

**Cuisinart®**

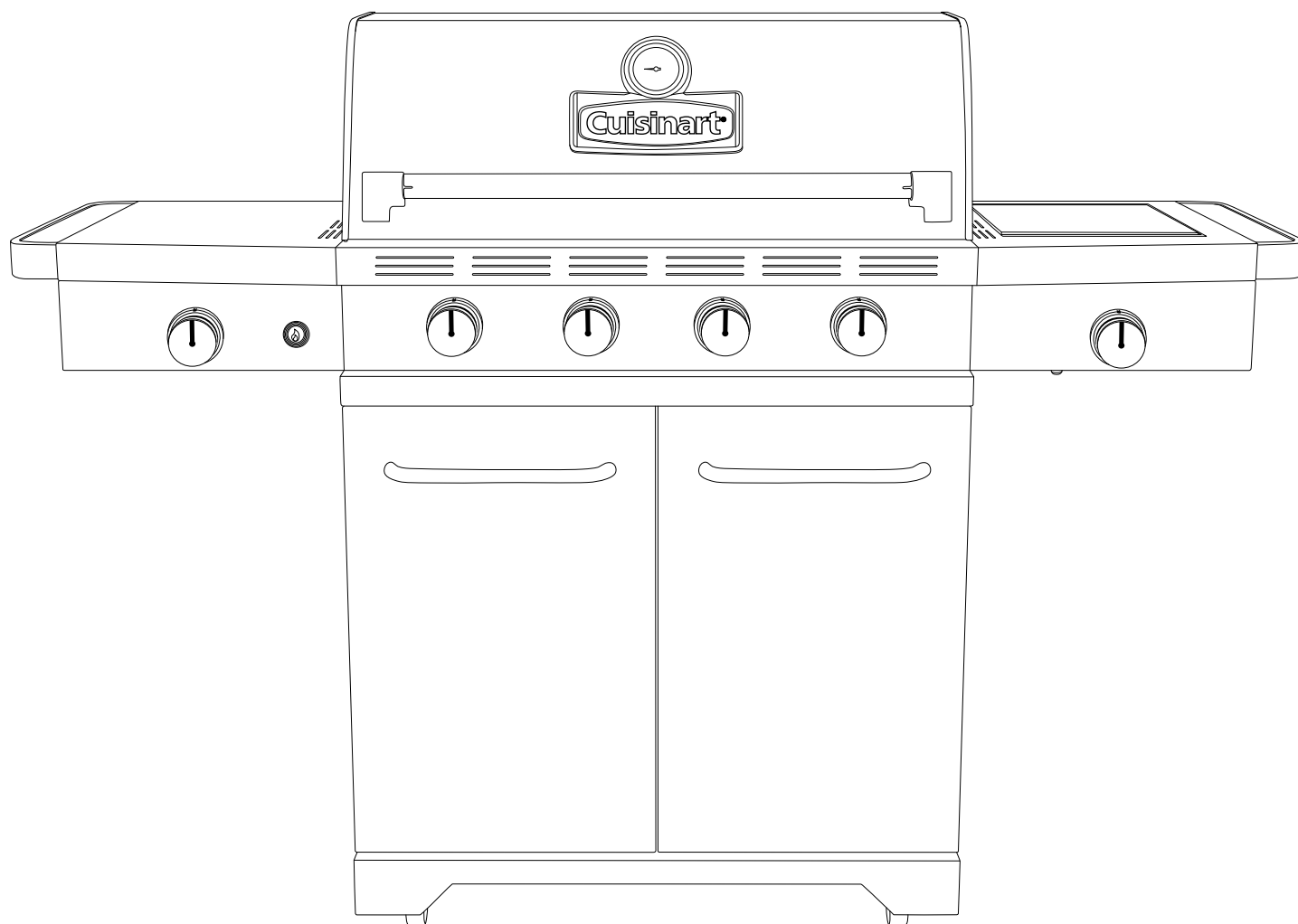

# INHOUD

<b>1. MONTAGEHANDLEIDING</b> . . . . .	<b>5</b>
<i>A. LIJST MET BEVESTIGINGSMATERIALEN</i> . . . . .	5
<i>B. ONDERDELENLIJST</i> . . . . .	6
<i>C. MONTAGE-INSTRUCTIES</i> . . . . .	9
<b>2. VEILIGHEIDSVOORSCHRIFTEN</b> . . . . .	<b>24</b>
<b>3. GASAANSLUITINGEN</b> . . . . .	<b>25</b>
<i>A. LPG (LIQUEFIED PETROLEUM GAS)</i> . . . . .	25
<i>B. VOORZORGSMaatregelen bij het gebruik van gasflessen</i> . . . . .	25
<i>C. EISEN VOOR GASFLESSEN</i> . . . . .	25
<i>D. HET INSTALLEREN VAN DE GASFLES IN DE BARBECUE</i> . . . . .	26
<i>E. HET AANSLUITEN VAN DE FLES OP DE GASDRUKREGELAAR</i> . . . . .	26
<i>F. HET VERVANGEN VAN EEN LEGE GASFLES</i> . . . . .	27
<i>G. GASLEKTESTEN</i> . . . . .	27
<i>H. LOSKOPPELING, TRANSPORT EN OPSLAG VAN GASFLESSEN</i> . . . . .	28
<b>4. GEBRUIK VAN DE BARBECUE</b> . . . . .	<b>28</b>
<i>A. DE BARBECUE AANSTEKEN</i> . . . . .	28
<i>B. DE BARBECUE UITZETTEN</i> . . . . .	32
<i>C. BAKADVIEZEN</i> . . . . .	33
<i>D. STEEKVLAMMEN EN VETBRANDEN</i> . . . . .	34
<b>5. PROBLEMEN VERHELPEN</b> . . . . .	<b>36</b>
<i>A. HET OPLOSSEN VAN PROBLEMEN MET DE ONTSTEKING</i> . . . . .	36
<i>B. DE GASSTROOMREGELAAR</i> . . . . .	37
<i>C. OVERIGE PROBLEMEN</i> . . . . .	38
<b>6. REINIGING, ONDERHOUD EN OPSLAG VAN DE BARBECUE</b> . . . . .	<b>39</b>
<i>A. ONDERHOUDSPROCEDURE VAN DE BARBECUE IN 30 MINUTEN</i> . . . . .	39
<i>B. OPSLAG VAN UW BARBECUE</i> . . . . .	42

# Cuisinart®

99 Avenue Aristide Briand  
B.P. 72 92123 Montrouge Cedex  
France

www.cuisinart.fr



0461

**Model N°:** BQ900

**Serial N°:**

**Gas Type:**

- Butane G30
- Propane G31

		NL		BE – ES – FR			
Cat.		I <sub>3B/P</sub> (30 mbar)		I <sub>3+</sub> (28-30 / 37 mbar)			
Jet size Ø	Main	1.06 mm (code 58)		1.06 mm (code 58)			
	Side	0.96 mm (code 62)		0.96 mm (code 62)			
	Back	1.01 mm (code 60)		1.01 mm (code 60)			
Reg.		Butane		Butane / Propane			
		Q max (Main burner)		Q max (Side Burner)		Q max (Back Burner)	
		kW	g/h	kW	g/h	kW	g/h
4 Burners + Side Burner + Back Burner		18.4	1336	3.7	269	4.3	312

## WAARSCHUWING:

- Alleen buiten gebruiken.
- Lees de instructies voor ingebruikname.
- Aanraakbare delen kunnen erg heet zijn. Houd jonge kinderen op afstand.
- Dit toestel gedurende gebruik verwijderd houden van ontvlambare materialen.
- Toestel niet verplaatsen tijdens gebruik.
- Gastoevoer op de gasfles afsluiten na gebruik.
- Toestel niet aanpassen of modificeren!

## **WAARSCHUWING**

Lees alle veiligheidsvoorschriften, montage-instructies en onderhouds- en gebruiksrichtlijnen zorgvuldig door, voordat u uw barbecue in elkaar gaat zetten en gaat gebruiken.

- Deze gebruiksaanwijzing dient altijd te worden bewaard bij dit apparaat.
- Zet de barbecue met twee personen in elkaar.
- Het niet opvolgen van de aanwijzingen van de fabrikant kan leiden tot brand, explosies en gevaarlijke materiële schade, alsook ernstige of zelfs levensgevaarlijke verwondingen.
- Neem voor gebruik van de barbecue alle procedures in acht om te controleren op gaslekken, zelfs als de barbecue door de distributeur in elkaar is gezet. Probeer niet om de barbecue aan te steken zonder de aansteekinstructies van deze handleiding te hebben gelezen.
- Sommige onderdelen kunnen scherpe randen bevatten, vooral wanneer dit specifiek wordt genoemd in de handleiding! Draag handschoenen als daar reden toe is.
- Deze barbecue is **UITSLUITEND** bedoeld voor thuisgebruik. Gebruik dit apparaat niet voor commerciële kookdoeleinden.
- Probeer niet om de montage van de slang en de gasdrukregelaar of de gaskraan te herstellen of aan te passen om een veronderstelde fout te corrigeren of een of andere aanpassing of omzetting te doen. Met elke wijziging van deze montage komt de garantie te vervallen en riskeert u de kans op een gaslek of brand. Gebruik alleen de goedgekeurde reserveonderdelen die door de fabrikant worden geleverd voor uw model barbecue.

## **GEVAAR**







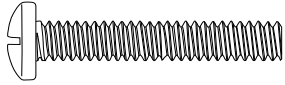
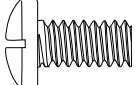

Wanneer u een gaslucht waarneemt:

- Sluit de gastoevoer van het apparaat af. Doof alle vlammen en open het deksel. Als de geur aanhoudt, ga dan weg bij het apparaat en neem direct contact op met uw gasleverancier of de brandweer.
- Bewaar en gebruik geen benzine of andere licht ontvlambare gassen of vloeistoffen in de nabijheid van het apparaat.
- Bewaar geen fles propaangas die niet is aangesloten in de buurt van dit apparaat

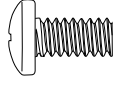
**DEZE BARBECUE IS UITSLUITEND BEDOELD VOOR GEBRUIK BUITEN.**

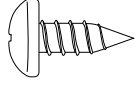
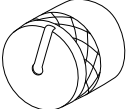
# 1. MONTAGEHANDLEIDING

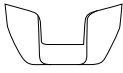
## A. LIJST MET BEVESTIGINGSMATERIALEN

1		2		3	
	1/4"-20UNCx38 Schroef X 12		1/4"-20UNCx13 Schroef X 20		φ7 Sluitring X 32
4		5		6	
	φ7 Ring X 32		NO.10-24UNC x10 Schroef X 14		φ5 Sluitring X 14
7		8		9	
	φ5 Ring X 14		ST4.2X10 Zelftappende schroef (parker) X 10		Knop X 2
10		11		12	
	Klem X 1		1/4" Moer X 4		M4 Vleugelmoer X 1
13					
	Venturiklem, zijbrander X1				

Nr.	Omschrijving	Onderdeelnummer	Hoeveelheid
1	1/4"-20UNCx38 Schroef	20120-13038-250	12
2	1/4"-20UNCx13 Schroef	20120-13013-250	20
3	φ7 Sluitring	41400-07000-250	32
4	φ7 Ring	40300-07000-250	32
5	Nr.10-24UNC x10 Schroef	20124-10010-250	14
6	φ5 Sluitring	41400-05000-250	14
7	φ5 Ring	40300-05000-250	14
8	ST4,2x20 Zelftappende schroef	22500-42010-137	10
9	Knop	G618-0014-9000	2
10	Wielblokkeersysteem	G350-0026-9000	1
11	1/4" Moer	30220-13000-250	4
12	M4 Vleugelmoer	33301-04000-032	1
13	Venturiklem, zijbrander	G405-0019-9200	1

## BENODIGD GEREEDSCHAP VOOR DE MONTAGE

- Kruiskopschroevendraaier.
- Gleufkopschroevendraaier.
- Bahco (Engelse sleutel).
- Tangen.
- Rubberhamer.

## LEES, VOORDAT U DE BARBECUE IN ELKAAR ZET, DEZE INSTRUCTIES AANDACHTIG DOOR.

Zet de barbecue in elkaar op een schone en vlakke ondergrond. De barbecue is zwaar. Monteer hem met twee personen.

**ADVIES:** Draai de moeren in eerste instantie nog niet helemaal vast.



**LET OP:** Het plaatstaal kan verwondingen veroorzaken. Draag handschoenen bij het in elkaar zetten van de barbecue. Weer voorzichtig bij de montage.

## B. ONDERDELENLIJST

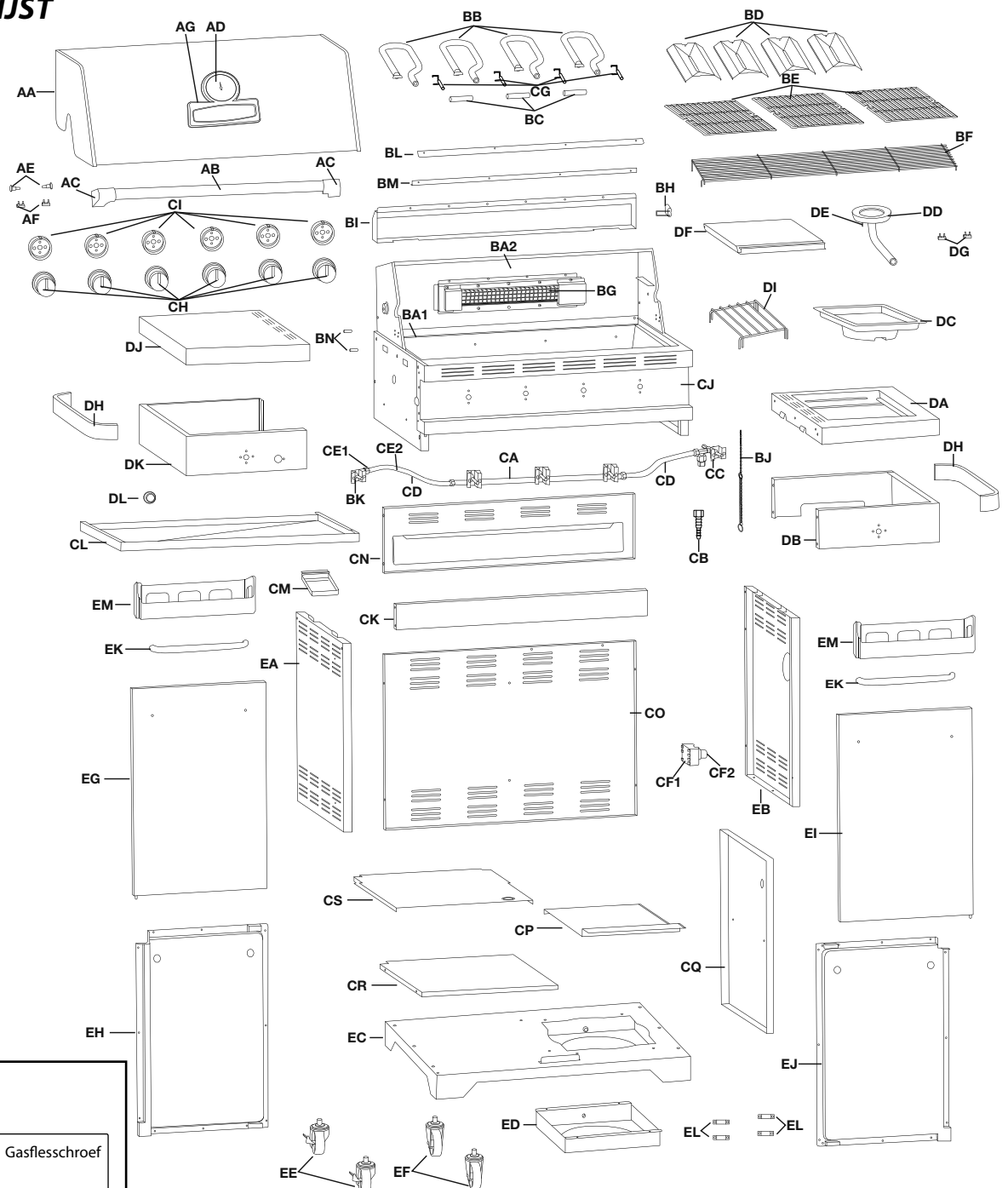

Nr.	Omschrijving	Onderdeelnummer	Hoeveelheid
AA	Bovendeksel	G618-2000-01	1
AB	Handgreep van het deksel	G618-0003-01	1
AC	Afsluitdop van de handgreep van het deksel	G618-0004-01	2
AD	Thermometer	G512-0085-01	1
AE	Schroeven voor het bovendeksel	G433-0002-01	2
AF	Buffer voor het deksel	G508-0063-01	2
AG	Logo	G618-0002-01	1
BA1	Compartiment voor de branders	G618-4000-01	1
BA2	Omlijsting achterdeel, brandercompartiment	G618-4000-02	1
BB	Hoofdbrander	G525-5400-01	4
BC	Armatuur van de brander	G618-0008-01	1
BD	Vlamverdelers	G618-0019-01	3
BE	Bakroosters, Brandercompartiment	G617-0020-01	3
BF	Warmhoudrooster	G618-0018-01	1
BG	Brander van de infraroodgrill	G618-3600-01	1
BH	Geheel van elektroden, grill-brander	G525-0046-01	1
BI	Windscherm grill	G618-0017-01	1
BJ	Lucifershouder	G508-0039-01	1
BK	Klep van de infraroodgrill	G525-0042-01	1
BL	Stang voor de vlamverdelers, voor	G618-0006-01	1
BM	Stang voor de vlamverdelers, achter	G618-0007-01	1
BN	Steunpen voor het deksel	G525-0014-01	2
CA	LPG-hoofdleiding	G618-3200-01	1
CB	Connector	G401-0087-01	1
CC	LPG-klep van de zijbrander	G525-0008-01	1
CD	Metalen buis	G516-0029-01	2
CE1	Flexibele buis voor de grill	G601-0055-A1	1
CE2	LPG opening voor het draaispit	G523-0059-01	1
CF1	Voorziening voor de elektronische ontsteking	G513-0021-01	1
CF2	Kapje voor de batterij van de elektronische ontsteker	G513-0021-02	1
CG	Geheel van elektroden, hoofdbrander	G525-0030-02	3
CH	Bedieningsknop	G618-0050-01	5
CI	Mof voor bedieningsknop	G525-0012-01	5
CJ	Bedieningspaneel	G618-0051-01	1
CK	Steunbalk voorkant	G618-0022-01	1
CL	Vetopvangplaat	G618-0600-01	1
CM	Vetopvangbak	G416-0015-01	1
CN	Achterpaneel boven	G618-0024-01	1
CO	Achterpaneel onder	G618-0023-01	1
CP	Hitteschild, rechts	G618-0028-01	1
CQ	Interieur wagen zijpaneel	G618-0025-01	1
CR	Interieur wagen plank	G618-0026-01	1
CS	Hitteschild, links	G618-0027-01	1

Nr.	Omschrijving	Onderdeelnummer	Hoeveelheid
DA	Rechterzijplaat	G618-1200-01	1
DB	Omlijsting rechter zijplaat	G618-0053-01	1
DC	Vetopvangbak, zijbrander	G528-0033-01	1
DD	Zijbrander	G618-1300-01	1
DE	Geheel van elektroden, zijbrander	G515-0039-01	1
DF	Deksel, zijbrander	G507-0011-01	1
DG	Buffer van het deksel, zijbrander	G508-0033-01	2
DH	Handdoekdrager	G618-0031-01	2
DI	Kookplaat van de zijbrander	G501-0077-01	1
DJ	Linkerzijplaat	G618-0029-01	1
DK	Omlijsting linkerzijplaat	G618-0052-01	1
DL	Elektronische ontstekingsknop	G525-0028-01	1
EA	Linkerzijpaneel van de wagen	G618-0020-01	1
EB	Rechterzijpaneel van de wagen	G618-0021-01	1
EC	Bodemplaat	G618-1100-01	1
ED	Plateau voor gasfles	G618-1400-01	1
EE	Wieltjes met rem	G515-0082-01	2
EF	Wieltjes	G350-0024-01	2
EG	Af te monteren linkerdeur	G618-0039-01	1
EH	Binnenkant van de linkerdeur	G618-0040-01	1
EI	Af te monteren rechterdeur	G618-0041-01	1
EJ	Binnenkant van de rechterdeur	G618-0042-01	1
EK	Handgreep van de deur	G518-0032-01	2
EL	Deurmagneetjes	G501-00F2-03	4
EM	Kruidenmandje	G618-0043-01	2
F1	Set bevestigingsmaterialen	G618-B020-01	1
F2	Handleiding	G618-M021-01	1
F3	Gasflesschroef	G525-0051-01	1



## C. MONTAGE-INSTRUCTIES

1.

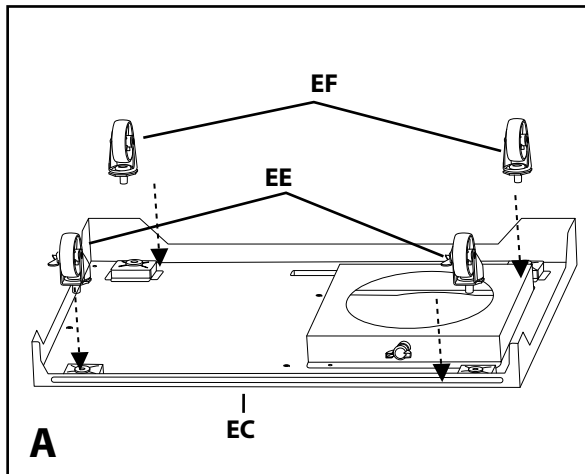

Achteraanzicht

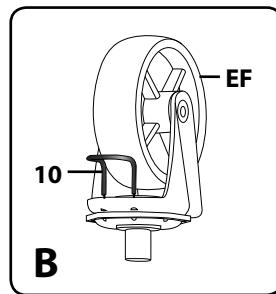

Vergroting

Scheid de 2 typen wieltjes: de wieltjes met rem (EE) en de gewone wieltjes (EF).

Steek de klem (nr. 10) in een van de normale wieltjes (EF) zoals aangegeven in afbeelding B. Steek het normale wieltje (EF) aan de voorkant in de bodemplaat (EC) en gebruik de klem (nr. 10) om hem goed vast te maken en te klemmen.

Herhaal deze handeling voor de andere wieltjes (EF & EE).

**LET OP:** De normale wieltjes (EF) moeten worden bevestigd aan de voorkant van de bodemplaat (EC) en de wieltjes met rem (EE) moeten worden bevestigd aan de achterkant van de bodemplaat (EC), zoals aangegeven in afbeelding A.

**DIT HEEFT U NODIG:**

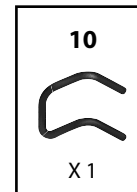

2.

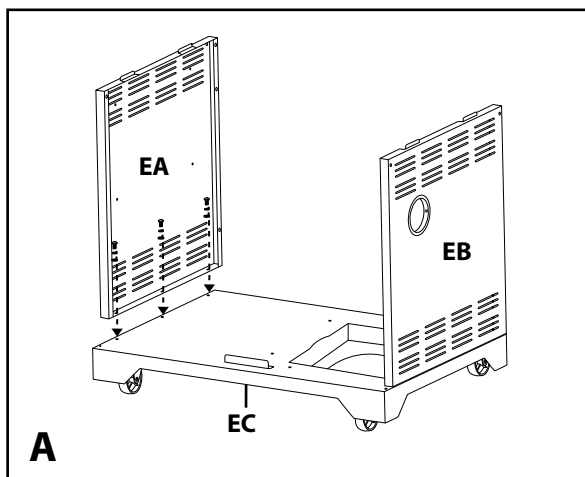

Vooraanzicht

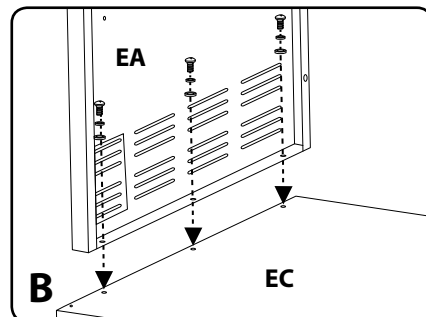

Vergroting

• Zorg dat alle wieltjes goed zijn vergrendeld en op de rem staan, voordat u verder gaat.

• Plaats het linker- (EA) en rechterzijpaneel (EB) op de bodemplaat (EC).

**DIT HEEFT U NODIG:**

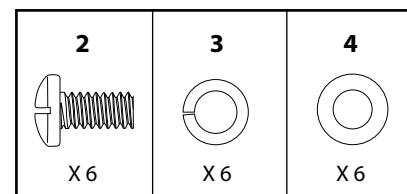

3.

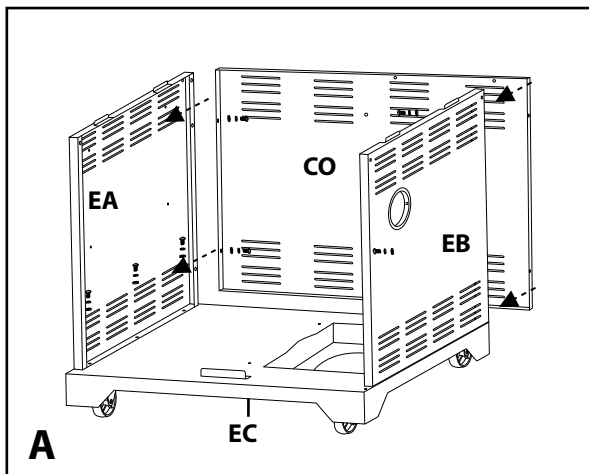

Voorraanzicht

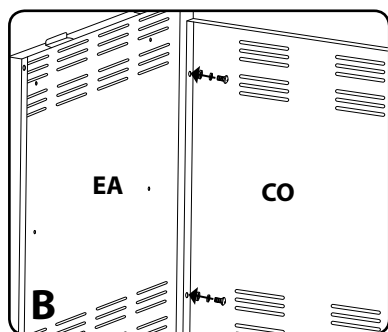

Vergroting

Monteer de onderste achterplaat (CO) aan de linker- en rechterzijpanelen (EA en EB).

DIT HEEFT U NODIG:

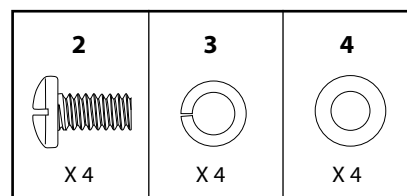

4a.

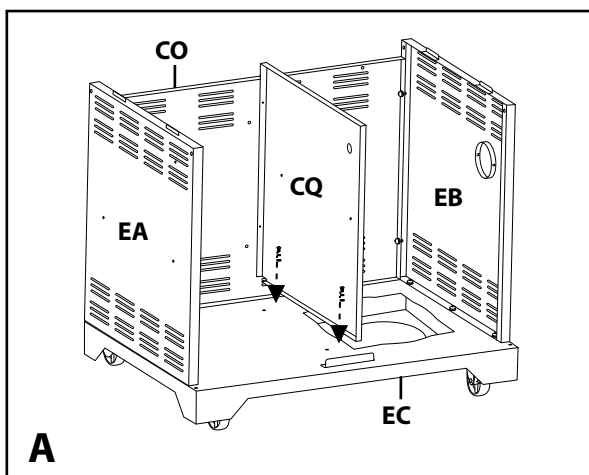

Voorraanzicht

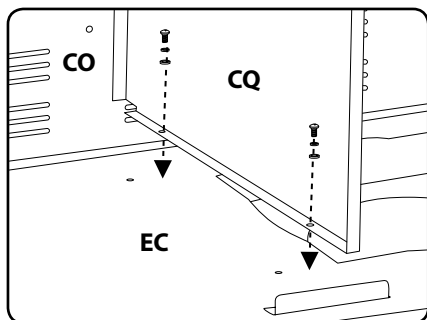

Vergroting

a. Monteer de onderkant van het tussenpaneel voor de wagen (CQ) op de bodemplaat (EC) zoals aangegeven.

DIT HEEFT U NODIG:

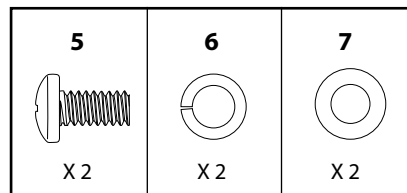

4b.

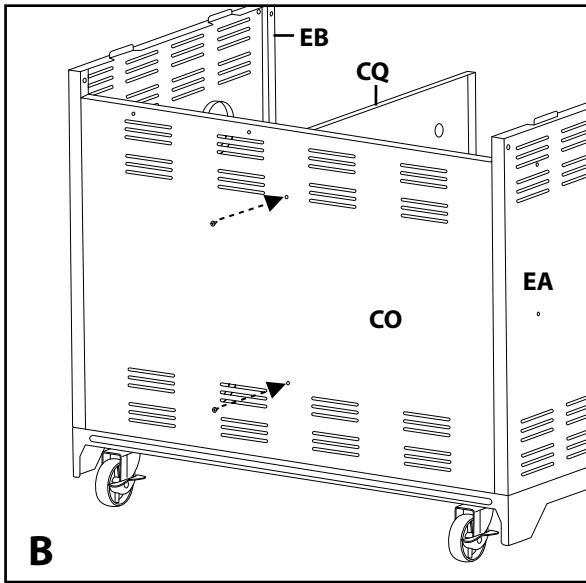

Achteraanzicht

b. Schroef vervolgens het tussenpaneel van de wagen (CQ) op de onderste achterwand (CO), zoals aangegeven.

DIT HEEFT U NODIG:

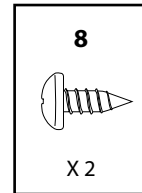

5.

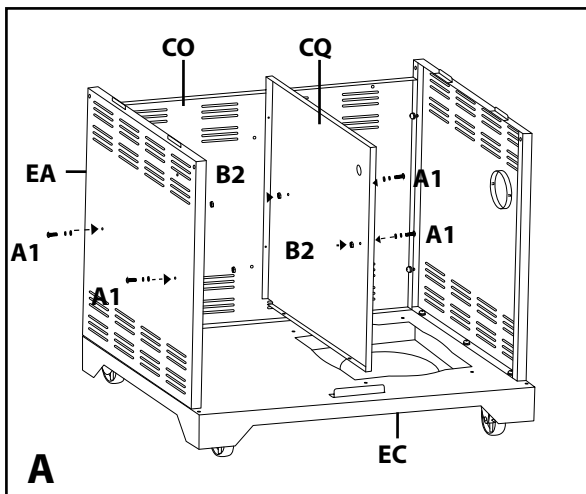

Vooraanzicht

a. Monteer de schroeven die dienen om de binnenplank van de wagen te ondersteunen, zoals aangegeven in afbeelding A.

b. Plaats de binnenplank (CR) op de schroeven, zoals aangegeven in afbeelding B.

DIT HEEFT U NODIG:

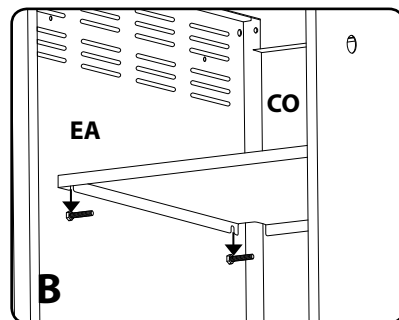
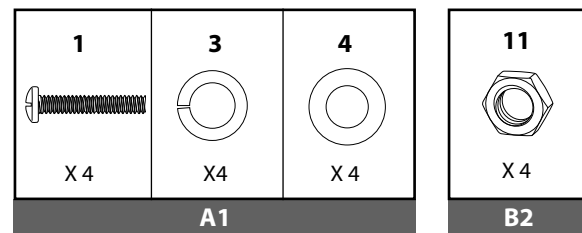

Vergroting

6.

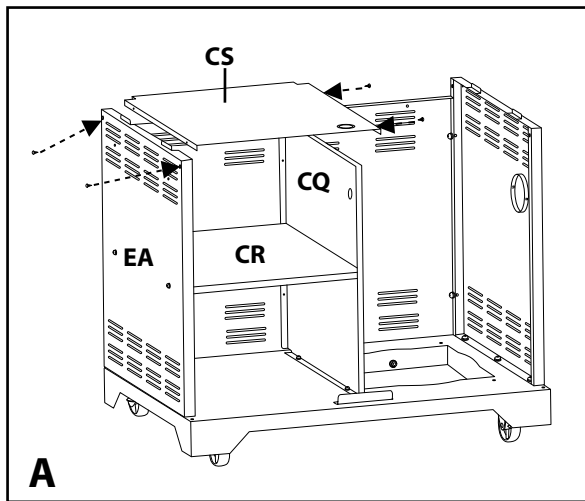

Voorraanzicht

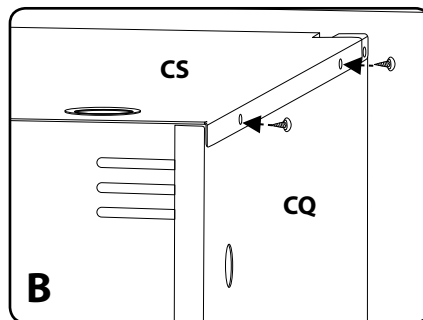

Vergroting

Monteer het linkerhitteschild (CS) aan het linkerpaneel (EA) en het tussenpaneel van de wagen (CQ), zoals aangegeven op afbeeldingen A en B.

DIT HEEFT U NODIG:

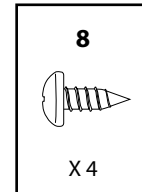

7a.

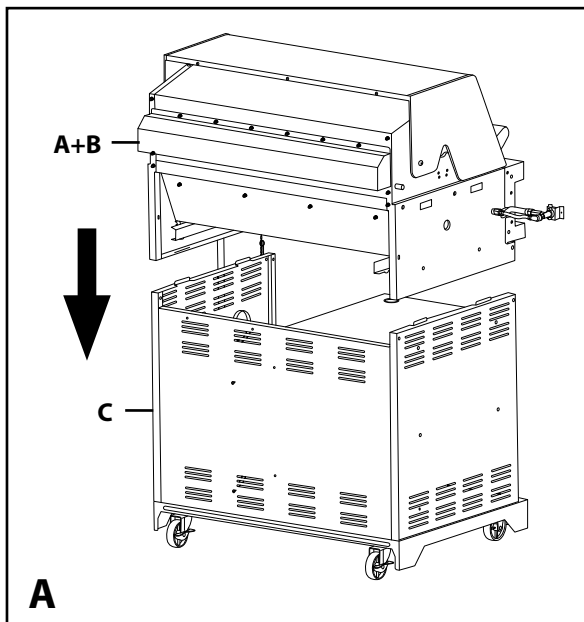

Achteraanzicht

**BIJ DEZE STAP ZIJN MINIMAAL 3 PERSONEN NODIG. PROBEER DE BARBECUE NIET IN UW EENTJE IN ELKAAR TE ZETTEN. DE ONDERDELEN ZIJN ZEER ZWAAR!**

a. Plaats vervolgens het bovendeksel (A) en het brandercompartiment (B) op de wagen zoals hiernaast aangegeven (C).

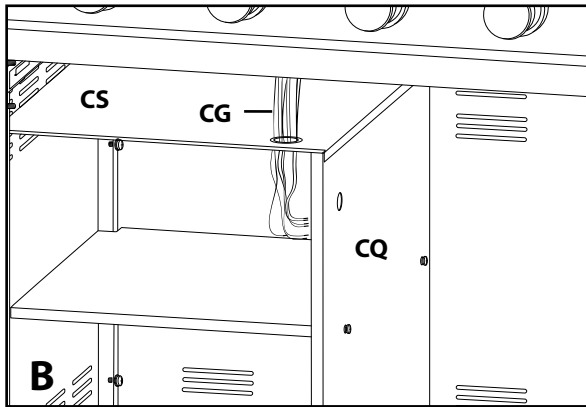
**7b.**

Aanzicht van linksvoor

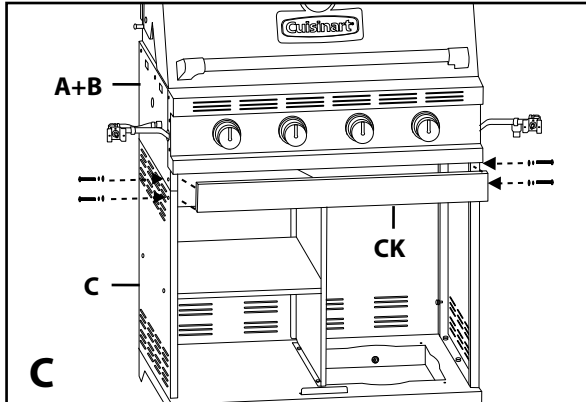

Vooraanzicht

b. Neem de kabels (CG) van de gehele hoofdleiding (CA) en steek ze in de opening van het hitteschild links (CS), zoals aangegeven op afbeelding B.

c. Monteer de steunbalk voor (CK) aan het brandercompartiment en de wagen (B + C), zoals aangegeven op afbeelding C.

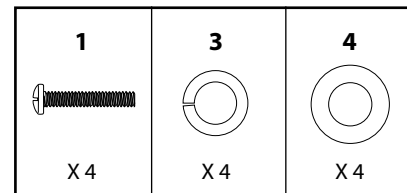
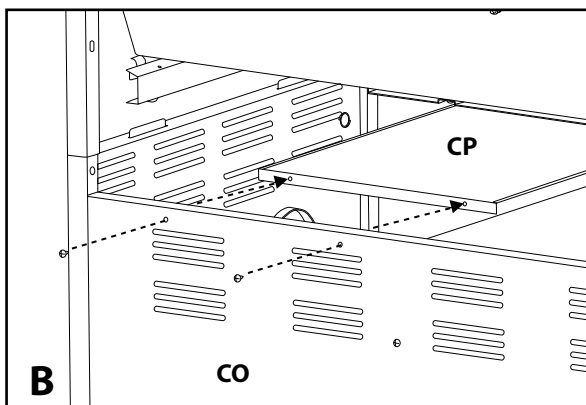
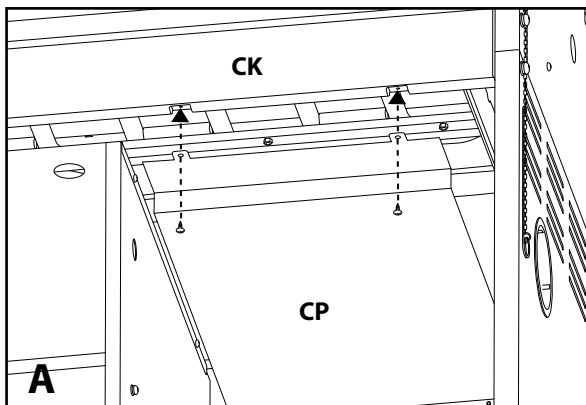
**DIT HEEFT U NODIG:****8.**

a. Bevestig het linkerhitteschild (CP) op de steunbalk voor (CK) zoals aangegeven in afbeelding A.

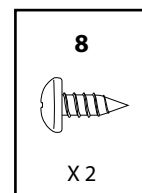
**DIT HEEFT U NODIG:**

b. Bevestig het rechterhitteschild (CP) op het onderste achterpaneel (CO) zoals aangegeven in afbeelding B.

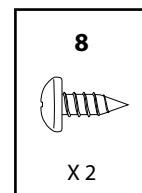
**DIT HEEFT U NODIG:**

9.

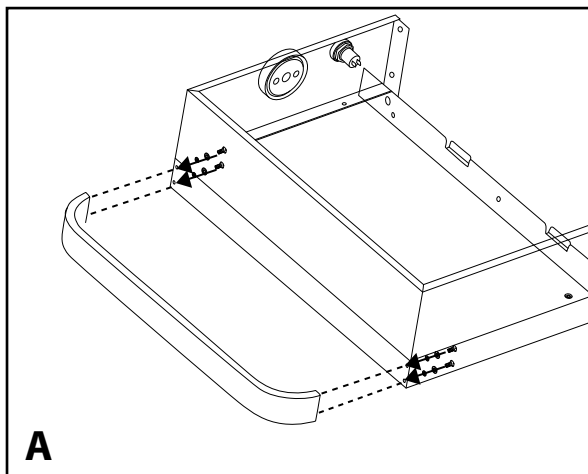

A

a. Bevestig de handdoekhouder (DH) op het linkerzijdeel (DJ) zoals aangegeven.

DIT HEEFT U NODIG:

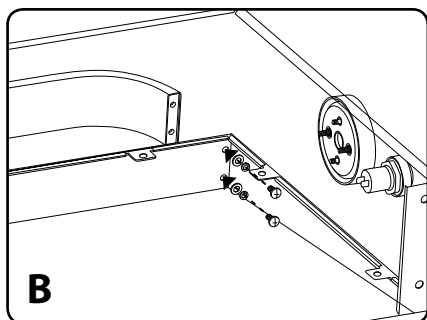
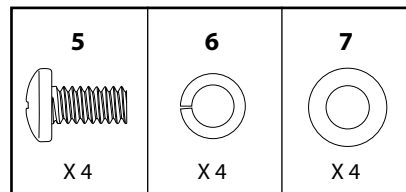

B  
Vergroting

b. Herhaal dit voor het rechterzijdeel (DA).

DIT HEEFT U NODIG:

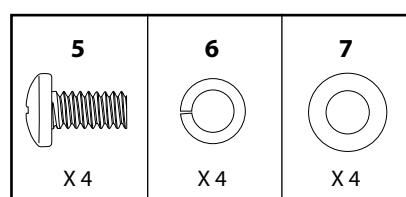

10.

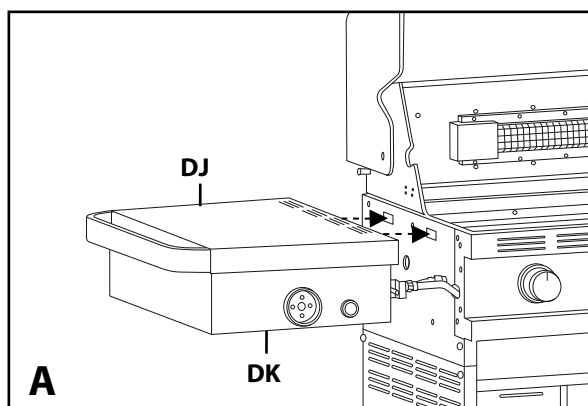

A

Aanzicht van linksvoor

a. Monteer het linkerzijdeel (DJ en DK) van de wagen door de tabjes van het zijdeel in de daarvoor bestemde gaten van de wagen te steken (afbeelding A).

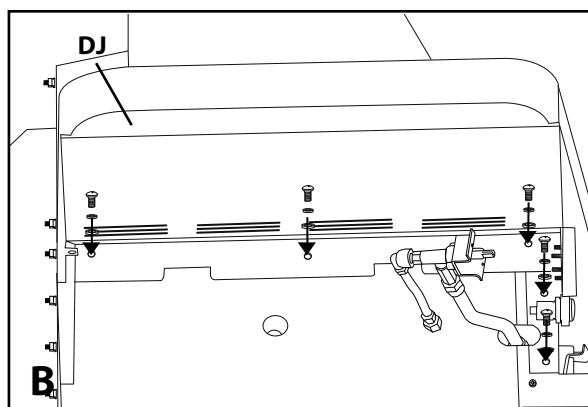

B

Aanzicht van de onderkant van het linkerzijdeel

b. Plaats vervolgens de schroeven zoals aangegeven in afbeelding B.

DIT HEEFT U NODIG:

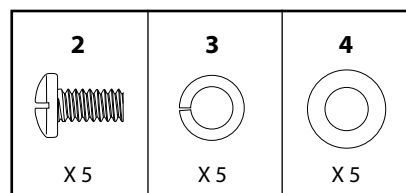

11.

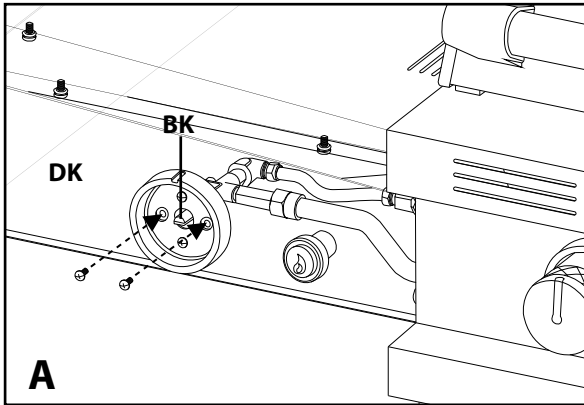

Aanzicht van linksvoor

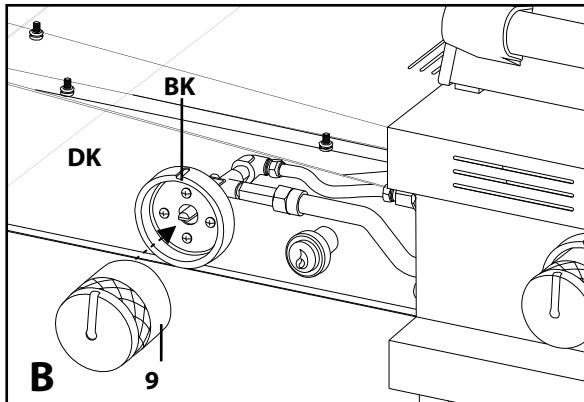

Aanzicht van linksvoor

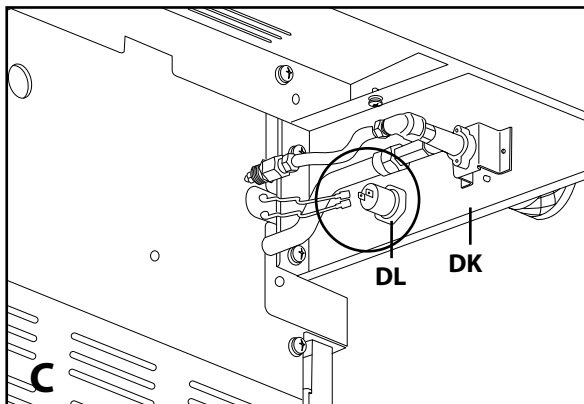

Aanzicht van de onderkant van het linkerzijdeel

a. Verwijder de vooraf gemonteerde schroeven van de klep van de infraroodgrill (BK) zoals aangegeven in afbeelding A.

b. Steek de klep van de infraroodgrill vanachter in het zijdeel (DK). Bevestig vervolgens de klep op het zijdeel (DK) met behulp van de eerder verwijderde schroeven.

c. Bevestig de bedieningsknop (Nr. 9) op de klep van de infraroodgrill (BK).

**DIT HEEFT U NODIG:**

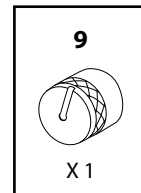

d. Sluit de twee ontstekingskabels aan op de ontstekingsknop (DL), zoals aangegeven in afbeelding C.

## 12.

Aanzicht van rechtsvoor

- a. Monteer het linkerzijdeel (DA en DB) van de wagen door de tabjes van het zijdeel in de daarvoor bestemde gaten van de wagen te steken (afbeelding A).

- b. Bevestig het zijdeel met behulp van schroeven, zoals aangegeven in afbeelding B.

**DIT HEEFT U NODIG:**

Aanzicht vanonder het rechterzijdeel

## 13.

Aanzicht van rechtsvoor

- a. Verwijder de vooraf gemonteerde schroeven van de steun van de klep van de zijbrander (CC) zoals aangegeven in afbeelding A.

- b. Plaats het palletje van de zijbrander (CC) door de achterkant van het rechterzijdeel (DB). Bevestig vervolgens de klep van de zijbrander (CC) op het zijdeel met behulp van de eerder verwijderde schroeven.

- c. Bevestig de bedieningsknop van de zijbrander (nr. 9) op de klep van de zijbrander (CC) (afbeelding B).

**DIT HEEFT U NODIG:**

Aanzicht van rechtsvoor



14a.

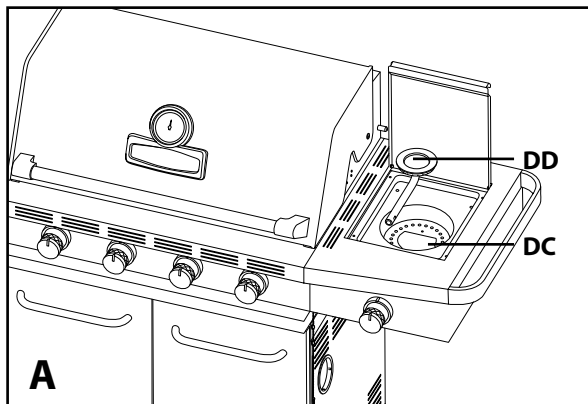

Aanzicht van rechtsvoor

Breng de zijbrander (DD) op zijn plek via de opening van de lekplaat van de zijbrander (DC).

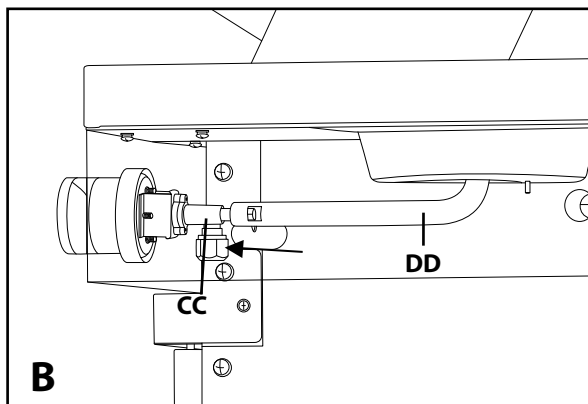

Aanzicht van rechtsvoor

**OPMERKING:** Zorg dat u de brander (DD) goed met de klep van de zijbrander (CC) verbindt, zoals aangegeven in afbeelding B.

14b.

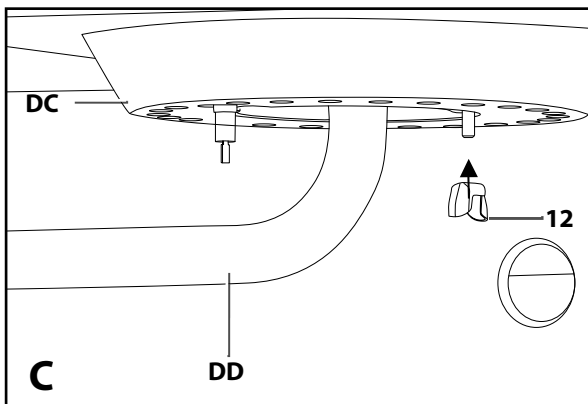

Aanzicht van rechtsvoor

• Bevestig met behulp van de bijgeleverde vleugelmoer, de zijbrander (CC) op de lekplaat van de zijbrander (DC), zoals aangegeven in afbeelding C.

**DIT HEEFT U NODIG:**

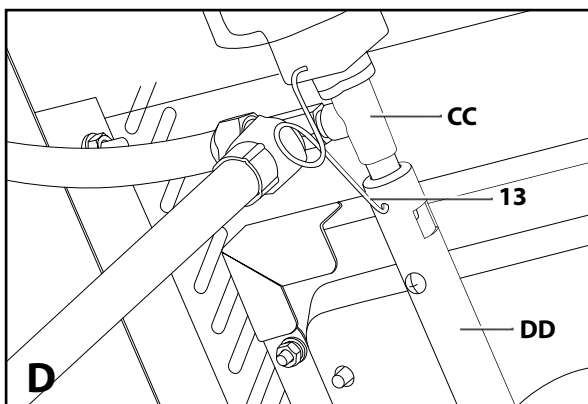
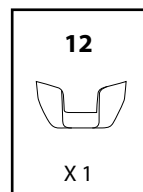

Aanzicht vanonder het rechterzijdeel

• Gebruik de Venturi klemhaak van de zijbrander (nr. 13) om de zijbrander (DD) te verbinden met de klep van de brander (CC).

**DIT HEEFT U NODIG:**

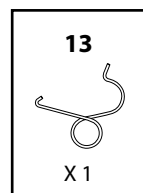

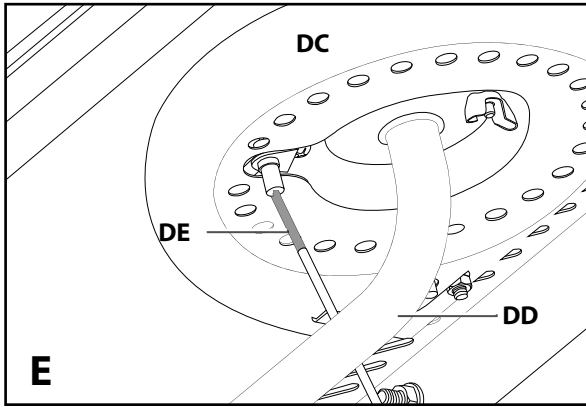

Aanzicht vanonder het rechterzijdeel

- Bevestig het uiteinde van de elektrodedraad van de zijbrander (DE) op het onderste deel van de elektrode van de zijbrander (DD), zoals aangegeven in afbeelding E. Zorg dat de draad er goed diep in zit.

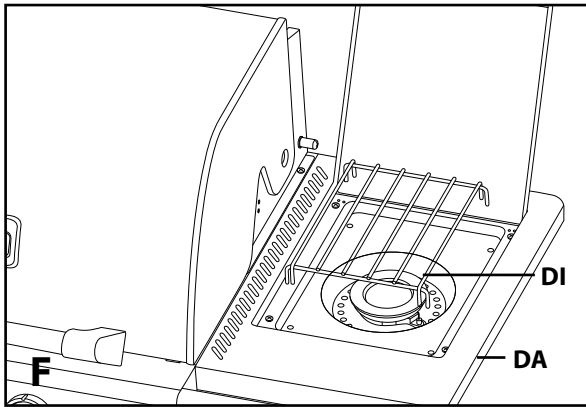

Aanzicht van rechtsvoor

- Plaats het bakrooster van de zijbrander (DI) op het zijdeel (DA), zoals aangegeven in figuur F.

**15.**

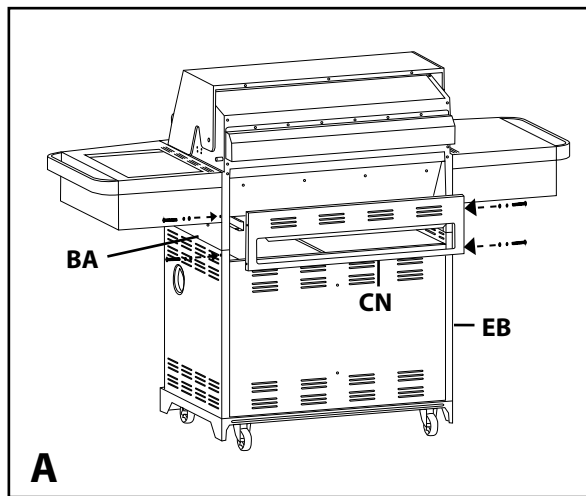

Achteraanzicht

Monteer het achterpaneel boven (CN) aan het linker- en rechterpaneel (EA), en aan het brandercompartiment (BA) zoals aangegeven op de afbeeldingen hiernaast.

**DIT HEEFT U NODIG:**

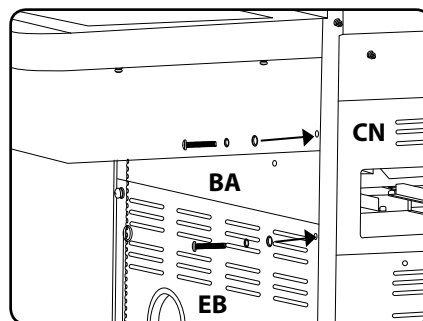
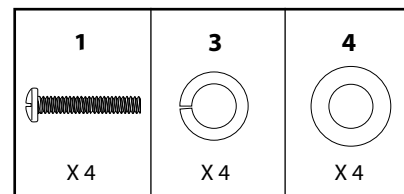

Vergroting

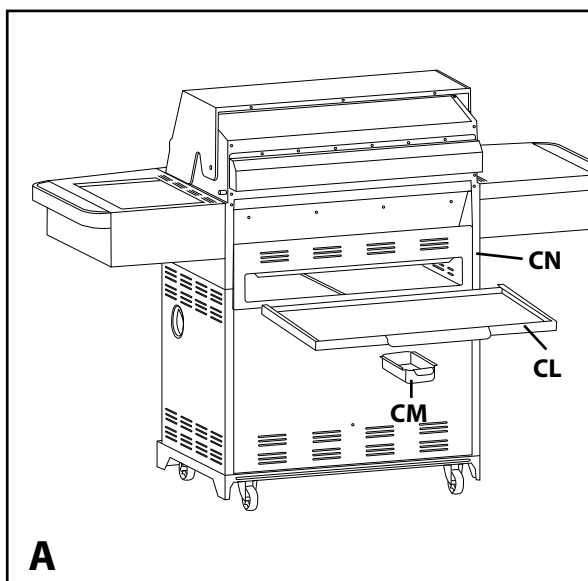
**16.**A  
Achteraanzicht

- a. Plaats de vetopvangplaat (CL) in de opening bovenin het achterpaneel (CN) door hem op de rails te plaatsen onder de branderruimte (BA).
- b. Plaats de vetopvangbak (CM) op de rails onder de vetopvangplaat (CL).

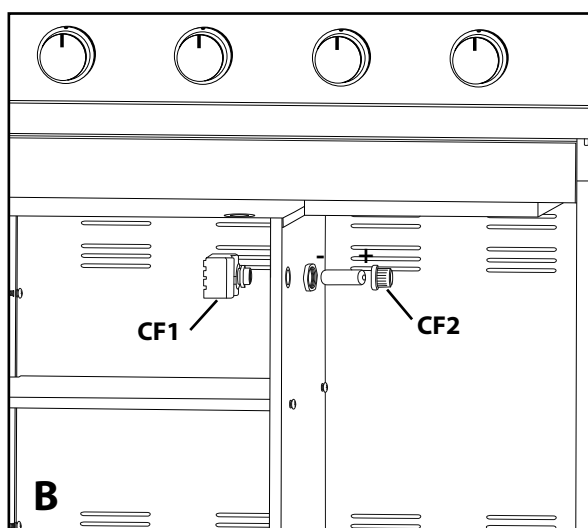
**17a.**

- a. Verwijder het kapje van de ontsteker (CF2) en schroef de plastic moer los van het elektronische ontstekingskastje (CF1). Steek het elektronische ontstekingskastje (CF1) in de daarvoor bestemde opening op het tussenpaneel in de kast (CQ) en bevestig deze met behulp van de moer.
- b. Plaats een AA batterij in het batterijcompartiment, met de positieve pool naar buiten gericht, zoals aangegeven. Schroef vervolgens het kapje weer op de ontsteking (CF2).

17b.

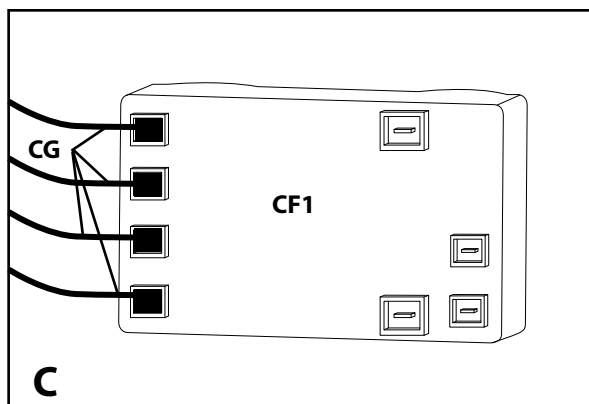

c. Verbind de vier kabels van de hoofdbrander (CG) met de elektronische ontsteking (CF1), zoals aangegeven in afbeelding C.

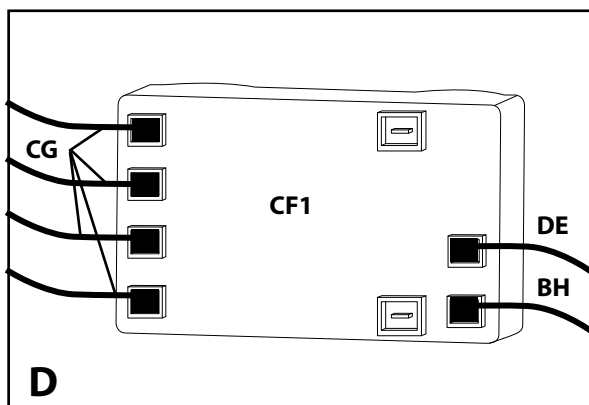

d. Steek de kabels van de zijbrander (DE) en de infraroodgrill (BH) in de elektronische ontsteking (CF1), zoals aangegeven in afbeelding D.

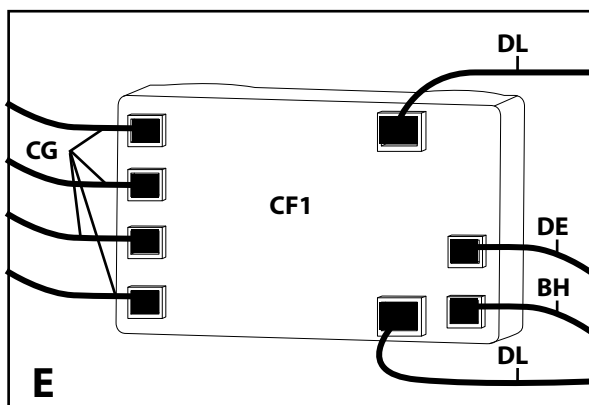

e. Steek de twee kabels van de ontstekingsknop (DL) in de elektronische ontsteking (CF1) zoals aangegeven in afbeelding E.

18.

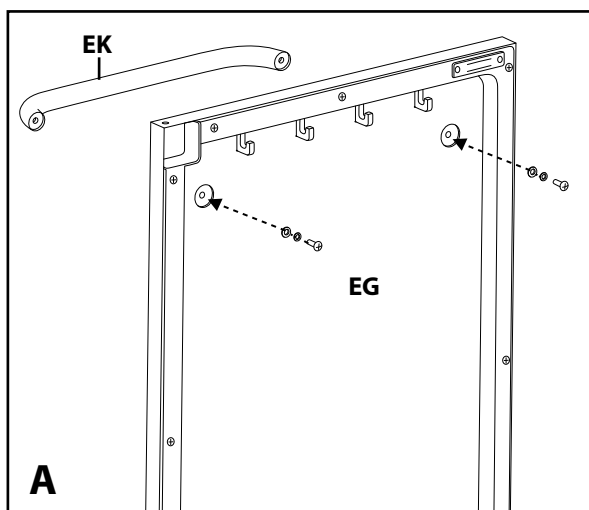

Monteer de handvatten (EK) aan de linker- en rechterdeur (EG en EI), zoals aangegeven in afbeelding A.

DIT HEEFT U NODIG:

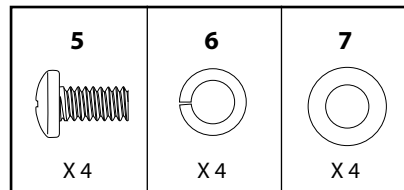

19a.

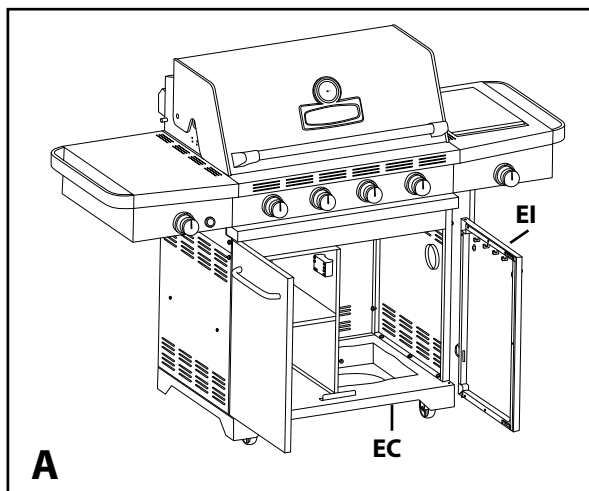

a. Bevestig de rechterdeur (EI) op de bodemplaat (EC) door het palletje (aan de onderkant van de deur) in het daarvoor bestemde gaatje te plaatsen (afbeelding B).

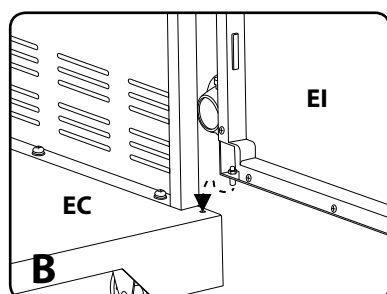

Vergroting

**19b.**

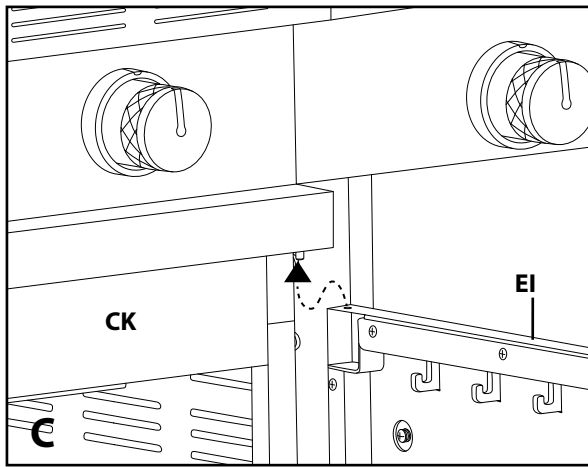

Bovenkant van de deur

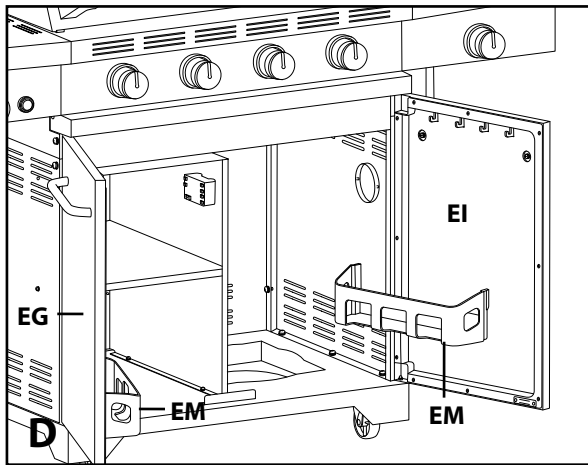

b. Monteer de bovenkant van de deur (EI) aan de steunbalk voor (CK) door het pinnetje in te drukken en in het gaatje in de rechterbovenhoek van de deur te plaatsen.

c. Herhaal de stappen a en b om de linkerdeur te bevestigen (EG).

d. Bevestig de kruidenbakjes (EM) aan de beide deuren (EG en EI) door ze van boven naar beneden te laten zakken over de binnenkant van de deur, zoals aangegeven.

20.

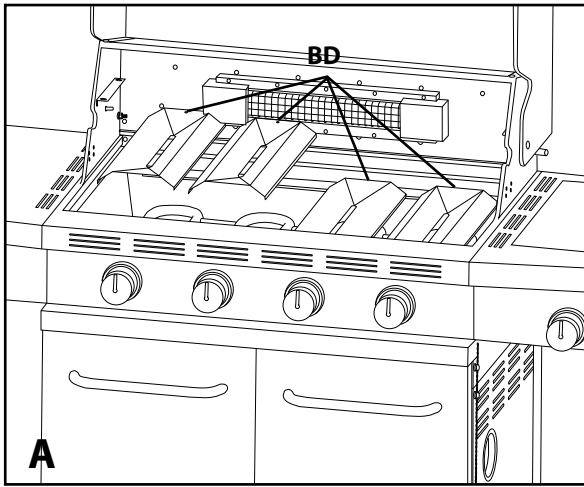

a. Plaats eerst de vlamverdelers (BD) in het brandercompartiment (BA).

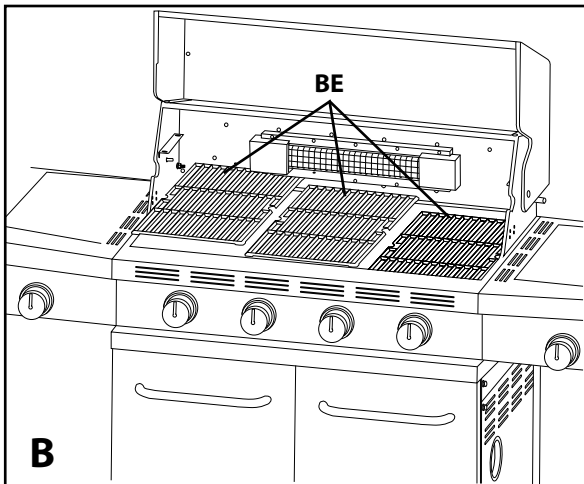

b. Plaats vervolgens de bakroosters (BE) in het brandercompartiment (BA), zoals aangegeven.

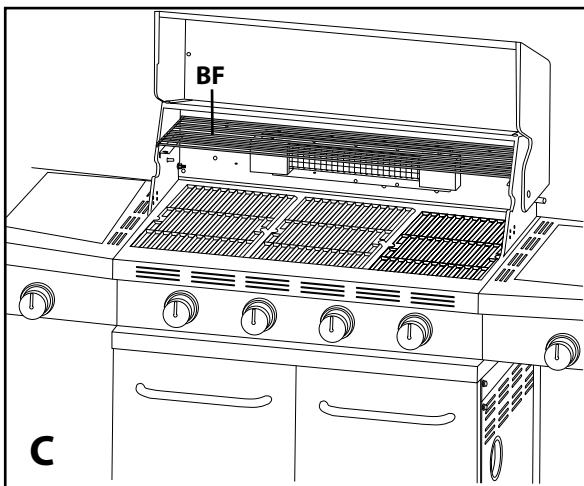

c. Monteer het warmhoudrooster (BF) door de pinnetjes in de steunbalken te steken op het brandercompartiment (BA), zoals aangegeven.

## 2. VEILIGHEIDSVOORSCHRIFTEN

Wij adviseren u om de veiligheidsvoorschriften goed door te lezen voordat u uw gasbarbecue in gebruik neemt. Het niet opvolgen van deze adviezen kan leiden tot ernstige of zelfs levensgevaarlijke verwondingen, en/of brand of een explosie die mogelijk materiële schade kan veroorzaken.

- Volg de montage-instructies van de handleiding goed op. Een verkeerde montage van de barbecue kan gevaarlijk zijn. Gebruik deze barbecue niet, als niet alle onderdelen op hun plek zitten.
- De gebruiker mag geen veranderingen aanbrengen aan de barbecue. Iedere aanpassing aan het apparaat of aan een van de onderdelen, hoe klein ook, kan gevaarlijk zijn.
- Gebruik uw barbecue niet op minder dan een meter afstand van brandbare materialen.
- Houd de ruimte rondom de barbecue altijd schoon en vrij van brandbare materialen, zoals benzine of enige andere ontvlambare vloeistof, papier of lappen die zijn doordrenkt met olie.
- Uw barbecue is bedoeld voor gebruik buitenshuis. Hij is niet bedoeld om te gebruiken in een caravan of op een boot.
- Gebruik deze barbecue altijd buiten, in een open ruimte op minimaal een meter afstand van gebouwen of woningen.
- Gebruik deze barbecue niet onder een (af)dak of een niet beschermde brandbare luifel.
- Gebruik dit apparaat niet in een afgesloten ruimte, zoals een dichte carport, garage, veranda of portiek.
- Gebruik de barbecue niet voordat u heeft gecontroleerd op gaslekken.
- Ga niet op zoek naar gaslekken met een vlammetje.
- Zet uw barbecue nooit aan wanneer u weet dat er gas ontsnapt bij de gasaansluitingen.
- Controleer regelmatig de vlammen van de branders.
- Blokkeer de openingen aan de zijkanten of achterkant van de grill niet.
- Probeer niet een brander aan te steken met gesloten deksel. Ophoping van niet ontbrand gas in een gesloten barbecue is gevaarlijk.
- Gebruik dit apparaat niet wanneer uw vermogens beperkt zijn, ten gevolge van alcohol- of drugsgebruik.
- Berg een extra gasfles, ongeacht of deze vol of leeg is, niet in de buurt van of onder uw barbecue op.
- Laat de barbecue niet zonder toezicht aanstaan.
- Laat kinderen geen gebruik maken van dit apparaat.
- Zorg dat er geen kinderen of dieren in de buurt van de barbecue spelen.
- De barbecue wordt erg heet als hij aanstaat. Wees voorzichtig en draag ovenwanten tijdens gebruik van het apparaat.
- Probeer uw barbecue niet aan te sluiten op de gaskraan van het huis. Uw Cuisinart barbecue is uitsluitend bedoeld voor gebruik met propaan- of butagas.
- Gebruik geen houtskool of lavastenen in uw barbecue.
- Gebruik alleen propaan- of butagasflessen van 6 kg op de bodemplaat van uw barbecue.
- Het gebruik van een beschadigde of verroeste gasfles kan gevaarlijk zijn. Gebruik die dus niet. Laat deze vervangen door uw gasleverancier.
- Buig de gas slang niet dubbel.
- Gebruik geen slang van meer dan anderhalve meter lengte.
- Maak uitsluitend gebruik van gaslangen en gasdrukregelaars die zijn goedgekeurd in het land van gebruik.
- Wij adviseren u om uw gas slang te vervangen na de uiterste gebruiksdatum.
- Tijdens gebruik van de barbecue nooit de gasdrukregelaar of een gasaansluiting loskoppelen.
- Zelfs al lijkt het of uw gasfles leeg is, er kan altijd nog wat gas in zitten. Zorg dat de fles op een juiste manier vervoerd en opgeslagen wordt.
- Houd ontstekingsbronnen verwijderd wanneer een gasfles wordt verwisseld.
- Vervangende gasdrukregelaars en gaslangen dienen te voldoen aan de specificaties van de barbecuefabrikant.
- Plaats geen hoes of ontvlambaar product over de barbecue of in het kastje eronder.



- Houd, in geval van een steekvlam, het eten weg van de vlammen totdat deze afgenomen zijn. Wanneer het vuur aan blijft houden, sluit u de gastoevoer naar de branders af en laat u het deksel gesloten totdat de vlammen gedoofd zijn.
- Reinig uw barbecue zorgvuldig en regelmatig.
- Maak nooit de openingen van de branders of kraantjes groter tijdens het schoonmaken.

## 3. GASAANSLUITINGEN

### A. LPG (LIQUEFIED PETROLEUM GAS)

- LPG is tijdens de productie niet giftig, geurloos en kleurloos. Voor uw eigen veiligheid wordt aan LPG-gas een geur toegevoegd (die lijkt op die van rotte kool), zodat het ruikbaar is.
- LPG is zeer licht ontvlambaar en kan spontaan ontbranden als het in contact komt met lucht.

### B. VOORZORGSMAATREGELEN BIJ HET GEBRUIK VAN GASFLESSEN

- Draai altijd eerst de gaskraan van de fles helemaal dicht wanneer de barbecue niet wordt gebruikt.
- Behandel de gaskraan van de fles altijd met de grootste zorg.
- Sluit nooit een gasfles aan zonder een gasdrukregelaar.
- Gebruik altijd een goedgekeurde gas slang die korter is dan 1,50m.
- Houd de fles altijd rechtop tijdens opslag en transport.
- Zet de gasfles nooit in de volle zon of in extreme hitte.
- Stop nooit iets in de opening van de gaskraan. Hierdoor kan namelijk de terugslagklep beschadigd raken. Een beschadigde terugslagklep kan gas doorlaten, en daarmee brand, explosies, materiële schade, ernstige of zelfs levensgevaarlijke verwondingen veroorzaken.
- Berg een gasfles niet op in een afgesloten ruimte zoals een dichte carport, garage, veranda, portiek of ander gebouw. Bewaar hem in een goed geventileerde ruimte.
- Berg een extra gasfles, ongeacht of deze vol of leeg is, nooit in de buurt van of onder uw barbecue op.
- Berg een gasfles niet op waar kinderen spelen.
- Gasflessen, zelfs lege, dienen altijd met de grootste zorg te worden behandeld. Draai altijd eerst de gaskraan van de fles dicht voordat u hem afkoppelt.
- Gebruik nooit een beschadigde gasfles. Gasflessen met deuken, roest of een beschadigde gaskraan kunnen zeer gevaarlijk zijn en dienen direct te worden vervangen door een nieuwe gasfles.
- Wanneer u een gaslek ziet, ruikt of hoort, dient u weg te gaan bij het apparaat en de gasfles, en de brandweer te waarschuwen.

### C. EISEN VOOR GASFLESSEN

Alleen propaan- en butagasflessen die voldoen aan de volgende eisen kunnen worden aangesloten op de bodemplaat van uw barbecue:

- Breedte: 30,5 cm (maximum)
- Hoogte: 45,7 cm (maximum)
- Maximale inhoud van de fles: 6 kg

De LPG gasflessen dienen te voldoen aan de specificaties voor nationale normen.

## D. HET INSTALLEREN VAN DE GASFLES IN DE BARBECUE

### • Gasfles met een inhoud van minder dan 6 kg:

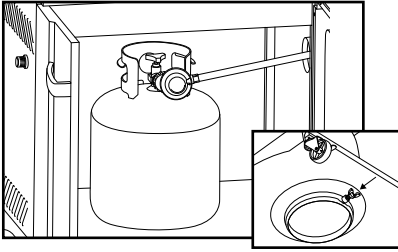

Om de fles op de bodemplaat van de barbecue te installeren, opent u de deur van de kast aan de voorkant van de barbecue en plaatst u de gasfles in de uitholling die daarvoor gemaakt is. Draai de schroef aan op de bodemplaat zodat de gasfles in de barbecue op zijn plaats blijft. Draai de gasfles vervolgens zo dat de opening van de gaskraan naar rechts wijst.

### • Gasfles met een inhoud van meer dan 6 kg:

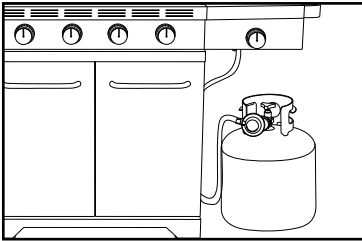

Wanneer de gasfles niet voldoet aan de type- en maateisen, dient deze niet in de kast te worden geplaatst, om te voorkomen dat de gas slang beschadigd raakt. De gasfles dient dan buiten de barbecue te worden aangesloten.

Plaats in dat geval de gasfles op de grond, rechts van de barbecue.

## E. HET AANSLUITEN VAN DE FLES OP DE GASDRUKREGELAAR



**LET OP:** Sluit de gaskraan, door deze met de klok mee te draaien.

- Zorg dat alle knoppen van het bedieningspaneel van uw barbecue uit staan, in de «FERMÉ» (○) stand.
- Wanneer de gasfles in de barbecuekast staat, steek dan de gas slang door de daarvoor bedoelde opening in de rechterwand van uw barbecue zodat hij in de kast uitkomt.
- Verwijder de veiligheidsdop van de gaskraan van uw gasfles.
- Sluit de gasfles aan op de gasdrukregelaar:
- Gasdrukregelaars en slangen worden niet meegeleverd. Gebruik een geschikte gasdrukregelaar en gas slang die voldoen aan de eisen die gelden in het land van gebruik.

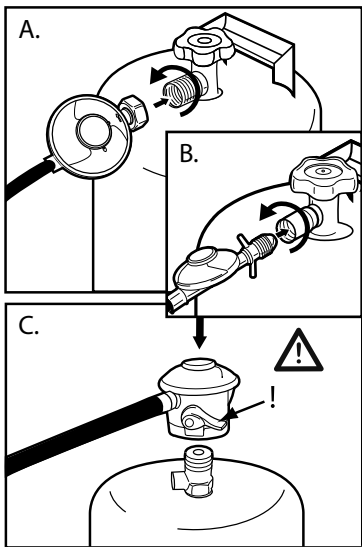

Niet alle gasdrukregelaars zijn voorzien van eenzelfde type aansluiting. Ga als volgt te werk, afhankelijk van het type koppeling dat van toepassing is op uw gasdrukregelaar:

- A. Schroef de koppeling van de gasdrukregelaar op de koppeling van de gasfles door deze tegen de klok in te draaien.
- B. Schroef de koppeling van de gasdrukregelaar op de koppeling van de gasfles door deze tegen de klok in te draaien.
- C. Controleer of de hendel van de gasdrukregelaar in de afsluitstand staat (hendel naar beneden gericht). Druk de gasdrukregelaar op de gaskraan van de gasfles totdat deze vastzit.

- Controleer voordat u de kraan van de gasfles opendraait, of de koppeling goed vast zit.
- Als het u niet lukt om de aansluiting goed tot stand te brengen, neem dan contact op met de winkel.



**LET OP: Stop nooit iets in de gaskraan van uw gasfles of in de koppeling van uw gasdrukregelaar. Hierdoor zou het kunnen beschadigen en zou er gas kunnen ontsnappen. Een propaangaslek kan een explosie of brand veroorzaken, met ernstige of zelfs dodelijke gevolgen.**



**LET OP:** Controleer voordat u uw barbecue gaat gebruiken op gaslekken, door eerst een gaslektest uit te voeren. Hiervoor verwijzen wij u naar rubriek G.

## F. HET VERVANGEN VAN EEN LEGE GASFLES

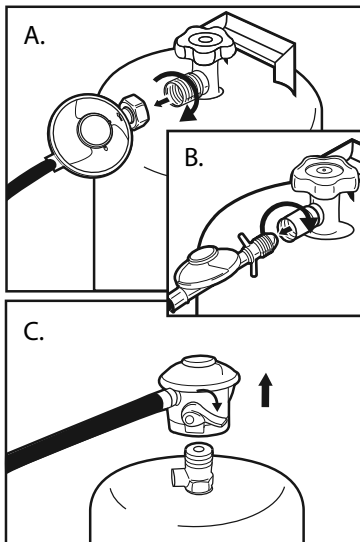

Verwijder, voordat u een nieuwe gasfles in uw barbecue plaatst, eerst de gebruikte gasfles.

- Sluit de gaskraan, door deze met de klok mee te draaien.
- Zorg dat alle knoppen van het bedieningspaneel van uw barbecue uit staan, in de «FERMÉ» (○) stand.
- Koppel de gasdrukregelaar los van de gasfles:

A. Schroef de koppeling van de gasdrukregelaar los van de gasfles door deze met de klok mee te draaien.

B. Schroef de koppeling van de gasdrukregelaar los van de gasfles door deze met de klok mee te draaien.

C. Druk de hendel van de gasdrukregelaar naar beneden om deze af te sluiten. Houd deze hendel ingedrukt totdat de gasdrukregelaar loskomt van de gasfles.

- Haal de gebruikte gasfles uit uw barbecue en breng deze naar uw gasflesleverancier.
- Plaats een nieuwe gasfles en sluit hem weer aan zoals uitgelegd in rubriek E.



**Let op:** wij adviseren u om uw gasfles te vervangen voordat deze helemaal leeg is.

## G. GASLEKTESTEN

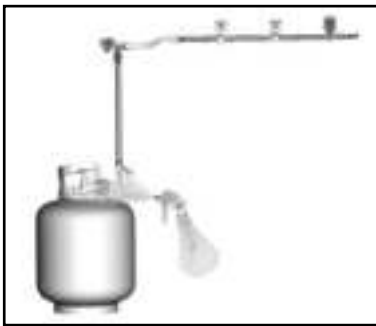

1. Draai alle bedieningsknoppen van de barbecue uit (○).
2. Zorg dat de gasdrukregelaar correct is aangesloten op de gasfles.
3. Smeer met een kwastje zeepsop op de gas slang, de gasdrukregelaar en alle koppelingen. Begin bij de gasfles en ga verder tot aan de branders (hoofdbranders en bijbranders).
4. Draai de gaskraan van de gasfles open,  
A. Door tegen de klok in te draaien.  
B. Door de hendel van de gasdrukregelaar open te zetten (hendel naar boven richten).

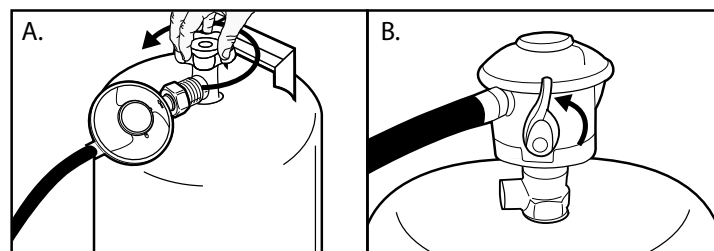

5. Wanneer u gesis hoort, dient u direct de gaskraan weer te sluiten. Er zit dan ergens een lek in de verbinding. Los dit eerst op voordat u verder gaat.

6. Wanneer er zich gasbelletjes vormen, is er een gaslek. Sluit de gaskraan direct en draai de koppelingen bij het lek beter aan. Lukt het niet om het gaslek op te lossen, probeer het dan niet zelf te herstellen en gebruik uw barbecue niet, maar neem contact op met de winkel.

7. Draai na een gaslekttest altijd de kraan van de gasfles dicht door de kraan met de klok mee te draaien.



**Let op:** Wanneer de gas slang zichtbare schade vertoont (een snee, schuurplek, scheur, breuk etc.), dient deze, voordat u de barbecue aanzet, te worden vervangen door een gas slang die wel voldoet aan de eisen.

## WAARSCHUWING

- De gaslekttest moet voor het eerste gebruik van uw barbecue worden uitgevoerd, en bij elke wisseling van de gasfles herhaald te worden.
- Rook niet tijdens de gaslekttest.
- Gebruik geen open vuur om gaslekken te zoeken.
- Steek de branders niet aan tijdens de gaslekttest.
- Deze controle dient buiten te gebeuren, in een goed geventileerde omgeving, ver van elke ontstekingsbron, zoals bijvoorbeeld gasapparaten. Houd de barbecue tijdens de gaslekttest ver verwijderd van open vuur of vonken.
- Gebruik een schone kwast en een zeepoplossing bestaande uit 50% water en 50% zeep.
- De zeepoplossing kan licht bijtend zijn. Spoel na de gaslekttest altijd de koppelingen af met schoon water.
- Wanneer zich gasbelletjes vormen, dient u de gasfles niet meer te gebruiken of te verplaatsen. Neem contact op met uw gasleverancier of de brandweer.

## H. LOSKOPPELING, TRANSPORT EN OPSLAG VAN GASFLESSEN

### Voordat u de gasfles loskoppelt:

- Draai de bedieningsknoppen van de barbecue en de gaskraan van de gasfles dicht OFF (○).
- Koppel de gasdrukregelaar los van de gasfles.
- Haal de gasfles uit de kast.
- Plaats de veiligheidsdop op de gaskraan van de gasfles. Maak altijd gebruik van de dop die is meegeleverd met de kraan van de gasfles.

Het niet opvolgen van de aanwijzingen met betrekking tot het gebruik van de veiligheidsdop kan ernstige verwondingen of materiële schade veroorzaken.

## WAARSCHUWING

- Verplaats het apparaat nooit als het aan staat. Wacht tot hij volledig is afgekoeld.
- Let er tijdens het transport en de opslag van de gasfles op dat hij rechtop blijft staan en niet neergelegd wordt.
- Rook niet in de buurt van een gasfles, vooral niet tijdens het transport in een voertuig.
- Wanneer u uw barbecue ergens binnen op wilt slaan, dient de gasfles losgekoppeld te worden en buiten te worden bewaard. Wanneer de gasfles niet is losgekoppeld, dienen beide in de buitenlucht te worden opgeslagen.
- Bewaar uw gasflessen nooit in een afgesloten ruimte. Ze moeten buiten worden bewaard, in een goed geventileerde omgeving, buiten het bereik van kinderen.
- Berg een extra gasfles, ongeacht of deze vol of leeg is, niet in de buurt van of onder uw barbecue op.

## 4. GEBRUIK VAN DE BARBECUE

### A. HET AANSTEKEN

#### A1. Het aansteken van de hoofdbranders

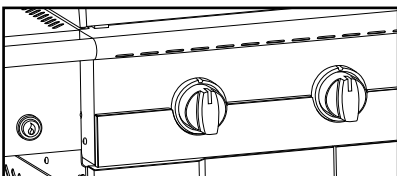

1. Open het deksel.
2. Zorg dat de branders uit zijn. (Druk van elke brander de bedieningsknop in en draai deze met de klok mee om te controleren of deze uit («FERMÉ» (○))
3. Open de gastoevoer:
  - A. Door de kraan van de gasfles tegen de klok in te draaien.
  - B. Door de hendel van de gasdrukregelaar open te zetten (hendel naar boven richten).

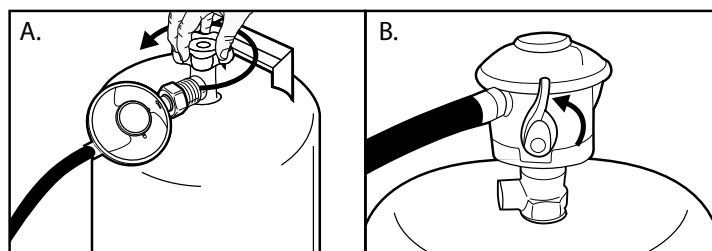

4. Druk op de knop voor de elektronische ontsteking (IGNITION ALLUMAGE). U hoort een aantal snelle klikjes.
5. Terwijl u de elektronische ontstekingsknop ingedrukt houdt, drukt u de gewenste bedieningsknop in en draait u deze tegen de klok in naar de « MAX » (●) stand.
6. Controleer of de brander is aangegaan. Er moet een vlam zichtbaar zijn. Laat vervolgens de elektronische ontstekingsknop los.



**LET OP:** Wanneer de brander niet brandt, sluit hem dan weer af door de bedieningsknop dicht te draaien (« Fermé » (○)). Houdt het deksel open en wacht 5 minuten voordat u hem opnieuw probeert aan te steken. Indien nodig, kunt u hem met behulp van een lucifer aansteken.

7. Als een brander eenmaal brandt, kunt u de brander ernaast activeren door slechts de bedieningsknop open te draaien, zonder dat de elektronische ontsteking gebruikt hoeft te worden. U kunt deze stap herhalen totdat alle branders aangestoken zijn.

**Opmerking:** Als de brander na drie tot vijf seconden nog niet goed brandt, draai dan de bedieningsknop weer uit (« FERMÉ » (○)).

8. Als de branders eenmaal branden, sluit u het deksel en laat u de barbecue voorverwarmen gedurende 10 à 15 minuten voordat u begint met bakken.

## WAARSCHUWING

- Om verwondingen te voorkomen, dient u uw hoofd nooit boven de barbecue te houden wanneer u de hoofdbranders gaat aansteken.
- De bedieningsknoppen van de branders dienen uit te staan (« FERMÉ » (○)) voordat u de gaskraan van de gasfles open zet. Wanneer de branders open staan (« OUVERT ») als u de gaskraan opent, activeert dit de gastroomregelaar en wordt de gastoevoer vanuit de gasfles beperkt. Als dit het geval is, sluit dan de gaskraan van de gasfles en draai de bedieningsknoppen van de branders uit.
- Volg daarna opnieuw de aansteekinstructies.

## A2. Het aansteken van de hoofdbranders met behulp van lucifers

**BELANGRIJK :** Bij het aansteken van de barbecue met een lucifer, gebruikt u de bedieningsknop die het dichtst in de buurt ligt van de opening voor de ontsteking met lucifers.

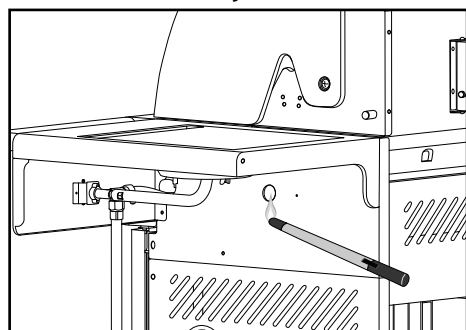

1. Open het deksel.
2. Zorg dat de branders uit zijn. (Druk van elke brander de bedieningsknop in en draai deze met de klok mee om te controleren of deze afgesloten («FERMÉ »(○)).
3. Open de gastoevoer:
  - A. door de gaskraan van de gasfles tegen de klok in te draaien.
  - B. door de hendel van de gasdrukregelaar open te zetten

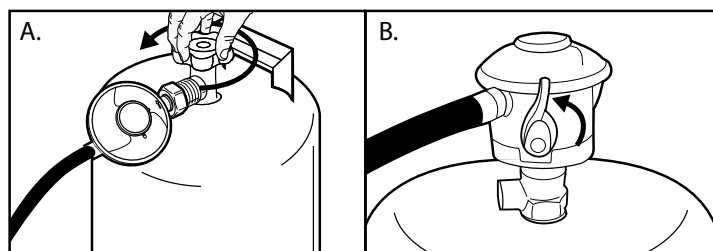

4. Druk de bedieningsknop van de brander in en draai hem tegen de klok in open tot de « MAX » (⚡) stand.
5. Strijk meteen een lucifer af (of gebruik een gasaansteker) en steek die in de ontstekingsopening aan de linkerkant van de branderbak. De brander zou dan moeten gaan branden.
6. Controleer of de brander is aangegaan. Er moet een vlam zichtbaar zijn.



**LET OP:** Wanneer de brander niet brandt, sluit hem dan weer af door de bedieningsknop dicht te draaien (« Fermé » (○)). Houd het deksel open en wacht 5 minuten om het gas te laten vervliegen. Probeer hem vervolgens opnieuw aan te steken.

7. Om de andere branders aan te steken, drukt u de bedieningsknop van de naastgelegen brander in. De vlam zal de contour van de brander volgen en de volgende brander ook aansteken.
8. Als de branders eenmaal branden, sluit u het deksel en laat u de barbecue voorverwarmen gedurende 10 à 15 minuten voordat u begint met bakken.

### WAARSCHUWING

Om verwondingen te voorkomen, dient u nooit uw hoofd boven de barbecue te houden wanneer u de hoofdbranders gaat aansteken.

### A3. Het aansteken van de zijbrander

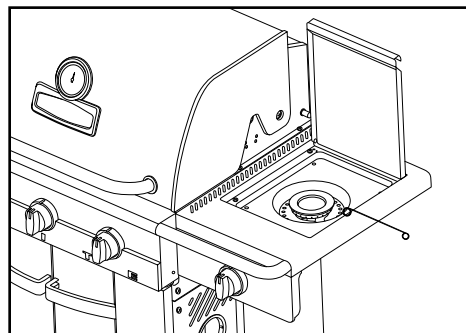

1. Open het deksel van de zijbrander.
2. Zorg dat de zijbrander uit staat. Druk hiervoor de bedieningsknop van de zijbrander in en draai hem met de klok mee dicht tot « FERMÉ » (○).
3. Open de gastoevoer:
  - A. Door de kraan van de gasfles tegen de klok in te draaien.
  - B. Door de hendel van de gasdrukregelaar open te zetten (hendel naar boven richten).

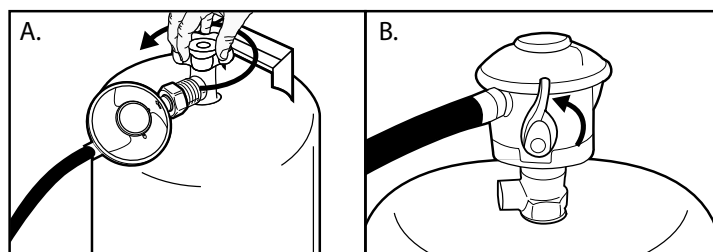

4. Druk op de knop voor de elektronische ontsteking (⚡ IGNITION ALLUMAGE). U hoort een aantal snelle klikjes.
5. Terwijl u de elektronische ontstekingsknop ingedrukt houdt, drukt u de bedieningsknop van de zijbrander in en draait u deze tegen de klok in naar de « MAX » (⚡) stand.
6. Controleer of de brander is aangegaan. Er moet een vlam zichtbaar zijn. Laat vervolgens de elektronische ontstekingsknop los.



**LET OP:** Wacht na gebruik van de zijbrander, totdat het apparaat volledig is afgekoeld, voordat u het deksel sluit.



**LET OP:** Wanneer de brander niet brandt, sluit hem dan weer af door de bedieningsknop dicht te draaien (« Fermé » (○)). Wacht 5 minuten voordat u hem opnieuw probeert aan te steken.

### WAARSCHUWING

Buig niet over de barbecue heen terwijl u hem aansteekt.

## A4. Het aansteken van de zijbrander met behulp van lucifers (als daar reden toe is)

1. Open het deksel van de zijbrander.
2. Zorg dat de zijbrander uit staat. Druk hiervoor de bedieningsknop van de zijbrander in en draai hem met de klok mee dicht tot « FERMÉ » (○).
3. Open de gastoevoer :
  - A. Door de kraan van de gasfles tegen de klok in te draaien.
  - B. Door de hendel van de gasdrukregelaar open te zetten (hendel naar boven richten).

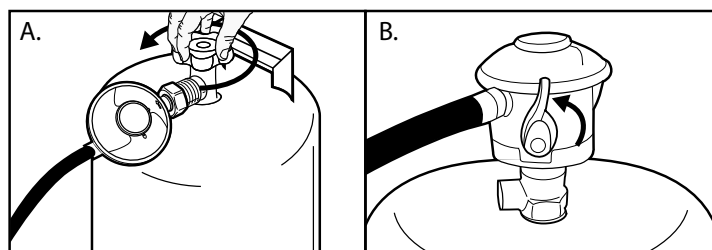

4. Druk de bedieningsknop van de zijbrander in en draai hem tegen de klok in open tot de « MAX » (⚡) stand.
5. Strijk een lucifer af en plaats deze in de luciferhouder.



**LET OP:** Wanneer de brander niet brandt, sluit hem dan weer af door de bedieningsknop dicht te draaien (« Fermé »). Wacht 5 minuten voordat u hem opnieuw probeert aan te steken.

## A5. Het aansteken van de brander van de infraroodgrill

### WAARSCHUWING

Laat nooit de hoofdbranders van de barbecue tegelijk met de brander voor de infraroodgrill werken. Dit kan tot oververhitting van de barbecue leiden waardoor brand, een explosie of verwondingen of materiële schade kan ontstaan.

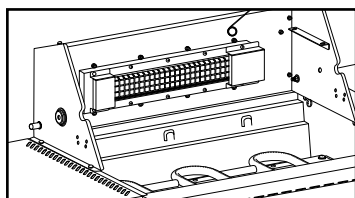

1. Open het deksel.
2. Zorg dat de hoofdbranders en de brander van de infraroodgrill goed uit zijn. (Druk van elke brander de bedieningsknop in en draai deze met de klok mee om te controleren of deze afgesloten (« FERMÉ » (○)).
3. Open de gastoevoer :
  - A. Door de kraan van de gasfles tegen de klok in te draaien.
  - B. Door de hendel van de gasdrukregelaar open te zetten (hendel naar boven richten).

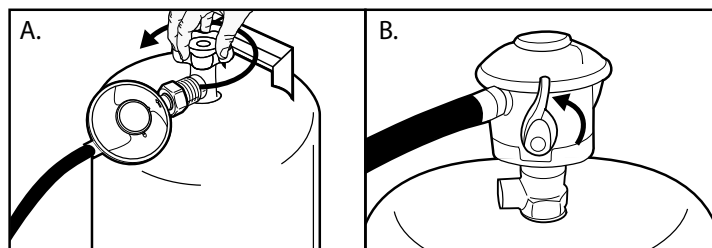

4. Druk op de ontstekingsknop (⚡ IGNITION ALLUMAGE).

5. Terwijl u de elektronische ontstekingsknop ingedrukt houdt, drukt u de bedieningsknop van de brander van de infraroodgrill in en draait u deze tegen de klok in naar de « MAX » (⚡) stand.

6. Controleer of de brander aan is en aan blijft. Laat vervolgens de elektronische ontstekingsknop los.



**LET OP:** Wanneer de brander niet brandt, sluit hem dan weer af door de bedieningsknop dicht te draaien (« Fermé »). Wacht 5 minuten voordat u hem opnieuw probeert aan te steken.

## A6. Het aansteken van de brander van de infraroodgrill met behulp van lucifers (als daar reden toe is)

1. Open het deksel.

2. Zorg dat de hoofdbranders en de brander van de infraroodgrill goed uit zijn. (Druk van elke brander de bedieningsknop in en draai deze met de klok mee om te controleren of deze afgesloten (« FERMÉ » (○)).

3. Open de gastoevoer :

A. Door de kraan van de gasfles tegen de klok in te draaien.

B. Door de hendel van de gasdrukregelaar open te zetten (hendel naar boven richten).

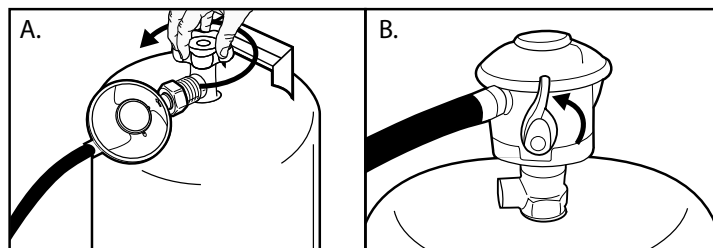

4. Druk de bedieningsknop van de brander van de infraroodgrill in en draai hem tegen de klok in open tot « MAX » (⚡) stand.

5. Steek een brandende lucifer of een aansteker in de ontstekingsopening bij de elektrode van de brander van de infraroodgrill.



**LET OP:** Wanneer de brander niet brandt, sluit hem dan weer af door de bedieningsknop dicht te draaien (« FERMÉ » (○)). Wacht 5 minuten voordat u hem opnieuw probeert aan te steken.



**LET OP:** Laat uw barbecue altijd voorverwarmen voordat u begint met bakken. Steek alle branders aan en laat ze 5 à 10 minuten branden op de « MAX » (⚡) stand, met gesloten deksel. Zet na de voorverwarmfase de knoppen in de middenstand, die voor de meeste bakhandelingen geschikt is.

## B. DE BARBECUE UITZETTEN

1. Draai de bedieningsknop(pen) naar « MAX », druk ze vervolgens in en draai ze uit (« FERMÉ » (○)). De vlammen van de brander(s) zullen dan doven.

2. Sluit de gastoevoer af door de kraan van de gasfles met de klok mee te draaien.

**BELANGRIJK :** Draai, wanneer u de barbecue niet gebruikt, altijd de gaskraan van de gasfles dicht.



## C. BAKADVIEZEN



**LET OP:** Het deksel wordt extreem heet wanneer de barbecue in gebruik is. Raak deze niet aan om brandwonden te voorkomen.

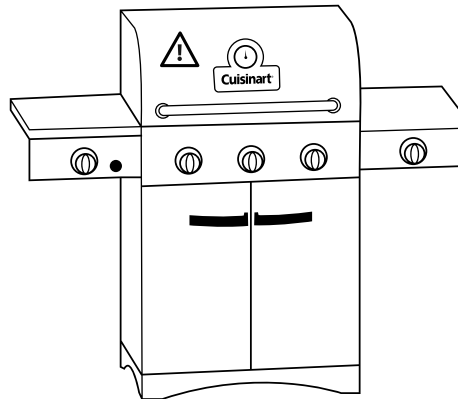

### C1. Adviezen bij het grillen

- Smeer, voor een optimale antiaanbaklaag, alle bakroosters met olie in voordat u de barbecue gaat voorverwarmen.
- Om de kans op steekvlammen te beperken, dient u uw barbecue altijd goed schoon te houden. Gebruik ook mager vlees, verwijder vetranden voor het bakken en bak liever niet op zeer hoge temperaturen.
- Laat uw barbecue altijd in de « MAX » (⚡) stand voorverwarmen voordat u er eten op legt.
- Zorg dat u de temperatuur altijd aanpast na de voorverwarmfase. De « MAX » (⚡) stand dient om het apparaat snel voor te verwarmen en om vlees zoals biefstuk te bakken.
- Het middelmatige vuur is vooral geschikt om te grillen, bakken en braden.
- Laag vuur dient te worden (🔥) gebruikt om op te warmen, te roken of om kwetsbare etenswaren te bereiden.
- Prik bij voorkeur niet met een vork in het vlees voor of tijdens het bakken.
- Strooi geen zout over het vlees voordat u het op de grill legt; dit gaat ten koste van de malsheid van het vlees.
- Leg geen bevroren vlees op de bakroosters van de barbecue; daardoor raakt het bakvlak onherstelbaar beschadigd. Laat het vlees van tevoren ontdooien bij kamertemperatuur of in de koelkast.
- Draai het eten niet te vaak om. Draai slechts 1 keer halverwege het bakproces.
- Wanneer u de gerechten wilt besprenkelen, wacht dan tot halverwege de bakcyclus voordat u sauzen of marinades toevoegt.
- Houd altijd het deksel gesloten terwijl u bakt, zodat de temperatuur in de barbecue behouden blijft. Laat de barbecue steeds na gebruik afkoelen. Leeg de vetopvangbak, wrijf de buitenkant schoon met een geschikt reinigingsproduct, maak hem droog en dek de barbecue af met een beschermhoes.

### C2. Algemene adviezen voor de zijbrander

Uw zijbrander is bedoeld om eenvoudig gerechten te koken, te sauteren, te stoven en op te warmen.

- Laat, voor de beste resultaten, uw zijbrander 10 à 15 minuten voorverwarmen in de « MAX » (⚡) stand, zonder deksel.
- Wanneer u water wilt koken of gerechten wilt opwarmen, gebruik dan altijd een steelpan of een braadpan met een deksel.
- Zorg dat uw barbecue beschut staat tegen wind en koude lucht. Dat voorkomt hinder bij het voorverwarmen van uw zijbrander en een lager rendement tijdens het koken.
- Verwijder na elk gebruik voedselrestjes en vuil van het brandervlak.
- Controleer en reinig de opening van uw zijbrander regelmatig, om zeker te zijn dat er geen voedselrestjes, spinnenwebben of insectenresten achterblijven die een steekvlam zouden kunnen veroorzaken.

### C3. Algemene adviezen voor de brander van de infraroodgrill

Uw infraroodgrill geeft uw gebrad van kip, eend, varken, rund of lam die typische rijke smaak van gegrild vlees.



**LET OP:** het elektrische draaispit wordt niet meegeleverd met uw barbecue. Dit is een onderdeel dat apart verkocht wordt.

- Bind gevogelte of vlees bij elkaar om het in vorm te houden. Wanneer het vlees te zwaar is of een onregelmatige vorm heeft, kan het zijn dat het spit niet goed kan draaien. Het moet dan op een andere manier worden gebakken zonder spit.
- Voor de beste resultaten gebruikt u altijd vlees dat 's nachts in de koelkast, of bij kamertemperatuur is ontdooid.
- Steek het spit over de lengte in het vlees en bevestig hem met behulp van de pinnen.
- Draai de moeren aan met behulp van de sleutels: de moeren hebben namelijk de neiging om los te draaien als het spit draait.
- Verwijder voor gebruik het warmhoudrooster.
- Plaats het voorbereide spit op de steunen binnenin de barbecue.
- Plaats de motor.
- Zet een niet te hoge pan of schaal onder het vlees. Voeg water, bier, wijn of een heldere bouillon (een "consommé") toe, om de smaak omhoog te halen. Deze bak dient om het vleesvocht op te vangen en het snel te kunnen bedruipen en een heerlijke saus te maken, terwijl uw apparaat schoon blijft.
- Begin bij het grillen van vlees altijd in de « MAX » (⚡) stand, om het vlees dicht te laten schroeien.
- Sluit vervolgens het deksel van uw barbecue, zodat het vleesvocht bewaard blijft en de bakresultaten optimaal zijn. Pas de temperatuur van de brander aan wanneer dat nodig is.

**LET OP:** Gebruik de infraroodbrander niet tegelijk met de hoofdbranders.

## D. STEEKVLAMMEN EN VETBRANDEN

### D1. Steekvlammen

Spinnen en insecten worden aangetrokken door de geur van LPG en bouwen vaak hun nest tussen de branders van barbecues, wat een van de belangrijkste oorzaken is van STEEKVLAMMEN. Wanneer u uw branders aansteekt zonder van te voren eerst de venturibuizen, de openingen en de binnenkant van de branders te controleren en schoon te maken, bestaat de kans op een steekvlam waardoor uw barbecue of uw huis zou kunnen beschadigen, of u zelf ernstig gewond zou kunnen raken.

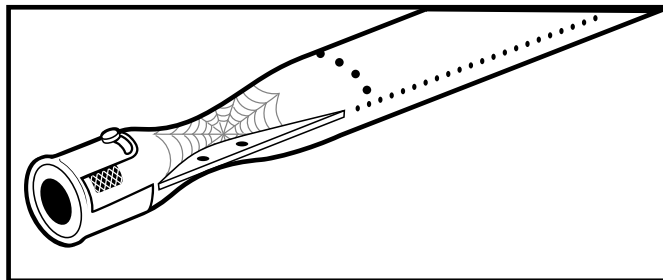

#### Alarmerende signalen

- De bedieningsknoppen worden heet of smelten.
- Grote gele vlammen laaien op uit de branders.
- De barbecue bereikt niet de normale temperaturen.
- Een of meerdere brander(s) gaan niet aan.
- U ruikt gas.
- Een brand treedt over het algemeen op buiten de branderbak, zichtbaar van achter of onder het bedieningspaneel.

### **Het voorkomen van steekvlammen**

- Verwijder de branders om ze schoon te maken en eventuele verstoppingen te constateren.
- Controleer de branders op veiligheid en houd ze schoon.

## **D2. Vetbranden**

Een vetbrand is een brand die meestal ontstaat in de branderbak.

Dit gaat meestal gepaard met hoge vlammen, veel rook en zwart roet. Dit kan snel uit de hand lopen als men niet oplet. Het kan namelijk de binnenkant en de zijpanelen van het deksel van de barbecue (van binnen en van buiten) verbranden, de thermometer beschadigen, de RVS-deksels zwartblakeren en een ophoping veroorzaken van roet en as op de bakroosters.

### **Vetbranden voorkomen**

- Verwijder opgehoopt vet van de belangrijke onderdelen zoals de warmteverdeelplaten, de bakroosters en de brandruimte.
- Reinig de plaat en de vetopvangbak regelmatig
- Draai de baktemperatuur altijd naar 'MOYEN' of 'MIN' (●) nadat de barbecue is voorverwarmd.
- Laat het opgehoopte vet, dat zich vormt op de bakroosters en de warmteverdeelplaten, na gebruik van de barbecue verbranden.

### **Voor uw eigen veiligheid**

Gooi nooit water over brandend vet.

- Zorg dat u, voordat u de barbecue gaat gebruiken, de stappen heeft gevolgd met betrekking tot de veiligheidscontroles, de onderhoudsprocedures en de richtlijnen in deze handleiding.
- Bescherm uw familie en uw huis door de belangrijkste onderdelen van uw barbecue, zoals de branders, de vlambeschermers, de vetopvangbak en de bakroosters regelmatig schoon te maken en te onderhouden. Houd een poederblusser (Klasse BC en ABC) of CO<sub>2</sub> (Klasse B) binnen handbereik om branden te blussen.

## 5. PROBLEMEN VERHELLEN

### A. HET OPLOSSEN VAN PROBLEMEN MET DE ONTSTEKING

Wanneer u problemen heeft met de elektronische ontsteking van uw barbecue, kan het nakijken van de volgende onderdelen u helpen om de oorzaak te vinden:

1. Controle van de vonkproductie van de elektrode wanneer de ontstekingsknop is ingedrukt
2. Vervanging van de batterij. Controle van het juist installeren van de batterijen
3. Controle van de schroefdraad van het kapje van de ontsteking van de batterij
4. Controle van de juiste aansluiting van de draden van de elektroden en de aardraden
5. Controle van de staat van de draden: controleer op scheurtjes of schade
6. Controle van de staat van de elektrode: controleer op barsten in de porseleinen isolatie
7. Inspectie van de schade in het kastje voor de elektronische ontsteking

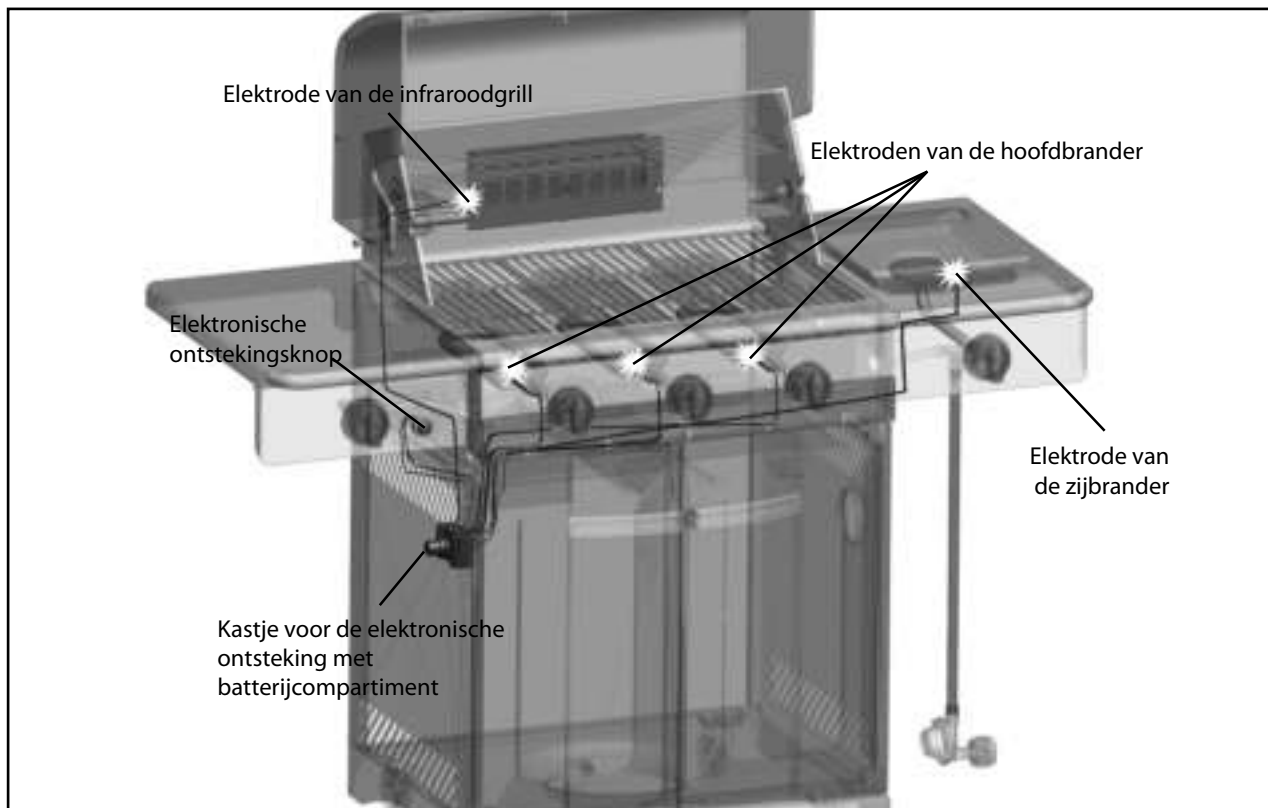

Wanneer de ontstekingsknop is ingedrukt, moeten er snelle klikjes te horen zijn. Er moeten ook vonken zichtbaar zijn op alle elektroden. Als er geen vonk zichtbaar is, controleer dan de verbinding van de elektroden naar het ontstekingskastje.

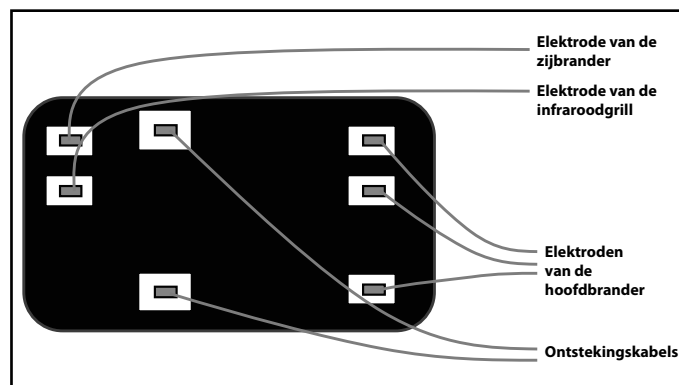
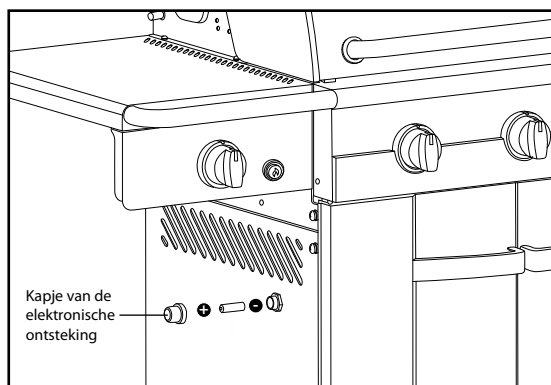

Plaats de batterij terug, open het deksel van de barbecue en druk op de elektronische ontstekingsknop. Controleer of u snelle klikjes achter elkaar hoort.

Wanneer er geen vonk zichtbaar is bij de verbinding tussen de elektrode en de brander:

- Bepaal om welke elektronische ontsteking het gaat en controleer alle verbindingen.
- Koppel de betreffende elektrodedraden los en sluit ze weer aan door ze stevig in de aansluitpunten te drukken.
- Als de elektroden nog steeds geen vonken genereren maar er wel een geklik te horen is bij de andere ontstekingspunten, vervang dan alleen de kapotte elektrodedraad.

**OPMERKING:** Alle aansluitpunten van de hoofdbranders, de zijbrander en de brander van de infraroodgrill zijn hetzelfde.

## B. GASSTROOMREGELAAR

Wanneer u een van de volgende problemen ondervindt, kan het zijn dat u de gasstroomregelaar heeft geactiveerd:

- De branders worden niet heet genoeg.
- De vlammen van de branders zijn te zwak.
- De gasdruk is laag.
- De branders blijven niet branden.

**Wanneer dat het geval is, dient de gasstroomregelaar opnieuw ingesteld te worden:**

1. Draai eerst alle bedieningsknoppen en de gastoevoer uit in de « FERMÉ » (○) stand, en open het deksel van de barbecue
2. Ontkoppel de gas slang en de gasdrukregelaar van de gasfles
3. Zet alle bedieningsknoppen van de barbecue in de « MAX » (⚡) stand.
4. Wacht 3 minuten om het aanwezige gas in de kleppen en de leidingen te laten vervliegen.
5. Zet alle bedieningsknoppen van de barbecue weer uit, in de « FERMÉ » (○) stand.
6. Laat het deksel van de barbecue OPEN en sluit de gas slang en de gasdrukregelaar weer aan op de gasfles.
7. Controleer alle koppelingen van de slang, om zeker te weten dat alles goed afsluit.
8. Draai langzaam, steeds met een ¼ tot een ½ slag de gaskraan van de gasfles open naar de OUVERT stand.
9. Wacht ongeveer 5 seconden om de druk op de buis en de regelaar te laten stabiliseren, en te voorkomen dat de gasstroomregelaar opnieuw geactiveerd wordt.
10. Draai de bedieningsknop van de gekozen brander naar de « MAX » (⚡) stand.
11. Druk op de elektronische ontstekingsknop of steek de gekozen brander aan met behulp van een lucifer.

## C. OVERIGE PROBLEMEN

PROBLEMEN	VASTSTELLEN VAN DE OORZAAK
De branders gaan niet aan (niet met de elektronische ontsteking en ook niet met een lucifer.	<ul style="list-style-type: none"><li>• De gasdrukregelaar is niet correct aangesloten op de gasfles.</li><li>• De branders zijn niet correct geïnstalleerd in de barbecue. Zie hiervoor de montage-instructies voor de barbecue.</li><li>• Er is te weinig of geen gastoevoer.</li><li>• De gaskraan van de gasfles is dicht.</li><li>• De opening van de aansluiting is verstopt.</li><li>• De gasstroomregelaar is geactiveerd. Zie de rubriek: «Het resetten van de gasstroomregelaar».</li></ul>
De branders gaan niet aan met de elektronische ontsteking (er is geen vonk).	<ul style="list-style-type: none"><li>• De batterij van de ontsteker is leeg of aangetast.</li><li>• De draden van de elektrode zijn losgekomen.</li><li>• De elektrode is gebroken - de keramische isolatie van de elektrode is beschadigd.</li><li>• Het kastje voor de elektronische ontsteking is kapot.</li><li>• Er wordt slecht contact gemaakt in het batterijcompartiment.</li></ul>

Er is vuur bij het bedieningspaneel (een steekvlam).	<ul style="list-style-type: none"> <li>• De brander en/of de buizen van de brander zijn verstopt.</li> <li>• De brander is verkeerd geplaatst op de gasaanvoer.</li> </ul>
Er zijn vlammen met gele rook /Er is een gaslucht.	<ul style="list-style-type: none"> <li>• De brander en/of de buizen van de brander zijn verstopt.</li> </ul>
Er laait een vlam op in de lage stand (FAIBLE).	<ul style="list-style-type: none"> <li>• De gasstroomregelaar is geactiveerd. Zie de rubriek : «Het resetten van de gasstroomregelaar ».</li> <li>• Er is te weinig of geen gastoevoer.</li> <li>• Bij sterke wind – Verplaats de barbecue zodat hij beschut staat tegen de wind.</li> <li>• De brander is niet correct geplaatst. Zie hiervoor de montage-instructies voor de barbecue.</li> </ul>
Er wordt weinig warmte gegenereerd als de knop in de hoogste stand (« MAX ») staat.	<ul style="list-style-type: none"> <li>• De gasstroomregelaar is geactiveerd. Zie de rubriek: «Het resetten van de gasstroomregelaar ».</li> <li>• Controleer of het probleem alleen voor 1 brander geldt. Wanneer dit het geval lijkt, betekent dit dat de brander en/of de buizen van de brander verstopt zijn.</li> <li>• De gaslang zit mogelijk dubbel of gedraaid.</li> <li>• Er is te weinig of geen gastoevoer.</li> <li>• Warm de barbecue met gesloten deksel 15 minuten voor. Als het buiten koud is, wat langer voorverwarmen.</li> </ul>
Zwakke of niet volledige vlam (terwijl de branders en de venturibuizen schoon zijn en niet verstopt zitten).	<ul style="list-style-type: none"> <li>• De gasstroomregelaar is geactiveerd. Zie de rubriek : «Het resetten van de gasstroomregelaar ».</li> </ul>
Overmatige warmte of vuur.	<ul style="list-style-type: none"> <li>• <b>Te vet vlees.</b></li> <li>• Wanneer meer dan 70% van het bakoppervlak bedekt is, kan dit oververhitting van de barbecue veroorzaken</li> <li>• Deksel open tijdens het grillen.</li> <li>• De plaat en de vetopvangbak dienen schoongemaakt te worden.</li> <li>• Vet hoopt zich op rondom het brandmechanisme, waardoor deze oververhit raakt.</li> <li>• Bakproces uitgevoerd in de hoogste stand (« MAX » (⚡)) zonder dat de temperatuur is aangepast.</li> </ul>
De binnenkant van het deksel vertoont schilfers - zoals bij afbladderende verf.	<ul style="list-style-type: none"> <li>• De binnenkant van het deksel is van niet geschilderd aluminium.</li> </ul> <p>Het vet is ingebakken en is veranderd in koolstof, dat is wat er afbladdert. Reinig de barbecue helemaal.</p>
Afnemende warmte, « klikgeluid ».	<ul style="list-style-type: none"> <li>• Het gas is op.</li> <li>• De brander en/of de buizen van de brander zijn verstopt.</li> </ul>
Zoemend geluid uit de gasdrukregelaar.	<ul style="list-style-type: none"> <li>• De gaskraan van de gasfles is te snel geopend.</li> </ul>
De gaslang smelt.	<ul style="list-style-type: none"> <li>• De gaslang en de gasdrukregelaar zijn voorzien van een thermisch element dat de gastoevoer tussen 120°C en 150 °C zal onderbreken, door de gaslang te laten smelten om hem van de gasfles te ontkoppelen.</li> <li>• Slechte ventilatie veroorzaakt door ontsnapping van warmte aan de zijkanten en de achterkant van de barbecue.</li> <li>• Oververhitting veroorzaakt door hoge baktemperaturen en ophoping van vet.</li> </ul>

## 6. REINIGING, ONDERHOUD EN OPSLAG VAN DE BARBECUE

Reiniging en onderhoud waarborgen de veiligheid van uw barbecue. Bovendien zorgen ze voor een optimale werking en een lange levensduur van uw barbecue.

Maak hem aan het begin van het seizoen schoon. En herhaal dit minimaal 2 keer tijdens het seizoen, of vaker wanneer de barbecue heel vaak of het hele jaar door wordt gebruikt.

**Bij problemen of twijfel over het functioneren of de veiligheid van uw barbecue of wanneer zich een van de volgende problemen voordoet:**

- Barbecue wordt niet warm genoeg;
- Gele vlammen bij de branderuitgang;
- Gaslucht;
- Klikkende geluiden;
- Vertraging in de ontsteking van de brander;
- Ongelijk verdeelde warmte;
- Steekvlammen;
- Vetbranden;

Doof uw grill direct en volg de onderhoudsprocedure van 30 minuten zoals hieronder beschreven.

### WAARSCHUWING

Laat de barbecue volledig afkoelen voordat u onderdelen vastpakt of gaat schoonmaken.

### A. ONDERHOUDSPROCEDURE VAN DE BARBECUE IN 30 MINUTEN

De onderhoudsprocedure van de barbecue van 30 minuten dient aan het begin van het seizoen te worden uitgevoerd, voordat hij de plek verlaat waar hij is opgeslagen geweest, en minimaal twee keer tijdens het seizoen (of meer wanneer de barbecue heel vaak of het hele jaar door wordt gebruikt).

1. Reinig de binnenkant van het deksel van de barbecue.
2. Verwijder en reinig de branders, de vlambeschermers, de bakroosters, het warmhoudrooster en de vetopvangbak.
3. Plaats alle verwijderde onderdelen weer terug en let erop dat dit op de juiste manier gebeurt. (Raadpleeg de gebruiksaanwijzing indien nodig)
4. Voer een gaslektest uit en controleer de veiligheid van alle koppelingen.

#### A1. Interieur en deksel van de barbecue

- Verwijder het warmhoudrooster, de bakroosters, de vlambeschermers en de branders.
- Verwijder met behulp van een plastic schraper de etensresten en as die zich binnenin en op het deksel van de barbecue hebben opgehoopt.
- Reinig, indien nodig de binnenkant van de branderbak van de barbecue met behulp van een sopje van schoonmaakmiddel en water.
- Spoel ze af en droog de onderdelen altijd goed, voordat u ze weer terug plaatst.

**ADVIES:** Om de onderdelen weer te laten glanzen, kunt u ze opwrijven met een doekje met bakolie.

#### A2. Vlambeschermers (warmteverdeelpaten)

- Maak uw vlambeschermers regelmatig schoon om vuil te verwijderen. Laat vet, zout of zuur uit marinades zich niet ophopen op uw vlambeschermers.

- Verwijder en reinig de warmteverdeelpaten steeds na twee keer barbecueën, of vaker als u bakt voor een groot aantal mensen.
- Met een schoonmaakborstel voor de barbecue, verwijdert u alle restjes die zich hebben opgehoopt op de vlambeschermers. Reinig alle vlekken met een milde zeep en warm water. Goed nadrogen.
- Wanneer u uw barbecue buiten opslaat, dient u de vlambeschermers te reinigen, te verwijderen en binnen te bewaren samen met de bakroosters, de branders en de batterijen voor de ontsteking.
- Hiermee voorkomt u roest en andere aantasting van uw vlambeschermers.

**Doet u dit niet, dan zal dit onderdeel snel beschadigd raken. Wanneer u niet alle warmteverdeelpaten eruit haalt om ze te controleren, kan het zijn dat u niet bemerkt dat ze slechter worden. Wanneer u de aanwijzingen in deze handleiding opvolgt, zal de levensduur van dit onderdeel lang zijn en uw barbecue beter werken.**

### A3. Reiniging van de vetopvangbak

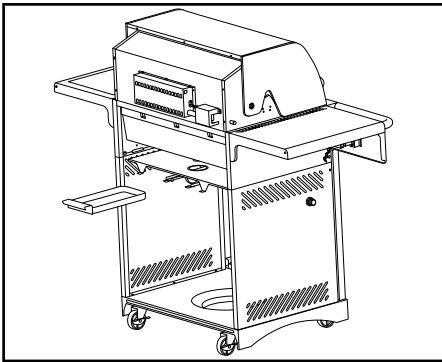

- De vetopvangbak bevindt zich onder de branderbak van het apparaat en is vanaf de achterkant van de barbecue toegankelijk. Zijn taak is om druipend vet en etensresten die niet zijn verbrand tijdens het bakken, op te vangen.
- Wacht altijd totdat het vet is afgekoeld voordat u de vetopvangbak verwijdert.
- De vetopvangbak dient regelmatig geleegd te worden om te voorkomen dat het vet vlam vat of overloopt.

### A4. Reiniging van de branders en de venturibuizen

- Verwijder de bakroosters en de vlambeschermers om bij de branders te kunnen komen.
- Verwijder de batterij van de elektronische ontsteking.
- Om de brander los te kunnen halen, moet eerst de schroef worden verwijderd waarmee de brander vastgeschroefd zit op de dwarsbalk van de branderbak.
- Verwijder vervolgens de schroef die de ontsteking met de brander verbindt.
- Verwijder de brander door hem naar beneden te trekken.
- Verwijder alle branders.
- Borstel de buitenkanten van de branders met een staalborstel of koperborstel.
- Vuil en roest kunt u verwijderen door met een flexibele open paperclip of een scherpe punt in elke opening te prikken.

#### **WAARSCHUWING**

Gebruik geen voorwerp dat een grotere diameter heeft dan de openingen; daardoor zouden de openingen vergroot kunnen worden, en beschadigd kunnen raken.

- Met een flessenrager of pijpenrager kunt u de binnenkant van de brander schoonmaken. Doe dit heel nauwkeurig en zorg dat de borstel de hele binnenkant van de brander bereikt.
- Klop zacht op de brander om alle restjes eruit te krijgen. U kunt vuil ook verwijderen met perslucht.
- Bekijk de gasbuizen aan de uiteinden bij de kleppen om te zien of er vuil, stof of spinnenwebben in zitten. Maak ze schoon indien nodig.
- Plaats de branders terug met behulp van het verwijderde bevestigingsmateriaal. Zorg dat de branders op de juiste manier zijn gemonteerd; dat de venturibuizen op de juiste manier op de inspuitsstukken rusten, en dat ze goed op hun plek blijven.
- Plaats de vlambeschermers en de bakroosters terug.



## A5. Reiniging en onderhoud van de infraroodbrander

- Door de intense warmte die van de infraroodbrander van de grill afkomt, is het merendeel van het vleesvocht en de etensdeeltjes die neervallen, direct al verkoold. Het kan echter zijn dat er vuil en restjes achterblijven. Om de opgehoopte restjes te verwijderen, laat u de infraroodbrander 5 minuten extra aanstaan in de schroeistand « SAISIR ».
- Vermijd contact met harde voorwerpen.
- Zorg dat er geen water of andere vloeistof op de infraroodbrander komt.
- Gooi geen water op de grill om een vlam te doven of een steekvlam onder controle te krijgen.
- Probeer niet de infraroodbrander te gebruiken als het regent.
- Wanneer het keramiek vochtig lijkt, de infraroodbrander van de barbecue afhalen. Keer hem om zodat het water eruit kan lopen. Neem hem mee naar binnen en laat hem goed drogen.
- Om de branders goed te kunnen laten werken, moet er voldoende ruimte zijn rondom en in uw barbecue, zodat de warme lucht weg kan. Als de warme lucht niet goed weg kan, zouden de branders te weinig zuurstof kunnen krijgen en een vlamterugslag kunnen veroorzaken.

## A6. Reiniging van de bakroosters

### Advies

- Bescherm de bakroosters altijd tegen ROEST EN CORROSIE, water en vocht door de hieronder beschreven voorbereidingen te treffen.
- Verwijder, voordat u de barbecue gaat voorverwarmen, alle aanwezige restjes op de bakroosters met behulp van een grillborstel.
- Smeer de bakroosters in met wat bakolie.
- Laat de barbecue, na gebruik, steeds nog 5 minuten extra in de « MAX » (🔥) stand aan staan, om de restjes te verbranden.

### Het voorbereiden van de bakroosters voor gebruik van de barbecue

1. Haal de bakroosters van de barbecue en verwijder met een barbecueborstel de vetresten en stukjes porselein die loskomen of afbrokkelen.
2. Reinig de bakroosters met een sopje.
3. Spoel ze af en maak de roosters goed droog.

**BELANGRIJK:** laat de roosters nooit langere tijd weken in water of een sopje.

4. Smeer de bakroosters helemaal in met bakolie, zowel boven als onder, als op de zijkanten en alle spijlen. Gebruik geen gezouten vetten zoals margarine, boter of een antiaanbakspray. Gebruik geen olijfolie. Olijfolie kan namelijk verbranden als het wordt blootgesteld aan hoge temperaturen.
5. Plaats de bakroosters 20 minuten lang in uw keukenoven, of in uw barbecue tussen 120°C en 150°C, ter afsluiting van de voorbereidingsprocedure. De benodigde tijd hangt af van het gebruikte bakapparaat.
6. Als de procedure voltooid is, laat u de bakroosters afkoelen voor u ze gebruikt.

### **WAARSCHUWING**

Om uw bakroosters te beschermen: Haal de roosters van uw barbecue en bewaar ze binnen wanneer ze niet worden gebruikt.

## A7. Reiniging van roestvrij stalen (RVS) onderdelen

Om de RVS-delen mooi te houden, moeten ze regelmatig schoongemaakt worden.

RVS slijt nooit, ook niet als het heel vaak schoongemaakt wordt. Het is echter wel mogelijk om RVS te beschadigen en kwetsbaarder te maken voor corrosie wanneer er producten gebruikt worden DIE NIET GESCHIKT ZIJN voor een buitenapparaat van roestvrij staal.

### **Reiniging van roestvrij stalen (RVS) oppervlakken:**

- Wrijf alle RVS-oppervlakken regelmatig op met een basische oplossing van AZIJN EN WATER. Als u andere schoonmaakmiddelen gebruikt, zorg dan dat ze speciaal geschikt zijn voor gebruik BUITEN op roestvrij staal. Ongeacht wat er op de gebruiksaanwijzing staat, het reinigingsmiddel moet helemaal afgespoeld worden en het apparaat moet afgedroogd worden met een zachte doek.
- De meeste schoonmaakmiddelen bevatten bijtende bestanddelen. Daarom MOET het oppervlak worden afgespoeld en goed droog gemaakt worden.
- Test de schoonmaakmiddelen altijd op een onopvallend plekje uit, voordat u de hele barbecue gaat schoonmaken.
- Gebruik GEEN gewone staalborstels of staalwol om RVS schoon te maken. Die kunnen in het staal krassen en deeltjes achterlaten die aan het oppervlak kunnen gaan roesten.

## **B. OPSLAG VAN UW BARBECUE**

Om te voorkomen dat de onderdelen van uw barbecue beschadigen of aangetast worden, dient u de volgende handelingen te verrichten voordat u hem opbergt voor het volgende seizoen:

- Verwijder en reinig alle onderdelen van de barbecue zoals beschreven in het deel over reiniging en onderhoud in deze handleiding.
- Om roest en corrosie te helpen voorkomen, de gietijzeren bakroosters met porseleinen coating niet voor langere tijd in een vochtige omgeving bewaren.
- Zorg goed voor uw bakroosters; wikkel ze in handdoeken en bewaar ze binnen.
- Wanneer u het apparaat voor de winter of langere tijd opslaat, haal dan de batterij uit de ontsteker om te voorkomen dat hij gaat corroderen.
- Wanneer u de barbecue binnen opslaat: de gasfles MOET worden verwijderd en buiten worden opgeslagen, in een goed geluchte omgeving. Wanneer u uw barbecue opslaat in een garage, leg dan karton onder de barbecue om hem te beschermen tegen vroegtijdige corrosie.
- Wanneer u de barbecue buiten opslaat: de gaskraan moet afgesloten zijn. Dek de barbecue af.

**BEWAAR DE BARBECUE NOOIT in uw garage of in de buurt van een warmtebron. Gebruik een barbecuehoes om hem te beschermen (tegen bijvoorbeeld regen, sneeuw, vogelpoep etc.). Houd echter in gedachten dat dit uw barbecue niet beschermt tegen vocht, condens of bijtende bestanddelen.**

**Daarom moet hij regelmatig schoongemaakt worden.**





**Cuisinart®**



IB -

