

(EN) User Manual
(DE) Montageanleitung
(NL) Gebruikershandleiding
(FR) Guide d'utilisation
(ES) Manual del Usuario
(IT) Manuale
(PT) Manual do utilizador
(PL) Instrukcja obsługi
(JP) チラフィッシュ
(AR) دليل المستخدم
(KR) 사용 설명서
(CN) 使用说明书
(TH) คู่มือผู้ใช้งาน
(FI) Käyttöohje
(NO) Brukerveiledning
(SE) Bruksanvisning
(DK) Brugervejledning
(RU) Руководство по эксплуатации
(CZ) Uživatelská příručka
(SI) Uporabniški priročnik

(HU) Felhasználói kézikönyv
(BG) Ръководство на потребителя
(UA) Посібник з експлуатації
(SK) Návod na použitie
(RO) Manual de utilizare
(HR) Korisnički priručnik
(GR) Εγχειρίδιο χρήσης

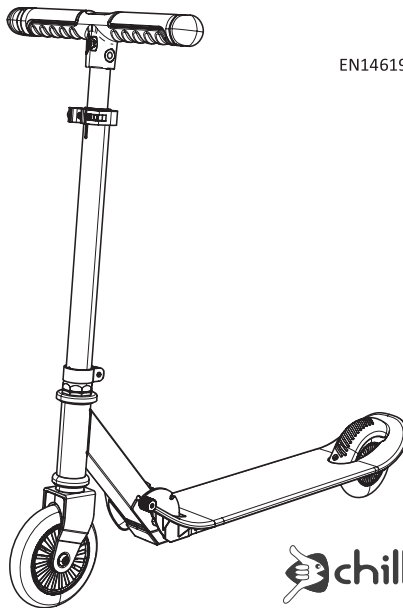

FLEXXI

CPFM01

CPFM02

EN14619:2019 Class B

ASTMF2264

 **chillafish**
play longer

YAY!

Thanks for choosing CHILLAFISH and trusting your little one to discover the world on one of our toys. The honour is ours.

Driving a CHILLAFISH scooter might be much more fun with a real, personalized CHILLAFISH driver license, don't you think?

If you want to receive a personalized driver license for your kid, with his/her picture on it, just scan this QR-code or go to www.chillafish.com/driverlicense and register your little rider.



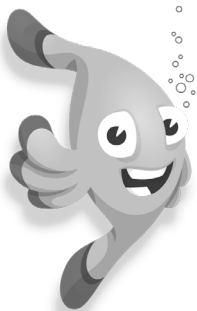

TALK TO US

We'd love to hear from you!
Talk to us if you love our products, have cool
ideas or an issue you want us to solve.

www.chillafish.com/talk





WARNING

To avoid serious injury



- Assembly and adjustment should be done by an adult.
- Read and understand the manual before use and keep it in a safe place for future reference.
- Continuous adult supervision is required.
- The mechanism to reduce speed will get hot from continuous use, do not touch after braking.
- Even though the scooter is fitted with a brake, it doesn't mean the child is always able to brake or react (in time). Always keep an eye on your child during use of the scooter.
- Always wear protective equipment such as hand and wrist protection, knee protection, head protection and elbow protection. Always wear appropriate closed shoes that provide proper traction. Always wear a helmet when riding the product and keep the chinstrap securely buckled.
- Always check for local regulations for using the product. Obey all local traffic and scooter riding laws and regulations. Watch out for pedestrians.
- In the interest of safety, before and after each use of the product, check regularly and change if necessary the deck for splinters and cracks, buffers, wheels, nuts and axles. Lubricate or change the wheel bearings if necessary.
- The original product shall not be modified by the user.
- In unassembled state, it contains potentially hazardous sharp edges or points, or small parts so please keep out of children's reach. Note to remove any sharp edges created through use.
- Ride on smooth, paved surfaces only and avoid excessive speed or going downhill, avoid debris, avoid wet surfaces, avoid sharp bumps, drainage grates and sudden surface changes as the product may suddenly stop.
- Not to be used in traffic, near motor vehicles, streets, steps, sloped driveways, hills, alleys, near swimming pools or other bodies of water.
- Check and secure all fasteners and all locking mechanisms before and after every ride.
- Total permissible load is maximum 50 kg (110 lbs).
- Never ride in low visibility conditions or at night.
- This toy needs proper riding skills, therefore shall be used with caution since skill is required to avoid falls or collisions causing injury to the user or third parties.
- Check and secure all fasteners and all locking mechanisms for the handlebar before and after every ride.



WARNHINWEISE

Zur Vermeidung schwerer Verletzungen



- Der Aufbau und das Einstellen sollten durch einen Erwachsenen erfolgen.
- Lesen Sie vor der Benutzung die Anweisungen gründlich durch und bewahren Sie diese an einem sicheren Ort für ein späteres Nachschlagen auf.
- Eine kontinuierliche Beaufsichtigung durch die Eltern ist erforderlich.
- Der Mechanismus zur Reduzierung der Geschwindigkeit wird bei Dauerbetrieb heiß, nach dem Bremsen nicht berühren.
- Auch wenn der Roller mit einer Bremse ausgestattet ist, heißt das nicht, dass ihr Kind immer in der Lage ist, (rechtzeitig) zu bremsen oder zu reagieren. Behalten Sie Ihr Kind stets im Auge, während es den Roller benutzt.
- Tragen Sie immer Schutzkleidung wie Hand- und Handgelenkschutz, Knieschützer, Kopf- und Ellbogenschutz. Tragen Sie immer fest geschlossenes Schuhwerk, das einen guten Halt gibt. Tragen Sie beim Fahren mit dem Produkt immer einen Helm und schnallen Sie das Kinnband sicher fest.
- Prüfen Sie immer die örtlichen Vorschriften für die Nutzung des Produkts. Beachten Sie alle Verkehrsregeln und für Roller geltende Gesetze und Vorschriften. Achten Sie auf Fußgänger.
- Prüfen Sie im Hinblick auf die Sicherheit vor und nach jeder Nutzung des Produkts regelmäßig das Brett (Deck) auf Splitter und Risse, die Stoßdämpfer, die Räder, Schrauben und Achsen und tauschen Sie diese, falls erforderlich, aus. Schmierer oder wechseln Sie die Radlager, falls erforderlich.
- Das Originalprodukt darf durch den Benutzer nicht verändert werden.
- In nicht montiertem Zustand enthält das Produkt gefährliche scharfe Ecken, Spitzen oder kleine Teile. Bitte daher außer Reichweite von Kindern halten. Achten Sie darauf, alle durch die Nutzung entstandenen scharfen Ränder zu entfernen.
- Fahren Sie nur auf ebenen, gepflasterten Oberflächen und vermeiden Sie zu hohe Geschwindigkeit oder Bergabfahren. Vermeiden Sie Geröll, nasse Wege, größere Unebenheiten, Abflurrinnen und plötzliche Veränderungen der Oberfläche, da das Produkt plötzlich stoppen könnte.
- Nicht zu verwenden im Verkehr, in der Nähe von Kraftfahrzeugen, auf Straßen, Stufen, schrägen Einfahrten, Hügeln, Gassen, in der Nähe von Schwimmbecken oder anderen Gewässern.
- Prüfen und sichern Sie vor und nach jeder Fahrt alle Befestigungs- und Verschlussmechanismen.
- Die maximale Höchstlast beträgt 50 kg (110 lbs).
- Fahren Sie niemals bei schlechter Sicht oder in der Nacht.
- Dieses Spielzeug erfordert ein gewisses fahrerisches Können; es muss daher vorsichtig benutzt werden, da Fahrkönnen erforderlich ist, um Stürze oder Zusammenstöße zu vermeiden, bei denen der Benutzer oder Dritte verletzt werden können.
- Prüfen und sichern Sie vor und nach jeder Fahrt alle Befestigungs- und Verschlussmechanismen der Lenkstange.



WAARSCHUWING

Om letsel te voorkomen



- De montage en aanpassing moeten gebeuren door een volwassene.
- Lees en begrijp de handleiding voor gebruik en bewaar deze als referentie.
- Uitsluitend gebruiken onder toezicht van een volwassene.
- Het mechanisme om de snelheid te verminderen wordt door continu gebruik heet, raak het niet aan na het remmen.
- Hoewel de step is uitgerust met een rem, betekent dat niet dat het kind altijd kan remmen of (tijdig) kan reageren. Houd uw kind altijd in het oog wanneer het de step gebruikt.
- Draag altijd beschermende uitrusting voor de handen en polsen, de knieën, het hoofd en de ellebogen. Draag altijd geschikte gesloten schoenen die een goede tractie geven. Draag altijd een helm wanneer je rijdt en maak de kinband goed vast.
- Raadpleeg altijd de plaatselijke reglementen voor het gebruik van het product. Respecteer het plaatselijke verkeersreglement en de regels en wetten voor het rijden met scooters. Kijk uit voor voetgangers.
- Met het oog op de veiligheid moet je regelmatig en voor en na elk gebruik de plank op splinters en barsten controleren. Kijk ook de buffers, wielen, moeren en assen na en vervang ze indien nodig. Smeer of vervang de wielagers wanneer het nodig is.
- De gebruiker mag het oorspronkelijke product niet wijzigen.
- Houd het nog niet geassembleerde product buiten het bereik van kinderen, want sommige onderdelen hebben potentieel gevaarlijke scherpe randen of punten en er zijn ook kleine componenten. Verwijder mogelijke door het gebruik veroorzaakte scherpe randen.
- Rijd uitsluitend op effen, geplaveide oppervlakken, vermijd een te hoge snelheid, afdalingen, hindernissen, natte oppervlakken, grote bulten, riooldeksels en abrupte overgangen in het wegdek, want het product zou opeens kunnen stoppen.
- Niet gebruiken in het verkeer, in de buurt van motorvoertuigen, straten, trappen, schuine opritten, heuvels, steegjes, in de buurt van zwembaden of andere watermassa's.
- Controleer alle sluitingen en afsluitmechanismen voor en na elk gebruik.
- Maximum toegelaten gewicht: 50 kg.
- Rijd nooit bij lage zichtbaarheid of 's avonds.
- Voor dit speelgoed zijn geschikte rijvaardigheden vereist. Wees dus voorzichtig bij het gebruik van het speelgoed, aangezien vaardigheden vereist zijn om vallen of botsingen te voorkomen waarbij de gebruiker of derden gewond kunnen raken.
- Controleer en sluit voor en na elke rit alle bevestigingen en vergrendelingen van het stuur.



ATTENTION

Pour ne pas se blesser



- L'assemblage et les ajustements doivent être réalisés par un adulte.
- Veillez à lire et comprendre le manuel avant utilisation et gardez-le dans un endroit sûr en vue de consultations ultérieures.
- Surveillance permanente d'un adulte nécessaire.
- Le système de freinage devient chaud lors d'une utilisation en continue, ne pas toucher après freinage.
- La présence d'un frein sur la trottinette ne signifie pas que l'enfant est toujours capable de freiner ou de réagir (à temps). Gardez toujours un œil sur votre enfant pendant qu'il utilise la trottinette.
- Portez toujours des équipements de protection, comme des protections pour les mains et les poignets, pour les genoux, la tête et les coudes. Portez toujours des chaussures fermées appropriées qui assurent une bonne adhérence. Lorsque vous utilisez le produit, portez toujours un casque et gardez la mentonnière fermée.
- Vérifiez toujours les réglementations locales concernant l'utilisation de ce produit. Respectez toutes les réglementations locales en matière de circulation et de conduite d'une trottinette. Faites attention aux piétons.
- Pour des raisons de sécurité, après chaque utilisation du produit, vérifiez que la planche ne présente aucune écharde ou fissure et contrôlez également les amortisseurs, les roues, les boulons et les essieux. Si nécessaire, remplacez-les. Si besoin, lubrifiez ou remplacez les paliers de roues.
- Le produit original ne doit pas être modifié par l'utilisateur.
- Non monté, le produit contient des petites pièces et des bords ou points tranchants potentiellement dangereux. Veillez donc à le tenir hors de portée des enfants. Ôtez tout bord devenu tranchant en raison de l'utilisation.
- Roulez toujours sur des surfaces lisses et pavées et évitez d'aller trop vite et de descendre des pentes. Évitez également les débris, les surfaces humides ainsi que les grosses bosses, les grilles de drainage et les changements de surfaces soudains, car le produit pourrait s'arrêter brusquement.
- Ne pas utiliser dans la circulation, à proximité de véhicules à moteur, dans les rues, les escaliers, les allées en pente ou les ruelles, sur les collines ou à proximité de piscines ou d'autres pièces d'eau.
- Avant chaque utilisation, vérifiez et resserrer toutes les fixations et tous les mécanismes de verrouillage.
- La charge admissible totale est de 50 kg maximum.
- Ne pas l'utiliser dans des conditions de mauvaise visibilité ou la nuit.
- Ce jouet requiert une aptitude à conduire, et doit donc être utilisé avec prudence, car il nécessite la capacité d'éviter les chutes ou les collisions qui pourraient blesser l'utilisateur ou des tierces parties.
- Vérifiez et sécurisez toutes les attaches et tous les mécanismes de verrouillage du guidon avant et après chaque utilisation.



ADVERTENCIAS

Para evitar lesiones graves



- El ensamblaje debe quedar al cargo de un adulto.
- Es obligatorio leer y entender el manual antes de usar el producto. Conserve el manual en un lugar seguro para referencia futura.
- Se requiere una vigilancia constante por parte de un adulto.
- El mecanismo para reducir la velocidad se calienta con el uso continuo. No debe tocarse inmediatamente después de frenar.
- Aunque el scooter está equipado con freno, esto no significa que el niño siempre pueda frenar o reaccionar (a tiempo). Observe siempre a su hijo mientras usa el scooter.
- Utiliza siempre equipamiento de protección para manos y muñecas, rodillas, codos y cabeza. Utiliza siempre un calzado cerrado que te proporcione una tracción adecuada. Cuando utilices el producto, ponte siempre un casco. El casco debe tener una correa para abrocharla por debajo de la barbilla.
- Consulta siempre la normativa local sobre el uso de este producto. Respeta las normas de tráfico y cualquier reglamento sobre conducción de patinetes. Ten cuidado con los peatones.
- Por razones de seguridad, antes y después de utilizar el producto comprueba que la tabla no tenga astillas o grietas y revisa los amortiguadores, ruedas, tuercas y ejes. Si algún elemento no está en buen estado, cámbialo. Lubrica o cambia los rodamientos de las ruedas en caso necesario.
- El producto original no debe ser modificado por el usuario.
- Cuando se encuentra desmontado, el producto presenta filos y puntas potencialmente peligrosos y contiene piezas pequeñas, por lo que debe mantenerse fuera del alcance de los niños. Debe eliminarse cualquier filo producido por el uso.
- Patina sobre superficies lisas pavimentadas y evita una velocidad excesiva, cuestas, zonas con suciedad y superficies mojadas. Evita también los badenes pronunciados, las rejillas de desagües y los cambios de superficie que puedan provocar que el vehículo se detenga bruscamente.
- No debe usarse en vías de circulación, cerca de vehículos a motor, calles, escalones, pendientes, colinas, callejones ni cerca de piscinas u otras masas de agua.
- Comprobar y afianzar todas las sujeciones y mecanismos de bloqueo antes de montar.
- La carga máxima permitida es de 50 kg.
- No conducir en condiciones de visibilidad escasa o de noche.
- Este juguete requiere cierta experiencia de uso y debe utilizarse con precaución para evitar caídas y choques que podrían ocasionar lesiones personales al usuario o a terceros.
- Comprueba y asegura todos los cierres y mecanismos de bloqueo del manillar antes y después de cada uso.



AVVERTENZA

Per evitare lesioni gravi



- Montaggio e regolazione vanno effettuati da un adulto.
- Occorre leggere e comprendere il manuale prima dell'uso e conservarlo al sicuro per poterlo consultare in un secondo momento.
- Si richiede la supervisione costante di un adulto.
- Il meccanismo per ridurre la velocità si surriscalda a causa dell'utilizzo continuo, non toccare dopo la frenata.
- Anche se lo scooter è dotato di freno, ciò non significa che il bambino sia sempre in grado di frenare o reagire (in tempo). Tieni sempre d'occhio il tuo bambino durante l'uso del monopattino.
- Indossare sempre dispositivi di protezione quali proteggi polsi e mani, ginocchiere, casco e protezione per i gomiti. Indossare sempre scarpe chiuse che forniscano la giusta aderenza. Indossare sempre il casco quando si utilizza il prodotto e tenere il cinturino ben allacciato.
- Controllare sempre le normative locali relative all'utilizzo del prodotto. Rispettare tutti i regolamenti e le norme locali relativi al traffico e all'utilizzo del monopattino. Prestare attenzione ai pedoni.
- Per motivi di sicurezza, prima e dopo ogni utilizzo del prodotto, controllare regolarmente che la tavola non presenti schegge e crepe e sostituire, se necessario, buffer, ruote, dadi e assi. Lubrificare o sostituire i cuscinetti delle ruote se necessario.
- Il prodotto originale non deve essere modificato dall'utente.
- In condizione non assemblata, contiene piccole parti oppure punti o estremità taglienti potenzialmente pericolosi, pertanto si prega di tenere fuori dalla portata dei bambini. Rimuovere eventuali estremità taglienti create durante l'utilizzo.
- Utilizzare il prodotto solo su superfici asfaltate e regolari ed evitare velocità eccessive o discese, detriti e superfici bagnate, bruschi sobbalzi, griglie di raccolta e improvvisi cambi di superficie poiché il prodotto potrebbe improvvisamente fermarsi.
- Non usare il prodotto nel traffico, nelle vicinanze di veicoli a motore, di strade, gradini, vialetti in pendenza, pendii, nei pressi di piscine o di altri specchi d'acqua.
- Prima dell'uso, controllare e assicurare tutti i dispositivi di fissaggio e i meccanismi di chiusura.
- Il carico massimo consentito è di 50 kg.
- Non utilizzare mai in condizioni di scarsa visibilità o di notte.
- Questo giocattolo richiede adeguate capacità di guida, per questo deve essere utilizzato con attenzione per evitare cadute o collisioni che potrebbero provocare lesioni all'utente o a terzi.
- Controllare e fissare tutti i dispositivi di fissaggio e tutti i meccanismi di bloccaggio per il manubrio prima e dopo ogni utilizzo.



AVISOS

Para evitar ferimentos graves



- A montagem e o ajuste devem ser efetuados por um adulto.
- Leia e compreenda o manual antes de utilizar o produto e guarde-o num lugar seguro para referência futura.
- É necessária a supervisão contínua por parte de um adulto.
- O mecanismo para reduzir a velocidade fica quente devido à utilização contínua, não tocar após a travagem.
- Mesmo que a scooter esteja equipada com um travão, tal não significa que a criança seja capaz de travar ou de reagir a tempo. Mantenha sempre a vigilância do seu filho durante a utilização da scooter.
- Use sempre equipamento de proteção, como proteções para as mãos e os pulsos, proteções para os joelhos, proteção para a cabeça e proteções para os joelhos. Use sempre calçado fechado adequado que ofereça uma tração adequada. Use sempre um capacete quando o skate estiver a ser utilizado e mantenha a fivela do queixo fechada com firmeza.
- Consulte sempre os regulamentos locais sobre a utilização do produto. Obedeça a legislação e os regulamentos locais de trânsito relativos à utilização de skates. Tenha cuidado com os peões.
- No interesse da segurança, antes e depois de cada utilização do produto, verifique regularmente, e troque se necessário, se existem farpas ou fendas na prancha, amortecedores, rodas, porcas e eixos. Lubrifique ou troque os rolamentos das rodas se necessário.
- O produto original não deve ser modificado pelo utilizador.
- Quando o skate não está montado, contém extremidades ou pontos aguçados ou peças pequenas potencialmente perigosos, por isso deve ser mantido longe do alcance das crianças. Remova quaisquer extremidades aguçadas criadas através da utilização.
- Conduza o skate apenas em superfícies lisas e pavimentadas e evite condições de velocidade excessiva ou descidas, resíduos, superfícies húmidas, elevações íngremes, saídas de esgotos e superfícies com alterações súbitas pois o skate pode parar repentinamente.
- O produto não deve ser utilizado no trânsito, perto de veículos motorizados, na rua, em escadas, acessos desnivelados, colinas, ruelas ou nas proximidades de piscinas ou outras massas de água.
- Verificar e prender todos os fixadores e mecanismos de bloqueio antes de cada utilização.
- O peso máximo total permitido são 50 kg.
- Nunca usar o aparelho em condições de visibilidade reduzida ou de noite.
- Este brinquedo requer que o utilizador saiba andar nele, por isso deve ser utilizado com cuidado visto que é pré-condição saber andar nele para evitar quedas ou colisões que podem causar ferimentos ao utilizador ou a terceiros.
- Verifique e fixe todas as fixações e todos os mecanismos de bloqueio antes e depois de cada utilização.



OSTRZEŻENIA

Aby zapobiec poważnym obrażeniom:



- Montaż może wykonywać tylko osoba dorosła.
- Przed rozpoczęciem użytkowania produktu należy przeczytać i zrozumieć instrukcję oraz zachować ją do późniejszego wykorzystania.
- Wymagany jest ciągły nadzór osoby dorosłej.
- Mechanizm redukcji prędkości nagrzewa się podczas ciągłego użytkowania; nie dotykać po hamowaniu.
- Skuter jest wyposażony w hamulce, ale nie oznacza to, że dziecko zawsze będzie w stanie zahamować lub zareagować (we właściwym czasie). Nigdy nie pozostawiaj dzieci bez opieki na skuterze.
- Zawsze należy nosić ochraniacze, takie jak ochraniacze dłoni i nadgarstków, ochraniacze na łokcie i kolana oraz używać kasku. W celu zagwarantowania odpowiedniej przyczepności względem podłoża obuwie użytkownika zawsze powinno być obuwaniem zamkniętym. Podczas użytkowania produktu należy zawsze nosić kask ochronny z odpowiednio zapiętym paskiem podbródkowym.
- Zawsze należy zapoznać się z lokalnymi przepisami dotyczącymi użytkowania produktu. Zawsze należy przestrzegać lokalnych przepisów ruchu drogowego oraz przepisów i norm dotyczących jazdy na deskorolce i hulajnodze. Należy zwracać uwagę na pieszych.
- W trosce o bezpieczeństwo należy sprawdzać pod kątem rozwarstwień i pęknięć blat produktu, a także podkładki, kółka, montażówki i traki, zarówno przed, jak i po każdym użyciu. W razie potrzeby nasmarować lub dokonać wymiany łożysk kółek.
- Zabronione jest modyfikowanie oryginalnego produktu przez użytkownika.
- W postaci niezmontowanej omawiany produkt posiada potencjalnie niebezpieczne ostre krawędzie, szpice lub małe elementy, w związku z czym powinien być przechowywany w miejscu niedostępnym dla dzieci. Powstające w wyniku użytkowania ostre krawędzie należy usuwać.
- Należy jeździć wyłącznie po gładkich, utwardzonych nawierzchniach unikając rozwijania nadmiernych prędkości oraz zjeżdżania ze wzniesień. Należy również pamiętać o unikaniu zanieczyszczeń oraz nawierzchni mokrych, dużych wybojów, krętek ściekowych oraz nagłych zmian rodzaju nawierzchni, które mogą spowodować gwałtowne zatrzymanie.
- Na rowerku nie wolno jeździć po drogach publicznych, w pobliżu pojazdów silnikowych, na ulicach, schodach, nachylonych podjazdach, wzniesieniach, alejkach, w pobliżu basenów i innych zbiorników wodnych.
- Przed każdą jazdą sprawdzić i zabezpieczyć wszystkie mocowania oraz mechanizmy blokujące.
- Całkowite dopuszczalne obciążenie nie może przekraczać 50 kg (110 funtów).
- Nigdy nie jeździć przy złej widoczności lub w nocy.
- Do używania tej zabawki są niezbędne odpowiednie umiejętności jazdy. W związku z tym zabawka musi być używana z zachowaniem ostrożności, ponieważ wymaga umiejętności niezbędnych, aby uniknąć upadków lub zderzeń, które mogłyby spowodować zranienie użytkownika lub osób trzecich.
- Przed i po każdym użyciu należy skontrolować i dokręcić wszystkie elementy złączne oraz mechanizmy blokujące drążka kierowniczego.



警告 重大な負傷を避けるために



- ・ 組み立てと調整は必ず大人の方が行ってください。
- ・ 必ず取扱説明書を読み、理解した上でご使用ください。また取扱説明書は後に参照できるように安全な場所に保管してください。
- ・ 必ず大人の方の継続的監視の下でご使用ください。
- ・ 減速装置は連続して使用すると高温になります。ブレーキをかけた後は触らないでください。
- ・ スクーターにはブレーキが付いていますが、これは子供がいつでもブレーキをかけたり反応したりできるという意味ではありません（時間通りに）。
- ・ スクーターを使用している間は常にお子さんを監視してください。
- ・ 手と手首の保護具、膝の保護具、頭の保護具、肘の保護具などの保護具を常に着用してください。適切な摩擦力を提供する密閉靴を常に着用してください。スクーターに乗る際には必ずヘルメットを装着し、顎ひもを強く締めてください。
- ・ スクーターの使用については、必ず地域の法規制を確認してくださいすべての地域の交通規則およびスクーターの使用に関する法律と規制に従ってください。歩行者に注意してください。
- ・ 安全のため、製品の使用前および使用後に、デッキに破片や割れがないことを確認してください。また、バッファ、ホイール、ナット、アクスルを定期的に点検し、必要に応じて交換してください。必要に応じて、ホイールベアリングを潤滑または交換してください。
- ・ 元の製品を改造することは禁じられています。
- ・ 製品には、組み立てられていない状態で潜在的に危険な鋭いエッジやポイント、または小さな部品が含まれているため、お子様の手の届かないところに保管してください。使用中に発生した鋭利な部分を取り除いてください。
- ・ 滑らかで舗装された路面上のみで使用し、過度の速度や下り坂、ゴミ、濡れた路面は避けてください。また、スクーターは突然停止する可能性があるため、スピードの出し過ぎや坂を下ることは避け、障害物がある場所での使用は避けてください。また、濡れた地面、鋭い隆起部、排水溝、突然地面が変わる場所での使用は避けてください。
- ・ 往来、自動車の近く、通り、階段、傾斜のある道、丘、谷、プールやその他の水の近くでは使用しないでください。
- ・ ご使用になる前に必ずすべてのネジがしっかりとしまっていることと、すべてのロック機構を点検してください。
- ・ 許容される最大荷重は 50 kg (110 lbs) です。
- ・ 視界の悪い状況や夜間には使用しないでください。
- ・ このおもちゃの使用には、適切な乗り物スキルを身に付ける必要がある。ユーザー又は他人に転落又は衝突によるケガをさせないよう、お気をつけ本製品をご使用ください。
- ・ 使用前および使用後は毎回、ハンドルバーのすべてのファスナーとロック装置を確認し、固定してください。



تحذير لتجنب حدوث إصابات خطيرة



غالب صرخش لبق نم طبضلاو عيجمتلا ةيلمع عاجا يغبني

لبق تسملاي ف هتعرج ا مل نم انك م يف هب طافتحال او ، مادختسالا لبق آديج هم هف و ليلدلا ةعرا ق يجر

ينغلاب صاخشأ لبق نم لصاوتملا فارشالا مزلي

ةرشابم حبالا دعب اهسمل بنجت اذل ، لصاوتملا مادختسالا ببسب ةنوخسلل ةعرسلا ضفخ ةيلآ ضرعتت

بقار . (بسانملا تقولا يف) درلا وأ لمارفلا يلع أمئاد رداق لفظلا نأ ينعي ال اذه نأ ال ، لمارفب دوزم رتوكسلا نأ نم مغرلا يلع

رتوكسلا مادختسا ءانثأ أمئاد كل لفظ

يتلا ةق لغملا ةيذخالآ أمئاد لع تنا . عاوكالآ او سارلاو نيبتكركلا تايق اوو ، مصعملاو يديألا تايقاوك ةيئاكولا تادعملا أمئاد ترا

مكحبا كبشم نقذلا طيرش نأ نم دكأت و جتنملا بوكرك دنع ةذوخلا أمئاد ترا . ةبسانملا بحسلا ةردق نم وت

هبتنا . ةيلحلملا تاجردلا بوكرو رورملا حئاولو نيئاوق لكب مزتلا . جتنملا مادختسالا ةيلحلملا حئاوللا يلع فرعتلا نم أمئاد دكأت

ءاشم لل

تاففخمو ، ةروسكملا وأ ةققشملا ةيضرالآ ريغيغت مقو أمئاد دقت ، ءدعب و جتنملا مادختسا لك لبقو ، ةمالسلا لجا نم

ةرورضلا دنع اهريغت وأ ءالجعل لمارحم تييزتت مق . رواجلاو ليماوصلو ، ءالجعلو مادطصالا

مخدتسلا لبق نم يلصالا جتنملا ليديعت بجي ال

دكأت . لافطالآ لو انتم نع آديعب اهب طافتحال بجي كلذل ، ةريطخو ءداح ريغص عطقو فاوحو سوؤر يلع جتنملا يوتحي ، هعيجمت لبق

مادختسالا ءانثأ تللكشت ءداح فاوح ةيأ ءلازا نم

آدج ةيلعلا تابطملاو ءلتبملا حطسالاو ماطحلا بنجت ، تاردجتملا لوزن وأ ءدئازلا ةعرسلا بنجتو ءدبعملاو ءمعانلا حطسالا يلع دق

ءلجف جتنملا فقوت يلا يديؤي امم ةيئاچفلا حطسالا تاريغتو يحيصلا فرصلا تاجتفو

وأ تاردجتملا يف وأ جردلا يلع وأ عراوشلا يف وأ تاكرحم لمعت يتلا تابكرملا نم برقلاب وأ رورملا نكاما يف اهمادختساب حمسّي ال

يرخالآ ةيئاملا تاجطسلا وأ ءحابسلا تامآم نم برقلاب وأ ةقيصلا قرطالا يف والالتلا قوف

لامعتسا لك لبق لفظلا تايلا عيجمو تيبتتلا لئاسو عيجم صحفا

مارغولبيك 50 وه اهب حومسلا ءلومحلا يصق

ةديج ريغ ةيؤرلا فورظ نوكت امدنع وأ ليللا يف بوكركلا آدبأ بجي ال

تتطلب هذه اللعبة مهارات الراكوب السليم ، ولذلك

ينبغي أن تستخدم بحذر حيث أن المهارة مطلوبة لتجنب

السقوط أو الاصابات التي تتسبب في إصابة المستخدم

أو أطراف أخرى

ءدعبو بوكرك لك لبق دوقملا لافقالآ تايلاو كباشملا لك دقت



경고

심각한 부상을 방지하기 위해



- 조립 및 조절은 성인이 해야 합니다.
- 사용하기 전에 설명서를 읽고 이해하십시오. 설명서는 나중에 참조할 수 있도록 안전한 장소에 보관하십시오.
- 성인의 지속적인 감독이 필요합니다.
- 연속적으로 사용하면 갑속 메커니즘이 뜨거워집니다. 재동 후에는 만지지 마십시오.
- 스쿠터에 브레이크가 장착되어 있다고 해서 어린이가 항상 브레이크를 밟거나 반응할 수 있는 것은 아닙니다. 스쿠터를 사용하는 동안 항상 아이를 주시하십시오.
- 손 및 손목 보호, 무릎 보호, 머리 보호, 팔꿈치 보호와 같은 보호 장비를 항상 착용하세요. 항상 적절한 마찰력을 제공하며 발 앞부분이 막혀 있는 적합한 신발을 신으세요. 제품을 탈 때 항상 헬멧을 착용하고 턱 끈을 단단히 고정시키세요.
- 항상 본 제품 사용에 대한 현지 규정을 확인하세요. 교통 및 스쿠터 승차에 대한 모든 현지 법률 및 규정을 준수하세요. 보행자에 주의하세요.
- 안전을 위해, 제품 사용 전후에 정기적으로 점검하고 필요한 경우, 갈라지거나 균열된 덱, 버퍼, 바퀴, 너트, 차축을 교체하세요. 필요한 경우, 바퀴 베어링에 윤활제를 바르거나 교체하세요.
- 원 제품을 사용자가 개조해서는 안 됩니다.
- 조립되지 않은 상태에서는 잠재적으로 위험한 날카로운 모서리나 지점 또는 작은 부품이 있으므로 어린이의 손이 닿지 않는 곳에 보관하세요. 사용으로 인해 생긴 날카로운 모서리를 제거하세요.
- 매끄럽고 포장된 표면에서만 타고, 지나친 속도나 내리막길, 파편, 젖은 표면을 피하세요. 제품이 갑자기 멈출 수 있으므로 날카로운 돌출부, 배수구 격자, 표면이 갑작스럽게 변하는 곳을 피하세요.
- 교통량이 많을 때, 자동차 근처, 거리, 계단, 경사 진입로, 언덕, 골목길, 수영장 근처 또는 기타 구역에서는 사용하지 마십시오.
- 탑승 전에 항상 모든 잠금 장치와 모든 잠금 메커니즘을 확인하여 고정합니다.
- 총 허용 하중은 최대 50kg(110lbs)입니다.
- 잘 보이지 않는 상태이거나 밤인 경우에는 절대로 타지 마십시오.
- 이 완구는 적절한 운행 기술을 필요로 합니다. 떨어지거나 충돌하여 사용자 또는 제3자에게 부상을 유발하지 않도록 하는 기술이 요구되므로 주의를 기울여 사용해야 합니다.
- 매번 타기 전후에 핸들바의 모든 잠금장치와 모든 잠금 메커니즘을 점검하고 확실히 하세요.



警告

为了避免严重伤害



- 须由成年人组装。
- 使用前请阅读并理解说明书；并保存好，以供参考。
- 始终需要成人的监督。
- 减速机构连续使用会发热，刹车后请勿触摸。
- 儘管踏板車配備了製動器，但這並不意味著孩子可以隨時制動或及時做出反應。使用踏板車時，請始終注意您的孩子。
- 務必佩戴保护装置，如护手、护腕、护膝、头盔和护肘。务必穿着合适的满帮鞋以确保提供恰当的牵引力。务必在滑行时佩戴头盔并且扣好颞带。
- 务必检查使用该产品的当地规范。遵守所有当地交通和滑板车滑行法律和规范。当心行人。
- 出于安全考虑，每次使用前和使用后，定期检查板面是否有开裂，检查缓冲器、轮子、螺母和车轴，必要时进行更换。必要时润滑或更换轮轴轴承。
- 用户不得改装原产品。
- 未组装前，该产品包含有危险隐患的锐边或尖头，或者小部件，所以请勿让儿童接触。注意去除使用过程中产生的任何锐边。
- 仅在平整铺设的地面滑行，避免速度过快或下坡，避免地面碎片，避免湿滑表面，避免尖锐的地面隆起、排水道和地面突变，因为此类情况可能导致滑行突然停止。
- 不得用于交通运输、汽车附近、街道、台阶、斜坡车道、山丘、小巷、游泳池或其他水域附近。
- 每次骑行前，请检查并固定所有紧固件和所有锁定机构。
- 总体最大容许负载量为 50 公斤 (110 磅)。
- 请勿在能见度低的情况下或在夜间骑行。
- 本玩具需要一定的驾驶技能，因此应谨慎使用。若无驾驶技能可能会导致跌落或碰撞，从而对使用者或第三方造成伤害。
- 每次使用前和使用后都要检查并紧固所有紧固件和车把的所有止动机构。



คำเตือน เพื่อหลีกเลี่ยงการบาดเจ็บรุนแรง



- ประกอบชิ้นส่วนโดยผู้ใหญ่
- กรุณาอ่านและศึกษาคู่มือก่อนใช้งานและเก็บคู่มือไว้ในที่ปลอดภัยเพื่อนำมาใช้อ้างอิงในอนาคต
- ผู้ใหญ่ต้องคอยดูแลตลอดการใช้งาน
- กลไกชะลอความเร็วจะสร้างความร้อนจากการใช้งานต่อเนื่อง ดังนั้น ห้ามจับหลังจากเบรก
- แม้ว่าสวิตเตอร์ จะเสถียร แต่ก็มีการสั่นไหว แต่เด็กอาจไม่สามารถเทียบเบรกหรือตอบสนองได้ตลอดเวลา (ตรงเวลา) จับตามองลูกของคุณตลอดเวลาในขณะที่ขี่สวิตเตอร์
- สวมอุปกรณ์ป้องกันเสมอ เช่น อุปกรณ์ป้องกันมือและข้อมือ อุปกรณ์ป้องกันเข่า อุปกรณ์ป้องกันศีรษะ และอุปกรณ์ป้องกันข้อศอก สวมรองเท้าหุ้มส้นที่ยึดเกาะได้ดี สวมหมวกนิรภัยเสมอเมื่อใช้ผลิตภัณฑ์เหล่านี้และสวมสายรัดคางให้แน่นตลอดเวลา
- ตรวจสอบระเบียบข้อกำหนดในท้องถิ่นเกี่ยวกับการใช้งานผลิตภัณฑ์นี้อยู่เสมอ ปฏิบัติตามกฎหมายและระเบียบข้อกำหนดว่าด้วยการจราจรและการขี่สวิตเตอร์ในท้องถิ่นทุกฉบับ โปรดระวังคนเดินเท้า
- เพื่อความปลอดภัย ก่อนและหลังการใช้งานทุกครั้ง โปรดตรวจสอบแผ่นรองยืนว่ามีรอยฉีกขาดหรือไม่และการแตกหักหรือไม่ รวมทั้งตรวจสอบสภาพของอุปกรณ์กันกระแทก ล้อ น็อต และเพลเป็นประจำและเปลี่ยนถ้าจำเป็น หล่อลื่นและเปลี่ยนเบร้งของรถถ้าจำเป็น
- ผู้ใช้จะต้องไม่ปรับแต่งผลิตภัณฑ์ของเดิมอย่างเด็ดขาด
- ตอนที่ขี่ไม่ได้ประกอบ อุปกรณ์นี้มิชอบ มุม หรือชิ้นส่วนขนาดเล็กแหลมคมซึ่งอาจก่อให้เกิดอันตรายได้ ดังนั้นจึงควรเก็บให้ห่างจากมือเด็ก กำจัดขอมุมแหลมคมที่เกิดจากการใช้งานเป็นประจำ
- ใช้น้ำมันพื้นผิวเรียบที่มีการป้อนที่นั่นและไม่มีสวิตเตอร์ด้วยความเร็วมากเกินไปหรือขี่สวิตเตอร์ลงเนิน หลีกเลี่ยงเศษซากต่าง ๆ พื้นผิวเปียก เนินสูงชัน ตะแกรงปิดท่อระบายน้ำ และบริเวณที่สภาพพื้นผิวเปลี่ยนแปลงอย่างกะทันหันเนื่องจากสวิตเตอร์อาจหยุดอย่างกะทันหันได้
- ไม่เหมาะสำหรับใช้งานในการจราจร ไกลยานยนต์ ถนน บันได ทางรถลาด เนินเขา ตรอก ไกลสระน้ำหรือแหล่งน้ำอื่น
- ตรวจสอบและตรึงตัวยึดเกี่ยวทุกชิ้นให้แน่น พร้อมทั้งกลไกการล็อกทั้งหมดก่อนการขับขี่ทุกครั้ง
- น้ำหนักบรรทุกโดยรวมที่รับได้สูงสุดคือ 50 กก. (110 ปอนด์)
- ห้ามขี่ในพื้นที่สาธารณะที่มีทัศนวิสัยต่ำหรือในเวลากลางคืนเป็นอันขาด
- ของเล่นนี้จำเป็นต้องมีการทักษะในการขับขี่ ดังนั้นจึงควรใช้ด้วยความระมัดระวัง เพื่อหลีกเลี่ยงการตก หรือการชนที่ก่อให้เกิดการบาดเจ็บแก่ผู้ใช้ หรือบุคคลที่สาม
- โปรดตรวจสอบและขันอุปกรณ์ยึดทุกตัวและกลไกล็อกทั้งหมดของมือจับให้แน่นหนาทุกครั้งทั้งก่อนและหลังการใช้งาน



Varoituksia Vakavien loukkaantumisien välttämiseksi



- Aikuisen henkilön on koottava polkuauto.
- Lue huolellisesti tämä käyttöopas ennen käyttöä ja säilytä sitä varmassa paikassa tulevaa tarvetta varten.
- Aikuisen henkilön jatkuva valvonta on tarpeen.
- Nopeutta rajoittava mekanismi kuumenee jatkuvassa käytössä, joten älä koske siihen jarrutuksen jälkeen.
- Vaikka skootterissa on jarru, lapsi ei silti voi aina vastata (ajoissa).
Pidä aina silmällä lapsesi, kun käytät skootteria.
- Käytä aina henkilökohtaisia suojaimia, kuten käsi- ja rannesuojia, polvisuojia, kypärää ja olkapääsuojia. Pidä aina asianmukaisia suljettuja kenkiä, jotka takaavat tarvittavan pidon. Käytä aina kypärää, kun ajat laitteella, ja kiinnitä leukahihna kunnolla.
- Tarkista aina laitteen käyttöä koskevat paikalliset säädökset. Noudata kaikkia paikallisia liikenne- ja potkulaudan käyttöä koskevia lakeja ja säädöksiä. Varo jalankulkijoita.
- Tarkista turvallisuussyistä ennen tuotteen käyttöä ja aina käytön jälkeen säännöllisesti ja vaihda tarvittaessa lauta (tarkista mahdolliset säröt ja halkeamat), iskunvaimentimet, pyörät, mutterit ja akselit. Voitele tai vaihda pyörän laakerit tarvittaessa.
- Käyttäjää ei saa muokata alkuperäistä tuotetta.
- Kun potkulautaa ei ole koottu, se sisältää mahdollisesti vaarallisia teräviä reunoja tai kohtia tai pieniä osia, joten säilytä lauta kaukana lasten ulottuvilta. Poista kaikki käytön aikana syntyneet terävät reunat.
- Käytä tuotetta vain tasaisilla päällystetyillä pinnoilla ja vältä ajamista liian kovalla vauhdilla tai alamäessä. Vältä märkiä pintoja, jyrkkiä töyssyjä, viemäriputkitoita ja äkkinäisesti muuttuvia pintoja, sillä laite saattaa pysähtyä äkisti.
- Ei saa käyttää liikenteessä, moottoriajoneuvojen lähellä, tiellä, portaissa, jyrkillä pihateillä, mäkisessä maastossa tai uima-altaiden tai vesistöjen lähellä.
- Tarkista ja kiinnitä kaikki kiinnikkeet ja lukitusmekanismit ennen ajamaan lähtemistä.
- Suurin sallittu kuorma on 50 kg (110 lbs).
- Älä koskaan aja yöllä tai näkyvyyden ollessa huono.
- Tällä polkuautolla ajamiseen tarvitaan asianmukaisia ajotaitoja, joten sitä on käytettävä varoen. Taitoja tarvitaan putoamisten tai sellaisten yhteentörmäyksien välttämiseksi, jotka voivat johtaa käyttäjän tai kolmansien osapuolien loukkaantumiseen.
- Tarkista ja kiinnitä kaikki ohjaustangon kiinnikkeet ja lukitusmekanismit ennen käyttöä ja aina käytön jälkeen.



Advarsler for å unngå alvorlige personskader



- Montering og tilpasning må utføres av en voksen.
- Les håndboken før bruk og oppbevar den slik at du kan slå opp i den senere.
- Kontinuerlig tilsyn av en voksen er nødvendig.
- Nedbremsingsmekanismen vil bli varm ved kontinuerlig bruk. Må ikke berøres etter bremsing.
- Selv om scooteren er utstyrt med en brems, betyr ikke det at barnet alltid er i stand til å bremse eller reagere (i tide). Tilsyn alltid med barnet mens du bruker scooteren.
- Bruk alltid verneutstyr som hånd- og håndleddsbeskyttelse, knebeskyttelse, hjelm og albueskyttelse. Bruk alltid egnede lukkede sko som gir et skikkelig grep på brettet. Bruk alltid hjelm når du bruker produktet, og hold hakeremmen godt sikret.
- Kontroller alltid lokale bestemmelser for bruk av produkter. Følg alle lokale trafikregler og lover og forskrifter knyttet til bruk av skateboard/scooter. Se opp for fotgjengere.
- Av sikkerhetsgrunner, kontroller brettet for splinter og sprekker før og etter hver bruk av produktet, og kontroller regelmessig og skift ut dempere, hjul, mutre og aksler (trucks) om det er nødvendig. Smør eller skift ut hjullagrene om nødvendig.
- Det originale produktet skal ikke endres av brukeren.
- I umontert tilstand har produktet potensielt farlige, skarpe kanter eller punkter, eller små deler, så hold det unna barns rekkevidde. Vær oppmerksom på å fjerne alle skarpe kanter som oppstår ved bruk.
- Bruk bare produktet på jevne, asfalterte overflater, og unngå for store hastigheter eller å kjøre i nedoverbakke, unngå rusk, og unngå våte overflater, unngå brå humper, dreneringsrister og plutselige endringer i overflaten, da produktet kan plutselig stoppe.
- Må ikke brukes i trafikken, nær motorkjøretøy, i gaten, trapper, skrånende innkjørslr, bakker, gangstier, nær svømmebassenger eller andre vannmasser.
- Kontroller og sikre alle fester og låsemekanismer før leketøyet brukes.
- Total tillatt last er maksimum 50 kg.
- Må ikke brukes når det er dårlig sikt, eller om natten.
- Leiketøyet krever ordentlige kjøreferdigheter. Bruk med forsiktighet, ettersom det kreves ferdigheter for å unngå fall eller kollisjoner som kan skade brukeren eller tredjeparter.
- Kontroller og sikre alle festeanordninger og alle låsemekanismer for styrestangen før og etter hver bruk.



Varningar

Undvik allvarliga skador



- Montering och justering ska utföras av en vuxen person.
- Läs bruksanvisningen och se till att du förstår den före användning, och förvara den på ett säkert ställe för framtida referens.
- Ska användas under ständig uppsikt av en vuxen person.
- Mekanismen för att sänka hastigheten blir varm vid kontinuerlig användning, rör inte vid den efter bromsning.
- Även om scootern är utrustad med en broms, betyder det inte att barnet alltid kan bromsa eller reagera (i tid).
Håll alltid ett öga på ditt barn när du använder scootern.
- Bär alltid skyddsutrustning såsom hand- och handledsskydd, knäskydd, huvudskydd och armbågsskydd. Bär alltid lämpliga slutna skor med ordentligt grepp. Bär alltid hjälm när du använder produkten och håll hakremmen stängd.
- Kontrollera alltid lokala föreskrifter innan produkten används. Följ alla lokala trafiklagar och alla lagar och bestämmelser som gäller sparkcyklar. Se upp för fotgängare.
- Av säkerhetsskäl ska du före och efter varje användning kontrollera att brädan är fri från flisor och sprickor. Inspektera även delar som hjul, muttrar och axlar och byt ut dem vid behov. Smörj eller byt hjullagren vid behov.
- Originalprodukten ska inte ändras av användaren.
- I omonterad form innehåller produkten potentiellt farliga vassa kanter eller smådelar, och ska därför förvaras utom räckhåll för barn. Avlägsna eventuella vassa kanter som uppstår vid användning.
- Använd på jämn markbeläggning endast och undvik alltför hög fart eller nedförsäkning, liksom löst liggande skräp och våta ytor. Undvik större gupp, gatubrunnar och plötsliga ytförändringar eftersom produkten kan komma till ett abrupt stopp.
- Använd inte i trafik, nära motorfordon, gator, steg, sluttningar, backar, gränder, nära simbassänger eller andra vattenkroppar.
- Kontrollera och fixera alla spännen och låsmekanismer före varje åktur.
- Total tillåten last är högst 50 kg.
- Leksaken får aldrig användas vid dålig sikt eller när det är mörkt.
- Det krävs god körförmåga för att använda den här leksaken, och den ska därför ska användas varsamt eftersom det krävs skicklighet för att undvika fall eller kollisioner som kan orsaka skador för användaren eller andra personer.
- Inspektera och spänn fast alla fästanordningar och alla låsmekanismer för handtaget före och efter varje användningstillfälle.



Advarsler for at undgå alvorlige kvæstelser



- Samling og justering skal foretages af en voksen.
- Læs og forstå manualen før brug og opbevar den på et sikkert sted for fremtidig brug.
- Løbende voksentsyn er påkrævet.
- Bremsmekanismen bliver varm ved kontinuerlig brug. Rør ikke ved den efter opbremsning.
- Selvom scooteren er udstyret med en bremse, betyder det ikke, at barnet altid kan nå eller forsinke (til tiden).
Overvåg altid dit barn, mens du bruger scooteren.
- Brug altid beskyttelsesudstyr som hånd- og håndledningsbeskytter, knæbeskytter, albuebeskytter og hjelm. Brug altid passende lukkede sko, der giver korrekt trækraft. Hav altid hjelm på, når du kører på produktet, og sørg for at hageremmen er lukket ordentligt.
- Se altid de lokale regler for brug af produktet. Overhold alle lokale regler for trafik og scooterkørsel. Pas på fodgængerne.
- Af hensyn til sikkerheden skal du altid kontrollere skjoldet, stødpuder, hjul, møtrikker og aksler for splinter og revner før og efter brug af produktet. Udskift straks beskadigede dele. Smør eller udskift hjullejerne efter behov.
- Det originale produkt må ikke ændres af brugeren.
- I adskilt tilstand indeholder produktet potentielt farlige skarpe kanter, spidser og/eller små dele, så det skal opbevares utilgængeligt for børn. Husk at fjerne eventuelle skarpe kanter, der skabes under brugen.
- Kør kun på glatte, asfalterede overflader og undgå overdreven hastighed eller kørsel ned ad bakke, undgå snavs, undgå våde overflader, undgå skarpe bump, afløbsriste og pludselige overfladeændringer, da produktet pludselig kan stoppe.
- Må ikke bruges i trafikken, i nærheden af motorkøretøjer, på gader, trappetrin, skrånende indkørsler, bakker, passager, i nærheden af swimmingpools eller andre vandområder.
- Kontroller og fastgør alle lukkemekanismer inden hver brug.
- Maks. tilladt vægt er 50 kg (110 lbs).
- Kør aldrig ved dårlig sigtbarhed eller om natten.
- Dette legetøj kræver passende kørselsfærdigheder; det skal derfor bruges forsigtigt, da færdigheder er nødvendige for at undgå styrt eller sammenstød, der kan forårsage kvæstelse af brugeren eller tredje personer.
- Kontrollér og stram alle fastgørelsesanordninger og alle låsemekanismer før og efter hver tur.



Внимание

ознакомьтесь с инструкциями во избежание получения серьезных травм



- Сборка и регулировка должны выполняться взрослым.
- Перед использованием ознакомьтесь с этим руководством; храните его в надежном месте для дальнейшего использования.
- Использовать под постоянным наблюдением взрослых.
- Механизм снижения скорости нагревается от продолжительного использования, не касайтесь его после торможения.
- Несмотря на торможение скутера, ребенок не всегда может ответить и затормозить вовремя. С помощью скутера ребенок должен находиться под постоянным наблюдением.
- Всегда используйте защитное оборудование для рук, запястий, коленей, локтей и защитный шлем. Надевайте соответствующую закрытую обувь, которая обеспечивает достаточное сцепление. При катании на продукте всегда носите защитный шлем; подбородочный ремень должен быть надежно застегнут.
- Ознакомьтесь с местными правилами, относящимися к использованию продукта. Соблюдайте все местные правила дорожного движения и положения, относящиеся к катанию на самокате. Следите за движением пешеходов.
- Из соображений безопасности проверяйте продукт на сколы и трещины перед и после каждого использования. Необходимо регулярно проверять и по необходимости заменять амортизаторы, колеса, гайки и оси. При необходимости смазывайте или замените подшипники колес.
- Запрещено самостоятельное внесение изменений в оригинальный продукт.
- В разобранном состоянии продукт содержит потенциально опасные острые углы и кромки, а также мелкие детали, поэтому его рекомендуется держать в недоступном для детей месте. Удаляйте острые углы, возникающие при использовании.
- Катайтесь только на ровных поверхностях с дорожным покрытием, не разгоняйтесь и не съезжайте с горок, избегайте посторонних предметов и мокрых поверхностей, неровностей, ливневых решеток и мест с резким изменением поверхности, так как продукт может резко остановиться.
- Не предназначен для дорожного движения, движения вблизи автотранспорта, езды по улицам, ступеням, крутым дорогам, холмам, аллеям, езды в бассейнах и других водоемах.
- Перед каждым катанием проверяйте и блокируйте все фиксаторы и блокирующие механизмы.
- Общая допустимая нагрузка — не более 50 кг (110 фунтов).
- Не допускайте катания в условиях недостаточной видимости.
- Игрушка подлежит эксплуатации с применением надлежащих навыков вождения; она должна использоваться с осторожностью, а пользователь должен обладать навыками, предупреждающими падения или столкновения, способные травмировать пользователя или окружающих.
- Проверьте и затяните все крепежи и застегки руля до и после каждого катания.



Varování

Abyste předešli vážnému zranění



- Montáž a nastavení by měla provádět dospělá osoba.
- Před použitím si prostudujte příručku a uchovejte ji na bezpečném místě pro budoucí použití.
- Je vyžadován nepřetržitý dohled dospělých osob.
- Mechanismus pro snížení rychlosti se nepřetržitým používáním zahřívá, po brzdění se ho nedotýkejte.
- Přestože je koloběžka vybavena brzdou, neznamená to, že je dítě vždy schopno zabrzdit nebo zareagovat (včas). Během používání koloběžky vždy sledujte své dítě.
- Vždy používejte ochranné prostředky, jako jsou ochrana rukou a zápěstí, ochrana kolen, ochrana hlavy a ochrana loktů. Vždy používejte vhodné uzavřené boty, které zajišťují správnou trakci. Při jízdě na výrobku vždy noste helmu a mějte podbradník stále bezpečně uzavřený sponou.
- Vždy zkontrolujte místní předpisy pro používání výrobku. Dodržujte všechny místní zákony o silniční dopravě a předpisy týkající se jízdy na koloběžce. Dávejte pozor na chodce.
- V zájmu bezpečnosti před každým použitím výrobku a po něm zkontrolujte desku na třísky a praskliny, zkontrolujte nárazníky, kola, matice a osy. V případě potřeby namažte nebo vyměňte ložiska kol.
- Originální výrobek nesmí uživatel upravovat.
- V nesmontovaném stavu obsahuje potenciálně nebezpečné ostré hrany nebo hroty, případně malé části, takže ji prosím uchovejte mimo dosah dětí. Odstraňte všechny ostré hrany vytvořené při použití.
- Jezděte pouze na hladkých, dlážděných plochách a vyvarujte se nadměrné rychlosti nebo sjíždění svahů, vyhněte se nečistotám a mokřým povrchům, vyvarujte se náhlým nárazům a vyhněte se mřížím kanalizačních systémů a náhlým změnám povrchu, protože se výrobek může náhle zastavit.
- Produkt není určen pro používání v silničním provozu, v blízkosti provozu motorových vozidel, silnic, schodů, nakloněných vozovek, ve svahu, v kopcích, úzkých uličkách, v blízkosti plaveckých bazénů nebo jiných vodních ploch.
- Před každou jízdou zkontrolujte a zajistěte všechny upevňovací prvky a uzamykací mechanismy.
- Celkové povolené zatížení činí maximálně 50 kg.
- Nikdy nejezděte za podmínek snížené viditelnosti nebo v noci.
- Tato hračka vyžaduje náležitou jezdeckou dovednost, proto je nutno ji používat s opatrností, neboť je zapotřebí zručnosti, aby se zabránilo pádu nebo kolizím způsobujícím zranění uživateli nebo jiným osobám.
- Před každou jízdou a po ní zkontrolujte a zajistěte všechny upevňovací prvky řídítek a všechny zajišťovací mechanismy.



Opozorila za izogibanje hudim poškodbam



- Sestavljanje in prilagajanje mora opraviti odrasla oseba.
- Pred uporabo pazorno preberite priročnik in ga shranite na varno mesto za prihodnjo uporabo.
- Potreben je stalni nadzor odrasle osebe.
- Mehanizem za zmanjšanje hitrosti se bo zaradi neprekinjene uporabe segreval. Po zaviranju se ga ne dotikajte.
- Čeprav ima skuter zavoro, to še ne pomeni, da lahko otrok vedno zavira ali reagira pravočasno. Med uporabo skuterja vedno pazite na svojega otroka.
- Ves čas nosite zaščitno opremo, kot so: ščitnik za dlan in zapestje, ščitnik za koleno, ščitnik za glavo in ščitnik za komolec. Ves čas nosite primerne zaprte čevlje, ki zagotavljajo dober oprijem. Always wear a helmet when riding the product and keep the chinstrap securely buckled. Vedno nosite čelado, ko vozite izdelek, in naj bo trak pod brado varno pripet.
- Zaradi varnosti pred in po vsaki uporabi izdelka redno preverjajte in po potrebi zamenjajte, če so na deski trske in razpoke. Prav tako redno preverjajte in po potrebi zamenjajte odbojnike, kolesa, matice in preme. Po potrebi podmažite ali zamenjajte kolesne ležaje.
- Uporabnik originalnega izdelka ne sme spreminjati.
- V nesestavljenem stanju vsebuje morebitno nevarne ostre robove ali točke ali majhne dele, zato vas prosimo, da se ne približate otrokom. Odstranite kakršne koli ostre robove, ki nastanejo pri uporabi.
- Vozite samo po gladkih, tlakovanih površinah in se izogibajte preveliki hitrosti ali spustu, izogibajte se delcem kamenja in mokrim površinam, ostrim grbinam, drenažnim rešetkam in nenadnim spremembam površine, saj se lahko izdelek nenadoma ustavi.
- Izdelka ne uporabljajte v prometu, v bližini motornih vozil, na ulicah, stopnicah, nagnjenih dovozih, hribih, prehodih, v bližini bazenov ali drugih vodnih teles.
- Pred vsako vožnjo preverite in zapnite vsa zapenjala in zaklepne mehanizme.
- Največja dovoljena obremenitev je 50 kg (110 lbs).
- Nikoli se ne vozite v primeru slabe vidljivosti ali ponoči.
- Previdno uporabljajte to igračo, saj so za njeno uporabo potrebne ustrezne jahalne spretnosti, da se izognete poškodbam uporabnika ali tretjih oseb zaradi padcev ali trkov.
- Pred in po vsaki vožnji preverite in zavarujte vsa pritrdila in vse zaklepne mehanizme.



Figyelmeztetések

Kerülje el a súlyos sérüléseket



- Az összeszerelést és a beállítást egy felnőttnek kell elvégeznie.
- Használat előtt olvassa el és értse meg a kézikönyvet, és tartsa biztonságos helyen a későbbiekben.
- Folyamatos felnőtt felügyeletre van szükség.
- A sebesség csökkentésére szolgáló mechanika a folyamatos használattól felhevül, fékezés után ne érintse meg.
- Bár a robogó fékkel van felszerelve, ez nem azt jelenti, hogy a gyermek mindig megállhat (időben). A robogó használata közben mindig felügyelje gyermekét.
- Mindig viseljen megfelelő védőfelszerelést, csukló, térd, könyökvédőt, és bukósisakot. Mindig viseljen zárt cipőket, melyek megfelelő tapadást biztosítanak. Mindig viseljen bukósisakot a termék használata közben, és tartsa becsatolva az állsíját.
- A termék használata előtt ellenőrizze a helyi előírásokat. Tartson be minden forgalmi szabályt. Ügyeljen a gyalogosokra.
- Saját biztonsága érdekében minden használat után ellenőrizze és szükség esetén cserélje ki az ütközőket, kerekeket, anyákat és tengelyeket. Szükség esetén zsírozza meg vagy cserélje ki a kerekek csapágyait.
- A terméket módosítani tilos.
- Szétszerelt állapotban a termék éles és hegyes peremeket, illetve apró alkatrészeket tartalmaz, melyek gyermekektől távol tartandók. A használat közben keletkező éles széleket le kell csiszolni.
- Csak sima, burkolt útfelületen használja a terméket, ne hajtson túl gyorsan, ne guruljon le lejtőkön, kerülje az akadályokkal való ütközést, csatornanyílásokat, és ügyeljen az útfelület változásaira.
- Közúti forgalomban, gépjárművek közelében, úttesten, lépcsőn, lejtős utakon, dombon, szűk síkatorban, úszómedence vagy más vízfelület közelében használni tilos!
- Minden használat előtt ellenőrizze és csatolja be az öveket és a zárszerkezeteket.
- Maximális terhelés 50 kg.
- Sose használja rossz látási viszonyok között vagy éjszaka.
- A játék használata valódi vezetési tudást feltételez, ezért óvatosan szabad csak használni, hogy elkerülhetők legyenek a felhasználó és mások testi épségét veszélyeztető esések és ütközések.
- Ellenőrizze és rögzítse megfelelően a zárat és tartó szerelvényeket a kormányon minden használat előtt és után.



Предупреждения с цел избягване на сериозни наранявания



- Сглобяването трябва да бъде извършено от възрастен.
- Преди употреба, прочетете и разберете наръчника и го запазете на сигурно място за бъдещи справки.
- Необходимо е непрекъснат надзор от възрастен.
- При продължителна употреба механизмът за намаляване на скоростта ще се нагрее – не го докосвайте след спиране.
- Въпреки че скутерът е оборудван със спирачка, това не означава, че детето винаги ще може да спре или да отговори (навреме).
Винаги гледайте детето си, докато използвате скутера.
- Винаги носете предпазни средства като протектори за ръцете и китките, колената, и лактите. Винаги носете подходящи обувки, които осигуряват подходящо сцепление. Винаги носете каска със плътно закопчана каишка при използване на продукта.
- Винаги проверявайте местните разпоредби за ползване на продукта. Спазвайте всички местни закони и регламенти за трафика и каране на скутер. Внимавайте за пешеходци.
- В интерес на сигурността, преди и след всяка употреба на продукта, проверявайте регулярно и сменяйте, ако е необходимо дъската за напуквания и нацепвания, буферите, колелата, гайките и осите. Смазвайте или сменяйте лагери на колелата, ако е необходимо.
- Оригиналният продукт не трябва да бъде модифициран от потребителя.
- В не сглобено състояние, съдържа потенциално опасни остри ръбове или точки, или малки части, така че моля съхранявайте извън достъпа на деца. Имайте предвид да отстраните всички остри ръбове, образували се по време на употреба.
- Карайте само по равна, павирана повърхност и избягвайте прекомерно ускорение или спускане по наклон, избягвайте отломки и мокри повърхности, дренажни отвори и внезапни смени на повърхността, защото продуктът може внезапно да спре.
- Не използвайте по време на трафик, в близост до моторни превозни средства, улици, стъпала, наклонени пътища, при неравности, в алеи, в близост до плувни басейни или други водни източници.
- Трябва да се проверяват и притягат/закопчават всички колани и заключващи механизми преди всяко каране.
- Общото допустимо натоварване е максимум 50 кг (110 фунта).
- Никога не трябва да се кара при условия на слаба видимост или през нощта.
- За да се кара тази играчка са необходими умения и затова тя трябва да се използва внимателно, защото са необходими умения за предотвратяване на падания или сблъсквания, които могат да наранят потребителя или други лица.
- Проверете и осигурете всички крепежни елемент за кормилото и блокировъчни механизми преди и след всяко каране.



Увага щоб уникнути серйозних травм, ознайомтеся з інструкціями



- Збірка та регулювання мають виконуватися дорослим.
- Перед використанням ознайомтеся з цим посібником; зберігайте його в надійному місці для подальшого використання.
- Використовувати під постійним наглядом дорослих.
- Механізм зниження швидкості нагрівається від тривалого використання, не торкайтеся його після гальмування.
- Хоча скутер має гальмо, дитина не завжди може реагувати і гальмувати вчасно. Дитину слід постійно контролювати під час використання скутера.
- Завжди використовуйте захисне обладнання для рук, зап'ясть, колін, ліктів і захисний шолом. Одягайте відповідне закрите взуття, яке забезпечує достатнє зчеплення. При катанні на продукті завжди носіть захисний шолом; ремінь для підборіддя повинен бути надійно застібнутий.
- З міркувань безпеки перевіряйте продукт на сколки і тріщини перед і після кожного використання. Необхідно регулярно перевіряти та за необхідності замінювати амортизатори, колеса, гайки і осі. За необхідності змащуйте або замініть підшипники коліс.
- Заборонено самостійне внесення змін в оригінальний продукт.
- У розібраному стані продукт містить потенційно небезпечні гострі кути і кромки, а також дрібні деталі, тому його рекомендовано тримати в недоступному для дітей місці. Видаляйте гострі кути, які виникають при використанні.
- Катайтесь тільки на рівних поверхнях з дорожнім покриттям, не розганяйтесь і не з'їжджайте з гірок, уникайте сторонніх предметів і мокрих поверхонь, нерівностей, зливових решіток та місць з різкою зміною поверхонь, тому що продукт може різко зупинитись.
- Не призначений для дорожнього руху, руху поблизу автотранспорту, також вулиць, сходинок, похилих шляхів, пагорбів, алей, басейнів та інших водойм.
- Перед кожним катанням перевіряйте і блокуйте всі фіксатори і блокуючі механізми.
- Загальне допустиме навантаження не більше 50 кг (110 фунтів).
- Не допускайте катання в умовах недостатньої видимості.
- Іграшка має експлуатуватися із застосуванням належних навичок водіння; нею треба користуватися з обережністю, а користувач мусить мати відповідні навички, щоб попередити падіння або зіткнення та, як наслідок, нанесення травм користувачу або оточуючим.
- Перевірте і затягніть усі кріплення і застібки керма до і після кожного катання.



Varovania na zabránenie vážnym zraneniam



- Montáž a nastavenie musí urobiť dospelá osoba.
- Pred použitím si prečítajte a pochopte návod a uschovajte ho na bezpečnom mieste pre budúce použitie.
- Je potrebný nepretržitý dohľad dospelých.
- Spomaľovací mechanizmus sa pri nepretržitom používaní zahrieva, po brzdení sa ho nedotýkajte.
- Aj keď je skúter vybavený brzdou, neznamená to, že dieťa môže vždy brzdiť alebo reagovať včas. Pri používaní skútra sa vždy o dieťa starajte.
- Vždy noste ochranné prostriedky, ako sú chrániče rúk a zápästí, chrániče kolien, prilbu a chrániče lakťov. Vždy noste vhodné uzavreté topánky, ktoré zaisťujú správnu trakciu. Pri jazde na výrobku noste vždy prilbu a remienok pod bradou majte bezpečne zapnutý.
- V záujme bezpečnosti, pred a po každom použití výrobku, pravidelne skontrolujte dosku, či sa neštiepi alebo nemá praskliny, a v prípade potreby vymeňte dorazy, kolesá, matice a nápravy. Ložiská kolies v prípade potreby namažte alebo vymeňte.
- Pôvodný produkt nesmie používateľ upravovať.
- V nezmontovanom stave obsahuje potenciálne nebezpečné ostré hrany, hroty alebo malé časti, preto ho uchovávajte mimo dosahu detí. Nezabudnite odstrániť všetky ostré hrany vytvorené počas použitia.
- Jazdite len na hladkých, dláždených plochách. Vyhnite sa nadmerne rýchlej jazde alebo jazde z kopca, vyhýbajte sa nečistotám, mokrým povrchom, ostrým hrbolom, kanalizačným mriežkam a náhlým zmenám povrchu, pretože výrobok sa môže náhle zastaviť.
- Výrobok sa nemá používať v premávke, v blízkosti motorových vozidiel, ulíc, schodov, šikmých príjazdových ciest, kopcov, uličiek, bazénov alebo iných vodných útvarov.
- Pred každou jazdou skontrolujte a zabezpečte všetky upevňovacie prvky a blokovacie mechanizmy.
- Celkové prípustné zaťaženie je maximálne 50 kg.
- Nikdy nejazdite za zníženej viditeľnosti alebo v noci.
- Táto motokára si vyžaduje jazdné zručnosti, preto sa musí používať opatrne, keďže je potrebná zručnosť na zabránenie pádom alebo kolíziám, pri ktorých môže dôjsť k zraneniu používateľa alebo ostatných účastníkov.
- Pred každou jazdou a po nej skontrolujte a zaistite všetky spojovacie prvky a všetky uzamykacie mechanizmy na riadítkach.



Avertismente

Pentru a evita vătămrile corporale grave



- Asamblarea și reglarea trebuie efectuate de către un adult.
- Citiți și înțelegeți manualul înainte de utilizare și păstrați-l într-un loc sigur, pentru referințe ulterioare.
- Este necesară supravegherea continuă a adulților.
- Mecanismul de reducere a vitezei se va înfierbânta în urma utilizării continue, așadar nu atingeți după frânare.
- Chiar dacă scuterul are frână, aceasta nu înseamnă că un copil poate frâna sau reacționa întotdeauna la timp. Supravegheați întotdeauna copilul în timp ce folosiți scuterul.
- Purtați întotdeauna echipamente de protecție cum ar fi protecție pentru mâini și încheieturi, protecție pentru genunchi, cască și protecție pentru coate. Purtați întotdeauna încălțăminte corespunzătoare care asigură o tracțiune adecvată. Purtați întotdeauna o cască atunci când folosiți produsul și păstrați curelușa de la nivelul bărbii bine prinsă.
- Verificați întotdeauna respectarea reglementărilor locale privind utilizarea produsului. Respectați toate legile și regulamentele locale privind traficul și scuterul. Aveți grijă la pietoni.
- În interesul siguranței, înainte și după fiecare utilizare a produsului, verificați în mod regulat și schimbați, dacă este necesar, platforma pentru spărturi și fisuri, amortizoare, roți, piulițe și axe. Lubrifiați sau schimbați rulmenții roților, dacă este necesar.
- Produsul original nu va fi modificat de utilizator.
- În stare neasamblată, conține margini sau puncte ascuțite potențial periculoase sau piese mici, astfel încât vă rugăm să nu le păstrați la îndemâna copiilor. Țineți minte să eliminați marginile ascuțite create prin utilizare.
- Mergeți cu produsul doar pe suprafețe netede și pavate, evitați viteza excesivă sau coborârea în pantă, murdăria, suprafețele umede, loviturile de obiecte ascuțite, grilajele de canalizare și schimbările bruște ale suprafeței, deoarece produsul se poate opri brusc.
- Nu este concepută pentru utilizare în trafic, în apropierea vehiculelor motorizate, pe carosabile înclinate, dealuri, alei, în apropiere de piscine sau de alte ape.
- Verificați și securizați toate dispozitivele de fixare și toate mecanismele de blocare înainte de fiecare deplasare.
- Sarcina totală permisă este de maximum 50 kg.
- Nu folosiți niciodată în condiții de vizibilitate redusă sau în timpul nopții.
- Persoana care utilizează această jucărie trebuie să dețină cunoștințele necesare pentru a o conduce și controla; astfel, jucăria se va utiliza cu atenție, deoarece trebuie puse în practică toate cunoștințele pentru a se evita căderea sau accidentările care pot duce la vătămări corporale ale utilizatorilor sau ale altor persoane.
- Verificați și asigurați toate dispozitivele de fixare și toate mecanismele de blocare ale ghidonului înainte și după fiecare deplasare.



Upozorenje

Kako biste izbjegli ozbiljne ozljede



- **Sastavljanje i podešavanje smiju obavljati samo odrasle osobe.**
- **Prije uporabe pročitajte priručnik sa razumijevanjem i čuvajte ga na sigurnom mjestu radi kasnije uporabe.**
- **Potreban je stalni nadzor odraslih osoba.**
- **Mehanizam za smanjenje brzine zagrijat će se zbog kontinuirane uporabe. Ne dodirujte ga nakon kočenja.**
- **Lako je romobil opremljen kočnicom, to ne znači da je dijete uvijek u stanju kočiti ili reagirati (na vrijeme). Uvijek pazite na dijete tijekom korištenja romobila.**
- **Uvijek nosite zaštitnu opremu kao što su zaštita za ruke i zapešća, zaštita za koljena, zaštita za glavu i zaštita za laktove. Uvijek nosite prikladne zatvorene cipele koje osiguravaju pravilno prijanjanje. Kada vozite proizvod, uvijek nosite kacigu i čvrsto zategnite trake ispod brade.**
- **Uvijek provjerite lokalne propise za korištenje proizvoda. Poštujte sve zakone i propise o lokalnom cestovnom prometu za vožnju skateboarda. Pazite na pješake.**
- **U interesu sigurnosti, prije i nakon svake uporabe proizvoda, provjerite da li daska ima krhotine i pukotine i po potrebi mijenjajte odbojnice, kotače, matice i osovine. Podmažite ili promijenite ležajeve kotača ako je potrebno.**
- **Originalni proizvod korisnik ne smije mijenjati.**
- **U nesastavljenom stanju sadrži potencijalno opasne oštre rubove ili točke ili male dijelove, stoga čuvati izvan dohvata djece. Uklonite sve oštre rubove nastale tijekom uporabe.**
- **Vozite samo na glatkim popločanim površinama i izbjegavajte prekomjernu brzinu ili spuštanje nizbrdo, izbjegavajte prljavštinu, izbjegavajte mokre površine, izbjegavajte oštre izbočine, odvodne rešetke i iznenadne promjene površina, jer se proizvod može naglo zaustaviti.**
- **Ne smije se upotrebljavati u prometu, blizu motornih vozila, na ulici, stepenicama, strmim prilazima, brežuljcima, uličicama, blizu bazena ili drugih vodenih površina.**
- **Provjerite i osigurajte sve pričvršne elemente i mehanizme zaključavanja prije svake vožnje.**
- **Ukupno dozvoljeno opterećenje iznosi maksimalno 50 kg (110 lbs).**
- **Nikad ne upotrebljavajte igračku pri uvjetima slabe vidljivosti ili noću.**
- **Za ovu su igračku potrebne odgovarajuće vještine vožnje, zato se mora upotrebljavati s oprezom jer je potrebna vještina da se izbjegnu padovi ili sudari koji mogu uzrokovati ozljede korisniku ili trećim osobama.**
- **Provjerite i osigurajte sve pričvršne elemente i sve mehanizme za zabavljanje upravljača prije i poslije svake vožnje.**



ΠΡΟΕΙΔΟΠΟΙΗΣΗ

Για την αποφυγή σοβαρού τραυματισμού



- Η συναρμολόγηση και η ρύθμιση πρέπει να γίνεται από ενήλικα.
- Διαβάστε και κατανοήστε το εγχειρίδιο πριν τη χρήση και φυλάξτε το σε ασφαλές μέρος για μελλοντική αναφορά.
- Απαιτείται συνεχής επίβλεψη από ενήλικα.
- Ο μηχανισμός μείωσης της ταχύτητας θα ζεσταθεί από τη συνεχόμενη χρήση, μην τον αγγίζετε μετά το φρενάρισμα.
- Αν και το σκούτερ είναι εξοπλισμένο με φρένο, αυτό δεν σημαίνει ότι το παιδί μπορεί πάντα να φρενάρει ή να αντιδρά (εγκαίρως). Παρακολουθείτε πάντα το παιδί σας ενώ χρησιμοποιείτε το σκούτερ.
- Φοράτε πάντοτε προστατευτικό εξοπλισμό, όπως προστατευτικά χεριών και καρπών, προστατευτικά γονάτων, προστατευτικό κεφαλής και προστατευτικό αγκώνων. Φοράτε πάντοτε κατάλληλα κλειστά παπούτσια που προσφέρουν σωστή πρόσφυση. Κατά τη χρήση του προϊόντος, φοράτε πάντοτε κράνος και ασφαλίζετε καλά το υποσιάγωνο.
- Ελέγχετε πάντοτε τους τοπικούς κανονισμούς που αφορούν τη χρήση του προϊόντος. Τηρείτε τους τοπικούς νόμους και κανονισμούς περι κυκλοφορίας και χρήσης πατινιού. Προσέχετε τους πεζούς.
- Για λόγους ασφάλειας, πριν από και μετά κάθε χρήση του προϊόντος, ελέγχετε τακτικά τη σανίδα για θραύσματα και ρωγμές, τους αποσβεστήρες, τους τροχούς, τα παξιμάδια και τους άξονες και αλλάξτε τα εάν χρειάζεται. Εφόσον χρειάζεται, λιπαίνετε ή αλλάζετε τα ρουλεμάν των τροχών.
- Δεν πρέπει να γίνονται τροποποιήσεις στο αρχικό προϊόν από τον χρήστη.
- Όταν είναι αποσυναρμολογημένο, περιέχει πιθανώς επικίνδυνες αιχμηρές ακμές ή άκρα ή μικρά τεμάχια, γι' αυτό θα πρέπει να το κρατάτε μακριά από παιδιά. Φροντίστε να απομακρύνετε τυχόν αιχμηρές ακμές οι οποίες δημιουργούνται με τη χρήση.
- Οδηγείτε μόνο σε ομαλές, πλακοστρωμένες επιφάνειες και αποφεύγετε την υπερβολική ταχύτητα και τις κατηφόρες. Αποφεύγετε μπάζα, βρεγμένες επιφάνειες, απότομες προσκρούσεις, σχάρες αποχέτευσης και απότομες αλλαγές επιφάνειας, καθώς ενδέχεται το προϊόν να σταματήσει απότομα.
- Να μην χρησιμοποιείται σε κυκλοφορία, κοντά σε μηχανοκίνητα οχήματα, δρόμους, σκαλιά, ράμπες, λόφους, δρομάκια, κοντά σε πισίνες ή άλλες υδάτινες επιφάνειες.
- Ελέγχετε και ασφαλίζετε όλα τα κουμπώματα και τους μηχανισμούς κλειδώματος πριν από κάθε χρήση.
- Το μέγιστο συνολικό επιτρεπτό φορτίο είναι 50 kg.
- Ποτέ μην οδηγείτε σε κατάσταση χαμηλής ορατότητας ή τη νύχτα.
- Για αυτό το παιχνίδι χρειάζονται κατάλληλες δεξιότητες οδήγησης, οπότε θα πρέπει να χρησιμοποιείται με προσοχή, καθώς απαιτείται δεξιότητα για την αποφυγή πτώσεων ή προσκρούσεων που θα μπορούσαν να προκαλέσουν τραυματισμό στον χρήστη ή σε τρίτους.
- Πριν από και μετά κάθε χρήση, ελέγξτε και ασφαλίστε όλα τα λουράκια και τους μηχανισμούς ασφάλισης του τιμονιού.

1

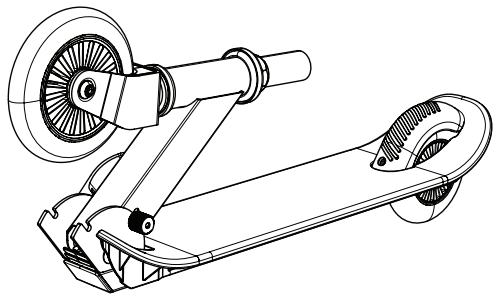

A x1



B x2



C x1

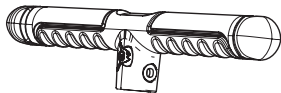

D x1



E x1

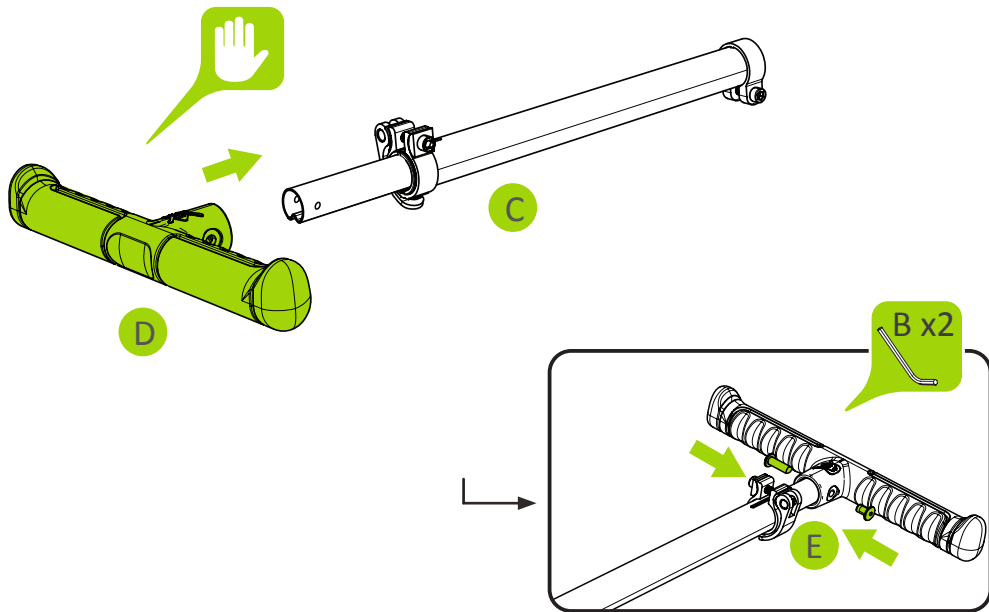

3

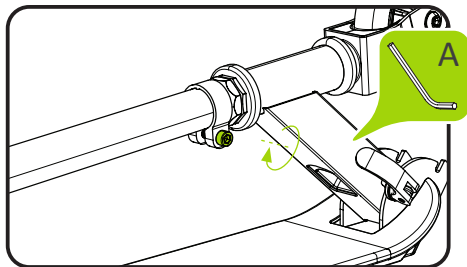
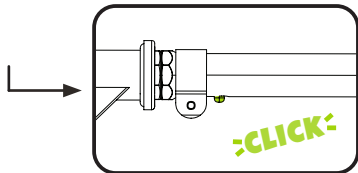
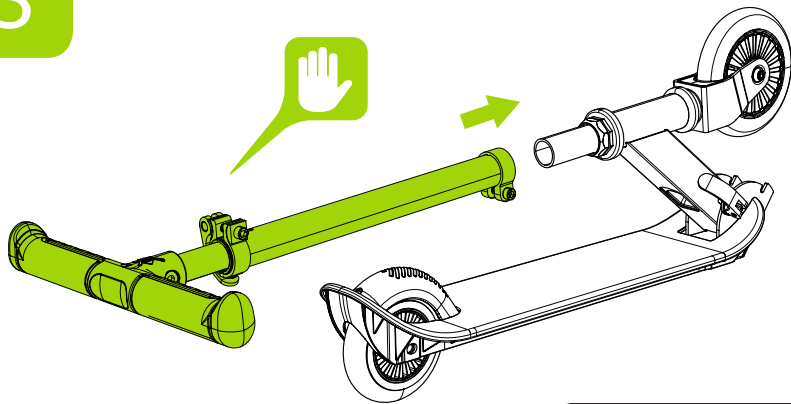

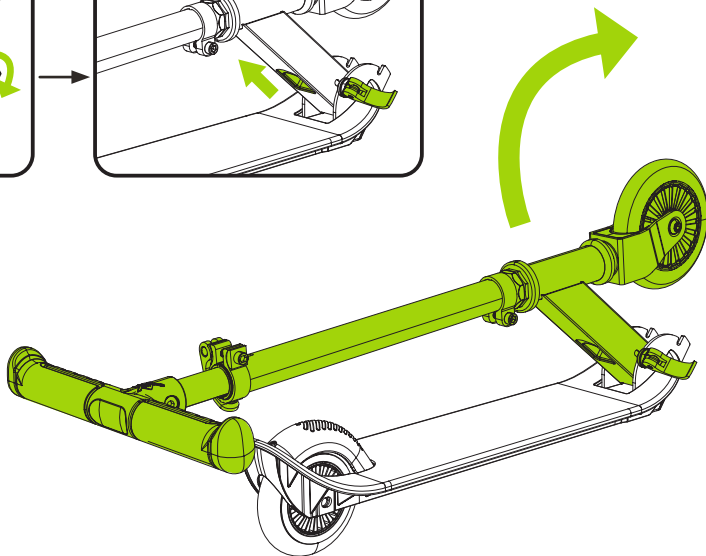
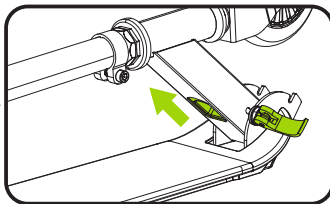
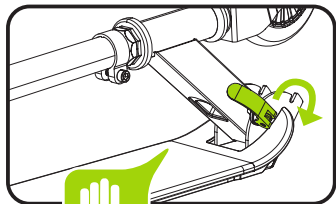

5

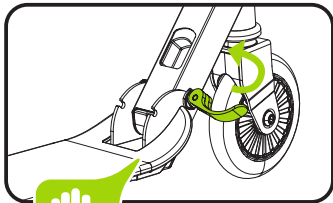
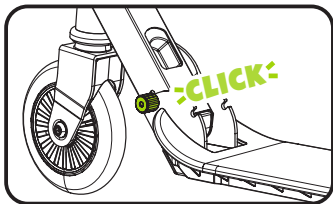

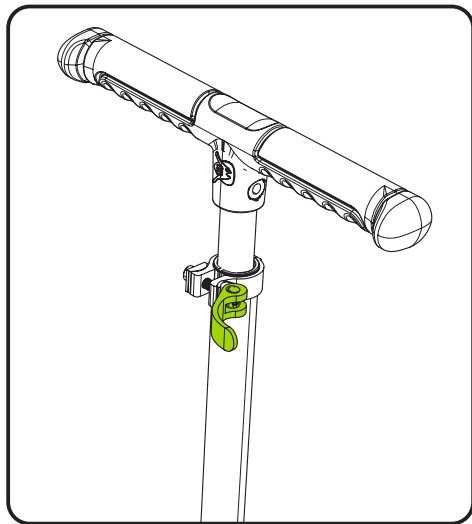
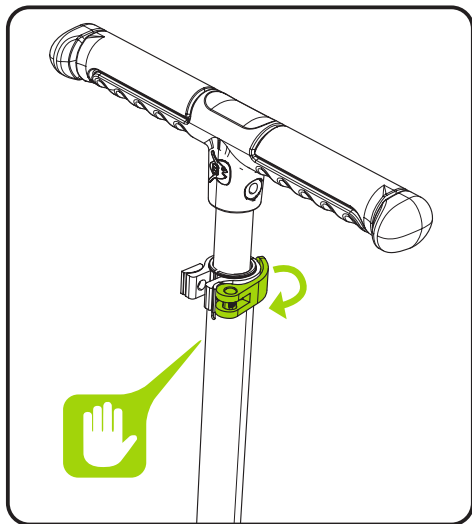

7

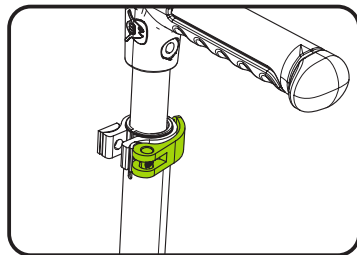
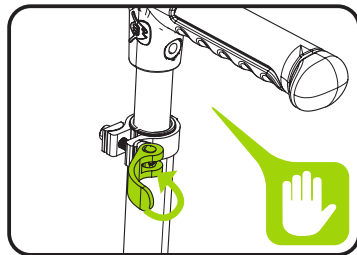
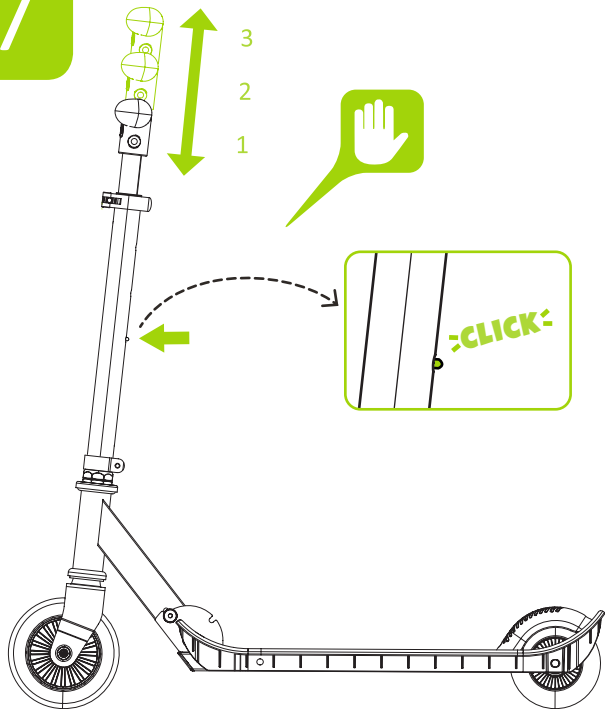

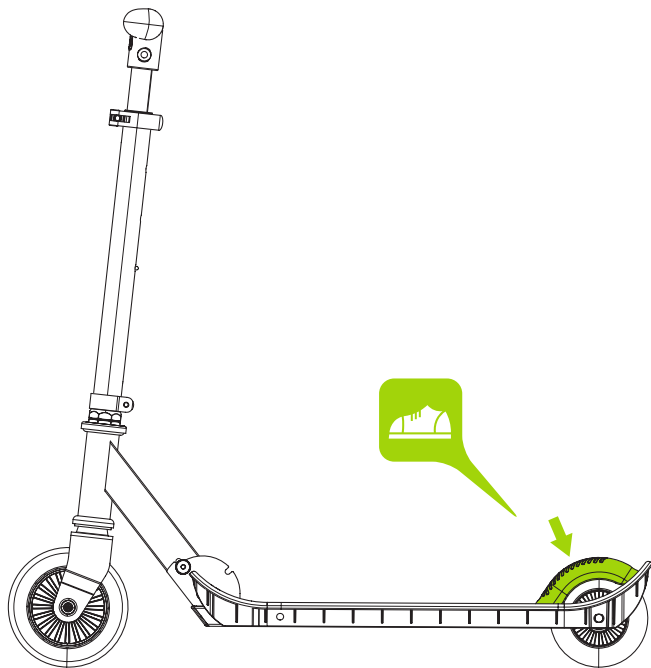



The Chillafish Company n.v.
Straatsburgdok Noordkaai 21 b19
2030 Antwerpen, Belgium

www.chillafish.com

man_CPFM01+CPFM02_V1.0_MULTILANG