

SOEHNLE

AIRFRESH CLEAN 300

BEDIENUNGSANLEITUNG

USER MANUAL

MODE D'EMPLOI

ISTRUZIONI PER L'USO

GEBRUIKSAANWIJZING

INSTRUCCIONES DE MANEJO

MANUAL DE INSTRUÇÕES

BRUGSANVISNING

BRUKSANVISNING

INSTRUKCJA OBSŁUGI

NÁVOD NA OBSLUHU

NÁVOD K POUŽITÍ

ИНСТРУКЦИЯ ПО ЭКСПЛУАТАЦИИ

KULLANMA KILAVUZU

NAUDOJIMO INSTRUKCIJA

УПЪТВАНЕ ЗА УПОТРЕБА

مادختس الال ليلد



DE

EN

FR

IT

NL

ES

PT

DA

SV

CS

SK

PL

RU

TR

LT

BG

AR



Deutsch	2
English	8
Français	14
Italiano	20
Nederlands	26
Español	32
Poertuguês	38
Dansk	44
Svenska	50
Český	56
Slovenský	62
Polsku	68
Русский	74
Türkçe	80
Lietuvos	86
български	92
اللغة العربية	98

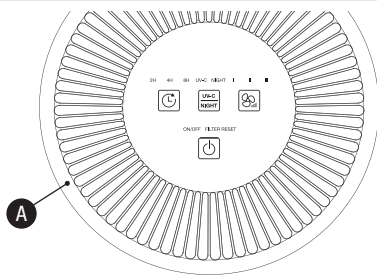
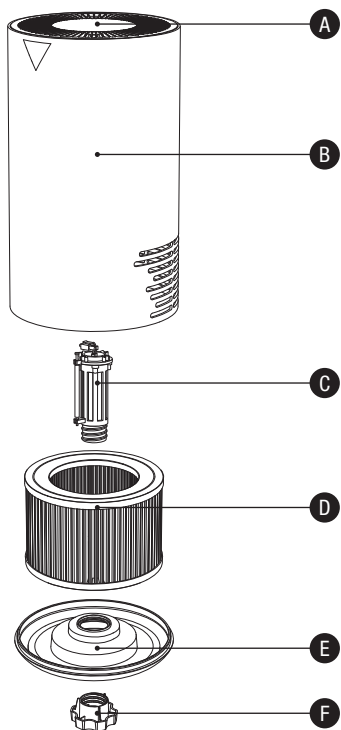

2H 4H 8H



G

UV-C NIGHT



H

I II III



I

ON/OFF FILTER RESET



J

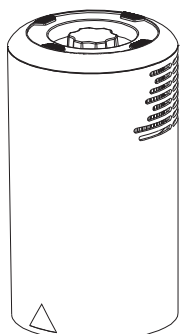

1.1

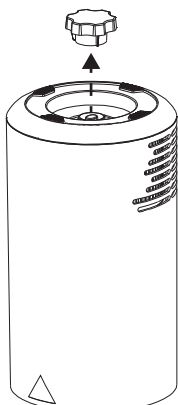

1.2

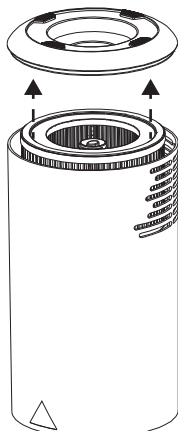

1.3

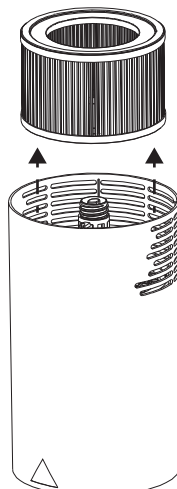

1.4

Inhalt

1. Sicherheitshinweise
2. Lieferumfang
3. Gerätebeschreibung
4. Bestimmungsgemäße Verwendung
5. Die Luftreinigung
6. Vor dem ersten Gebrauch
7. Täglicher Gebrauch und Betrieb
8. Reinigung und Pflege
9. Ersetzen des Filters
10. Transport und Lagerung
11. Fehlerbehebung
12. Technische Daten
13. Ersatz- und Verschleißteile
14. Garantie
15. Verbraucher-Service
16. Weitere Hinweise

1. Sicherheitshinweise

Lesen Sie diese Bedienungsanleitung vor der Inbetriebnahme des Airfresh Clean 300 sorgfältig durch. Der Airfresh Clean 300 ist nicht für den kommerziellen Gebrauch bestimmt.

Achtung!

- Vor Inbetriebnahme ist zu überprüfen, ob die Spannungsangabe mit der örtlichen Netzspannung übereinstimmt.
- Dieses Gerät darf von Kindern ab 8 Jahren sowie von Personen mit eingeschränkten physischen, sensorischen oder mentalen Fähigkeiten oder Mangel an Erfahrung und Wissen benutzt werden, wenn sie beaufsichtigt oder bezüglich des sicheren Gebrauchs des Geräts unterwiesen wurden und die daraus resultierenden Gefahren verstehen. Reinigung und Benutzerwartung dürfen nicht von Kindern ohne Beaufsichtigung durchgeführt werden. Kinder dürfen nicht mit dem Gerät spielen.
- Schalten Sie das Gerät immer aus und ziehen Sie das Netzkabel aus der Steckdose, bevor Sie das Gerät bewegen oder transportieren.
- Betreiben Sie das Gerät nicht mit defektem Netzstecker oder Netzkabel.
- Sprühen Sie keine brennbaren Materialien wie zum Beispiel Insektengifte oder Duftstoffe um den Airfresh Clean 300.
- Achten Sie darauf, dass Luftein- und Luftauslass nicht verdeckt wird.
- Keine Gegenstände in den Lufteinlass des Gerätes einführen. Es kann die Lüfterflügel beschädigen oder Verletzungen verursachen.

- Benutzen oder lagern Sie das Gerät nicht dort, wo es in eine Badewanne, ein Waschbecken, Wasser oder andere Flüssigkeit fallen kann. Greifen Sie nicht nach einem Gerät, das in Wasser oder andere Flüssigkeit gefallen ist. Greifen Sie nicht in Wasser oder andere Flüssigkeiten, auch wenn das Gerät zu diesem Zeitpunkt nicht angeschlossen ist. Bei Feuchtigkeit besteht Stromschlaggefahr, wenn das Gerät wieder an die Steckdose angeschlossen wird. Feuchtigkeit mit einem trockenen Tuch abwischen. Den Stecker oder das Gerät nicht mit nassen Händen anfassen.

Vorsicht!

- Wenn die zum Betrieb des Airfresh Clean 300 verwendete Steckdose nicht ordnungsgemäß angeschlossen ist, wird der Stecker des Geräts heiß. Vergewissern Sie sich, dass Sie für das Gerät eine ordnungsgemäß angeschlossene Steckdose verwenden.
- Stellen Sie keine Gegenstände auf den Airfresh Clean 300, und setzen Sie sich nicht darauf.
- Verwenden Sie nur den Originalfilter von Soehnle, der speziell für diesen Airfresh Clean 300 geeignet ist.
- Benutzen Sie den Airfresh Clean 300 nicht nach dem Gebrauch von Räuchermitteln zum Insektenschutz oder an Orten, an denen Ölrückstände oder chemische Dämpfe vorhanden sind bzw. Räucherstäbchen verbrannt werden.
- Verwenden Sie den Airfresh Clean 300 nicht in der Nähe von Heizungen, offenen Kaminen oder gasbetriebenen Vorrichtungen.
- Stellen Sie sich nicht auf das Gerät.

2. Lieferumfang

- 1 Soehnle Airfresh Clean 300
- 1 Soehnle Kombifilter für Airfresh Clean 300
- 1 Bedienungsanleitung

3. Gerätebeschreibung

- A** : Gehäuseabdeckung
- B** : Gehäuse
- C** : UV-C Lampe
- D** : Kombifilter (68106)
- E** : abnehmbarer Gehäuseboden
- F** : Schraubverschluss

4. Bestimmungsgemäße Verwendung

Der Airfresh Clean 300 dient ausschließlich der Reinigung der Raumluft.

5. Die Luftreinigung

Mit dem Soehnle Kombifilter entfernen Sie eine Vielzahl unerwünschter Partikel und Gerüche aus der Raumluft. Durch zuschalten des UV-C Lichtes werden Mikroorganismen und Viren zerstört.

Vorfilter:

Erfasst die ersten Staub- und Allergenpartikel.

EPA Filter / Aktivkohlefilter:

Erfasst Staub, Rauch, Pollen und weitere Allergene. Filtert Gerüche aus der Luft.

UV-C Licht:

Zerstört Mikroorganismen wie Keime, Viren, Bakterien und Pilze (wie Schimmel-Toxine).

6. Vor dem ersten Gebrauch

1. Stellen Sie das Gerät aufrecht auf einen festen, ebenen Untergrund. Halten Sie das Gerät frei von jeder Wand.

- Um eine optimale Leistung des Geräts zu gewährleisten, stellen Sie sicher, dass die Lufteinlässe und Luftaustrittsöffnungen nicht blockiert sind.
- Prüfen Sie das Netzkabel, um sicherzustellen, dass es frei von Beschädigungen ist.
- Schließen Sie das Netzkabel an eine Steckdose an.

7. Täglicher Gebrauch und Betrieb

Ein- und Ausschalten



Drücken Sie die EIN/AUS-Taste (**J**), um den Airfresh Clean 300 ein- oder auszuschalten.

Einstellen der Betriebsdauer



Durch Drücken der Taste (**G**), können Sie die gewünschte Betriebsdauer einstellen. Wählen Sie zwischen 2, 4 und 8 Stunden (**H**), das Gerät schaltet nach Ablauf der Zeit automatisch ab. Ist keine Betriebsdauer gewählt (keine Kontrollleuchte leuchtet), läuft der Airfresh Clean 300 im Dauerbetrieb.

UV-C Lampe und Nachtmodus



Drücken Sie die Taste (**H**) einmal um die UV-C Lampe im Inneren des Airfresh Clean 300 anzuschalten (UV-C Kontrollleuchte leuchtet). Durch erneutes Drücken aktivieren Sie den Nachtmodus ohne die UV-C Lampe auszuschalten (UV-C Kontrollleuchte leuchtet, NIGHT Kontrollleuchte blinkt). Durch weiteres Drücken der Taste (**H**) können Sie die UV-C Lampe abschalten (UV-C Kontrollleuchte ist aus, NIGHT Kontrollleuchte blinkt) oder beides ausschalten (UV-C Kontrollleuchte ist aus, NIGHT Kontrollleuchte ist aus).

Nachtmodus

Im Nachtmodus können Sie den Airfresh Clean 300 laufen lassen, ohne durch zusätzliche Lichtquellen gestört zu werden. Wenn Sie den Nachtmodus aktivieren werden nach kurzer Zeit alle Kontrolleuchten am Gerät ausgeschaltet, ohne dass sich das Gerät abschaltet. Zuvor getätigte Einstellungen der Betriebsdauer und der Lüftergeschwindigkeit bleiben bestehen. Das Aktivieren des Nachtmodus wird durch ein Blinken der Kontrollleuchte eingeleitet, bevor sie sich die Beleuchtung ganz abschaltet.

Ändern der Lüftergeschwindigkeit



Drücken Sie die Taste (**I**), um die Lüftergeschwindigkeit und somit die gewünschte Intensität des Luftausstoß auszuwählen:

Niedrig (I) – Mittel (II) – Hoch (III)

8. Reinigung und Pflege

Reinigung des Kombifilters

Die regelmäßige Reinigung des Kombifilters (1x im Monat) garantiert einen störungsfreien Betrieb des Airfresh Clean 300 und eine größtmögliche Raumluftqualität.

Gehen Sie wie folgt vor:

- Schalten Sie das Gerät vor jeder Reinigung aus und ziehen Sie den Netzstecker.
- Drehen Sie das Gerät auf den Kopf und stellen Sie es verkehrt herum auf einen festen Untergrund (**1.1**).
- Öffnen Sie den Schraubverschluss auf der Unterseite des Geräts (**1.2**).
- Heben Sie den Gehäuseboden ab (**1.3**).
- Entnehmen Sie den Kombifilter (**1.4**) und reinigen Sie ihn. Setzen Sie den Filter wie-

der ein und vergewissern Sie sich dass er richtig eingesetzt ist.

Hinweis:

Der Vorfilter ist mit Klettverschluss am Filter befestigt. Reinigen Sie den Vorfilter unter fließendem Wasser. Vergewissern Sie sich, dass der Vorfilter trocken ist, bevor Sie ihn wieder am EPA-Filter befestigen.

EPA und Aktivkohlefilter sollten nur mit einem Staubsauger gereinigt werden.

6. Verschließen Sie das Gerät und drehen den Schraubverschluss fest. Drehen Sie das Gerät wieder richtig herum und stellen Sie es auf einen festen Untergrund.
7. Schließen Sie das Netzkabel wieder an eine Steckdose an und schalten Sie das Gerät ein.

Reinigung des Gehäuses

Reinigen Sie das Gehäuse des Airfresh Clean 300 mit einem leicht angefeuchteten Tuch.

9. Ersetzen des Filters

Der Kombifilter sollte nach ca. 4320 Betriebsstunden durch einen Neuen ersetzt werden. Nach ca. 4320 Betriebsstunden blinkt automatisch auf der Oberseite die Filterwechselanzeige (**FILTER RESET**). Verwenden Sie ausschließlich die Original Soehnle Filter!

Um den Filter zu wechseln, gehen Sie wie folgt vor:

1. Schalten Sie das Gerät und ziehen Sie den Netzstecker.
2. Öffnen Sie das Gerät wie zuvor in Kapitel 7 beschrieben und entnehmen Sie den Kombifilter (**1.4**).

3. Setzen Sie nun den neuen Kombifilter in das Gehäuse ein. Vergewissern Sie sich dass die neue Filtereinheit richtig eingesetzt ist.
4. Verschließen Sie das Gerät und drehen den Schraubverschluss fest. Drehen Sie das Gerät wieder richtig herum und stellen Sie es auf einen festen Untergrund.
5. Schließen Sie das Netzkabel wieder an eine Steckdose an und schalten Sie das Gerät ein.
6. Halten Sie die EIN/AUS-Taste (**J**) für 5 Sekunden gedrückt. Ein Signalton ertönt und die Kontrolleuchte der Filterwechselanzeige erlischt. Der Betriebsstundenzähler ist nun wieder zurückgesetzt.

10. Transport und Lagerung

Transport

WARNUNG!

Schalten Sie das Gerät vor dem Transport immer aus. Ziehen Sie immer den Netzstecker aus der Steckdose.

Lagerung

Wir empfehlen eine sorgfältige Reinigung Ihres Airfresh Clean 300, bevor Sie das Gerät aufbewahren. Bitte achten Sie darauf, dass alle Teile vor der Lagerung sauber und trocken sind. Lagern Sie den Airfresh Clean 300 an einem kühlen trockenen Platz.

11. Fehlerbehebung

Bevor Sie eine der folgenden Prüfungen durchführen, schalten Sie das Gerät aus und ziehen Sie den Netzstecker.

Problem: Das Gerät funktioniert nicht

- Kontrollieren Sie, ob der Airfresh Clean 300 an einer Stromquelle angeschlossen ist

- Kontrollieren Sie, ob der Filter richtig sitzt.
- Kontrollieren Sie, ob die Bodenabdeckung richtig sitzt und mit dem Schraubverschluss fest verschlossen ist.

Problem: Unzureichender Luftstrom

- Kontrollieren Sie, ob der Filter sauber ist. Bei Verschmutzung reinigen Sie diesen.
- Kontrollieren Sie, ob die Luftein- und -austrittsöffnungen verstopft oder durch Hindernisse blockiert sind.

Problem: Übermäßiger Lärm

- Kontrollieren Sie, ob sich Fremdkörper im Ventilator befinden und entfernen Sie diese gegebenenfalls.
- Kontrollieren Sie, ob der Filter sauber ist. Bei Verschmutzung reinigen Sie diesen.
- Kontrollieren Sie, ob der Filter richtig sitzt.
- Kontrollieren Sie, ob das Gerät sicher und gerade auf einem festen Untergrund steht.

13. Ersatz- und Verschleißteile

• **68106 Soehle Filter für Airfresh Clean 300**

(Vorfilter, EPA Filter & Aktivkohle-Filter)

Ersatzteile können direkt bei uns bestellt werden. Nehmen Sie bitte Kontakt zu unserem Kundenservice auf.

14. Garantie

Auf das vorliegende Qualitätsprodukt gewährt Ihnen die Leifheit AG 2 Jahre Garantie ab Kaufdatum (bzw. bei Bestellungen ab Erhalt der Ware). Die Garantieansprüche müssen Sie unverzüglich nach Auftreten des Defekts innerhalb der Garantiezeit geltend machen. Die Garantie erstreckt sich auf die Beschaffenheit der Produkte.

Ausgeschlossen von der Garantie sind:

1. Gebrauchsbedingte oder sonstige natürlich hervorgerufene Verschleißmängel,

12. Technische Daten

Raumgröße bis	ca. 30m ²
Arbeitsumfeld	5 ~ 40 °C, 20 ~ 80% RH
Betriebsspannungsbereich	220–240V~ Wechselstrom
Stromfrequenz	50 / 60Hz
Nennleistung des Systems	65W
Maße	220 (Ø) x 385 (H) mm
Lautstärke	30dB (N), 40dB (M), 55dB (H)
Gewicht	3,4 kg
UV-Licht Wellenlänge	254 nm
Lebensdauer der UV-C-Lampe	ca. 20.000 Stunden

 Das Produkt ist doppelt schutzisoliert und entspricht der Schutzklasse 2.

2. Schäden durch unsachgemäßen Gebrauch bzw. Umgang (z. B. Schlag, Stoß, Fall),
3. Schäden durch Nichtbeachtung der vorgegebenen Bedienungshinweise. Im Garantiefall gewährt Ihnen Leifheit nach eigenem Ermessen entweder die Reparatur defekter Teile oder den Austausch des Produktes. Falls eine Reparatur nicht durchführbar ist und ein identisches Produkt zum Zwecke des Austauschs nicht mehr im Sortiment verfügbar ist, erhalten Sie ein möglichst gleichwertiges Ersatzprodukt. Eine Rückerstattung des Kaufpreises ist im Garantiefall nicht möglich. Diese Garantie gewährt zudem keine Schadensersatzansprüche. Zur Inanspruchnahme der Garantie wenden Sie sich unter Vorlage des defekten Produktes und des Kaufbelegs (Kopie) an denjenigen Händler, bei dem Sie das Produkt erworben haben. Diese Garantie gilt weltweit. Ihre gesetzlichen Rechte, insbesondere Gewährleistungsrechte, gelten für Sie weiterhin und werden durch diese Garantie nicht beschränkt.

15. Verbraucher Service

Für Fragen und Anregungen steht Ihnen unser Verbraucher Service gerne zur Verfügung

Deutschland:

Tel: (0800) 5 34 34 34

International:

Phone: +49 26 04 97 70

Mo – Fr 8:30 – 12 Uhr

16. Weitere Hinweise

Elektromagnetische Felder

Dieses Soehnle Gerät erfüllt sämtliche Normen und Regelungen bezüglich der Exposition in elektromagnetischen Feldern.

Konformitätserklärung

Hiermit erklärt die Leifheit AG, dass sich dieses Produkt in Übereinstimmung mit den grundlegenden Anforderungen und den übrigen einschlägigen Bestimmungen der anzuwendenden europäischen Richtlinien befindet. Konformitätserklärungen finden Sie auf der Homepage: www.soehnle.com.

Entsorgung von gebrauchten elektrischen Produkten



Bitte entsorgen Sie dieses Produkt nach seiner Lebenszeit gemäß der Elektro- und Elektronik-Altgeräte-Verordnung 2002/96/EC – WEEE (Waste Electrical and Electronic Equipment).

Das Symbol auf dem Produkt oder seiner Verpackung weist darauf hin, dass dieses Produkt nicht als normaler Haushaltsabfall zu behandeln ist, sondern an einer Annahmestelle für das Recycling von elektrischen und elektronischen Produkten abgegeben werden muss.

Content

1. Safety information
2. Scope of delivery
3. Device description
4. Proper use
5. Air cleaning
6. Prior to first use
7. Daily use and operation
8. Cleaning and care
9. Replacing the filter
10. Transport and storage
11. Troubleshooting
12. Technical data
13. Replacement and wear parts
14. Guarantee
15. Consumer service
16. Other information

1. Safety information

Please carefully read this operating manual prior to the first use of the Airfresh Clean 300. The Airfresh Clean 300 is not intended for commercial use.

Attention!

- Please ensure prior to start-up operation that the voltage information corresponds to the local mains voltage.
- This device may be used by children over the age of 8 and persons with reduced physical, sensory, or mental abilities or with a lack of experience and knowledge only if such are supervised or have been instructed in the safe use of the device as well as the resulting risks. Cleaning and maintenance may not be performed by children that are not supervised. Children may not play with the device.
- Always shut the device off and disconnect the power cord from the power plug prior to moving or transporting the device.
- Do not operate the device if the power plug or power cord is defective.
- Do not spray flammable materials, e.g. pesticides or fragrances, near the Airfresh Clean 300.
- Ensure that the air intake and air outlet are not covered.
- Do not insert objects into the air inlet of the device. This may damage the fan blades or cause injuries.
- Do not use or store the device where it may fall into a bathtub, a sink, water, or other liquid. Do not reach for a device that fell into water or another liquid. Do not

reach into the water or another liquid, even if the device is no longer connected to the power outlet at that time. Risk of electric shock in case of moisture when the device is reconnected to the power outlet. Use a dry cloth to wipe moisture off. Do not touch the power plug or device with wet hands.

Attention!

- If the power outlet used to operate the Airfresh Clean 300 is not properly connected, the power plug of the device will get hot. Ensure that you are using a properly connected power outlet for the device.
- Do not place any objects on top of the Airfresh Clean 300 and do not sit on it.
- Use only the original filter by Soehnle, which is specifically suited for this Airfresh Clean 300.
- Do not use the Airfresh Clean 300 after using incense for insect protection or in places with oil residue or chemical vapours or where incense sticks are burnt.
- Do not use the Airfresh Clean 300 near heaters, fireplaces, or gas-powered devices.
- Do not stand on the device.

2. Scope of delivery

- 1 Soehnle Airfresh Clean 300
- 1 Soehnle combination filter for Airfresh Clean 300
- 1 Operating manual

3. Device description

- A** : Housing cover
- B** : Housing
- C** : UV-C lamp
- D** : Combination filter (68106)
- E** : Removable housing bottom
- F** : Screw cap

4. Proper use

The Airfresh Clean 300 is intended exclusively for cleaning room air.

5. Air cleaning

With the Soehnle combination filter you will remove a multitude of unwanted particles and odours from your room air. Micro-organisms and viruses are destroyed by adding UV-C light.

Prefilter:

Captures the first dust and allergen particles

EPA filter / activated carbon filter:

Captures dust, smoke, pollen, and other allergens. Filters odours from the air.

UV-C light:

Destroys micro-organisms, e.g. germs, viruses, bacteria, and mould (e.g. mould toxins)

6. Prior to first use

1. Place the device upright on a solid and level surface. Keep the device away from walls.
2. To ensure optimum performance of the device, please ensure that the air inlets and air outlets are not covered.
3. Inspect the power cord to ensure that it is not damaged.
4. Connect the power cord to a power outlet.

7. Daily use and operation

Switching on and off



Push the ON/OFF switch (**J**) to switch the Airfresh Clean 300 on or off.

Setting the operating time



Push the key (**G**) to set the desired operating time. Select between 2, 4, and 8 hours (**H**). The device switches off automatically after the time expires. If an operating time is not set (indicator light is not on), the Airfresh Clean 300 is in continuous operation.

UV-C lamp and night-time mode



Push the key (**H**) once to switch the UV-C lamp inside the Airfresh Clean 300 on (UV-C indicator light is on). Push the key again to activate night-time mode without switching the UV-C lamp off (UV-C indicator light is on, NIGHT indicator light flashes). Push the key (**H**) again to switch the UV-C lamp off (UV-C indicator light is off, NIGHT indicator light flashes) or switch both off (UV-C indicator light is off, NIGHT indicator light is off).

Night-time mode

In night-time mode you can operate Airfresh Clean 300 without being bothered by additional light sources. Once you activate the night-time mode, all indicator lights on the device will soon be turned off without the device switching off. All previous settings for operating time and fan speed will remain unchanged. Activation of the night-time mode is indicated by flashing of the indicator light before the illumination switches off completely.

Changing the fan speed



Push the key (**I**) to select the fan speed and thus the desired intensity of air output:

Low (I) – Medium (II) – High (III)

8. Cleaning and care

Cleaning the combination filter

Regular cleaning of the combination filter (1x month) ensures faultless operation of the Airfresh Clean 300 and greatest possible room air quality.

Proceed as follows:

1. Switch the device off prior to cleaning and disconnect the power plug.
2. Turn the device upside down and place it on a solid surface (**1.1**).
3. Open the screw cap on the bottom of the device (**1.2**).
4. Remove the housing bottom by lifting it up (**1.3**).
5. Remove the combination filter (**1.4**) and clean it. Replace the filter and ensure that it is inserted correctly.

Note:

The prefilter is attached to the filter with a hook and loop fastener. Clean the prefilter under running water. Ensure that the prefilter is dry before reattaching into the EPA filter.

EPA and activated carbon filter should be cleaned only with a vacuum cleaner.

6. Close the device and fasten the screw cap. Turn the device right side up and place it on a solid surface.
7. Reconnect the power cord to a power outlet and switch the device on.

Cleaning the housing

Clean the housing of Airfresh Clean 300 with a slightly damp cloth.

9. Replacing the filter

The combination filter should be replaced after approx. 4320 operating hours. The **FILTER RESET** indicator flashes automatically on the top of the device after approx. 4320 operating hours. Use only original Soehnle filters!

Proceed as follows to change the filter:

1. Switch the device off and disconnect the power plug.
2. Open the device as described above in Chapter 7 and remove the combination filter (1.4).
3. Insert the new combination filter into the housing. Ensure that the new filter unit is inserted correctly.
4. Close the device and fasten the screw cap. Turn the device right side up and place it on a solid surface.
5. Reconnect the power cord to a power outlet and switch the device on.
6. Push and hold the ON/OFF switch (**J**) for 5 seconds. A signal sounds and the filter reset indicator light disappears. The operating time meter is now reset.

10. Transport and storage

Transport

WARNING!

Always switch the device off before transporting it. Always disconnect the power plug from the power outlet.

Storage

We recommend carefully cleaning your Airfresh Clean 300 before storing the device. Ensure that all parts are clean and dry prior to storing the device. Store the Airfresh Clean 300 in a cool and dry location.

11. Troubleshooting

Switch the device off and disconnect the power plug before performing the following tests.

Problem: The device does not work

- Ensure that the Airfresh Clean 300 is connected to a power source.
- Ensure that the filter is inserted correctly.
- Ensure that the bottom housing is inserted correctly and close tightly with the screw cap.

Problem: Insufficient airflow

- Ensure that the filter is clean. Please clean the filter if it is soiled.
- Ensure that air inlet and air outlet are not blocked or obstructed.

Problem: Excessive noise

- Ensure that no foreign objects are located in the fan and remove them if necessary.
- Ensure that the filter is clean. Please clean the filter if it is soiled.
- Ensure that the filter is inserted correctly.
- Ensure that the device is placed securely and evenly on a solid surface.

12. Technical data

Room size up to	approx. 30m ²
Operating environment	5 ~ 40 °C, 20 ~ 80% RH
Operating voltage range	220–240V~ alternating current
Current frequency	50 / 60Hz
Rated output of the system	65W
Dimensions	220 (Ø) x 385 (H) mm
Volume	30dB (L), 40dB (M), 55dB (H)
Weight	3,4 kg
UV light wave length	254 nm
UV-C lamp service life	approx. 20.000 hours



The product is double insulated and corresponds to protection category 2.

13. Replacement and wear parts

- **68106 Soehle filter**
for **Airfresh Clean 300**
(prefilter, EPA filter & activated carbon filter)

Replacement parts can be ordered directly from us. Please contact our customer service.

14. Guarantee

Leifheit AG offers a 2 year guarantee for this quality product as of the purchase date (or in case of orders, as of receipt of the goods). Guarantee claims must be asserted within the guarantee period immediately after occurrence of the defect. The guarantee covers only the nature of the products.

The following are excluded from the guarantee:

1. Wear caused by use or other natural wear,
2. Damage caused by improper use or handling (e.g. impact, shock, drop),
3. Damage caused by non-compliance with these operating instructions. In case of a guarantee claim, Leifheit, at its own discretion, either repairs the defective components or replaces the product. If a repair cannot be performed and an identical product is no longer available in the product range for the purpose of replacement, you will receive a replacement product of the closest equivalent value. Reimbursement of the purchase price is not possible in case of a guarantee claim. This guarantee furthermore does not grant any claims for damages. To assert the guarantee, please contact the seller where you have acquired the product and present the defective product and the purchase receipt (copy). This guarantee is valid worldwide. Your statutory rights, in particular warranty

rights, continue to apply and are not limited by this guarantee.

15. Consumer service

Our consumer service is happy to help you in case of questions and comments

Germany:

Ph.: (0800) 5 34 34 34

International:

phone: +49 (0) 26 04 - 97 70

Mo – Fr 8:30 a.m. – 12:00 p.m.

16. Other information

Electromagnetic fields

This Soehnle device fulfils all standards and regulations with regard to exposure in electromagnetic fields.

Declaration of conformity

Leifheit AG herewith declares that this product is in compliance with the general requirements and other relevant provisions of applicable European directives. Declarations of conformity are available on the homepage: www.soehnle.com.

Disposal of used electric devices



Please dispose of this product after its service life pursuant to the Waste Electrical and Electronic Equipment Directive 2002/96/EC – WEEE.

The symbol on the product or its packaging indicates that this product cannot be treated as normal household waste but must be returned to a collection point for recycling electrical and electronic products.

Table des matières

1. Consignes de sécurité
2. Équipement livré
3. Description de l'appareil
4. Utilisation conforme
5. La purification de l'air
6. Avant la première utilisation
7. Utilisation quotidienne
8. Nettoyage et entretien
9. Remplacement du filtre
10. Transport et stockage
11. Dépannage
12. Données techniques
13. Pièces de rechange et d'usure
14. Garantie
15. Service consommateurs
16. Autres remarques

1. Consignes de sécurité

Lisez attentivement ce mode d'emploi avant la mise en service d'Airfresh Clean 300. Airfresh Clean 300 n'est pas destiné à un usage commercial.

Attention !

- Avant la mise en service, vérifiez que la tension indiquée correspond bien à la tension secteur locale.
- Cet appareil peut être utilisé par des enfants de 8 ans ou plus et par des personnes aux facultés physiques, sensorielles ou psychiques restreintes ou n'ayant pas d'expérience ou connaissances que si ces personnes sont sous surveillance ou si elles ont été instruites à l'utilisation sûre de l'appareil et qu'elles comprennent les dangers qui en résultent. Le nettoyage et l'entretien par l'utilisateur ne doivent pas être réalisés par des enfants sans surveillance. Les enfants ne doivent pas jouer avec l'appareil.
- Éteignez toujours l'appareil et débranchez le câble secteur de la prise murale avant de déplacer ou de transporter l'appareil.
- N'utilisez pas l'appareil si la fiche secteur ou le câble d'alimentation est endommagé.
- Ne pulvérisez aucune substance inflammable ni par exemple d'insecticides ou de parfums à proximité de l'Airfresh Clean 300.
- Veillez à ce que l'entrée et la sortie d'air ne soient pas recouvertes.
- N'introduire aucun objet dans l'entrée d'air de l'appareil. Cela peut endommager les ailettes du ventilateur ou provoquer des blessures.

- N'utilisez pas et ne rangez pas l'appareil à un endroit où il risque de tomber dans une baignoire, un lavabo, dans l'eau ou dans un autre liquide. Ne saisissez pas un appareil qui est tombé dans l'eau ou dans un autre liquide. Ne mettez pas la main dans l'eau ou dans les autres liquides même si l'appareil n'est pas branché à ce moment-là. En cas d'humidité, il existe un risque de choc électrique lorsque l'appareil est à nouveau branché à la prise électrique. Essuyez l'humidité à l'aide d'un chiffon sec. Ne pas saisir le connecteur ou l'appareil avec les mains mouillées.

Attention !

- Si la prise électrique utilisée pour Airfresh Clean 300 n'est pas adéquate, le connecteur de l'appareil chauffe. Assurez-vous que la prise électrique utilisée pour l'appareil est adéquate.
- Ne posez aucun objet sur Airfresh Clean 300, et ne vous asseyez pas dessus.
- Utilisez uniquement les filtres d'origine de Soehnle spécialement adaptés à Airfresh Clean 300.
- N'utilisez pas Airfresh Clean 300 après avoir utilisé des insecticides fumigants ou dans les lieux où il y a des restes d'huile ou des vapeurs chimiques ou après avoir brûlés des bâtons d'encens.
- N'utilisez pas Airfresh Clean 300 à proximité de chauffages, de foyers ouverts ou d'appareils au gaz.
- Ne vous placez pas sur l'appareil.

2. Équipement livré

- 1 Airfresh Clean 300 Soehnle
- 1 filtre combiné Soehnle pour Airfresh Clean 300
- 1 mode d'emploi

3. Description de l'appareil

- A** : recouvrement du boîtier
- B** : boîtier
- C** : lampe UV-C
- D** : filtre combiné (68106)
- E** : fond de boîtier amovible
- F** : fermeture à vis

4. Utilisation conforme

Airfresh Clean 300 est exclusivement destiné à la purification de l'air ambiant.

5. La purification de l'air

Grâce au filtre combiné de Soehnle, vous pouvez supprimer de nombreuses particules et mauvaises odeurs indésirables. Quand la lumière UV-C est allumée, elle détruit les microorganismes et les virus.

Préfiltre :

capte les premières particules de poussières et d'allergènes.

Filtre EPA/filtre au charbon actif :

capte la poussière, la fumée, les pollens et autres allergènes. Filtre les odeurs de l'air.

Lumière UV-C:

détruit les microorganismes comme les germes, les virus, les bactéries et les champignons (comme les mycotoxines).

6. Avant la première utilisation

1. Placez l'appareil à l'horizontale sur un support solide et plan. Ne placez pas l'appareil contre un mur.
2. Pour garantir les performances optimales de l'appareil, assurez-vous que les entrées d'air et les ouvertures de sortie d'air ne sont pas obstruées.

3. Contrôlez le câble d'alimentation pour vous assurer qu'il n'est pas endommagé.
4. Branchez le câble d'alimentation sur une prise murale.

7. Utilisation quotidienne

Mise en marche et extinction



Appuyez sur le bouton Marche/Arrêt (**J**) pour allumer ou éteindre Airfresh Clean 300.

Réglage de la durée de fonctionnement



Appuyez sur le bouton (**G**) pour régler la durée de fonctionnement souhaitée. Sélectionnez parmi 2, 4 et 8 heures (**H**), l'appareil s'éteindra automatiquement au bout de cette durée.

Si aucune durée de fonctionnement n'est sélectionnée (aucun témoin allumé), Airfresh Clean 300 fonctionne en continu.

Lampe UV-C et mode nuit



Appuyez une fois sur le bouton (**H**) pour allumer la lampe UV-C à l'intérieur d'Airfresh Clean 300 (le témoin de la lampe UV-C s'allume). Appuyez une nouvelle fois sur le bouton pour activer le mode nuit sans éteindre la lampe UV-C (le témoin UV-C est allumé, le témoin NIGHT clignote). Appuyez à nouveau sur la touche (**H**) pour éteindre la lampe UV-C (le témoin de la lampe UV-C est éteint, le témoin NIGHT clignote) ou pour éteindre les deux fonctions (le témoin UV-C est éteint, le témoin NIGHT est éteint).

Mode nuit

En mode nuit, vous pouvez laisser Airfresh Clean 300 fonctionner sans

être gêné par les lumières supplémentaires. Quand vous activez le mode nuit, tous les témoins de l'appareil s'éteignent au bout d'une brève durée mais l'appareil continue de fonctionner. Les réglages effectués précédemment de la durée de fonctionnement et la vitesse du ventilateur sont conservés. L'activation du mode nuit est signalée par un clignotement du témoin avant que toutes les lumières ne s'éteignent.

Modification de la vitesse du ventilateur



Appuyez sur la touche (**I**) pour sélectionner la vitesse du ventilateur et donc l'intensité souhaitée du jet d'air : **Faible (I) – Moyenne (II) – Élevée (III)**

8. Nettoyage et entretien

Nettoyage du filtre combiné

Le nettoyage régulier du filtre combiné (1 fois par mois) garantit le bon fonctionnement d'Airfresh Clean 300 et la meilleure qualité d'air possible.

Procédez comme suit :

1. Avant chaque nettoyage, éteignez l'appareil et débranchez la fiche secteur de la prise murale.
2. Retournez l'appareil et placez-le la tête à l'envers sur un support solide (**1.1**).
3. Ouvrez la fermeture à vis sur la face inférieure de l'appareil (**1.2**).
4. Soulevez le fond du boîtier (**1.3**).
5. Retirez le filtre combiné (**1.4**) et nettoyez-le. Remettez le filtre en place et assurez-vous qu'il est correctement en place.

Remarque :

le préfiltre est fixé au filtre par une bande autoagrippante. Nettoyez le préfiltre sous l'eau du robinet. Assurez-vous que le préfiltre est sec avant de l'assembler à nouveau au filtre EPA.

Les filtres EPA et au charbon actif ne doivent être nettoyés qu'à l'aide d'un aspirateur.

- Refermez l'appareil et vissez fermement la fermeture à vis. Retournez l'appareil en position normale et placez-le sur un support solide.
- Rebranchez le câble d'alimentation à une prise murale et allumez l'appareil.

Nettoyage du boîtier

Nettoyez le boîtier d'Airfresh Clean 300 à l'aide d'un chiffon légèrement humide.

9. Remplacement du filtre

Le filtre combiné doit être remplacé par un neuf au bout d'env. 4320 heures de service. Au bout de 4320 heures de service environ, le témoin de changement de filtre (**FILTER RESET**) sur la face supérieure se met automatiquement à clignoter. Utilisez exclusivement des filtres Soehnle d'origine.

Pour remplacer le filtre, procédez comme suit :

- Éteignez l'appareil et débranchez la fiche secteur de la prise murale.
- Ouvrez l'appareil comme décrit plus haut au point 7 et retirez le filtre combiné (1.4).
- Introduisez à présent le nouveau filtre combiné dans le boîtier. Assurez-vous que la nouvelle unité de filtre est correctement en place.
- Refermez l'appareil et vissez fermement la fermeture à vis. Retournez l'appareil en position normale et placez-le sur un support solide.

- Rebranchez le câble d'alimentation à une prise murale et allumez l'appareil.
- Maintenez la touche Marche/Arrêt (J) appuyée pendant 5 secondes. Un signal sonore se fait entendre et le témoin du changement de filtre s'éteint. Le compteur d'heures de service a bien été réinitialisé.

10. Transport et stockage**Transport****AVERTISSEMENT !**

Éteignez toujours l'appareil avant de le transporter. Retirez toujours la fiche secteur de la prise murale.

Stockage

Nous recommandons de nettoyer soigneusement votre Airfresh Clean 300 avant de ranger l'appareil. Veillez à ce que toutes les pièces soient propres et sèches avant de ranger l'appareil. Rangez Airfresh Clean 300 dans un endroit sec et frais.

11. Dépannage

Avant de réaliser l'un des contrôles suivants, éteignez l'appareil et débranchez la fiche secteur.

Problème : L'appareil ne fonctionne pas.

- Vérifiez qu'Airfresh Clean 300 est bien raccordé à une source électrique.
- Vérifiez que le filtre est correctement en place.
- Vérifiez que le recouvrement du fond est bien en place et qu'il est fermement fermé par vissage.

Problème : Flux d'air insuffisant

- Vérifiez que le filtre est propre. En cas d'encrassement, nettoyez-le.

- Vérifiez si les ouvertures d'entrée et de sortie d'air sont bouchées ou si elles sont bloquées par des obstacles.

Problème : bruit trop fort

- Vérifiez si des corps étrangers se trouvent dans le ventilateur et le cas échéant, ôtez-les.
- Vérifiez que le filtre est propre. En cas d'encrassement, nettoyez-le.
- Vérifiez que le filtre est correctement en place.
- Vérifiez que l'appareil est positionné en toute sécurité, à l'horizontale, sur un support solide.

12. Données techniques

Pièce d'un volume jusqu'à	env. 30m ²
Environnement de fonctionnement	5 ~ 40 °C, 20 ~ 80 % h.r.
Plage de tension de service	220–240V~ CA
Fréquence du réseau électrique	50 / 60Hz
Puissance nominale du système	65W
Dimensions	220 (Ø) x 385 (H) mm
Intensité sonore	30 dB (L), 40 dB (M), 55 dB (H)
Poids	3,4 kg
Longueur d'onde de la lumière UV	254 nm
Durée de vie de la lampe UV-C	env. 20 000 heures



Le produit possède une double isolation de protection et correspond à une classe de protection 2.

13. Pièces de rechange et d'usure

- **68106 Filtres Soehnle pour Airfresh Clean 300**
(préfiltre, filtre EPA et filtre au charbon actif)

Les pièces de rechange peuvent être commandées directement chez nous. Pour ce faire, prenez contact avec notre service clients.

14. Garantie

Leifheit AG octroie deux années de garantie à partir de la date d'achat (ou en cas de commande, à partir de la réception de la marchandise) sur le présent produit de qualité. Toute réclamation en garantie doit être formulée immédiatement après la survenue du défaut et dans la période de garantie. La garantie porte sur les caractéristiques du produit.

Sont exclus de la garantie :

1. les défauts liés à l'usure due à l'utilisation ou à d'autres origines naturelles ;
2. les dommages dus à une utilisation ou une manipulation inappropriée (p. ex. choc, coup, chute) ;
3. les dommages survenus suite au non-respect des instructions de service données. En cas de recours à la garantie, Leifheit répare les pièces défectueuses ou remplace le produit en fonction de son appréciation. Si une réparation est impossible et si un produit identique pour le remplacer n'est plus commercialisé, vous recevrez en échange un produit d'une valeur la plus proche possible. En cas de recours à la garantie, aucun remboursement du prix d'achat n'est possible. En outre, cette garantie n'octroie aucun droit à des dommages-intérêts. Pour prétendre à la garantie, contactez le revendeur chez qui vous avez acheté le produit et présentez-lui le produit défectueux ainsi que la preuve d'achat (copie). Cette garantie est valable dans le monde entier. Vos droits légaux, en particulier vos droits à la garantie, ne sont pas limités par notre garantie.

15. Service consommateurs

Si vous avez des questions ou des suggestions, notre service consommateurs est à votre entière disposition.

Allemagne :

Tél. : (0800) 5 34 34 34

Téléphone international :

+49 26 04 97 70

Du lundi au vendredi, de 8 h 30 à 12 h

16. Autres remarques

Champs électromagnétiques

Cet appareil Soehnle répond à toutes les normes et réglementations en matière d'exposition aux champs électromagnétiques.

Déclaration de conformité

Leifheit AG déclare ici que cet appareil est conforme aux exigences fondamentales et aux autres dispositions respectives des directives européennes applicables. Vous trouverez les déclarations de conformité sur notre site Internet : www.soehnle.com

Mise au rebut des appareils électriques usagés



Quand il a atteint sa fin de vie, ce produit doit être éliminé conformément à la directive 2002/96/EC relative aux déchets d'équipements électriques et électroniques (DEEE).

Ce symbole apposé sur le produit ou sur son emballage indique que le produit ne doit pas être considéré comme un déchet ménager habituel, mais qu'il doit être remis à un point de collecte qui recycle les produits électriques et électroniques.

Indice

IT

1. Indicazioni sulla sicurezza
2. Dotazione della fornitura
3. Descrizione dell'apparecchio
4. Impiego conforme alle disposizioni
5. La purificazione dell'aria
6. Prima del primo utilizzo
7. Utilizzo giornaliero e funzionamento
8. Pulizia e manutenzione
9. Sostituzione del filtro
10. Trasporto e magazzinaggio
11. Eliminazione degli errori
12. Dati tecnici
13. Parti di ricambio e componenti soggetti a usura
14. Garanzia
15. Servizio di assistenza ai consumatori
16. Ulteriori indicazioni

1. Indicazioni sulla sicurezza

Prima di mettere in funzione l'Airfresh Clean 300 leggere attentamente il presente manuale di istruzioni per l'uso. L'Airfresh Clean 300 non è destinato all'impiego commerciale.

Attenzione!

- Prima della messa in esercizio accertarsi che il valore della tensione indicato coincida con il valore della tensione di rete locale.
- I bambini di età uguale o superiore agli 8 anni e le persone con capacità fisiche, sensoriali o intellettuali ridotte o prive di esperienza e conoscenze possono usare l'apparecchio solo se vengono sorvegliati o sono stati istruiti all'uso sicuro dell'apparecchio e sono quindi consapevoli dei pericoli connessi. La pulizia e la manutenzione di competenza dell'utente non devono essere eseguite da bambini non sorvegliati. I bambini non devono giocare con l'apparecchio.
- Spegnerne sempre l'apparecchio ed estrarre il cavo di rete dalla presa prima di muovere o trasportare l'apparecchio.
- Non azionare l'apparecchio se la spina o il cavo di rete sono difettosi o guasti.
- Non spruzzare materiali combustibili come veleni per insetti o profumi attorno all'Airfresh Clean 300.
- Assicurarci che l'ingresso e l'uscita dell'aria non siano occlusi o coperti.
- Non inserire oggetti nell'apertura di ingresso dell'aria dell'apparecchio: si rischia di danneggiare l'ala della ventola o di infortunarsi.
- Non utilizzare o conservare l'apparecchio in un locale in cui potrebbe cadere in una

vasca da bagno, un lavandino, nell'acqua o in altri liquidi. Non afferrare mai un apparecchio caduto nell'acqua o in altri liquidi! Non inserire le mani nell'acqua o in altri liquidi, neanche se l'apparecchio in quel momento non è collegato! In caso di umidità esiste il rischio di scosse elettriche quando l'apparecchio viene ricollegato alla presa. Asciugare l'umidità con un panno asciutto. Non toccare la spina o l'apparecchio con le mani bagnate.

Attenzione!

- Se la presa utilizzata per azionare l'Airfresh Clean 300 non è collegata correttamente, la spina dell'apparecchio diventa bollente. Assicurarsi di utilizzare una presa collegata correttamente.
- Non appoggiare oggetti sull'Airfresh Clean 300 e non sedersi sopra.
- Utilizzare solo il filtro originale Soehnle specificamente idoneo all'Airfresh Clean 300.
- Non utilizzare l'Airfresh Clean 300 dopo aver usato sostanze profumate a protezione dagli insetti, oppure in luoghi in cui sono presenti residui di olio o vapori chimici o dove vengono accesi bastoncini d'incenso.
- Non utilizzare l'Airfresh Clean 300 vicino a riscaldamenti, camini aperti o dispositivi a gas.
- Non salire sull'apparecchio.

2. Dotazione della fornitura

- 1 Soehnle Airfresh Clean 300
- 1 filtro combinato Soehnle per l'Airfresh Clean 300
- 1 manuale di istruzioni per l'uso

3. Descrizione dell'apparecchio

- A** : copertura del corpo
- B** : corpo
- C** : lampada UV-C
- D** : filtro combinato (68106)
- E** : fondo rimovibile del corpo
- F** : chiusura a vite

4. Impiego conforme alle disposizioni

L'Airfresh Clean 300 funge esclusivamente a purificare l'aria ambiente.

5. La purificazione dell'aria

Con il filtro combinato di Soehnle si rimuovono dall'aria ambiente numerose particelle e numerosi odori indesiderati. Commutando anche la luce UV-C si distruggono microrganismi e virus.

Prefiltro:

rileva le prime particelle di polvere e allergeni.

Filtro EPA / Filtro a carbone attivo:

rileva polvere, fumo, pollini e altri allergeni.

Filtra gli odori presenti nell'aria.

Luce UV-C:

distrugge microrganismi come germi, virus, batteri e funghi (come la tossina della muffa).

6. Prima del primo utilizzo

1. Posizionare l'apparecchio diritto su una base solida e piana. Tenere l'apparecchio a una certa distanza da tutte le pareti.
2. Per garantire ottime prestazioni, assicurarsi che le aperture per l'ingresso e l'uscita dell'aria non siano bloccate.
3. Controllare il cavo di rete per assicurarsi che non sia danneggiato.
4. Collegare il cavo di rete a una presa.

7. Utilizzo giornaliero e funzionamento

IT

Accensione e spegnimento



Premere l'interruttore ON/OFF (J) per accendere o spegnere l'Airfresh Clean 300.

Impostazione della durata di funzionamento



Premere il tasto (G) per impostare il periodo di funzionamento desiderato. Scegliere tra 2, 4 e 8 ore di funzionamento (H): l'apparecchio si spegne automaticamente al termine del lasso temporale impostato.

Se non è stata selezionata alcuna durata di funzionamento (non è accesa nessuna spia di controllo), l'Airfresh Clean 300 funziona in modalità di funzionamento continuo.

Lampada UV-C e modalità notturna



Premere una volta il tasto (H) per accendere la lampada UV-C interna all'Airfresh Clean 300 (la spia luminosa UV-C si illumina). Premendo nuovamente si attiva la modalità notturna senza spegnere la lampada UV-C (la spia luminosa UV-C è illuminata, la spia luminosa NIGHT lampeggia). Premendo ulteriormente il tasto (H) è possibile spegnere la lampada UV-C (la spia luminosa UV-C è spenta, la spia luminosa NIGHT lampeggia) oppure spegnere entrambe (la spia luminosa UV-C è spenta, la spia luminosa NIGHT è spenta).

Modalità notturna

In modalità notturna è possibile mantenere in funzione l'Airfresh Clean 300 senza venire disturbati da sorgenti di

luce. Se si attiva la modalità notturna dopo poco tutte le spie luminose presenti sull'apparecchio si spengono mentre l'apparecchio rimane acceso. Le impostazioni relative alla durata di esercizio e alla velocità della ventola regolate precedentemente restano memorizzate. Prima che l'illuminazione si spenga completamente la spia luminosa lampeggia per annunciare l'attivazione della modalità notturna.

Cambiamento della velocità della ventola



Premere il tasto (I) per scegliere la velocità della ventola e quindi l'intensità di emissione di umidità desiderata:

Bassa (I) – Media (II) – Alta (III)

8. Pulizia e manutenzione

Pulizia del filtro combinato

Pulendo regolarmente il filtro combinato (1 volta al mese) si garantisce un funzionamento privo di anomalie dell'Airfresh Clean 300 e la massima qualità possibile dell'aria ambiente. Procedere come descritto di seguito.

1. Prima di eseguire qualsiasi operazione di pulizia, spegnere l'apparecchio ed estrarre la spina di rete.
2. Rovesciare l'apparecchio e appoggiarlo rovesciato su una base stabile (1.2).
3. Aprire la chiusura a vite collocata sul fondo dell'apparecchio (1.2).
4. Sollevare il fondo del corpo (1.3).
5. Estrarre il filtro combinato (1.4) e pulirlo. Reinserire il filtro e assicurarsi che sia stato inserito correttamente.

Nota:

il prefiltro è fissato al filtro mediante velcro.

Pulire il prefiltro sotto l'acqua corrente. Assicurarsi che il prefiltro sia asciutto prima di fissarlo di nuovo al filtro EPA.

Il filtro EPA e il filtro a carbone attivo possono venire puliti solo con un aspirapolvere.

6. Chiudere l'apparecchio e serrare la chiusura a vite. Rovesciare l'apparecchio in posizione corretta e appoggiarlo su una base stabile.
7. Ricollegare il cavo di rete a una presa e accendere l'apparecchio.

Pulizia del corpo

Pulire il corpo dell'Airfresh Clean 300 con un panno leggermente inumidito.

9. Sostituzione del filtro

Il filtro combinato dovrebbe venire sostituito dopo 4.320 ore di esercizio. Dopo 4.320 ore circa di esercizio sul lato superiore lampeggia automaticamente la spia di sostituzione del filtro (**FILTER RESET**). Utilizzare esclusivamente filtri originali Soehnle!

Per sostituire il filtro procedere come descritto di seguito.

1. Spegnerne l'apparecchio ed estrarre la spina di rete.
2. Aprire l'apparecchio come descritto precedentemente nel capitolo 7 ed estrarre il filtro combinato (**1.4**).
3. Inserire il nuovo filtro combinato nell'alloggiamento. Assicurarsi che la nuova unità filtro sia stata inserita correttamente.
4. Chiudere l'apparecchio e serrare la chiusura a vite. Rovesciare l'apparecchio in posizione corretta e appoggiarlo su una base stabile.

5. Ricollegare il cavo di rete a una presa e accendere l'apparecchio.

6. Tenere premuto il tasto ON/OFF (**J**) per 5 secondi: risuona un segnale acustico e la spia luminosa di segnalazione della sostituzione del filtro scompare. Il contatore di esercizio è resettato.

10. Trasporto e magazzinaggio

Trasporto

AVVERTIMENTO!

Prima di trasportarlo, spegnere sempre l'apparecchio. Estrarre sempre la spina di rete dalla presa.

Magazzinaggio

Si consiglia di pulire accuratamente l'Airfresh Clean 300 prima di immagazzinarlo. Prima di immagazzinare l'apparecchio assicurarsi che tutti i componenti siano puliti e asciutti. Immagazzinare l'Airfresh Clean 300 in un luogo fresco e asciutto.

11. Eliminazione degli errori

Prima di eseguire uno dei seguenti controlli, spegnere l'apparecchio ed estrarre la spina di rete.

Problema: l'apparecchio non funziona.

- Controllare che l'Airfresh Clean 300 sia collegato a una fonte di corrente.
- Controllare che il filtro sia posizionato correttamente.
- Controllare che il coperchio del fondo sia posizionato correttamente e che sia chiuso saldamente con la chiusura a vite.

Problema: flusso d'aria insufficiente.

- Controllare che il filtro sia pulito. In caso di sporcizia, pulirlo.

- Controllare che le aperture per l'ingresso e l'uscita dell'aria non siano occluse o bloccate.
- Controllare che il filtro sia pulito. In caso di sporcizia, pulirlo.
- Controllare che il filtro sia posizionato correttamente.
- Controllare che l'apparecchio sia appoggiato in modo sicuro e diritto su una base stabile.

Problema: rumore eccessivo.

- Controllare che nel ventilatore non si trovino corpi estranei; eventualmente rimuoverli.

12. Dati tecnici

Per locali di massimo	ca. 30 m ²
Ambiente di lavoro	5 ~ 40 °C, 20 ~ 80% RH
Intervallo di tensione di esercizio	220–240V~ corrente alternata
Frequenza di corrente	50 / 60Hz
Potenza nominale del sistema	65W
Dimensioni	220 (Ø) x 385 (A) mm
Rumorosità	30dB (L), 40dB (M), 55dB (H)
Peso	3,4 kg
Lunghezza d'onda luce UV	254 nm
Vita utile della lampada UV-C	ca. 20.000 ore



Il prodotto è dotato di doppio isolamento protettivo e corrisponde alla classe di protezione 2.

13. Parti di ricambio e componenti soggetti a usura

- **Filtro 68106 Soehnle per l'Airfresh Clean 300**
(prefiltro, filtro EPA & filtro a carbone attivo)

Le parti di ricambio possono essere ordinate direttamente a Leifheit. A questo fine contattare il servizio di assistenza ai clienti.

14. Garanzia

Sul presente prodotto Leifheit AG accorda 2 anni di garanzia a partire dalla data d'acquisto (o, in caso di ordine, dalla data di ricevimento del prodotto). I diritti di garanzia devono essere fatti valere subito dopo la comparso del difetto/guasto all'interno del periodo di garanzia. La garanzia si estende alle caratteristiche dei prodotti.

Sono esclusi dalla garanzia:

1. i difetti di usura dovuti all'uso o ad altre cause naturali,

2. i danni causati da un uso/trattamento scorretto (ad esempio colpi, urti, cadute),
3. i danni che si presentano a causa della mancata osservanza delle indicazioni d'uso prescritte. In caso di garanzia Leifheit accorda, a sua discrezione, la riparazione delle parti difettose o la sostituzione del prodotto. Se non dovesse essere possibile riparare il prodotto e non dovesse essere possibile sostituirlo a causa della mancata disponibilità di un articolo identico nell'assortimento, il cliente riceve un prodotto possibilmente equivalente. Nei casi di garanzia non è possibile rimborsare il prezzo d'acquisto. Inoltre la presente garanzia non comporta diritti di risarcimento danni. Per far valere i diritti di garanzia si prega di rivolgersi al rivenditore da cui è stato acquistato il prodotto presentando il prodotto guasto/difettoso e la ricevuta d'acquisto (copia). La presente garanzia è valida in tutto il mondo. I diritti legali del cliente, in particolare i diritti di garanzia, continuano a valere e non vengono limitati dalla presente garanzia.

15. Servizio di assistenza ai consumatori

Per domande e suggerimenti è a disposizione il servizio di assistenza ai consumatori

Germania:

Tel: (0800) 5 34 34 34

N° di telefono internazionale:

+49 26 04 97 70

Lun – Ven 8:30 – 12

16. Ulteriori indicazioni

Campi elettromagnetici

Questo apparecchio Soehnle soddisfa tutte le norme e i regolamenti concernenti l'esposizione ai campi elettromagnetici..

Dichiarazione di conformità

Con la presente Leifheit AG dichiara che questo prodotto è conforme ai requisiti fondamentali e alle altre disposizioni pertinenti delle direttive europee applicabili. Le dichiarazioni di conformità sono riportate alla pagina Internet: www.soehnle.com.

Smaltimento degli apparecchi elettrici usati



Al termine della vita utile smaltire il prodotto in conformità al Regolamento sui rifiuti di apparecchiature elettriche ed elettroniche 2002/96/EC – WEEE (Waste Electrical and Electronic Equipment).

Il simbolo riportato sul prodotto o sul materiale di imballaggio indica che il prodotto non può essere trattato come un normale rifiuto domestico, ma deve essere consegnato in un apposito punto di raccolta per apparecchi elettrici ed elettronici.

Inhoud

NL

1. Veiligheidsinstructies
2. Verpakkingsinhoud
3. Beschrijving van het apparaat
4. Beoogd gebruik
5. De luchtreiniging
6. Voor de eerste ingebruikname
7. Dagelijks gebruik en werking
8. Reiniging en onderhoud
9. Vervangen van filters
10. Transport en opslag
11. Storingen verhelpen
12. Technische gegevens
13. Lijst met vervangende onderdelen en slijtdelen
14. Garantie
15. Klantenservice
16. Overige opmerkingen

1. Veiligheidsinstructies

Voor ingebruikname van de Airfresh Clean 300 deze gebruiksaanwijzing zorgvuldig doorlezen. De Airfresh Clean 300 is niet bedoeld voor commerciële toepassingen.

Attentie!

- Controleer voor ingebruikname of de elektrische specificaties overeenkomen met het lokale elektriciteitsnet.
- Dit toestel mag door kinderen vanaf 8 jaar en ouder en door personen met verminderde fysieke, sensorische of mentale vaardigheden of met gebrek aan ervaring en kennis gebruikt worden, wanneer ze onder toezicht staan of wanneer ze in het veilige gebruik van het toestel geïnstrueerd werden en de daaruit resulterende gevaren begrijpen. Reiniging en gebruikersonderhoud mogen niet door kinderen zonder toezicht worden uitgevoerd. Kinderen mogen niet met het apparaat spelen.
- Het toestel altijd uitschakelen en de stekker uit het stopcontact trekken voordat u het toestel verplaatst of vervoert.
- Het toestel nooit laten werken met een defecte netstekker of stroomkabel.
- Vernevel geen brandbare stoffen zoals bijvoorbeeld insecticiden of geurstoffen rond de Airfresh Clean 300.
- Let erop dat de luchtinlaat en -uitlaat niet worden afgedekt.
- Geen voorwerpen steken in de luchtinlaat van het toestel. Er kan letsel ontstaan of een ventilatorblad beschadigen.
- Gebruik of bewaar het toestel niet op plaatsen waar het in een badkuip, wasbak, water of andere vloeistof kan vallen. Nooit

een toestel oppakken dat in het water of een andere vloeistof is gevallen. Niets uit het water of een andere vloeistof pakken, ook als het toestel op dat moment niet is aangesloten. Bij vochtigheid bestaat gevaar voor elektrocutie op het moment dat het toestel weer in het stopcontact wordt gestoken. Vochtigheid wegvegen met een droge doek. De netstekker van het toestel nooit met natte handen vastpakken.

Voorzichtig!

- Als de Airfresh Clean 300 wordt gebruikt met een niet correct aangesloten contactdoos kan de stekker van het toestel heet worden. Stel vast dat het toestel wordt verbonden met een correct aangesloten contactdoos.
- Zet geen voorwerpen op de Airfresh Clean 300 en ga er niet op zitten.
- Gebruik uitsluitend het originele filter van Soehnle dat speciaal geschikt is voor de Airfresh Clean 300.
- Gebruik de Airfresh Clean 300 niet nadat er geurmiddelen tegen insecten zijn gebruikt, of op plekken waar olieresidu of chemische dampen aanwezig zijn of waar wierook wordt verbrand.
- Gebruik de Airfresh Clean 300 nooit in de nabijheid van verwarmingen, open vuur of gasinstallaties.
- Ga niet op het toestel zitten of staan.

2. Verpakkingsinhoud

- 1 Soehnle Airfresh Clean 300
- 1 Soehnle combifilter voor Airfresh Clean 300
- 1 Bedieningshandleiding

3. Beschrijving van het apparaat

- A** : Afdekkap
- B** : Behuizing
- C** : UV-C lamp
- D** : Combifilter (68106)
- E** : afneembare bodem behuizing
- F** : Schroefsluiting

4. Beoogd gebruik

De Airfresh Clean 300 is uitsluitend bedoeld voor het reinigen van kamerlucht.

5. De luchtreiniging

Het Soehnle combifilter verwijdert talloze ongewenste deeltjes en geuren uit de kamerlucht. Door inschakelen van de UV-C lamp worden micro-organismen en virussen vernietigd.

Voorfilter:

Vangt de eerste stofdeeltjes en allergenen op.

EPA-filter/actief koolfilter:

Vangt stof, rook, pollen en andere allergenen. Filtert geurtjes uit de lucht.

UV-C lamp:

Vernietigt micro-organismen en kiemen, virussen, bacteriën en schimmels (zoals schimmel-toxines).

6. Voor de eerste ingebruikname

1. Plaats het toestel rechtop op een stabiele, vlakke ondergrond. Plaats het toestel vrijstaand van muren.
2. Stel vast dat de openingen voor luchtinlaat en luchtuitlaat niet worden geblokkeerd, zodat het toestel optimaal kan functioneren.

- Controleer de stroomkabel om vast te stellen dat deze geen beschadigingen heeft.
- Sluit de stroomkabel aan op een contactdoos.

7. Dagelijks gebruik en werking

In- en uitschakelen



Druk op de AAN/UIT-knop (**J**) om de Airfresh Clean 300 aan of uit te zetten.

Instellen bedrijfsduur



Door indrukken van knop (**G**) kan de gewenste bedrijfsduur worden ingesteld. Kies tussen 2, 4 en 8 uur (**H**), het toestel schakelt na afloop van die periode automatisch uit.

Als er geen bedrijfsduur wordt geselecteerd (controlelampje brandt niet), werkt de Airfresh Clean 300 in continu bedrijf.

UV-C lamp en nachtmodus



Druk een keer op knop (**H**) om de UV-C lamp in de Airfresh Clean 300 in te schakelen (UV-C controlelampje brandt). Nogmaals drukken activeert de nachtmodus zonder de UV-C lamp uit te schakelen (UV-C controlelampje brandt, NIGHT controlelampje knippert). Nog een keer drukken op knop (**H**) schakelt de UV-C lamp uit (UV-C controlelampje is uit, NIGHT controlelampje knippert), of beide uitschakelen (UV-C controlelampje is uit, NIGHT controlelampje is uit).

Nachtmodus

In nachtmodus kan de Airfresh Clean 300 in werking blijven zonder te storen als extra lichtbron. Na activeren van de

nachtmodus worden na enige tijd alle controlelampjes op het toestel uitschakeld, zonder dat het toestel zelf uitschakelt. Eerder instellingen van bedrijfsduur en ventilatortoerental blijven behouden. Het activeren van de nachtmodus wordt voorafgegaan door knippen van het controlelampje, voordat de verlichting helemaal uitschakelt.

Wijzigen van het ventilatortoerental



Druk op knop (**I**), om het ventilatortoerental en daarmee het gewenste luchtvolume te regelen:

Laag (I) – Middel (II) – Hoog (III)

8. Reiniging en onderhoud

Reinigen combifilter

Regelmatig reinigen van het combifilter (1x per maand) garandeert de storingsvrije werking van de Airfresh Clean 300 en optimale luchtkwaliteit in de kamer.

Ga als volgt te werk:

- Schakel voor het reinigen het toestel uit en trek de stekker uit het stopcontact.
- Draai het toestel ondersteboven en plaats het zo op een stabiele ondergrond (**1.1**).
- Open de schroefsluiting aan de onderkant van het toestel (**1.2**).
- Verwijder de bodem van de behuizing (**1.3**).
- Verwijder het combifilter (**1.4**) en maak dit schoon. Zet het filter weer terug en stel vast dat het correct is geplaatst.

Opmerking:

Het voorfilter zit met klittenband aan het filter vast. Het voorfilter reinigen onder stromend water. Stel vast dat het voorfilter droog is, voordat het weer aan het EPA-filter wordt vastgemaakt.

EPA-filter en actief koolfilter mogen uitsluitend met een stofzuiger worden schoongemaakt.

6. Sluit het toestel en draai de schroefsluiting vast. Zet het toestel weer rechtop en plaats het op een stabiele ondergrond.
7. Sluit de stroomkabel weer aan op een contactdoos en zet het toestel aan.

Reinigen van de behuizing

Reinig de behuizing van de Airfresh Clean 300 met een licht vochtige doek.

9. Vervangen van filters

Het combifilter moet na ca. 4320 bedrijfsuren worden vervangen. Na ca. 4320 bedrijfsuren begint de indicator voor vervangen van het filter bovenop automatisch te knippen (**FILTER RESET**). Gebruik uitsluitend het originele Soehnle-filter!

Vervanging van het filter gaat als volgt:

1. Zet het toestel uit en trek de stekker uit het stopcontact.
2. Open het toestel zoals eerder in hoofdstuk 7 beschreven en verwijder het combifilter (**1.4**).
3. Plaats een nieuw combifilter in de behuizing. Stel vast dat de nieuwe filtereenheid goed geplaatst is.
4. Sluit het toestel en draai de schroefsluiting vast. Zet het toestel weer rechtop en plaats het op een stabiele ondergrond.
5. Sluit de stroomkabel weer aan op een contactdoos en zet het toestel aan.
6. Houd de AAN/UIT-knop (**J**) 5 seconden lang ingedrukt. Er klinkt een geluidsignaal en het controlelampje voor het vervangen van het filter dooft. De bedrijfsurenteller is nu weer gereset.

10. Transport en opslag

Transport

WAARSCHUWING!

Het toestel altijd uitschakelen voor transport. Trek altijd de netstekker uit het stopcontact.

Opslag

Wij adviseren dat de Airfresh Clean 300 eerst grondig wordt gereinigd, voordat deze wordt opgeborgen. Let erop dat alle onderdelen schoon en droog zijn voordat het toestel wordt opgeborgen. Bewaar de Airfresh Clean 300 op een koele en droge plek.

11. Storingen verhelpen

Voordat volgende controles worden uitgevoerd, eerst het toestel uitschakelen en de stekker uit het stopcontact trekken.

Probleem: Het toestel werkt niet

- Stel vast dat de Airfresh Clean 300 is aangesloten op het elektriciteitsnet
- Stel vast of het filter correct is geplaatst.
- Stel vast of de onderkant van de behuizing correct is geplaatst en goed vastzit met de schroefsluiting.

Probleem: Onvoldoende luchtstroom

- Stel vast of het filter schoon is. Maak het schoon indien dit verontreinigd is.
- Stel vast dat de luchtin- en uitlaat niet verstopt zijn, of door een object worden geblokkeerd.

Probleem: Overmatige geluidsproductie

- Stel vast of er verontreinigingen in de ventilator zitten en verwijder deze zo nodig.
- Stel vast of het filter schoon is. Maak het schoon indien dit verontreinigd is.
- Stel vast of het filter correct is geplaatst.
- Stel vast of het toestel stabiel en rechtop op een harde ondergrond staat.

12. Technische gegevens

Kamergrootte tot	ca. 30m ²
Omgevingscondities	5 ~ 40° C, 20 ~ 80% RV
Spanningsbereik	220–240V~ wisselstroom
Netfrequentie	50 / 60Hz
Nominaal vermogen van het systeem	65W
Afmetingen	220 (Ø) x 385 (H) mm
Geluidsemissie	30dB (L), 40dB (M), 55dB (H)
Gewicht	3,4 kg
UV-lamp golflengte	254 nm
Levensduur van de UV-C lamp	ca. 20.000 uur

 Het product is dubbel geïsoleerd en voldoet aan beschermklasse 2.

13. Lijst met vervangende onderdelen en slijtdelen

- **68106 Soehnle Filter voor Airfresh Clean 300**
(voorfilter, EPA-filter & actieve koolfilter)

Vervangende onderdelen kunnen rechtstreeks bij ons worden besteld. Neem hiervoor contact op met onze klantenservice.

14. Garantie

Op het onderhavige kwaliteitsproduct verleent Leifheit AG 2 jaar garantie vanaf aankoopdatum (of bij bestelling vanaf ontvangst van het toestel). Garantieclaims moeten onmiddellijk na het optreden van het defect en binnen de garantieperiode worden ingediend. De garantie betreft de constructie van de producten.

Van garantie uitgesloten zijn:

- aan gebruik gerelateerde of anderszins natuurlijk optredende defecten door slijtage,
- Schade door ondeskundig gebruik of behandeling (bijv. botsen, stoten, vallen),
- Schade als gevolg van niet-naleving van de gespecificeerde gebruiksinstructies. Bij toekenning van de garantieclaim verzorgt Leifheit naar eigen inzicht ofwel de reparatie van defecte onderdelen of vervanging van het product. Indien reparatie niet mogelijk is en geen identiek product voor vervanging in het assortiment beschikbaar is, ontvangt u een zoveel mogelijk gelijkwaardig vervangend product. Terugbetaling van de aankoopprijs is onder de garantiebepalingen onmogelijk. Deze garantie dekt ook geen aanspraak op schadevergoeding. Om voor garantie in aanmerking te komen, gaat u met het defecte product en het aankoopbewijs (kopie) naar de betreffende handelaar waarvan u het product heeft gekocht. Deze garantie geldt wereldwijd. Deze garantie beperkt op generlei wijze uw wettelijke rechten, met name uw recht op garantie blijft onverlet.

15. Consumentenservice

Voor vragen en suggesties staat onze consumentenservice graag voor u klaar

Duitsland:

Tel: (0800) 5 34 34 34

Internationaal Telefoon: +49 26 04 97 70

Ma - vr 08:30~12:00 uur

16. Overige opmerkingen

Elektromagnetische velden

Dit Soehnle-product voldoet aan alle normen en voorschriften betreffende blootstelling aan elektromagnetisch velden.

Conformiteitsverklaring

Hiermee verklaart Leifheit AG, dat dit product in overeenstemming is met de basisvereisten en andere geldende bepalingen van overige toepasselijke Europese richtlijnen. De conformiteitsverklaring is te raadplegen op onze startpagina: www.soehnle.com.

Afvalverwerking van afgedankte elektrische producten



Dit product aan het einde van zijn levenscyclus afvoeren overeenkomstig Richtlijn 2002/96/EC voor afgedankte elektrische en elektronische apparatuur (AEEA) - WEEE

(Waste Electrical and Electronic Equipment).

Het symbool op het product of de verpakking geeft aan dat dit product niet mag worden behandeld als huishoudelijk afval, maar naar een inzamelpunt voor recycling van elektrische en elektronische apparatuur moet worden gebracht.

Contenido

ES

1. Indicaciones de seguridad
2. Contenido de la entrega
3. Descripción del aparato
4. Uso convencional
5. Limpieza del aire
6. Antes del primer uso
7. Uso diario y funcionamiento
8. Limpieza y mantenimiento
9. Sustitución del filtro
10. Transporte y almacenamiento
11. Solución de problemas
12. Datos técnicos
13. Piezas de recambio y desgaste
14. Garantía
15. Servicio de atención al cliente
16. Más información

1. Indicaciones de seguridad

Lea detenidamente estas instrucciones de uso antes de poner en funcionamiento el Airfresh Clean 300. El Airfresh Clean 300 no está previsto para el uso comercial.

¡Cuidado!

- Antes de poner el aparato en funcionamiento, compruebe si la tensión indicada coincide con la de la red eléctrica local.
- Está permitido el uso de este aparato por parte de niños a partir de los 8 años y por personas con capacidades físicas, sensoriales o mentales limitadas o con falta de experiencia y conocimientos, solamente si están supervisados o si han sido advertidos de las condiciones de seguridad en la utilización del aparato y si conocen los peligros que conlleva. Las tareas de limpieza y mantenimiento no deben ser realizadas por los niños sin supervisión. Los niños no pueden jugar con este aparato.
- Antes de mover o transportar el aparato, apáguelo siempre y quite el cable de alimentación del enchufe.
- No utilice el aparato si el enchufe o el cable de alimentación están dañados.
- No pulverice líquidos inflamables como, por ejemplo, insecticidas o ambientadores con el Airfresh Clean 300.
- Tenga cuidado de no cubrir la entrada y la salida de aire.
- No introduzca ningún objeto en la entrada de aire del aparato. Podría dañar la aspa del ventilador o provocar lesiones.
- No utilice ni guarde el aparato donde pueda caerse en una bañera o en un lavabo

ni donde le pueda caer agua u otros líquidos. No coja el aparato si se ha caído en agua o en cualquier otro líquido. No toque el aparato si se ha caído en agua u otros líquidos, ni siquiera cuando esté desconectado. Si el aparato está húmedo, existe riesgo de descarga eléctrica al volver a conectarlo al enchufe. Retire la humedad con un paño seco. No sujete el enchufe ni el aparato si tiene las manos húmedas.

¡Cuidado!

- Si el enchufe utilizado para poner en funcionamiento el Airfresh Clean 300 no está bien conectado, el conector del aparato se puede calentar. Asegúrese de utilizar un enchufe correctamente conectado.
- No coloque ningún objeto sobre el Airfresh Clean 300 y no se siente sobre él.
- Utilice solamente el filtro original de Soehnle, especialmente diseñado para el Airfresh Clean 300.
- No utilice el Airfresh Clean 300 después de haber utilizado incienso antimosquitos o en lugares en los que haya restos de aceite o vapores químicos, ni donde se vayan a quemar varillas de incienso.
- No utilice el Airfresh Clean 300 cerca de calentadores, chimeneas abiertas o equipos que funcionen con gas.
- No se sitúe sobre el aparato.

2. Contenido de la entrega

- 1 Airfresh Clean 300 de Soehnle
- 1 filtro combinado para el Airfresh Clean 300 de Soehnle
- 1 instrucciones de uso

3. Descripción del aparato

- A** : Cubierta de la carcasa
- B** : Carcasa
- C** : Lámpara UV-C
- D** : Filtro combinado (68106)
- E** : Base desmontable para la carcasa
- F** : Tapón de rosca

4. Uso convencional

El Airfresh Clean 300 sirve exclusivamente para purificar el aire ambiental.

5. Limpieza del aire

Con el filtro combinado de Soehnle puede eliminar multitud de partículas y olores no deseados del aire ambiental. Al conectar además la lámpara UV-C se destruirán virus y microorganismos.

Filtro previo:

Recoge las primeras partículas de polvo y alérgenos.

Filtro EPA / filtro de carbono:

Recoge polvo, humo, polen y otros alérgenos. Filtra olores del aire.

Luz UV-C:

Destruye los microorganismos: gérmenes, virus, bacterias y hongos (como las toxinas del moho).

6. Antes del primer uso

1. Mantenga el aparato en posición vertical, sobre una superficie plana y estable. Mantenga el aparato alejado de cualquier pared.
2. Para garantizar el óptimo rendimiento del aparato, asegúrese de que los orificios de entrada y salida del aire no estén bloqueados.
3. Revise el cable de alimentación para comprobar que se encuentra en buen estado.
4. Conecte el cable de alimentación a un enchufe.

7. Uso diario y funcionamiento

Encendido y apagado



Pulse el botón ON/OFF (**J**) para encender o apagar el Airfresh Clean 300.

ES

Configuración del tiempo de funcionamiento



Pulsando el botón (**G**) puede configurar el tiempo de funcionamiento que desee. Elija entre 2, 4 y 8 horas (**H**). El aparato se apagará automáticamente una vez transcurrido ese tiempo.

Si no configura ningún tiempo de funcionamiento (no se enciende ningún piloto), el Airfresh Clean 300 funcionará de forma ininterrumpida.

Lámpara UV-C y modo nocturno



Pulse una vez el botón (**H**) para encender la lámpara UV-C situada en el interior del Airfresh Clean 300 (se encenderá la luz UV-C). Si vuelve a pulsar el botón, el modo nocturno se activará pero la lámpara UV-C no se apagará (la luz UV-C se enciende, el piloto NIGHT parpadea). Si sigue pulsando el botón (**H**) puede apagar la luz UV-C (el piloto UV-C está apagado, el piloto NIGHT parpadea) o apagar las dos (el piloto UV-C está apagado y el piloto NIGHT está apagado).

Modo nocturno

Con el modo nocturno, el Airfresh Clean 300 sigue funcionando sin que la luz le moleste. Poco después de activar el modo nocturno se apagarán todas las luces del aparato, sin que el aparato se apague. El tiempo de funcionamiento y la velocidad del ventilador configurados anteriormente se

mantienen. La activación del modo nocturno comienza cuando el piloto parpadea, antes de que las luces se apaguen del todo.

Configuración de la velocidad del ventilador



Pulse el botón (**I**) para regular la velocidad del ventilador y, con ello, la intensidad de salida del aire deseada:

Baja (I) – Media (II) – Alta (III)

8. Limpieza y mantenimiento

Limpieza del filtro combinado

Limpiar de forma habitual el filtro combinado (1 vez al mes) garantiza el correcto funcionamiento del Airfresh Clean 300 y la máxima calidad del aire ambiental.

Siga los pasos indicados a continuación:

1. Apague el aparato antes de cada limpieza y desconecte la clavija del enchufe.
2. Gire la cabeza del aparato y póngalo boca abajo sobre una superficie firme (**1.1**).
3. Abra el tapón de rosca situado en la parte inferior del aparato (**1.2**).
4. Levante la base de la carcasa (**1.3**).
5. Retire el filtro combinado (**1.4**) y límpielo. Vuelva a colocar el filtro y asegúrese de que esté bien instalado.

Nota:

El filtro previo se fija al filtro con un velcro. Limpie el filtro previo con agua corriente. Asegúrese de que el filtro previo esté seco antes de volver a unirlo al filtro EPA.

El filtro EPA y el filtro de carbono solo se deben limpiar con un aspirador.

6. Cierre el aparato y apriete el tapón de rosca. Vuelva a poner el aparato boca arriba y colóquelo sobre una superficie firme.

7. Vuelva a conectar el cable de alimentación y encienda el aparato.

Limpieza de la carcasa

Limpie la carcasa del Airfresh Clean 300 con un paño ligeramente húmedo.

9. Sustitución del filtro

El filtro combinado se deberá cambiar por uno nuevo una vez pasadas cerca de 4320 horas de funcionamiento. Cuando hayan pasado unas 4320 horas de funcionamiento, el indicador para el cambio del filtro parpadeará automáticamente (**FILTER RESET**). ¡Utilice exclusivamente filtros originales de Soehnle!

Para cambiar el filtro, siga los pasos indicados a continuación:

1. Apague el aparato y desconecte la clavija del enchufe.
2. Abra el aparato tal y como se ha descrito anteriormente en el capítulo 7 y saque el filtro combinado (**1.4**).
3. Introduzca ahora el nuevo filtro combinado en la carcasa. Asegúrese de que el nuevo filtro esté bien colocado.
4. Cierre el aparato y apriete el tapón de rosca. Vuelva a poner el aparato boca arriba y colóquelo sobre una superficie firme.
5. Vuelva a conectar el cable de alimentación y encienda el aparato.
6. Mantenga el botón ON/OFF (**J**) pulsado durante 5 segundos. Sonará una señal acústica y los pilotos del indicador del cambio de filtro se iluminarán. El contador de horas de funcionamiento se reinicia.

10. Transporte y almacenamiento

Transporte

¡ADVERTENCIA!

Apague siempre el aparato antes de transportarlo. Saque la clavija del enchufe del enchufe.

Almacenamiento

Recomendamos limpiar minuciosamente el Airfresh Clean 300 antes de guardarlo. Compruebe que todas las piezas estén limpias y secas antes de guardar el aparato. Guarde el Airfresh Clean 300 en un lugar fresco y seco.

11. Solución de problemas

Antes de realizar alguna de las siguientes comprobaciones, apague el aparato y saque la clavija del enchufe.

Problema: El aparato no funciona

- Compruebe si el Airfresh Clean 300 está conectado a una fuente de alimentación
- Compruebe si el filtro está bien colocado.
- Compruebe si la cubierta de la base está bien colocada y está bien cerrada con el tapón de rosca.

Problema: Flujo de aire insuficiente

- Compruebe que el filtro esté limpio. Si está sucio, límpielo.
- Compruebe si los orificios de entrada y salida del aire están obstruidos o bloqueados por algún obstáculo.

Problema: Ruido excesivo

- Compruebe que no haya objetos extraños en el ventilador o retirelos si los hubiese.
- Compruebe que el filtro esté limpio. Si está sucio, límpielo.
- Compruebe si el filtro está bien colocado.
- Compruebe que el aparato esté seguro y situado sobre una base firme.

12. Datos técnicos

Tamaño de la sala hasta	aprox. 30m ²
Ambiente	5 ~ 40 °C, 20 ~ 80% HR
Rango de voltaje	220–240V~ de corriente alterna
Frecuencia	50 / 60Hz
Potencia nominal del sistema	65W
Dimensiones	220 (Ø) x 385 (A) mm
Volumen del sonido	30 dB (L), 40 dB (M), 55 dB (H)
Peso	3,4 kg
Longitud de ondas de luz UV	254 nm
Vida útil de la lámpara UV-C	aprox. 20 000 horas

ES



El producto cuenta con una doble capa de aislamiento y pertenece a la clase de protección 2.

13. Piezas de recambio y desgaste

• Filtro Soehnle 68106 para el Airfresh Clean 300

(filtro previo, filtro EPA y filtro de carbono)

Puede solicitarnos las piezas de recambio directamente a nosotros. Póngase en contacto con nuestro servicio de atención al cliente.

14. Garantía

El presente producto de calidad cuenta con una garantía de 2 años de Leifheit AG a partir de la fecha de compra (en el caso de pedidos, a partir de la recepción de la mercancía). Las reclamaciones se deberán efectuar de forma inmediata cuando aparezca el defecto, siempre dentro del periodo de validez de la garantía. La garantía se extiende en base a las características del producto.

Quedan excluidos de la garantía:

1. Los defectos por desgaste motivados por el uso o causados de forma natural,
2. Los daños ocasionados por uso o manejo indebido (por ej. por golpes, choques, caídas),
3. Los daños ocasionados por el incumplimiento de las instrucciones de uso suministradas. En caso de hacer uso de la garantía, Leifheit decidirá si repara las piezas defectuosas o sustituye el producto. Si no fuera posible realizar una reparación y ya no hubiese disponible un producto idéntico para poder sustituirlo, recibirá un producto de sustitución por un valor lo más equivalente posible. En caso de hacer uso de la garantía, no será posible reembolsar el precio de compra. Esta garantía no cubre daños y perjuicios. Para hacer valer la garantía, deberá entregar el producto defectuoso junto con el comprobante de

compra (copia) al distribuidor al que le haya comprado el producto. Esta garantía es aplicable en todo el mundo. Se le seguirán aplicando sus derechos legales, en especial los derechos de garantía y no se ven limitados por esta garantía.

15. Servicio de atención al consumidor

Para preguntas y sugerencias nuestro servicio de atención al consumidor queda a su entera disposición

Alemania:

Tlfno: (0800) 5 34 34 34

Internacional:

Teléfono: +49 26 04 97 70

De lunes a viernes de 8:30 a 12 horas

16. Más información

Campos electromagnéticos

El presente aparato de Soehnle cumple con todas las normas y disposiciones en materia de exposición a campos electromagnéticos.

Declaración de conformidad

Leifheit AG declara que este producto cumple con los requisitos fundamentales y con las demás disposiciones correspondientes de las directivas europeas aplicables. Encontrará nuestras declaraciones de conformidad en la página de inicio: www.soehnle.com.

Eliminación de productos eléctricos usados



Por favor, deshágase de este producto cuando su vida útil haya terminado conforme a la Directiva  2002/96/CE sobre residuos de aparatos eléctricos y electrónicos (RAEE).

El símbolo situado en el producto o en su embalaje indica que este producto no puede ser considerado como basura doméstica normal, sino que hay que entregarlo en un depósito de recogida destinado al reciclaje de productos eléctricos y electrónicos.

ES

Índice

1. Informações de segurança
2. Material fornecido
3. Descrição do aparelho
4. Utilização correcta
5. A purificação do ar
6. Antes da primeira utilização
7. Utilização diária e funcionamento
8. Limpeza e cuidados
9. Substituir o filtro
10. Transporte e armazenamento
11. Eliminação de erros
12. Dados técnicos
13. Peças sobresselentes e peças de desgaste
14. Garantia
15. Assistência ao Consumidor
16. Instruções adicionais

1. Informações de segurança

Ler com atenção este manual de instruções antes de utilizar o Airfresh Clean 300. O Airfresh Clean 300 não se destina ao uso comercial.

Atenção!

- Antes de utilizar, deve verificar se a tensão corresponde à rede eléctrica actual.
- Este aparelho pode ser utilizado por crianças a partir de 8 anos e pessoas com capacidades físicas, sensoriais ou mentais reduzidas ou falta de experiência e/ou conhecimentos, se forem vigiadas ou tiverem sido instruídas em relação ao uso seguro do aparelho e tiverem compreendido os perigos daí resultantes. A limpeza e a manutenção pelo utilizador não podem ser efectuadas por crianças sem vigilância. As crianças não podem brincar com o aparelho.
- Desligar sempre o aparelho e puxar o cabo da rede eléctrica para fora da tomada, antes de mover o aparelho ou de o transportar.
- Não utilizar o aparelho com a ficha ou cabo da rede eléctrica danificado.
- Não pulverizar materiais inflamáveis, como por exemplo, insecticidas ou substâncias fragantes no Airfresh Clean 300.
- Tenha em atenção, que a entrada e saída de ar não estejam tapadas.
- Não insira objectos na entrada de ar do aparelho. Pode danificar a palheta de ventoinha ou causar lesões.
- Não utilize nem guarde o aparelho onde possa cair numa banheira, num lavatório, em água ou outro líquido. Não toque em

nenhum aparelho que tenha caído à água ou a outro líquido. Não toque em água ou outro líquido, mesmo que o aparelho esteja desligado de momento. A humidade pode causar choque eléctrico, quando se liga o aparelho novamente à tomada. Limpe a humidade com um pano seco. Não manuseie a ficha ou o aparelho com as mãos molhadas.

3. Descrição do aparelho

- A** : Cobertura da caixa
- B** : Caixa
- C** : Lâmpada UV-C
- D** : Filtro combi (68106)
- E** : base da caixa amovível
- F** : Tampa de rosca

Cuidado!

- Se a tomada utilizada para o funcionamento do Airfresh Clean 300 não estiver correctamente ligada, a ficha estará quente. Certifique-se de que utiliza uma tomada devidamente ligada ao aparelho.
- Não coloque objectos sobre o Airfresh Clean 300, e não se sente sobre ele.
- Utilize apenas o filtro original da Soehnle, o que é especialmente adequado para o Airfresh Clean 300.
- Não utilize o Airfresh Clean 300 após a utilização de fumigadores para desinfectantes ou em locais, onde existam resíduos de óleo ou vapores químicos ou paus de incenso a serem queimados.
- Não utilize o Airfresh Clean 300 perto de aquecimento, lareiras ou dispositivos movidos a gás.
- Não fique no aparelho.

4. Utilização correcta

O Airfresh Clean 300 serve exclusivamente para a limpeza do ar ambiente.

5. A purificação do ar

Com o filtro combi da Soehnle é possível remover uma variedade de partículas indesejadas e odores no ar ambiente. São destruídos microorganismos e vírus quando se liga a luz UV-C.

Pré-filtro: Captura as primeiras partículas de poeira e alergénios.

Filtro EPA/Filtro de carvão activado: Captura poeira, fumo, pólen e outros alergénios. Filtra odores do ar.

Luz UV-C: Destrói microorganismos como germes, vírus, bactérias e fungos (como bolor).

6. Antes da primeira utilização

1. Colocar o aparelho na vertical sobre uma base sólida, plana. Manter o aparelho afastado da parede.
2. Para garantir o melhor desempenho do aparelho, certifique-se de que as entradas e saídas de ar não estão bloqueadas.
3. Verifique se o cabo da rede eléctrica está danificado.
4. Ligue o cabo da rede eléctrica a uma tomada.

2. Material fornecido

- 1 Airfresh Clean 300 da Soehnle
- 1 Filtro combi da Soehnle para Airfresh Clean 300
- 1 Manual de instruções

7. Utilização diária e funcionamento

Ligar e desligar



Prima a tecla EIN/AUS (J), para ligar ou desligar o Airfresh Clean 300.

Definir o período de funcionamento



Ao premir a tecla (G), pode definir o período de funcionamento desejado. Selecciona entre 2, 4 e 8 horas (H), o aparelho desliga automaticamente após o final do tempo. Se não for seleccionado nenhum período de funcionamento (o avisador não acende), o Airfresh Clean 300 funciona continuamente.

Lâmpada UV-C e modo nocturno



Prima a tecla (H) uma vez para ligar a lâmpada UV-C no interior do Airfresh Clean 300 (o avisador UV-C acende). Prima novamente para activar o modo nocturno sem desligar a lâmpada UV-C (o avisador UV-C acende, o avisador NIGHT pisca). Ao premir a tecla (H) pode desligar a lâmpada UV-C (o avisador UV-C está desligado, o avisador NIGHT pisca) ou ambos são desligados (o avisador UV-C está desligado, o avisador NIGHT está desligado).

Modo nocturno

No modo nocturno, o Airfresh Clean 300 pode ser executado sem ser perturbado por fontes de luz adicionais. Quando activa o modo nocturno, todos os avisadores do aparelho desligam-se, sem que o aparelho se desligue. Permanecem as definições anteriores do período de funcionamento e da velocidade do ventilador. Ao activar o modo nocturno, o avisador pisca, antes da luz se apagar completamente.

Alterar a velocidade do ventilador



Prima a tecla (I), para seleccionar a velocidade do ventilador, assim como a intensidade desejada da saída de ar: **Baixa (I) – Média (II) – Alta (III)**

8. Limpeza e cuidados

Limpeza do filtro combi

A limpeza regular do filtro combi (1x por mês) garante um funcionamento sem falhas do Airfresh Clean 300 e uma maior qualidade do ar ambiente.

Proceda do seguinte modo:

1. Desligue o aparelho antes da limpeza, e desligue-o da tomada.
2. Vire o aparelho para baixo e coloque-o virado para baixo sobre uma superfície firme (1.1).
3. Abra a tampa de rosca na zona inferior do aparelho (1.2).
4. Levante a base da caixa (1.3).
5. Retire o filtro combi (1.4) e limpe-o. Coloque novamente o filtro e certifique-se de que está colocado correctamente.

Nota:

O pré-filtro está fixado ao filtro com velcro. Limpe o pré-filtro em água corrente. Certifique-se de que o pré-filtro está seco, antes de tornar a colocar o filtro EPA.

Os filtros EPA e de carvão activado só devem ser limpos com um aspirador.

6. Feche o aparelho e aperte a tampa de rosca. Vire o aparelho para cima e coloque-o sobre uma superfície firme.
7. Ligue o cabo da rede eléctrica a uma tomada e ligue o aparelho.

Limpeza da caixa

Limpe a caixa do Airfresh Clean 300 com um pano ligeiramente húmido.

9. Substituir o filtro

O filtro combi deve ser substituído por um novo a cerca de 4320 horas de funcionamento. Após cerca de 4320 horas de funcionamento pisca automaticamente na parte superior o indicador de mudança de filtro (**FILTER RESET**). Utilize exclusivamente o filtro original Soehnle!

Para substituir o filtro, proceda da seguinte forma:

1. Desligue o aparelho, incluindo da tomada.
2. Abra o aparelho conforme descrito no capítulo 7 e retire o filtro combi (**1.4**).
3. Coloque o novo filtro combi na caixa. Certifique-se de que a nova unidade do filtro está colocada correctamente.
4. Feche o aparelho e aperte a tampa de rosca. Vire o aparelho para cima e coloque-o sobre uma superfície firme.
5. Ligue o cabo da rede eléctrica a uma tomada e ligue o aparelho.
6. Mantenha premida a tecla EIN/AUS (**J**) durante 5 segundos. Soará um sinal sonoro e o avisador do indicador de mudança de filtro apaga. O contador de horas de funcionamento é agora repostado.

10. Transporte e armazenamento

Transporte

AVISO!

Desligue sempre o aparelho antes do transporte. Retire sempre a ficha da tomada.

Armazenamento

Recomendamos uma limpeza cuidadosa ao Airfresh Clean 300 antes de guardar o aparelho. Certifique-se de que todas as peças estão limpas e secas antes de guardar. Guarde o Airfresh Clean 300 num local fresco e seco.

11. Eliminação de erros

Antes de executar qualquer um dos seguintes testes, desligue o aparelho, incluindo da tomada.

Problema: O aparelho não funciona

- Verifique se o Airfresh Clean 300 está ligado à corrente
- Verifique se o filtro está colocado correctamente.
- Verifique se a tampa inferior está colocada correctamente e fechada com a tampa de rosca.

Problema: Corrente de ar insuficiente

- Verifique se o filtro está limpo. Se estiver sujo, limpe-o.
- Verifique se as entradas e saídas de ar estão obstruídas ou bloqueadas com obstáculos.

Problema: Ruído excessivo

- Verifique se estão corpos estranhos no ventilador e retire-os, se necessário.
- Verifique se o filtro está limpo. Se estiver sujo, limpe-o.
- Verifique se o filtro está colocado correctamente.
- Verifique se o aparelho está seguro sobre uma superfície firme.

12. Dados técnicos

Tamanho da sala até	cerca de 30 m ²
Ambiente de trabalho	5 ~ 40 °C, 20 ~ 80% RH
Área da tensão de funcionamento	220–240V~ corrente alternada
Frequência de corrente	50 / 60Hz
Potência nominal do sistema	65 W
Dimensões	220 (Ø) x 385 (A) mm
Volume	30dB (L), 40dB (M), 55dB (H)
Peso	3,4 kg
Comprimento de onda da luz UV	254 nm
Vida útil da lâmpada UV-C	cerca de 20.000 horas

 O produto tem um isolamento de protecção duplo e corresponde à classe de protecção 2.

13. Peças sobresselentes e peças de desgaste

- **68106 Filtro Soehnle para Airfresh Clean 300**
(Pré-filtro, filtro EPA e filtro de carvão activado)

As peças sobresselentes podem ser-nos encomendadas directamente. Entre em contacto com o nosso Servido de Apoio ao Cliente.

14. Garantia

A Leifheit AG concede uma garantia de 2 anos sobre o presente produto de qualidade a partir da data da compra (ou, no caso de encomendas, a partir da recepção da mercadoria). As reclamações a coberto da garantia têm de ser reivindicadas dentro do período de garantia após o defeito ocorrer. A garantia abrange a composição dos produtos.

Excluem-se da garantia:

1. Os defeitos do desgaste resultantes do uso ou outros defeitos de desgaste surgidos naturalmente;
2. Os danos originados pelo uso ou manipulação inadequados (p. ex., golpe, pancada, queda);
3. Os danos causados pela não observância das instruções de serviço. Numa situação de garantia, a Leifheit concede-lhe, se assim o entender, a reparação dos componentes defeituosos ou a substituição do produto. No caso de uma reparação não poder ser efectuada e já não estar disponível um produto idêntico na gama de produtos para fins de substituição, você recebe um produto de substituição tanto quanto possível equivalente. Numa situação de garantia, a devolução do preço de compra não é possível. Além disso, esta garantia não concede direitos de indemnização.

zação por danos. Para reivindicação da garantia, por favor contacte o vendedor no qual adquiriu o produto, mediante a apresentação do produto defeituoso e do comprovante da compra (cópia). Esta garantia tem validade em todo o mundo. Os seus direitos legais, especialmente os direitos de garantia, continuam a ser válidos para si e não são limitados por esta garantia.

Eliminação de produtos eléctricos usados



Favor eliminar este produto após o seu período de vida em conformidade com o regulamento 2002/96/CE-WEEE (Waste Electrical and Electronic Equipment).

O símbolo sobre o produto ou a sua embalagem chama a atenção para o facto de que este produto não pode ser tratado como lixo doméstico normal, devendo antes ser entregue num ponto de recolha para reciclagem de produtos eléctricos e electrónicos.

PT

15. Assistência ao Consumidor

Para perguntas e sugestões entre em contacto com a nossa Assistência ao Consumidor

Alemanha:

Tel.: (0800) 5 34 34 34

Telefone internacional:

+49 26 04 97 70

Seg – Sex 8:30h – 12h

16. Instruções adicionais

Campo electromagnético

Este aparelho Soehnle está em conformidade com todas as normas e regulamentos relativos à exposição a campos electromagnéticos.

Declaração de conformidade

Pela presente, a Leifheit AG declara que este produto está em harmonia com os requisitos fundamentais e restantes disposições pertinentes das directivas europeias aplicáveis.

As declarações de conformidade encontram-se na homepage: www.soehnle.com.

Indhold

1. Sikkerhedshenvisninger
2. Leveringsomfang
3. Apparatbeskrivelse
4. Formålsbestemt anvendelse
5. Luftrensning
6. Inden den første brug
7. Daglig brug og drift
8. Rengøring og pleje
9. Filterudskiftning
10. Transport og opbevaring
11. Fejlafhjælpning
12. Tekniske data
13. Reserve- og sliddele
14. Garanti
15. Forbrugerservice
16. Yderligere henvisninger

DA

1. Sikkerhedshenvisninger

Læs betjeningsvejledningen grundigt inden ibrugtagningen af din Airfresh Clean 300. Airfresh Clean 300 er ikke beregnet til kommerciel brug

OBS!

- Kontrollér inden ibrugtagning, om spændingsangivelsen stemmer overens med den lokale netspænding.
- Dette apparat kan benyttes af børn fra 8 år og ældre samt af personer med nedsatte, fysiske, sensoriske eller mentale evner eller mangel på erfaring og viden, hvis de er under opsyn eller er blevet undervist i sikker brug af apparatet og forstår de farer der er forbundet dermed. Rengøring og brugervedligeholdelse må ikke udføres af børn uden opsyn. Børn må ikke lege med apparatet.
- Sluk altid apparatet og træk netkablet ud af stikkontakten, inden du bevæger eller transporterer apparatet.
- Brug ikke apparatet med defekt netstik eller netkabel.
- Sprøjt ikke med brandbare materialer, som for eksempel insektgift eller duftstoffer i nærheden af din Airfresh Clean 300.
- Vær opmærksom på, at luftindgangen- og udgangen ikke tildækkes.
- Stik ikke genstande ind i luftindgang. Det kan beskadige blæservingen eller forårsage kvæstelser.
- Brug eller opbevar ikke apparatet på et sted, hvor det kan falde i et badekar, vaskemaskine, vand eller anden væske. Grib ikke efter et apparat, som er faldet ned i

vand eller i en anden væske. Grib ikke ned i vand eller i en anden væske, heller ikke, hvis apparatet ikke er tilsluttet på det tidspunkt. Ved fugtighed er der fare for at få et elektrisk stød, når apparatet igen tilsluttes til stikkontakten. Tør fugtighed af med en tør klud. Rør ikke ved stik eller apparat med våde hænder.

3. Apparatbeskrivelse

- A** : Husafdækning
- B** : Hus
- C** : UV-C lampe
- D** : Kombifilter (68106)
- E** : aftagelig husbund
- F** : Skruelukning

Forsigtig!

- Hvis den til drift af din Airfresh Clean 300 brugte stikkontakt, ikke er forskriftsmæssigt tilsluttet, bliver apparatets stik varmt. Sørg for, at du bruger en forskriftsmæssigt tilsluttet stikkontakt til apparatet.
- Stil ingen genstande på Airfresh Clean 300, og sæt dig ikke på den.
- Brug kun det originale filter fra Soehnle, som er specielt egnet til denne Airfresh Clean 300.
- Brug ikke Airfresh Clean 300 efter brug af gasningsmidler til insektbeskyttelse eller på steder, hvor der findes olierester eller kemiske dampe eller hvor der afbrændes røgselspinde.
- Brug ikke Airfresh Clean 300 i nærheden af varmeovne, åbne pejse eller gasdrevne anordninger.
- Stil dig ikke på apparatet.

2. Leveringsomfang

- 1 Soehnle Airfresh Clean 300
- 1 Soehnle kombifilter til Airfresh Clean 300
- 1 betjeningsvejledning

4. Formålsbestemt anvendelse

Airfresh Clean 300 tjener udelukkende til rensning af rumluft.

5. Luftrensning

Med Soehnle kombifilteret fjerner du mange forskellige uønskede partikler og lugt fra rumluften. Slås UV-C lyset til elimineres mikroorganismer og vira.

Forfilter:

Frafiltrerer de første støv- og allergenpartikler.

EPA filter / aktivkulfilter:

Frafiltrerer støv, røg, pollen og andre allergener. Frafiltrerer lugte.

UV-C lys:

Eliminerer mikroorganismer, som kim, vira, bakterier og svampe (som skimmel toksiner).

6. Inden den første brug

1. Anbring apparatet på en fast, jævnt undergrund. Stil ikke apparatet op ad vægge.
2. For at apparatet kan fungere optimalt, skal du sørge for, at luftindgange og luftudgange ikke er blokeret.
3. Kontrollér netkablet for at sikre, at det ikke er beskadiget.
4. Tilslut netkablet til en stikkontakt.

7. Daglig brug og drift

Tænd- og sluk



Tryk på TIL/FRA knappen (**J**) for at slå Airfresh Clean 300 til- eller fra.

Indstilling af driftstid



Du kan indstille den ønskede driftstid ved tryk på knap (**G**). Vælg mellem 2, 4 og 8 timer (**H**), apparatet slår automatisk fra efter udløb af tiden. Hvis der ikke er valgt nogen driftstid (ingen kontrollampe lyser), kører Airfresh Clean 300 i permanent drift.

UV-C lampe og natmodus



Tryk på knap (**H**) én gang for at slå UV-C lampen indeni Airfresh Clean 300 til (UV-C kontrollampe lyser). Med et nyt tryk aktiverer du apparatets natmodus uden at slå UV-C lampen fra (UV-C kontrollampe lyser, NIGHT kontrollampe blinker). Med endnu et nyt tryk på knap (**H**) kan du slå UV-C lampen fra (UV-C kontrollampe slukket, IKKE kontrollampe blinker) eller slå begge dele fra UV-C kontrollampe slukket, NIGHT kontrollampe slukket).

Natmodus

I natmodus kan du lade din Airfresh Clean 300 køre, uden at blive generet af yderligere lyskilder. Hvis du aktiverer natmodus slukker alle kontrollamper på apparatet efter kort tid, uden at apparatet slår fra. Forinden foretagne indstillinger, driftstid og blæserhastigheden bibeholdes. Aktiveringen af natmodus indledes ved at kontrollampen blinker, inden belysningen slukker helt.

Ændring af blæserhastighed



Tryk på knap (**I**) for at vælge blæserhastigheden og således den ønskede luft-output intensitet:

Lav (I) – Moderat (II) – Høj (III)

8. Rengøring og pleje

Rengøring af kombifilter

En regelmæssig rengøring af kombifilteret (1x om måneden) garanterer en fejlfri drift af din Airfresh Clean 300 og en størst mulig rumluftkvalitet.

Gør som følger:

1. Sluk apparatet og træk netstikket ud inden enhver rengøring.
2. Vend apparatet om og stil det på en fast undergrund (**1.1**).
3. Åbn skruelukningen på undersiden af apparatet (**1.2**).
4. Fjern husets bund (**1.3**).
5. Fjern kombifilteret (**1.4**) og gør det rent. Sæt filteret i igen og kontrollér at det er sat korrekt i.

Henvisning:

Forfilteret er fastgjort på filteret med velcrolukning. Rengør forfilteret under rindende vand. Kontrollér, at forfilteret er tørt, inden du igen fastgør det på EPA-filteret.

EPA og aktivkulfilter bør kun rengøres med en støvsuger.

6. Luk apparatet og skru skruelukningen fast. Vend apparatet om igen og stil det på en fast undergrund.
7. Tilslut igen netkablet til en stikkontakt og tænd apparatet.

Rengøring af huset

Rengør huset på din Airfresh Clean 300 med en let vædet klud.

9. Filterudskiftning

Kombifilteret bør udskiftes med et nyt efter ca. 4320 driftstimer. Efter ca. 4320 driftstimer blinker (**FILTER RESET**) automatisk på oversiden af filterudskiftningsindikatoren.

Brug udelukkende de originale Soehnle filter!

For at udskifte filteret, gør du som følger:

1. Sluk for apparatet og træk netstikket ud.
2. Åbn apparatet som før beskrevet i kapitel 7 og fjern kombifilteret (**1.4**).
3. Sæt det nye kombifilter ind i huset. Kontrollér, at den nye filterenhed er sat korrekt i.
4. Luk apparatet og skru skruelukningen fast. Vend apparatet om igen og stil det på en fast undergrund.
5. Tilslut igen netkablet til en stikkontakt og tænd apparatet.
6. Tryk på TÆND/SLUK-knappen (**J**) i 5 sekunder. Der høres en signallyd og kontrol-lampen på filterudskiftningsindikatoren slukker. Driftstimetælleren er nulstillet.

10. Transport og opbevaring

Transport

ADVARSEL!

Sluk altid apparatet før en transport. Træk netstikket ud af stikkontakten.

Opbevaring

Vi anbefaler en grundig rengøring af din Airfresh Clean 300, inden opbevaring. Sørg for, at alle dele er rene og tørre inden opbevaring. Opbevar din Airfresh Clean 300 på et tørt og køligt sted.

11. Fejlafhjælpning

Sluk apparatet og træk netstikket ud inden du udfører en af de følgende kontroller.

Problem: Apparatet virker ikke

- Kontrollér, om din Airfresh Clean 300 er tilsluttet til en strømkilde
- Kontrollér, om filteret sidder korrekt.
- Kontrollér, om bundpladen sidder korrekt og om skruelukningen er fast lukket.

Problem: Utilstrækkelig luftflow

- Kontrollér, om filteret er rent. Rengør det om nødvendigt.
- Kontrollér, om luftindgangs- og udgange er tilstoppet eller blokeret af genstande.

Problem: Ovendreven støj

- Kontrollér, om der er fremmedlegemer i ventilatoren og fjern i givet fald disse.
- Kontrollér, om filteret er rent. Rengør det om nødvendigt.
- Kontrollér, om filteret sidder korrekt.
- Kontrollér, om apparatet står sikkert og lige på en fast undergrund.

12. Tekniske data

Rumstørrelse op til	ca. 30m ²
Arbejdsområde	5 ~ 40 °C, 20 ~ 80% RH
Driftsspændingsområde	220–240V~ vekselstrøm
Strømfrekvens	50 / 60Hz
Nominel systemeffekt	65W
Mål	220 (Ø) x 385 (H) mm
Lydstyrke	30 dB (L), 40 dB (M), 55 dB (H)
Vægt	3,4 kg
UV-lys bølgelængde	254 nm
Levetid UV-C- lampe	ca. 20.000 timer

DA

 Produktet har dobbelt beskyttelsesisolering og opfylder beskyttelsesklasse 2.

13. Reserve- og sliddele

- **68106 Soehnle filter til Airfresh Clean 300** (forfilter, EPA filter og sktivkulfiler)

Reserve dele kan bestilles direkte hos os. Kontakt vores kundeservice.

14. Garanti

På det foreliggende kvalitetsprodukt yder Leifheit AG 2 års garanti fra købsdatoen (eller ved bestillinger fra modtagelsen af varen). Garantikrav skal gøres gældende, så snart fejlen opstår inden for garantiperioden. Garantien gælder for produkternes beskaffenhed.

Ikke omfattet af garantien er:

1. Brugsbetingede eller andre, naturligt opståede slidmangler
2. Skader der skyldes ukorrekt brug eller håndtering (f.eks. slag, stød, fald);

3. Skader der skyldes manglende overholdelse af de anførte betjeningsanvisninger. I tilfælde af en garantisag foretager Leifheit, efter eget skøn, enten reparation af defekte dele eller udskiftning af produktet. Hvis en reparation ikke kan gennemføres, og der ikke længere findes et identisk produkt i sortimentet, der kan bruges til ombytning, modtager du et tilsvarende produkt så vidt muligt af samme værdi. Refusion af købsprisen er ikke mulig i en garantisag. Denne garanti giver desuden ikke krav på skadeserstatning. Hvis du vil gøre garantien gældende, skal du henvende dig med det defekte produkt og kvitteringen (kopi) til den forhandler, hvor du har købt dette. Denne garanti er globalt gældende. Dine lovbestemte rettigheder, især garantirettigheder, gælder fortsat og begrænses ikke af denne garanti.

15. Forbrugerservice

For spørgsmål og forslag står vores forbrugerservice gerne til rådighed

Tyskland:

Tlf.: (0800) 5 34 34 34

International:

Phone: +49 26 04 97 70

Man – fre fra kl. 8:30 – 12

DA

16. Yderligere henvisninger

Elektromagnetiske felter

Dette Soehnle apparat opfylder alle standarder og regler vedrørende eksposition i elektromagnetiske felter.

Overensstemmelseserklæring

Hermed erklærer Leifheit AG, at dette produkt er i overensstemmelse med de grundlæggende krav og de øvrige gældende bestemmelser i de relevante europæiske direktiver. Overensstemmelseserklæringer finder du på hjemmesiden: www.soehnle.com.

Bortskaffelse af brugte, elektriske produkter



Dette produkt skal bortskaffes i henhold til direktiv 2002/96/EF om affald af elektrisk og elektronisk udstyr – WEEE (Waste Electrical and Electronic Equipment).

Symbolet på produktet eller dets emballage gør opmærksom på, at dette produkt ikke skal behandles som normalt husholdningsaffald, men skal afleveres til genbrug af elektriske og elektroniske apparater.

Innehåll

1. Säkerhetsinstruktioner
2. Leveransomfång
3. Beskrivning av apparaten
4. Avsedd användning
5. Luftrengöringen
6. Före första användningen
7. Daglig användning och drift
8. Rengöring och skötsel
9. Utbyte av filtret
10. Transport och förvaring
11. Felåtgärd
12. Tekniska Data
13. Reservdelar och slitagedetaljer
14. Garanti
15. Konsumentservice
16. Ytterligare tips

SV

1. Säkerhetsinstruktioner

Innan Airfresh Clean 300 tas i drift skall bruksanvisningen läsas noggrant. Airfresh Clean 300 är inte avsedd för kommersiell användning.

OBS!

- Före driftstarten skall kontrolleras att spänningsuppgifterna stämmer överens med den lokala nätspänningen.
- Apparaten får användas av barn från och med 8 år och även av personer med reducerad psykisk, sensorisk eller mental förmåga och brist på erfarenheter och kunskap ifall någon passar de eller de har instruerats om apparatens säkra användning och kan förstå riskerna som resulterar därav. Rengöring och användarunderhåll får inte utföras av barn utan tillsyn. Barn får inte leka med apparaten.
- Innan apparaten förflyttas eller transporteras skall alltid nätsladden dras ut ur uttaget.
- Apparaten får inte användas med trasig nätkontakt eller nätkabel.
- Brännbart material som till exempel insekticider eller luktämnen får inte sprayas kring Airfresh Clean 300.
- Kontrollera att luftin- och luftutsläppet inte blockeras.
- Föremål får inte föras in i apparatens luftin-släpp. De skulle kunna skada fläktens vingar eller förorsaka skador.
- Apparaten får inte användas eller förvaras där den kan falla ned i ett badkar, ett tvättfat, vatten eller en annan vätska. Försök inte att greppa en apparat som har ramlat

i vatten eller en annan vätska. Sträck Dig inte in i vattnet eller andra vätskor även om apparaten inte är inkopplat just då. Fukt innebär risk för elektriska stötar när apparaten kopplas in i uttaget igen. Fukt skall torkas bort med en torr trasa. Kontakten och apparaten får inte vidröras med våta händer.

3. Beskrivning av apparaten

- A** : Höljeskåpa
- B** : Hölje
- C** : UV-C lampa
- D** : Kombifilter (68106)
- E** : avtagbar höljesbotten
- F** : Skruvlock

Aktas!

- Om uttaget som används för driften av Airfresh Clean 300 inte har kopplats in korrekt hettas apparatens stickkontakt upp. Kontrollera att uttaget som används för apparaten har kopplats in korrekt.
- Ställ inga föremål på Airfresh Clean 300, och sitt inte på den.
- Använd endast Soehnle originalfilter som är speciellt anpassade för Airfresh Clean 300.
- Airfresh Clean 300 får inte användas efter användning av rökelse för insektsskydd eller på platser där oljerester eller kemiska ångor förekommer resp. rökelsepinnar tänds.
- Airfresh Clean 300 får inte användas i närheten av värmeelement, öppna kaminer eller gasdrivna anordningar.
- Stå inte på apparaten.

2. Leveransomfång

- 1 Soehnle Airfresh Clean 300
- 1 Soehnle kombifilter för Airfresh Clean 300
- 1 Bruksanvisning

4. Avsedd användning

Airfresh Clean 300 är endast avsedd för att rengöra rumsluften.

SV

5. Luftrengöringen

Soehnle kombifilter avlägsnar ett flertal oönskade partiklar och lukter från rumsluften. Genom att koppla till UV-C ljuset förstörs mikroorganismer och virus.

Förfilter:

Tar de första damm- och allergenpartiklarna.

EPA filter / aktivkolfiler:

Tar damm, rök, pollen och ytterligare allergener. Filtrerar lukter från luften.

UV-C ljus:

Förstör mikroorganismer såsom baciller, virus, bakterier och svampsporer (som mögeltoxiner).

6. Före första användningen

1. Ställ apparaten upprätt på ett fast, plant underlag. Apparaten skall placeras fritt från alla väggar.
2. För att garantera apparatens optimala effekt skall kontrolleras att luftinsläppen och luftutsläppen inte blockeras.
3. Kontrollera nätsladden för att säkerställa att den inte är skadad.
4. Anslut nätsladden till ett uttag.

7. Daglig användning och drift

Till- och fråslagning



Tryck på TILL/FRÅN knappen (J), för att slå Airfresh Clean 300 till eller från.

Inställning av drifttiden



Genom tryck på knappen (G), kan den önskade drifttiden ställas in. Välj mellan 2, 4 och 8 timmar (H), apparaten stängs automatiskt av när tiden har gått. Om ingen drifttid har valts (ingen kontrollampa lyser) körs Airfresh Clean 300 i permanent drift.

SV

UV-C lampa och nattmodus



Tryck en gång på knappen (H) för att slå till UV-C lampan inne i Airfresh Clean 300 (UV-C kontrollampan lyser). Genom ännu en tryckning aktiveras nattmodus utan att stänga av UV-C lampan (UV-C kontrollampan lyser, NIGHT kontrollampan blinkar). Genom ytterligare tryckningar på knappen (H) kan UV-C lampan stängas av (UV-C kontrollampan slocknar, NIGHT kontrollampan blinkar) eller stänga av båda (UV-C kontrollampan är släckt, NIGHT-kontrollampan är släckt).

Nattmodus

I nattmodus kan Airfresh Clean 300 köras utan att störas av extra ljuskällor. När nattmodus aktiveras stängs efter en kort stund apparatens alla kontrollampor av utan att apparaten stängs av. De tidigare utförda inställningarna för drifttiden och fläkthastigheten ligger kvar. Aktivering av nattmodus inleds genom blinkande av kontrollampan innan belysningen släcks helt.

Ändring av fläkthastigheten



Tryck på knappen (I), för att välja fläkthastigheten och därmed intensiteten på luftutmatningen.

Låg (I) – medel (II) – hög (III)

8. Rengöring och skötsel

Rengöring av kombifiltret

Regelbunden rengöring av kombifiltret (1x per månad) garanterar störningsfri drift på Din Airfresh Clean 300. Och den bästa möjliga luftkvalitén i rummet.

Det utförs enligt följande:

1. För varje rengöring skall apparaten stängas av och nätkontakten dras ut.
2. Vänd apparaten upp och ned och ställ den upp och nedvänt på ett fast underlag (1.1).
3. Öppna skruvlåset på apparatens undersida (1.2).
4. Lyft av höljets botten (1.3).
5. Ta ut kombifiltret (1.4) och rengör det. Sätt tillbaka filtret och kontrollera att det sitter korrekt.

Tips:

Förfiltret hålls av kardborrelåsning mot filtret. Rengör förfiltret under rinnande vatten. Kontrollera att förfiltret är torr innan det fästs på EPA-filtret igen.

EPA och aktivkolfiltret borde bara rengöras med en dammsugare.

6. Stäng apparaten och dra åt skruvlåset. Vänd apparaten tillbaka och ställ den på ett fast underlag.
7. Sätt in nätkabeln i uttaget igen och slå till apparaten.

Rengöring av höljet

Höljet på Airfresh Clean 300 rengörs med en lätt fuktad trasa.

9. Utbyte av filtret

Efter ca 4320 drifttimmar borde kombifiltret ersättas med ett nytt. Efter ca 4320 drifttimmar blinkar filterbytesindikeringen på ovansidan automatiskt (**FILTER RESET**). Använd endast Soehnle original filter!

Filterbyten utförs enligt följande:

1. Stäng av apparaten och dra ut nätkontakten.
2. Öppna apparaten enligt beskrivningen i kapitel 7 och ta ut kombifiltret (**1.4**).
3. Sätt sedan det nya kombifiltret in i apparaten. Kontrollera att den nya filterenheten har satts in korrekt.
4. Stäng apparaten och dra åt skruvlåset. Vänd apparaten tillbaka och ställ den på ett fast underlag.
5. Sätt in nätkabeln i uttaget igen och slå till apparaten.
6. Håll **TILL/FRÅN** knappen (**J**) tryckt under 5 sekunder. Ett signalljud hörs och lampan för filterbytesindikeringen slocknar. Drifttimmerräknaren har nu återställts igen.

10. Transport och förvaring

Transport

VARNING!

Apparaten skall alltid stängas av innan den transporteras. Nätkontakten skall alltid dras ur uttaget.

Förvaring

Vi rekommenderar en noggrann rengöring av Din Airfresh Clean 300, innan apparaten ma-

gasineras. Kontrollera att alla delar före magasineringsen är rena och torra. Airfresh Clean 300 skall förvaras på en sval och torr plats.

11. Felåtgärd

Innan någon av de följande kontrollerna utförs skall apparaten stängas av och nätsladden dras ur.

Problem: Apparaten fungerar inte.

- Kontrollera att Din Airfresh Clean 300 är kopplat till en strömkälla
- Kontrollera att filtret sitter korrekt.
- Kontrollera att bottenhöljet sitter korrekt och har låsta helt med skruvlåset.

Problem: Otillräckligt luftflöde

- Kontrollera att filtret är rent. Vid nedsmutsning skall filtret rengöras.
- Kontrollera att luftin- och luftutsläppsöppningarna inte är igenproppade eller blockerade av hinder.

Problem: För högt ljud

- Kontrollera att inga främmande föremål sitter i fläkten och ta bort dessa i så fall.
- Kontrollera att filtret är rent. Vid nedsmutsning skall filtret rengöras.
- Kontrollera att filtret sitter korrekt.
- Kontrollera att apparaten står säkert och rakt på ett fast underlag.

12. Tekniska Data

Rumsstorlek upptill	ca 30m ²
Arbetsomgivning	5 ~ 40 °C, 20 ~ 80% RH
Driftspänningsområde	220–240V~ växelström
Strömfrekvens	50 / 60Hz
Systemets märkeffekt	65 W
Mått	220 (Ø) x 385 (H) mm
Ljudnivå	30dB (L), 40dB (M), 55dB (H)
Vikt	3,4 kg
UV-ljus våglängd	254 nm
UV-C lampans livslängd	ca 20.000 timmar

SV

 Produkten har skyddsisolerats dubbelt och uppfyller kraven för skyddsklass 2.

13. Reservdelar och slitagedetaljer

- **68106 Soehnle filter för Airfresh Clean 300** (förfilter, EPA filter & aktivkol filter)

Reservdelar kan beställas direkt hos oss. Kontakta då vår kundtjänst.

14. Garanti

På den föreliggande kvalitetsprodukten ger Leifheit AG 2 års garanti från köpdatum (resp. vid beställning från mottagandets datum). Eventuella garantikrav skall lämnas in omgående efter det att defekten har uppstått inom garantitiden. Garantin omfattar produkternas beskaffenhet.

Från garantin utesluts:

1. Användningsrelaterade och andra naturligt uppkomna slitagebrister,

2. Skador genom felaktig användning resp. hantering (t.ex. slag, stötar, fall),

3. Skador på grund av brott mot de föreliggande bruksinstruktionerna. Garantin innebär efter Leifheit's egen bedömning antingen reparation av defekta delar eller utbyte av hela produkten. Om en reparation inte är möjligt och en identisk produkt för utbytet inte finns kvar i sortimentet levereras en så likvärdig produkt som möjligt. Återbetalning av köpesumman är utesluten i garantifall. Garantin innebär inte heller några skadeståndskrav. Garantikrav skall mot uppvisande av den defekta produkten och köpkvittot (kopia) lämnas in hos handlaren där produkten köptes. Garantin gäller över hela jorden. Kundens lagliga rättigheter, och speciellt garanti-rättigheterna fortsätter att gälla och påverkas inte av denna garanti.

15. Konsumentervice

För frågor och tips står vår konsumentservice till Ert förfogande.

Tyskland:

Tel: (0800) 5 34 34 34

International:

Telefon: +49 26 04 97 70

Må – Fr kl. 08:30 – 12:00

16. Ytterligare tips

SV

Elektromagnetiska fält

Denna Soehnle apparat uppfyller samtliga normer och bestämmelser gällande exposition för elektromagnetiska fält.

Försäkran om överensstämmelse

Härmed förklarar Leifheit AG, att denna apparat överensstämmer med grundläggande krav och övriga gällande bestämmelser i de tillämpliga europeiska riktlinjerna. Försäkran om överensstämmelse finns på hemsidan: www.soehnle.com.

Omhändertagande av uttjänta elektriska produkter



Efter produkten livslängd skall produkten omhändertas enligt Elektro- und Elektronik-Altgeräte-Verordnung 2002/96/EC – WEEE (Waste Electrical and Electronic Equipment).

Symbolen på produkten eller förpackningen betyder att denna produkt inte får behandlas som vanliga hushållssopor, utan måste lämnas till ett mottagningsställe för återvinning av elektriska och elektroniska apparater.

Obsah

1. Bezpečnostní pokyny
2. Rozsah dodávky
3. Popis přístroje
4. Použití v souladu s určením
5. Čištění vzduchu
6. Před prvním použitím
7. Denní používání a provoz
8. Čištění a údržba
9. Výměna filtru
10. Přeprava a skladování
11. Odstraňování chyb
12. Technická data
13. Náhradní díly a díly podléhající opotřebení
14. Záruka
15. Zákaznický servis
16. Další pokyny

CS

1. Bezpečnostní pokyny

Před uvedením zařízení Airfresh Clean 300 do provozu si pečlivě přečtete tento návod k obsluze. Zařízení Airfresh Clean 300 není určeno pro komerční využití.

Pozor!

- Před uvedením do provozu je třeba prověřit, zda údaj o napětí souhlasí s místním napětím sítě.
- Toto zařízení smějí používat děti od věku 8 let a osoby s omezenými fyzickými, senzoryckými nebo duševními schopnostmi nebo osoby s nedostatkem zkušeností a znalostí pouze v případech, kdy je kontroluje osoba, odpovědná za jejich bezpečnost, od které získají pokyny, jak produkt používat a v případě, že porozumějí možným nebezpečím. Čištění a údržbu nesmějí provádět děti bez dozoru. Děti si s tímto zařízením nesmějí hrát.
- Před převozem vždy zařízení vypínejte a vytahujte síťový kabel ze zásuvky.
- Nikdy zařízení neprovozujte s defektním síťovým konektorem nebo kabelem
- V okolí Airfresh Clean 300 nerozstříkujte žádné hořlavé materiály, jako jsou např. prostředky proti hmyzu nebo vonné látky.
- Dbejte na to, aby nebyly vstup a výstup vzduchu zakryté.
- Nezávádějte do otvoru přístupu vzduchu žádné předměty. Může dojít k poškození lopatek ventilátoru nebo k poranění.
- Nepoužívejte ani neskladujte výrobek v místech, kde by mohl spadnout do vany, umývadla vody nebo do jiné kapaliny. Pokud se zařízení nachází ve vodě nebo v jiné kapalině, nikdy pro něj nesahejte. Nesahejte do vody ani do jiné kapaliny ani v přípa-

dech, pokud není zařízení v tomto okamžiku zapojeno do sítě. Je zde v případě vlhkosti nebezpečí úderu elektrickým proudem, po připojení zařízení do zásuvky. Poté vlhkost otřete suchým hadrem. Konektoru nebo zařízení se nikdy nedotýkejte vlhkými rukama.

Pozor!

- Pokud není zásuvka, používaná k provozu Airfresh Clean 300 řádně připojena, je konektor zařízení horký. Ujistěte se, že používáte k provozu zařízení řádně připojenou zásuvku.
- Nestavte na Airfresh Clean 300 žádné předměty a nesedejte si na toto zařízení.
- Používejte pouze originální filtry společnosti Soehnle, které jsou určeny pro toto zařízení Airfresh Clean 300.
- Nepoužívejte Airfresh Clean 300 po použití vykuřovacích prostředků, na ochranu před hmyzem nebo na místech, kde jsou zbytky olejů nebo chemických par nebo kde se vypalovaly vonné tyčinky.
- Nepoužívejte Airfresh Clean 300 v blízkosti topení, otevřených krbů nebo u zařízeních na plyn.
- Na zařízení se nestavte.

2. Rozsah dodávky

- 1 Soehnle Airfresh Clean 300
- 1 Soehnle kombinovaný filtr pro Airfresh Clean 300
- 1 návod k obsluze

3. Popis přístroje

- A** : Kryt pláště
- B** : Plášť
- C** : Lampa UV-C
- D** : Kombinovaný filtr (68106)
- E** : odnímatelné dno pláště
- F** : Šroubový uzávěr

4. Použití v souladu s určením

Zařízení Airfresh Clean 300 slouží výhradně k čištění vzduchu v místnosti.

5. Čištění vzduchu

Pomocí kombinovaného filtru Soehnle odstraní velké množství nežádoucích částic a pachů z okolního vzduchu. Po zapnutí světla UV-C dochází ke zničení mikroorganismů a virů.

Předřazený filtr:

Zachycuje prvotní částice prachu a alergenů.

EPA filtr / filtr s aktivním uhlím:

Zachycuje prach, kouř, pyl a další alergeny. Filtruje z ovzduší zápachy.

Světlo UV-C:

Likviduje mikroorganismy, jako jsou choroboplodné zárodky, viry, bakterie a houby (jako jsou jedovaté plísně).

6. Před prvním použitím

1. Postavte zařízení svisle na pevnou, rovnou podložku. Zařízení se nesmí nacházet u stěny.
2. Pro zajištění optimálního výkonu zařízení se ujistěte, že nejsou otvory vstupu a výstupu vzduchu blokovány.
3. Zkontrolujte síťový kabel, zda není poškozený.
4. Připojte síťový kabel do zásuvky.

7. Denní používání a provoz

Zapínání a vypínání



Chcete-li Airfresh Clean 300 zapnout nebo vypnout, stiskněte tlačítko ZAP/VYP (J).

Nastavení doby provozu



Požadovanou provozní dobu nastavíte stisknutím tlačítka (G). Vyberte si rozmezí 2, 4 a 8 hodin (H); zařízení se po uplynutí této doby automaticky vypne. Pokud není zvolena žádná provozní doba (nesvíí žádná kontrolka), běží Airfresh Clean 300 v trvalém provozu.

Lampa UV-C a noční režim



Stiskněte jednou tlačítko (H) a zapnete lampu UV-C uvnitř zařízení Airfresh Clean 300 (kontrolka UV-C svítí). Opětvým stisknutím aktivujete noční režim bez nutnosti vypínání lampy UV-C (kontrolka UV-C svítí, kontrolka NIGHT bliká). Dalším stisknutím tlačítka (H) můžete lampu UV-C vypnout (kontrolka UV-C je vypnutá, kontrolka NIGHT bliká) nebo nechat vypnuté obě (kontrolka UV-C je vypnutá, kontrolka NIGHT je vypnutá).

Noční režim

V nočním režimu je možné nechat zařízení Airfresh Clean 300 zapnuté, aniž byste byli rušeni dalším světelným zdrojem. Po aktivaci nočního režimu se po krátké době vypnou všechny kontrolky na zařízení, aniž by se zařízení vypnulo. Dříve aktivovaná nastavení provozní doby a rychlosti ventilátoru zůstávají zachována. Aktivace nočního režimu je provázána blikáním kontrolky, než se osvětlení zcela vypne.

Změna rychlosti ventilátoru



Stiskněte tlačítko (I) a zvolíte tak rychlost ventilátoru a tak i požadovanou intenzitu výstupu vzduchu:

Nízká (I) – Střední (II) – Vysoká (III)

8. Čištění a údržba

Čištění kombinovaného filtru

Pravidelné čištění kombinovaného filtru (1x za měsíc) zaručuje bezporuchový provoz zařízení Airfresh Clean 300 a tu nejvyšší kvalitu ovzduší v místnosti.

Postupujte takto:

1. Před každým čištěním zařízení vypínejte a odpojte síťový konektor.
2. Otočte zařízení za vrchní část a postavte ho obráceně na pevnou podložku (1.1).
3. Otevřete šroubový uzávěr na spodní straně zařízení (1.2).
4. Zvedněte dno pláště (1.3).
5. Vyjměte kombinovaný filtr (1.4) a vyčistěte ho. Filtr vložte opět zpět a ujistěte se, že je vložen správně.

Upozornění:

Předřazený filtr je na filtru uchycen suchým zipem. Předřazený filtr vyčistěte pod tekoucí vodou. Ujistěte se, že je předřazený filtr čistý a až poté ho uchyťte k EPA filtru.

EPA filtr a filtr s aktivním uhlím se mohou čistit pouze vysavačem.

6. Zařízení uzavřete a utáhněte šroubový uzávěr. Otočte zařízení opět zpět a postavte ho na pevnou podložku.
7. Zapojte síťový kabel opět do zásuvky a zařízení zapněte.

Čištění pláště

Čistěte plášť Airfresh Clean 300 lehce navlhčeným hadříkem.

9. Výměna filtru

Kombinovaný filtr by se měl po cca 4320 provozních hodinách vyměnit za nový. Po cca 4320 provozních hodinách se automaticky rozblíká displej výměny filtru na vrchní straně (**FILTER RESET**). Použijte pouze originální filtr Soehhle!

Při výměně filtru postupujte následujícím způsobem:

1. Zařízení vypněte a odpojte síťový konektor.
2. Otevřete zařízení dle popisu v kapitole 7 a kombinovaný filtr vyjměte (**1.4**).
3. Vložte nový kombinovaný filtr opět do pláště. Ujistěte se, že je nová filtrační jednotka správně vložena.
4. Zařízení uzavřete a utáhněte šroubový uzávěr. Otočte zařízení opět zpět a postavte ho na pevnou podložku.
5. Zapojte síťový kabel opět do zásuvky a zařízení zapněte.
6. Přidržte tlačítko ZAP/VYP (**J**) stisknuté na 5 sekund. Ozve se signální tón a kontrolka displeje výměny filtru zhasne. Počítadlo provozních hodin je nyní opět vynulované.

10. Přeprava a skladování

Přeprava

VÝSTRAHA!

Před přepravou zařízení vždy vypínejte. Vždy vytáhněte síťovou zástrčku ze zásuvky.

Skladování

Před uložením doporučujeme zařízení Airfresh Clean 300 pečlivě vyčistit. Dbejte prosím na to, aby byly všechny díly před uložením čisté a suché. Zařízení Airfresh Clean 300 skladujte na chladném a suchém místě.

11. Odstraňování chyb

Před provedením následujících kontrol zařízení vypněte a vytáhněte síťový konektor.

Problém: Zařízení nefunguje

- Zkontrolujte, zda je zařízení Airfresh Clean 300 připojeno k proudu
- Zkontrolujte, zda filtr správně sedí.
- Zkontrolujte, zda kryt podlahy správně sedí a zda je uchycen pevně šroubovým uzávěrem.

Problém: Slabý proud vzduchu

- Zkontrolujte, zda je filtr čistý. V případě znečištění ho vyčistěte.
- Zkontrolujte, zda jsou otvory přívodu a odvodu vzduchu ucpané nebo blokovány překážkami.

Problém: Nadměrný hluk

- Zkontrolujte, zda se ve ventilátoru nacházejí cizí tělesa a případně je odstraňte.
- Zkontrolujte, zda je filtr čistý. V případě znečištění ho vyčistěte.
- Zkontrolujte, zda filtr správně sedí.
- Zkontrolujte, zda zařízení stojí rovně a stabilně na pevné podložce.

12. Technická data

Velikost místnosti do	cca 30 m ²
Pracovní prostředí	5 ~ 40 °C, 20 ~ 80% RH
Provozní napětí	220 – 240V~ střídavého proudu
Kmitočet proudu	50 / 60Hz
Jmenovitý výkon systému	65W
Rozměry	220 (Ø) x 385 (v) mm
Hlasitost	30dB (L), 40dB (M), 55dB (H)
Hmotnost	3,4 kg
Vlnová délka UV světla	254 nm
Životnost lampy UV-C	cca 20 000 hodin

CS

 Přístroj má dvojitou ochrannou izolaci a odpovídá třídě ochrany 2.

13. Náhradní díly a díly podléhající opotřebení

- **68106 Soehnle filtr pro Airfresh Clean 300**
(předřazený filtr, EPA filtr & filtr s aktivním uhlím)

Náhradní díly je možné objednat přímo u nás. Kontaktujte prosím náš zákaznický servis.

14. Záruka

Na tento kvalitativní produkt poskytuje společnost Leifheit AG záruku 2 let od data nákupu (resp. v případě objednání od okamžiku dodání zboží). Nároky vyplývající se záruky musíte uplatnit bezprostředně po objevení závady během záruční doby. Záruka se vztahuje na vlastnosti produktů.

Vyloučeny ze záruky jsou:

1. Závady vyplývající z opotřebení, které je

způsobené běžným používáním nebo přirozeným opotřebením,

2. poškození způsobená nevhodným používáním resp. zacházením (např. náraz, pád, úder),
3. poškození způsobená nedodržování pokynů, které se týkají používání. V případě záručního plnění vám společnost Leifheit, dle vlastního uvážení defektní zařízení buď opraví nebo vymění. Pokud není oprava možná a v sortimentu nebudeme mít identický produkt na výměnu, obdržíte co nejpodobnější výrobek. Vrácení kupní ceny není v případě uplatnění záruky možné. Tato záruka neposkytuje žádné nároky na odškodnění. Pro uplatnění záruky se obraťte na prodejce, u kterého jste daný výrobek zakoupili a předložte mu defektní produkt a doklad o nákupu (kopii). Tato záruka platí po celém světě. Vaše zákonná práva, obzvláště pak práva ze záruky, platí i nadále a nejsou touto zárukou nijak omezena.

15. Zákaznický servis

V případě dotazů či podnětů je vám náš zákaznický servis kdykoliv k dispozici

Německo:

Tel: (0800) 5 34 34 34

Telefonní číslo pro volání ze zahraničí:

+49 26 04 97 70

Po - pá 8:30 – 12 hod

16. Další pokyny

Elektromagnetické pole

Tento výrobek Soehnle splňuje veškeré normy a ustanovení týkající se vystavení se elektromagnetickému poli.

Prohlášení o shodě

Tímto společnost Leifheit AG prohlašuje, že tento výrobek odpovídá základním požadavkům a ostatním odpovídajícím ustanovením aplikovaných evropských směrnic. Prohlášení o shodě najdete na našem webu: www.soehnle.com.

Likvidace použitých elektrických přístrojů



Po uplynutí životnosti přístroj zlikvidujte podle 2002/96/EC – WEEE (Waste Electrical and Electronic Equipment - směrnice evropského parlamentu a rady pro zpětný odběr starých elektrických a elektronických přístrojů).

Symbol na výrobku nebo jeho obalu upozorňuje, že tento výrobek nesmí být likvidován společně s domácím odpadem, ale že musí být odevzdán na sběrném místě pro recyklaci elektrických a elektronických přístrojů.

Obsah

1. Bezpečnostné pokyny
2. Rozsah dodávky
3. Popis zariadenia
4. Používanie v súlade s určením
5. Čistenie vzduchu
6. Pred prvým použitím
7. Denné používanie a prevádzka
8. Čistenie a starostlivosť
9. Výmena filtra
10. Transport a skladovanie
11. Odstraňovanie porúch
12. Technické údaje
13. Náhradné diely a diely podliehajúce opotrebovaniu
14. Záruka
15. Služby spotrebiteľom
16. Ďalšie upozornenia

SK

1. Bezpečnostné upozornenia

Pred uvedením čističa vzduchu Airfresh Clean 300 do prevádzky, pozorne prečítajte tento návod na obsluhu. Čistič vzduchu Airfresh Clean 300 nie je určený na komerčné účely.

Pozor!

- Pred uvedením do prevádzky musíte prekontrolovať, či údaj o napätí súhlasí s miestnym sieťovým napätím.
- Toto zariadenie smú používať deti staršie ako 8 rokov, ako aj osoby s obmedzenými fyzickými, zmyslovými alebo mentálnymi schopnosťami alebo nedostatkom skúseností a vedomostí, ak sú pod dohľadom alebo boli o bezpečnom používaní zariadenia poučené a pochopili z toho vyplývajúce nebezpečenstvá. Deti nesmú vykonávať čistenie a používateľskú údržbu bez dohľadu. Deti sa so zariadením nesmú hrať.
- Zariadenie vždy, skôr než ním budete hýbať alebo ho prenášať vypnite a vyťahnite sieťový kábel z elektrickej zásuvky.
- Zariadenie neprevádzkujte s poškodenou elektrickou zástrčkou alebo sieťovým káblom.
- V okolí čističa vzduchu Airfresh Clean 300 nerozstrekujte horľavé materiály, napr. prostriedky na ničenie hmyzu alebo vonné látky.
- Dbajte na to, aby prívod a odvod vzduchu neboli zakryté.
- Do otvoru na prívod vzduchu do zariadenia nekladajte žiadne predmety. Môže dôjsť k poškodeniu lopatiek ventilátora alebo k poraneniu.
- Zariadenie nepoužívajte alebo neskladujte tam, kde by mohlo spadnúť do vane na kúpanie, umývadla, vody alebo inej kvapaliny.

Nesiahajte po zariadení, ktoré spadlo do vody, alebo inej kvapaliny. Nesiahajte do vody alebo inej kvapaliny, ani vtedy nie, keď zariadenie v danom čase nie je pripojené. Pri vlhkosti hrozí nebezpečenstvo zásahu elektrickým prúdom, keď sa zariadenie opäť pripojí na elektrickú zásuvku. Vlhkosť poutierajte suchou handrou. Zástrčku alebo zariadenie nechytajte mokrými rukami.

3. Popis zariadenia

- A** : Kryt telesa
- B** : Teleso
- C** : UV-C lampa
- D** : Kombinovaný filter (68106)
- E** : odnímateľné dno telesa
- F** : Skrutkový uzáver

Pozor!

- Ak zásuvka používaná pre prevádzku čističa vzduchu Airfresh Clean 300 nie je riadne pripojená, zástrčka zariadenia sa nadmerne zohreje. Presvedčte sa, že pre zariadenie používate riadne pripojenú elektrickú zásuvku.
- Na čistič vzduchu Airfresh Clean 300 neukladajte žiadne predmety a nikdy naň nesaďte.
- Používajte len originálny filter od spoločnosti Soehnle, ktorý je špeciálne určený pre tento čistič vzduchu Airfresh Clean 300.
- Čistič vzduchu Airfresh Clean 300 nepoužívajte po použití prchavej chemikálie na ničenie hmyzu alebo na miestach na ktorých sa nachádzajú zvyšky ropných látok, vyskytujú chemické výpary alebo spaľujú vonné tyčinky.
- Čistič vzduchu Airfresh Clean 300 nepoužívajte v blízkosti vykurovacích telies, otvorených krbov alebo plynových spotrebičov.
- Nevystupujte na zariadenie.

4. Používanie v súlade s určením

Čistič vzduchu Airfresh Clean 300 slúži výlučne pre čistenie vzduchu v miestnosti.

5. Čistenie vzduchu:

Kombinovaným filtrom Soehnle odstránite veľké množstvo neželaných častíc a zápachov zo vzduchu v miestnosti. Pripojením UV-C lampy sa zničia mikroorganizmy a vírusy.

Vstupný filter:

Zachytí prvé prachové a alergénne častice.

EPA filter / filter s aktívnym uhlím:

Zachytáva prach, dym, peľ a ďalšie alergény. Filtruje pachy zo vzduchu.

UV-C lampa:

Zničí mikroorganizmy, ako napr. zárodky, vírusy, baktérie a huby (napr. plesňové toxíny).

6. Pred prvým použitím

1. Zariadenie postavte vzpriamene na stabilný, rovný podklad. Medzi stenami a zariadením nechajte dostatočný voľný priestor.
2. Aby sa zabezpečil optimálny výkon zariadenia, musíte zabezpečiť, aby nedošlo k zablokovaniu otvorov na prívod a výstup vzduchu.
3. Prekontrolujte sieťový kábel, aby ste sa presvedčili, že je nepoškodený.
4. Sieťový kábel pripojte do elektrickej zásuvky.

2. Rozsah dodávky

- 1 Čistič vzduchu Airfresh Clean 300
- 1 Kombinovaný filter Soehnle pre čistič vzduchu Airfresh Clean 300
- 1 návod na obsluhu

7. Denné používanie a prevádzka

Zapnutie a vypnutie



Aby ste čistič vzduchu Airfresh Clean 300 zapli alebo vypli, stlačte tlačidlo ZAP/VYP(J).

Nastavenie doby prevádzky



Požadovanú dobu prevádzky môžete nastaviť stlačením tlačidla (G). Môžete zvoliť medzi 2, 4 a 8 hodinami (H), zariadenie sa po uplynutí doby automaticky vypne. Ak nie je zvolená prevádzková doba (ne-svieti kontrolka) je čistič vzduchu Airfresh Clean 300 v trvalej prevádzke.

SK

UV-C lampa a nočný režim



Stlačte tlačidlo (H) raz aby ste zapli UV-C lampu vo vnútri čističa vzduchu Airfresh Clean 300 (UV-C svieti kontrolka). Opätovným stlačením aktivujete nočný režim bez vypnutia UV-C lampy (kontrolka UV-C svieti, kontrolka NIGHT bliká). Ďalším stlačením tlačidla (H) môžete vypnúť UV-C lampu (kontrolka UV-C je vypnutá, kontrolka NIGHT bliká) alebo obidve vypnúť (kontrolka UV-C je vypnutá, kontrolka NIGHT je vypnutá).

Nočný režim

V nočnom režime môžete čistič vzduchu Airfresh Clean 300 nechať v prevádzke, bez akéhokoľvek vyrušovania dodatočnými svetelnými zdrojmi. Ak aktivujete nočný režim, tak sa po krátkej dobe vypnú všetky kontrolky na zariadení bez toho, aby sa vyplo zariadenie. Predtým aktivované nastavenia doby prevádzky a rýchlosti ventilátora zostávajú zachované. Aktivovanie nočného režimu sa začne blikaním kontrolky skôr, než osvetlenie úplne vypne.

Zmena rýchlosti ventilátora



Za účelom voľby rýchlosti ventilátora a tým aj požadovanej intenzity produkcie vzduchu stlačte tlačidlo (I):

Nízka (I) – Stredná (II) – Vysoká (III)

8. Čistenie a ošetrovanie

Čistenie kombinovaného filtra

Pravidelné čistenie kombinovaného filtra (1x za mesiac) zaručuje bezporuchovú prevádzku čističa vzduchu Airfresh Clean 300.

Postupujte nasledovne:

1. Pred každým čistením vypnite zariadenie a vytiahnite elektrickú zástrčku.
2. Otočte zariadenie na hlavu a postavte ho naopak na pevný podklad (1.1).
3. Otvorte skrutkový uzáver na spodnej strane zariadenia (1.2).
4. Odoberte dno telesa (1.3).
5. Odoberte kombinovaný filter (1.4) a vyčistite ho. Filter zase vložte a presvedčte sa, že je založený správne.

Upozornenie:

Vstupný filter je na filter pripevnený suchým zipsom. Vstupný filter vyčistite pod tečúcou vodou. Presvedčte sa, že vstupný filter je suchý, skôr než ho zase upevníte na filtri EPA.

Filter EPA a filter s aktívnym uhlím sa smú čistiť len vysávačom prachu.

6. Zatvorte zariadenie a pevne utiahnite skrutkový uzáver. Otočte zariadenie zase do správnej polohy a postavte ho na pevný podklad.
7. Opäť pripojte sieťový kábel na elektrickú zásuvku a zariadenie zapnite.

Vyčistenie telesa

Vyčistte teleso čističa vzduchu Airfresh Clean 300 mierne navlhčenou handrou.

9. Výmena filtra

Kombinovaný filter musíte po približne 4 320 prevádzkových hodinách vymeniť za nový. Po približne 4 320 prevádzkových hodinách bliká automaticky na hornej strane indikácia výmeny filtra (**FILTER RESET**). Používajte výlučne originálny filter Soehnele!

Pri výmene filtra postupujte nasledovne:

1. Vypnite zariadenie a vytiahnite elektrickú zástrčku.
2. Otvorte zariadenie ako je popísané v kapitole 7 a odoberte kombinovaný filter (**1.4**).
3. Do telesa vložte nový kombinovaný filter. Presvedčte sa, že je nová filtračná jednotka vložená správne.
4. Zatvorte zariadenie a pevne utiahnite skrutkový uzáver. Otočte zariadenie zase do správnej polohy a postavte ho na pevný podklad.
5. Opäť pripojte sieťový kábel na elektrickú zásuvku a zariadenie zapnite.
6. Tlačidlo (**J**) podržte stlačené počas 5 sekúnd. Ozve sa zvukový signál a kontrolka indikácia výmeny filtra zhasne. Počítadlo prevádzkových hodín je teraz zase vynulované.

10. Transport a skladovanie

Transport

VÝSTRAHA!

Pred transportom zariadenia zariadenie vypnite. Vždy vytiahnite zástrčku z elektrickej zásuvky.

Skladovanie

Odporúčame starostlivé vyčistenie vášho čističa vzduchu Airfresh Clean 300 skôr, než zariadenie uskladníte. Dbajte prosím na to, aby boli všetky diely pred uskladnením čisté a suché. Čistič vzduchu Airfresh Clean 300 skladujte na chladnom a suchom mieste.

11. Odstraňovanie porúch

Skôr, než vykonáte nasledujúce kontroly, vypnite zariadenie a vytiahnite elektrickú zástrčku.

Problém: Prístroj nefunguje

- Prekontrolujte, či je čistič vzduchu Airfresh Clean 300 pripojený na zdroj elektrického prúdu.
- Prekontrolujte, či je filter vložený v správnej polohe
- Prekontrolujte, či je poklop dna správne sedí a či je pevne zatvorený skrutkovým uzáverom.

Problém: Nedostatočný prúd vzduchu

- Prekontrolujte, či je filter čistý. Pri znečistení filter vyčistite.
- Prekontrolujte, či otvory pre prívod a odvod vzduchu nie sú upchaté alebo blokové.

Problém: Nadmerná hlučnosť

- Prekontrolujte, či sa vo ventilátore nenachádzajú cudzie telesá a v prípade potreby ich odstráňte.
- Prekontrolujte, či je filter čistý. Pri znečistení filter vyčistite.
- Prekontrolujte, či je filter vložený v správnej polohe
- Prekontrolujte, či je zariadenie uložené bezpečne a vodorovne na pevnom podklade.

12. Technické údaje

Veľkosť priestoru do	ca. 30 m ²
Pracovné prostredie	5 ~ 40 °C, 20 ~ 80% RV
Rozsah prevádzkového napätia	striedavý prúd 220 – 240V~oltov
Frekvencia elektrickej siete	50 / 60Hz
Menovitý výkon systému	65W
Rozmery	220 (Ø) x 385 (v) mm
Sila zvuku	30dB (L), 40dB (M), 55dB (H)
Hmotnosť	3,4 kg
Vlnová dĺžka UV svetla	254 nm
Životnosť UV-C lampy	asi 20 000 hodín



Výrobok má dvojité ochrannú izoláciu a zodpovedá triede ochrany 2.

SK

13. Náhradné diely a diely podliehajúce opotrebovaniu

- **68106 Soehnle filter pre čistič vzduchu Airfresh Clean 300** (vstupný filter, filter EPA a filter s aktívnym uhlím)

Náhradné diely môžete objednať priamo u nás. Kontaktujte naše služby zákazníkom.

14. Záruka

Na uvedený akostný výrobok vám spoločnosť Leifheit AG poskytuje 2-ročnú záruku odo dňa kúpy (prip. pri objednávke od prijatia tovaru). Nároky na uplatnenie záruky musíte uplatniť bezprostredne po výskyte poruchy v rámci záručnej doby. Záruka sa vzťahuje na charakter výrobkov.

Zo záruky sú vylúčené:

1. Používaním podmienené alebo iné prirodzeným opotrebením spôsobené nedostatky z opotrebovania.
2. Škody spôsobené neodborným používaním príp. zaobchádzaním (napr. úderom, nárazom, pádom).
3. Škody spôsobené nerešpektovaním ustanovených pokynov pre obsluhu. V prípade záruky vám spoločnosť Leifheit podľa vlastného uváženia zabezpečí buď opravu poškodených dielov, alebo výmenu výrobku. Ak nie je možné vykonať opravu a ak pre účely výmeny už viac nie je k dispozícii daný sortiment, dostanete podľa možnosti rovnocenný náhradný výrobok. Vrátenie kúpnej ceny v prípade záruky nie je možné. Táto záruka okrem toho nezaručuje žiadne nároky na náhradu škody. Pre

uplatnenie nároku na záruku sa obráťte prosím pri predložení poškodeného výrobku a dokladu o zakúpení (kópie) na príslušného predajcu, u ktorého ste výrobok zakúpili. Táto záruka je platná na celom svete. Vaše zákonné nároky, zvlášť práva pre poskytnutie záruky, pre vás platia naďalej, a nebudú touto zárukou obmedzené.

Symbol na výrobku alebo jeho obale poukazuje na to, že tento výrobok sa nesmie zneškodňovať ako bežný komunálny odpad, ale sa musí odovzdať na zbernom mieste na recykláciu elektrických a elektronických zariadení.

15. Služby spotrebiteľom

Vaše otázky a pripomienky vám ochotne zodpovie naša služba spotrebiteľom.

Nemecko:

Tel.: (0800) 5 34 34 34

Medzinárodne:

Tel.: +49 26 04 97 70

Po - Pi 8:30 - 12 hod.

SK

16. Ďalšie upozornenia

Elektromagnetické polia

Toto zariadenie Soehnle spĺňa všetky normy a pravidlá týkajúce sa expozície v elektromagnetickom poli.

Vyhlásenie o zhode

Spoločnosť Leifheit AG prehlasuje, že tento výrobok je v zhode so základnými požiadavkami a ostatnými platnými ustanoveniami uplatniteľných európskych smerníc. Vyhlásenie o zhode sa nachádza na internetovej stránke: www.soehnle.com.



Zneškodnenie používaných elektrických výrobkov

Výrobok zneškodnite prosím po uplynutí jeho životnosti v súlade so smernicou o odpade z elektrických a elektronických zariadení 2002/96/ES - WEEE (Waste Electrical and Electronic Equipment).

Spis treści

1. Wskazówki bezpieczeństwa
2. Zakres dostawy
3. Opis urządzenia
4. Stosowanie zgodne z przeznaczeniem
5. Oczyszczanie powietrza
6. Przed pierwszym użyciem
7. Codzienne użytkowanie i eksploatacja
8. Czyszczenie i pielęgnacja
9. Wymiana filtra
10. Transport i przechowywanie
11. Usuwanie usterek
12. Dane techniczne
13. Części zamienne i zużywalne
14. Gwarancja
15. Serwis użytkownika
16. Pozostałe wskazówki

PL

1. Wskazówki bezpieczeństwa

Przed uruchomieniem urządzenia Airfresh Clean 300 należy dokładnie przeczytać niniejszą instrukcję obsługi. Urządzenie Airfresh Clean 300 nie jest przeznaczone do użytku przemysłowego.

Uwaga!

- Przed uruchomieniem urządzenia należy sprawdzić, czy podane na nim napięcie jest zgodne z lokalnym napięciem sieciowym.
- Urządzenie może być używane przez dzieci, które ukończyły 8. rok życia, oraz przez osoby o ograniczonych zdolnościach fizycznych, sensorycznych czy mentalnych lub takie, którym brakuje doświadczenia i wiedzy, tylko pod warunkiem, że będą nadzorowane lub zostały pouczone na temat bezpiecznego użytkowania urządzenia oraz zrozumiały zagrożenia wynikające z posługiwania się nim. Czyszczenie oraz konserwacja nie mogą być przeprowadzane przez dzieci pozostawione bez nadzoru. Dzieciom nie wolno bawić się urządzeniem.
- Przed przystąpieniem do przemieszczania lub transportowania urządzenia należy je zawsze wyłączyć i wyciągnąć kabel zasilający z gniazda wtykowego.
- Nie używać urządzenia z uszkodzoną wtyczką lub uszkodzonym kablem zasilającym.
- Nie rozpylać żadnych substancji palnych, takich jak np. środki owadobójcze lub substancje zapachowe, w pobliżu urządzenia Airfresh Clean 300.
- Należy dopilnować, żeby otwory wlotowe i wylotowe powietrza nie były zakryte.
- Nie wkładać żadnych przedmiotów do otworów wlotowych powietrza w urządzeniu. Mogłoby to doprowadzić do uszkodzenia łopatek wentylatora lub spowodować obrażenia.

- Nie należy użytkować ani przechowywać urządzenia w miejscach, w których mogłoby wpaść do wanny, umywalki, wody lub innej cieczy. Nie sięgać po urządzenie, które wpało do wody lub innej cieczy. Nie sięgać po urządzenie do wody lub innej cieczy, nawet jeśli urządzenie nie jest w tym momencie podłączone. W przypadku kontaktu z wilgocią istnieje niebezpieczeństwo porażenia prądem po ponownym podłączeniu urządzenia do gniazda wtykowego. Powierzchnie pokryte wilgocią należy wyczyścić za pomocą suchej ściereczki. Nie wolno dotykać wtyczki ani urządzenia mokrymi rękami.

Ostrożnie!

- Jeżeli gniazdo wtykowe używane przy eksploatacji urządzenia Airfresh Clean 300 nie jest prawidłowo podłączone, wtyczka urządzenia robi się gorąca. Należy upewnić się, że gniazdo wtykowe używane przy eksploatacji urządzenia jest prawidłowo podłączone.
- Nie stawiać żadnych przedmiotów na urządzeniu Airfresh Clean 300 ani nie siadać na nim.
- Należy używać wyłącznie oryginalnego filtra firmy Soehnle, który jest specjalnie dostosowany do urządzenia Airfresh Clean 300.
- Nie używać urządzenia Airfresh Clean 300 po użyciu środków owadobójczych zadywiających ani w miejscach, w których znajdują się pozostałości oleju lub opary chemiczne lub gdzie palone są kadzidełka.
- Nie używać urządzenia Airfresh Clean 300 w pobliżu grzejników, kominków otwartych ani urządzeń zasilanych gazem.
- Nie stawać na urządzeniu.

2. Zakres dostawy

- 1 Airfresh Clean 300 firmy Soehnle
- 1 filtr kombinowany firmy Soehnle do Airfresh Clean 300
- 1 instrukcja obsługi

3. Opis urządzenia

- A** : Pokrywa obudowy
- B** : Obudowa
- C** : Lampa UV-C
- D** : Filtr kombinowany (68106)
- E** : Demontowane dno obudowy
- F** : Zamknięcie gwintowe

4. Stosowanie zgodne z przeznaczeniem

Urządzenie Airfresh Clean 300 służy wyłącznie do oczyszczania powietrza w pomieszczeniu.

5. Oczyszczanie powietrza:

Zastosowany filtr kombinowany firmy Soehnle oczyszcza powietrze w pomieszczeniu z licznych niepożądanych cząsteczek i zapachów. Promieniowanie UV-C niszczy mikroorganizmy i wirusy.

Filtr wstępny:

Dokonuje wstępnej filtracji i pochłania większe cząsteczki kurzu i alergenów.

Filtr EPA/ filtr z węglem aktywnym:

Pochłania kurz, dym, pyłki i inne alergeny. Odfiltruje z powietrza zapachy.

Promieniowanie UV-C:

Niszczy mikroorganizmy takie jak drobnoustroje, wirusy, bakterie i grzyby (np. toksyny pleśni).

6. Przed pierwszym użyciem

1. Urządzenie należy ustawić w pozycji pionowej na stabilnym i równym podłożu. Należy dopilnować, aby urządzenie nie dotykało ściany.

2. Aby zapewnić optymalne działanie urządzenia, należy upewnić się, że otwory wlotowe i wylotowe powietrza nie są zablokowane.
3. Sprawdzić kabel zasilający i upewnić się, że nie jest uszkodzony.
4. Podłączyć kabel zasilający do gniazda wtykowego.

7. Codzienne użytkowanie i eksploatacja

Włączanie i wyłączenie



Aby włączyć lub wyłączyć urządzenie Airfresh Clean 300, należy nacisnąć przycisk WŁ./WYŁ. (J).

PL

Ustawianie czasu eksploatacji



Aby ustawić żądany czas eksploatacji, należy nacisnąć przycisk (G). Należy wybrać czas eksploatacji wynoszący 2, 4 lub 8 godzin (H), po upływie którego urządzenie automatycznie się wyłączy.

Jeżeli nie wybrano żadnego czasu eksploatacji (nie świeci się lampka kontrolna), urządzenie Airfresh Clean 300 pracuje w trybie ciągłym.

Lampa UV-C i tryb nocny



Aby wyłączyć lampę UV-C we wnętrzu Airfresh Clean 300, należy nacisnąć przycisk (H) (lampka kontrolna UV-C świeci się). Ponowne naciśnięcie powoduje aktywowanie trybu nocnego bez wyłączenia lampy UV-C (lampka kontrolna lampy UV-C świeci się, lampka kontrolna trybu nocnego NIGHT miga). Przez dalsze naciskanie przycisku (H) można wyłączyć lampę UV-C (lampka kontrolna lampy UV-C jest wyłączona, lampka kontrolna trybu nocnego NI-GHT miga) lub wyłączyć obie funkcje (lampka kontrolna UV-C jest wyłączona,

lampka kontrolna trybu nocnego NI-GHT jest wyłączona).

Tryb nocny

W trybie nocnym urządzenie Airfresh Clean 300 pracuje, nie powodując zakłóceń ze strony dodatkowych źródeł światła. Po aktywowaniu trybu nocnego wszystkie lampki kontrolne na urządzeniu wyłączają się po krótkim czasie, a urządzenie pozostaje włączone. Wprowadzone wcześniej ustawienia dotyczące czasu eksploatacji i prędkości pracy wentylatora zostają zachowane. Zanim oświetlenie całkowicie się wyłączy, aktywowanie trybu nocnego sygnalizowane jest przez miganie lampki kontrolnej.

Zmiana prędkości pracy wentylatora



Należy nacisnąć przycisk (I), aby wybrać prędkość pracy wentylatora, a tym samym żądane natężenie wyrzutu wilgotnego powietrza:

mała (I) – średnia (II) – duża (III)

8. Czyszczenie i pielęgnacja

Czyszczenie filtra kombinowanego

Regularne czyszczenie filtra kombinowanego (1 raz w miesiącu) zapewnia bezusterkową eksploatację urządzenia Airfresh Clean 300 oraz najwyższą jakość powietrza w pomieszczeniu.

Należy postępować w następujący sposób:

1. Przed przystąpieniem do czyszczenia należy zawsze wyłączyć urządzenie i wyciągnąć wtyczkę.
2. Obrócić urządzenie, tak aby spód znajdował się na górze, i postawić je na stabilnym podłożu (1.1).
3. Otworzyć zamknięcie gwintowe na spodzie urządzenia (1.2).

4. Podnieść dno obudowy (1.3).
5. Wyjąć filtr kombinowany (1.4) i oczyścić go. Ponownie włożyć filtr i upewnić się, że jest prawidłowo umieszczony.

Wskazówka:

Filtr wstępny jest zamocowany do filtra za pomocą zapiecia na rzep. Filtr wstępny czyścić pod bieżącą wodą. Przed zamontowaniem filtra wstępnego do filtra EPA upewnić się, że filtr wstępny jest suchy.

Filtr EPA i filtr z węglem aktywnym należy czyścić tylko za pomocą odkurzacza.

6. Zamknąć urządzenie i dokręcić zamknięcie gwintowe. Obrócić z powrotem urządzenie, tak aby spód znajdował się na dole, i postawić je na stabilnym podłożu.
7. Ponownie podłączyć kabel zasilający do gniazda wtykowego i włączyć urządzenie.

Czyszczenie obudowy

Obudowę urządzenia Airfresh Clean 300 należy czyścić lekko wilgotną ściereczką.

9. Wymiana filtra

Filtr kombinowany należy wymieniać na nowy co ok. 4320 roboczogodzin. Po upływie ok. 4320 roboczogodzin na wierzchniej stronie automatycznie zaczyna migać wskaźnik wymiany filtra (**FILTER RESET**). Należy stosować wyłącznie oryginalne filtry firmy Soehnle!

Aby wymienić filtr, należy postępować w następujący sposób:

1. Wyłączyć urządzenie i wyciągnąć wtyczkę.
2. Otworzyć urządzenie zgodnie z opisem w rozdziale 7 i wyjąć filtr kombinowany (1.4).
3. Umieścić w obudowie nowy filtr kombinowany. Upewnić się, że nowa jednostka filtrująca jest prawidłowo włożona.
4. Zamknąć urządzenie i dokręcić zamknięcie gwintowe. Obrócić z powrotem urządzenie, tak aby spód znajdował się na dole, i postawić je na stabilnym podłożu.

5. Ponownie podłączyć kabel zasilający do gniazda wtykowego i włączyć urządzenie.
6. Nacisnąć przycisk WŁ./WYŁ. (J) i przytrzymać przez 5 sekund. Rozbrzmiewa sygnał dźwiękowy i lampka kontrolna wskaźnika wymiany filtra gaśnie. Licznik roboczogodzin jest wyzerowany.

10. Transport i przechowywanie

Transport

OSTRZEŻENIE!

Przed przystąpieniem do transportu należy zawsze wyłączyć urządzenie. Zawsze należy wyciągnąć wtyczkę z gniazda wtykowego.

Przechowywanie

Przed odłożeniem na miejsce przechowywania zaleca się dokładne wyczyszczenie urządzenia Airfresh Clean 300. Należy dopilnować, aby wszystkie części urządzenia przed odłożeniem go na miejsce przechowywania były czyste i suche. Urządzenie Airfresh Clean 300 należy przechowywać w suchym i chłodnym miejscu.

PL

11. Usuwanie usterek

Przed przystąpieniem do następujących czynności kontrolnych należy wyłączyć urządzenie i wyciągnąć wtyczkę.

Problem: Urządzenie nie działa.

- Sprawdzić, czy urządzenie Airfresh Clean 300 jest podłączone do źródła prądu.
- Sprawdzić, czy filtr jest prawidłowo włożony.
- Sprawdzić, czy osłona dna jest prawidłowo założona i czy zamknięcie gwintowe jest prawidłowo zamknięte.

Problem: Niewystarczający strumień powietrza

- Sprawdzić, czy filtr jest czysty. W przypadku zabrudzenia należy go wyczyścić.

- Sprawdzić, czy otwory wlotowe i wylotowe powietrza nie są zatkane lub czy nie są zasłonięte.

Problem: Nadmierny hałas

- Sprawdzić, czy w wentylatorze nie znajdują się ciała obce, w razie potrzeby usunąć je.

- Sprawdzić, czy filtr jest czysty. W przypadku zabrudzenia należy go wyczyścić.
- Sprawdzić, czy filtr jest prawidłowo włożony.
- Sprawdzić, czy urządzenie jest ustawione na równym podłożu i czy stoi stabilnie.

12. Dane techniczne

Powierzchnia pomieszczenia do	ok. 30 m ²
Środowisko pracy	5~40°C, 20~80% RH
Zakres napięcia roboczego	220 – 240V~ prądu przemiennego
Częstotliwość sieciowa	50 / 60 Hz
Moc znamionowa systemu	65 W
Wymiary	220 (Ø) × 385 (WYS.) mm
Natężenie dźwięku	30 dB (NISKIE), 40 dB (ŚREDNIE), 55 dB (WYSOKIE)
Waga	3,4 kg
Długość fal promieniowania UV	254 nm
Żywotność lampy UV-C	ok. 20 000 godzin



Produkt wyposażony jest w podwójną izolację ochronną i spełnia wymagania II klasy ochronności.

13. Części zamienne i zużywalne

• 68106 filtr firmy Soehnele do Airfresh Clean 300

(filtr wstępny, filtr EPA i filtr z węglem aktywnym)

Części zamienne można zamawiać bezpośrednio w naszej firmie. Należy skontaktować się z działem obsługi klienta.

14. Gwarancja

Na niniejszy produkt wysokiej jakości firma Leifheit AG udziela dwuletniej gwarancji od daty zakupu (lub, w przypadku zamówień, od momentu otrzymania towaru). Roszczeń gwa-

rancyjnych należy dochodzić w czasie trwania okresu gwarancyjnego, niezwłocznie po wystąpieniu usterki. Gwarancja obejmuje zachowanie właściwości produktów.

Gwarancja nie obejmuje:

1. uszkodzeń powstałych w wyniku użytkowania lub naturalnego zużycia,
2. szkód powstałych w wyniku niewłaściwego użytkowania lub obchodzenia się z produktem (np. uderzenie, upadek),
3. szkód powstałych w wyniku niestosowania się do podanych wskazówek dotyczących obsługi. W przypadku uznania roszczenia gwarancyjnego przez firmę Leifheit przysługuje naprawa uszkodzonej części lub wymiana

produktu według uznania producenta. W przypadku gdy wykonanie naprawy nie jest możliwe, a identyczny produkt nie jest już dostępny w asortymencie, otrzymają Państwo produkt zamienny o możliwie zbliżonej wartości. W przypadku uznania roszczenia gwarancyjnego nie jest możliwy zwrot ceny zakupu. Ponadto gwarancja nie obejmuje roszczeń o odszkodowanie. Aby skorzystać z gwarancji, należy zgłosić się do punktu sprzedaży, w którym produkt został zakupiony, i przedłożyć uszkodzony produkt oraz dowód zakupu (kopia). Niniejsza gwarancja obowiązuje na całym świecie. Oprócz tego przysługują Państwu ustawowe prawa, w szczególności prawa dotyczące rękojmi, które nie są ograniczone niniejszą gwarancją.

są na stronie internetowej: www.soehnlle.com.

Utylizacja zużytych urządzeń elektrycznych



Po upływie okresu użytkowania produktu należy poddać go utylizacji zgodnie z rozporządzeniem 2002/96/WE w sprawie zużytego sprzętu elektrycznego i elektronicznego – WEEE (Waste Electrical and Electronic Equipment).

Umieszczony na produkcie lub jego opakowaniu symbol oznacza, że ten produkt nie może być traktowany jako odpad gospodarstwa domowego, lecz powinno się go dostarczyć do odpowiedniego punktu zbiórki sprzętu elektrycznego i elektronicznego.

PL

15. Serwis użytkownika

W razie pytań i sugestii należy kontaktować się z serwisem użytkownika.

Niemcy:

Tel.: (0800) 5 34 34 34

Numer międzynarodowy:

+49 26 04 97 70

Pon-pt, w godzinach 8.30-12.00

16. Pozostałe wskazówki

Pola elektromagnetyczne

Niniejsze urządzenie firmy Soehnle spełnia wszystkie normy i regulacje związane z ekspozycją w polach elektromagnetycznych.

Deklaracja zgodności

Firma Leifheit AG oświadcza niniejszym, że ten produkt jest zgodny z zasadniczymi wymaganiami i pozostałymi odnośnymi postanowieniami mających zastosowanie dyrektyw europejskich. Deklaracje zgodności dostępne

Содержание

1. Правила безопасности
2. Комплект поставки
3. Описание изделия
4. Применение по назначению
5. Очистка воздуха:
6. Перед первым применением
7. Повседневное применение и работа прибора
8. Чистка и уход
9. Замена фильтра
10. Транспортировка и хранение
11. Устранение неисправностей
12. Технические характеристики
13. Запасные части и изнашиваемые детали
14. Гарантия
15. Сервисная служба
16. Дальнейшие указания

1. Правила безопасности

Внимательно прочитайте эту инструкцию перед включением Airfresh Clean 300. Airfresh Clean 300 не предназначен для коммерческого применения.

Внимание!

- Перед включением проверьте, соответствуют ли данные о напряжении прибора местному напряжению в электросети.
- Этим прибором разрешается пользоваться детям старше 8 лет и лицам с ограниченными физическими, чувствительными или умственными способностями или не имеющим необходимых знаний и опыта только под присмотром или если они проинструктированы по безопасному пользованию прибором и знают связанные с этим опасности. Чистку и обслуживание прибора не разрешается выполнять детям без присмотра. Не разрешайте детям играть с прибором.
- Всегда выключайте прибор и вынимайте вилку провода подключения к электросети из розетки перед перестановкой или транспортировкой прибора.
- Запрещается работа прибора с неисправной вилкой или проводом подключения к электросети.
- Не распыляйте горючие материалы, такие как аэрозоли для уничтожения насекомых или ароматические вещества возле Airfresh Clean 300.
- Следите за тем, чтобы не были перекрыты вход и выход воздуха.
- Не вставляйте никакие предметы во вход воздуха на приборе. Это может привести к травмам и повреждению вентилятора.
- Не пользуйтесь и не храните прибор там, где он может упасть в ванну, раковину, в воду или другую жидкость. Не дотраги-

вайтесь до прибора, если он упал в воду или другую жидкость. Не дотрагивайтесь до воды или другой жидкости, даже если прибор не подключен в это время. При наличии влаги существует опасность удара электрическим током, если прибор снова включить в розетку. Протрите влагу сухой тряпкой. Не берите вилку или прибор мокрыми руками.

D : комбинированный фильтр (68106)

E : съёмное дно корпуса

F : винтовой замок

4. Применение по назначению

Airfresh Clean 300 предназначен только для очищения воздуха в помещении.

5. Очистка воздуха

Комбинированный фильтр Soehnle удаляет большое количество нежелательных частиц и запахов из воздуха в помещении. Ультрафиолетовый свет диапазона UV-C уничтожает микроорганизмы и вирусы.

Фильтр предварительной очистки:

Захватывает крупную пыль и аллергенные частицы.

Фильтр EPA / фильтр с активированным углем:

Захватывает пыль, дым, пыльцу и другие аллергены. Фильтрует запахи из воздуха.

Свет UV-C:

Уничтожает микроорганизмы, такие как микробы, вирусы, бактерии и грибки (токсины плесени).

6. Перед первым применением

1. Установите прибор вертикально на прочную, ровную, поверхность. Не приставляйте прибор к стене.
2. Для эффективной работы прибора убедитесь, что вход / выход воздуха не загорожены.
3. Проверьте сетевой провод, убедитесь, что он не повреждён.
4. Вставьте вилку сетевого провода в розетку.

Осторожно!

- Если Airfresh Clean 300 включается в неправильно подключенную розетку, то вилка прибора будет нагреваться. Убедитесь, что прибор подключен к исправной розетке.
- Не ставьте никакие предметы на Airfresh Clean 300 и не садитесь на него.
- Используйте только оригинальный фильтр Soehnle, специально предназначенный для Airfresh Clean 300.
- Не включайте Airfresh Clean 300 в местах, где пользовались дымовыми средствами для защиты от насекомых или где в воздухе содержится масло или химические пары или горят ароматические палочки.
- Не включайте Airfresh Clean 300 вблизи от отопительных приборов, открытых каминов и работающих на газу устройств.
- Не вставайте на прибор.

2. Комплект поставки

1 Soehnle Airfresh Clean 300

1 комбинированный фильтр Soehnle для Airfresh Clean 300

1 инструкция по применению

3. Описание изделия

A : крышка прибора

B : корпус

C : ультрафиолетовая лампа UV-C

RU

7. Повседневное применение и работа прибора

Включение / выключение



Нажмите кнопку **(J)**, чтобы включить или выключить Airfresh Clean 300.

Настройка продолжительности работы



Нажатием кнопки **(G)** задаётся продолжительность работы прибора. Выберите 2, 4 или 8 часов **(H)**. Прибор сам выключится по истечении этого времени. Если продолжительность работы не выбрана (не горит световой индикатор), то Airfresh Clean 300 будет работать постоянно.

Лампа UV-C и ночной режим

RU



Нажмите кнопку **(H)** один раз, чтобы включить ультрафиолетовую лампу UV-C внутри Airfresh Clean 300 (загорится световой индикатор UV-C). При повторном нажатии включается ночной режим, лампа UV-C не выключается (горит световой индикатор UV-C, световой индикатор NIGHT мигает). Следующими нажатиями кнопки **(H)** можно выключить лампу UV-C (световой индикатор UV-C не горит, световой индикатор NIGHT мигает) и выключить ночной режим (не горят оба световых индикатора UV-C и NIGHT).

Ночной режим

В ночном режиме можно оставить Airfresh Clean 300 работать, не создавая неудобств дополнительными источниками света. Через короткое время после включения ночного режима гаснут все световые индикаторы на приборе, но сам прибор не выключается. Выполненные ранее настройки продолжительности работы и скорости вентилятора продолжают действовать. Включе-

ние ночного режима показано миганием светового индикатора, до того как весь свет полностью выключится.

Изменение скорости вентилятора



Кнопкой **(I)** можно выбрать скорость вращения вентилятора, т.е. установить желаемую интенсивность воздушного потока:

низкая (I) – средняя (II) – высокая (III)

8. Чистка и уход

Чистка комбинированного фильтра

Регулярная чистка комбинированного фильтра (1 раз в месяц) гарантирует исправную работу Airfresh Clean 300 и высокое качество воздуха в помещении.

Действуйте следующим образом:

1. Всегда выключайте прибор перед чисткой и вынимайте вилку из розетки.
2. Переверните прибор и поставьте его на прочное основание **(1.1)**.
3. Отверните винтовой замок на нижней стороне прибора **(1.2)**.
4. Снимите дно корпуса **(1.3)**.
5. Выньте комбинированный фильтр **(1.4)** и очистите его. Вставьте фильтр и убедитесь, что он правильно установлен.

Примечание:

Фильтр предварительной очистки прикреплён к фильтру на "липучке". Промойте фильтр предварительной очистки проточной водой. Высушите фильтр предварительной очистки, прежде чем крепить его к фильтру EPA.

Фильтр EPA и фильтр с активированным углем можно чистить только пылесосом.

6. Закройте прибор и заверните винтовой замок. Переверните прибора в нормальное положение и поставьте его на прочное основание.

7. Вставьте вилку в розетку и включите прибор.

Чистка корпуса

Протирайте Airfresh Clean 300 слегка влажной тряпкой.

9. Замена фильтра

Комбинированный фильтр нужно менять примерно через 4320 часов работы. Примерно через 4320 часов работы начинает мигать индикатор замены фильтра (**FILTER RESET**) на верхней стороне прибора. Устанавливайте только оригинальные фильтры Soehnle!

Для замены фильтра действуйте следующим образом:

1. Выключите прибор и выньте вилку из розетки.
2. Откройте прибор как указано в главе 7 и выньте комбинированный фильтр (**1.4**).
3. Установите новый фильтр в корпус. Убедитесь, что новый фильтрующий элемент установлен правильно.
4. Закройте прибор и заверните винтовой замок. Переверните прибора в нормальное положение и поставьте его на прочное основание.
5. Вставьте вилку в розетку и включите прибор.
6. Держите кнопку включения/выключения (**J**) 5 секунд нажатой. Раздастся звуковой сигнал и погаснет контрольный индикатор замены фильтра. Таким образом счётчик часов работы сброшен.

10. Транспортировка и хранение

Транспортировка ПРЕДУПРЕЖДЕНИЕ!

Всегда выключайте прибор перед транспортировкой. Всегда вынимайте вилку из розетки.

Хранение

Мы рекомендуем тщательно очистить Airfresh Clean 300 перед хранением. Учтите, что все части прибора должны быть чистыми и сухими перед хранением. Храните Airfresh Clean 300 в сухом прохладном месте.

11. Устранение неисправностей

Перед тем как выполнить следующие проверки, выключите прибор и выньте вилку из розетки.

Проблема: прибор не работает

- Проверьте, подключен ли Airfresh Clean 300 к электросети.
- Проверьте, правильно ли установлен фильтр.
- Проверьте, правильно ли установлена донная крышка и затянут винтовой замок.

Проблема: недостаточный поток воздуха.

- Проверьте, чистый ли фильтр. При необходимости очистите от загрязнений.
- Проверьте, что не засорены и не перекрыты препятствиями отверстия входа и выхода воздуха.

Проблема: сильный шум

- Проверьте, нет ли в вентиляторе посторонних предметов, и удалите их, если имеются.
- Проверьте, чистый ли фильтр. При необходимости очистите от загрязнений.
- Проверьте, правильно ли установлен фильтр.
- Проверьте, установлен ли прибор ровно и надёжно на прочном основании.

12. Технические характеристики

Размеры помещения до	30 м ²
Окружающая среда	5 ~ 40 °С, 20 ~ 80% RH
Рабочее напряжение:	220 – 240 В переменного тока
Частота тока	50 / 60 Гц
Номинальная мощность системы	65 Вт
Размеры	220 (Ø) x 385 (В) мм
Уровень шума	30дБ (L), 40дБ (M), 55дБ (H)
Вес	3,4 кг
Длина волны УФ света	254 нм
Срок службы лампы UV-C	ок. 20000 часов



Прибор имеет двойную защитную изоляцию и соответствует классу защиты 2.

RU

13. Запасные части и изнашиваемые детали

• 68106 фильтры Soehnle для Airfresh Clean 300

(фильтр предварительной очистки, фильтр EPA и фильтр с активированным углем)

Запасные части можно заказать непосредственно у нас. Свяжитесь с нашей сервисной службой.

14. Гарантия

На это изделие фирма Leifheit AG предоставляет 3 года гарантии с даты покупки (или при заказе с даты получения товара). Гарантийные претензии следует предъявлять в течение срока действия гарантии сразу после обнаружения дефекта. Гарантия распространяется на свойства изделия.

Гарантия не распространяется на:

1. Износ, обусловленный эксплуатацией или другими естественными причинами
2. Повреждения из-за неправильного применения или обращения (например, удары, толчки, падения),
3. Повреждения из-за несоблюдения предписанных правил эксплуатации. В гарантийном случае фирма Leifheit обеспечивает по собственному усмотрению ремонт дефектной детали или замену изделия. Если ремонт невозможен, и идентичное изделие для замены не содержится больше в ассортименте продукции, то вы получите наиболее равноценное изделие. Возврат стоимости изделия при гарантийном случае невозможен. Эта гарантия не предусматривает возмещение ущерба. Для использования гарантийных прав обращайтесь к продавцу, у которого было приобретено изделие, с предъявлением дефектного изделия и товарного

чека (копии). Гарантия действует по всему миру. Ваши законные права, в частности, права, вытекающие из гарантии, действуют для вас далее и не ограничиваются этой гарантией.

Утилизация отслуживших свой срок электрических приборов



Утилизируйте это изделие по истечении срока его эксплуатации в соответствии с правилами утилизации электрического и электронного оборудования 2002/96/EC – WEEE (Waste Electrical and Electronic Equipment).

Этот знак на изделии или на упаковке показывает, что этот прибор нельзя выбрасывать как обычный бытовой мусор, а нужно сдать в приёмный пункт электрических и электронных приборов для дальнейшей переработки.

15. Сервисная служба

Со всеми вопросами и предложениями обращайтесь в нашу сервисную службу

Германия:

Тел.: (0800) 5 34 34 34

Другие страны

Тел.: +49 26 04 97 70

Пн – Пт, 8:30 – 12

16. Дальнейшие указания

Электромагнитные поля

Этот прибор Soehnle соответствует всем нормам и правилам относительно экспозиции в электромагнитных полях.

Декларация соответствия

Настоящим фирма Leifheit AG заявляет, что это изделие соответствует основным требованиям и другим действующим положениям применяемых европейских директив. Декларации соответствия находятся на нашем сайте: www.soehnle.com.

İçindekiler

1. Güvenlik uyarıları
2. Teslimat kapsamı
3. Cihazın tanıtımı
4. Amaca uygun kullanım
5. Hava temizleme
6. İlk kullanımdan önce
7. Günlük kullanım ve işletim
8. Temizlik ve bakım
9. Filtre değiştirme
10. Taşıma ve depolama
11. Hata giderme
- TR 12. Teknik bilgiler
13. Yedek parçalar ve aşınma parçaları
14. Garanti
15. Tüketici servisi
16. Diğer bilgiler

1. Güvenlik uyarıları

Airfresh Clean 300'ü işleme almadan önce bu kullanım kılavuzunu baştan sona kadar dikkatlice okuyun. Airfresh Clean 300 ticari kullanım amaçlı değildir.

Dikkat!

- İşleme almadan önce cihazın gerilim bilgisinin yerel şebeke gerilimi ile örtüşüp örtüşmediği kontrol edilmelidir.
- 8 yaş ve üzeri çocuklar ve fiziksel, duyuşsal veya zihinsel kabiliyetleri sınırlı olan veya yeterli deneyim ve bilgiye sahip olmayan kişiler, bu cihazı yalnızca gözetim altında veya cihazın güvenli bir şekilde kullanımı konusunda bilgilendirilmeleri ve sonuçta ortaya çıkabilecek tehlikelerin farkında olmaları durumunda kullanılabilirler. Temizlik ve kullanıcı bakımı çocuklar tarafından gözetimsiz şekilde yapılmamalıdır. Çocuklar cihazla oynamamalıdır.
- Cihazı taşımadan ya da hareket ettirmeden önce daima kapatın ve elektrik kablosunu prizden çıkartın.
- Cihazı bozuk elektrik fişi veya elektrik kablosu ile çalıştırmayın.
- Airfresh Clean 300'ün etrafına zehirli böcek spreyi veya koku maddeleri gibi yanıcı malzemeler püskürtmeyin.
- Hava giriş ve çıkışının üzerinin örtülü olmasına dikkat edin.
- Cihazın hava girişine herhangi bir nesne sokmayın. Bu fan kanatlarına hasar verebilir veya yaralanmalara neden olabilir.
- Cihazı küvet, lavabo, su ya da başka bir sıvıya düşebilecek bir yerde kullanmayın ya da depolamayın. Suya ya da başka bir sıvıya düşmüş olan cihaza müdahale etmeyin. Cihaz o an bağlı değilse dahi suya ya da diğer sıvılara müdahale etmeyin. Cihazın tekrar

prize bağlanırken nemli veya ıslak olması durumunda elektrik çarpması tehlikesi mevcuttur. Nemi kuru bir bezle silin. Fişe veya cihaza ıslak ellerle dokunmayın.

Dikkat!

- Airfresh Clean 300'ün çalıştırılması için kullanılan priz usulüne uygun şekilde bağlanmamışsa cihazın fişi ısınır. Cihaz için usulüne uygun şekilde bağlanmış bir prizi kullandığınızdan emin olun.
- Airfresh Clean 300'ün üzerine hiç bir eşya bırakmayın ve üzerine oturmeyin.
- Yalnızca Soehnle'nin özel olarak bu Airfresh Clean 300 için uygun olan orijinal filtresini kullanın.
- Airfresh Clean 300'ü haşerata karşı kullanılan tütsü maddeleri kullanıldıktan sonra veya yağ kalıntıları ya da kimyasal buharların bulunduğu veya tütsü çubuklarının yakıldığı yerlerde kullanmayın.
- Airfresh Clean 300'ü ısıtıcıların, sobaların, açık şöminelerin veya gazla çalıştırılan tertibatın yakınlarında kullanmayın.
- Cihazın üzerine çıkmayın.

2. Teslimat kapsamı

1 Soehnle Airfresh Clean 300
1 Airfresh Clean 300 için Soehnle kombi filtre
1 Kullanım kılavuzu

3. Cihazın tarifi

- A** : Gövde kapağı
B : Gövde
C : UV-C lambası
D : Kombi filtre (68106)
E : Çıkarılabilir gövde tabanı
F : Vidalı kapak

4. Amaca uygun kullanım

Airfresh Clean 300 yalnızca oda havasının temizlenmesi amaçlıdır.

5. Hava temizleme

Soehnle kombi filtre ile çok sayıda ve çeşitte istenmeyen parçacık ve kokuyu oda havasından temizlersiniz. İlaveten UV-C lambasının yakılmasıyla da mikroorganizmalar ve virüsler öldürülür.

Ön filtre:

İlk toz ve alerjen parçacıkları tutar.

EPA filtresi / aktif karbon filtresi:

Toz, duman, polen ve diğer alerjenleri tutar. Havadan kokuları filtreler.

UV-C ışığı:

Mikroplar, virüsler, bakteriler ve mantarlar (ör. küf zehri) gibi mikroorganizmaları öldürür.

6. İlk kullanımdan önce

- Cihazı dik olarak sabit bir zemin üzerine bırakın. Cihazı tüm duvarlardan ayrı tutun.
- Cihazın optimum performans sağlaması için hava girişlerinin ve hava çıkış deliklerinin engellenmediğinden emin olun.
- Güç kablosunu kontrol ederek hasarlı olmadığından emin olun.
- Güç kablosunu bir prize takın.

7. Günlük kullanım ve işletim

Açma ve kapatma



AÇ/KAPAT tuşuna (J) basarak Airfresh Clean 300 açın veya kapatın.

Çalışma süresinin ayarlanması



İstedığınız çalışma süresini ayarlamak için (G) tuşuna basabilirsiniz. Süre olarak 2, 4 veya 8 saat (H) seçin; bu sürenin sonunda cihaz kendiliğinden kapanacaktır. Herhangi bir çalışma süresi seçilmediğinde (kontrol lambası yanmaz) Airfresh Clean 300 kesintisiz işletimde çalışır.

UV-C lambası ve gece modu



Airfresh Clean 300'ün içindeki UV-C lambasını yakmak için (H) tuşuna bir defa basın (UV-C kontrol lambası yanar). Bir kez daha basarak, UV-C lambasını söndürmeden gece modunu etkinleştirirsiniz (UV-C kontrol lambası yanar, NIGHT kontrol lambası yanıp söner). Aynı tuşa (H) tekrar basılarak UV-C lambasını (UV-C kontrol lambası sönmük, NIGHT kontrol lambası yanıp söner) ya da her ikisini de kapatabilirsiniz (UV-C kontrol lambası sönmük, NIGHT kontrol lambası sönmük).

Gece modu

Gece modunda Airfresh Clean 300'ü ek ışık kaynaklarından rahatsız olmadan çalıştırabilirsiniz. Gece modunu etkinleştirdiğinizde kısa bir süre içinde cihazın kendisi kapanmadan cihazdaki tüm kontrol lambaları söner. Önceden yapılan çalışma süresi ve fan hızı gibi ayarlar etkin kalır. Gece modunun etkinleştirilmesi, kontrol lambasının yanıp sönmesiyle başladıktan sonra tüm ışıklar tamamen kapanır.

Fan hızının değiştirilmesi



Fan hızını değiştirmek ve böylelikle istenilen hava çıkış yoğunluğu derecesini seçmek için (I) tuşuna basın:

Düşük (I) – Orta (II) – Yüksek (III)

8. Temizlik ve bakım

Kombi filtrenin temizlenmesi

Kombi filtrenin düzenli olarak temizlenmesi (ayda 1x) Airfresh Clean 300'ün sorunsuz çalışmasını ve mümkün olan en yüksek oda havası kalitesini garanti eder.

İzlenecek yöntem:

1. Cihazı her temizleme işleminden önce kapatın ve elektrik fişini prizden çıkarın.
2. Cihazı kafa üstü çevirin ve sabit bir zemin üzerine ters şekilde bırakın (1.1).
3. Cihazın alt tarafındaki vidalı kapağını açın (1.2).
4. Gövde zeminini kaldırın (1.3).
5. Kombi filtreyi çıkartın (1.4) ve temizleyin. Filtreyi tekrar yerleştirip yerine doğru şekilde oturduğundan emin olun.

Not:

Ön filtre cırt bantla filtreye takılıdır. Ön filtreyi akan su altına tutup yıkayın. Ön filtreyi EPA filtresine tekrar takmadan önce kuru olduğundan emin olun.

EPA filtresi ve aktif karbon filtresi yalnızca elektrikli süpürgeyle temizlenmelidir.

6. Cihazı kapatın ve vidalı kapağı sıkın. Cihazı tekrar doğru yönüne çevirin ve sabit bir zemin üzerine bırakın.
7. Elektrik fişini tekrar bir prize takıp cihazı çalıştırın.

Gövdenin temizlenmesi

Airfresh Clean 300'ün gövdesini hafif nemli bir bezle temizleyin.

9. Filtre deęiřtirme

Kombi filtre yaklaşık 4320 řletim saatinden sonra yenisiyle deęiřtirilmelidir. Yaklařık 4320 řletim saatinden sonra en űst filtre deęiřtirme gstergesi otomatik olarak yanıp sner (**FILTER RESET**). Kesinlikle yalnızca orijinal Soeh-nle filtresi kullanın!

Filtreyi deęiřtirmek iin ařaęıda sıralanan iř-lemeleri yapın:

1. Cihazı kapatın ve elektrik fiřini prizden ıkartın.
2. Cihazı daha nce 7. blmde aıklandığı řekilde aın ve kombi filtreyi ıkartın (**1.4**).
3. Yeni kombi filtreyi gvde iine yerleřtirin. Yeni filtre űnitesinin doęru řekilde yerleřtirdięinden emin olun.
4. Cihazı kapatın ve vidalı kapaęı sıkın. Cihazı tekrar doęru ynne evirin ve sabit bir zemin űzerine bırakın.
5. Elektrik fiřini tekrar bir prize takıp cihazı alıřtırın.
6. A/KAPAT tuřunu (J) 5 saniye boyunca basılı tutun. Bir sinyal sesi duyulur ve filtre deęiřtirme gstergesinin kontrol lambası sner. řletim saati sayacı tekrar sıfırlanmıřtır.

10. Tařıma ve depolama

Tařıma

UYARI!

Daima tařımadan nce cihazı kapatın. Elektrik fiřini her zaman prizden ıkartın.

Depolama

Airfresh Clean 300 cihazınızı muhafaza etmeye bařlamadan nce daima itinalı bir řekilde temizlemenizi neririz. Depolamaya bařlamadan nce tm paraların temiz ve kuru olduęundan emin olun. Airfresh Clean 300' serin ve kuru bir yerde depolayın.

11. Hata giderme

Ařaęıdaki kontrollerden birini gerekleřtirmeden nce cihazı kapatın ve elektrik fiřini ıkartın.

Sorun: Cihaz alıřmıyor

- Airfresh Clean 300'un bir elektrik akım kaynaęına baęlı olup olmadıęını kontrol edin.
- Filtrenin doęru řekilde oturup oturmadıęını kontrol edin.
- Zemin kapaęının doęru řekilde oturup oturmadıęını ve vidalı kapaęın sabit řekilde kapalı olup olmadıęını kontrol edin.

Sorun: Yetersiz hava akımı

- Filtrenin temiz olup olmadıęını kontrol edin. Kirli olması durumunda temizleyin.
- Hava giriř ve ıkıř deliklerinin tıklalı veya engeller nedeniyle bloke edilmiř olup olmadıęını kontrol edin.

Sorun: Ařırı hava akımı

- Fanın iinde yabancı cisimlerin olup olmadıęını kontrol edin ve varsa bunları ıkartın.
- Filtrenin temiz olup olmadıęını kontrol edin. Kirli olması durumunda bunu temizleyin.
- Filtrenin doęru řekilde oturup oturmadıęını kontrol edin.
- Cihazın gvenli ve dz řekilde sabit bir zemin űzerinde durup durmadıęını kontrol edin.

12. Teknik bilgiler

Azami oda büyüklükleri	yakl. 30 m ²
Çalışma ortamı	5 ~ 40 °C, 20 ~ %80 RH
İşletim gerilim aralığı	220 – 240V~ alternatif akım
Akım frekansı	50 / 60Hz
Sistemin nominal gücü	65W
Ölçüler	220 (Ø) x 385 (Y) mm
Ses seviyesi	30dB (L), 40dB (M), 55dB (H)
Ağırlık	3,4 kg
UV ışığı dalga boyu	254 nm
UV-C lambası kullanım ömrü	yakl. 20.000 saat



Ürün çift koruyucu izolasyona sahiptir ve koruma sınıfı 2'ye denktir.

TR

13. Yedek parçalar ve aşınma parçaları

• 68106 Soehnle filtre Airfresh Clean 300 için

(ön filtre, EPA filtresi ve aktif karbon filtresi)

Yedek parçalar siparişle doğrudan bizden temin edilebilir. Lütfen bunun için müşteri hizmetlerimizle irtibata geçin.

14. Garanti

Satın almış olduğunuz ürün için Leifheit AG satın alım tarihinden itibaren (ya da siparişlerde ürün teslim alımından itibaren) 2 yıl garanti sunmaktadır. Garanti istemleri garanti süresi içerisinde, arızanın meydana gelmesinden hemen sonra bildirilmelidir. Garanti, ürünlerin niteliğini kapsamaktadır.

Garanti kapsamı dışında tutulan durumlar:

1. Kullanıma bağlı veya diğer doğal aşınma kusurları;
2. Usulüne uygun olmayan kullanımdan veya tutumdan kaynaklanan hasarlar (ör. darbe, çarpma, düşme),
3. Öngörülen kullanım talimatlarının dikkate alınmaması sonucu oluşan hasarlar. Leifheit firması, garanti durumunda kendi değerlendirmesi sonucunda arızalı parçaları onarabilir veya ürünü değiştirebilir. Onarım mümkün olmadığında ve değişim amaçlı benzer bir ürün seçenekler arasında yer almadığında, mümkün olduğu sürece eşdeğer bir ürün tarafınıza teslim edilir. Garanti kapsamında satın alma bedelinin iade edilmesi mümkün değildir. Bu garanti, ayrıca maddi tazminat talebi hakları için esas alınamaz. Garanti hizmetlerinden yararlanmak istediğinizde, arızalı ürünü ve satın alma faturasını

(kopyası) ürünü satın aldığınız yetkili satıcıya götürün. Bu garanti belgesi dünya çapında geçerlidir. Özellikle garanti hizmeti haklarınız olmaksızın yasal haklarınızın geçerliliğini koruyacak olup bu garanti belgesi ile sınırlanmayacaktır.

edilemeyeceğini, elektrikli ve elektronik ürünlerin geri dönüşümü için teslimat noktalarına teslim edilmesi gerektiğini belirtir.

15. Tüketici servisi

Soru veya önerileriniz için tüketici servisimiz memnuniyetle hizmetinizdedir.

Almanya:

Tel: (0800) 5 34 34 34

Uluslararası

telefon: +49 26 04 97 70

Pt.- Cu. 8:30 – 12

16. Diğer bilgiler

Elektromanyetik alanlar

Bu Soehnle cihazı elektromanyetik alanlarda patlamaya dair her türlü standartlara ve düzenlemelere uygundur.

Uygunluk beyanı

Leifheit AG şirketi, bu cihazın Avrupa Birliği'nin uygulanabilir yönetmeliklerinin ana taleplerine ve ilgili diğer hükümlerine uygun olduğunu beyan eder. Uygunluk beyanı web sitemizde mevcuttur: Web sitemiz: www.soehnle.com.

Kullanılmış elektrikli ürünlerin bertaraf edilmesi



Lütfen ürünü, kullanım ömrü sonunda 2002/96/EC - WEEE (Waste Electrical and Electronic Equipment) tanımlı Eski Elektrikli ve Elektronik Cihazlar Yönetmeliği uyarınca bertaraf edin.

Ürün veya ambalajı üzerinde yer alan sembol, bu ürünün normal evsel atıkları gibi bertaraf

Turinys

1. Saugos nurodymai
2. Pristatymo sudėtis
3. Prietaiso aprašymas
4. Naudojimo paskirtis
5. Oro valymas
6. Prieš naudojant pirmą kartą
7. Kasdienis naudojimas ir eksploatacija
8. Valymas ir priežiūra
9. Filtro keitimas
10. Pervežimas ir saugojimas
11. Klaidų šalinimas
12. Techniniai duomenys
- LT 13. Atsarginės ir besidėvėnčios dalys
14. Garantija
15. Vartotojų aptarnavimas
16. Kiti nurodymai

1. Saugos nurodymai

Prieš pradėdami eksploatuoti „Airfresh Clean 300“, atidžiai perskaitykite šią naudojimo instrukciją. „Airfresh Clean 300“ nėra skirtas naudoti komerciniais tikslais.

Dėmesio!

- Prieš pradėdami naudoti prietaisą patikrinkite, ar nurodyta įtampa sutampa su vietinio tinklo įtampa.
- Vaikai nuo 8 metų ir asmenys, kurių fiziniai, jutimo arba protiniai gebėjimai riboti, arba neturintieji patirties ir žinių gali naudoti prietaisą tik prižiūrimi kitų asmenų arba apmokyti, kaip saugiai naudoti prietaisą, ir suprantantys jo keliamus pavojus. Neleiskite vaikams atlikti valymo ir vartotojo atliekamų techninės priežiūros darbų be kito asmens priežiūros. Neleiskite vaikams žaisti su šiuo prietaisu.
- Prieš perkeldami prietaisą į kitą vietą ar perveždami, visada jį išjunkite ir iš elektros lizdo ištraukite laidą.
- Neekspluatuokite prietaiso, jei pažeistas tinklo lizdas ar maitinimo laidas.
- Nepurškite aplink „Airfresh Clean 300“ degių medžiagų, pvz., nuodų nuo vabzdžių ir kvapiųjų medžiagų.
- Atkreipkite dėmesį, kad oro įleidimo ir išleidimo angos nebūtų uždengtos.
- Į prietaiso oro įėjimo angą neveskite jokių daiktų. Taip galite pažeisti ventiliatoriaus sparnuotę arba susižaloti.
- Prietaiso nenaudokite arba nelaikykite ten, kur į vonią, plautuvę teka vanduo arba kiti skysčiai. Netraukite į vandenį ar kitą skystį įkritusio prietaiso. Nekiškite rankų į vandenį ar kitą skystį net ir tada, jeigu tuo metu prietaisas nėra prijungtas prie elektros tinklo. Esant drėgmei kyla pavojus patirti elektros smūgį, kai prietaisas įjungiamas į elek-

tros lizdą. Drėgnas vietas nuvalykite sausa šluoste. Nelieskite kištuko arba prietaiso šla-
piomis rankomis.

Atsargiai!

- Jeigu „Airfresh Clean 300“ eksploatuoti nau-
dojamas elektros lizdas prijungtas netinka-
mai, prietaiso kištukas kaista. Įsitinkite, kad
prietaisui naudojate tinkamai prijungtą
elektros lizdą.
- Ant „Airfresh Clean 300“ nestatykite jokių
daiktų ir nesėskite ant jo.
- Naudokite tik originalius „Soehnle“ filtrus,
skirtus būtent šiam „Airfresh Clean 300“.
- Nenaudokite „Airfresh Clean 300“ po to, kai
buvo panaudotos apsaugos nuo vabzdžių
smilkymo priemonės, arba tose vietose, kur
yra alyvos likučių arba cheminių garų ar bu-
vo deginami smilkalai.
- „Airfresh Clean 300“ nenaudokite netoli ra-
diatorių, atvirų židinių ar dujinės įrangos.
- Ant prietaiso nelipkite.

2. Pristatymo sudėtis

1 „Soehnle Airfresh Clean 300“
1 „Soehnle Airfresh Clean 300“ filtras su
aktyvintosios anglies sluoksniu
1 naudojimo instrukcija

3. Prietaiso aprašymas

A : korpuso dangtis

B : korpusas

C : UV-C lempa

D : filtras su aktyvintosios anglies sluoksniu
(68106)

E : nuimamas korpuso dugnas

F : užsukamas dangtelis

4. Naudojimo paskirtis

„Airfresh Clean 300“ skirtas vien tik patalpų
orui valyti.

5. Oro valymas

„Soehnle“ filtru su aktyvintosios anglies sluok-
niu iš patalpos oro pašalinsite daugybę nepa-
geidaujamų dalelių ir kvapų. UV-C šviesa su-
naikinami mikroorganizmai ir virusai.

Priešfiltris:

surenka pirmąsias dulkių ir alergenų daleles.

EPA filtras / aktyvintosios anglies filtras:

Surenka dulkes, dūmus, žiedadulkes ir kitus
alergenų. Iš oro išfiltruoja kvapus.

UV-C šviesa:

sunaikina mikroorganizmus, pvz., bakterijas,
virusus ir grybelius (pelėsių toksinus).

6. Prieš naudojant pirmą kartą

1. Prietaisą statykite tiesiai ant tvirto, lygaus
pagrindo. Nestatykite prietaiso prie sienos.
2. Kad užtikrintumėte optimalų prietaiso dar-
bą, įsitinkite, kad oro įėjimo ir išėjimo an-
gos nėra blokuojamos.
3. Patikrinkite tinklo laidą ir įsitinkite, kad jis
nėra pažeistas.
4. Maitinimo laidą prijunkite prie elektros lizdo.

7. Kasdienis naudojimas ir eksploatacija

Įjungimas ir išjungimas



Norėdami „Airfresh Clean 300“ įjungti
arba išjungti, spauskite ĮJUNGIMO / IŠ-
JUNGIMO mygtuką (J).

Veikimo trukmės nustatymas



Norėdami nustatyti norimą veikimo laiką, paspauskite mygtuką **(G)**. Pasirinkite 2, 4 ar 8 valandas **(H)**, pasibaigus laikui prietaisas automatiškai išsijungia.

Jeigu veikimo laikas nėra pasirinktas (kontrolinė lemputė nešviečia), „Airfresh Clean 300“ veikia nuolatiniu režimu.

UV-C lempa ir naktinis režimas



Norėdami įjungti „Airfresh Clean 300“ viduje esančią UV-C lempą (UV-C kontrolinė lemputė šviečia), mygtuką **(H)** paspauskite vieną kartą. Paspaudę dar kartą įjungsite naktinį režimą, bet neišjungsite UV-C lempos (UV-C kontrolinė lemputė šviečia, NIGHT kontrolinė lemputė blykčioja). Toliau spausdami mygtuką **(H)** UV-C lempą galite išjungti (UV-C kontrolinė lemputė išjungta, NIGHT kontrolinė lemputė blykčioja) arba išjungti abi (UV-C kontrolinė lemputė išjungta, NIGHT kontrolinė lemputė išjungta).

Naktinis režimas

„Airfresh Clean 300“ galite palikti veikti naktiniu režimu taip, kad jums netrukdytų jokie papildomi šviesos šaltiniai. Įjungus naktinį režimą po trumpo laiko visos prietaiso kontrolinės lemputės išsijungia, o pats prietaisas neišsijungia. Prieš tai atlikti veikimo trukmės ir oro drėgnumo nustatymai išlieka. Kad įsijungia naktinis režimas, rodo blykčiojanti kontrolinė lemputė, prieš visai išsijungiant apšvietimui.

Ventiliatoriaus greičio keitimas



Norėdami pasirinkti ventiliatoriaus greitį ir pageidaujamą drėgmės pašalinimo intensyvumą, spauskite mygtuką **(I)**:

mažas (I) – vidutinis (II) – didelis (III)

8. Valymas ir priežiūra

Filtro su aktyvintosios anglies sluoksniu valymas

Reguliarus filtro su aktyvintosios anglies sluoksniu valymas (1 kartą per mėnesį) užtikrina sklandų „Airfresh Clean 300“ darbą ir kuo geresnę patalpos oro kokybę.

Atlikite šiuos žingsnius:

1. Kiekvieną kartą prieš valydami prietaisą išjunkite ir ištraukite kištuką.
2. Apverskite prietaisą ant viršutinės dalies ir apverstą pastatykite ant tvirto pagrindo **(1.1)**.
3. Atsukite prietaiso apačioje esantį užsukamą dangtelį **(1.2)**.
4. Nuimkite korpuso dugną **(1.3)**.
5. Išimkite filtrą su aktyvintosios anglies sluoksniu **(1.4)** ir jį išvalykite. Filtrą vėl įstatykite ir įsitikinkite, kad jis įstatytas tinkamai.

Nurodymas:

priešfiltris pritvirtintas prie filtro kibia juosta. Priešfiltrį plaukite tekančiu vandeniu. Prieš tvirtindami priešfiltrį prie EPA filtro įsitikinkite, kad priešfiltris yra sausas.

EPA ir aktyvintosios anglies filtrus reikėtų valyti tik dulkių siurbliu.

6. Prietaisą uždarykite ir užsukamą dangtelį tvirtai užsukite. Prietaisą vėl apverskite į tinkamą padėtį ir pastatykite ant tvirto pagrindo.
7. Laidą vėl prijunkite prie elektros lizdo ir prietaisą įjunkite.

Korpuso valymas

„Airfresh Clean 300“ korpusą valykite lengvai sudrėkinta šluoste.

9. Filtro keitimas

Filtrą su aktyviosios anglies sluoksniu reikia keisti nauju maždaug po 4320 eksploataavimo valandų. Praėjus 4320 eksploataavimo valandų viršutinėje dalyje automatiškai žybcioja filtro keitimo rodmuo (**FILTER RESET**). Naudokite tik originalius „Soehle“ filtrus!

Norėdami pakeisti filtrą, atlikite šiuos žingsnius:

1. Prietaisą išjunkite ir iš elektros lizdo ištraukite kištuką.
2. Prietaisą atidarykite, kaip aprašyta 7 skyriuje, ir išimkite filtrą su aktyviosios anglies sluoksniu (**1.4**).
3. Tada naują filtrą su aktyviosios anglies sluoksniu įstatykite į korpusą. Įsitinkite, kad naujas filtravimo įtaisas įstatytas tinkamai.
4. Prietaisą uždarykite ir užsukamą dangtelį tvirtai užsukite. Prietaisą vėl apverskite į tinkamą padėtį ir pastatykite ant tvirto pagrindo.
5. Laidą vėl prijunkite prie elektros lizdo ir prietaisą įjunkite.
6. ĮJUNGIMO / IŠJUNGIMO mygtuką (**J**) palai-kykite 5 sekundes nuspausą. Pasigirsta gar-sinis signalas, ir kontrolinė filtro keitimo ro-dmens lemputė užgęsta. Dabar eksploatavi-mo valandų skaitiklis vėl nustatytas taip, kad rodytų nulį.

10. Pervežimas ir saugojimas

Pervežimas

ĮSPĖJIMAS!

Prieš perveždami prietaisą visada jį išjunkite. Kištuką visada ištraukite iš elektros lizdo.

Saugojimas

Prieš sandėliuojant „Airfresh Clean 300“, reko-menduojame prietaisą rūpestingai išvalyti. At-kreipkite dėmesį, kad prieš sandėliuojant visos dalys būtų švarios ir sausos. „Airfresh Clean 300“ saugokite vėsioje, sausoje vietoje.

11. Klaidų šalinimas

Prieš atlikdami vieną iš šių patikrinimų, prietai-są išjunkite ir iš tinklo ištraukite kištuką.

Problema: prietaisas neveikia

- Patikrinkite, ar „Airfresh Clean 300“ prijung-tas prie elektros srovės šaltinio.
- Patikrinkite, ar filtras įstatytas tinkamai.
- Patikrinkite, ar teisinga dugno dangčio pa-dėtis ir ar jis tvirtai užsuktas.

Problema: nepakankama oro srovė

- Patikrinkite, ar filtras švarus. Jei filtras užterš-tas, išvalykite.
- Patikrinkite, ar neužsikisę arba nėra blokuo-jamos oro lėėjimo ir išėjimo angos.

Problema: per didelis triukšmas

- Patikrinkite, ar ventiliatoriuje nėra svetimkū-nių, ir, jeigu yra, juos pašalinkite.
- Patikrinkite, ar filtras švarus. Jei filtras užterš-tas, išvalykite.
- Patikrinkite, ar filtras įstatytas tinkamai.
- Patikrinkite, ar prietaisas saugiai ir tiesiai stovi ant tvirto pagrindo.

12. Techniniai duomenys

Patalpos dydis iki	apytiksliai 30 m ²
Darbinė aplinka	5~40 °C, 20~80 % santykinis oro drėgnumas
Darbinės įtampos sritis	220–240V~ kintamoji srovė
Srovės dažnis	50/60 Hz
Sistemos vardinė galia	65W
Matmenys	220 (Ø) x 385 (A) mm
Garso stiprumas	30 dB (L), 40 dB (M), 55 dB (H)
Svoris	3,4 kg
UV šviesos bangų ilgis	254 nm
UV-C lempos naudojimo laikas	apie 20 000 valandų



Produktas yra dvigubai izoliuotas ir atitinka 2 saugos klasę.

LT

13. Atsarginės ir besidėvinčios dalys

• „Soehnle Airfresh Clean 300“ (68106) filtras

(priešfiltris, EPA filtras ir aktyvintosios anglies filtras)

Atsarginės dalis galima užsisakyti tiesiogiai pas mus. Susisiekite su mūsų klientų aptarnavimo skyriumi.

14. Garantija

Šiam produktui „Leifheit AG“ suteikia 2 metų garantiją skaičiuojant nuo pirkimo datos (užsakant – nuo prekės gavimo datos). Garantiniai reikalavimai turi būti pateikiami iš karto nustačius trūkumą garantijos galiojimo laikotarpiu. Garantija taikoma produkto savybėms. Garantija netaikoma:

- 1) dėl naudojimo arba natūralaus nusidėvėjimo atsiradusiems gedimams,
- 2) trūkumams dėl netinkamo prietaiso naudojimo arba elgesio su juo (pvz., smūgio, atsitrenkimo, kritimo),
- 3) trūkumams dėl pateiktų naudojimo nurodymų nesilaikymo. Esant garantiniam atvejui „Leifheit“ savo nuožiūra pataiso brokuotas dalis arba pakeičia prietaisą kitu. Jeigu prietaisas neremontuotinas, o identiško produkto jau nėra asortimente, gausite kitą tokios pat vertės produktą. Garantiniu atveju pinigai negražinami. Be to, ši garantija neužtikrina žalos atlyginimo. Dėl garantinio aptarnavimo kreipkitės į parduotuvę, kurioje pirkote prietaisą, ir pateikite sugedusį prietaisą ir pirkimo kvitą (jo kopiją). Ši garantija galioja visame pasaulyje. Ši garantija neapriboja jūsų įstatymais nustatytų teisių, ypač garantinių teisių, jos ir toliau lieka galioti.

15. Vartotojų aptarnavimas

Jūsų klausimus ir pastabas mielai atsakys mūsų vartotojų aptarnavimo skyriaus darbuotojai.

Vokietija

Tel. (0800) 5 34 34 34

Skambinant iš užsienio

Tel. +49 26 04 97 70

Pirm.–penkt. 8.30–12.00 val.

16. Kiti nurodymai

Elektromagnetiniai laukai

Šis „Soehnle“ prietaisas atitinka visus su apšvita elektromagnetiniuose laukuose susijusius standartus ir teisės aktus.

Atitikties deklaracija

Šiuo dokumentu „Leifheit AG“ pareiškia, kad šis produktas atitinka esminius taikomų Europos Sąjungos direktyvų reikalavimus ir kitas atitinkamas nuostatas. Atitikties deklaracijas rasite svetainėje www.soehnle.com.

Panaudotų elektrinių produktų utilizavimas



Atitarnavusį produktą utilizuokite pagal elektros ir elektroninės įrangos atliekų direktyvą 2002/96/EB – WEEE (Waste Electrical and Electronic Equipment).

Ant produkto arba jo pakuotės esantis simbolis nurodo, kad šio produkto negalima tvarkyti kaip buitinių atliekų, jį reikia atiduoti į elektros ir elektroninės įrangos atliekų perdirbimo priėmimo punktą.

Съдържание

1. Указания за безопасност
2. Окомплектовка
3. Описание на уреда
4. Употреба по предназначение
5. Почистване на въздуха
6. Преди първото ползване
7. Ежедневно ползване и работа
8. Почистване и поддръжка
9. Смяна на филтъра
10. Транспорт и съхранение
11. Отстраняване на грешки
12. Технически данни
13. Резервни и износващи се части
- BG** 14. Гаранция
15. Обслужване на потребители
16. Други указания

1. Указания за безопасност

Преди работа с Airfresh Clean 300 внимателно прочетете настоящата инструкция за употреба. Airfresh Clean 300 не е за комерсиална употреба.

Внимание!

- Преди започване на работа проверете дали посоченото на уреда напрежение съответства на мрежово напрежение на място.
- Този уред може да се ползва от деца на възраст над 8 години, както и от лица с ограничени физически, сетивни или ментални способности или липса на опит и/или познания, стига да бъдат наблюдавани или да са инструктирани за безопасното ползване на уреда и да разбират произтичащите от него опасности. Почистване и потребителска поддръжка не трябва да бъдат извършвани от деца без надзор. Децата не бива да си играят с уреда.
- Винаги преди да преместите или транспортирате уреда, го изключвайте и издърпвайте мрежовия кабел от контакта.
- Не пускайте уреда да работи с повреден мрежов щепсел или кабел.
- Не пръскайте около Airfresh Clean 300 запалими материали като напр. инсектициди или ароматизатори.
- Внимавайте входът и изходът на въздуха да не бъдат покрити.
- Не пъхайте предмети във входа за въздуха. Можете да повредите лопатките или да се нараните.
- Не ползвайте или не оставяйте уреда там, където може да падне във вана, мивка, вода или друга течност. Не докосвайте уреда, ако е паднал във вода или друга

течност. Ако е паднал във вода или друга течност, дори в този момент да не е включен към контакта, не докосвайте уреда. При намокряне съществува опасност от токов удар, ако уредът отново бъде включен към електрически контакт. Забършете влагата със суха кърпа. Не пипайте щепсела или уреда с мокри ръце.

D : Комбифилтър (68106)

E : сваляемо дъно на корпуса

F : Капачка с винт

Внимание!

- Ако контактът, използван за хранване на Airfresh Clean 300, не е свързан както трябва, щепселът на уреда се нагорещява. Уверете се, че за хранване на уреда използвате надлежно свързан електрически контакт.
- Не поставяйте предмети върху Airfresh Clean 300 и не сядайте върху него.
- Използвайте само оригинален филтър на Soehnle, пригоден специално за Airfresh Clean 300.
- Не използвайте Airfresh Clean 300 след употреба на средства за опушване за защита от насекоми или на места, на които има следи от масла или химически изпарения или горят ароматизиращи пръчици.
- Не използвайте Airfresh Clean 300 в близост до отоплителни тела, открити камини или газови устройства.
- Не стъпвайте върху уреда.

4. Употреба по предназначение

Airfresh Clean 300 служи единствено за почистване на въздуха в помещението.

5. Почистване на въздуха:

Със Soehnle комбифилтърта се отстраняват голям брой нежелани частици и миризми от въздуха в помещението. С включване на UV-C светлината се унищожават микроорганизми и вируси.

Предфилтър:

улавя първите прахови и алергенни частици.

ЕРА филтър / филтър с активен въглен:

Улавя прах, дим, полен и други алергени. Филтрира миризми от въздуха.

UV-C светлина:

разрушава микроорганизми като микроби, вируси, бактерии и гъбички (включително микотоксини).

6. Преди първото ползване

1. Поставете уреда изправен върху твърда, равна основа. Уредът не трябва да се опира до стена.
2. За да осигурите оптимална работа на уреда, се уверете, че отворите за влизане и излизане на въздух не са блокирани.
3. Проверете мрежовия кабел, за да сте сигурни, че не е повреден.
4. Свържете мрежовия кабел към електрически контакт.

2. Окомплектовка

1 Soehnle Airfresh Clean 300

1 Soehnle комбифилтър за Airfresh Clean 300

1 инструкция за употреба

3. Описание на уреда

A : Капак на корпуса

B : Корпус

C : UV-C лампа

7. Ежедневно ползване и работа

Включване и изключване



За да включите или изключите Airfresh Clean 300, натиснете бутона ВКЛ./ИЗКЛ. (J).

Настройка на продължителността на работа



За настройка на желаната продължителност на работа натиснете бутон (G). Изберете между 2, 4 и 8 часа (H), след изтичането на които уредът автоматично се изключва.

Ако не е избрана продължителност на работа (не свети контролна лампа), Airfresh Clean 300 работи в непрекъснат режим.

UV-C лампа и нощен режим



Натиснете веднъж бутон (H), за да включите UV-C лампа вътре в Airfresh Clean 300 (контролната лампа за UV-C светва). С още едно натискане активирате нощен режим, без да изключвате UV-C лампата (контролна лампа UV-C свети, контролна лампа NIGHT мига). С още едно натискане на бутон (H) можете да изключите UV-C лампата (контролна лампа UV-C не свети, контролна лампа NIGHT мига) или и двете функции (контролна лампа UV-C е изключена, контролна лампа NIGHT е изключена).

Нощен режим

В нощен режим Airfresh Clean 300 може да работи, без да пречи с допълнителни източници на светлина. Ако активирате нощен режим, след кратко време всички контролни лампи на уреда се изключват, без самият уред да се изключи. Направени преди това

настройки за продължителност на работа и скорост на вентилатора се запазват. Активирането на нощен режим се въвежда с мигане на контролната лампа, след което осветлението напълно да се изключва.

Промяна на скоростта на вентилатора



За да изберете скорост на вентилатора и съответно желаната интензивност на отдавания въздух, натиснете бутон (I):

Ниска (I) – Средна (II) – Висока (III)

8. Почистване и поддръжка

Почистване на комбифилтъра

Редовното почистване на комбифилтъра (1 път в месеца) осигурява безаварийна работа на Airfresh Clean 300 и възможно най-високото качество на въздуха в помещението.

Изпълнете следните стъпки:

1. Преди всяко почистване изключвайте уреда и издърпвайте мрежовия щепсел от контакта.
2. Завъртете уреда с главата надолу и го поставете така върху твърда основа (1.1).
3. Отворете капачката с винт на долната страна на уреда (1.2).
4. Повдигнете дъното на корпуса (1.3).
5. Извадете комбифилтъра (1.4) и го почистете. Поставете отново филтъра и се уверете, че е поставен правилно.

Указание:

Предфилтърът е закрепен към филтъра с велкро. Почистете предфилтъра под течаща вода. Преди отново да го закрепите към EPA филтъра, се уверете, че предфилтъра е сух.

EPA и филтърът с активен въглен се почистват само с прахосмукачка.

6. Затворете уреда и затегнете здраво капачката с винт. Завъртете уреда на обратно и го поставете така върху твърда основа.

7. Отново свържете мрежовия кабел към електрическия контакт и включете уреда.

Почистване на корпуса

Почиствайте корпуса на Airfresh Clean 300 с леко навлажнена кърпа.

9. Смяна на филтъра

След 4320 часа работа комбифилтърът трябва да бъде заменен с нов. След около 4320 работни часа автоматично на горната страна светва индикаторът за смяна на филтъра (**FILTER RESET**). Използвайте само оригиналните Soehnle филтри!

За смяна на филтъра следвайте тези стъпки:

1. Изключете уреда и издърпайте мрежовия щепсел от контакта.
2. Отворете уреда както е описано по-горе в Глава 7 и извадете комбифилтъра (**1.4**).
3. Сега поставете в корпуса новия комбифилтър. Уверете се, че новият филтърен блок е правилно поставен.
4. Затворете уреда и затегнете здраво капачката с винт. Завъртете уреда на обратно и го поставете така върху твърда основа (1.1).
5. Отново свържете мрежовия кабел към електрическия контакт и включете уреда.
6. Натиснете бутона ВКЛ./ИЗКЛ. (**J**) и го задръжте натиснат за около 5 секунди. Чува се сигнал и контролната лампа на индикатора за смяна на филтъра изгасва. Сега броячът на работните часове отново е нулиран.

10. Транспорт и съхранение

Транспорт ПРЕДУПРЕЖДЕНИЕ!

Винаги изключвайте уреда преди транспор-

тиране. Винаги издърпвайте мрежовия щепсел от контакта.

Съхранение

Преди да приберете Airfresh Clean 300 за съхранение, Ви препоръчваме да го почистите щателно. Внимавайте преди прибирането му всички части да са почистени и подсушени. Съхранявайте Airfresh Clean 300 на прохладно и сухо място.

11. Отстраняване на грешки

Преди да извършите следните проверки, изключете уреда и издърпайте мрежовия щепсел от контакта.

Проблем: Уредът не работи

- Проверете дали Airfresh Clean 300 е свързан към източник на електрически ток
- Проверете дали филтърът е поставен правилно.
- Проверете дали капака на дъното в поставен правилно и дали е здраво затворен с капачката с винт.

Проблем: Недостатъчен въздушен поток

- Проверете дали филтърът е чист. При замърсяване го почистете.
- Проверете дали не са запушени или пречени отворите за влизане и излизане на въздуха.

Проблем: Прекомерен шум

- Проверете дали във вентилатора няма чужди тела и съответно ги отстранете.
- Проверете дали филтърът е чист. При замърсяване го почистете.
- Проверете дали филтърът е поставен правилно.
- Проверете дали уредът е поставен стабилно и изправено върху твърда повърхност.

12. Технически данни

Големина на помещението до	около 30m ²
Работна среда	5 ~ 40 °C, 20 ~ 80% RH
Работно напрежение	220–240V~ променлив ток
Честота на тока	50 / 60Hz
Номинална мощност на системата	65W
Размери	220 (Ø) x 385 (H) mm
Сила на звука	30dB (L), 40dB (M), 55dB (H)
Тегло	3,4 kg
Дължина на вълната на UV светлината	254 nm
Срок на употреба на UV-C лампата	около 20 000 часа



Продуктът е с двойна защитна изолация и отговаря на клас на защита 2.

13. Резервни и износващи се части

• 68106 Soehnle филтър за Airfresh Clean 300

(предфилтър, EPA филтър и филтър с активен въглен)

Резервни части могат да се поръчат директно от нас. Моля да се свържете с нашата служба за обслужване на клиенти

14. Гаранция

За настоящия качествен продукт Leifheit AG предоставя 2 години гаранция, считано от датата на закупуване (респ. при получаване на стоката при поръчка). Гаранцията трябва да бъде предявена своевременно след появата на дефекта в рамките на гаранционния период. Гаранцията се отнася за свойствата

на продуктите.

Изключени от гаранцията са:

1. Обусловени от употребата или други естествено възникнали дефекти от износване,
2. Щети вследствие на неправилна употреба или третиране (напр. удар, блъскане, падане),
3. Щети вследствие на неспазване на дадените указания за употреба. В случай на гаранция Лайфхайт по собствена преценка Ви предоставя или ремонт на дефектните части, или смяна на продукта. Когато не може да се извърши ремонт и в асортимента вече не се предлага същият продукт, получавате заместващ продукт, който е възможно най-равностоен. Връщане на покупната цена в случай на гаранция не е възможно. Тази гаранция не дава право на обезщетение за вреди. За полз-

ване на гаранцията се обърнете към съответния търговец, от който сте закупили продукта, като представите дефектния продукт и документа за покупката (копие). Тази гаранция е валидна в целия свят. Законните Ви права, по-специално гаранционните, продължават да са валидни и не се ограничават от тази гаранция.

Изхвърляне на използвани електрически продукти



Моля, след като изживее живота си, изхвърлете този уред съгласно Регламента за старо електрическо и електронно оборудване 2002/96/EC – WEEE (Waste Electrical and Electronic Equipment).

Символът върху продукта или неговата опаковка показва, че този продукт не трябва да се третира като обикновен битов отпадък, а да се предаде в пункт, в който се приемат за рециклиране електрически и електронни продукти.

15. Обслужване на потребители

За въпроси и предложения на Ваше разположение е нашата служба за обслужване на потребителите

Германия:

Тел.: (0800) 5 34 34 34

International

Phone: (+49) 26/04 97 70

Пн. – Пт. 8:30 – 12 ч.

16. Други указания

Електромагнитни полета

Този Soehnle уред изпълнява всички стандарти и регламенти относно експозицията на електромагнитни полета.

Декларация за съответствие

С настоящото Leifheit AG декларира, че този уред е в съответствие с основните изисквания и останалите съответни разпоредби на приложимите европейски директиви. Декларации за съответствие ще намерите на нашия уебсайт: www.soehnle.com.

المحتويات

1. إرشادات السلامة
 2. التجهيزات الموردة
 3. وصف الجهاز
 4. الاستخدام المطابق للتعليمات
 5. تنظيف الهواء
 6. قبل أول استخدام
 7. الاستخدام اليومي والتشغيل
 8. التنظيف والعناية
 9. استبدال الفلتر
 10. النقل والتخزين
 11. استكشاف الأخطاء وإصلاحها
 12. البيانات الفنية
 13. قطع الغيار والأجزاء المعرضة للتآكل
 14. الضمان
 15. خدمة المستهلك
 16. إرشادات أخرى
- ### 1. إرشادات السلامة
- احرص على قراءة دليل الاستعمال هذا بعناية قبل بدء تشغيل جهاز تنظيف الهواء Airfresh Clean 300. جهاز تنظيف الهواء Airfresh Clean 300 غير مخصص للاستخدام التجاري.
- #### انتبه!
- قبل بدء تشغيل الجهاز يجب التأكد مما إذا كانت بيانات الجهد الكهربائي للجهاز تتطابق مع جهد شبكة الكهرباء المحلية.
 - يمكن أن يستخدم هذا الجهاز كل من الأطفال بدءاً من سن الثامنة وكذلك الأشخاص الذين لديهم قصور في القدرات البدنية أو الشعورية أو الذهنية أو يفتقدون إلى الخبرة والمعرفة شريطة الإشراف عليهم وتقديم تعليمات لهم بشأن الاستخدام الآمن للجهاز وتعريفهم بالمخاطر الناجمة عن ذلك. يجب عدم إجراء أعمال التنظيف والصيانة الواجبة على المستخدم بواسطة الأطفال من دون إشراف. لا يسمح للأطفال بالعبث بالجهاز.
 - أوقف تشغيل الجهاز دائماً واسحب كبل الكهرباء من المقبس قبل أن تحرك الجهاز أو تنقله.
 - لا تقم بتشغيل الجهاز إذا كان قابس الكهرباء تالفاً أو كبل الكهرباء تالفاً.
 - لا تقم برش أي مواد قابلة للاشتعال، مثل المبيدات الحشرية أو المواد العطرية، حول جهاز تنظيف الهواء Airfresh Clean 300.
 - احرص على مراعاة ألا يكون هناك ما يغطي أو يعيق مدخل الهواء ومخرج الهواء.
 - لا تقم بإدخال أي أشياء في مدخل الهواء الخاص بالجهاز، فقد يؤدي ذلك إلى إلحاق الضرر بريش المروحة أو حدوث إصابات.
 - لا تستخدم الجهاز أو تخزنه في مكان قد يسقط فيه الجهاز في بانيو أو حوض غسيل أو ماء أو سوائل أخرى. لا تمسك أي جهاز سقط في الماء أو في سوائل أخرى. لا تضع يدك في الماء أو في السوائل الأخرى، حتى وإن كان الجهاز غير موصل بالكهرباء في ذلك الوقت. ففي حالة البلل يكون

4. الاستخدام المطابق للتعليمات

لا يُستخدم جهاز Airfresh Clean 300 إلا لتنظيف هواء الغرفة.

احترس!

- إذا لم يكن المقبس المستخدم لتشغيل جهاز تنظيف الهواء Airfresh Clean 300 موصلًا بشكل صحيح، فسوف يسخن قابس الجهاز. تأكد من أنك تستخدم مقبَسًا موصلًا بشكل صحيح للجهاز.
- لا تضع أي أشياء على جهاز تنظيف الهواء Airfresh Clean 300 ولا تجلس عليه.

• لا تستخدم سوى الفلتر الأصلي من Soehnle المناسب خصيصًا لجهاز تنظيف الهواء Airfresh Clean 300.

• لا تستخدم جهاز تنظيف الهواء Airfresh Clean 300 بعد استخدام مواد بخور للحماية من الحشرات أو في أماكن توجد فيها بقايا زيت أو أبخرة كيميائية أو يتم فيها حرق أعواد بخور.

• لا تستخدم جهاز تنظيف الهواء Airfresh Clean 300 بالقرب من أجهزة التسخين أو المدافئ المفتوحة أو الأجهزة العاملة بالغاز.

• لا تقف على الجهاز.

2. التجهيزات الموردة

1 جهاز تنظيف الهواء Airfresh Clean 300 من Soehnle

1 فلتر مؤتلف Soehnle لجهاز تنظيف الهواء Airfresh Clean 300

1 دليل استعمال

3. وصف الجهاز

- A : غطاء جسم الجهاز
- B : جسم الماكينة
- C : مصباح أشعة فوق بنفسجية UVC
- D : فلتر مؤتلف (68106)
- E : قاعدة جسم الجهاز القابلة للخلع
- F : سدادة ملولبة

5. تنظيف الهواء:

يمكنك باستخدام الفلتر المؤتلف Soehnle إزالة مجموعة كبيرة من الجزيئات والروائح غير المرغوب فيها من هواء الغرفة. بتشغيل ضوء الأشعة فوق البنفسجية لنطاق الموجات C يتم تدمير الكائنات المجهرية والفيروسات.

الفلتر الأولي:

يلتقط أولى جزيئات الغبار والجزيئات المسببة للحساسية.

فلتر Epa / فلتر الفحم النشط:

يلتقط الغبار والدخان وحبوب اللقاح وغيرها من المواد المسببة للحساسية. يزيل الروائح من الهواء.

ضوء الأشعة فوق البنفسجية لنطاق الموجات C:

يُدمر الكائنات المجهرية مثل الجراثيم والفيروسات والبكتيريا والفطريات (مثل سموم العفن).

6. قبل أول استخدام

1. ضع الجهاز في وضع قائم على أرضية ثابتة ومستوية. أبعاد الجهاز عن أي جدار.

2. لضمان الحصول على أداء مثالي للجهاز، تأكد من عدم وجود ما يعيق أو يسد فتحات دخول الهواء وفتحات خروج الهواء.

3. افحص كبل الكهرباء لتتأكد من خلوه من أي أضرار.

4. قم بتوصيل كبل الكهرباء بمقبس.

تغيير سرعة المروحة

اضغط على الزر (I) لاختيار سرعة المروحة وبالتالي ضبط كثافة انبعاث الهواء المرغوبة:



منخفضة (I) - متوسطة (II) - عالية (III)

7. الاستخدام اليومي والتشغيل

التشغيل والإيقاف

اضغط على زر التشغيل/الإيقاف (I) لتشغيل أو إيقاف جهاز تنظيف الهواء Airfresh Clean 300.



ضبط مدة التشغيل

بالضغط على الزر (G) يمكنك ضبط مدة التشغيل المرغوبة. اختر فترة زمنية تتراوح بين ساعتين و 4 ساعات و 8 ساعات (H)، وبعد انتهاء مدة التشغيل المضبوطة يتم إيقاف تشغيل الجهاز تلقائيًا. إذا لم يتم اختيار أي مدة تشغيل (لا يضيء أي مصباح كمنترول)، يتم تشغيل جهاز تنظيف الهواء Airfresh Clean 300 في وضع التشغيل المستمر.



8. التنظيف والعناية

تنظيف الفلتر المؤتلف

التنظيف المنتظم للفلتر المؤتلف (مرة كل شهر) يضمن تشغيل جهاز تنظيف الهواء Airfresh Clean 300 بدون أي مشاكل والوصول إلى أقصى درجة ممكنة لوجود الهواء في الغرفة.

تصرف على النحو التالي:

1. أوقف تشغيل الجهاز قبل كل عملية تنظيف واسحب قابس الكهرباء.

2. اقلب الجهاز على رأسه ثم ضعه مقلوبًا على أرضية ثابتة (1.1).

3. افتح السدادة الملولة الموجودة على الجانب السفلي للجهاز (1.2).

4. ارفع قاعدة جسم الجهاز عن طريق سحبها (1.3).

5. أخرج الفلتر المؤتلف (1.4) وقم بتنظيفه. أعد تركيب الفلتر وتأكد أنه مرگب بشكل سليم.

ملحوظة:

الفلتر الأولي مثبت في الفلتر بواسطة لاصقة فيلكر. قم بتنظيف الفلتر الأولي تحت ماء جارٍ. تأكد أن الفلتر الأولي جاف قبل أن تعيد تثبيته في فلتر EPA.

لا ينبغي تنظيف فلتر EPA وفلتر الفحم النشط إلا باستخدام مكنسة كهربائية.

6. أغلق الجهاز وأغلق السدادة الملولة بإحكام عن طريق إدارتها. اقلب الجهاز مرة أخرى بشكل صحيح ثم ضعه على أرضية ثابتة.

7. أعد توصيل كبل الكهرباء في مقبس ثم قم بتشغيل الجهاز.

مصباح الأشعة فوق البنفسجية UVC والوضع الليلي

اضغط على الزر (H) مرة واحدة لتشغيل مصباح الأشعة فوق البنفسجية UVC في الجزء الداخلي لجهاز تنظيف الهواء Airfresh Clean 300 (مصباح كمنترول الأشعة فوق البنفسجية UVC يضيء). الضغط على الزر مجددًا يؤدي إلى تفعيل الوضع الليلي من دون إطفاء مصباح الأشعة فوق البنفسجية UVC (مصباح كمنترول الأشعة فوق البنفسجية UVC يضيء، مصباح الكمنترول الليلي يومض). بالضغط مرة أخرى على الزر (H) يمكنك إطفاء مصباح الأشعة فوق البنفسجية UVC (مصباح كمنترول الأشعة فوق البنفسجية UVC مطفأ، مصباح الكمنترول الليلي يومض)، أو إطفاء كلا المصباحين (مصباح كمنترول الأشعة فوق البنفسجية UVC مطفأ، مصباح الكمنترول الليلي مطفأ).



الوضع الليلي

يمكنك في الوضع الليلي ترك جهاز تنظيف الهواء Airfresh Clean 300 يعمل من دون أي إزعاج ناتج عن مصادر ضوء إضافية. إذا قمت بتفعيل الوضع الليلي، فسيتم إطفاء كافة مصابيح الكمنترول في الجهاز بعد فترة قصيرة من دون أن يتم إيقاف تشغيل الجهاز. أوضاع الضبط الخاصة بمدة التشغيل وسرعة المروحة التي تم إجراؤها مسبقًا تظل قائمة. يتم بدء تفعيل الوضع الليلي من خلال وميض مصباح الكمنترول قبل أن تنطفئ الإضاءة بشكل كامل.

11. استكشاف الأخطاء وإصلاحها

قبل إجراء أي من عمليات الفحص التالية، أوقف تشغيل الجهاز واسحب قابس الكهرباء.

9. استبدال الفلتر

المشكلة: الجهاز لا يعمل

ينبغي استبدال الفلتر المؤتلف بفلتر آخر جديد بعد حوالي 4320 ساعة تشغيل. بعد حوالي 4320 ساعة تشغيل يومض بيان تغيير الفلتر (FILTER RESET) تلقائيًا على الجانب العلوي. لا تستخدم سوى فلتر Soehnle الأصلي.

• تحقق مما إذا كان جهاز تنظيف الهواء Airfresh Clean 300 موصولًا بمصدر إمداد بالكهرباء.

• تحقق مما إذا كان الفلتر في وضع سليم.

لاستبدال الفلتر، تصرف على النحو التالي:

• تحقق مما إذا كان غطاء القاعدة في وضع سليم وأنه مغلق بإحكام بواسطة السدادة الملولبة.

1. أوقف تشغيل الجهاز واسحب قابس الكهرباء.

2. افتح الجهاز وفقًا لما سبق شرحه في الفصل 7 ثم أخرج الفلتر المؤتلف (1.4).

المشكلة: تدفق الهواء غير كافٍ

• تحقق مما إذا كان الفلتر نظيفًا. قم بتنظيف الفلتر إذا كان متسخًا.

3. قم الآن بتركيب الفلتر المؤتلف الجديد في جسم الجهاز. تأكد أن وحدة الفلتر الجديدة تم تركيبها بشكل صحيح.

• تحقق مما إذا كانت فتحات دخول وخروج الهواء مسدودة أو هناك عوائق تعيقها.

4. أغلق الجهاز وأغلق السدادة الملولبة بإحكام عن طريق إدارتها. اقلب الجهاز مرة أخرى بشكل صحيح ثم ضعه على أرضية ثابتة.

المشكلة: ضوضاء مفرطة

5. أعد توصيل كبل الكهرباء في مقبس ثم قم بتشغيل الجهاز.

• تحقق مما إذا كانت هناك أجسام غريبة في جهاز التهوية، وقم بإزالة هذه الأجسام إن وُجدت.

6. احتفظ بزر التشغيل/الإيقاف (J) مضغوطًا لمدة 5 ثوانٍ. تصدر عندئذ إشارة صوتية وينطفئ مصباح الكنترول في بيان تغيير الفلتر. وبذلك يكون قم تم إعادة ضبط عداد ساعات التشغيل وتصفيره.

• تحقق مما إذا كان الفلتر نظيفًا. قم بتنظيف الفلتر إذا كان متسخًا.

• تحقق مما إذا كان الفلتر في وضع سليم.

• تحقق مما إذا كان الجهاز واقفًا على أرضية ثابتة بشكل آمن وفي وضع مستوٍ.

10. النقل والتخزين

النقل

تحذير!

أوقف تشغيل الجهاز دائمًا قبل النقل. اسحب قابس الكهرباء دائمًا من المقبس.

التخزين

نصح بتنظيف جهاز تنظيف الهواء Airfresh Clean 300 تنظيفًا جيدًا قبل تخزينه. يرجى مراعاة أن تكون جميع الأجزاء نظيفة وجافة قبل التخزين. احرص على تخزين جهاز تنظيف الهواء Airfresh Clean 300 في مكان بارد وجاف.

12. البيانات الفنية

مساحة الغرفة حتى	حوالي 30م ²
محيط العمل	5 - 40 °م، 20 - 80% رطوبة نسبية
نطاق جهد التشغيل	220 - 240 فولت تيار متردد
تردد التيار الكهربائي	50 / 60 هرتز
الجهد الاسمي للجهاز	65 وات
الأبعاد	220 (القطر) × 385 (الارتفاع) مم
شدة الصوت	30 ديسبل (منخفضة)، 40 ديسبل (متوسطة)، 55 ديسبل (عالية)
الوزن	3.4 كجم
الطول الموجي لضوء الأشعة فوق البنفسجية	254 نانومتر
العمر الافتراضي لمصباح الأشعة فوق البنفسجية UVC	حوالي 20000 ساعة

المنتج محمي من خلال عزل مزدوج، ويطلق فئة الحماية 2.



13. قطع الغيار والأجزاء المعرضة

طبيعي،

2. الأضرار الناشئة عن استخدام الجهاز أو التعامل معه بشكل غير سليم (على سبيل المثال الضرب على الجهاز أو تعرضه لصدمات أو سقوطه)،

3. الأضرار التي تحدث بسبب عدم مراعاة إرشادات الاستخدام المقررة. في حالة استحقاق الضمان تقوم شركة Leifheit وفقاً لتقديرها الخاص إما بإصلاح الأجزاء التالفة أو استبدال المنتج. إذا كان الإصلاح غير قابل للتنفيذ ولم يعد هناك منتج مماثل في مجموعة المنتجات لإتمام عملية الاستبدال، فسوف تحصل على منتج بديل مكافئ قدر الإمكان. إرجاع ثمن الشراء غير ممكن حتى في حالة استحقاق الضمان. بالإضافة إلى ذلك، لا يعطيك هذا الضمان أي حقوق للمطالبة بالتعويض. لممارسة حقوق الضمان، عليك التوجه إلى التاجر الذي اشتريته منه المنتج ومعك المنتج المعيب وقسيمة الشراء (صورة منها). يسري هذا الضمان في جميع أنحاء العالم. حقوقك القانونية، ولا سيما حقوق الضمان، تظل سارية عليك ولا تتقيد بهذا الضمان.

للتآكل

68106 فلتر Soehnle لجهاز تنظيف الهواء Airfresh Clean
300

(فلتر أولي، فلتر Epa وفلتر فحم نشط)

يمكن طلب قطع الغيار من عندنا مباشرة. يرجى أن تتصل بخدمة العملاء لدينا.

14. الضمان

تقدم لك شركة Leifheit AG ضماناً لمدة عامين على هذا المنتج الفائق الجودة اعتباراً من تاريخ الشراء (أو اعتباراً من تاريخ استلام البضاعة في حالة الطلبات). يجب عليك المطالبة بحقوق الضمان خلال الفترة الضمان بمجرد حدوث الخلل. يغطي الضمان حالة المنتجات.

يُستثنى من الضمان ما يلي:

1. عيوب التآكل المرتبطة بالاستخدام أو التي تظهر بشكل

15. خدمة المستهلك

عند وجود أي أسئلة أو اقتراحات، يسر خدمة المستهلك لدينا أن تكون في خدمتك.

ألمانيا:

الهاتف: 34 34 34 5 (0800)

دوليًا الهاتف: +49 26 04 97 70

الاثنين - الجمعة من 8:30 ص - 12 ظهرًا

16. إرشادات أخرى

المجالات الكهرومغناطيسية

هذا الجهاز من Soehnle يتوافق مع جميع المعايير واللوائح الخاصة بالتعرض للمجالات الكهرومغناطيسية.

إقرار المطابقة

تقر شركة Leifheit AG بموجب هذا بأن هذا المنتج يتوافق مع المتطلبات الأساسية وغيرها من اللوائح ذات الصلة المنصوص عليها في التوجيهات الأوروبية الواجبة التطبيق. تجد إقرارات المطابقة على الصفحة الرئيسية:

www.soehnle.com

التخلص من المنتجات الكهربائية المستهلكة

يرجى أن تتخلص من هذا المنتج بعد انتهاء عمره الافتراضي وفقًا للائحة الأجهزة الكهربائية

والإلكترونية القديمة WEEE - 2002/96/EC

(Waste Electrical and Electronic

Equipment).



الرمز الموجود على المنتج أو على غلافه يشير إلى أن هذا المنتج يجب عدم التعامل معه على أنه من النفايات المنزلية العادية، ولكن يجب تسليمه إلى أحد مراكز الجمع الخاصة بإعادة تدوير المنتجات الكهربائية والإلكترونية.

SOEHNLE

Quality & Design by
LEIFHEIT AG
Leifheitstraße 1
56377 Nassau/Germany

www.soehnle.com

015129/A 05/2017