

# RCR-22

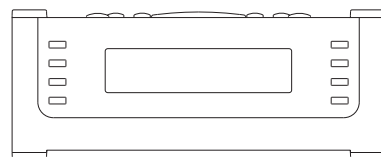

**NL**

Revision 1

## Belangrijke veiligheidsinstructies

NL

1. Lees deze instructies.
2. Bewaar deze instructies.
3. Neem alle waarschuwingen in acht.
4. Volg alle instructies.
5. Gebruik het apparaat niet in de buurt van water.
6. Alleen schoonmaken met een droge doek.
7. Blokkeer de ventilatieopeningen niet. Installeer in overeenstemming met de instructies van de fabrikant.
8. Niet installeren in de buurt van warmtebronnen, zoals radiatoren, kachels of andere apparaten (inclusief versterkers) die warmte produceren.
9. Omzeil de veiligheidsdoeleinden van de gepolariseerde stekker niet. Een gepolariseerde stekker heeft twee pinnen, één is breder dan de ander. Een gearde stekker heeft twee pinnen en een derde aardepin. De brede pin of derde pin is voor uw veiligheid. Als de geleverde stekker niet in uw stopcontact past moet u een elektricien raadplegen voor vervanging van het verouderde stopcontact.
10. Bescherm het netsnoer tegen stappen of pletten bij de stekker, het stopcontact en het punt waar ze het apparaat verlaten.
11. Gebruik alleen accessoires/hulpstukken die door de fabrikant zijn gespecificeerd.
12. Alleen gebruiken met het wagentje, standaard, driepoot, haak of tafel die gespecificeerd is door de fabrikant of verkocht met het apparaat. Beweeg, als er een wagentje wordt gebruikt, het wagentje voorzichtig om verwonding door omvallen te voorkomen.
13. Haal de stekker van het apparaat uit het stopcontact tijdens onweer of als het apparaat voor lange tijd niet wordt gebruikt.
14. Laat alle onderhoud over aan gekwalificeerd onderhoudspersoneel. Er is onderhoud nodig wanneer het apparaat is beschadigd, bijvoorbeeld wanneer het netsnoer is beschadigd, er vloeistof is gemorst op of voorwerpen zijn gevallen in het apparaat zijn gevallen, het apparaat is blootgesteld aan regen of vocht, niet normaal werkt of is gevallen.
15. Stel het apparaat niet bloot aan regen of vocht om het risico van brand of elektrische schok te voorkomen.
16. De schokgevaar-markering en de bijbehorende afbeelding staan op de achterkant van het apparaat.
17. Het apparaat mag niet worden blootgesteld aan druppelend of spattend water en er mogen geen voorwerpen gevuld met vloeistof op het apparaat worden geplaatst.
18. Extreem hoge geluidsniveaus op oor- en koptelefoons kunnen het gehoor aantasten. Hogere instellingen op de equalizer leiden tot hogere voltagesignalen op de oor- en hoofdtelefoon.
19. De stekker moet zich in de buurt van de radio bevinden en moet altijd eenvoudig bereikt kunnen worden, zodat u de radio eenvoudig van het lichtnet kunt ontkoppelen in geval van nood. Haal in zo'n geval gewoon de stekker uit het stopcontact.
20. Als de stekker of een koppelapparaat wordt gebruikt als ontkoppelapparaat, zorg er dan voor dat deze eenvoudig bereikbaar blijft.

### **BELANGRIJKE MEDEDELING:**

Om te voldoen aan de compliance-eisen van FCC met betrekking tot blootstelling aan RF, mogen er geen veranderingen aan de antenne of het apparaat worden gemaakt. Elke verandering aan de antenne of het apparaat kan ertoe leiden dat het apparaat de eisen met betrekken tot blootstelling aan RF overschrijdt en kan de autoriteit van de gebruiker om de apparatuur te bedienen ongeldig maken.



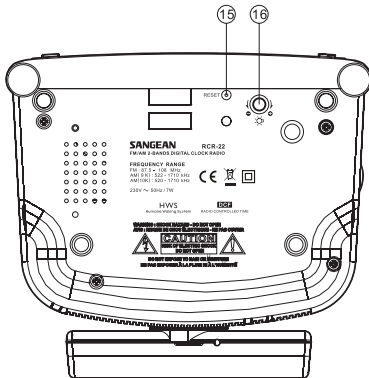
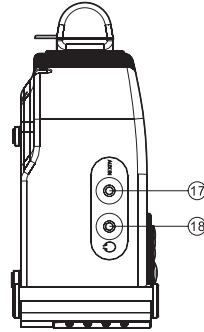
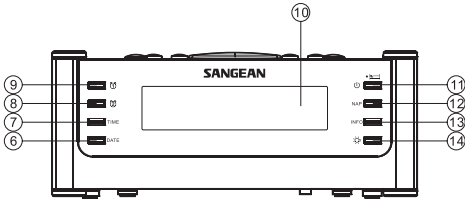
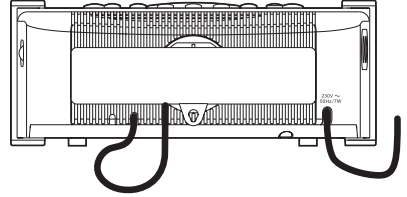
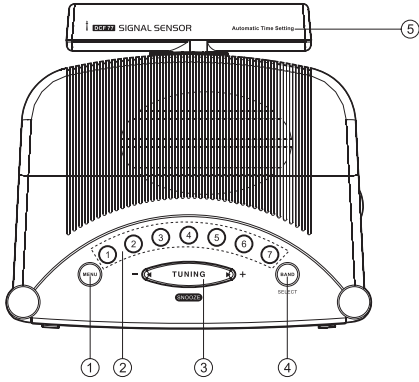

## Bedieningselementen

- ① Menu
- ② Preset
- ③ Tuning up/down/Snooze
- ④ Band/Select
- ⑤ Tijdcapsule
- ⑥ Date
- ⑦ Time
- ⑧ Alarm 2
- ⑨ Alarm 1
- ⑩ Display
- ⑪ Power/Sleep
- ⑫ Nap
- ⑬ Info
- ⑭ Light
- ⑮ Reset
- ⑯ Helderheidsregeling
- ⑰ Aux-ingang
- ⑱ Hoofdtelefoonuitgang



NL

## LCD-display

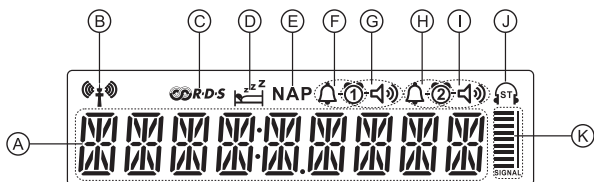
- A Indicator tijd en frequentie
- B Radiogestuurd tijdsignaal
- C RDS-indicator
- D Sleep/Snooze-indicator
- E Nap-indicator
- F Indicator alarm 1 met zoemeralarm
- G Indicator alarm 1 met radioalarm
- H Indicator alarm 2 met zoemeralarm
- I Indicator alarm 2 met radioalarm
- J Indicator FM-stereo
- K Indicator signaalniveau



## De wekkerradio voor het eerst gebruiken

1. Plaats uw wekkerradio op een vlakke ondergrond.
2. Strek de draadantenne op de achterkant van uw wekkerradio volledig uit. Plaats de draadantenne zo recht mogelijk, boven of onder de radio.
3. Plaats de adapterstekker in de AC-aansluiting op de achterkant van uw wekkerradio. Het display toont voor een paar seconden de melding "time zone" en het apparaat vraagt u daarna om uw tijdzone in te stellen. Druk om de tijdzone in te stellen op Tuning up/down en daarna ter bevestiging op Select. Uw wekkerradio toont \_\_: \_\_ op het display en de indicator  zal knipperen. De radio scant naar signalen en als er een signaal wordt gevonden en ontvangen, dan zal het display  tonen en de indicator zal niet langer knipperen. De radio toont nu de huidige tijd.
4. Als er geen signalen worden gevonden, dan zal  knipperen op het display. Het kan in dit geval nodig zijn om uw radio te verplaatsen naar een positie die betere ontvangst geeft.

### **BELANGRIJK:**

De netadapter wordt gebruikt om de wekkerradio te verbinden met het lichtnet. Het stopcontact dat gebruikt wordt voor de radio moet toegankelijk blijven tijdens normaal gebruik. Om de wekkerradio te ontkoppelen van het lichtnet dient u de adapter volledig uit het stopcontact te halen.

Wanneer er letters op het LCD-display verschijnen, geeft dit aan dat de radio is verbonden met- en wordt gevoed door het lichtnet.

## Klok

### **Handmatig de klok instellen (alleen als automatisch instellen mislukt)**

1. Houd Time ingedrukt om het instellen van de klok te openen, de uurscijfers knipperen op het display.
2. Druk op Tuning up of down om de uren in te stellen. Druk daarna ter bevestiging op Band/Select. De minuutcijfers zullen knipperen op het display.
3. Druk op Tuning up of down om de minuten in te stellen. Druk daarna ter bevestiging op Band/Select. Het instellen van de klok is nu voltooid.

### **Handmatig de datum instellen (alleen als automatisch instellen mislukt)**

1. Houd Date ingedrukt om het instellen van de datum te openen, de jaarcijfers knipperen op het display.
2. Druk op Tuning up of down om het jaar in te stellen. Druk daarna ter bevestiging op Band/Select. De maandcijfers knipperen.
3. Druk op Tuning up of down om de maand in te stellen. Druk daarna ter bevestiging op Band/Select. De dagcijfers knipperen.
4. Druk op Tuning up of down om de dag in te stellen. Druk daarna ter bevestiging op Band/Select. Het instellen van de tijd is nu voltooid.

### **Het klokformaat veranderen (12/24 uur)**

1. Druk op Menu om de instellingen te openen.
2. Druk op Tuning up of down tot 'CLOCK 24H' is geselecteerd op het display. Druk op Band/Select om de instelling te openen.
3. Druk op Tuning up of down om het 12/24-uursformaat te selecteren. Druk ter bevestiging van de instelling op Band/Select.

### ***Het datumformaat veranderen***

1. Druk op Menu om de instellingen te openen.
2. Druk op Tuning up of down tot het datumformaat is geselecteerd op het display. Druk op Band/Select om de instelling te openen.
3. Druk op Tuning up of down om het gewenste formaat te selecteren. Druk ter bevestiging van de instelling op Band/Select.

## **D.S.T. (Zomertijd)**

1. Druk op Menu om de instellingen te openen.
2. Druk op Tuning up of down tot 'DST OFF' op het display verschijnt. Druk op Band/Select om de instelling te openen.
3. Druk op Tuning up of down om '+1H' (zomertijd geactiveerd) of 'OFF' te selecteren. Druk daarna ter bevestiging op Band/Select.

## **Bediening radio**

### ***Afstemmen op radiozenders***

Er zijn 3 manieren om uw radio af te stemmen:

#### **A. Handmatig afstemmen**

1. Druk op Power om uw radio in te schakelen.
2. Druk herhaaldelijk op Band om de AM- (MW) of FM-golfband te selecteren.
3. Druk op Tuning up of down om de frequentie te veranderen.

#### **B. Scannen**

1. Druk op Power om uw radio in te schakelen.
2. Druk herhaaldelijk op Band om de AM- (MW) of FM-golfband te selecteren.
3. Houd Tuning up of down ingedrukt. Uw radio zal in opgaande richting (van lage frequentie naar hoge frequentie) of neergaande richting (van hoge frequentie naar lage frequentie) zoeken naar zenders en automatisch stoppen met zoeken zodra een zender met voldoende sterkte wordt gevonden.

#### **C. Voorkeurszenders instellen en oproepen**

##### **Voorkeurszenders instellen:**

1. Druk op Power om uw radio in te schakelen.
2. Druk herhaaldelijk op Band om de AM- (MW) of FM-golfband te selecteren.
3. Stem af op de zender die u wilt opslaan als voorkeurszender met behulp van de bovenstaande stappen.
4. Er zijn 7 knoppen voor voorkeurszenders van 1 tot 7. Houd een van de knoppen van voorkeurszenders ingedrukt tot de radio een pieptoon maakt. De frequentie van de zender wordt opgeslagen onder de gekozen voorkeurszender.
5. Herhaal de procedure om de resterende voorkeurszenders op te slaan. Uw radio heeft voor de AM-band en de FM-band elk 7 voorkeurszenders.
6. Opgeslagen voorkeurszenders kunnen met de bovenstaande stappen ook worden overschreven door nieuwe zenders.

### **Voorkeurszenders oproepen:**

1. Druk op Band om AM of FM te selecteren.
2. Druk op een van de knoppen van voorkeurszenders (1 tot 7), het nummer van de voorkeurszender en de frequentie verschijnen op het display.

## **De toename per afstemstap instellen**

1. Druk op Menu om het instellingenmenu te openen als de radio in de AM/FM-modus is.
2. Druk op Tuning up of down tot FM xxkHz of AM xxkHz verschijnt op het display, en druk op Band/Select om de instelling voor de toename per afstemstap te openen.
3. Druk op Tuning up/down om 50kHz/100kHz te selecteren voor FM-radio, en 9kHz/10kHz voor AM-radio. Druk daarna ter bevestiging op Band/Select.

### **Opmerking:**

Als het apparaat is gekocht in Rusland of Russische gebieden, dan is de optie voor de FM-stap 50kHz/10kHz.

## **Displaymodi - FM**

Uw radio heeft in de FM-modus vier verschillende displaymodi. Deze modi gebruiken gegevens die worden verstrekt door de zenders. Deze gegevens staan algemeen bekend als RDS.

Het Radio Data System (RDS) is een systeem waarmee onhoorbare digitale informatie wordt verzonden in aanvulling op het normale FM-radioprogramma.

RDS biedt verschillende handige functies. De volgende zijn beschikbaar op uw radio:-

1. Druk op Info om door de verschillende modi te bladeren.
  - a. Zendernaam Toont de naam van de huidige zender.
  - b. Programmatype Toont het type zender waar u naar luistert, bijv. pop, klassiek, nieuws, etc.
  - c. Radiotekst Toont radiotekstberichten zoals nieuwsitems, etc.

Als er geen RDS-gegevens beschikbaar zijn (of als het signaal te zwak is) dan zal de radio alleen de FM-frequentie en de optionele stereo-indicator tonen.

## **De tijd instellen**

### **Radiogestuurde klok**

Er zijn drie opties om de tijd in te stellen:



Radiogestuurde klok, FM Radio Data System (RDS) en handmatig instellen. Als het apparaat voor het eerst op het lichtnet wordt aangesloten, dan zal de radio automatisch zijn klok synchroniseren met het radiogestuurde kloksignaal dat wordt ontvangen terwijl de radio is uitgeschakeld.

1. U kunt de tijd instellen met behulp van de radiogestuurde klokfunctie door op Menu te drukken wanneer de radio is uitgeschakeld.
2. Druk op Tuning up/down tot een kloksymbool  verschijnt op het display. Druk op Band/Select om het instellingenmenu te openen.

3. Druk op TUNING up/down tot DCF77 (Europese versie), WWVB (Amerikaanse versie) of JJY40/60 (Japanse versie) op het display verschijnt. Druk op Band/Select om de instelling te bevestigen. De radiotijd zal nu automatisch worden ingesteld door de radiogestuurde kloktijd.
4. Als het radiogestuurde kloksignaal wordt ontvangen door de radio, dan zal het radiogestuurde tijd-icoontje  1 keer per seconde knipperen op het display. Als de radio geen radiogestuurd kloksignaal ontvangt, dan zal het radiogestuurde klok-icoontje knipperen met een interval van 3 seconden.
5. De radio zal de klok op het uur synchroniseren. Als de tijd is gesynchroniseerd met de radiogestuurde kloktijd, dan zal het radiogestuurde tijd-icoontje op het display blijven staan en de radio blijft de klok elk oneven uur synchroniseren op het uur. Als de radio het radiogestuurde kloksignaal ontvangt, maar nog niet is gesynchroniseerd met de radiogestuurde kloktijd, dan zal de tijd op elk uur worden gesynchroniseerd op het uur.

### **Radio Data System (RDS)**

Als u de klok instelt met behulp van de RDS-functie, dan zal uw radio de klok synchroniseren wanneer u afstemt op een zender die gebruik maakt van RDS met CT-signalen.

1. Druk wanneer u afstemt op een zender die RDS-gegevens uitzendt op Menu.
2. Druk op Tuning up/down tot een kloksymbool  op het display verschijnt en druk op Band/Select om de instelling te openen.
3. Druk op Tuning up/down tot RDS CT (of 'RBDS CT' in de VS) op het display verschijnt. Druk op Band/Select om de instelling te bevestigen. De radiotijd zal automatisch worden ingesteld met behulp van de ontvangen RDS-gegevens.
4. Als deze actie is voltooid, dan zal het RDS-icoontje  op het LCD-display worden getoond om aan te geven dat de tijd is ingesteld met behulp van RDS-tijd. De tijd is elke keer na het synchroniseren met RDS-CT voor 24 uur geldig.

### **Handmatig instellen**



Als u voor het handmatig instellen van de klok kiest, dan zullen de functies Radiogestuurde Klok en Radio Data System (RDS) allebei worden uitgeschakeld.

1. Druk op Menu.
2. Druk op Tuning up/down tot een kloksymbool  verschijnt aan de linkerkant van het display en druk daarna op Band/Select om de instelling te openen. Druk op Tuning up/down tot 'MANUAL' op het display verschijnt en druk daarna op Band/Select om de instelling te selecteren.
3. Volg daarna de stappen die worden beschreven in de paragraaf 'Handmatig de klok instellen' om de klok handmatig in te stellen.

## **Bediening alarm**

Er zijn twee alarmen die elk ingesteld kunnen worden om u te wekken met AM/FM-radio of zoernalarm. De alarmen kunnen tijdens het afspelen of in standbymodus worden ingesteld. Als het lampje van een alarm is opgelicht, dan betekent dit dat het alarm binnen 24 uur zal worden geactiveerd. Zorg ervoor dat de klok juist is ingesteld voor het instellen van de alarmen.



1. Controleer vóór het instellen van een alarm of de tijd is ingesteld. Houd de knop van een van de alarmen ingedrukt om de instellingen van dat alarm te openen (bijv. Alarm 1 om de instellingen van alarm 1 te openen).
2. De uurinstelling van alarm 1, bijvoorbeeld, zal beginnen te knipperen. Druk op Tuning up/down om het gewenste alarmuur te selecteren en druk op Band/Select om de instelling te bevestigen. Druk op Tuning up/down om de gewenste alarmminuten in te stellen en druk vervolgens op Band/Select om de instelling te bevestigen.
3. Daarna zal het display de frequentie-opties voor het alarm tonen. Druk op Tuning up/down om de gewenste optie te selecteren en druk ter bevestiging op Band/Select.  
U kunt kiezen uit de volgende alarmopties:  
ONCE – het alarm zal één keer klinken  
DAILY – het alarm zal elke dag klinken  
WEEKDAY – het alarm zal alleen klinken op weekdays  
WEEKEND – het alarm zal alleen in de weekenden klinken
4. Druk op Tuning up/down om het gewenste alarmtype in te stellen en druk vervolgens op Band/Select om de instelling te bevestigen. Het alarm kan worden ingesteld op zoemer, FM of AM. Als radio-modus wordt geselecteerd, dan zullen de radiofrequentie en het nummer van de voorkeurszender op het display beginnen te knipperen. Druk op Tuning up/down om de gewenste radiofrequentie of het gewenste nummer van de voorkeurszender voor het radioalarm in te stellen en druk vervolgens op Band/Select om de instelling te bevestigen.
5. Druk op Tuning up/down om het gewenste alarmvolume te selecteren en druk daarna ter bevestiging op Band/Select. Het alarm is nu ingesteld. Het symbool dat aangeeft dat het alarm actief is (bijv.  of ) wordt getoond op het display.

### ***Als het alarm klinkt***

Als het zoemeralarm activeert, dan zal het zacht starten en geleidelijk toenemen in geluidsniveau. Het alarm zal op de geselecteerde tijd gedurende 60 minuten voor 1 minuut klinken en daarna 1 minuut stil zijn, tenzij geannuleerd. De wekkerradio zal bij de andere alarmen op de geselecteerde tijd tot 60 minuten non-stop klinken. Als het radioalarm wordt geactiveerd, dan zal het alarm activeren met het Humane Waking System. Dit zal het volume met stappen van 0,5 verhogen van 0 tot het volume dat u heeft ingesteld.

Druk om een alarm dat is geactiveerd uit te schakelen op Standby.

### ***Een alarm uitschakelen/annuleren***

Houd om een alarminstelling te annuleren de knop van het bijbehorende alarm ingedrukt voor het alarm klinkt.

## Snooze

1. Druk als een alarm is geactiveerd op een willekeurige knop behalve Standby om het alarm voor vijf minuten te dempen. Het icoontje “” verschijnt op het display.
2. Druk op Menu om het instellingenmenu te openen en de tijd dat een alarm gedempt wordt tijdens snooze in te stellen.
3. Druk op Tuning up/down tot “SNOOZE X” op het display verschijnt en druk vervolgens op Band/Select om de instelling te openen. Druk op Tuning up/down om de snoozetijd in te stellen op 5, 10, 15 of 20 minuten. Drukt u op de Band/Select om de instelling te bevestigen.
4. Druk terwijl het alarm is gedempt op Standby om de snoozetimer te annuleren.

NL

## Uw radio uitschakelen met de slaaptimer

Uw radio kan worden ingesteld om uit te schakelen nadat een vooraf ingestelde tijd is verstreken. De slaaptimer kan worden ingesteld op 15, 30, 45, 60, 90 of 120 minuten.

1. Houd Standby ingedrukt om het instellen van de slaaptimer te openen. Er zal “SLEEP XX” worden getoond op het display.
2. Blijf op Standby drukken tot de slaaptimer opties beginnen te veranderen op het display. Stop als de gewenste slaaptimer-instelling op het display verschijnt. De instelling zal worden opgeslagen en het display zal terugkeren naar de normale weergave.
3. Uw radio zal automatisch uitschakelen nadat de vooraf ingestelde slaaptijd is verstreken. Het slaaptimer-icoontje  zal op het display worden getoond om aan te geven dat er een actieve slaaptimer is.
4. Druk om de slaaptimer uit te schakelen voordat de vooraf ingestelde tijd is verstreken op Standby om het apparaat handmatig uit te schakelen.

## De nap-timer

1. Druk op Nap timer om de menu-instelling te openen. Blijf op Nap timer drukken tot de nap-timer opties beginnen te veranderen op het display van 5 tot 120 minuten. Stop als de gewenste instelling van de naptimer op het display verschijnt. De instelling zal worden opgeslagen en het display zal terugkeren naar de normale weergave en het NAP-icoontje wordt getoond op het display.
2. Druk op Nap timer om de resterende tijd van een actieve timer te bekijken. Druk op Standby om een geactiveerde nap-timer te annuleren. Als er op een andere knop dan Standby wordt gedrukt terwijl het alarm klinkt, dan zal de snooze-functie worden geactiveerd. Als u de functie wilt annuleren tijdens het aftellen van de minuten, ga dan naar de menu-instelling van de nap-timer en selecteer daar ‘OFF’.

## Instellen tijdzone

U kunt de tijdzone instellen voor de tijd op uw radio instellen.

1. Druk op Menu om het instellingenmenu te openen.
2. Druk op TUNING up/down tot 'TIME ZONE' op het display verschijnt. Druk op SELECT om de instelling te openen.
3. Druk op TUNING up/down om de tijdzone voor uw gebied te selecteren en druk vervolgens ter bevestiging op SELECT. De opties voor Europese landen zijn -2H, -1H, 0, +1H, +2H, +3H De opties voor de VS zijn EST, CST, MST, PST, ALAS, HAW

### Opmerking:

Als de radio wordt aangezet nadat de radio geen stroom heeft gehad, dan zal u de tijdzone opnieuw moeten instellen voordat u de radio weer gebruikt.

## Softwareversie

De getoonde softwareversie kan niet worden veranderd en dient alleen ter informatie.

1. Druk op Menu om het instellingenmenu te openen.
2. Druk op TUNING up/down tot "VER XX" op het display verschijnt om de softwareversie van uw radio te bekijken.

## Loudness

U kunt met uw radio compensatie op lagere en hogere frequenties krijgen door het instellen van de Loudness-functie.

1. Druk op Menu om het instellingenmenu te openen.
2. Druk op de afstemregeling tot 'LOUD ON of OFF' op het display verschijnt. Druk op Select om de instelling te openen.
3. Druk op Tuning up/down om ON te selecteren en de loudness-functie in te schakelen. Druk daarna op Select om de instelling te bevestigen.
4. Selecteer OFF om de loudness-functie uit te schakelen en druk daarna op Select om de instelling te bevestigen.

## Achtergrondverlichting van display

De helderheid van het display kan worden ingesteld als de radio in standbymodus of in gebruik is. Druk op Backlight  en het display zal oplichten. Druk om de achtergrondverlichting uit te schakelen nogmaals op Backlight.

U kunt tegelijkertijd het helderheidsniveau van het display aanpassen door aan de helderheidsregeling  op de onderkant van uw radio te draaien.

## Fabrieksreset

Als uw radio niet correct werkt, als er karakters ontbreken op het display of als u gewoon de originele fabrieksinstellingen wilt herstellen, voer dan de volgende procedure uit.

1. Druk op Menu om het instellingenmenu te openen.
2. Druk op Tuning up/down tot "FACTORY" op het display verschijnt. Druk op Select om de instelling te openen.
3. Druk op Tuning up/down om 'YES' te selecteren en druk daarna ter bevestiging op Select. Er wordt een volledige reset uitgevoerd. De zenderlijst en voorkeurszenders zullen worden gewist. Alarmen worden geannuleerd en de timer en slaaptimer worden weer ingesteld op hun standaardwaarden.

NL

## De radio resetten

Als uw radio niet correct werkt of als er karakters ontbreken op het display, voer dan de volgende procedure uit.

1. Schakel de radio uit.
2. Druk met behulp van een geschikt voorwerp (bijv. een paperclip) voor ten minste 2 seconden op de RESET-knop op de onderkant van uw radio. Dit zal de tijd van de microprocessor resetten en alle zenders die zijn opgeslagen in het geheugen van de radio wissen.

## Aux-ingang

Er zit een 3.5mm stereo Aux-ingang op de linkerkant van uw radio, deze maakt het mogelijk een audiosignaal te ontvangen van een externe audiobron, zoals iPod, MP3- of CD-speler.

1. Druk herhaaldelijk op Band tot AUX IN wordt getoond.
2. Sluit een externe audiobron (bijvoorbeeld, iPod, MP3- of CD-speler) aan op de Aux-ingang.
3. Pas het volume aan op uw iPod, MP3- of CD-speler en zorg ervoor dat het volume op het externe apparaat hoog genoeg is. Gebruik vervolgens de volumeregeling op de wekkerradio om het volume naar wens in te stellen voor comfortabel luisteren.

## Hoofdtelefoonuitgang

Er zit een 3.5mm stereo hoofdtelefoonaansluiting op de linkerkant van uw radio voor het gebruik van een hoofdtelefoon of oortelefoon. Een stekker in deze aansluiting plaatsen zal de interne luidspreker automatisch uitschakelen.

### Opmerking:

U kunt het geluid niet horen met een mono hoofdtelefoon. Dit apparaat werkt alleen met stereo hoofdtelefoons.

### **BELANGRIJK:**

Overmatige geluidsdruk van oortelefoons en hoofdtelefoons kan leiden tot gehoorverlies.

## Specificaties

**Voeding:**

120 Volt/60 Hz (Amerikaanse versie);

230 Volt/50Hz (Europese versie)

**Vermogen:** 800 mW (max)

**Stroomverbruik:** 7W (max)

**Frequentiebereik:**

FM 87.5 – 108.0 MHz

AM 520 – 1710 kHz (Amerikaanse versie);

AM 522 – 1710 kHz (Europese versie)

*Het bedrijf behoudt zich het recht voor om de specificaties te wijzigen zonder voorafgaande kennisgeving.*



*Indien u zich in de toekomst van dit toestel wenst te ontdoen, let er dan op dat elektrisch afvalmateriaal niet met het huishoudelijk afval mag worden verwijderd. Breng het toestel naar een kringloopwinkel of andere voorziening voor recycling. Neem contact op met uw plaatselijke autoriteit of winkelier indien u meer informatie wenst over recycling. (Richtlijn voor Afval van Elektrische en Elektronische Apparaten, AEEA).*