

# TOMADO®

## TVC3001B



NL Gebruiksaanwijzing  
EN Instruction manual  
DE Gebrauchsanleitung  
FR Mode d'emploi  
ES Instrucciones de uso  
IT Istruzioni per l'uso  
DA Instruktioner til brug  
PL Instrukcje użytkowania  
CS Návod k použití  
SK Návod na použitie

Stofzuiger  
Vacuum cleaner  
Staubsauger  
Aspirateur  
Aspirador  
Aspirapolvere  
Støvsuger  
Odkurzacz  
Vysavač  
Vysávač



Quality  
since 1923



Excellent  
service



Best  
choice



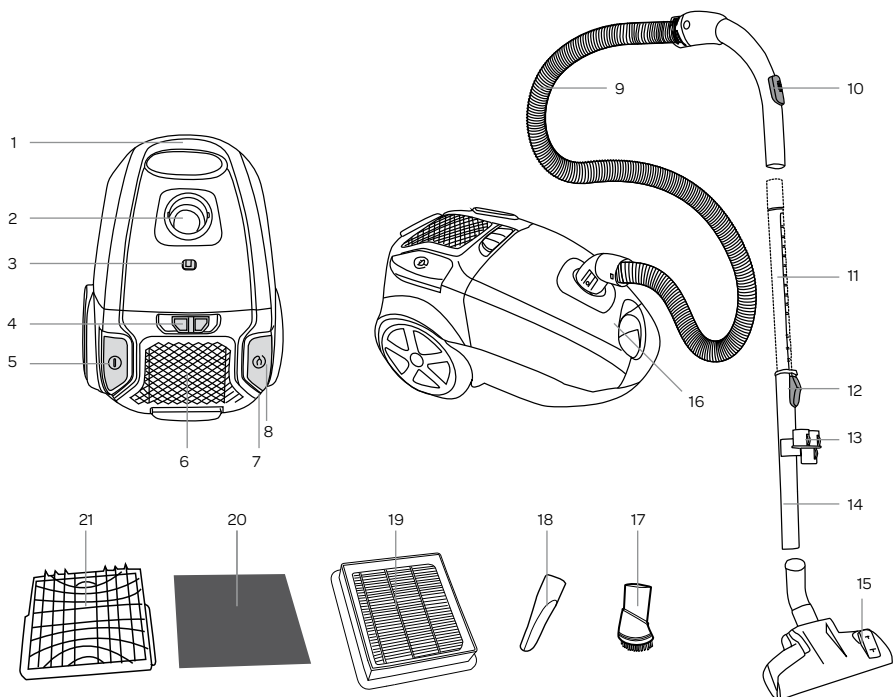

# TOMADO®

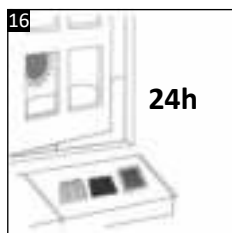
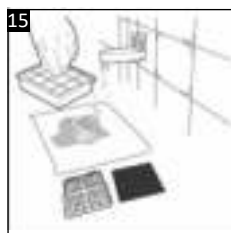
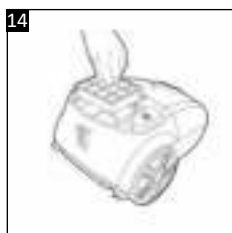
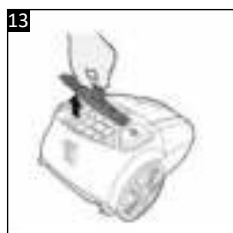
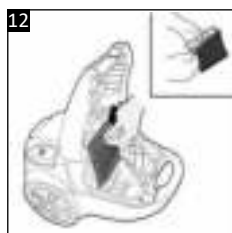
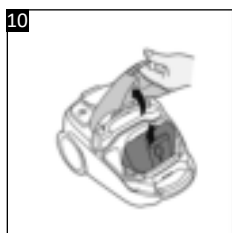
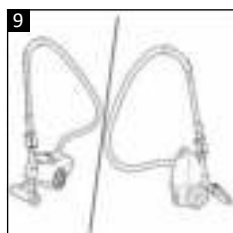
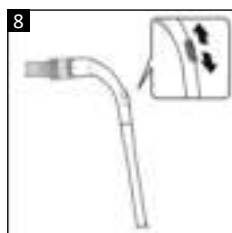
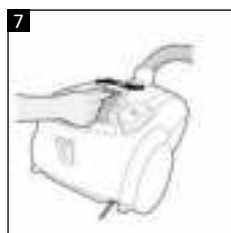
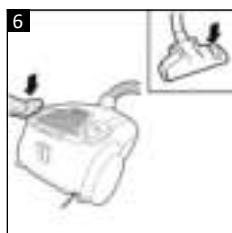
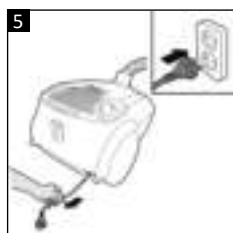
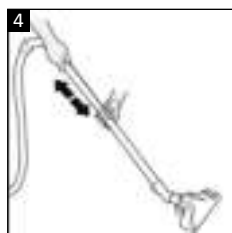
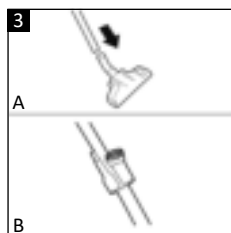
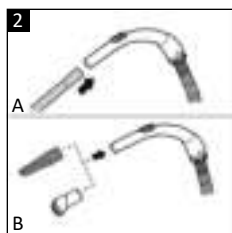

NL	Gebruiksaanwijzing	pagina 6-12
EN	Instruction manual	page 13-19
DE	Gebrauchsanleitung	Seite 20-26
FR	Mode d'emploi	page 27-33
ES	Instrucciones de uso	página 34-40
IT	Istruzioni per l'uso	pagine 41-47
DA	Instruktioner til brug	side 48-54
PL	Instrukcje użytkowania	strona 55-61
CS	Návod k použití	strana 62-68
SK	Návod na použitie	strana 69-75

## **VEILIGHEIDSVOORSCHRIFTEN - NL**

- **Lees eerst de gebruiksaanwijzing aandachtig en geheel door voordat u het apparaat gaat gebruiken en bewaar deze zorgvuldig voor latere raadpleging.**
- Gebruik dit apparaat uitsluitend voor de in de gebruiksaanwijzing beschreven doeleinden.
- Dit apparaat is uitsluitend geschikt voor huishoudelijk gebruik.
- Het apparaat mag gebruikt worden door kinderen vanaf 8 jaar en ouder en door personen met beperkte fysieke, zintuiglijke of mentale vermogens of gebrek aan ervaring of kennis, wanneer zij het apparaat onder toezicht gebruiken of zijn geïnstrueerd over het veilige gebruik ervan en zij de daaruit voortkomende gevaren begrijpen.
- Kinderen mogen niet met het apparaat spelen.
- Het apparaat mag niet door kinderen jonger dan 8 jaar worden gereinigd of onderhouden, tenzij dit onder toezicht gebeurt.
- Houd het apparaat en het snoer buiten bereik van kinderen jonger dan 8 jaar.
- Streng toezicht is noodzakelijk wanneer het apparaat door of in de buurt van kinderen gebruikt wordt.
- Houd handen, voeten, loszittende kleding, haren en dieren buiten bereik van de ronddraaiende borstel. Dit om letsel te voorkomen aan bijvoorbeeld de huid, ogen of oren.
- Gebruik het apparaat niet buiten of op een natte ondergrond of voor het opzuigen van vocht.
- Zuig geen licht ontvlambare materialen op.
- Zuig geen brandende materialen zoals sigaretten, lucifers of as op.
- Zorg er altijd voor dat het apparaat op een effen, vlakke ondergrond staat en gebruik het uitsluitend binnenshuis.
- Sta niet op het snoer tijdens het gebruik van het apparaat.
- Zorg ervoor dat het snoer niet om armen of benen gewikkeld kan worden tijdens het gebruik.
- Gebruik het apparaat niet voor het reinigen van dieren of mensen.

- Dit apparaat is bedoeld voor huishoudelijk en soortgelijk gebruik, zoals:
  - in personeelkeukens, in winkels, kantoren en andere werkomgevingen;
  - door gasten in hotels, motels en andere residentiële omgevingen;
  - in Bed&Breakfast type omgevingen;
  - boerderijen.
- **Let op:** het apparaat mag niet worden gebruikt met een externe timer of een aparte afstandsbediening.
- Sluit het apparaat alleen aan op wisselstroom, op een randgeaarde wandcontactdoos, met een netspanning overeenkomstig met de informatie aangegeven op het typeplaatje van het apparaat.
- Het netsnoer nooit scherp buigen of over hete delen laten lopen.
- Gebruik het apparaat niet wanneer de stekker, het snoer of het apparaat beschadigd is, of wanneer het apparaat niet meer naar behoren functioneert of wanneer het gevallen of op een andere manier beschadigd is. Raadpleeg dan de winkelier of onze klantenservice. In geen geval de stekker of het snoer zelf vervangen.
- Het gebruik van accessoires die niet worden aanbevolen of verkocht door Tomado, kan brand, elektrische schokken of verwondingen veroorzaken.
- De borstel en stofzuiger zijn speciaal ontworpen voor gebruik op tapijt en harde vloeren. In beperkte gevallen, en afhankelijk van de soort vloer, kan het voorkomen dat er krassen ontstaan aan het te stofzuigen oppervlak. Tomado is niet verantwoordelijk voor schade ontstaan aan de vloer. Eventueel is er een speciale parketborstel via de webshop van Tomado te verkrijgen.
- Indien het apparaat niet gebruikt wordt of wanneer onderdelen of accessoires gemonteerd of gedemonteerd moeten worden of wanneer het apparaat gereinigd wordt, zet het apparaat geheel uit en verwijder de stekker uit het stopcontact.
- Laat het apparaat niet onbeheerd achter indien het apparaat in werking is.

- Plaats het apparaat nooit in de buurt van apparaten die warmte afgeven zoals ovens, gasfornuizen, kookplaten, etc.
- Wanneer het apparaat oneigenlijk gebruikt wordt of het opvolgen van de instructies in de handleiding, kan er bij eventuele defecten of ongelukken geen aanspraak op schadevergoeding worden gemaakt en vervalt het recht op garantie.
- Het correct installeren en onderhouden van het motorfilter, Hepa filter en de stofzak volgens de instructies in de handleiding is nodig om defecten aan het apparaat te voorkomen. Bij defecten ontstaan door verkeerd gebruik of het niet plaatsen van stofzak en filters vervalt het recht op garantie.
- Trek altijd het complete snoer uit het apparaat wanneer deze langer dan 30 minuten achter elkaar gebruikt wordt om te voorkomen dat het snoer oververhit raakt.
- Dompel het apparaat, het snoer of de stekker nooit onder in water.
- Zorg ervoor dat kinderen het snoer of het apparaat niet kunnen aanraken.
- Laat het snoer niet over scherpe randen, warme onderdelen of andere warmtebronnen hangen.
- Niet aan het snoer c.q. het apparaat trekken om de stekker uit de wandcontactdoos te halen. Het apparaat nooit met natte of vochtige handen aanraken.
- Als u besluit het apparaat, vanwege een defect, niet langer te gebruiken, adviseren wij u, nadat u de stekker uit de wandcontactdoos heeft verwijderd, het snoer af te knippen.



## PRODUCTOMSCHRIJVING

1. Handgreep
2. Slang aansluiting
3. Stofzak vol indicator 
4. Zuigkrachtregelaar MIN- MAX
5. Aan/ uit knop 
6. HEPA filter onder het rooster
7. Snoerprolsysteem
8. Knop voor automatisch snoer oprollen 
9. Slang
10. Extra zuigkrachtregeling
11. Telescopische buis- binnen
12. Schuifknop om de buislengte aan te passen
13. Accessoirehouder
14. Telescopische buis- buiten
15. Vloerzuigmond met knop voor in- en uittrekken van de borstels 
16. Handgreep van deksel stofzakcompartiment
17. Borstelzuigmond
18. Kierenzuigmond
19. HEPA13 filter
20. Motorfilter
21. Houder voor motorfilter

## VOOR HET EERSTE GEBRUIK

Voordat u de stofzuiger voor de eerste maal in gebruik neemt, dient u als volgt te werk te gaan: pak de stofzuiger en alle accessoires voorzichtig uit en verwijder al het verpakkingsmateriaal. De verpakking (plastic zakken en karton) buiten het bereik van kinderen houden. Controleer na het uitpakken het apparaat zorgvuldig op uiterlijke schade, mogelijk ontstaan tijdens transport. Plaats de stofzuiger op een stevige, droge en vlakke ondergrond.

## MONTAGE

Zorg ervoor dat de stekker van de stofzuiger niet in een stopcontact zit bij het (de)monteren van accessoires of onderdelen.

### SLANG

De slang vast koppelen aan de stofzuiger: steek het uiteinde van de slang in de slangaansluiting op de stofzuiger en draai deze met een stevige draai naar rechts totdat u een klik hoort - **fig. 1**.

De slang los koppelen van de stofzuiger: controleer of de stekker niet in een stopcontact zit. Draai het uiteinde van de slang tegen de klok in los van de stofzuiger.

### TELESCOPISCHE BUIS

1. Steek de handgreep van de slang in de telescopische buis - **fig. 2A**.
2. Bevestig de vloerzuigmond door de buis stevig in de vloerzuigmond te schuiven - **fig. 3A**.
3. Stel de telescopische buis af op de gewenste lengte. Schuif de knop aan de bovenkant van de buis omhoog en trek aan het onderste gedeelte van de buis om deze langer te maken - **fig. 4**. Zodra u de schuifknop loslaat, zal de buis vastklikken op de gewenste lengte.

## ACCESSOIRES

Bevestig de accessoires aan de buis of aan de handgreep van de slang voor de verschillende schoonmaakdoeleinden door deze stevig op de buis of de handgreep te schuiven - **fig. 2B**.

13. Accessoirehouder: de accessoirehouder kan aan de telescopische buis vast geklikt worden - **fig. 3B**. De accessoires kunt u aan de houder vast maken zodat u ze altijd binnen handbereik heeft wanneer u aan het stofzuigen bent.
17. Ronde borstelzuigmond: voor het reinigen van o.a. harde meubeloppervlakken, hoeken van plafonds of jaloeziën.
18. Kierenzuigmond: voor het reinigen van plinten, hoeken en smalle ruimtes waar de ronde borstelzuigmond niet bij kan.

## GEBRUIK

Controleer of het voltage op het typeplaatje van het apparaat overeenkomt met het voltage dat gebruikt wordt in uw regio.

### DE STOFZUIGER AANZETTEN

1. Plaats de stofzuiger op een droge en vlakke vloer.
2. Trek het snoer rustig uit de stofzuiger en steek de stekker in een stopcontact - **fig. 5**. Trek het snoer niet verder dan de rode markering.
3. Stel de telescopische buis af op de gewenste lengte.
4. Zet de stofzuiger aan door met uw voet op de aan/uit knop ① te drukken - **fig. 6**.
5. Afhankelijk van het te stofzuigen oppervlak kunt u de borstels in de vloerzuigmond aanpassen - **fig. 6**.

 Om harde vloeren te reinigen, zorgt u ervoor dat de borstels uitgetrokken zijn.

Voor het reinigen van vloerbedekking of vloerkleden moeten de borstels ingetrokken zijn.

6. Afhankelijk van het te stofzuigen oppervlak kunt u de zuigkracht aanpassen. Schuif de zuigkrachtregelaar naar links of rechts tussen de min en max aanduidingen - **fig. 7**.

Minimale zuigkracht: delicate materialen, gordijnen

Gemiddelde zuigkracht: meubels, vloerkleden en matrassen

Maximale zuigkracht: plavuizen, hout of andere harde vloeren

7. Wanneer het lastig is om de vloerzuigmond over de vloer te bewegen, kunt u de zuigkracht aanpassen met de min - max zuigkrachtregelaar of met de extra zuigkrachtregeling op de handgreep van de slang - **fig. 8**.

### DE STOFZUIGER UITZETTEN

1. Zet de stofzuiger uit door met uw voet op de knop ② te drukken.
2. Verwijder de stekker uit het stopcontact, houd de stekker vast en laat het snoer automatisch oprollen door met uw voet op de knop voor automatisch snoer oprollen ③ te drukken. Geleid het snoer met uw hand om mogelijke schade te voorkomen. Het snoer zal automatisch in de stofzuiger opgerold worden.

### OPBERGEN

De stofzuiger kan op twee manieren opgeborgen worden. Aan de achterkant - parkeerstand - of aan de onderzijde, zodat het apparaat minder ruimte in neemt - **fig. 9**.

- Rol het snoer op door met uw voet op de knop te drukken voor het automatisch snoer oprollen ④.
- Schuif de knop aan de bovenkant van de buis omhoog en duw het bovenste gedeelte van de buis naar beneden om de buis korter te maken. Zodra u de schuifknop loslaat, zal de buis vastklikken.
- Schuif de vloerzuigmond in de houder aan de achterkant van de stofzuiger - parkeerstand - of zet de stofzuiger rechtop en schuif de vloerzuigmond in de houder aan de onderzijde van de stofzuiger.

## ONDERHOUD

Controleer de slang, de stofzak en de filters regelmatig om problemen te voorkomen. Maak de slang leeg als deze verstopt zit. Vervang de stofzak wanneer deze vol is en reinig of vervang de filters wanneer ze vies zijn.

### DE STOFZAK VERVANGEN

Controleer of de stofzuiger uit staat en verwijder de stekker uit het stopcontact voordat de stofzak of het motorfilter vervangen wordt. Gebruik de stofzuiger nooit zonder stofzak en motorfilter.

- Vervang de stofzak wanneer de stofzak vol indicator  rood wordt of wanneer de stofzak vol lijkt te zijn.
- Open het stofzakcompartiment door de handgreep in te drukken. Til het deksel omhoog en neem de volle stofzak voorzichtig uit de houder - **fig. 10**. Gooi de volle stofzak weg.
- Vouw een nieuwe stofzak zoals getoond - **fig. 11** - en schuif deze in de stofzakhouder.
- Sluit het deksel van het stofzakcompartiment. De opening van de stofzak wordt automatisch op de juiste plek geduwd wanneer het deksel gesloten wordt. Het deksel van het stofzakcompartiment kan niet gesloten worden als de stofzak niet goed geplaatst is. Bevestig de stofzak opnieuw volgens de instructies.

### HET MOTORFILTER VERVANGEN OF REINIGEN

Het motorfilter moet na elke 5 stofzakken vervangen worden. Tussendoor kan deze gereinigd worden.

- Verwijder het motorfilter door de houder omhoog te schuiven - **fig. 12**.
- Plaats een nieuw motorfilter in de houder en schuif deze weer terug of reinig het motorfilter met lauwwarm water - **fig. 15** - en laat gedurende 24 uur aan de lucht drogen - **fig. 16** voordat u het motorfilter terug plaatst in de houder.

### HET HEPA FILTER REINIGEN OF VERVANGEN

Het HEPA filter reinigt de lucht nog een keer voordat deze uitgestoten wordt door de stofzuiger. Reinig het HEPA filter minimaal eens per half jaar of als deze erg stoffig is. Als het HEPA filter beschadigd is, moet deze vervangen worden door een nieuw origineel exemplaar.

- Druk op de clip om het rooster te openen waaronder het HEPA filter zit - **fig. 13**.
- Verwijder het HEPA filter - **fig. 14**.
- Reinig het HEPA filter met lauwwarm stromend water - **fig. 15** - en laat het filter gedurende 24 uur aan de lucht drogen - **fig. 16**. Gebruik geen reinigingsmiddelen of borstels.
- Plaats het HEPA filter pas terug als deze volledig droog is of plaats een nieuw HEPA filter.
- Plaats het rooster terug. Let erop dat deze goed vastgeklikt zit.

### Attentie:

- Gebruik de stofzuiger alleen als alle filters en een stofzak geplaatst is. Als dit niet het geval is, kan dit de zuigkracht verminderen of schade aan de motor veroorzaken.
- Verwijder de stekker uit het stopcontact alvorens het reinigen of vervangen van de filters.
- Gescheurde of niet goed sluitende filters kunnen schade veroorzaken aan de motor. Als een filter defect is, moet deze vervangen worden door een nieuw origineel exemplaar.
- De filters mogen niet in de vaatwasmachine gereinigd worden.
- Gebruik geen föhn om de filters te drogen.

### EEN VERSTOPPING VERWIJDEREN

Wanneer de stofzak vol indicator  rood wordt:

- Controleer of de stofzak vol is.
- Wanneer de stofzak niet vol is, controleer of de filters schoon gemaakt moeten worden.
- Controleer of er een verstopping in de buis of slang zit. Gebruik een stok of iets dergelijks om de verstopping uit de buis of slang te halen.

**Waarschuwing:** de stofzak vol indicator blijft rood wanneer:

- de stofzak vol is
- er een verstopping is
- de filters vies zijn

Als de stofzuiger langer dan 10 minuten gebruikt wordt wanneer de stofzak vol indicator rood is dan zal de stofzuiger automatisch uitschakelen om te voorkomen dat deze oververhit raakt. Als dit gebeurt, zet het apparaat met de knop uit, verwijder de stekker uit het stopcontact en los het probleem op. De beveiliging zal resetten zodra de stofzuiger weer aangezet wordt.

Tomado adviseert het gebruik van originele Tomado stofzakken. Eventuele schade ontstaan door het gebruik van niet-originele Tomado stofzakken valt niet binnen de garantie.

Stofzakken, filters en overige accessoires zijn te koop via de webshop van Tomado: <https://www.tomado.com/support>

Als u er toch voor kiest om niet-originele Tomado stofzakken te gebruiken, let er dan op dat de capaciteit van de stofzak overeenkomt met de capaciteit van de stofzuiger.

Fabrikanten van stofzuigerzakken gebruiken vaak de naam "Uni-bag" voor stofzuigerzakken welke geschikt kunnen zijn voor de Tomado stofzuiger.

Bij twijfel kunt u contact opnemen met de desbetreffende fabrikant van de stofzuigerzakken.

## STORING OPLOSSEN

Wanneer er een storing ontstaat aan het apparaat, controleer dan eerst de onderstaande punten voordat u contact op neemt met de klantenservice.

- Is het stopcontact in orde? Sluit een ander elektrisch apparaat aan op het stopcontact om te testen.
- Zit de stofzak vol? Volg de aanwijzingen in het hoofdstuk ONDERHOUD.
- Zit het filter verstopt? Volg de aanwijzingen in het hoofdstuk ONDERHOUD.
- Zit er een verstopping in de gebruikte accessoire of in de slang? Volg de aanwijzingen in het hoofdstuk ONDERHOUD.
- Is de stofzuiger oververhit? Zo ja, verwijder de stekker uit het stopcontact en laat het apparaat gedurende 30 minuten staan. Het apparaat zal automatisch resetten.

## RECYCLING



Dit symbool betekent dat dit product niet bij het gewone huishoudelijke afval mag worden weggegooid (2012/19/EU).

Volg de geldende regels in uw land voor de gescheiden inzameling van elektrische en elektronische producten.

Als u het product correct afvoert, voorkomt u negatieve gevolgen voor het milieu en de volksgezondheid.

Het verpakkingsmateriaal van dit product is 100% recyclebaar, lever het verpakkingsmateriaal gescheiden in.





## ***SAFETY INSTRUCTIONS - EN***

- **First carefully read the instruction manual in full prior to using the appliance and store the manual in a safe place for future reference.**
- Only use this appliance for the purposes described in the instruction manual.
- This appliance is only suitable for household use.
- The appliance may be used by children of 8 years and older and persons with a limited physical, sensory or mental capacity or lack of experience or knowledge, provided they use the appliance under supervision or have been instructed about its safe use and understand the hazards involved.
- Children must not play with the appliance.
- The appliance may not be cleaned or maintained by children younger than 8 years of age, unless this is done under supervision.
- Keep the appliance and cable out of reach of children younger than 8 years of age.
- Strict supervision is required if the appliance is used by or near children.
- Keep hands, feet, loose-fitting clothes, hair and animals out of reach of the rotating brush. This is to prevent injury to skin, eyes or ears, for example.
- Do not use the appliance outdoors or on a wet surface and do not use it for picking up moisture.
- Do not pick up lightly flammable materials.
- Do not pick up burning materials such as cigarettes, matches or ash.
- Always make sure the appliance is placed on an even, flat surface and is only used indoors.
- Do not stand on the cord while using the appliance.
- Ensure that the cord cannot wrap itself around arms or legs during use.
- Do not use the appliance for cleaning animals or people.

- This appliance is intended for household and similar use, such as:
  - in staff kitchens, shops, offices and other work environments;
  - by guests of hotels, motels and other residential environments;
  - in Bed&Breakfast type environments;
  - farms.
- **Caution:** the appliance may not be used with an external timer or a separate remote control.
- Only connect the appliance to alternate current, to an earthed wall socket, with a mains voltage that corresponds with the information provided on the information plate of the appliance.
- Never bend the power cord sharply or allow it to run across hot parts.
- Do not use the appliance if the plug, cord or appliance are damaged, or if the appliance no longer functions properly or if it is damaged in any other way. In that case, consult the shop or our customer service. Never replace the plug or cord yourself.
- The use of accessories not recommended or sold by Tomado may cause fire, electrical shocks or injuries.
- The brush and vacuum cleaner were specially designed for use on carpets and hard floors. In rare cases, and depending on the type of floor, it is possible that scratches are made in the surface to be cleaned. Tomado is not responsible for any damage made on the floor. If necessary, a special parquet brush is available via the Tomado webshop.
- If the appliance is not being used or if parts or accessories must be mounted or removed or if the appliance is being cleaned, fully switch off the appliance and remove the plug from the socket.
- Do not leave the appliance unsupervised if the appliance is operational.
- Never place the appliance near appliances that give off heat, such as ovens, gas cookers, hotplates, etc.
- If the appliance is not used as intended or if the instructions in the manual are not observed, no compensation can be claimed in case of defects or accidents and the warranty will be invalidated.

- Correct installation and maintenance of the motor filter, Hepa filter and dust bag in accordance with the instructions in the manual is necessary to prevent defects in the appliance. In case of defects caused by incorrect use or not placing the dust bag and filters, the warranty becomes invalid.
- Always pull the entire cord out of the appliance when it is being used for more than 30 minutes at a time, to prevent the cord from overheating.
- Never submerge the appliance, cord or plug in water.
- Make sure that children are unable to touch the cable or appliance.
- Do not allow the cable to run over sharp edges, hot components or other sources of heat.
- Do not pull the cord and/or appliance to remove the plug from the wall socket. Never touch the appliance with wet or damp hands.
- If you decide to cease using the appliance due to a defect, we recommend cutting off the cord after removing the plug from the wall socket.

## PRODUCT DESCRIPTION

1. Handle
2. Hose connection
3. Dust bag full indicator 
4. Suction power controller MIN- MAX
5. On/off switch 
6. HEPA filter under the grille
7. Cord winding system
8. Button for automatic cord winding 
9. Hose
10. Extra suction power controller
11. Telescopic tube- inner
12. Slide button to adjust tube length
13. Accessory holder
14. Telescopic tube- outer
15. Floor nozzle with button for retracting and extending the brushes 
16. Handle of dust bag compartment cover
17. Brush nozzle
18. Crack nozzle
19. HEPA13 filter
20. Motor filter
21. Holder for motor filter

## PRIOR TO FIRST USE

Follow these instructions when using the vacuum cleaner for the first time: Carefully remove the vacuum cleaner and all accessories from the packaging and remove all packaging material. Keep the packaging (plastic bags and cardboard) out of reach of children. After unpacking the appliance, carefully check it for external damage that may have occurred during transport. Place the vacuum cleaner on a sturdy, dry and flat surface.

## ASSEMBLY

Make sure the plug of the vacuum cleaner is not inserted in a socket when (dis)assembling accessories or parts.

### HOSE

Connecting the hose to the vacuum cleaner: insert the end of the hose in the hose connection on the vacuum cleaner and turn it clockwise with a firm twist until you hear a click sound - **fig. 1**.

Disconnecting the hose from the vacuum cleaner: check that the plug is not in a power socket. Turn the end of the hose counter-clockwise to disconnect it from the vacuum cleaner.

### TELESCOPIC TUBE

1. Insert the handle of the hose in the telescopic tube - **fig. 2A**.
2. Attach the floor nozzle by sliding the tube firmly into the floor nozzle - **fig. 3A**.
3. Adjust the telescopic tube to the required length. Slide the button at the top of the tube upwards and pull the lower section of the tube to make it longer - **fig. 4**. When you let go of the sliding button, the tube will snap tight at the required length.



## ACCESSORIES

For the benefit of the different cleaning objectives, attach the accessories to the tube or handle of the hose by sliding them firmly on the tube or handle - **fig. 2B**.

13. Accessory holder: the accessory holder can be snapped on the telescopic tube - **fig. 3B**. The accessories can be attached to the holder, so you always have them at your disposal when vacuum cleaning.
17. Round brush nozzle: for cleaning hard furniture surfaces, corners of ceilings or blinds.
18. Crack nozzle: for cleaning skirting boards, corners and small areas that the brush nozzle cannot reach.

## USE

Check that the voltage stated on the information plate matches the voltage used in your region.

### SWITCHING ON THE VACUUM CLEANER

1. Place the vacuum cleaner on a sturdy and flat surface.
2. Carefully pull the cord out of the vacuum cleaner and insert the plug in a power socket - **fig. 5**. Do not pull the cord any further than the red mark.
3. Adjust the telescopic tube to the required length.
4. Switch on the vacuum cleaner by pressing the on/off button  with your foot - **fig. 6**.
5. Depending on the surface to be cleaned, you can adjust the brushes in the floor nozzle - **fig. 6**.



 When cleaning hard floors, you must make sure the brushes are extended.

 When cleaning floor coverings or floor cloths, the brushes must be retracted.

6. Depending on the surface to be cleaned, you can adjust the suction power. Slide the suction power controller to the left or to the right between the min and max indications - **fig. 7**.

Minimum suction power:	delicate materials, curtains
Medium suction power:	furniture, rugs and mattresses
Maximum suction power:	tiles, wooden or other hard floors
7. When it is difficult to move the floor nozzle over the floor, you can adjust the suction power with the min - max suction power controller or with the extra suction power controller on the handle of the hose - **fig. 8**.

### SWITCHING OFF THE VACUUM CLEANER

1. Switch off the vacuum cleaner by pressing the on/off button  with your foot.
2. Remove the plug from the socket, hold the plug and allow the cord to wind automatically by pressing the button for automatic rewinding  with your foot. Guide the cord with your hand to prevent possible damage. The cord is automatically wound up in the vacuum cleaner.

### STORAGE

The vacuum cleaner can be stored in two ways. Standing on its rear side - parking position - or its bottom side, so that the appliance takes up less space - **fig. 9**.

- Rewind the cord by pressing the button for automatic cord rewinding  with your foot.
- Slide the button on the top side of the tube upwards and push the top part of the tube downwards to shorten the tube. When you let go of the sliding button, the tube will snap tight.
- Slide the floor nozzle in the holder on the bottom side of the vacuum cleaner - parking position - or place the vacuum cleaner upright and slide the floor nozzle in the holder on the bottom side of the vacuum cleaner.

## MAINTENANCE

Regularly check the hose, dust bag and filter to prevent problems. Empty the hose when it is clogged. Replace the dust bag when it is full and clean or replace the filters when they are dirty.

### REPLACING THE DUST BAG

Check that the vacuum cleaner is off and remove the plug from the socket before replacing the dust bag or motor filter.

Never use the vacuum cleaner without a dust bag or motor filter.

- Replace the dust bag when the dust bag full indicator  becomes red or when the dust bag seems to be full.
- Open the dust bag compartment by pressing in the handle. Lift the cover and carefully remove the full dust bag from the holder - **fig. 10**. Throw away the full dust bag.
- Fold a new dust bag as shown - **fig. 11** - and slide it in the dust bag holder.
- Open the cover of the dust bag compartment. The opening of the dust bag is automatically pushed on the correct location when the cover is being closed. The cover of the dust bag compartment cannot be closed when the dust bag has not been placed correctly. Place the dust bag once more, in accordance with the instructions.

### REPLACING OR CLEANING THE MOTOR FILTER

The motor filter must be replaced after every 5 dust bags. In between, it can be cleaned.

- Remove the motor filter by sliding the holder upwards - **fig. 12**.
- Place a new motor filter in the holder and slide it back or clean the motor filter with lukewarm water - **fig. 15** - and allow it to dry in the air for 24 hours - **fig. 16** before placing the motor filter back in the holder.

### CLEANING OR REPLACING THE HEPA FILTER

The HEPA filter cleans the air one more time before it is ejected by the vacuum cleaner. Clean the HEPA filter at least once every six months or when it is very dusty. When the HEPA filter is damaged, it must be replaced by a new original filter.

- Press the clip to open the grille under which the HEPA filter is located - **fig. 13**.
- Remove the HEPA filter - **fig. 14**.
- Clean the HEPA filter with lukewarm flowing water - **fig. 15** - and allow the filter to dry in the air for 24 hours - **fig. 16**. Do not use cleaning agents or brushes.
- Only place the HEPA filter back once it is fully dry, or place a new HEPA filter.
- Place back the grille. Make sure it is properly attached.

### Attention:

- Only use the vacuum cleaner when the filters and a dust bag have been placed. If not, the suction power could be reduced or the motor could be damaged.
- Remove the plug from the socket before cleaning or replacing the filters.
- Torn or not properly sealing filters could damage the motor. When a filter is defective, it must be replaced by a new original filter.
- The filters may not be cleaned in the dishwasher.
- Do not use a hair dryer to dry the filters.

### REMOVING A CLOG

When the dust bag full indicator  becomes red:

- Check whether the dust bag is full.
- When the dust bag is not full, check whether the filters should be cleaned.
- Check that the tube or hose is not clogged. Use a stick or something similar to remove the clog from the tube or hose.

**Warning:** the dust bag full indicator remains red if:

- the dust bag is full
- the tube or hose is clogged
- the filters are dirty

If the vacuum cleaner is used for more than 10 minutes when the dust bag full indicator is red, the vacuum cleaner switches off automatically to prevent it from overheating. If this happens, switch off the appliance with the switch, remove the plug from the socket and resolve the problem. The safety device will reset once the vacuum cleaner is switched on again.

Tomado recommends the use or original Tomado dust bags. Any damage caused by using non-original Tomado dust bags is not covered by the warranty.

Dust bags, filters and other accessories are available via the Tomado webshop: <https://www.tomado.com/support>

If you choose to use non-original Tomada dust bags, do make sure the capacity of these dust bags corresponds with the capacity of the vacuum cleaner.

Manufacturers of vacuum cleaner bags often use the name "Uni-bag" for vacuum cleaner bags that may be suitable for the Tomado vacuum cleaner.

In case of doubt, you can contact the manufacturer of those vacuum cleaner bags.

## RESOLVING FAILURES

When a failure occurs with the appliance, please first check the following before contacting the customer service.

- Is the socket in good order? Connect another electrical appliance to test the socket.
- Is the dust bag full? Observe the instructions in chapter MAINTENANCE.
- Is the filter clogged? Observe the instructions in chapter MAINTENANCE.
- Is the accessory used or the hose clogged? Observe the instructions in chapter MAINTENANCE.
- Has the vacuum cleaner overheated? If so, remove the plug from the socket and allow the appliance to cool down for 30 minutes. The appliance will reset automatically.

## RECYCLING



This symbol means that this product should not be disposed of with regular household waste (2012/19/EU). Observe the rules that apply in your country for the separated collection of electric and electronic products. Correct disposal of the product prevents negative consequences for the environment and for public health. The packaging material of this product can be recycled 100%, return packaging material separately.



## **SICHERHEITSVORSCHRIFTEN - DE**

- **Lesen Sie die Gebrauchsanleitung vor der ersten Verwendung des Geräts vollständig und aufmerksam durch und bewahren Sie diese sorgfältig auf, damit Sie sie später zurate ziehen können.**
- Verwenden Sie dieses Gerät ausschließlich für die in der Gebrauchsanleitung beschriebenen Zwecke.
- Dieses Gerät ist ausschließlich für die Verwendung in Haushalten geeignet.
- Das Gerät darf nur dann von Kindern ab 8 Jahren und von Personen mit eingeschränkter körperlicher, sensorischer oder mentaler Leistungsfähigkeit oder einem Mangel an Erfahrung oder Wissen, verwendet werden, wenn das Gerät von ihnen unter Aufsicht verwendet wird oder sie über den sicheren Gebrauch des Gerätes instruiert wurden und die sich aus dem Gebrauch ergebenden Gefahren verstehen.
- Kinder dürfen nicht mit dem Gerät spielen.
- Das Gerät darf von Kindern unter 8 Jahren nicht gereinigt oder gewartet werden, es sei denn, es geschieht unter Aufsicht.
- Bewahren Sie das Gerät und das Kabel außerhalb der Reichweite von Kindern unter 8 Jahren auf.
- Bei Benutzung des Gerätes in der Nähe von Kindern ist eine strenge Aufsicht notwendig.
- Hände, Füße, lockere Kleidung, Haare und Tiere müssen unbedingt aus dem Einzugsbereich der drehenden Bürste ferngehalten werden. Andernfalls können Verletzungen an der Haut, den Augen oder den Ohren verursacht werden.
- Verwenden Sie das Gerät nicht im Freien, auf einem nassen Untergrund oder zum Aufsaugen von Feuchtigkeit.
- Saugen Sie keine leicht entflammaren Materialien auf.
- Saugen Sie keine brennenden Materialien wie Zigaretten, Streichhölzer oder Asche auf.
- Sorgen Sie immer dafür, dass das Gerät auf einem ebenen, glatten Untergrund steht, und verwenden Sie es ausschließlich in Innenräumen.

- Stellen Sie sich während des Gebrauchs des Geräts nicht auf das Kabel.
- Achten Sie darauf, dass sich das Kabel während des Gebrauchs nicht um Arme oder Beine wickeln kann.
- Verwenden Sie das Gerät nicht zum Reinigen von Menschen oder Tieren.
- Dieses Gerät ist für den Gebrauch in Haushalten oder für einen ähnlichen Gebrauch ausgelegt, z. B.
  - in Personalküchen, in Geschäften, Büros und anderen Arbeitsumgebungen;
  - von Gästen in Hotels, Motels und anderen Unterkunftsbereichen;
  - in Bed-and-Breakfast-Unterkünften;
  - auf bäuerlichen Anwesen.
- **Achtung:** Das Gerät darf nicht mit einem externen Timer oder einer separaten Fernbedienung verwendet werden.
- Schließen Sie das Gerät nur an Wechselstrom an einer Schuko-Wandsteckdose mit einer Netzspannung an, die der auf dem Typenschild des Geräts angegebenen Spannung entspricht.
- Knicken Sie das Netzkabel niemals stark und achten Sie darauf, dass es nicht mit heißen Teilen in Kontakt kommt.
- Verwenden Sie das Gerät nicht, wenn der Stecker, das Kabel oder das Gerät beschädigt ist, wenn das Gerät nicht mehr ordnungsgemäß funktioniert oder wenn es heruntergefallen ist oder auf eine andere Weise beschädigt wurde. Wenden Sie sich in dem Fall an Ihren Händler oder unseren Kundendienst. Ersetzen Sie den Stecker oder das Kabel auf keinen Fall selbst.
- Die Verwendung von Zubehör, das nicht von Tomado empfohlen oder verkauft wird, kann zu Brand, Stromschlag oder Verletzungen führen.
- Die Bürste und der Staubsauger wurden speziell für die Verwendung auf Teppichen und Hartböden entworfen. In seltenen Fällen und abhängig von der Bodenart kann es vorkommen, dass auf der zu saugenden Oberfläche Kratzer entstehen. Tomado haftet nicht für am Boden entstehende Schäden. Über den Webshop von Tomado ist gegebenenfalls eine Parkettbürste erhältlich.

- Schalten Sie das Gerät vollständig aus und ziehen Sie den Stecker aus der Steckdose, wenn es nicht verwendet wird, wenn Teile oder Zubehör montiert oder demontiert werden müssen oder das Gerät gereinigt wird.
- Lassen Sie das Gerät nicht unbeaufsichtigt stehen, wenn es eingeschaltet ist.
- Stellen Sie das Gerät nie in die Nähe von Wärmequellen wie Öfen, Gasherde, Herdplatten usw.
- Bei unsachgemäßer Verwendung des Geräts oder wenn die Anweisungen der Gebrauchsanleitung nicht eingehalten werden, besteht bei eventuellen Defekten oder Unfällen kein Anspruch auf Schadensersatz; zudem verfällt hierdurch das Recht auf Garantie.
- Die korrekte Installation und Wartung des Motorfilters, des HEPA-Filters und des Staubsaugerbeutels gemäß Anweisung in der Gebrauchsanleitung sind notwendig, um Defekte am Gerät zu vermeiden. Bei Defekten, die durch die unsachgemäße Verwendung oder das Nichteinsetzen von Staubsaugerbeutel und Filtern entstehen, verfällt das Recht auf Garantie.
- Ziehen Sie das Kabel komplett aus dem Gerät heraus, wenn es länger als 30 Minuten hintereinander in Gebrauch ist, um zu vermeiden, dass sich das Kabel überhitzt.
- Tauchen Sie das Gerät, das Kabel oder den Stecker niemals in Wasser ein.
- Sorgen Sie dafür, dass Kinder das Kabel oder das Gerät nicht berühren können.
- Lassen Sie das Kabel nie über scharfe Ränder, warme Teile oder andere Wärmequellen hängen.
- Ziehen Sie nie am Kabel oder am Gerät selbst, um den Stecker aus der Wandsteckdose zu ziehen. Fassen Sie das Gerät nie mit nassen oder feuchten Händen an.
- Wenn Sie beschließen, das Gerät wegen eines Defekts nicht mehr zu verwenden, empfehlen wir Ihnen, das Kabel zu durchtrennen, nachdem Sie den Stecker aus der Steckdose gezogen haben.

## PRODUKTBESCHREIBUNG

1. Griff
2. Schlauchanschluss
3. Anzeige Staubsaugerbeutel voll 
4. Saugstärkereglern MIN- MAX
5. Ein/Aus-Knopf 
6. HEPA-Filter unter dem Gitter
7. Kabelaufrollsystem
8. Knopf für automatischen Kabelaufroller 
9. Schlauch
10. Zusätzliche Saugstärkeregelung
11. Teleskoprohr- Innenrohr
12. Schieberegler zur Anpassung der Rohrlänge
13. Zubehörhalter
14. Teleskoprohr- Außenrohr
15. Bodendüse mit Knopf zum Ein- und Ausfahren der Bürsten 
16. Handgriff für den Deckel des Staubsaugerbeutel-fachs
17. Bürstendüse
18. Fugendüse
19. HEPA 13-Filter
20. Motorfilter
21. Halter für Motorfilter

## VOR DEM ERSTEN GEBRAUCH

Bevor Sie den Staubsauger zum ersten Mal benutzen, gehen Sie wie folgt vor: Nehmen Sie den Staubsauger mit allem Zubehör vorsichtig aus der Verpackung und entfernen Sie das gesamte Verpackungsmaterial. Bewahren Sie die Verpackung (Plastikhüllen und Pappe) für Kinder unzugänglich auf. Kontrollieren Sie das Gerät nach dem Auspacken gründlich auf äußerliche Schäden, die eventuell durch den Transport entstanden sein können. Stellen Sie den Staubsauger auf einen stabilen, trockenen und ebenen Untergrund.

## MONTAGE

Ziehen Sie den Stecker des Staubsaugers vor dem Montieren oder Demontieren von Zubehör oder sonstigen Teilen aus der Steckdose.

### SCHLAUCH

Den Schlauch am Staubsauger befestigen: Stecken Sie das Ende des Schlauches in den Schlauchanschluss des Staubsaugers und drehen Sie ihn mit einer kräftigen Drehung nach rechts, bis Sie hören, dass er einrastet - **Abb. 1**.

Den Schlauch vom Staubsauger trennen: Vergewissern Sie sich, dass der Stecker nicht in der Steckdose steckt. Drehen Sie das Ende des Schlauches gegen den Uhrzeigersinn und lösen Sie ihn vom Staubsauger.

### TELESKOPROHR

1. Stecken Sie den Handgriff des Schlauches in das Teleskoprohr - **Abb. 2A**.
2. Befestigen Sie die Bodendüse, indem Sie das Rohr fest in die Bodendüse schieben - **Abb. 3A**.
3. Stellen Sie das Teleskoprohr auf die gewünschte Länge ein. Schieben Sie dazu den Schieber an der Oberseite des Rohres nach oben und ziehen Sie am unteren Teil des Rohres, um es zu verlängern - **Abb. 4**. Sobald Sie den Schieber loslassen, rastet das Rohr in der gewünschten Länge ein.

## ZUBEHÖR



Befestigen Sie das Zubehör für die verschiedenen Reinigungszwecke am Rohr oder am Handgriff des Schlauches, indem Sie dieses fest auf das Rohr oder den Handgriff schieben - **Abb. 2B**.

13. Zubehörhalter: Der Zubehörhalter kann am Teleskoprohr festgeklemmt werden - **Abb. 3B**. Sie können das Zubehör am Halter befestigen, sodass Sie es beim Staubsaugen jederzeit in Reichweite haben.
17. Runde Bürstendüse: Beispielsweise für die Reinigung von harten Möbeloberflächen, Ecken von Zimmerdecken oder Jalousien.
18. Fugendüse: Für die Reinigung von Fußbodenleisten, Ecken und engen Stellen, die mit der runden Bürstendüse nicht zugänglich sind.

## VERWENDUNG



Kontrollieren Sie, ob die Spannung auf dem Typenschild des Geräts mit der Netzspannung in Ihrer Region übereinstimmt.

### DEN STAUBSAUGER EINSCHALTEN

1. Stellen Sie den Staubsauger auf einen trockenen und ebenen Boden.
2. Ziehen Sie das Kabel gleichmäßig aus dem Staubsauger und stecken Sie den Stecker in die Steckdose - **Abb. 5**. Ziehen Sie das Kabel nicht weiter als bis zur roten Markierung heraus.
3. Stellen Sie das Teleskoprohr auf die gewünschte Länge ein.
4. Schalten Sie den Staubsauger ein, indem Sie mit Ihrem Fuß den Ein/Aus-Knopf  betätigen - **Abb. 6**.
5. Die Bürsten in der Bodendüse können Sie an die Oberfläche anpassen, die gesaugt werden soll - **Abb. 6**.  
 Wenn Sie Hartböden reinigen, stellen Sie die Düse so ein, dass die Bürste ausgefahren ist.  
 Für die Reinigung von Teppichböden oder Teppichen muss die Bürste eingefahren sein.
6. Sie können die Saugstärke an die Oberfläche anpassen, die Sie saugen möchten. Schieben Sie den Saugstärkereglernach links oder rechts (zwischen den Markierungen Min und Max) - **Abb. 7**.

Minimale Saugstärke:	empfindliches Material, Vorhänge
Mittlere Saugstärke:	Möbel, Teppiche und Matratzen
Maximale Saugstärke:	Fliesen-, Holz- oder andere Hartböden
7. Wenn sich die Bodendüse nur schwer über den Boden bewegen lässt, können Sie die Saugstärke mit dem Saugstärkereglernach Min - Max oder mit der zusätzlichen Saugstärkeregelung am Handgriff des Schlauches anpassen - **Abb. 8**.

### DEN STAUBSAUGER AUSSCHALTEN

1. Schalten Sie den Staubsauger aus, indem Sie mit Ihrem Fuß den Ein/Aus-Knopf  betätigen.
2. Ziehen Sie den Stecker aus der Steckdose, halten Sie den Stecker fest und lassen Sie das Kabel automatisch aufrollen, indem Sie mit dem Fuß den Knopf für den automatischen Kabelaufroller  drücken. Führen Sie das Kabel mit der Hand, um Schäden zu vermeiden. Das Kabel wird automatisch im Staubsauger aufgerollt.

### VERSTAUEN

Der Staubsauger kann auf zwei Arten verstaut werden. Auf der Rückseite (Parkstellung) oder auf der Unterseite, sodass das Gerät weniger Platz einnimmt - **Abb. 9**.

- Rollen Sie das Kabel auf, indem Sie mit dem Fuß den Knopf für den automatischen Kabelaufroller  drücken.
- Schieben Sie den Schieber an der Oberseite des Rohres hoch und drücken Sie den oberen Teil des Rohres nach unten, um es kürzer zu machen. Sobald Sie den Schiebeknopf loslassen, rastet das Rohr ein.
- Schieben Sie die Bodendüse in die Halterung auf der Rückseite des Staubsaugers (Parkstand) oder stellen Sie den Staubsauger hochkant hin und schieben Sie die Bodendüse in die Halterung auf der Unterseite des Staubsaugers.



## WARTUNG

Kontrollieren Sie den Schlauch, den Staubsaugerbeutel und die Filter regelmäßig, um Probleme zu vermeiden. Entleeren Sie den Schlauch, wenn er verstopft ist. Tauschen Sie den Staubsaugerbeutel aus, wenn er voll ist, und reinigen oder ersetzen Sie die Filter, wenn sie verschmutzt sind.

### DEN STAUBSAUGERBEUTEL AUSTAUSCHEN

Kontrollieren Sie, ob der Staubsauger ausgeschaltet ist, und ziehen Sie den Stecker aus der Steckdose, bevor Sie den Staubsaugerbeutel oder den Motorfilter austauschen. Verwenden Sie den Staubsauger nie ohne Staubsaugerbeutel und Motorfilter.

- Ersetzen Sie den Staubsaugerbeutel, wenn die Anzeige Staubsaugerbeutelwechsel  rot wird oder wenn sie den Eindruck haben, dass der Staubsaugerbeutel voll ist.
- Öffnen Sie den Deckel des Staubsaugerbeutel-fachs, indem Sie den Handgriff nach innen drücken. Heben Sie den Deckel an und nehmen Sie den vollen Staubsaugerbeutel vorsichtig aus der Halterung - **Abb. 10**. Werfen Sie den vollen Staubsaugerbeutel in den Müll.
- Falten Sie den neuen Staubsaugerbeutel wie abgebildet - **Abb. 11** - und schieben Sie diesen in die Halterung.
- Schließen Sie den Deckel des Staubsaugerbeutel-fachs. Die Öffnung des Staubsaugerbeutels wird automatisch an die richtige Stelle geschoben, wenn der Deckel geschlossen wird. Der Deckel des Staubsaugerbeutel-fachs kann nicht geschlossen werden, wenn der Staubsaugerbeutel nicht richtig eingesetzt wurde. Befestigen Sie den Staubsaugerbeutel gemäß den Anweisungen.

### DEN MOTORFILTER AUSTAUSCHEN ODER REINIGEN

Der Motorfilter muss jeweils nach dem Austausch von fünf Staubsaugerbeuteln ersetzt werden. Zwischendurch kann er gereinigt werden.

- Entfernen Sie den Motorfilter, indem Sie ihn nach oben schieben - **Abb. 12**.
- Setzen Sie einen neuen Motorfilter in die Halterung ein und schieben Sie diese wieder zurück oder reinigen Sie den Motorfilter mit lauwarmem Wasser - **Abb. 15** - und lassen Sie ihn 24 Stunden lang an der Luft trocknen - **Abb. 16**, bevor Sie den Motorfilter wieder in die Halterung einsetzen.

### DEN HEPA-FILTER REINIGEN ODER ERSETZEN

Der HEPA-Filter reinigt die Luft noch einmal, bevor sie vom Staubsauger an die Außenluft abgegeben wird. Reinigen Sie den HEPA-Filter mindestens jedes halbe Jahr oder wenn dieser sehr staubig ist. Wenn der HEPA-Filter beschädigt ist, muss dieser durch ein neues, originales Exemplar ersetzt werden.

- Drücken Sie den Clip, um das Gitter zu öffnen, unter dem sich der HEPA-Filter befindet - **Abb. 13**.
- Entfernen Sie den HEPA-Filter - **Abb. 14**.
- Reinigen Sie den HEPA-Filter mit strömendem lauwarmem Wasser - **Abb. 15** - und lassen Sie den Filter 24 Stunden lang an der Luft trocknen - **Abb. 16**. Verwenden Sie keine Reinigungsmittel und keine Bürsten.
- Setzen Sie den HEPA-Filter erst zurück, wenn er vollkommen trocken ist, oder setzen Sie einen neuen HEPA-Filter ein.
- Setzen Sie das Gitter wieder ein. Achten Sie darauf, dass es gut einrastet.

### Achtung:

- Verwenden Sie den Staubsauger nur, wenn alle Filter und der Staubsaugerbeutel eingesetzt sind. Wenn dies nicht der Fall ist, kann die Saugstärke verringert sein oder der Motor beschädigt werden.
- Ziehen Sie den Stecker aus der Steckdose, bevor Sie die Filter reinigen oder austauschen.
- Gerissene oder nicht richtig schließende Filter können zu Schäden am Motor führen. Wenn ein Filter defekt ist, muss dieser durch ein neues, originales Exemplar ersetzt werden.
- Die Filter dürfen nicht in der Spülmaschine gereinigt werden.
- Verwenden Sie zum Trocknen des Filters keinen Föhn.

### EINE VERSTOPFUNG BESEITIGEN

Wenn die Anzeige Staubsaugerbeutel voll  rot wird:

- Kontrollieren Sie, ob der Staubsaugerbeutel voll ist.
- Wenn der Staubsaugerbeutel nicht voll ist, müssen Sie kontrollieren, ob die Filter gereinigt werden müssen.
- Kontrollieren Sie, ob sich im Rohr oder im Schlauch eine Verstopfung befindet. Entfernen Sie die Verstopfung mit einem Stock oder etwas Vergleichbarem aus dem Rohr oder Schlauch.

**Warnung:** Die Anzeige Staubsaugerbeutel voll bleibt rot, wenn:

- der Staubsaugerbeutel voll ist;
- eine Verstopfung vorhanden ist;
- die Filter verschmutzt sind.

Wenn der Staubsauger länger als 10 Minuten verwendet wird, während die Anzeige Staubsaugerbeutel voll rot ist, schaltet sich der Staubsauger automatisch aus, um eine Überhitzung zu verhindern. Wenn dies geschieht, schalten Sie das Gerät mit dem Schalter aus, ziehen Sie den Stecker aus der Steckdose und beheben Sie das Problem. Die Sicherung setzt sich zurück, wenn der Staubsauger wieder eingeschaltet wird.

Tomado empfiehlt die Verwendung von Originalstaubsaugerbeutel von Tomado. Eventuelle Schäden, die durch die Verwendung von anderen als den Originalstaubsaugerbeuteln von Tomado entstehen, sind von der Garantie ausgeschlossen. Staubsaugerbeutel, Filter und sonstiges Zubehör können im Webshop von Tomado bestellt werden:

<https://www.tomado.com/support> Falls Sie dennoch andere Staubsaugerbeutel als die Originalstaubsaugerbeutel von Tomado verwenden, achten Sie darauf, dass die Kapazität des Staubsaugerbeutels mit der Kapazität des Staubsaugers übereinstimmt. Hersteller von Staubsaugerbeuteln verwenden oft die Bezeichnung „Universalstaubsaugerbeutel“ für Staubsaugerbeutel, die für den Tomado-Staubsauger geeignet sein können.

Im Zweifelsfall können Sie mit dem betreffenden Hersteller der Staubsaugerbeutel Kontakt aufnehmen.

## BEHEBEN VON STÖRUNGEN

Wenn bei dem Gerät eine Störung auftritt, sollten Sie zuerst die folgenden Punkte kontrollieren, bevor Sie Kontakt mit dem Kundendienst aufnehmen.

- Ist die Steckdose in Ordnung? Überprüfen Sie dies, indem Sie ein anderes Elektrogerät an die Steckdose anschließen.
- Ist der Staubsaugerbeutel voll? Befolgen Sie die Anweisungen im Kapitel WARTUNG.
- Ist der Filter verstopft? Befolgen Sie die Anweisungen im Kapitel WARTUNG.
- Befindet sich eine Verstopfung im verwendeten Zubehör oder im Schlauch? Befolgen Sie die Anweisungen im Kapitel WARTUNG.
- Ist der Staubsauger überhitzt? Wenn ja, ziehen Sie den Stecker aus der Steckdose und lassen Sie das Gerät 30 Minuten stehen. Das Gerät setzt sich automatisch zurück.

## RECYCLING



Dieses Symbol weist darauf hin, dass dieses Produkt nicht mit dem normalen Hausmüll entsorgt werden darf (2012/19/EU). Befolgen Sie die in Ihrem Land geltenden Vorschriften in Bezug auf die getrennte Sammlung von Elektro- und Elektronikgeräten. Durch eine korrekte Entsorgung des Produkts beugen Sie negativen Folgen für die Umwelt und die Volksgesundheit vor.

Das Verpackungsmaterial ist zu 100% recycelbar; sammeln Sie das Verpackungsmaterial daher getrennt ein.





## **CONSIGNES DE SÉCURITÉ - FR**

- **Lisez attentivement et entièrement le mode d'emploi avant d'utiliser l'appareil pour la première fois, et conservez-le soigneusement pour une consultation future.**
- Utilisez cet appareil uniquement aux fins décrites dans ce mode d'emploi.
- Cet appareil est uniquement destiné à un usage domestique.
- L'appareil peut être utilisé par les enfants à partir de 8 ans et plus, et par les personnes ayant des capacités physiques, sensorielles ou mentales réduites ou un manque d'expérience et de connaissances, à condition qu'elles utilisent l'appareil sous surveillance ou qu'elles aient reçu des instructions concernant son utilisation en toute sécurité et qu'elles comprennent les dangers encourus.
- Les enfants ne doivent pas jouer avec l'appareil.
- L'appareil ne doit pas être nettoyé ni entretenu par des enfants âgés de moins de 8 ans, sauf sous surveillance.
- Tenir l'appareil et le câble d'alimentation hors de portée des enfants de moins de 8 ans.
- Une surveillance accrue est requise lorsque cet appareil est utilisé par ou à proximité des enfants.
- Maintenez les mains, pieds, vêtements lâches, cheveux et animaux hors de portée de la brosse en rotation, ceci afin de prévenir toute blessure au niveau de la peau, des yeux ou des oreilles par exemple.
- N'utilisez pas l'appareil à l'extérieur ou sur une surface humide, et n'utilisez pas l'appareil pour aspirer du liquide.
- N'aspirez pas de matériaux inflammables.
- N'aspirez pas de matériaux en combustion comme des cigarettes, des allumettes ou des cendres.
- Veillez à toujours poser l'appareil sur une surface égale et plane, et à l'utiliser exclusivement à l'intérieur.
- Ne marchez pas sur le câble pendant l'utilisation de l'appareil.
- Veillez à ce que le câble ne s'enroule pas autour des bras ou des jambes durant l'utilisation.

- N'utilisez pas l'appareil pour nettoyer des animaux ou des humains.
- Cet appareil est destiné à un usage domestique et analogue, par exemple :
  - dans les cuisines destinées au personnel, dans les magasins, bureaux et autres environnements de travail ;
  - par des clients dans les hôtels, motels et autres environnements résidentiels ;
  - dans les environnements de type chambre d'hôte ;
  - dans les fermes.
- **Attention** : l'appareil ne doit pas être utilisé avec une minuterie externe ou une télécommande séparée.
- Branchez l'appareil uniquement sur du courant alternatif, dans une prise de courant murale mise à la terre, avec une tension de secteur correspondant à celle indiquée sur la plaque signalétique de l'appareil.
- Le câble d'alimentation ne doit jamais être plié de manière trop serrée ou entrer en contact avec des parties chaudes.
- N'utilisez pas l'appareil si la fiche, le câble d'alimentation ou l'appareil est endommagé, ou si l'appareil ne fonctionne plus correctement ou s'il est tombé ou endommagé d'une autre manière. Dans ce cas, consultez le revendeur ou notre service clientèle. Ne remplacez en aucun cas la fiche ou le câble d'alimentation vous-même.
- L'utilisation d'accessoires non recommandés ou non vendus par Tomado, peut provoquer un incendie, une électrocution ou des blessures.
- La brosse et l'aspirateur sont spécialement conçus pour une utilisation sur de la moquette ou des sols durs. Dans de rares cas, et en fonction du type de sol, il peut arriver que des rayures apparaissent sur la surface à aspirer. Tomado n'est pas responsable pour les dommages occasionnés au sol. Une brosse spéciale pour parquet est éventuellement disponible, par l'intermédiaire de la boutique Web de Tomado.
- Si vous n'utilisez pas l'appareil ou si vous montez ou démontez des accessoires, ou encore lorsque vous le nettoyez, arrêtez totalement l'appareil et retirez la fiche de la prise de courant.

- Ne laissez jamais l'appareil sans surveillance lorsqu'il fonctionne.
- Ne placez jamais l'appareil près d'équipements produisant de la chaleur comme les fours, cuisinières à gaz, plaques de cuisson, etc.
- L'utilisation impropre de l'appareil ou le non-respect des instructions du mode d'emploi annule tout droit à une indemnisation en cas d'éventuels défauts ou accidents et annule la garantie.
- Il est nécessaire d'installer correctement et d'entretenir le filtre moteur, le filtre Hepa et le sac suivant les instructions du mode d'emploi pour éviter d'endommager l'appareil. Lorsque des dommages sont causés par une mauvaise utilisation ou une installation incorrecte du sac pour aspirateur, la garantie est caduque.
- Tirez toujours l'ensemble du câble hors de l'appareil lorsque celui-ci est utilisé plus de 30 minutes, afin d'éviter toute surchauffe du câble.
- N'immergez jamais l'appareil, le câble d'alimentation ou la fiche dans l'eau.
- Veillez à ce que les enfants ne puissent pas toucher le câble d'alimentation ni l'appareil.
- Ne laissez pas pendre le câble d'alimentation sur des arêtes vives, des éléments chauds ou d'autres sources de chaleur.
- Ne tirez pas sur le câble d'alimentation ou sur l'appareil pour retirer la fiche de la prise de courant murale. Ne touchez jamais l'appareil avec les mains mouillées ou humides.
- Si vous décidez de ne plus utiliser l'appareil en raison d'un défaut, nous vous conseillons de retirer la fiche de la prise murale et de couper le câble d'alimentation.

## DESCRIPTION DU PRODUIT

1. Poignée
2. Ouverture d'aspiration
3. Voyant de remplissage du sac à poussière 
4. Réglage de la puissance d'aspiration MIN- MAX
5. Bouton marche/arrêt 
6. Filtre HEPA sous la grille
7. Système d'enroulement du câble
8. Pédale pour enroulement automatique du cordon 
9. Flexible
10. Réglage supplémentaire de la puissance d'aspiration
11. Tube télescopique- intérieur
12. Bouton coulissant d'ajustement de la longueur du tube
13. Porte-accessoires
14. Tube télescopique- extérieur
15. Suceur pour sols avec bouton pour insérer et retirer les brosses 
16. Poignée du couvercle du compartiment à sac
17. Suceur à brosse
18. Suceur plat
19. Filtre HEPA13
20. Filtre moteur
21. Support pour filtre moteur

## AVANT LA TOUTE PREMIÈRE UTILISATION

Avant d'utiliser l'aspirateur pour la première fois, vous devez procéder comme suit : déballer l'aspirateur avec précaution et retirez tous les emballages. Conservez le matériel d'emballage (sacs en plastique et carton) hors de portée des enfants. Après l'avoir déballé, vérifiez scrupuleusement si l'appareil n'a pas été endommagé (dommages apparents) pendant le transport. Placez l'aspirateur sur une surface plane, sèche et solide.

## MONTAGE

Assurez-vous que la fiche de l'aspirateur n'est pas branchée à une prise de courant lors du montage des accessoires ou de pièces.

### FLEXIBLE

Fixation du flexible sur l'aspirateur : enfoncez l'extrémité du flexible dans l'ouverture d'aspiration sur l'aspirateur et effectuez un ferme mouvement de rotation vers la droite jusqu'à ce que vous entendiez un déclic - **fig. 1**.

Désaccouplement du flexible de l'aspirateur : vérifiez que la fiche n'est pas dans une prise de courant. Dévissez l'extrémité du flexible dans les sens inverse des aiguilles d'une montre et le retirer de l'aspirateur.

### TUBE TÉLESCOPIQUE

1. Insérez la poignée du flexible dans le tube télescopique - **fig. 2A**.
2. Fixez le suceur pour sols en faisant coulisser fermement le tube dans le suceur pour sols - **fig. 3A**.
3. Ajustez le tube télescopique à la longueur souhaitée. Faites glisser vers le haut le bouton situé sur le haut du tube et tirez sur la partie inférieure du tube afin de le rallonger - **fig. 4**. Une fois que vous relâchez le bouton, le tube se verrouille en place à la longueur désirée.

## ACCESSOIRES



Fixez les accessoires sur le tube ou sur la poignée du flexible pour les différents objectifs de nettoyage, en les faisant coulisser fermement sur le tube ou sur la poignée - **fig. 2B**.

13. Porte-accessoires : le porte-accessoires peut être enclenché sur le tube télescopique - **fig. 3B**. Vous pouvez fixer les accessoires au porte-accessoires pour qu'ils soient toujours à portée de main lorsque vous passez l'aspirateur.
17. Suceur à brosse rond : pour le nettoyage des surfaces de meubles durs, des coins de plafond ou de stores.
18. Suceur plat : pour le nettoyage des plinthes, coins et espaces étroits auxquels le suceur à brosse ronde ne peut pas accéder.



## UTILISATION

Vérifiez si la tension sur la plaque signalétique de l'appareil correspond à la tension qui est utilisée dans votre région.

### ALLUMER L'ASPIRATEUR

1. Placez l'aspirateur sur une surface sèche et plate.
2. Tirez doucement sur le câble de l'aspirateur et branchez-le dans une prise de courant - **fig. 5**. Ne tirez pas le câble au-delà de la marque rouge.
3. Ajustez le tube télescopique à la longueur souhaitée.
4. Allumez l'aspirateur en appuyant avec votre pied sur le bouton marche/arrêt  - **fig. 6**.
5. Vous pouvez modifier les brosses dans le suceur pour sols, en fonction de la surface à aspirer. **6**.  
 Pour nettoyer les sols durs, veillez à ce que les brosses soient sorties.  
 Pour nettoyer la moquette ou des tapis, les brosses doivent être rentrées.
6. Vous pouvez régler la puissance d'aspiration en fonction de la surface à aspirer. Faites glisser le réglage de puissance vers la gauche ou la droite entre les indications min et max - **fig. 7**.  
Puissance d'aspiration minimale : matériaux délicats, rideaux  
Puissance d'aspiration moyenne : Meubles, tapis et matelas  
Puissance d'aspiration maximale : carrelage, bois ou autres sols durs
7. Lorsqu'il est difficile de déplacer le suceur sur le sol, vous pouvez régler la puissance d'aspiration avec le réglage de puissance d'aspiration min - max ou le réglage de puissance supplémentaire sur la poignée du flexible - **fig. 8**.

### ÉTEINDRE L'ASPIRATEUR

1. Éteignez l'aspirateur en appuyant avec votre pied sur le bouton marche/arrêt .
2. Retirez la fiche de la prise de courant, tenez la fiche et laissez le câble s'enrouler automatiquement en appuyant avec votre pied sur le bouton pour l'enroulement automatique du câble . Guidez le câble avec votre main pour empêcher d'éventuels dommages. Le câble s'enroulera automatiquement dans l'aspirateur.

### RANGEMENT

L'aspirateur peut être rangé de deux manières. À l'arrière (position de stationnement) ou sur le dessous, de sorte que l'appareil prenne moins de place - **fig. 9**.

- Enroulez le câble en appuyant avec votre pied sur le bouton pour l'enroulement automatique du câble .
- Faites glisser vers le haut le bouton situé sur le haut du tube et repoussez la partie supérieure du tube vers le bas, pour raccourcir le tube. Dès que vous relâchez le bouton, le tube se verrouille.
- Insérez le suceur pour sols dans le support à l'arrière de l'aspirateur (position de stationnement) ou placez l'aspirateur à la verticale et insérez le suceur pour sols dans le support sur le dessous de l'aspirateur.

## ENTRETIEN

Vérifiez régulièrement le flexible, le sac à poussière et les filtre pour éviter les problèmes. Videz le flexible si celui-ci est bouché. Remplacez le sac à poussière lorsqu'il est plein, et nettoyez ou remplacez les filtres lorsqu'ils sont sales.

### REMPLACEMENT DU SAC À POUSSIÈRE

Vérifiez si l'aspirateur est éteint et retirez la fiche de la prise de courant avant de remplacer le sac à poussière ou le filtre moteur. N'utilisez jamais l'aspirateur sans sac à poussière ni filtre moteur.

- Remplacez le sac à poussière si le voyant du sac  passe au rouge ou lorsque le sac à poussière semble plein.
- Ouvrez le compartiment du sac à poussière en enfonçant la poignée. Soulevez le couvercle et retirez délicatement du support le sac à poussière plein - **fig. 10**. Jetez le sac à poussière plein.
- Pliez un nouveau sac à poussière comme illustré - **fig. 11** - et insérez-le dans le support pour sac à poussière.
- Refermez le couvercle du compartiment de sac. L'ouverture du sac à poussière est automatiquement repoussée au bon endroit lorsque vous refermez le couvercle. Le couvercle du compartiment ne peut pas être fermé si le sac à poussière n'est pas inséré correctement. Réinstallez le sac à poussière selon les instructions.

### REMPLEUR OU NETTOYER LE FILTRE MOTEUR

Le filtre moteur doit être remplacé tous les 5 changements de sacs à poussière. Entretemps, il peut être nettoyé.

- Retirez le filtre moteur en le faisant glisser vers le haut - **fig. 12**.
- Placez un nouveau filtre moteur dans le support et réinsérez-le ou nettoyez le filtre moteur à l'eau tiède - **fig. 15** - et laissez-le sécher à l'air pendant 24 heures - **fig. 16** avant de replacer le filtre moteur dans le support.

### NETTOYER OU REMPLACER LE FILTRE HEPA

Le filtre HEPA nettoie l'air une fois de plus avant que ce dernier ne soit rejeté par l'aspirateur. Nettoyez le filtre HEPA au minimum tous les six mois ou lorsqu'il est très poussiéreux. Lorsque le filtre HEPA est endommagé, il doit être remplacé par un nouvel exemplaire d'origine.

- Appuyez sur le clip pour ouvrir la grille sous laquelle se trouve le filtre HEPA - **fig. 13**.
- Retirez le filtre HEPA - **fig. 14**.
- Nettoyez le filtre HEPA à l'eau courante tiède - **fig. 15** - et laissez sécher le filtre à l'air pendant 24 heures - **fig. 16**.  
N'utilisez pas de détergents ni de brosses.
- Réinstallez le filtre HEPA uniquement s'il est complètement sec ou insérez un nouveau filtre HEPA.
- Remplacez la grille. Veillez à ce que celle-ci soit bien clipsée.

### Attention :

- Utilisez l'aspirateur uniquement si tous les filtres et un sac à poussière sont installés. Si ce n'est pas le cas, cela peut réduire la puissance d'aspiration ou endommager le moteur.
- Débranchez l'appareil avant de le nettoyer ou de remplacer les filtres.
- Des filtres déchirés ou ne fermant pas correctement peuvent endommager le moteur. Si un filtre est défectueux, vous devez le remplacer par un nouvel exemplaire d'origine.
- Les filtres ne peuvent pas être lavés au lave-vaisselle.
- N'utilisez pas de sèche-cheveux pour sécher les filtres.

### ÉLIMINER UNE OBSTRUCTION

Lorsque l'indicateur de remplissage du sac à poussière  passe au rouge :

- Vérifiez si le sac à poussière est plein.
- Lorsque le sac à poussière n'est pas plein, vérifiez si les filtres doivent être nettoyés.
- Vérifiez s'il y a une obstruction dans le tube ou le flexible. Utilisez un bâton ou équivalent pour éliminer l'obstruction du tube ou du flexible.

**Avertissement :** l'indicateur de remplissage du sac à poussière reste rouge lorsque :

- le sac à poussière est plein
- il y a une obstruction
- les filtres sont sales



Si l'aspirateur est utilisé plus de 10 minutes alors que l'indicateur de remplissage du sac à poussière est rouge, l'aspirateur va s'arrêter automatiquement afin d'éviter toute surchauffe. Dans ce cas, arrêtez l'appareil avec le bouton marche/arrêt, retirez la fiche de la prise de courant et solutionnez le problème. La protection va se réinitialiser dès que l'aspirateur est remis en marche.

Tomado conseille l'utilisation de sacs à poussière Tomado d'origine. Tout dommage éventuel causé par l'utilisation de sacs à poussière non d'origine Tomado, n'est pas couvert par la garantie.

Les sacs à poussière, filtres et autres accessoires sont en vente via la boutique Web de Tomado : <https://www.tomado.com/support>

Si vous décidez néanmoins d'utiliser des sacs autres que les sacs Tomado d'origine, assurez-vous que la capacité du sac correspond à la capacité de l'aspirateur.

Les fabricants de sacs à poussière utilisent souvent le nom « Uni-bag » pour les sacs pouvant être adaptés à l'aspirateur Tomado. En cas de doute, vous pouvez contacter le fabricant des sacs en question.

## RÉSOLUTION DES PANNES

Lorsqu'une panne se produit sur l'appareil, vérifiez en premier lieu les points ci-dessous avant de prendre contact avec le service clientèle.

- La prise de courant est-elle correcte ? Branchez un autre appareil électrique pour tester la prise.
- Le sac à poussière est-il plein ? Suivez les instructions du chapitre ENTRETIEN.
- Le filtre est-il obstrué ? Suivez les instructions du chapitre ENTRETIEN.
- Y'a-t-il un obstruction dans l'accessoire utilisé ou dans le flexible ? Suivez les instructions du chapitre ENTRETIEN.
- L'aspirateur est-il en surchauffe ? Si c'est le cas, retirez la fiche de la prise de courant et laissez reposer l'appareil pendant 30 minutes. L'appareil va se réinitialiser automatiquement.

## RECYCLAGE



Ce symbole signifie que ce produit ne peut pas être jeté avec les déchets ménagers ordinaires (2012/19/UE).

Veillez suivre les règles en vigueur dans votre pays concernant la collecte sélective des produits électriques et électroniques. La mise au rebut adéquate du produit permet d'éviter des conséquences négatives pour

l'environnement et la santé publique. Le matériel d'emballage de ce produit est 100 % recyclable ; veuillez donc l'éliminer séparément.





## ***INSTRUCCIONES DE SEGURIDAD - ES***

- **Lea atenta e íntegramente el manual de instrucciones antes de empezar a utilizar el aparato y guárdelo bien para consultas futuras.**
- Utilice el aparato única y exclusivamente para los fines que se describen en el presente manual.
- Este aparato se ha concebido para uso doméstico exclusivamente.
- El aparato lo podrán utilizar niños de 8 o más años y personas con capacidades físicas, sensoriales o mentales limitadas o sin experiencia o conocimientos siempre que sea bajo supervisión o se les haya instruido acerca de su uso seguro y comprendan los peligros que se derivan de ello.
- No deje a los menores jugar con el aparato.
- No deje a menores de 8 años limpiar ni mantener el aparato sin la supervisión adecuada.
- Mantenga el aparato y el cable fuera del alcance de menores de 8 años.
- Se requiere una atención especial cuando se vaya a usar el aparato con niños o cerca de ellos.
- Mantenga las manos, los pies, la ropa holgada, el cabello y las mascotas fuera del alcance del cepillo giratorio, para evitar lesiones, por ejemplo, en la piel, los ojos o las orejas.
- No utilice el aparato en exteriores o sobre una superficie mojada, ni para aspirar humedad.
- No aspire materiales fácilmente inflamables.
- No aspire materiales incandescentes como cigarrillos, cerillas o cenizas.
- Asegúrese siempre de que el aparato esté sobre una superficie lisa y plana y utilícelo solo en interiores.
- No pise el cable mientras usa el aparato.
- Procure que el cable no se pueda enrollar alrededor de brazos o piernas durante el uso.
- No utilice el aparato para limpiar animales ni a personas.
- Este aparato se ha concebido para uso doméstico o similar, como:
  - en cocinas de empresa, en tiendas, oficinas y otros entornos laborales;

- por clientes de hoteles, moteles y otros entornos residenciales;
- en alojamientos tipo pensión;
- en granjas.
- **Atención:** Este aparato no se debe utilizar con un temporizador o un mando a distancia externos.
- Conecte el aparato solo a corriente alterna, a un enchufe de pared con toma de tierra y con una tensión de red que se corresponda con la información que se proporciona en la placa de características del aparato.
- No doble nunca en exceso el cable de red ni deje que pase por encima de piezas calientes.
- No utilice el aparato si el enchufe, el cable o el propio aparato están deteriorados, ni cuando el aparato ya no funcione correctamente, ni en el caso de que esté dañado de una manera u otra. En esos casos, consulte a la tienda o a nuestro servicio de atención al cliente. En ningún caso deberá sustituir el enchufe o el cable por su cuenta.
- El uso de accesorios no recomendados o no suministrados por Tomado puede provocar incendios, descargas eléctricas o lesiones.
- El cepillo y el aspirador se han diseñado especialmente para limpiar alfombras y suelos duros. En algunos casos, y dependiendo del tipo de suelo, podrían aparecer arañazos en la superficie que se quiere aspirar. Tomado no se hace responsable de los daños que se produzcan en los suelos. Se puede adquirir un cepillo especial para parqué en la tienda web de Tomado.
- Si el aparato no se va a utilizar, o si es necesario montar o desmontar elementos o accesorios, o si se va a limpiar, apáguelo por completo y desenchúfelo.
- No deje nunca el aparato sin supervisión si está en funcionamiento.
- No coloque nunca el aparato cerca de otros aparatos que emitan calor, como hornos, cocinas de gas, placas de cocina, etc.
- Si el aparato se usa de forma indebida, o si no se siguen las instrucciones del manual, en caso de avería o accidente, no se podrán reclamar daños y perjuicios y la garantía perderá su validez.

- Es necesario instalar y mantener el filtro del motor, el filtro HEPA y la bolsa para recogida de polvo según las instrucciones del manual para evitar averías en el aparato. En caso de averiarse por un uso incorrecto o por no colocar la bolsa para polvo y los filtros, la garantía perderá su validez.
- Desenrolle siempre por completo el cable del aparato cuando lo vaya a utilizar durante más de 30 minutos, para evitar que se recaliente.
- No sumerja nunca el aparato, el cable o el enchufe en agua.
- Evite que los niños toquen el cable o el aparato.
- No coloque el cable sobre bordes afilados, superficies calientes u otras fuentes de calor.
- No tire nunca del cable o el aparato para desenchufarlo de la toma de corriente. No toque nunca el aparato con las manos mojadas o húmedas.
- Si decide no usar más el aparato a causa de una avería, le recomendamos que corte el cable después de desenchufarlo.

## DESCRIPCIÓN DEL PRODUCTO

1. Asa
2. Conector del tubo flexible
3. Indicador de bolsa llena 
4. Regulador de la potencia de aspiración MÍN- MÁX
5. Botón interruptor 
6. Filtro HEPA bajo la rejilla
7. Sistema de arrollamiento del cable
8. Botón para arrollamiento automático del cable 
9. Tubo flexible
10. Regulador de potencia de aspiración adicional
11. Tubo rígido telescópico- parte interior
12. Botón deslizante para ajustar la longitud del tubo rígido
13. Soporte para accesorios
14. Tubo rígido telescópico- parte exterior
15. Boquilla principal con botón para extraer o recoger los cepillos 
16. Asa de la tapa del compartimento de la bolsa para el polvo
17. Boquilla con cepillo
18. Boquilla plana
19. Filtro HEPA13
20. Filtro del motor
21. Soporte para el filtro del motor

## ANTES DEL PRIMER USO

Antes de poner en funcionamiento el aspirador por primera vez, deberá hacer lo siguiente: desembale el aspirador y todos los accesorios con cuidado y retire todo el material de embalaje. Deje el embalaje (bolsas de plástico y cartón) fuera del alcance de los niños. A continuación, compruebe minuciosamente si el aparato presenta daños externos, posiblemente causados por el transporte. Coloque el aspirador sobre una superficie plana, firme y seca.

## MONTAJE

Procure que el aspirador no esté enchufado mientras monta o desmonta los accesorios o las piezas.

### TUBO FLEXIBLE

**Cómo enganchar el tubo flexible al aspirador:** Introduzca el extremo del tubo en el conector ubicado en el aspirador y gírelo con firmeza hacia la derecha hasta que escuche un «clic» - **fig. 1**.

**Cómo desenganchar el tubo flexible del aspirador:** Compruebe que el aparato esté desenchufado. Gire el extremo del tubo flexible hacia la izquierda para soltarlo del aspirador.

### TUBO RÍGIDO TELESCÓPICO

1. Introduzca el asa del tubo flexible en el tubo telescópico - **fig. 2A**.
2. Acople la boquilla principal metiendo el tubo rígido con fuerza en el tubo de la boquilla - **fig. 3A**.
3. Extienda el tubo telescópico a la longitud deseada. Deslice el botón de la parte superior del tubo rígido hacia arriba y tire de la parte inferior del tubo para alargarlo - **fig. 4**. Cuando suelte el botón deslizante, el tubo rígido quedará fijo con la longitud deseada.

## ACCESORIOS



Para enganchar los accesorios al tubo rígido o al asa del tubo flexible para los distintos objetivos de limpieza, meta el tubo rígido o el asa del tubo flexible con fuerza en el orificio correspondiente del accesorio - **fig. 2B**.

13. Soporte para accesorios: el soporte para accesorios se puede enganchar al tubo telescópico - **fig. 3B**. Puede enganchar los accesorios al soporte para tenerlos siempre a mano cuando esté pasando el aspirador.
17. Boquilla redonda con cepillo: para limpiar, por ejemplo, superficies duras de los muebles, esquinas de techos o persianas.
18. Boquilla plana: para limpiar rodapiés, esquinas y espacios pequeños que la boquilla redonda no puede limpiar bien.



## USO

Compruebe si el voltaje de la placa de características del aparato es conforme con el voltaje de la red eléctrica local.

### ENCENDER EL ASPIRADOR

1. Coloque el aspirador sobre un suelo plano y seco.
2. Extraiga con cuidado el cable del aspirador y enchufe el aparato a la corriente - **fig. 5**. No tire del cable más allá de la marca roja.
3. Extienda el tubo telescópico a la longitud deseada.
4. Encienda el aspirador pisando el botón interruptor  - **fig. 6**.
5. Dependiendo de la superficie que vaya a aspirar, puede desplegar o recoger los cepillos de la boquilla principal - **fig. 6**.  
 Para limpiar suelos duros, es mejor tener los cepillos desplegados.  
 Para limpiar alfombras o moquetas, los cepillos deben estar recogidos.
6. Dependiendo de la superficie que vaya a aspirar, puede ajustar la potencia de aspiración. Deslice el control de la potencia hacia la izquierda o hacia la derecha entre las indicaciones de máximo y mínimo - **fig. 7**.  
Potencia mínima: materiales delicados, cortinas  
Potencia media: muebles, alfombras y colchones  
Potencia máxima: baldosas, madera u otros suelos duros
7. Si le cuesta desplazar la boquilla principal por el suelo, puede modificar la potencia de aspiración con el control con indicaciones de máximo y mínimo o con el regulador de potencia de aspiración adicional ubicado en el asa del tubo flexible - **fig. 8**.

### APAGAR EL ASPIRADOR

1. Apague el aspirador pisando el botón interruptor .
2. Retire el enchufe de la toma de corriente, sujete el enchufe y accione el arrollamiento automático del cable pisando el botón correspondiente . Guíe el cable con la mano para evitar daños. El cable se enrollará automáticamente en el aspirador.

### GUARDAR EL APARATO

El aspirador se puede recoger de dos maneras: Enganchando el tubo en la parte de atrás (posición de «aparcamiento») o en la parte de abajo, de manera que ocupe menos espacio - **fig. 9**.

- Enrolle el cable pisando el botón para arrollamiento automático .
- Deslice el botón de la parte superior del tubo rígido hacia arriba y empuje la parte superior del tubo hacia abajo para acortarlo. Cuando suelte el botón deslizante, el tubo rígido quedará fijo.
- Deslice la boquilla principal en el soporte del lado trasero del aspirador (posición de «aparcamiento») o coloque el aspirador derecho y deslice la boquilla en el soporte del lado inferior.

## MANTENIMIENTO

Revise periódicamente el tubo flexible, la bolsa del polvo y los filtros para evitar problemas. Vacíe el tubo flexible si hay algo que lo obstruya. Cambie la bolsa del polvo cuando esté llena y limpie o sustituya los filtros cuando estén sucios.

### CAMBIAR LA BOLSA DEL POLVO

Compruebe que el aspirador esté apagado y retire el enchufe de la toma de corriente antes de cambiar la bolsa del polvo o el filtro del motor. **No utilice nunca el aspirador sin bolsa del polvo o filtro del motor.**

- Cambie la bolsa del polvo cuando el indicador  se ilumine de color rojo o cuando le parezca que está llena.
- Abra el compartimento de la bolsa del polvo presionando el asa. Levante la tapa y saque con cuidado la bolsa llena de su compartimento - **fig. 10**. Tire a la basura la bolsa llena.
- Doble una bolsa nueva como se muestra en la ilustración - **fig. 11** - y métala en el compartimento.
- Cierre la tapa del compartimento. Al cerrar la tapa, la abertura de la bolsa se colocará automáticamente en el lugar correcto. La tapa del compartimento de la bolsa para el polvo no se podrá cerrar si la bolsa no está bien colocada. En tal caso, vuelva a colocar la bolsa siguiendo las instrucciones.

### CAMBIAR O LIMPIAR EL FILTRO DEL MOTOR

El filtro del motor se debe cambiar a cada 5 cambios de bolsa del polvo. Entretanto, se puede limpiar.

- Saque el filtro del motor deslizando hacia arriba el soporte - **fig. 12**.
- Coloque un filtro nuevo en el soporte y vuelva a deslizarlo en su sitio, o limpie el filtro con agua tibia - **fig. 15** - y deje que se seque al aire durante 24 horas - **fig. 16** antes de volver a colocarlo en el soporte.

### CAMBIAR O LIMPIAR EL FILTRO HEPA

El filtro HEPA limpia una vez más el aire antes de que el aspirador lo suelte. Limpie el filtro HEPA al menos una vez cada seis meses, o cuando tenga mucho polvo. Si se daña el filtro HEPA, hay que cambiarlo por otro nuevo original.

- Presione el enganche para abrir la rejilla bajo la cual se encuentra el filtro HEPA - **fig. 13**.
- Saque el filtro HEPA - **fig. 14**.
- Limpie el filtro HEPA con agua corriente tibia - **fig. 15** - y deje que se seque al aire durante 24 horas - **fig. 16**. No utilice detergentes ni cepillos.
- Vuelva a colocar el filtro HEPA cuando se haya secado por completo, o utilice un filtro HEPA nuevo.
- Vuelva a colocar la rejilla. Compruebe que queda bien enganchada.

### Atención:

- Utilice el aspirador únicamente cuando tenga colocados todos los filtros y una bolsa para recoger el polvo. Si no lo hace, el aparato podría perder potencia de aspiración o el motor podría dañarse.
- Retire el enchufe de la toma de corriente antes de limpiar o cambiar los filtros.
- Los filtros rasgados o que no cierren bien pueden causar daños al motor. Si un filtro es defectuoso, hay que cambiarlo por otro nuevo original.
- Los filtros no se pueden limpiar en el lavavajillas.
- No utilice un secador del pelo para secar los filtros.

### ELIMINAR UNA OBSTRUCCIÓN

Cuando se ilumine de color rojo el indicador de bolsa llena :

- Compruebe si la bolsa del polvo está llena.
- Si la bolsa no está llena, compruebe si es necesario limpiar los filtros.
- Compruebe si hay alguna obstrucción en el tubo flexible o en el rígido. Utilice una varilla o algo similar para eliminar la obstrucción de los tubos.

**Advertencia:** El indicador de bolsa llena seguirá iluminado de color rojo en estos casos:

- si la bolsa del polvo está llena
- si hay alguna obstrucción
- si los filtros están sucios

Si se sigue utilizando el aspirador durante más de 10 minutos cuando se ha iluminado el indicador de bolsa llena, el aspirador se apagará automáticamente para impedir que se recaliente. Si esto ocurre, apague el aparato con el interruptor, desenchúfelo de la corriente y resuelva el problema. El fusible de seguridad recuperará el estado normal en cuanto se vuelva a encender el aspirador.

Tomado aconseja utilizar bolsas del polvo originales de Tomado. Los daños que puedan producirse por utilizar bolsas de marcas distintas a Tomado no están cubiertos por la garantía.

Las bolsas del polvo, los filtros y demás accesorios se pueden comprar en la tienda web de Tomado: <https://www.tomado.com/support>  
Si decide de todos modos utilizar bolsas del polvo no originales de Tomado, compruebe que el tamaño de la bolsa sea adecuado a la capacidad del aspirador.

Los fabricantes de bolsas para aspiradores suelen utilizar el término «Uni-bag» para bolsas compatibles con el aspirador Tomado. En caso de duda, puede ponerse en contacto con el fabricante de las bolsas para aspirador.

## RESOLUCIÓN DE PROBLEMAS

Si se avería el aparato, compruebe primero las siguientes soluciones, antes de ponerse en contacto con el servicio de atención al cliente.

- ¿Está en buen estado la toma de corriente? Enchufe otro aparato eléctrico a la toma para comprobarlo.
- ¿Está llena la bolsa del polvo? Siga las indicaciones del apartado de MANTENIMIENTO.
- ¿Está atascado el filtro? Siga las indicaciones del apartado de MANTENIMIENTO.
- ¿Hay alguna obstrucción en el accesorio utilizado o en un tubo? Siga las indicaciones del apartado de MANTENIMIENTO.
- ¿Se ha recalentado el aspirador? En tal caso, desenchufe el aparato de la corriente y deje que repose durante 30 minutos. El aparato se recuperará automáticamente.

## RECICLAJE



Este símbolo indica que el producto no se puede tirar con la basura normal del hogar (2012/19/UE). Siga las normas vigentes en su localidad para la recogida selectiva de aparatos eléctricos y electrónicos. Si se deshace correctamente del producto, evitará consecuencias negativas para el medio ambiente y la salud de las personas.

El material de embalaje de este producto es 100 % reciclable; separe también el material de embalaje.







## **AVVERTENZE DI SICUREZZA - IT**

- **Leggere attentamente le istruzioni per l'uso prima di utilizzare l'apparecchio e conservarle per riferimento futuro.**
- Destinare l'apparecchio esclusivamente agli usi descritti nelle istruzioni per l'uso.
- Questo apparecchio è adatto unicamente a un uso domestico.
- L'apparecchio può essere utilizzato da bambini di età superiore agli 8 anni, da persone con capacità fisiche, sensoriali o mentali limitate e da persone non esperte o con conoscenze limitate a patto che siano adeguatamente supervisionati o siano stati sufficientemente istruiti sull'uso sicuro dell'apparecchio e su tutti i pericoli che possono derivare dall'uso dell'apparecchio.
- Non consentire ai bambini di giocare con l'apparecchio.
- Ai bambini di età inferiore agli 8 anni non deve essere permesso di pulire l'apparecchio né di svolgere operazioni di manutenzione senza supervisione.
- Mantenere l'apparecchio e il cavo elettrico fuori dalla portata dei bambini di età inferiore agli 8 anni.
- Prestare la massima attenzione qualora l'apparecchio sia utilizzato da bambini o nelle loro vicinanze.
- Tenere mani, piedi, capelli, indumenti e animali fuori dalla portata della spazzola in funzione al fine di evitare lesioni, ad esempio, a cute, occhi od orecchi.
- Non utilizzare l'apparecchio in esterni, su superfici bagnate o per aspirare acqua di condensa o altri liquidi.
- Non aspirare materiali facilmente infiammabili.
- Non aspirare materiali accesi, quali sigarette, fiammiferi o simili.
- Assicurarsi sempre che l'apparecchio sia posizionato su una superficie liscia e piana e che sia destinato soltanto all'uso domestico.
- Non calpestare il cavo elettrico durante il funzionamento dell'apparecchio.
- Assicurarsi che il cavo elettrico non si attorcigli intorno a braccia o gambe durante il funzionamento dell'apparecchio.
- Non utilizzare l'apparecchio per la pulizia di animali o persone.

- Questo apparecchio è destinato unicamente a un uso domestico o simili, come:
  - l'uso nelle cucine del personale, nei negozi, negli uffici e in altri ambienti lavorativi;
  - l'uso negli alberghi e in altre strutture ricettive, qualora sia messo a disposizione degli ospiti;
  - l'uso nei bed & breakfast e in tipi di alloggio simili;
  - l'uso nelle fattorie.
- **Attenzione!** L'apparecchio non deve essere controllato tramite un timer o un telecomando.
- Collegare l'apparecchio unicamente a una presa di corrente a muro con messa a terra (corrente alternata) che garantisca una tensione di rete conforme a quanto riportato sulla targhetta dati dell'apparecchio.
- Non piegare mai eccessivamente il cavo elettrico e non farlo entrare in contatto con superfici/componenti calde.
- Non utilizzare l'apparecchio se la spina, il cavo o lo stesso apparecchio sono danneggiati o qualora l'apparecchio non funzioni più correttamente, sia caduto o abbia subito danni di altro tipo. Rivolgersi al rivenditore o al nostro servizio clienti. In nessun caso sostituire da soli la spina o il cavo.
- L'uso di accessori non consigliati o non venduti da Tomado può provocare incendi, shock elettrici o lesioni.
- L'aspirapolvere e la spazzola sono progettati per l'uso su tappeti e pavimenti duri. In taluni casi, e a seconda del tipo di pavimento, potrebbero apparire graffi sulle superfici. Tomado non può essere ritenuta responsabile di eventuali danni verificatisi alle superfici. Se necessario, tramite il webshop di Tomado è possibile ordinare una speciale spazzola per parquet.
- Quando l'apparecchio non è in uso, durante l'assemblaggio e il disassemblaggio o prima di procedere alle operazioni di pulizia, spegnere l'apparecchio e scollegare la spina dalla presa di corrente.
- Non lasciare mai l'apparecchio incustodito durante il funzionamento.
- Non posizionare mai l'apparecchio nelle vicinanze di elettrodomestici che producono calore, come forni, fornelli a gas, piastre di cottura eccetera.

- Qualora l'apparecchio non sia utilizzato correttamente o le istruzioni illustrate nel presente manuale non siano state seguite correttamente, in caso di difetti non potrà essere avanzata alcuna richiesta di indennizzo e la garanzia perderà validità.
- Il posizionamento e la manutenzione del filtro motore, del filtro HEPA e del sacchetto per la polvere devono essere eseguiti correttamente in base alle istruzioni contenute nel presente manuale per evitare guasti all'apparecchio. Qualora si verifichi un guasto a causa di un uso o di un posizionamento non corretti del sacchetto e dei filtri, la garanzia perderà validità.
- Estrarre sempre completamente il cavo elettrico dall'apparecchio in caso di uso continuato superiore ai 30 minuti per evitare che il cavo si surriscaldi.
- Non immergere mai l'apparecchio, il cavo o la spina in acqua.
- Assicurarsi che i bambini non entrino in contatto con il cavo né con l'apparecchio.
- Non lasciare il cavo sospeso sopra oggetti con bordi affilati, superfici calde o altre fonti di calore.
- Non tirare mai il cavo per scollegare la spina dalla presa di corrente. Non toccare mai l'apparecchio con le mani bagnate o umide.
- Qualora si decida di non utilizzare più l'apparecchio a causa di un difetto, si raccomanda di recidere il cavo (dopo aver staccato la spina dalla presa di corrente).

## DESCRIZIONE DEL PRODOTTO

1. Maniglia
2. Attacco per il tubo flessibile
3. Indicatore di sacchetto per la polvere pieno 
4. Regolatore della potenza di aspirazione MIN-MAX
5. Pulsante di accensione/spengimento 
6. Filtro HEPA (sotto la griglia)
7. Sistema di riavvolgimento del cavo
8. Pulsante per il riavvolgimento automatico del cavo 
9. Tubo flessibile
10. Regolatore supplementare della potenza di aspirazione
11. Tubo telescopico- parte interna
12. Blocco per la regolazione della lunghezza del tubo telescopico
13. Porta accessori
14. Tubo telescopico- parte esterna
15. Spazzola per pavimenti con pulsante per estrarre/ritrarre le setole 
16. Maniglia del coperchio del vano portasacchetto
17. Bocchetta a spazzola
18. Bocchetta a lancia
19. Filtro HEPA 13
20. Filtro motore
21. Supporto del filtro motore

## PRIMA DEL PRIMO UTILIZZO

Prima di utilizzare l'apparecchio per la prima volta, è necessario procedere come segue: estrarre con cautela tutte le componenti dell'aspirapolvere dalla confezione e rimuovere tutti i materiali da imballaggio. Tenere i materiali da imballaggio (buste di plastica ed elementi in cartone) fuori dalla portata dei bambini. Verificare accuratamente che l'apparecchio non presenti danni visibili a occhio nudo, eventualmente subito durante il trasporto. Posizionare l'aspirapolvere su una superficie stabile, asciutta e piana.

## ASSEMBLAGGIO

Assicurarsi che la spina dell'aspirapolvere non sia collegata a una presa di corrente prima di procedere all'assemblaggio e al disassemblaggio.

### TUBO FLESSIBILE

Agganciare correttamente il tubo flessibile al corpo dell'aspirapolvere: inserire il tubo nell'attacco sul corpo dell'aspirapolvere e ruotarlo con decisione verso destra fino a udire un clic - **fig. 1**.

Per sganciare il tubo flessibile: verificare che la spina non sia collegata a una presa di corrente, quindi ruotare il tubo flessibile in senso antiorario per ritrarlo dall'aspirapolvere.

### TUBO TELESCOPICO

1. Inserire l'altra estremità del tubo flessibile nel tubo telescopico - **fig. 2A**.
2. Fissare con decisione la spazzola per pavimenti al tubo telescopico - **fig. 3A**.
3. Impostare il tubo telescopico sulla lunghezza desiderata. Fare scorrere il blocco presente sulla parte esterna del tubo telescopico ed estrarre la parte interna fino a raggiungere la lunghezza desiderata - **fig. 4**. Lasciando andare il blocco, il tubo telescopico rimarrà fisso in posizione.

## ACCESSORI



Fissare con decisione gli accessori al tubo telescopico o al tubo flessibile in base alle necessità - **fig. 2B**.

13. Il porta accessori può essere fissato al tubo telescopico - **fig. 3B**. È possibile agganciare gli accessori al porta accessori in modo da averli sempre a portata di mano.
17. La bocchetta a spazzola si può utilizzare, ad esempio, per la pulizia dei mobili (con superfici dure), degli angoli di soffitti e pavimenti o delle tapparelle o veneziane.
18. La bocchetta a lancia si può utilizzare, ad esempio, per la pulizia di battiscopa, angoli e spazi di piccole dimensioni non raggiungibili con la bocchetta a spazzola.



## USO

Verificare che la tensione riportata sulla targhetta dati dell'apparecchio sia conforme alla tensione in uso nel paese in cui si desidera utilizzare l'apparecchio.

### PREPARAZIONE E ACCENSIONE DELL'ASPIRAPOLVERE

1. Posizionare l'aspirapolvere su una superficie asciutta e piana.
2. Estrarre con cautela il cavo dall'apparecchio e inserire la spina in una presa di corrente - **fig. 5**. Non estrarre il cavo oltre il contrassegno rosso.
3. Impostare il tubo telescopico sulla lunghezza desiderata.
4. Accendere l'aspirapolvere premendo il pulsante di accensione/spengimento  con il piede - **fig. 6**.
5. A seconda del tipo di superficie da pulire, è possibile estrarre/ritrarre le setole della spazzola per pavimenti - **fig. 6**.  
 Per la pulizia di pavimenti con superfici dure, le setole devono essere visibili.  
 Per la pulizia di tappeti o moquette, le setole devono essere in posizione ritratta.
6. A seconda del tipo di superficie da pulire, è inoltre possibile regolare la potenza di aspirazione. Spostare il regolatore della potenza di aspirazione verso sinistra o destra tra le posizioni di MIN e MAX - **fig. 7**.  
Potenza minima: materiali delicati, tende  
Potenza media: mobili, rivestimenti per pavimenti e materassi  
Potenza massima: pavimenti in piastrelle, legno o altri materiali duri
7. Qualora la spazzola per pavimenti si muova con difficoltà sulla superficie da pulire, è possibile regolare la potenza di aspirazione tramite il regolatore MIN-MAX oppure tramite il regolatore supplementare situato sul tubo flessibile - **fig. 8**.

### SPEGNIMENTO DELL'ASPIRAPOLVERE

1. Spegnerne l'aspirapolvere premendo il pulsante di accensione/spengimento  con il piede.
2. Rimuovere la spina dalla presa di corrente e premere il pulsante per il riavvolgimento automatico del cavo  con il piede. Tenere ben salda in mano la spina per accompagnare dolcemente il cavo e prevenire possibili danni. Anche la spina verrà riavvolta automaticamente nell'apparecchio.

### DOPO L'USO

È possibile riporre l'aspirapolvere in due modi: facendolo poggiare in orizzontale sul lato posteriore oppure in verticale sul lato inferiore, in modo tale che occupi meno spazio - **fig. 9**.

- Avvolgere completamente il cavo premendo con il piede il pulsante per il riavvolgimento automatico .
- Fare scorrere il blocco situato sulla parte esterna del tubo telescopico per fare rientrare del tutto la parte interna. Lasciando andare il blocco, il tubo telescopico rimarrà fisso in posizione.
- Agganciare la spazzola per pavimenti al supporto presente sul lato inferiore dell'apparecchio oppure al supporto sul lato posteriore, qualora si desideri riporlo in verticale.

## MANUTENZIONE

Ispezionare regolarmente il tubo flessibile, il sacchetto per la polvere e i filtri per prevenire eventuali problemi. Svuotare il tubo flessibile, qualora dovesse intasarsi. Sostituire il sacchetto per la polvere una volta pieno e pulire o sostituire i filtri se sporchi.

### SOSTITUZIONE DEL SACCHETTO PER LA POLVERE

Verificare che l'aspirapolvere sia spento e scollegare la spina dalla presa di corrente prima di procedere alla sostituzione del sacchetto per la polvere o del filtro motore. Non utilizzare mai l'aspirapolvere senza sacchetto per la polvere e filtro motore.

- Sostituire il sacchetto per la polvere quando l'indicatore  diventa rosso o quando il sacchetto sembra pieno.
- Aprire il vano portasacchetto premendo la maniglia. Sollevare il coperchio ed estrarre con cautela il sacchetto pieno dal supporto - **fig. 10**. Gettare il sacchetto pieno senza aprirlo.
- Piegarlo un nuovo sacchetto come da figura - **fig. 11** - e inserirlo nel supporto.
- Chiudere il coperchio del vano portasacchetto. L'apertura sul sacchetto per la polvere si troverà automaticamente nella posizione corretta alla chiusura del coperchio. Il coperchio del vano portasacchetto non si chiuderà qualora il sacchetto non sia inserito correttamente. In questo caso, riposizionare il sacchetto secondo le istruzioni.

### SOSTITUZIONE O PULIZIA DEL FILTRO MOTORE

Il filtro motore deve essere sostituito ogni cinque sacchetti per la polvere utilizzati. Tra una sostituzione e l'altra, può essere semplicemente pulito.

- Rimuovere il filtro motore tirando verso l'alto il supporto - **fig. 12**.
- Posizionare un nuovo filtro nel supporto e reinserire quest'ultimo nel suo alloggiamento oppure utilizzare lo stesso filtro dopo averlo lavato in acqua tiepida - **fig. 15**, lasciandolo asciugare all'aria per 24 ore - **fig. 16** prima di riposizionarlo nel supporto.

### SOSTITUZIONE O PULIZIA DEL FILTRO HEPA

Il filtro HEPA serve per purificare ulteriormente l'aria prima che questa fuoriesca dall'aspirapolvere. Pulire il filtro HEPA almeno una volta ogni sei mesi o quando è pieno di polvere. Qualora sia danneggiato, sostituirlo con un nuovo filtro HEPA.

- Premere il fermaglio per sollevare la griglia che nasconde il filtro HEPA - **fig. 13**.
- Rimuovere il filtro HEPA - **fig. 14**.
- Pulire il filtro HEPA sotto acqua corrente tiepida - **fig. 15** - e lasciarlo asciugare all'aria per 24 ore - **fig. 16**. Non utilizzare detersivi né spazzole.
- Non reinserire il filtro HEPA fino a quando non sarà completamente asciutto oppure inserire un nuovo filtro.
- Richiudere la griglia, assicurandosi che rimanga fissa in posizione.

### Attenzione!

- Utilizzare l'aspirapolvere soltanto qualora tutti i filtri e il sacchetto per la polvere siano inseriti correttamente. In caso contrario, la potenza di aspirazione potrebbe risultare inferiore al normale o potrebbero verificarsi danni al motore.
- Rimuovere la spina dalla presa di corrente prima di procedere alle operazioni di pulizia o sostituzione dei filtri.
- Qualora presentino tagli o altre imperfezioni, i filtri potrebbero causare danni al motore. In questo caso, dovranno essere sostituiti con un nuovo filtro.
- I filtri non sono idonei al lavaggio in lavatrice.
- Non utilizzare asciugacapelli per asciugare i filtri.

### IN CASO DI OSTRUZIONI

Quando l'indicatore di sacchetto per la polvere pieno  diventa rosso:

- Controllare se il sacchetto per la polvere è pieno.
- Qualora non sia pieno, controllare se i filtri devono essere puliti.
- Controllare se il tubo telescopico o il tubo flessibile sono intasati. In caso affermativo, servirsi di un bastone o di un oggetto simile per rimuovere l'ostruzione.

**Attenzione!** Quando l'indicatore di sacchetto per la polvere pieno rimane rosso:

- Il sacchetto per la polvere è pieno.
- Una componente è intasata.
- I filtri sono sporchi.

Qualora venga utilizzato per più di 10 minuti con l'indicatore di sacchetto per la polvere pieno già rosso, l'aspirapolvere smetterà automaticamente di funzionare per evitare surriscaldamenti. In questo caso, premere il pulsante di accensione/spengimento per spegnere completamente l'aspirapolvere, rimuovere la spina dalla presa di corrente e risolvere il problema. Quindi, riaccendere l'aspirapolvere e la protezione non scatterà.

Tomado consiglia l'uso di sacchetti per la polvere originali Tomado. Eventuali danni causati dall'uso di sacchetti per la polvere non originali Tomado non sono coperti dalla garanzia.

Sacchetti per la polvere, filtri e altri accessori sono acquistabili tramite il webshop di Tomado: <https://www.tomado.com/support>  
Qualora si scelga di utilizzare sacchetti per la polvere non originali Tomado, assicurarsi che la capacità di tali sacchetti corrisponda alla capacità dell'aspirapolvere.

I produttori di sacchetti per la polvere utilizzano spesso la dicitura "Uni-bag" per i sacchetti che potrebbero essere compatibili con l'aspirapolvere Tomado.

In caso di dubbi, si consiglia di contattare il produttore dei sacchetti che si desidera acquistare.

## RISOLUZIONE DEI PROBLEMI

In caso si verifichi un problema durante il funzionamento dell'apparecchio, controllare i seguenti punti prima di contattare il servizio clienti.

- La presa elettrica funziona correttamente? Collegare un altro apparecchio elettrico alla presa elettrica che si desidera utilizzare per controllarne il corretto funzionamento.
- Il sacchetto per la polvere è pieno? Seguire le istruzioni riportate nella sezione dedicata alla manutenzione del presente manuale.
- Il filtro è intasato? Seguire le istruzioni riportate nella sezione dedicata alla manutenzione del presente manuale.
- La spazzola, la bocchetta o il tubo in uso sono intasati? Seguire le istruzioni riportate nella sezione dedicata alla manutenzione del presente manuale.
- L'aspirapolvere è surriscaldato? In questo caso, rimuovere la spina dalla presa di corrente e non utilizzare l'aspirapolvere per 30 minuti. Una volta riaccesso, l'aspirapolvere tornerà a funzionare.

## SMALTIMENTO



Questo simbolo indica che il prodotto non può essere smaltito insieme ai rifiuti domestici indifferenziati (direttiva 2012/19/UE). Si raccomanda di attenersi alle norme in vigore nel proprio paese per quanto riguarda lo smaltimento degli apparecchi elettrici ed elettronici. Uno smaltimento corretto del prodotto evita ricadute negative sull'ambiente e sulla salute pubblica. I materiali da imballaggio di questo prodotto sono riciclabili al 100%: si raccomanda pertanto di smaltirli separatamente.

## SIKKERHEDSANVISNINGER – DA





- **Læs først hele brugervejledningen grundigt igennem, inden apparatet tages i brug, og opbevar den derefter omhyggeligt til senere brug.**
- Benyt kun apparatet til det formål, der er angivet i brugervejledningen.
- Apparatet er kun beregnet til husholdningsbrug.
- Apparatet kan bruges af børn fra 8 år og opefter samt af personer med nedsatte fysiske, sensoriske eller mentale færdigheder eller manglende erfaring og viden, hvis de er under opsyn og er blevet instrueret i sikker brug af apparatet og forstår de dermed forbundne farer.
- Børn må ikke lege med apparatet.
- Apparatet må ikke rengøres eller vedligeholdes af børn under 8 år, medmindre det sker under opsyn.
- Sørg for, at børn under 8 år ikke kan komme i nærheden af apparatet og ledningen.
- Hold nøje opsyn, når apparatet bruges af eller i nærheden af børn.
- Hold hænder, fødder, løstsiddende tøj, hår og dyr væk fra den roterende børste. Dette for at undgå skader på hud, øjne eller ører.
- Apparatet må ikke bruges udendørs, på vådt underlag eller til opugning af væske.
- Apparatet må ikke bruges til opugning af let antændelige materialer.
- Apparatet må ikke bruges til opugning af brændende materialer såsom cigaretter, tændstikker eller aske.
- Sørg altid for, at apparatet står på et plant, jævnt underlag, og brug det kun indendørs.
- Undlad at træde på ledningen, når apparatet er i brug.
- Sørg for, at ledningen ikke kan blive viklet om arme eller ben under brugen.
- Brug ikke apparatet til rengøring af dyr eller mennesker.
- Apparatet er beregnet til husholdningsbrug og lignende, som f.eks.:
  - i personalekøkkener, butikker, kontorer og andre arbejdsmiljøer
  - af gæster på hoteller, moteller og lignende
  - i Bed & Breakfast-miljøer
  - på landbrugsejendomme.



- **Bemærk:** Apparatet må ikke bruges ved hjælp af en ekstern timer eller en separat fjernbetjening.
- Apparatet må kun tilsluttes vekselstrøm fra en jordforbundet stikkontakt med en netspænding i overensstemmelse med oplysningerne på apparatets typeskilt.
- Elledningen må ikke bukkes skarpt eller føres hen over dele, der bliver varme.
- Brug ikke apparatet, hvis stikket, ledningen eller apparatet er beskadiget, eller hvis apparatet ikke længere fungerer korrekt, er væltet eller på anden måde er blevet beskadiget. Kontakt i så fald forhandleren eller vores kundeservice. Udskift aldrig selv stikket eller ledningen.
- Brug af tilbehør, som ikke er anbefalet eller solgt af Tomado, kan forårsage brand, elektrisk stød eller personskade.
- Børsten og støvsugeren er designet specielt til brug på tæpper og hårde gulve. I visse tilfælde og afhængig af gulvtypen kan det forekomme, at der opstår ridser på den støvsugede overflade. Tomado er ikke ansvarlig for skader, som opstår på gulvet. Der kan eventuelt købes en særlig parketbørste i Tomados webshop.
- Sluk helt for apparatet, og træk stikket ud af stikkontakten, når apparatet ikke er i brug, når der skal monteres eller afmonteres dele eller tilbehør, og når apparatet skal rengøres.
- Efterlad ikke apparatet uden opsyn, når det er tændt.
- Anbring aldrig apparatet i nærheden af apparater, der afgiver varme, f.eks. ovne, gaskomfurer, kogeplader osv.
- Hvis apparatet bruges forkert, eller hvis anvisningerne i brugervejledningen ikke følges, kan der ikke gøres krav på skadeserstatning ved eventuelle fejl eller ulykker, og garantien bortfalder.
- For at undgå fejl på apparatet er det vigtigt, at motorfilteret, HEPA-filteret og støvsugerposen installeres og vedligeholdes i henhold til anvisningerne i brugervejledningen. Garantien dækker ikke fejl, som skyldes forkert eller manglende brug af støvsugerpose og filtre.
- Træk altid hele ledningen ud af apparatet, hvis det skal bruges i mere end 30 minutter, for at undgå, at ledningen overophedes.

- Nedsænk aldrig apparatet, ledningen eller stikket i vand eller anden væske.
- Hold ledningen og apparatet uden for børns rækkevidde.
- Lad ikke ledningen ligge hen over skarpe kanter, varme dele eller andre varmekilder.
- Tag ikke stikket ud af stikkontakten ved at trække i ledningen eller apparatet. Rør aldrig ved apparatet med våde eller fugtige hænder.
- Hvis apparatet skal kasseres på grund af en defekt, anbefales det at klippe ledningen af, når den er trukket ud af stikkontakten.

## PRODUKTBEKRIVELSE

1. Håndtag
2. Slangetilslutning
3. Indikator for fyldt pose 
4. Sugestyreregulator MIN- MAX
5. Tænd/sluk-knap 
6. HEPA-filter under risten
7. Ledningsoprul
8. Knap til automatisk ledningsoprul 
9. Slange
10. Ekstra sugestyreregulator
11. Indvendigt teleskoprør
12. Skydeknop til justering af rørlængde
13. Tilbehørsholder
14. Udvendigt teleskoprør
15. Gulvmundstykke med knap til ind- og udtrækning af børster 
16. Håndtag på låg til poserum
17. Børstemundstykke
18. Sprækkemundstykke
19. HEPA13-filter
20. Motorfilter
21. Holder til motorfilter

## FØR IBRUGTAGNING

Inden støvsugeren tages i brug første gang, skal støvsugeren og alt tilbehør pakkes forsigtigt ud, og al emballage skal fjernes. Hold emballagen (plastposer og pap) uden for børns rækkevidde. Kontroller efter udpakningen omhyggeligt apparatet for udvendige skader, der måtte være opstået under transporten. Anbring støvsugeren på et fast, tørt og plant underlag.

## MONTAGE

Sejrg for, at støvsugerens stik ikke sidder i en stikkontakt, når der på- eller afmonteres tilbehør eller dele.

### SLANGE

Montering af slange på støvsugeren: Stik slangens ende ind i slangetilslutningen på støvsugeren, og drej den med uret, til der høres et klik – **fig. 1**.

Afmontering af slange fra støvsugeren: Kontroller, at stikket ikke sidder i en stikkontakt. Drej slangeenden mod uret, og tag den af støvsugeren.

### TELESKOPRØR

1. Stik slangehåndtaget ind i teleskoprøret – **fig. 2A**.

2. Monter gulvmundstykket ved at skubbe røret godt fast i mundstykket – **fig. 3A**.

3. Indstil teleskoprøret i den ønskede længde. Træk knappen på rørets overside opad, og træk i rørets nederste del for at forlænge det – **fig. 4**. Når du slipper skydeknappen, klikker røret på plads i den ønskede længde.

## TILBEHØR



Monter tilbehøret til de forskellige rengøringsformål på røret eller slangehåndtaget ved at påmontere det og trykke det godt fast – **fig. 2B**.

13. Tilbehørsholder: Tilbehørsholderen kan klikkes fast på teleskoprøret – **fig. 3B**. Tilbehøret kan fastmonteres på holderen, så du altid har det inden for rækkevidde, når du støvsuger.
17. Rundt børstemundstykke: Til rengøring af f.eks. hårde møbeloverflader, hjørner ved lofter eller persiener.
18. Sprækkemundstykke: Til rengøring af fodpaneler, hjørner og trange steder, hvor det runde børstemundstykke ikke kan komme ind.



## ANVENDELSE

Kontroller, at spændingen, som er angivet på apparatets typeskilt, stemmer overens med den spænding, der bruges i din region.

### TÆNDING AF STØVSUGEREN

1. Anbring støvsugeren på et tørt og plant gulv.
2. Træk ledningen stille og roligt ud af støvsugeren, og sæt stikket i en stikkontakt – **fig. 5**. Træk ikke ledningen længere ud end til den røde markering.
3. Indstil teleskoprøret i den ønskede længde.
4. Tænd for støvsugeren ved at trykke på tænd/sluk-knappen  med foden – **fig. 6**.
5. Børsterne i gulvmundstykket kan tilpasses efter den overflade, der skal støvsuges – **fig. 6**.  
 Når du støvsuger hårde gulve, skal børsterne være trukket ud.
6. Sugestykken kan tilpasses efter den overflade, der støvsuges. Skub sugestykkeregulatoren mod højre eller venstre mellem angivelserne MIN og MAX – **fig. 7**.  
Minimal sugestykke: sarte materialer, gardiner  
Medium sugestykke: møbler, gulvtæpper og madrasser  
Maksimal sugestykke: fliser, træ og andre hårde gulvbelægninger
7. Hvis det er vanskeligt at bevæge gulvmundstykket frem og tilbage på gulvet, kan sugestykken tilpasses ved hjælp af MIN/MAX-sugestykkeregulatoren eller ved hjælp af den ekstra sugestykkeregulator på slangehåndtaget – **fig. 8**.

### SLUKNING AF STØVSUGEREN

1. Sluk for støvsugeren ved at trykke på tænd/sluk-knappen  med foden – **fig.**
2. Træk stikket ud af stikkontakten, hold ved stikket, og lad ledningen rulle automatisk op ved at trykke på knappen til automatisk ledningsoprul  med foden. Styr ledningen med hånden for at undgå potentielle skader. Ledningen rulles automatisk op i støvsugeren.

### OPBEVARING

Støvsugeren kan opbevares på to måder: Liggende (parkeringsstilling) eller stående, så apparatet optager mindre plads – **fig. 9**.

- Rul ledningen op ved at trykke på knappen til automatisk ledningsoprul  med foden.
- Træk knappen på rørets overside opad, og skub den øverste del af røret ned, så røret forkortes. Når du slipper skydeknappen, klikker røret på plads.
- Sæt gulvmundstykket fast i holderen på støvsugerens bagside (parkeringsstilling), eller stil støvsugeren oprejst, og sæt gulvmundstykket fast i holderen på støvsugerens underside.

## VEDLIGEHOELSE

Kontroller slangen, støvsugerposen og filtrene regelmæssigt for at forebygge problemer. Fjern eventuelle tilstopninger i slangen. Udskift støvsugerposen, når den er fyldt, og rengør eller udskift filtrene, når de er snavsede.

### UDSKIFTNING AF STØVSUGERPOSE

Kontroller, at der er slukket for støvsugeren, og træk stikket ud af stikkontakten, før støvsugerposen eller motorfilteret udskiftes. Brug aldrig støvsugeren uden støvsugerpose og motorfilter.

- Udskift støvsugerposen, når indikatoren for fyldt pose  bliver rød, eller når posen ser fyldt ud.
- Åbn låget til poserummet ved at trykke på håndtaget. Løft låget, og tag den fyldte støvsugerpose forsigtigt ud af holderen – **fig. 10**. Smid den fyldte støvsugerpose ud.
- Fold en ny støvsugerpose som vist – **fig. 11** – og sæt den ned i poseholderen.
- Luk låget til poserummet. Posens åbning bliver automatisk skubbet på plads, når låget lukkes. Hvis støvsugerposen sidder forkert, kan låget til poserummet ikke lukkes. Isæt støvsugerposen igen ifølge anvisningerne.

### UDSKIFTNING ELLER RENGØRING AF MOTORFILTER

Motorfilteret skal udskiftes efter hver 5. støvsugerpose. Ind imellem kan filteret rengøres.

- Tag motorfilteret ud ved at trække holderen op – **fig. 12**.
- Sæt et nyt motorfilter i holderen, og skub den på plads igen, eller rengør motorfilteret med lukket vand – **fig. 15** – og lad det lufttørre i 24 timer – **fig. 16** – før det sættes tilbage i holderen.

### RENGØRING ELLER UDSKIFTNING AF HEPA-FILTER

HEPA-filteret renser luften en ekstra gang, inden den ledes ud af støvsugeren. Rengør HEPA-filteret mindst en gang hvert halve år, eller når det er meget støvet. Hvis HEPA-filteret er beskadiget, skal det udskiftes med et nyt, originalt eksemplar.

- Tryk på klemmen for at åbne risten, som HEPA-filteret sidder under – **fig. 13**.
- Tag HEPA-filteret ud – **fig. 14**.
- Rengør HEPA-filteret under lukket rindende vand – **fig. 15** – og lad det lufttørre i 24 timer – **fig. 16**. Brug ikke rengøringsmidler eller børster.
- Sæt først HEPA-filteret på plads, når det er helt tørt, eller isæt et nyt HEPA-filter.
- Isæt risten, og klik den på plads.

### NB:

- Brug kun støvsugeren med alle filtre og en støvsugerpose monteret. Ellers kan det mindske sugestykken eller medføre skader på støvsugeren.
- Tag stikket ud af stikkontakten, før filtrene rengøres eller udskiftes.
- Hvis et filter er flænget eller ikke slutter ordentligt til, kan det medføre skader på motoren. Hvis et filter er defekt, skal det udskiftes med et nyt, originalt eksemplar.
- Filtrene må ikke vaskes i opvaskemaskinen
- eller tørres med en hårtørrer.

### FJERNELSE AF TILSTOPNING

Når indikatoren for fyldt pose  bliver rød:

- Kontroller, om støvsugerposen er fyldt.
- Hvis den ikke er fyldt, så kontroller, om filtrene trænger til at blive rensede.
- Kontroller, om røret eller slangen er tilstoppet. Fjern tilstopningen fra røret eller slangen med en stok eller lignende.

**Advarsel:** Indikatoren for fyldt pose bliver rød, når:

- støvsugerposen er fyldt
- der er en tilstopning
- filtrene er snavsede.

Hvis støvsugeren bruges i mere end 10 minutter, efter at indikatoren for fyldt pose er blevet rød, slukker støvsugeren automatisk for at undgå overophedning. Sluk i så fald for apparatet på knappen, træk stikket ud af stikkontakten, og afhjælp problemet. Sikringen nulstilles, når der tændes for støvsugeren igen.

Tomado anbefaler, at der bruges originale Tomado-støvsugerposer. Garantien dækker ikke eventuelle skader, som skyldes brug af andre støvsugerposer end originale poser fra Tomado.

Støvsugerposer, filtre og andet tilbehør kan købes i Tomados webshop: <https://www.tomado.com/support>

Hvis du alligevel vælger at bruge andre støvsugerposer, skal du sikre, at posens kapacitet svarer til støvsugerens kapacitet.

Fabrikanter af støvsugerposer bruger ofte navnet "Uni-bag" til støvsugerposer, som kan være egnede til Tomado-støvsugeren.

Hvis du er i tvivl, kan du kontakte fabrikanten af støvsugerposerne.

## FEJLFINDING

Hvis der opstår en fejl på apparatet, bedes du kontrollere følgende punkter, før du kontakter vores kundeservice:

- Virker stikkontakten? Test den ved at tilslutte et andet elektrisk apparat.
- Er støvsugerposen fyldt? Følg anvisningerne i afsnittet VEDLIGEHOLDELSE.
- Er filteret tilstoppet? Følg anvisningerne i afsnittet VEDLIGEHOLDELSE.
- Er det anvendte tilbehør eller slangen tilstoppet? Følg anvisningerne i afsnittet VEDLIGEHOLDELSE.
- Er støvsugeren overophedet? Hvis ja, så træk stikket ud af stikkontakten, og lad apparatet stå i 30 minutter. Apparatet nulstilles automatisk.

## BORTSKAFFELSE



Dette symbol betyder, at produktet ikke må bortskaffes sammen med almindeligt husholdningsaffald (2012/19/EU). Følg de gældende nationale regler for sortering og indsamling af elektrisk og elektronisk udstyr. Når du bortskaffer produktet korrekt, er du med til at mindske belastningen af miljøet og folkesundheden. Produktets emballage er 100% genanvendelig. Sørg for, at emballagen affaldssorteres.

## **ZALECENIA BEZPIECZEŃSTWA – PL**





- **Przed użyciem urządzenia należy najpierw uważnie przeczytać całą instrukcję obsługi i zachować ją na potrzeby późniejszego wykorzystania.**
- Tego urządzenia można używać wyłącznie do celów opisanych w niniejszej instrukcji obsługi.
- To urządzenie jest przeznaczone wyłącznie do użytku w gospodarstwach domowych.
- Urządzenie może być używane przez dzieci w wieku od 8 lat i przez osoby o ograniczonych zdolnościach fizycznych, umysłowych i mentalnych bądź osoby nieposiadające doświadczenia lub wiedzy, kiedy używają one urządzenia pod nadzorem lub są poinstruowane na temat bezpiecznego jego użytkowania, a także rozumieją związane z tym zagrożenia.
- Dzieci nie mogą bawić się urządzeniem.
- Urządzenie nie może być czyszczone ani konserwowane przez dzieci poniżej 8. roku życia, chyba że odbywa się to pod odpowiednim nadzorem.
- W związku z tym trzymaj urządzenie i przewód poza zasięgiem dzieci poniżej 8. roku życia.
- Jeśli urządzenie jest używane przez dzieci lub w ich pobliżu wymagany jest surowy nadzór.
- Trzymaj ręce, nogi, luźne ubrania, włosy i zwierzęta poza zasięgiem obracającej się szczotki. Pozwala to uniknąć, np. obrażeń w zakresie skóry, oczu lub uszu.
- Nie używaj urządzenia na zewnątrz ani na mokrym podłożu lub do pochłaniania cieczy.
- Nie pochłaniaj materiałów łatwopalnych.
- Nie pochłaniaj żadnych materiałów palnych, takich jak papierosy, zapalki lub popiół.
- Zawsze zadbaj o to, aby urządzenie stało na równym, płaskim podłożu i używaj go wyłącznie wewnątrz.
- Nie stawaj na przewodzie podczas użytkowania urządzenia.
- Zadbaj o to, aby przewód nie mógł owijać się wokół ramion lub nóg podczas użytkowania urządzenia.

- Nie używaj urządzenia do czyszczenia zwierząt lub ludzi.
- Urządzenie jest przeznaczone do użytku w gospodarstwach domowych i tym podobnych, jak np.:
  - w profesjonalnych kuchniach, sklepach, biurach i innych miejscach pracy;
  - przez gości w hotelach, motelach i innych obiektach rezydencyjnych;
  - w obiektach typu Bed&Breakfast;
  - w gospodarstwach rolnych.
- **Uwaga:** tego urządzenia nie można używać z zewnętrznym zegarem lub osobnym zdalnym sterowaniem.
- Podłączaj urządzenie wyłącznie do źródeł prądu zmiennego, do uziemionego gniazdka o napięciu sieciowym zgodnym z informacją podaną na tabliczce znamionowej urządzenia.
- Kabla sieciowego nie można w żadnym wypadku mocno zaginać ani kłaść na gorących elementach.
- Nie używaj urządzenia, kiedy wtyczka, kabel lub urządzenie są uszkodzone, kiedy urządzenie przestaje działać prawidłowo, lub kiedy upadnie bądź w inny sposób ulegnie uszkodzeniu. W takich przypadkach należy skonsultować się ze sprzedawcą lub naszym działem obsługi klienta. W żadnym razie nie można samodzielnie wymieniać wtyczki ani kabla.
- Korzystanie z akcesoriów, które nie są zalecane lub sprzedawane przez firmę Tomado, może doprowadzić do pożaru, porażenia prądem lub obrażeń ciała.
- Szczotka i odkurzacz są zaprojektowane specjalnie na potrzeby użycia na dywanach i twardych podłogach. W ograniczonych przypadkach i w zależności od rodzaju podłogi może zdarzyć się, że na odkurzonej powierzchni pojawią się zarysowania. Tomado nie ponosi odpowiedzialności z tytułu szkód powstałych na podłodze. Ewentualnie w sklepie internetowym Tomado dostępna jest specjalna szczotka do parkietów.
- Jeśli urządzenie nie jest używane albo kiedy elementy bądź akcesoria należy zamontować lub zdemontować, a także kiedy urządzenie jest czyszczone, wyłącz je całkowicie i wyciągnij wtyczkę z gniazdka.
- Nie pozostawiaj urządzenia bez nadzoru, jeśli jest włączone.



- Nigdy nie umieszczaj urządzenia w pobliżu urządzeń, które oddają ciepło, jak np. piece, kuchenki gazowe, płyty grzewcze itp.
- Jeśli urządzenie jest niewłaściwie użytkowane lub nie przestrzega się zaleceń zawartych w instrukcji, w razie ewentualnych defektów lub wypadków nie można rościć żadnych praw do odszkodowania, a wszelkie prawa gwarancyjne wygasają.
- Prawidłowa instalacja i konserwacja filtra silnika, filtra HEPA i worka zgodnie z zaleceniami podanymi w instrukcji są niezbędne, aby można było uniknąć defektów w zakresie urządzenia. Awarie, do których dochodzi w wyniku nieprawidłowego użytkowania lub nieumieszczenia worka i filtrów, skutkują utratą praw gwarancyjnych.
- Zawsze wyciągaj cały przewód z urządzenia, kiedy jest ono używane dłużej niż 30 minut bez przerwy, aby uniknąć przegrzania przewodu.
- Nigdy nie zanurzaj urządzenia, kabla ani wtyczki w wodzie.
- Dbaj o to, aby dzieci nie mogły dotykać kabla ani urządzenia.
- Nie pozwalaj, aby kabel zwisał na ostrych krawędziach, gorących częściach lub innych źródłach ciepła.
- Nie można ciągnąć za kabel ani urządzenie, aby odłączyć wtyczkę z gniazdka. Urządzenia nie można dotykać mokrymi ani wilgotnymi rękami.
- Jeśli z powodu awarii zdecydujesz się zakończyć użytkowanie urządzenia, zalecamy przeciąć kabel po wyciągnięciu wtyczki z gniazdka.

## OPIS PRODUKTU

1. Rączka
2. Przyłącze węża
3. Wskaźnik zapełnienia worka 
4. Regulator mocy ssania MIN-MAX
5. Przycisk włączania/wyłączania 
6. Filtr HEPA pod kratką
7. System zwijania przewodu zasilającego
8. Przycisk automatycznego zwijania przewodu zasilającego 
9. Wąż
10. Dodatkowa regulacja mocy ssania
11. Rura teleskopowa – część wewnętrzna
12. Przycisk przesuwny do regulacji długości rury
13. Uchwyt na akcesoria
14. Rura teleskopowa – część zewnętrzna
15. Ssawka podłogowa z przyciskiem do wsuwania i wysuwania szczotek 
16. Rączka pokrywy komory worka
17. Ssawka szczotkowa
18. Ssawka szczelinowa
19. Filtr HEPA 13
20. Filtr silnika
21. Uchwyt na filtr silnika

## PRZED PIERWSZYM UŻYCIEM

Przed pierwszym użyciem odkurzacza należy wykonać następujące czynności: ostrożnie wyciągnąć odkurzacza z całym osprzętem i usunąć wszystkie materiały opakowaniowe. Opakowanie (worki plastikowe i karton) trzymaj poza zasięgiem dzieci. Po rozpakowaniu urządzenia sprawdź je pod kątem uszkodzeń zewnętrznych, które mogą ewentualnie powstać podczas transportu. Zawsze ustawiaj odkurzacza na solidnym, suchym i płaskim podłożu.

## MONTAŻ

Zadbaj o to, aby wtyczka odkurzacza nie była podłączona do gniazdka podczas (de)montażu akcesoriów lub innych elementów.

### WAŻ

**Podłączanie węża do odkurzacza:** włóż końcówkę węża do przyłącza węża w odkurzaczu i przekręć ją zdecydowanym ruchem w prawo aż do usłyszenia odgłosu kliknięcia – **rys. 1**.

**Odłączanie węża od odkurzacza:** sprawdź, czy wtyczka nie jest podłączona do gniazdka. Odłącz końcówkę węża od odkurzacza, przekręcając ją przeciwnie do kierunku ruchu wskazówek zegara.

### RURA TELESKOPOWA

1. Włóż rączkę węża w rurę teleskopową – **rys. 2A**.
2. Zamocuj ssawkę podłogową, wsuwając rurę zdecydowanym ruchem w ssawkę podłogową – **rys. 3A**.
3. Ustaw rurę teleskopową na odpowiedniej długości. Przesuń do góry przycisk w górnej części rury i pociągnij dolną część rury, aby ją wydłużyć – **rys. 4**. Zwolnienie przycisku przesuwnego powoduje zatrzaśnięcie na odpowiedniej długości.

## AKCESORIA

Zamocuj akcesoria do rury lub rączki węża na potrzeby różnych prac związanych ze sprzątaniem, wsuwając je zdecydowanym ruchem na rurę lub rączkę – **rys. 2B**.

13. Uchwyt na akcesoria: uchwyt na akcesoria można zatrzasknąć na rurze teleskopowej – **rys. 3B**. Akcesoria można mocować na uchwycie, aby były one zawsze dostępne podczas odkurzania.
17. Okrągła ssawka szczotkowa: na potrzeby czyszczenia m.in. twardej powierzchni mebli, narożników sufitów lub żaluzji.
18. Ssawka szczelinowa: na potrzeby czyszczenia listew, narożników i wąskich przestrzeni, w których nie mieści się ssawka szczotkowa.

## UŻYTKOWANIE

Należy sprawdzić, czy napięcie podane na tabliczce znamionowej urządzenia odpowiada napięciu używanemu w Państwie regionie.

### WŁĄCZANIE ODKURZACZA

1. Zawsze ustawiaj odkurzacz na suchej i płaskiej podłodze.
2. Wyciągnij przewód ostrożnie z odkurzacza i podłącz wtyczkę do gniazdka – **rys. 5**. Nie wyciągaj przewodu dalej niż wskazuje czerwone oznaczenie.
3. Ustaw rurę teleskopową na odpowiedniej długości.
4. Włącz odkurzacz, naciskając stopą przycisk włączania/wyłączania ① – **rys. 6**.
5. W zależności od rodzaju odkurzonej powierzchni można dostosowywać szczotki w ssawce podłogowej – **rys. 6**.

 W przypadku czyszczenia twardej podłogi należy zadbać o to, aby szczotki były wysunięte.

 W przypadku czyszczenia wykładzin lub dywanów szczotki powinny być wsunięte.

6. W zależności od rodzaju odkurzonej powierzchni można dostosowywać moc ssania. Regulator mocy ssania należy w tym celu przekręcić w lewo lub w prawo między oznaczeniami „min” i „max” – **rys. 7**.

Minimalna moc ssania:

delikatne materiały, żaluzje

Średnia moc ssania:

meble, wykładziny i materace

Maksymalna moc ssania:

płytki ceramiczne, drewno lub inne twarde podłogi

7. Jeśli trudno porusza się ssawką podłogową po podłodze, można regulować moc ssania przy użyciu regulatora min-max lub dodatkowej regulacji mocy ssania na rączce węża – **rys. 8**.

### WYŁĄCZANIE ODKURZACZA

1. Wyłącz odkurzacz, naciskając stopą przycisk włączania/wyłączania ①.
2. Odłącz wtyczkę z gniazdka, przytrzymaj ją i pozwól przewodowi zwinać się automatycznie, naciskając stopą przycisk automatycznego zwijania przewodu ②. Prowadź przewód ręcznie, aby zapobiec ewentualnym uszkodzeniom. Przewód zwinnie się automatycznie do wnętrza odkurzacza.

### PRZECHOWYWANIE

Odkurzacz można przechowywać na dwa sposoby. Poziomo – w pozycji postojowej – lub pionowo, aby urządzenie zajmowało mniej miejsca – **rys. 9**.

- Zwiń przewód, naciskając stopą przycisk automatycznego zwijania przewodu ②.
- Przesuń do góry przycisk w górnej części rury i pchnij górną część rury na dół, aby ją skrócić. Zwolnienie przycisku przesuwającego powoduje zatrzasknięcie rury.
- Wsuń ssawkę podłogową do uchwytu z tyłu odkurzacza – pozycja postojowa – lub ustaw odkurzacz pionowo i wsuń ssawkę podłogową do uchwytu w dolnej części odkurzacza.

## KONSERWACJA

Regularnie kontroluj wąż, worek i filtry, aby uniknąć problemów. Opróżnij wąż, jeśli jest on zatkany. Wymień worek, kiedy jest zapelniony i wyczyść lub wymień filtry, jeśli są one zabrudzone.

### WYMIANA WORKA

Kontroluj, czy odkurzacz jest wyłączony, i wyciągnij wtyczkę z gniazdka przed wymianą worka lub filtra silnika. Nigdy nie używaj odkurzacza bez worka i filtra silnika.

- Wymień worek, kiedy wskaźnik zapelnienia worka  staje się czerwony lub kiedy worek wydaje się pełny.
- Otwórz komorę worka, naciskając rączkę. Podnieś pokrywę i ostrożnie wyciągnij pełny worek z uchwytu – **rys. 10**. Wyrzuc zapelniony worek.
- Złóż nowy worek, jak pokazano na **rys. 11** i wsuń go do uchwytu na worek.
- Zamknij pokrywę komory worka. Otwór worka zostaje automatycznie wepchnięty na właściwe miejsce, kiedy pokrywa jest zamknięta. Pokrywy komory worka nie można zamykać, kiedy worek nie jest prawidłowo włożony. Zamocuj worek ponownie zgodnie z instrukcjami.

### WYMIANA LUB CZYSZCZENIE FILTRA SILNIKA

Filtr silnika należy wymieniać co 5 użytych worków. W międzyczasie można go wyczyścić.

- Wyciągnij filtr silnika, przesuwając uchwyt do góry – **rys. 12**.
- Umieść nowy filtr silnika w uchwycie i wsuń go ponownie lub wyczyść filtr silnika z użyciem letniej wody – **rys. 15** – i pozostaw go do wyschnięcia na 24 godziny na świeżym powietrzu – **rys. 16** przed ponownym umieszczeniem filtra silnika w uchwycie.

### CZYSZCZENIE LUB WYMIANA FILTRA HEPA

Filtr HEPA czyści powietrze po raz kolejny, zanim zostanie ono wydmuchane z odkurzacza. Czyść filtr HEPA minimum raz na pół roku lub jeśli jest on bardzo zakurzony. Jeśli filtr HEPA ulegnie uszkodzeniu, należy go wymienić na nowy, oryginalny egzemplarz.

- Naciśnij zacisk, aby otworzyć kratkę, pod którą znajduje się filtr HEPA – **rys. 13**.
- Wyciągnij filtr HEPA – **rys. 14**.
- Wyczyść filtr HEPA z użyciem letniej wody – **rys. 15** – i pozostaw go do wyschnięcia na 24 godziny na świeżym powietrzu – **rys. 16**. Nie używaj żadnych środków czyszczących ani szczotek.
- Włóż filtr HEPA ponownie dopiero, kiedy będzie on całkowicie suchy lub umieść nowy filtr HEPA.
- Ponownie zamontuj kratkę. Zadbaj o to, aby była ona dobrze zatrzaskowana.

### Uwaga:

- Używaj odkurzacza wyłącznie, jeśli umieszczone są wszystkie filtry i worki. W innym przypadku może to zmniejszyć moc ssania lub doprowadzić do uszkodzenia silnika.
- Wyciągnij wtyczkę z gniazdka przed czyszczeniem lub wymianą filtrów.
- Popękane lub nieodpowiednio przylegające filtry mogą spowodować uszkodzenie silnika. Jeśli filtr jest uszkodzony, należy go wymienić na nowy, oryginalny egzemplarz.
- Filtry nie nadają się do mycia w zmywarce.
- Nie używaj suszarki do suszenia filtrów.

### USUWANIE ZATORU

Jeśli wskaźnik zapelnienia worka  zapala się na czerwono:

- Sprawdź, czy worek jest pełny.
- Kiedy worek nie jest zapelniony, sprawdź, czy filtra nie trzeba wyczyścić.
- Skontroluj, czy zator znajduje się w rurze lub wężu. Użyj patyka lub czegoś podobnego, aby usunąć zator z rury lub węża.

**Ostrzeżenie:** wskaźnik zapelnienia worka pozostaje czerwony, kiedy:

- worek jest zapelniony;
- doszło do zatoru;
- filtry są zabrudzone.

Jeśli odkurzacz jest używany dłużej niż 10 minut, kiedy wskaźnik zapelnienia worka jest czerwony, odkurzacz wyłączy się, aby nie doszło do przegrzania. Jeśli ma to miejsce, wyłącz urządzenie przy użyciu wyłącznika, wyciągnij wtyczkę z gniazdka i usuń problem. Bezpiecznik zresetuje się po ponownym włączeniu odkurzacza.

Tomado zaleca używanie oryginalnych worków Tomado. Ewentualne szkody powstałe w wyniku użycia nieoryginalnych worków Tomado nie podlegają gwarancji.

Worki, filtry i pozostałe akcesoria można kupić w sklepie internetowym Tomado: <https://www.tomado.com/support>  
Jeśli jednak zdecydujesz się na użycie nieoryginalnych worków Tomado, zwróć uwagę na to, aby wydajność worka odpowiadała wydajności odkurzacza.

Producenci worków do odkurzaczy często używają nazwy „Uni-bag” na worki, które mogą być przystosowane do odkurzacza Tomado. W razie wątpliwości można skontaktować się z odpowiednim producentem worków do odkurzacza.

## USUWANIE AWARII

W razie wystąpienia awarii urządzenia, sprawdź najpierw poniższe punkty, zanim skontaktujesz się z działem obsługi klienta.

- Czy gniazdko działa prawidłowo? Podłącz inne urządzenie elektryczne do gniazdka, aby je przetestować.
- Czy worek jest zapelniony? Postępuj zgodnie ze wskazówkami zawartymi w rozdziale KONSERWACJA.
- Czy filtr jest zatkany? Postępuj zgodnie ze wskazówkami zawartymi w rozdziale KONSERWACJA.
- Czy używane akcesoria lub wąż są zatkane? Postępuj zgodnie ze wskazówkami zawartymi w rozdziale KONSERWACJA.
- Czy odkurzacz jest przegrzany? Jeśli tak, wyciągnij wtyczkę z gniazdka i odstaw urządzenie na 30 minut. Urządzenie automatycznie się zresetuje.

## RECYKLING



Ten symbol oznacza, że tego produktu nie można utylizować wraz ze standardowymi odpadami komunalnymi (2012/19/WE). Przestrzegaj przepisów obowiązujących w danym kraju odnośnie do segregowania odpadów elektrycznych i elektronicznych. Utylizując produkt prawidłowo, zapobiegasz negatywnym skutkom dla środowiska i zdrowia publicznego. Materiał opakowaniowy tego produktu w 100% nadaje się do ponownego użycia, dlatego należy go wyrzucić osobno.

## BEZPEČNOSTNÍ PŘEDPISY - CS





- **Před použitím spotřebiče si nejprve důkladně přečtete celý návod k použití a pečlivě ho uschovejte k pozdějšímu nahlédnutí.**
- Spotřebič používejte pouze pro účely popsané v tomto návodu.
- Tento spotřebič je vhodný výlučně pro použití v domácnosti.
- Děti od 8 let a osoby s omezenými fyzickými, smyslovými nebo duševními schopnostmi nebo nedostatečnými zkušenostmi nebo znalostmi smí tento spotřebič používat pod dozorem nebo pokud byly poučeny o jeho bezpečném používání a chápou nebezpečí spojená s jeho používáním.
- Děti si se spotřebičem nesmí hrát.
- Čištění ani údržbu spotřebiče nesmí provádět děti mladší 8 let, ledaže by přitom byly pod dozorem.
- Spotřebič a kabel uchovávejte mimo dosah dětí do 8 let.
- Je-li spotřebič používán dětmi nebo v jejich blízkosti, je nutný přísný dohled.
- Ruce, nohy, volný oděv, vlasy a zvířata udržujte mimo dosah rotujícího kartáče. Tím se zabrání poranění například kůže, očí nebo uší.
- Spotřebič nepoužívejte venku ani na mokřím povrchu nebo k absorpci vlhkosti.
- Nevysávejte vysoce hořlavé materiály.
- Nevysávejte hořící materiály, jako jsou cigarety, zápalky nebo popel.
- Vždy se ujistěte, že je spotřebič na rovném a hladkém povrchu a používejte jej pouze uvnitř.
- Během používání spotřebiče nestůjte na kabelu.
- Dbejte na to, aby se kabel během používání nemohl ovinout kolem paží nebo nohou.
- Spotřebič nepoužívejte k čištění zvířat nebo lidí.
- Tento přístroj je určen pro domácí a obdobné použití, jako např.:
  - v kuchyňkách ve firmách, v obchodech, kancelářích a na jiných pracovištích;
  - hosty v hotelech, motelech a jiných obytných prostředích;
  - v ubytováních typu Bed & Breakfast;
  - na farmách.

- **Pozor:** spotřebič se nesmí používat s externím časovačem nebo samostatným dálkovým ovladačem.
- Spotřebič připojujte pouze ke střídanému proudu, do stěnové zásuvky s napájecím napětím podle údajů na typovém štítku spotřebiče.
- Nikdy ostře neohýbejte napájecí kabel ani jej neved'te přes horké plochy.
- Spotřebič nepoužívejte, má-li poškozenou zástrčku či kabel, je sám poškozen, funguje nesprávně, spadl nebo je jinak poškozen. V takovém případě se informujte u prodejce nebo naší zákaznické podpory. Zástrčku ani kabel v žádném případě nevyměňujte svépomocí.
- Používání příslušenství, které společnost Tomado nedoporučuje nebo neprodává, může způsobit požár, úraz elektrickým proudem nebo zranění.
- Kartáč a vysavač jsou speciálně navrženy k použití na kobercích a tvrdých podlahách. V omezených případech a v závislosti na typu podlahy může na vysávaném povrchu dojít k poškrábání. Společnost Tomado neodpovídá za poškození podlahy. V případě potřeby lze v internetovém obchodě Tomado zakoupit speciální parketový kartáč.
- V případě, že se spotřebič nepoužívá, je třeba namontovat nebo odmontovat součásti nebo příslušenství nebo se má spotřebič vyčistit, úplně jej vypněte a vytáhněte zástrčku ze zásuvky.
- Nenechávejte spotřebič bez dozoru, když je v provozu.
- Spotřebič nikdy neumísťujte do blízkosti zařízení vydávajících teplo, jako jsou trouby, plynové sporáky, varné desky atd.
- Pokud je spotřebič používán nesprávně nebo nejsou dodržovány pokyny v příručce, nelze v případě závady nebo nehody požadovat náhradu škody a právo na záruku zaniká.
- Správná instalace a údržba filtru motoru, Hepa filtru a prachového sáčku podle pokynů v příručce je nezbytná, aby se zabránilo vzniku závad na spotřebiči. V případě závad způsobených nesprávným použitím nebo nevhodným prachového sáčku a filtrů nárok na záruku zaniká.

- Pokud je spotřebič používán déle než 30 minut vkuse, vždy odpojte celý kabel, abyste zabránili jeho přehřátí.
- Spotřebič, kabel nebo zástrčku nikdy nenořte do vody.
- Ujistěte se, že se děti nemohou dotýkat kabelu nebo spotřebiče.
- Nenechávejte kabel viset přes ostré hrany, horké části nebo jiné zdroje tepla.
- Při vytahování zástrčky ze zásuvky netahejte za kabel ani za spotřebič. Nikdy se spotřebiče nedotýkejte mokřýma nebo vlhkýma rukama.
- Pokud se rozhodnete spotřebič kvůli závadě nepoužívat, doporučujeme vám po vytažení zástrčky ze zásuvky ustříhnout kabel.



## POPIS VÝROBKU

1. Rukojeť
2. Přípojka hadice
3. Ukazatel plného prachového sáčku 
4. Regulátor sacího výkonu MIN - MAX
5. Vypínač 
6. HEPA filtr pod mřížkou
7. Systém navíjení kabelu
8. Knoflík pro automatické navíjení kabelu 
9. Hadice
10. Další regulace sacího výkonu
11. Teleskopická trubka – uvnitř
12. Jezdec k úpravě délky trubky
13. Držák příslušenství
14. Teleskopická trubka – venku
15. Podlahová hubice s knoflíkem pro zasunutí a vysunutí kartáčů 
16. Rukojeť víka přihrádky prachového sáčku
17. Kartáčová hubice
18. Štěrbínová hubice
19. Filtr HEPA13
20. Filtr motoru
21. Držák na filtr motoru

## PŘED PRVNÍM POUŽITÍM

Před prvním použitím vysavače postupujte následovně: vysavač a veškeré příslušenství opatrně vybalte a odstraňte veškerý obalový materiál. Obaly (plastové sáčky a karton) držte mimo dosah dětí. Po vybalení pečlivě zkontrolujte, zda spotřebič nemá větší poškození, ke kterému mohlo dojít při přepravě. Vysavač umístěte ve svislé poloze na pevný, suchý a rovný povrch.

## MONTÁŽ

Při montáži nebo demontáži příslušenství nebo součástí zkontrolujte, zda není zástrčka vysavače zapojena do zásuvky.

### HADICE

**Připojení hadice k vysavači:** zasuňte konec hadice do přípojky hadice na vysavači a otáčejte ho stále doprava, až uslyšíte cvaknutí – **obr. 1.**

**Odpojení hadice od vysavače:** zkontrolujte, zda není zástrčka zapojena do zásuvky. Odšroubujte konec hadice proti směru hodinových ručiček z vysavače.

### TELESKOPICKÁ TRUBKA

1. Zasuňte rukojeť hadice do teleskopické trubky - **obr. 2A.**

2. Upevněte podlahovou hubici pevným zasunutím trubky do podlahové hubice - **obr. 3A.**

3. Nastavte teleskopickou trubku na požadovanou délku. Posuňte knoflík v horní části trubky nahoru a zatáhněte za spodní část trubky, abyste ji prodloužili – **obr. 4.** Jakmile uvolníte jezdec, trubka zacvakne na požadovanou délku.

## PŘÍSLUŠENSTVÍ

Připevňte příslušenství k trubce nebo rukojeti hadice pro různé účely čištění tak, že je pevně nasunete na trubku nebo rukojeť – **obr. 2B**.

**13.** Držák příslušenství: držák příslušenství lze připevnit na teleskopickou trubku zacvaknutím – **obr. 3B**. Příslušenství můžete k držáku připevnit tak, abyste je měli u vysavače vždy po ruce.

**17.** Kulatá kartáčová hubice: mimo jiné k čištění tvrdých povrchů nábytku, rohů stropů nebo žaluzií.

**18.** Štěrbinová hubice: pro čištění soklů, rohů a úzkých prostorů, kam nedosáhne kulatá kartáčová hubice.

## POUŽITÍ

Zkontrolujte, zda hodnota napětí uvedená na typovém štítku spotřebiče odpovídá hodnotě napětí používanému ve vaší oblasti.

### ZAPNUTÍ VYSAVAČE

1. Vysavač umístěte na suchou a rovnou podlahu.

2. Opatrně vytáhněte kabel z vysavače a zasuňte zástrčku do zásuvky – **obr. 5**. Kabel netahejte za červenou značku.

3. Nastavte teleskopickou trubku na požadovanou délku.

4. Zapněte vysavač stisknutím tlačítka zapnutí/vypnutí  nohou – **obr. 6**.

5. V závislosti na vysávaném povrchu můžete nastavit kartáče v podlahové hubici – **obr. 6**.



Chcete-li vyčistit tvrdé podlahy, ujistěte se, že jsou kartáče vytaženy.



K čištění podlahových krytin nebo koberců musí být kartáče zataženy.

6. V závislosti na vysávaném povrchu můžete nastavit sací výkon. Posuňte regulátor sacího výkonu doleva nebo doprava mezi indikací min a max – **obr. 7**.

Minimální sací výkon: jemné materiály, záclony

Střední sací výkon: nábytek, koberce a matrace

Maximální sací výkon: dlaždice, dřevo nebo jiné tvrdé podlahy

7. Pokud je obtížné pohybovat podlahovou hubicí po podlaze, můžete sací výkon nastavit pomocí min - max regulátoru sacího výkonu nebo přídavné regulace sacího výkonu na rukojeti hadice – **obr. 8**.

### VYPNUTÍ VYSAVAČE

1. Vypněte vysavač stisknutím tlačítka zapnutí/vypnutí  nohou.

2. Vytáhněte zástrčku ze zásuvky, přidržte zástrčku a nechte kabel automaticky navinout stisknutím knoflíku pro automatické navíjení kabelu  nohou. Ved'te kabel rukou, abyste předešli možnému poškození. Kabel se automaticky navine do vysavače.

### SKLADOVÁNÍ

Vysavač lze skladovat dvěma způsoby. Na zadní straně – parkovací poloha – nebo na spodní straně, aby spotřebič zabíral méně prostoru – **obr. 9**.

• Naviňte kabel stisknutím knoflíku nohou, aby se kabel automaticky navinul .

• Posuňte knoflík v horní části trubky nahoru a zatlačte horní část trubky dolů, aby se trubka zkrátila. Jakmile uvolníte jezdec, trubka zacvakne.

• Zasuňte podlahovou hubici do držáku na zadní straně vysavače – parkovací poloha – nebo postavte vysavač do svislé polohy a zasuňte podlahovou hubici do držáku na spodní straně vysavače.

## ÚDRŽBA

Pravidelně kontrolujte hadici, prachový sáček a filtry, abyste předešli problémům. Pokud je hadice ucpaná, vyprázdněte ji. Vyměňte prachový sáček, je-li plný, a vyčistěte nebo vyměňte filtry, jsou-li znečištěné.

### VÝMĚNA PRACHOVÉHO SÁČKU

Před výměnou prachového sáčku nebo filtru motoru zkontrolujte, zda je vysavač vypnutý, a odpojte zástrčku ze zásuvky. Vysavač nikdy nepoužívejte bez prachového sáčku a filtru motoru.

- Vyměňte prachový sáček, když se ukazatel plného prachového sáčku  rozsvítí červeně nebo když se zdá, že je prachový sáček plný.
- Otevřete přihrádku prachového sáčku stisknutím rukojeti. Zvedněte víko a opatrně vyjměte plný prachový sáček z držáku – **obr. 10**. Zlikvidujte plný prachový sáček.
- Složte nový prachový sáček podle obrázku – **obr. 11** – a zasuňte jej do držáku prachového sáčku.
- Otevřete víko přihrádky prachového sáčku. Otvor prachového sáčku se při zavření víka automaticky zasune na místo. Není-li prachový sáček správně umístěn, nelze víko přihrádky prachového sáčku uzavřít. Znovu upevněte prachový sáček podle pokynů.

### VÝMĚNA NEBO VYČIŠTĚNÍ FILTRU MOTORU

Filtr motoru musí být vyměněn vždy po 5 prachových sáčcích. Mezitím ho lze vyčistit.

- Vyjměte filtr motoru posunutím držáku nahoru – **obr. 12**.
- Vložte nový filtr motoru do držáku a posuňte jej zpět nebo vyčistěte filtr motoru vlažnou vodou – **obr. 15** – a nechte jej schnout na vzduchu po dobu 24 hodin – **obr. 16** před vložením filtru motoru zpět do držáku.

### VYČIŠTĚNÍ NEBO VÝMĚNA HEPA FILTRU

HEPA filtr čistí vzduch ještě jednou, než je vytlačen vysavačem. Vyčistěte HEPA filtr nejméně jednou za šest měsíců nebo je-li velmi zaprášený. Pokud je HEPA filtr poškozen, musí být vyměněn za nový originální kus.

- Stlačením klipu otevřete mřížku, pod níž je umístěn HEPA filtr – **obr. 13**.
- Vyjměte HEPA filtr – **obr. 14**.
- Vyčistěte HEPA filtr vlažnou tekoucí vodou – **obr. 15** – a nechte filtr schnout na vzduchu po dobu 24 hodin – **obr. 16**. Nepoužívejte čisticí prostředky ani kartáče.
- Nevyměňujte HEPA filtr, dokud nebude zcela suchý, nebo vložte nový HEPA filtr.
- Znovu vložte mřížku. Ujistěte se, že je správně zacvaknutá na místo.

### pozor:

- Vysavač používejte, pouze pokud jsou vloženy všechny filtry a prachový sáček. Pokud ne, může to snížit sací výkon nebo způsobit poškození motoru.
- Před čištěním nebo výměnou filtrů vytáhněte zástrčku ze zásuvky.
- Natržené nebo nesprávně usazené filtry mohou poškodit motor. Pokud je filtr vadný, musí být vyměněn za nový originální kus.
- Filtry se nesmí čistit v myčce na nádobí.
- K vysoušení filtrů nepoužívejte vysoušeč vlasů.

### ODSTRANĚNÍ UCPÁNÍ

Když se ukazatel plného prachového sáčku  zbarví červeně:

- Zkontrolujte, zda je prachový sáček plný.
- Pokud prachový sáček není plný, zkontrolujte, zda je třeba filtry vyčistit.
- Zkontrolujte, zda trubka nebo hadice není ucpaná. K odstranění ucpání z trubky nebo hadice použijte tyč nebo podobně.

**Varování:** ukazatel plného prachového sáčku zůstává červený, když:

- prachový sáček je plný
- došlo k ucpání
- filtry jsou špinavé

Pokud je vysavač používán déle než 10 minut, když je ukazatel plného prachového sáčku červený, vysavač se automaticky vypne, aby se zabránilo přehřátí. Pokud k tomu dojde, vypněte spotřebič pomocí tlačítka, odpojte zástrčku ze zásuvky a odstraňte problém. Zabezpečení se resetuje, jakmile se vysavač opět zapne.

Společnost Tomado doporučuje používat originální prachové sáčky Tomado. Na škody způsobené použitím neoriginálních prachových sáčků Tomado se záruka nevztahuje.

Prachové sáčky, filtry a další příslušenství lze zakoupit prostřednictvím internetového obchodu Tomado:

<https://www.tomado.com/support>

Pokud se rozhodnete použít neoriginální prachové sáčky Tomado, ujistěte se, že kapacita prachového sáčku odpovídá kapacitě vysavače.

Výrobci sáčků do vysavačů často pro ně používají název „Uni-bag“, který může být vhodný pro vysavače Tomado.

V případě pochybností se obraťte na příslušného výrobce sáčků do vysavače.

## ODSTRANĚNÍ PORUCH

Pokud spotřebič nefunguje, před kontaktováním zákaznického servisu zkontrolujte následující body.

- Je zásuvka v pořádku? Zapojte do zásuvky jiný elektrický spotřebič, abyste ji odzkoušeli.
- Je prachový sáček plný? Postupujte podle pokynů v části ÚDRŽBA.
- Je filtr ucpaný? Postupujte podle pokynů v části ÚDRŽBA.
- Je použité příslušenství nebo hadice ucpaná? Postupujte podle pokynů v části ÚDRŽBA.
- Je vysavač přehřátý? Vytáhněte zástrčku ze zásuvky a nechte spotřebič vychladnout 30 minut. Spotřebič se automaticky resetuje.

## RECYKLACE



Tento symbol znamená, že výrobek nesmí být likvidován společně s běžným domovním odpadem (2012/19/EU).

Při odděleném sběru elektrických a elektronických výrobků se řiďte příslušnými předpisy vaší země. Správná likvidace výrobku zabrání negativním dopadům na životní prostředí a lidské zdraví. Obalový materiál tohoto výrobku je 100% recyklovatelný, obalový materiál odevzdejte odděleně.





## BEZPEČNOSTNÉ PREDPISY – SK

- **Skôr než začnete spotrebič používať, pozorne si prečítajte celý návod na použitie a uschovajte ho pre prípad ďalšej potreby.**
- Spotrebič používajte výlučne na účely uvedené v návode na použitie.
- Tento spotrebič je určený výlučne na použitie v domácnosti.
- Pri zodpovedajúcom dozore alebo poučení o bezpečnom používaní spotrebiča a upozornení na nebezpečenstvá s ním spojené môžu tento spotrebič používať deti od veku 8 rokov a osoby so zníženými fyzickými, zmyslovými alebo mentálnymi schopnosťami, ako aj osoby bez skúseností alebo potrebných znalostí.
- Deti sa nesmú so spotrebičom hrať.
- Deti mladšie ako 8 rokov smú spotrebič čistiť alebo vykonávať jeho údržbu len pod zodpovedajúcim dozorom.
- Spotrebič a kábel uchovávajte mimo dosahu detí mladších ako 8 rokov.
- V prípade, že spotrebič používajú deti, alebo sa používa v ich blízkosti, je potrebný zvýšený dohľad.
- Ruky, nohy, voľné oblečenie, vlasy a zvieratá sa nesmú dostať do dosahu rotujúcej kefy. Predídete tak zraneniam, napríklad poraneniu pokožky, očí alebo uší.
- Spotrebič nepoužívajte v exteriéri alebo na vlhkom povrchu ani na odsatie vlhkosti.
- Nevysávajte ľahko zápalné materiály.
- Nevysávajte horiaci materiál, ako sú cigarety, zápalky alebo popol.
- Spotrebič vždy umiestnite na rovný, hladký povrch a používajte ho výlučne v interiéri.
- Počas používania spotrebiča nestojte na kábli.
- Dbajte na to, aby počas používania nedošlo k omotaniu kábla okolo rúk alebo nôh.
- Spotrebič nepoužívajte na čistenie zvierat alebo ľudí.
- Tento spotrebič je určený na použitie v domácnosti a podobné účely, ako napríklad:
  - vo firemných kuchynkách, obchodoch, kanceláriách a v iných pracovných priestoroch;
  - hosťami v hoteloch, motelloch a iných obytných priestoroch;
  - v ubytovacích zariadeniach typu bed & breakfast;
  - na farmách.

- **Upozornenie:** spotrebič nepoužívajte s kuchynským časovačom ani samostatným diaľkovým ovládaním.
- Spotrebič napájajte len na striedavý prúd do nástennej zásuvky s ochranným kontaktom a sieťovým napätím zodpovedajúcim údajom, ktoré sa uvádzajú na typovom štítku spotrebiča.
- Napájací kábel nikdy príliš neohýbajte ani ho nevedzte cez horúce povrchy.
- Spotrebič nepoužívajte, ak je poškodená zástrčka, kábel alebo samotný spotrebič. Tiež ho nepoužívajte, ak viac nefunguje správne, spadol, resp. vykazuje iné známky poškodenia. V takom prípade sa obráťte na predajcu alebo náš zákaznícky servis. Zástrčku ani kábel nikdy nevymieňajte svojpomocne.
- Použitie príslušenstva, ktoré neodporúča alebo nepredáva spoločnosť Tomado, môže spôsobiť požiar, elektrický šok alebo zranenia.
- Kefa a vysávač boli špeciálne navrhnuté na použitie na koberci a tvrdých podlahách. V závislosti od typu podlahy sa v obmedzených prípadoch môže stať, že dôjde k poškriabaniu vysávaného povrchu. Spoločnosť Tomado nezodpovedá za škody, ktoré vznikli na podlahe. V prípade potreby nájdete v ponuke internetového obchodu spoločnosti Tomado špeciálnu hubicu na parkety.
- Keď sa spotrebič nepoužíva, alebo potrebujete namontovať, resp. odmontovať jeho komponenty alebo príslušenstvo, alebo keď spotrebič čistíte, úplne ho vypnite a vyťahnite zástrčku zo zásuvky.
- Zapnutý spotrebič nikdy nenechávajte bez dozoru.
- Spotrebič nikdy neumiestňujte do blízkosti iných zariadení, ktoré vyžarujú teplo, ako sú rúry, plynové sporáky, varné dosky atď.
- V prípade, že sa spotrebič používa nesprávnym spôsobom alebo sa nedodržiavajú pokyny uvedené v návode, nie je pri prípadných poruchách alebo nehodách možné požadovať náhradu škody a zaniká platnosť záruky.
- Aby sa predišlo poškodeniu spotrebiča, je potrebná správna inštalácia a údržba motorového filtra, HEPA filtra a vrecka na prach v súlade s pokynmi uvedenými v návode na obsluhu. V prípade porúch v dôsledku nesprávneho použitia, resp. nepoužitia vrecka na prach a filtrov zaniká platnosť záruky.

- Ak spotrebič používate dlhšie ako 30 minút nepretržite, vždy z neho odviňte celý kábel, aby ste predišli jeho prehriatiu.
- Spotrebič, kábel ani zástrčku nikdy neponárajte do vody.
- Dbajte na to, aby sa kábla alebo spotrebiča nedotýkali deti.
- Zabezpečte, aby kábel neprechádzal cez ostré hrany, komponenty vyžarujúce teplo alebo iné zdroje tepla.
- Zástrčku z nástennej zásuvky nikdy neodpájajte ťahaním za kábel, resp. spotrebič. Spotrebiča sa nikdy nedotýkajte vlhkými či mokrými rukami.
- Ak sa rozhodnete spotrebič pre poruchu viac nepoužívať, odporúčame vám, aby ste po vytiahnutí zástrčky z nástennej zásuvky odrezali kábel.

## OPIS VÝROBKU

1. Rukoväť
2. Prípojka hadice
3. Indikátor naplnenia vrecka na prach 
4. Regulátor sacej sily MIN – MAX
5. Tlačidlo zapnutia/vypnutia 
6. HEPA filter pod mriežkou
7. Systém navíjania kábla
8. Tlačidlo automatického navíjania kábla 
9. Hadica
10. Prídavný regulátor sacej sily
11. Teleskopická tyč – vnútorná
12. Posuvné tlačidlo na úpravu dĺžky tyče
13. Držiak na príslušenstvo
14. Teleskopická tyč – vonkajšia
15. Podlahová hubica s tlačidlom na zasunutie a vysunutie štetín 
16. Rukoväť krytu vrecka na prach
17. Kefová hubica
18. Štrbinová hubica
19. Filter HEPA 13
20. Motorový filter
21. Držiak na motorový filter

## PRED PRVÝM POUŽITÍM

Pred prvým použitím vysávača postupujte nasledovne: vysávač a všetko príslušenstvo opatrne vybalte a odstráňte všetok obalový materiál. Obalový materiál (plastové vrecká a kartón) skladujte mimo dosahu detí. Po vybalení vizuálne skontrolujte, či spotrebič nevykazuje známky poškodenia, ku ktorému mohlo dôjsť počas prepravy. Vysávač položte na pevný, suchý a rovný povrch.

## MONTÁŽ

Dbajte na to, aby sa počas (de)montáže príslušenstva alebo komponentov nenachádzala zástrčka vysávača v zásuvke.

### HADICA

Prípojenie hadice k vysávaču: koniec hadice zastrčte do prípojky hadice na vysávači a pevne ju otočte smerom doprava, kým sa neozve kliknutie – **obr. 1.**

Odpojenie hadice od vysávača: skontrolujte, či sa zástrčka nenachádza v zásuvke. Koniec hadice otočte proti smeru hodinových ručičiek a odpojte ju od vysávača.

### TELESKOPICKÁ TYČ

1. Rukoväť hadice zasuňte do teleskopickkej tyče – **obr. 2A.**

2. Upevnite podlahovú hubicu tak, že do nej pevne zasuniete tyč – **obr. 3A.**

3. Teleskopickú tyč nastavte na želanú dĺžku. Tlačidlo v hornej časti tyče posuňte smerom nahor a potiahnite za spodnú časť tyče, aby ste ju vysunuli – **obr. 4.** Keď pustíte posuvné tlačidlo, tyč ostane zafixovaná v želanej dĺžke.



## PRÍSLUŠENSTVO

Príslušenstvo slúžiace na rôzne čistiace účely pripevnite na tyč alebo na rukoväť hadice pevným nasunutím – **obr. 2B**.

**13.** Držiak na príslušenstvo: držiak na príslušenstvo sa dá nakliknúť na teleskopickú tyč – **obr. 3B**. Príslušenstvo môžete pripevniť na držiak, aby ste ho mali počas vysávania vždy poruke.

**17.** Okrúhla kefová hubica: na čistenie napr. tvrdého povrchu nábytku, stropných rohov či žalúzií.

**18.** Štrbinová hubica: na čistenie líšt, rohov a úzkych priestorov, do ktorých sa nedostane kefová hubica.

## POUŽITIE

Skontrolujte, či hodnota napätia uvedená na typovom štítku spotrebiča zodpovedá hodnote napätia používaného vo vašej krajine.

### ZAPNUTIE VYSÁVAČA

1. Vysávač položte na suchú a rovnú podlahu.

2. Kábel pomaly vytiahnite z vysávača a zasuňte zástrčku do zásuvky – **obr. 5**. Kábel vytiahnite maximálne po červenú značku.

3. Teleskopickú tyč nastavte na želanú dĺžku.

4. Vysávač zapnite tak, že nohou stlačíte tlačidlo zapnutia/vypnutia ① – **obr. 6**.

5. V závislosti od vysávaného povrchu môžete upraviť polohu štetín v podlahovej hubici – **obr. 6**.



Pri čistení tvrdých podláh zaistite, aby boli štetiny vysunuté.



Pri čistení celoplošných alebo kusových kobercov musia byť štetiny zasunuté.

6. V závislosti od vysávaného povrchu môžete upraviť saciu silu. Regulátor sacej sily posúvajte doľava alebo doprava medzi značkami minimálneho a maximálneho výkonu – **obr. 7**.

Minimálna sacia sila: jemné materiály, závesy

Stredná sacia sila: nábytok, koberce a matrace

Maximálna sacia sila: dlažba, drevo alebo iné tvrdé podlahy

7. Ak sa vám podlahovou hubicou pohybuje po podlahe ťažko, môžete upraviť saciu silu regulátorom minimálnej a maximálnej sacej sily alebo prídavným regulátorom sacej sily na rukoväti hadice – **obr. 8**.

### VYPNUTIE VYSÁVAČA

1. Vysávač vypnite tak, že nohou stlačíte tlačidlo zapnutia/vypnutia ①.

2. Vytiahnite zástrčku zo zásuvky, zástrčku pevne uchopte a zatlačením nohou na tlačidlo automatického navijania kábla ② automaticky navijete kábel. Kábel vedte rukou, aby ste predišli prípadnému poškodeniu. Kábel sa automaticky navinie do vysávača.

### SKLADOVANIE

Vysávač môžete uskladniť dvomi spôsobmi. V horizontálnej polohe – parkovacia poloha – alebo vo vertikálnej polohe, aby spotrebič zaberал menej miesta – **obr. 9**.

• Kábel navijete zatlačením nohou na tlačidlo automatického navijania kábla ②.

• Tlačidlo v hornej časti tyče posuňte smerom nahor a hornú časť tyče zatlačte smerom nadol, aby ste ju zasunuli. Keď pustíte posuvné tlačidlo, tyč ostane zafixovaná.

• Podlahovú hubicu zasuňte do držiaka na zadnej strane vysávača – v parkovacej polohe – alebo vysávač postavte vertikálne a podlahovú hubicu zasuňte do držiaka na spodnej strane vysávača.

## ÚDRŽBA

Pravidelne kontrolujte hadicu, vrecko na prach a filtre, aby ste predišli problémom. Keď sa hadica upchá, musíte ju uvoľniť. Vrecko na prach po naplnení vymeňte a znečistené filtre vyčistite alebo vymeňte.

### VÝMENA VRECKA NA PRACH

Pred výmenou vrecka na prach alebo motorového filtra skontrolujte, či je vysávač vypnutý a vytiahnite zástrčku zo zásuvky. Vysávač nikdy nepoužívajte bez vrecka na prach a motorového filtra.

- Vrecko na prach vymeňte, keď sa farba indikátora naplnenia vrecka na prach  zmení na červenú, alebo keď sa vám zdá, že je vrecko plné.
- Stlačením rukoväte otvoríte kryt vrecka na prach. Nadvihnite kryt a plné vrecko na prach vyberte z držiaka – **obr. 10**. Plné vrecko na prach vyhodte.
- Nové vrecko zložte podľa vyobrazenia – **obr. 11** – a zasuňte ho do držiaka.
- Zatvorte kryt vrecka na prach. Otvor vrecka na prach sa po zatvorení krytu automaticky zasunie na správne miesto. Kryt vrecka na prach sa nedá zatvoriť, pokiaľ vrecko nie je v správnej polohe. Vrecko na prach umiestnite nanovo podľa pokynov.

### VÝMENA ALEBO ČISTENIE MOTOROVÉHO FILTRA

Motorový filter je potrebné vymeniť vždy po 5 vreckách na prach. Medzitým ho môžete vyčistiť.

- Motorový filter vyberte potiahnutím držiaka smerom nahor – **obr. 12**.
- Umiestnite do držiaka nový motorový filter a zasuňte ho späť na miesto alebo vyčistite motorový filter vlažnou vodou – **obr. 15** – a nechajte ho schnúť na vzduchu po dobu 24 hodín – **obr. 16**, skôr než ho vložíte späť do držiaka.

### ČISTENIE ALEBO VÝMENA HEPA FILTRA

HEPA filter ešte raz prečisťuje vzduch, predtým ako ho vysávač vyfúkne. HEPA filter vyčistite minimálne raz za pol roka, alebo keď je príliš zanesený prachom. Poškodený HEPA filter vymeňte za nový originálny kus.

- Mriežku, pod ktorou sa nachádza HEPA filter, otvoríte stlačením svorky – **obr. 13**.
- Vyberte HEPA filter – **obr. 14**.
- HEPA filter vyčistíte prúdom vlažnej vody – **obr. 15** – a nechajte ho schnúť na vzduchu po dobu 24 hodín – **obr. 16**. Nepoužívajte žiadne čistiace prostriedky ani kefy.
- HEPA filter vložte naspäť, až keď úplne vyschne, alebo použite nový HEPA filter.
- Mriežku dajte späť na miesto. Dbajte na to, aby ste ju pevne zaklikli.

### Pozor:

- Vysávač používajte, len keď sa v ňom nachádzajú všetky filtre a vrecko na prach. V opačnom prípade môže dôjsť k zníženiu sacej sily alebo poškodeniu motora.
- Pred čistením alebo výmenou filtrov vytiahnite zástrčku zo zásuvky.
- Poškodené alebo nedoliehajúce filtre môžu spôsobiť poškodenie motora. Poškodený filter vymeňte za nový originálny kus.
- Filtre sa nesmú čistiť v umývačke riadu.
- Na vysušenie filtrov nepoužívajte fén.

### ODSTRÁNENIE UPCHATIA

Keď sa farba indikátora naplnenia vrecka na prach  zmení na červenú:

- Skontrolujte, či je vrecko na prach plné.
- Keď vrecko na prach nie je plné, skontrolujte, či nie je potrebné vyčistiť filtre.
- Skontrolujte, či nie je upchatá tyč alebo hadica. Na odstránenie upchatia z tyče alebo hadice použite palicu alebo podobný predmet.

**Varovanie:** farba indikátora naplnenia vrecka na prach je červená, keď:

- je vrecko na prach plné
- došlo k upchatiu
- sú znečistené filtre

Keď sa vysávač používa dlhšie ako 10 minút a indikátor naplnenia vrecka na prach je červený, vysávač sa automaticky vypne, aby sa neprehrial. V takom prípade vysávač vypnite tlačidlom, vytiahnite zástrčku zo zásuvky a problém odstráňte. Poistka sa vynuluje, keď znovu zapnete vysávač.

Spoločnosť Tomado odporúča používanie originálnych vreciek na prach značky Tomado. Záruka sa nevzťahuje na prípadné škody v dôsledku používania neoriginálnych vreciek na prach od Tomado.

Vrecká na prach, filtre a ostatné príslušenstvo nájdete v ponuke internetového obchodu spoločnosti Tomado:

<https://www.tomado.com/support>

Ak sa predsa len rozhodnete používať iné vrecká na prach ako od spoločnosti Tomado, dbajte na to, aby objem vrecka zodpovedal kapacite vysávača.

Výrobcovia vreciek do vysávačov používajú často označenie „Unibag“ pre vrecká, ktoré môžu pasovať do vysávačov Tomado. V prípade pochybností kontaktujte príslušného výrobcu vreciek do vysávačov.

## ODSTRAŇOVANIE PORUCHY

Keď sa na spotrebiči vyskytne porucha, skontrolujte nižšie uvedené body, skôr ako sa obrátite na zákaznícky servis.

- Je zásuvka v poriadku? Pripojte do zásuvky iný elektrický spotrebič, aby ste ju skontrolovali.
- Je vrecko na prach plné? Postupujte podľa pokynov v kapitole ÚDRŽBA.
- Je upchatý filter? Postupujte podľa pokynov v kapitole ÚDRŽBA.
- Došlo k upchatiu použitého príslušenstva alebo hadice? Postupujte podľa pokynov v kapitole ÚDRŽBA.
- Je vysávač prehriaty? Ak áno, vytiahnite zástrčku zo zásuvky a odstavte vysávač na 30 minút. Spotrebič sa automaticky vynuluje.

## RECYKLÁCIA



Tento symbol znamená, že výrobok sa nesmie likvidovať spolu s bežným komunálnym odpadom (2012/19/EÚ).

Pri oddelenom zbere elektrických a elektronických výrobkov sa riadte príslušnými predpismi svojho štátu.

Správna likvidácia výrobku zabráni negatívnym dopadom na životné prostredie a ľudské zdravie.

Obalový materiál tohto výrobku je 100 % recyklovateľný, obalový materiál vracajte oddelene.

## **ACCESSOIRES BESTELLEN**

**NL**

Ga naar [www.tomado.com/support](http://www.tomado.com/support) om accessoires of reserveonderdelen aan te schaffen.

## **GARANTIEVOORWAARDEN**

Op dit product wordt een garantie van 24 maanden verleend. Uw garantie is geldig wanneer het product is gebruikt in overeenstemming met de gebruiksaanwijzing en voor het doel waarvoor het gemaakt is. Tevens dient het originele aankoopbewijs overlegd te worden met daarop de aankoopdatum, de naam van de retailer en het artikelnummer van het product. Voor uitgebreide garantievoorwaarden verwijzen wij u naar onze website: [www.tomado.com/support](http://www.tomado.com/support)

## **ORDERING ACCESSORIES**

**EN**

Go to [www.tomado.com/support](http://www.tomado.com/support) to purchase accessories or spare parts.

## **WARRANTY CONDITIONS**

A 24 month warranty is provided for this product. Your warranty is valid if the product has been used in accordance with the user instructions and for the purpose for which it was made. Also the original proof of purchase must be submitted, stating the date of purchase, the name of the retailer and the item number of the product. For extensive warranty information you are referred to our website: [www.tomado.com/support](http://www.tomado.com/support)

## **BESTELLEN VON ZUBEHÖR**

**DE**

Wenn Sie Zubehör oder Ersatzteile benötigen, besuchen Sie bitte unsere Webseite [www.tomado.com/support](http://www.tomado.com/support).

## **GARANTIEBESTIMMUNGEN**

Für dieses Produkt gewähren wir eine Garantie von 24 Monaten. Diese Garantie gilt jedoch nur, wenn das Produkt in Übereinstimmung mit den Anweisungen in der Gebrauchsanleitung und für den Zweck, für den es hergestellt wurde, verwendet wird. Darüber hinaus muss der originale Kaufbeleg (mit Kaufdatum, Namen des Einzelhändlers und Artikelnummer des Produkts) vorgelegt werden. Die ausführlichen Garantiebestimmungen finden Sie auf unserer Webseite: [www.tomado.com/support](http://www.tomado.com/support)

## **COMMANDER DES ACCESSOIRES**

**FR**

Rendez-vous sur [www.tomado.com/support](http://www.tomado.com/support) pour acheter des accessoires ou des pièces de rechange.

## **CONDITIONS DE LA GARANTIE**

Ce produit est garanti pour une période de 24 mois. Votre garantie est valable lorsque le produit est utilisé conformément au mode d'emploi et pour l'usage auquel il est destiné. Par ailleurs, la preuve d'achat originale doit être fournie, en portant mention de la date d'achat, du nom du détaillant ainsi que du numéro d'article du produit. Pour connaître les conditions de garantie détaillées, rendez-vous sur notre site Internet : [www.tomado.com/support](http://www.tomado.com/support)

## **PEDIDOS DE ACCESORIOS**

**ES**

Visite [www.tomado.com/support](http://www.tomado.com/support) para adquirir accesorios o piezas de recambio.

## **CONDICIONES DE LA GARANTÍA**

Este producto está cubierto por una garantía de 24 meses. Su garantía es válida siempre que el producto se utilice conforme a las instrucciones de uso y para el fin para el que se ha concebido. Además, se deberá presentar el justificante de compra original, donde figure la fecha de compra, el nombre del vendedor y el número de artículo del producto. Para leer todos los detalles de las condiciones de garantía, visite nuestro sitio web: [www.tomado.com/support](http://www.tomado.com/support)

## **COME ORDINARE GLI ACCESSORI**

**IT**

All'indirizzo web [www.tomado.com/support](http://www.tomado.com/support) è possibile acquistare accessori e parti di ricambio.

## **CONDIZIONI DI GARANZIA**

Su questo apparecchio vige una garanzia del produttore di 24 mesi. La garanzia è valida soltanto qualora il prodotto sia stato utilizzato in conformità alle istruzioni per l'uso e destinato ai fini a cui è preposto. A un'eventuale richiesta, è inoltre necessario allegare la prova di acquisto originale recante la data di acquisto, il nome del venditore e il numero di articolo del prodotto. Per ulteriori informazioni sulle condizioni di garanzia: [www.tomado.com/support](http://www.tomado.com/support)

## **BESTILLING AF TILBEHØR**

**DA**

Tilbehør og reservedele kan bestilles på [www.tomado.com/support](http://www.tomado.com/support).

## **GARANTIBETINGELSER**

På dette produkt gives 24 måneders garanti. Garantien dækker, såfremt produktet anvendes i overensstemmelse med brugervejledningen og det tilsigtede formål. Der skal ligeledes forevises originalkvittering, som skal indeholde købsdato, forhandlerens navn og produktets varenummer. Garantibetingelserne kan læses i deres fulde længde på vores hjemmeside: [www.tomado.com/support](http://www.tomado.com/support).

## **ZAMAWIANIE AKCESORIÓW**

**PL**

Akcesoria lub części zamienne można zamawiać na stronie internetowej: [www.tomado.com/support](http://www.tomado.com/support).

## **WARUNKI GWARANCJI**

Ten produkt jest objęty 24-miesięczną gwarancją. Gwarancja jest ważna, kiedy użytkuje się produkt zgodnie z instrukcją obsługi oraz zgodnie z przeznaczeniem. Oprócz tego należy przy tym przedłożyć dowód zakupu z widoczną datą zakupu, nazwą sprzedawcy detalicznego oraz numerem artykułu dotyczącego produktu. Szczegółowe warunki gwarancji można znaleźć na naszej stronie internetowej pod adresem: [www.tomado.com/support](http://www.tomado.com/support)

## **OBJEDNÁVÁNÍ PŘÍSLUŠENSTVÍ**

**CS**

Příslušenství nebo náhradní díly objednávejte přes [www.tomado.com/support](http://www.tomado.com/support).

## **ZÁRUČNÍ PODMÍNKY**

Na tento výrobek se vztahuje záruka 24 měsíců. Vaše záruka je platná, pokud byl výrobek použit v souladu s návodem k použití a za účelem, pro který byl vyroben. Zároveň je nutné předložit původní doklad o koupi opatřený datem nákupu, jménem prodejce a číslem zboží. Podrobné záruční podmínky naleznete na našich webových stránkách: [www.tomado.com/support](http://www.tomado.com/support)

## **OBJEDNÁVANIE PRÍSLUŠENSTVA**

**SK**

Príslušenstvo alebo náhradné diely objednávajte cez [www.tomado.com/support](http://www.tomado.com/support).

## **ZÁRUČNÉ PODMIENKY**

Na tento výrobok sa vzťahuje záruka 24 mesiacov. Vaša záruka je platná, pokiaľ bol výrobok použitý v súlade s návodom na použitie a na účely, na ktoré bol vyrobený. Zároveň je nutné preložiť pôvodný doklad o kúpe s dátumom nákupu, menom predajcu a číslom tovaru. Podrobné záručné podmienky nájdete na našich webových stránkach [www.tomado.com/support](http://www.tomado.com/support).





# TOMADO®

## TVC3001B

### Tomado Electric Appliances

Postbus 159  
6920 AD Duiven  
The Netherlands

✉ [support@tomado.com](mailto:support@tomado.com)

🌐 [www.tomado.com](http://www.tomado.com)

Wijzigingen en drukfouten voorbehouden/ Änderungen und Druckfehler vorbehalten/ Sous réserve de modification / Modifications and printing errors reserved/  
Sujeto a cambios y errores de impresión/ Con riserva di modifiche ed errori di stampa/ Der tages forbehold for ændringer og trykfej/ Zastrzega się prawo do zmian i błędów w druku/  
Změny a tiskové chyby vyhrazeny/ Zmeny a tlačové chyby sú vyhradené

TVC3001B/01.0520

# TOMADO.COM