

**iQ100, Telescopische dampkap, 60 cm,  
inox  
LI60OA521**



De motorloze telescopische dampkap verdwijnt bijna volledig onder uw keukenkast.

#### Kenmerken

##### Technische gegevens

Uitvoering : Uittrekbaar

Keurmerken : CE

Lengte elektriciteits snoer (cm) : 130

Inbouwafmetingen : 135mm x 598.0mm x 264mm

en: Minimum distance above an electric hob : 500

en: Minimum distance above a gas hob : 650

Nettogewicht (kg) : 5,486

Soort besturing : Electronisch

Instelling afzuigvermogen : Continu

Aantal lampen : 2

Diameter luchtafvoer min/max (mm/mm) : 120

Materiaal vetfilter : Aluminium wasbaar

EAN-code : 4242003837757

Aansluitwaarde (W) : 2

Spanning (V) : 220-240

Frequentie (Hz) : 50

Type stekker : Schuko-/Gardy. met aarding

Type installatie : Inbouw



**iQ100, Telescopische dampkap, 60 cm,  
inox  
LI600A521**

#### Kenmerken

**Werking / Vermogen:**

- Integreerbaar in 60 cm brede bovenkast
- Geschikt voor luchtafvoer
- Geschikt voor aansluiting op een centraal ventilatiesysteem

**Comfort / Zekerheid:**

- Motorloos
- Bediening via tuimelschakelaars
- 2 metalen vetfilter(s), vaatwasbestendig
- Verlichting van het werkblad: 2 x LED-modulen van 1W

**Afmetingen:**

- Aanbevolen diameter van het luchtafvoerkanaal voor een optimale werking van de dampkap:  $\varnothing$  120 mm
- Toestelafmetingen (HxBxD): 175 x 600 x 280 mm
- Inbouwafmetingen (HxBxD): 135 x 598 x 264 mm
- met terugslagklep
- Elektrische afsluitklep voor luchtkanaal

## iQ100, Telescopische dampkap, 60 cm, inox LI60OA521

### Maattekeningen

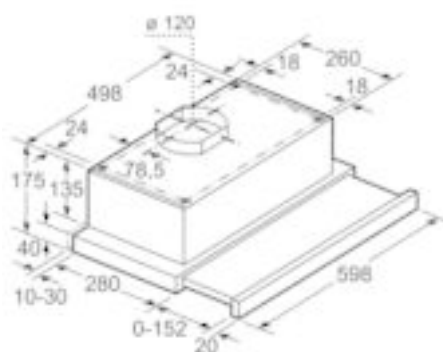

Afmeting in mm

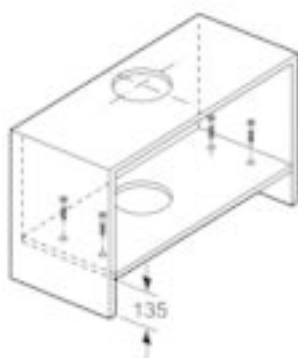

Afmeting in mm