



# HANDLEIDING

NL | STAAFMIXER

# BELANGRIJKE VOORZORGSMAATREGELEN

*Voordat u het elektrische apparaat gebruikt, moet u altijd de volgende basisvoorzorgen in acht nemen.*

- 1.** Lees alle instructies.
- 2.** Controleer voor gebruik of de spanning van het stopcontact overeenkomt met de spanning op het typeplaatje.
- 3.** Gebruik het apparaat niet met een beschadigde oplader of stekker of nadat het apparaat defect is geraakt, is gevallen of op enigerlei wijze is beschadigd. Breng het apparaat naar het dichtstbijzijnde erkende servicepunt voor onderzoek, reparatie of elektrische of mechanische aanpassing.
- 4.** Als de oplader beschadigd is, moet deze worden vervangen door de fabrikant of een erkende serviceagent of een gekwalificeerde technicus om gevaar te voorkomen.
- 5.** Haal altijd de stekker van de blender uit het stopcontact als deze onbeheerd wordt achtergelaten en voordat u het apparaat in elkaar zet, uit elkaar haalt of schoonmaakt;
- 6.** Laat het snoer niet over de rand van een tafel of heet oppervlak hangen.
- 7.** Dompel het bovenste deel van de blender niet onder in water, dit kan elektrische schokken veroorzaken.
- 8.** Nauwlettend toezicht is noodzakelijk wanneer uw apparaat wordt gebruikt in de buurt van kinderen of mindervalide personen.
- 9.** Vermijd contact met bewegende delen.
- 10.** Houd handen en keukengerei uit de houder tijdens het blenden om het risico van ernstig letsel aan personen of schade aan de blender te beperken. Een schraper mag gebruikt worden, maar alleen als de blender niet draait.
- 11.** Het apparaat mag niet gebruikt worden voor het hakken van ijs of het mengen van harde en droge stoffen, anders kan het mes bot worden.
- 12.** Plaats het snijblad nooit op het onderstel zonder de kom eerst goed op zijn plaats te zetten.
- 13.** Zorg ervoor dat het deksel van de hakmolen goed vergrendeld is voordat u het apparaat gebruikt.
- 14.** Het gebruik van accessoires die niet door de fabrikant worden aanbevolen, kan letsel bij personen veroorzaken.
- 15.** Gebruik het apparaat niet voor andere doeleinden dan waarvoor het bedoeld is.
- 16.** Kinderen moeten onder toezicht staan om ervoor te zorgen dat ze niet met het apparaat spelen.
- 17.** Dit apparaat kan worden gebruikt door kinderen vanaf 8 jaar en personen met beperkte fysieke, zintuiglijke of mentale capaciteiten of een gebrek aan ervaring en kennis als zij onder toezicht staan of instructie hebben gekregen over het gebruik van het apparaat op een veilige manier te gebruiken en de gevaren ervan te begrijpen. Kinderen mogen niet met het apparaat spelen. Reiniging en gebruikersonderhoud mogen niet worden uitgevoerd door kinderen, tenzij ze ouder zijn dan 8 jaar en onder toezicht staan.
- 18.** Bewaar deze instructies.

19. Het gebruik van accessoires die niet door de fabrikant worden aanbevolen, kan letsel bij personen veroorzaken.
20. Laat de knop los voordat u het deksel van de pot verwijdert en wacht tot de messen volledig tot stilstand zijn gekomen.
21. Verwijder altijd het mes voordat u de inhoud uit de kan giet.
22. Zorg ervoor dat u het apparaat na elk gebruik van uw keukenmachine uitschakelt. Zorg ervoor dat de motor volledig stopt voordat u hem uit elkaar haalt.
23. De metalen messen zijn zeer scherp, ga er voorzichtig mee om.
24. Houd altijd de steel van het mes vast in plaats van de snijkant bij het hanteren en schoonmaken van het mes.  
het mes.
25. Let op voor mogelijk letsel door verkeerd gebruik.
26. Bewaar deze instructies.

## DE STAAFMIXER (GESCHIKT VOOR HET BLENDEN VAN GROENTEN EN FRUIT)

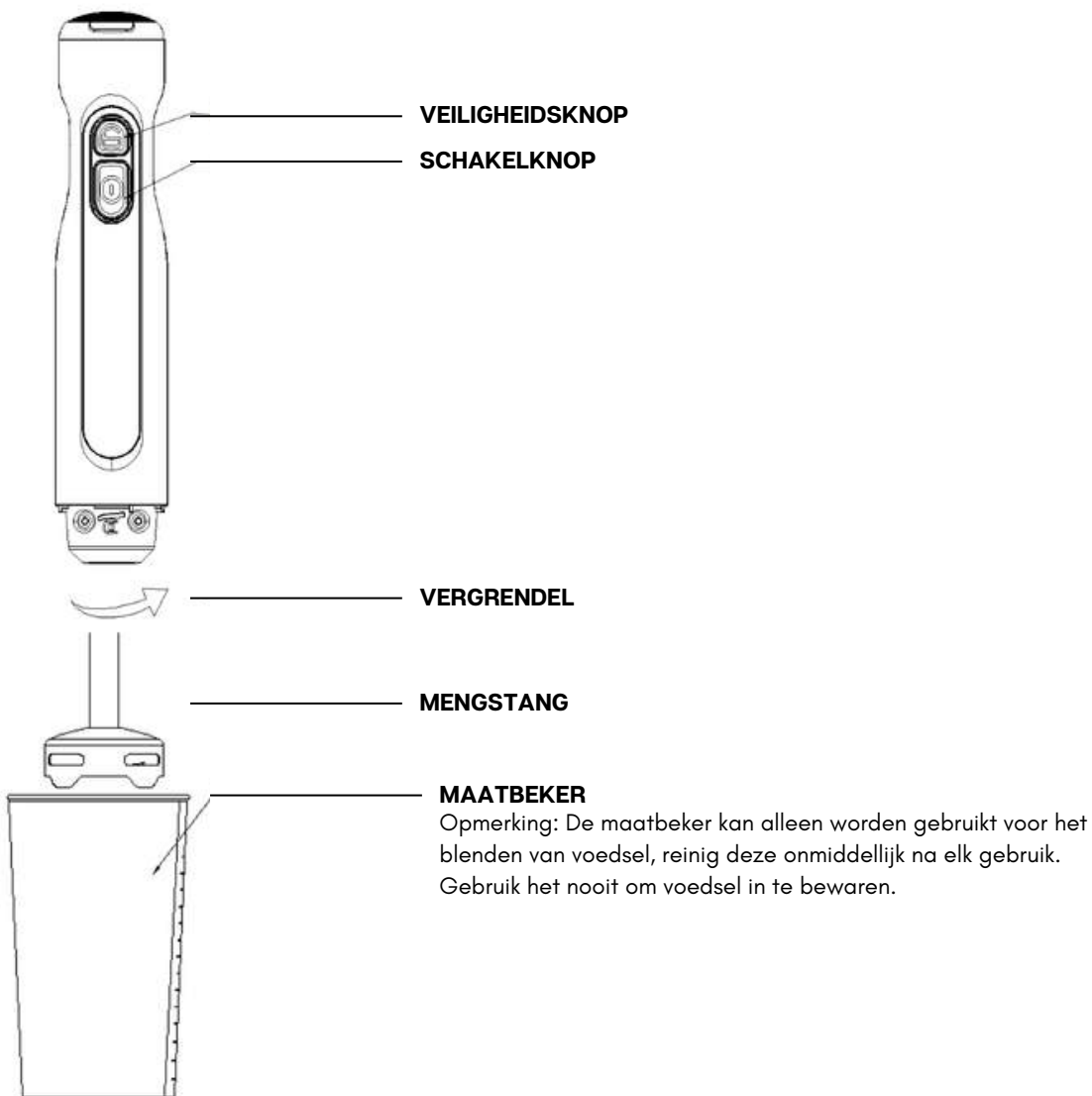

# DE HAKKOM (GEBRUIK BIJVOORBEELD VOOR HET HAKKEN VAN VLEES OF GROENTEN)

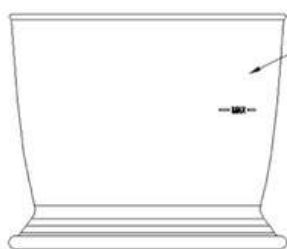
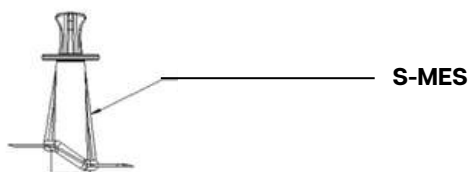
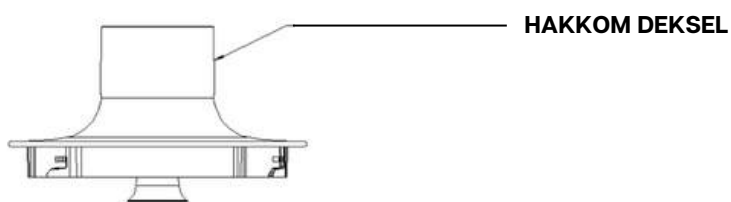
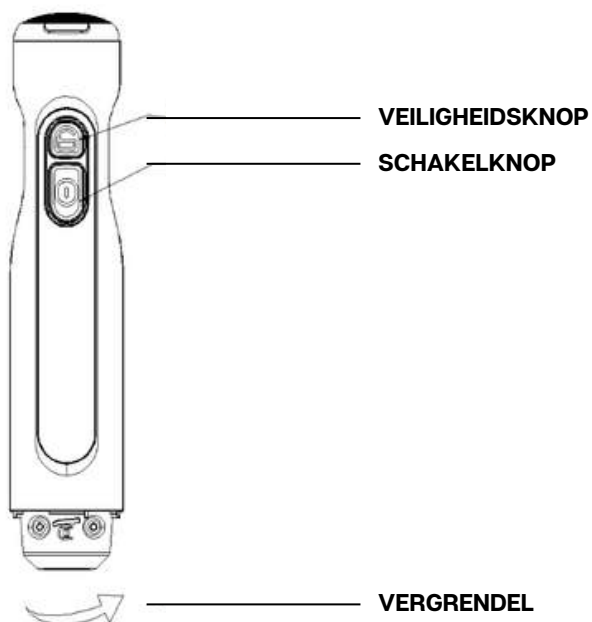

## HAKKOM

Opmerking: De hakkom kan alleen worden gebruikt voor het blenden van voedsel, reinig deze onmiddellijk na elk gebruik. Gebruik het nooit om voedsel in te bewaren.

# DE GARDE

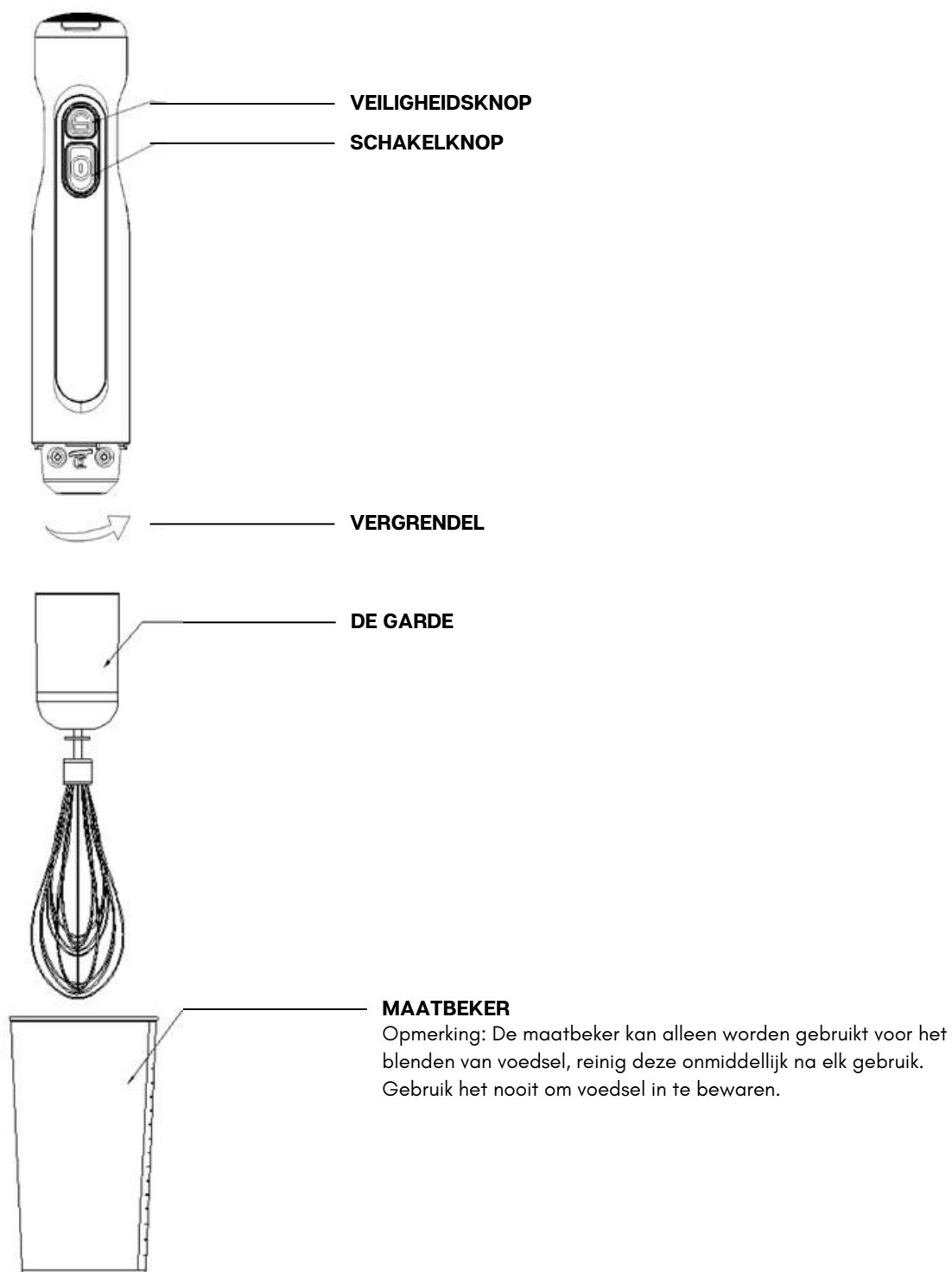

# DE STAAFMIJXER GEBRUIKEN

*Reinig de staafmijxer voor het eerste gebruik volgens het hoofdstuk "snelle reiniging".*

*De tijd dat het apparaat zonder lading werkt, mag niet langer zijn dan 15s.*

*Belangrijk: De messen zijn zeer scherp, ga er voorzichtig mee om. Zorg ervoor dat de stekker van de staafmijxer uit het stopcontact is voordat u hulpstukken monteert of verwijdert.*

## **Instructies voor de staafmijxer**

De maximale werkingsduur per keer mag niet langer zijn dan 1 minuut, en er moet een rusttijd van 3 minuten worden aangehouden bij twee opeenvolgende cycli.

- 1.** To assemble the detachable shaft with the motor unit, turn the shaft counterclockwise until tight. To disassemble, turn in the opposite direction.
- 2.** Plug the hand blender into the wall socket.
- 3.** Lower the hand blender into the food. The switch button can only be pressed after pressing the safety button.
- 4.** Stop the hand blender by releasing the button.

## **Instructies voor de hakmolen**

De maximale werkingsduur per keer mag niet meer zijn dan 30 seconden en bij twee opeenvolgende cycli moet een rusttijd van 3 minuten worden aangehouden.

- 1.** Plaats de kom van de hakker op een schone, vlakke ondergrond.
- 2.** Monteer het roestvrije hakmes in de hak kom, zoals afgebeeld in Fig.1.
- 3.** Leg het voedsel in de hak kom.

Opmerking: Verwijder het bot van het vlees, snijd in kleine stukjes en doe het vlees in de kom. De maximale hoeveelheid vlees per keer mag niet meer zijn dan 200 g.

- 4.** Bevestig het deksel op de hak kom, zorg ervoor dat de knobbel op de binnenwand van de kom uitgelijnd is met de groef van het deksel, leg dan het deksel neer en draai het met de klok mee tot het vastklikt. (Zie Fig.2) Draai in tegengestelde richting om het deksel los te maken.
- 5.** Steek de motor in de opening van het deksel van de hakmachine en draai met de klok mee om te vergrendelen. (Zie Fig.3)
- 6.** Laat de staafmijxer in het voedsel zakken. De schakelknop kan alleen worden ingedrukt nadat de knop van de veiligheidsschakelaar is ingedrukt.
- 7.** Stop het apparaat door de knop van de motoreenheid los te laten.
- 8.** Laat na het beëindigen van het hakken de schakelknop los. Verwijder vervolgens de motoreenheid van het deksel van de hakker door deze linksom te draaien.
- 9.** Open het deksel van de hakmachine door het tegen de klok in te draaien en verwijder het fijngehakte voedsel.

**Let op:**

- Om het risico op letsel te verminderen, plaats het snijblad nooit op de basis zonder eerst de kom goed op zijn plaats te zetten.
- Zorg ervoor dat het deksel van de hakmolen goed vastzit voordat u het apparaat gebruikt.
- Tijdens het gebruik of na het hakken moet u voor de veiligheid eerst de motorunit van het Hak deksel demonteren en vervolgens het Hak deksel verwijderen. Verwijder het deksel van de hakmachine nooit terwijl de motoreenheid nog op zijn plaats zit.

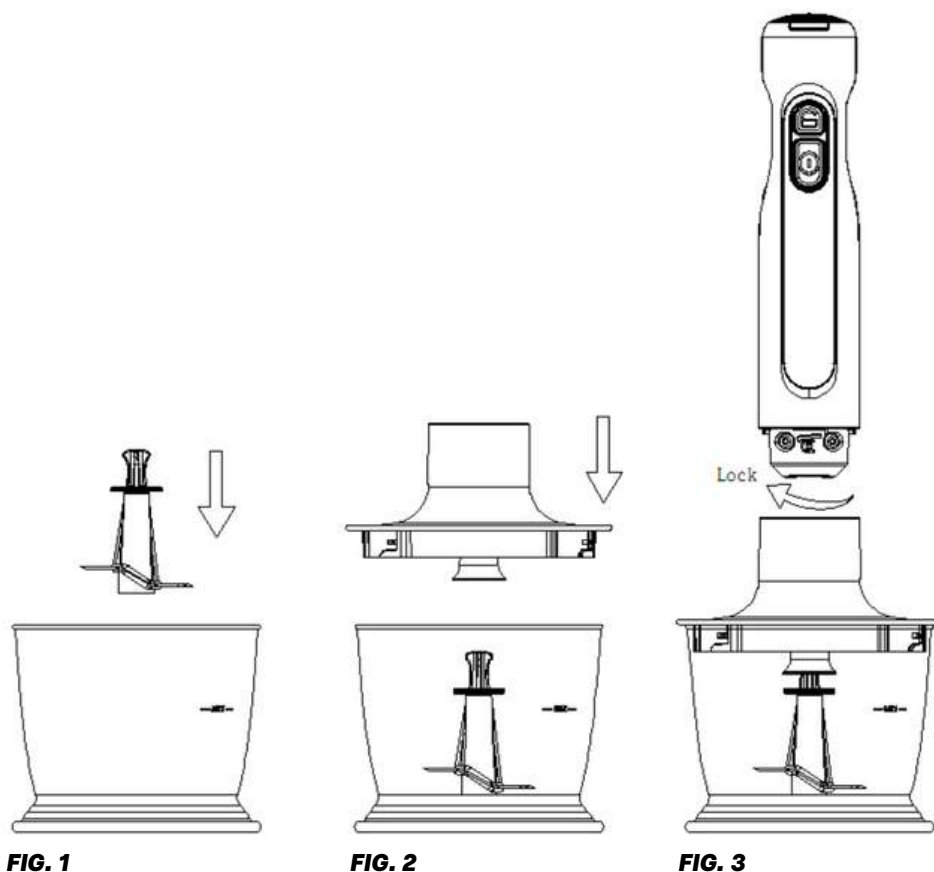
**Instructies voor het mengen van aardappelen**

De maximale werkingsduur per keer mag niet langer zijn dan 1 minuut, en er moet 1 minuut rusttijd worden aangehouden bij twee opeenvolgende cycli.

1. Plaats de gekookte aardappel in de kom.
2. Om de aardappelklopper met de motoreenheid te monteren, draait u de klopper tegen de klok in totdat deze vastzit. Om de klopper te demonteren, draai je hem in tegengestelde richting, zoals op de foto.
3. Verwijder de blender in zijn geheel en druk op de veiligheidstoets voordat u op de schakelknop drukt om het apparaat in werking te stellen.
4. Nadat de aardappel gemengd is, laat u de schakelknop los en verwijdert u de motor van de aardappelklopper door deze tegen de klok in te draaien.

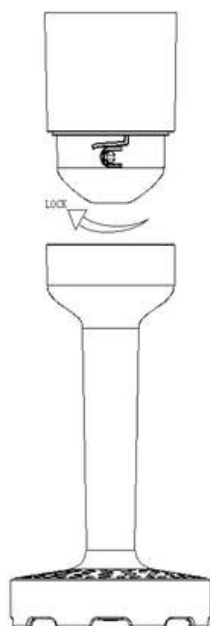

**DE AARDAPPELKLOPPER**

### **Instructies voor de garde**

De maximale werkingsduur per keer mag niet langer zijn dan 2 minuten, en er moet een rusttijd van 3 minuten worden aangehouden bij twee opeenvolgende cycli.

- 1.** Om de garde met de motoreenheid te monteren, draait u de klopper tegen de klok in totdat deze vastzit. Om de klopper te demonteren, draai je hem in tegengestelde richting.
- 2.** Doe eiwit in het kopje, over het algemeen zijn twee eiwitten genoeg.
- 3.** Laat de staafmixer in het voedsel zakken. Verwijder de blender in zijn geheel en druk op de veiligheidstoets voordat u op de schakelknop drukt om de blender in werking te stellen.
- 4.** Stop de staafmixer door de schakelknop los te laten.

### **Opladen**

- 1.** Steek de adapter in het stopcontact.
- 2.** Als het apparaat wordt opgeladen, wordt het LED-lampje op het apparaat rood; en het LED-lampje wordt blauw als de batterij vol is.
- 3.** Wanneer het rode lampje op het apparaat knippert, lijkt het product beschermd te zijn. U moet de adapter op het stopcontact aansluiten en ongeveer 30 minuten opladen. Als het niet werkt, stuur het dan naar de fabrikant voor reparatie.
- 4.** De staafmixer kan worden opgeladen. Na ongeveer 3 uur is de batterij vol en wordt het licht blauw.

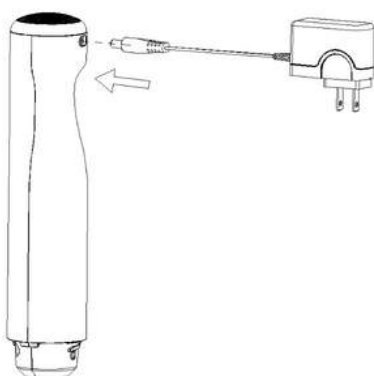



## REINIGING EN ONDERHOUD

1. Laat de schakelknop los en verwijder de afneembare steel.

Opmerking: Dompel de afneembare steel van de blender niet onder in water omdat op lange termijn dit schade kan veroorzaken aan de steel.

2. Was de afneembare steel onder stromend water, zonder gebruik van schurende of reinigende middelen. Zet de afneembare steel na het schoonmaken rechtop, zodat eventueel binnengedrongen water eruit kan lopen. De steel is vaatwasbestendig.

3. Was de maatbeker, de hakkom, de garde en het mes in een warm sopje. De kom en de garde kunnen beter niet in de vaatwasmachine, omdat de kunststof onderdelen door langdurig gebruik in de vaatwasmachine worden aangetast.

4. Veeg de motor af met een vochtige doek. Dompel hem nooit onder in water om hem schoon te maken, want dan kan hij een elektrische schok krijgen.

5. Droog de onderdelen grondig af.

Voorzichtig: De messen zijn zeer scherp, ga er voorzichtig mee om.

### Snel schoonmaken

Houd de staafmixer tussen bewerkingen door in de beker die half gevuld is met water en zet hem een paar seconden aan.

## MILIEUVRIENDELIJKE VERWIJDERING



U kunt helpen het milieu te beschermen! Vergeet niet om de lokale regelgeving te respecteren: De niet-werkende elektrische apparatuur inleveren bij een geschikt afvalverwerkingscentrum.

## WIJ HELPEN U GRAAG MET EVENTUELE VRAGEN.



**+31 6 87570777**

Stuur ons een berichtje op Whatsapp! Dit is **geen** belnummer.



**SALES@MEDIAEVOLUTION.NL**

## BEDANKT VOOR HET KIEZEN VOOR COOK<sup>+</sup>



# INSTRUCTION MANUAL

EN | HAND BLENDER

# SAFETY INSTRUCTIONS

*Before using the electrical appliance, the following basic precautions should always be followed including the following:*

- 1.** Read all instructions.
- 2.** Before using check that the voltage of wall outlet correspond to the one shown on the rating plate.
- 3.** Do not operate any appliance with a damaged charger or plug or after the appliance malfunctions, or is dropped or damaged in any manner. Return appliance to the nearest authorized service facility for examination, repair or electrical or mechanical adjustment.
- 4.** If the supply charger is damaged it must be replaced by the manufacturer or a authorized service agent or a qualified technician in order to avoid a hazard.
- 5.** Always disconnect the blender from the supply if it is left unattended and before assembling, disassembling or cleaning;
- 6.** Do not let cord hang over edge of table or hot surface.
- 7.** Do not immerse upper part of blender into water as this would give rise to electric shock.
- 8.** Close supervision is necessary when your appliance is being used near children or infirm persons.
- 9.** Avoid contacting moving parts.
- 10.** Keep hands and utensils out of container while blending to reduce the risk of severe injury to persons or damage to the blender. A scraper may be used but must be used only when the blender is not running.
- 11.** The appliance cannot be used for chopping ice or blending hard and dry substance, otherwise the blade could be blunted.
- 12.** To reduce the risk of injury, never place cutting blade on base without first putting bowl properly in place.
- 13.** Be sure chopper lid is securely locked in place before operating appliance.
- 14.** The use of accessory not recommended by the manufacturer may cause injuries to persons.
- 15.** Do not operate the appliance for other than its intended use.
- 16.** Children should be supervised to ensure that they do not play with the appliance.
- 17.** This appliance can be used by children aged from 8 years and above and persons with reduced physical, sensory or mental capabilities or lack of experience and knowledge if they have been given supervision or instruction concerning use of the appliance in a safe way and understand the hazards involved. Children shall not play with the appliance. Cleaning and user maintenance shall not be made by children unless they are older than 8 and supervised.
- 18.** Save these instructions.
- 19.** The use of accessory not recommended by the manufacturer may cause injuries to persons.
- 20.** Before removing the lid from the jar, release the button , wait until the blades have come to a complete stop.
- 21.** Always remove the blade assembly before pouring contents from jar.

- 22. Be sure to switch off the appliance after each use of your food processor. Make sure the motor stops completely before disassembling.
- 23. The metal blades are extremely sharp, please handle carefully.
- 24. Always hold the blade stem instead of cutting edge when handling and cleaning the blade.
- 25. Be care of potential injury from misuse.
- 26. Save these instructions.

## KNOW YOUR BLENDER (IT IS SUITABLE FOR BLENDING VEGETABLE AND FRUIT)

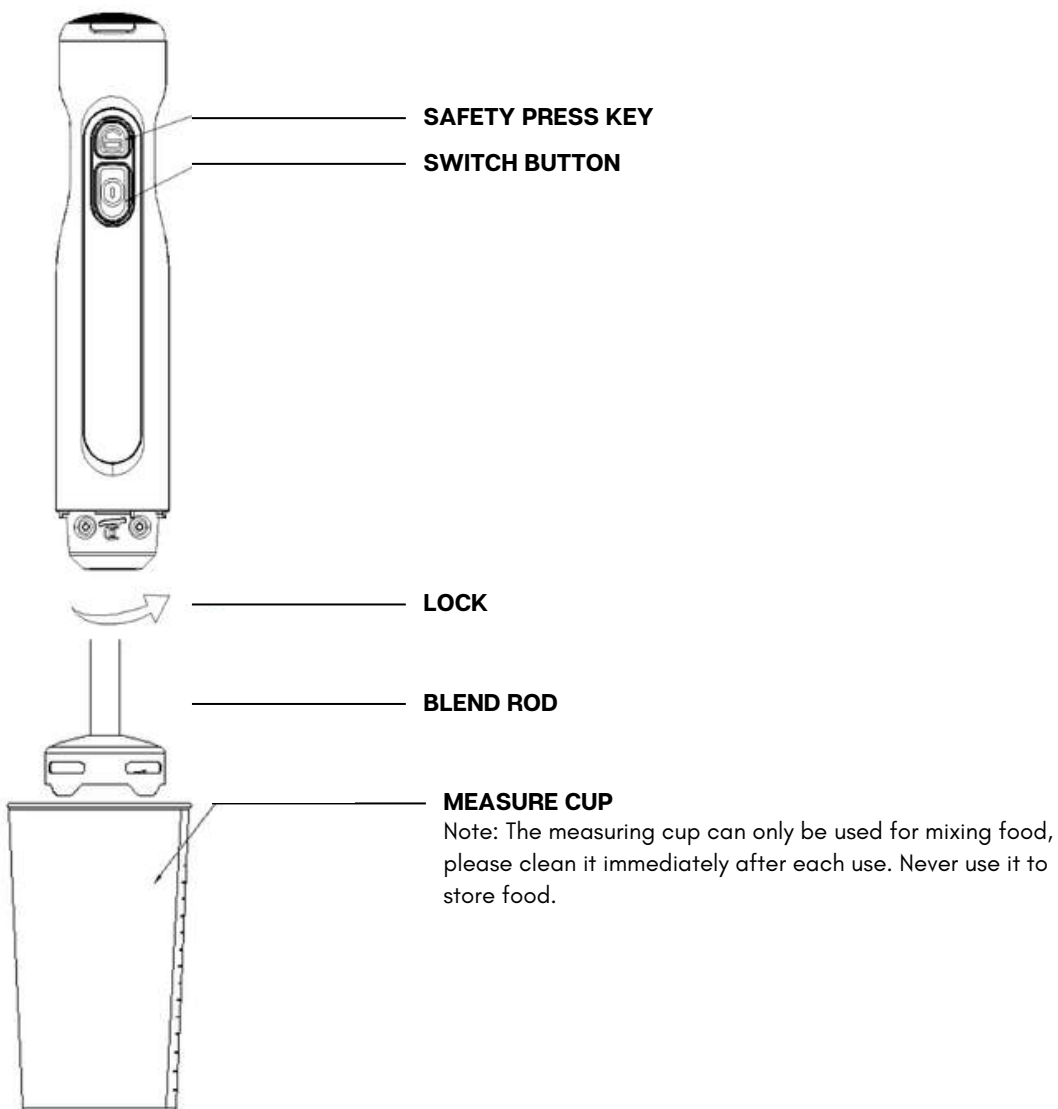

# KNOW YOUR ACCESSORY-CHOPPER (USING FOR CHOPPING MEAT AND MAKING GARLIC PASTE)

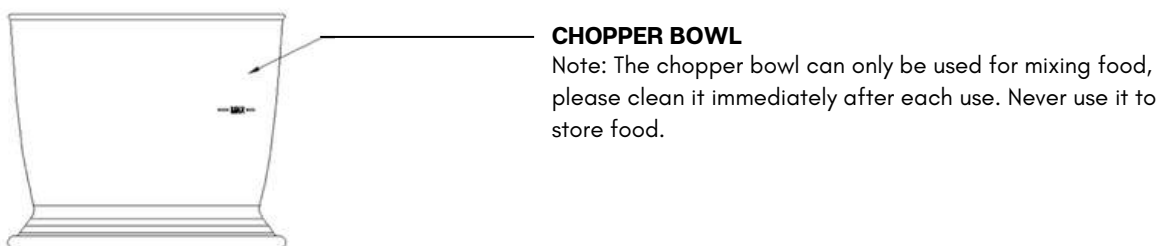
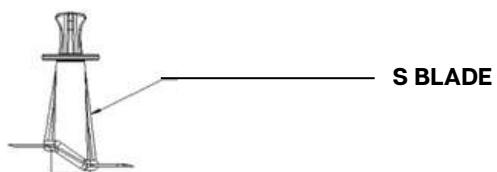
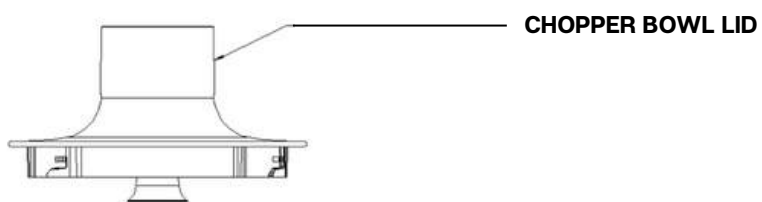
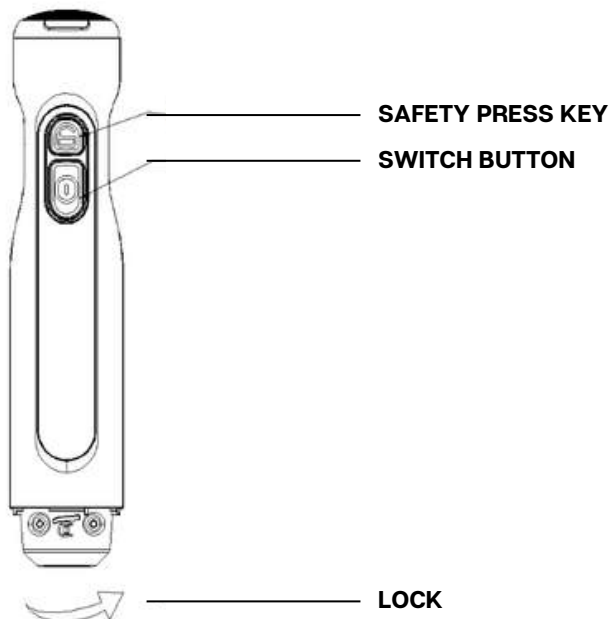

# KNOW YOUR ACCESSORY-BEATER

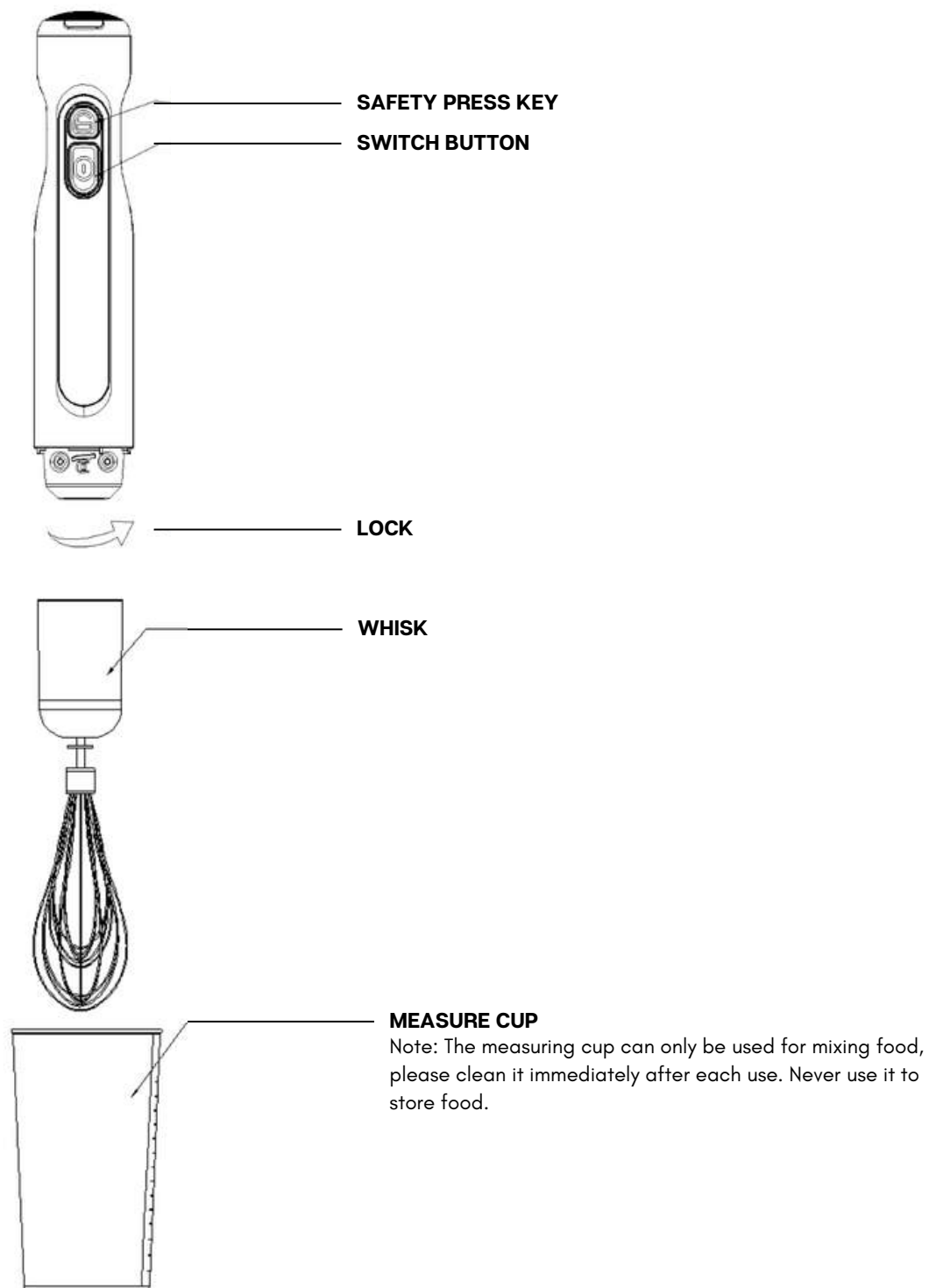

# USING YOUR BLENDER

*Before the first use, clean the blender according to the section of "quick cleaning".*

*The time running unit without load can't exceed 15s.*

*Important: Blades are very sharp, handle with care. Ensure that the hand-held blender is unplugged from the power outlet before assembling or removing attachments.*

## **Instruction for blender**

The maximum operation duration per time should not exceed 1 minute, and a rest time of 3 minutes should be maintained for two additional cycles.

- 1.** To mount detachably as with the motor unit, turn the coupling until tight. To disassemble, turn in the opposite direction.
- 2.** Plug the hand blender into the wall socket.
- 3.** Leave the hand blender in the food bags. The switch button can only be pressed after operating the safety button.
- 4.** Stop the hand blender by releasing the button.

## **Instruction for chopper**

Max operation duration per time cannot exceed 30 S and 3 minute rest time must be maintained at two consecutive cycles.

- 1.** Place the chopper bowl on a clean, flat surface.
- 2.** Fit the stainless chopping blade into the chopping bowl as shown in Fig.1.
- 3.** Place the food in the chopping bowl.  
Note: Remove the bone from the meat, cut into small pieces and place the meat in the bowl. The maximum amount of meat at a time should not exceed 200 g.
- 4.** Fit the lid onto the chopping bowl, making sure the knob on the inside wall of the bowl aligns with the groove of the lid, then lay the lid down and turn it clockwise until it clicks into place. (See Fig.2) Turn in the opposite direction to loosen the cover.
- 5.** Insert the motor into the opening of the chopper lid and turn clockwise to lock. (See Fig.3)
- 6.** Lower the hand blender into the food. The switch button can only be pressed after the safety switch button has been pressed.
- 7.** Stop the device by releasing the button on the motor unit.
- 8.** After finishing chopping, release the switch button. Then remove the motor unit from the chopper lid by turning it counterclockwise.
- 9.** Open the lid of the chopper by turning it counterclockwise and remove the finely chopped food.

**Caution:**

- To reduce the risk of injury, never place the blade on the base without first fitting the bowl properly.
- Make sure that the chopper lid is properly secured before using the appliance.
- During use or after chopping, for safety reasons, you must first disassemble the motor unit from the Chop cover and then remove the Chop cover. Never remove the lid of the chopper with the motor unit still in place.

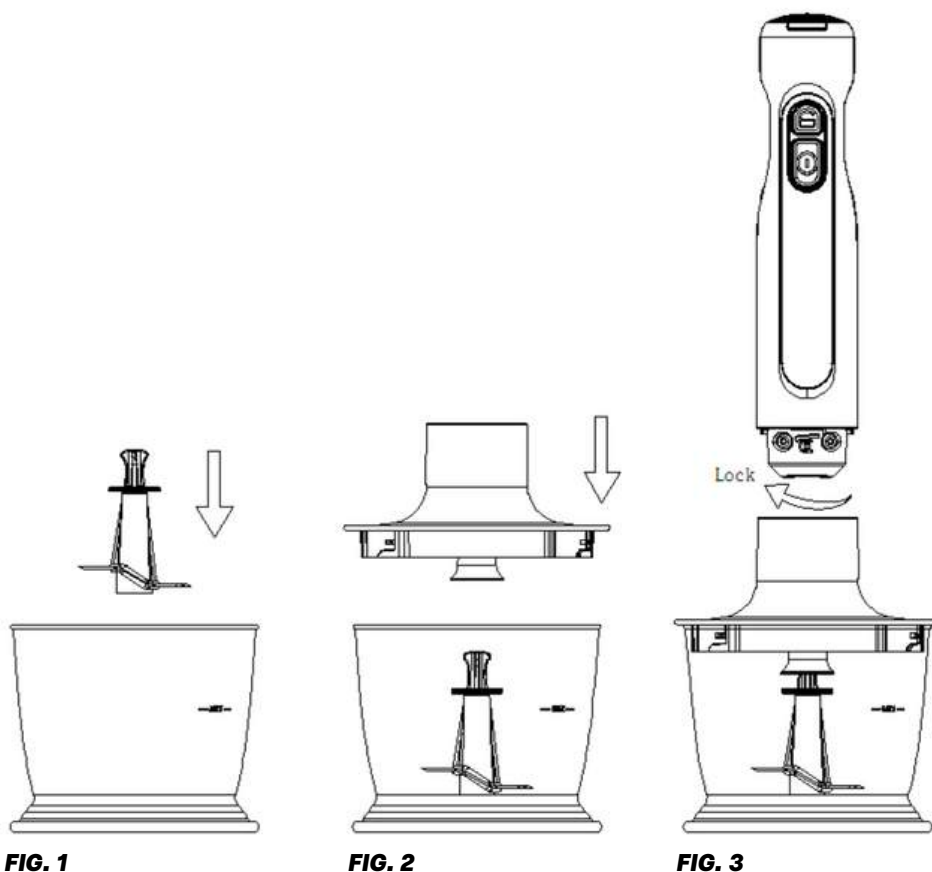
**Instructions for mixing potatoes**

The maximum duration of operation at a time should not exceed 1 minute, and a rest time of 1 minute should be maintained for two consecutive cycles.

1. Place the cooked potato in the bowl.
2. To assemble the potato beater with the motor unit, turn the beater counterclockwise until it is tight. To disassemble the beater, turn it in the opposite direction as shown in the photo.
3. Remove the blender completely and press the safety button before pressing the switch button to activate the appliance.
4. After the potato is mixed, release the switch button and remove the motor from the potato beater by turning it counterclockwise.



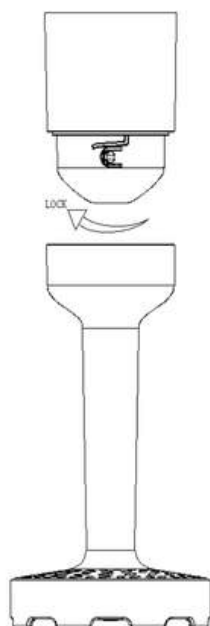

**THE POTATO BEATER**

### **Instructions for the whisk**

The maximum duration of operation at a time should not exceed 2 minutes, and a rest time of 3 minutes should be maintained for two consecutive cycles.

- 1.** To assemble the whisk with the motor unit, turn the beater counterclockwise until it is tight. To disassemble the whisk, turn it in the opposite direction.
- 2.** Put egg whites in the cup, generally two egg whites are enough.
- 3.** Lower the hand blender into the food. Remove the blender completely and press the safety button before pressing the switch button to operate the blender.
- 4.** Stop the hand blender by releasing the switch button.

### **To charge**

- 1.** Plug the adapter into the wall socket.
- 2.** When the device is charging, the LED light on the device turns red; and the LED light turns blue when the battery is full.
- 3.** When the red light on the device flashes, the product appears to be protected. You need to connect the adapter to the wall outlet and charge it for about 30 minutes. If it doesn't work, send it to the manufacturer for repair.
- 4.** The hand blender can be charged. After about 3 hours the battery is full and the light turns blue.

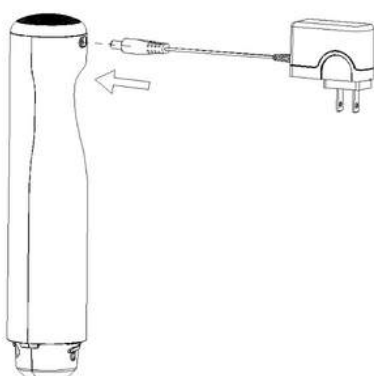

## CLEANING AND MAINTENANCE

1. Release the toggle button and remove the detachable shaft.

Note: Do not immerse the detachable handle of the blender in water as this may cause long term damage to the handle.

2. Wash the detachable handle under running water, without using any abrasive or cleaning agents. After cleaning, place the removable handle upright so that any water that has entered can drain out. The handle is dishwasher safe.

3. Wash the measuring cup, chopping bowl, whisk and knife in warm, soapy water. The bowl and the whisk should not be put in the dishwasher, because the plastic parts are affected by prolonged use in the dishwasher.

4. Wipe the motor with a damp cloth. Never immerse it in water to clean it, as this could give it an electric shock.

5. Dry the parts thoroughly.

Caution: The blades are very sharp, handle with care.

### Quick cleaning

Between operations, hold the hand blender in the cup half-filled with water and turn it on for a few seconds.

## ENVIRONMENTALLY FRIENDLY DISPOSAL



You can help protect the environment!

Remember to respect local regulations: Hand in non-working electrical equipment to an appropriate waste disposal center.

**WE WILL BE PLEASED TO HELP  
YOU WITH ANY QUESTIONS.**



**+31 6 87570777**

Send us a message on Whatsapp! This is **not** a number for calling.



**SALES@MEDIAEVOLUTION.NL**

**THANK YOU FOR CHOOSING  
COOK<sup>+</sup>**