

POWERPLUS

POWXG90405

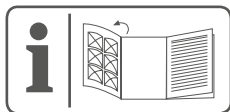

NL · FR · EN · DE · ES · IT · PT · NO · DA · SV · FI · EL · HR · SR · CS · SK · RO · PL · HU · RU · BG



NL	NEDERLANDS	VERTAALDE VERSIE VAN DE ORIGINELE HANDLEIDING
FR	FRANÇAIS	TRADUCTION DU MODE D'EMPLOI D'ORIGINE
EN	ENGLISH	ORIGINAL INSTRUCTION MANUAL
DE	DEUTSCH	ÜBERSETZUNG DER ORIGINALBETRIEBSANLEITUNG
ES	ESPAÑOL	TRADUCCIÓN DEL MANUAL DE INSTRUCCIONES ORIGINAL
IT	ITALIANO	TRADUZIONE DEL MANUALE DI ISTRUZIONI ORIGINALE
PT	PORTUGUÊS	TRADUÇÃO DO MANUAL DE INSTRUÇÕES ORIGINAL
NO	NORSK	OVERSETTELSE AV ORIGINAL BRUKERVEILEDNING
DA	DANSK	OVERSÆTTELSE AF DEN ORIGINALE BRUGSVEJLEDNING
SV	SVENSKA	ÖVERSÄTTNING AV DEN URSPRUNGLIGA BRUKSANVISNINGEN
FI	SUOMI	ALKUPERÄISEN OHJEKIRJAN KÄÄNNÖS
EL	Ελληνικά	Μετάφραση του πρωτότυπου εγχειριδίου οδηγιών
HR	HRVATSKI	PRIJEVOD ORIGINALNOG PRIRUČNIKA S UPUTAMA ZA RAD
SR	SRPSKI	PREVOD ORIGINALNOG UPUTSTVA ZA UPOTREBU
CS	ČESKY	PŘEKLAD ORIGINÁLNÍHO NÁVODU K POUŽITÍ
SK	SLOVENČINA	PREKLAD NÁVODU NA POUŽÍVANIE Z ORIGINÁLU
RO	ROMÂNĂ	TRADUCEREA MANUALULUI DE INSTRUCȚIUNI ORIGINALE
PL	POLSKI	TŁUMACZENIE ORYGINALNEJ INSTRUKCJI OBSŁUGI
HU	MAGYAR	AZ EREDETI KEZELÉSI UTASÍTÁS FORDÍTÁSA
RU	РУССКИЙ	ОРИГИНАЛЬНАЯ ИНСТРУКЦИЯ ПО ЭКСПЛУАТАЦИИ
BG	БЪЛГАРСКИ	ПРЕВОД НА ОРИГИНАЛНОТО РЪКОВОДСТВО



FIG A



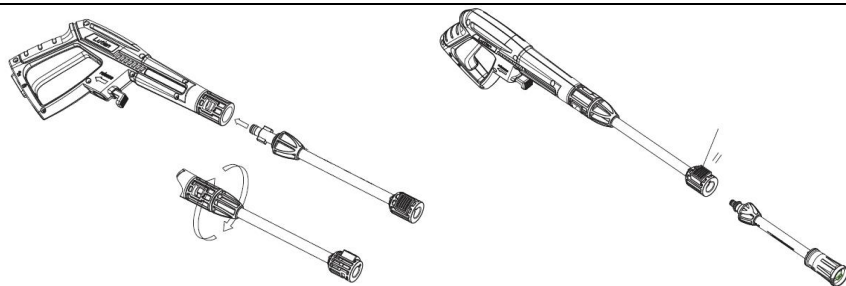

Fig 1

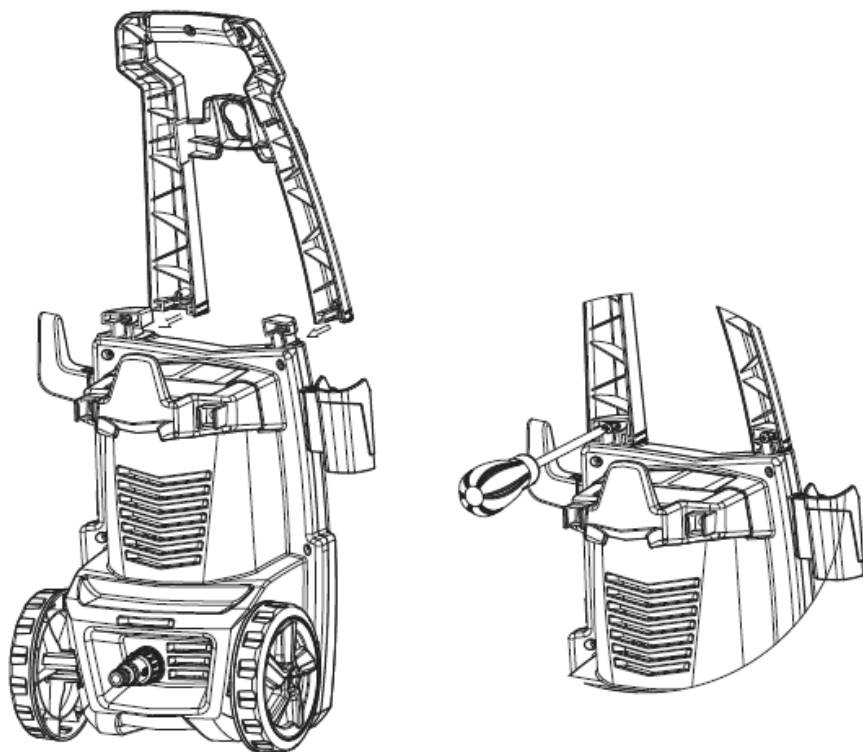

Fig 2

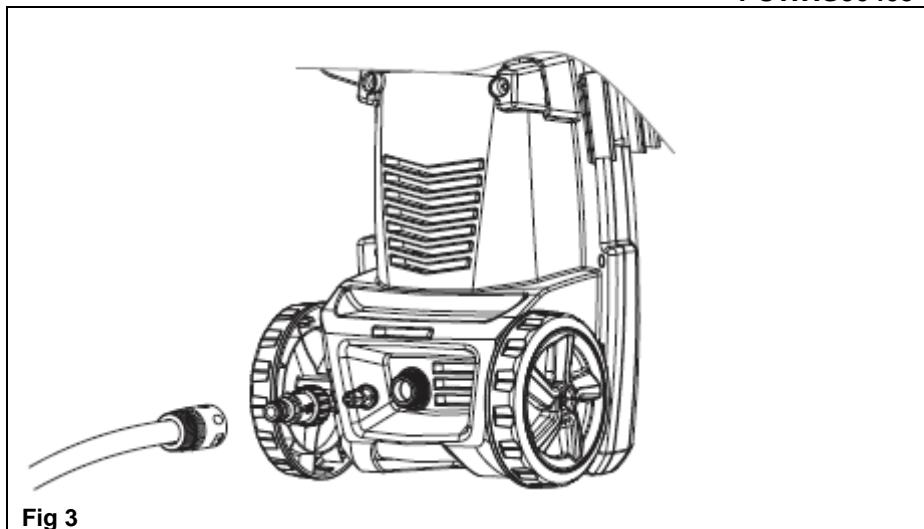
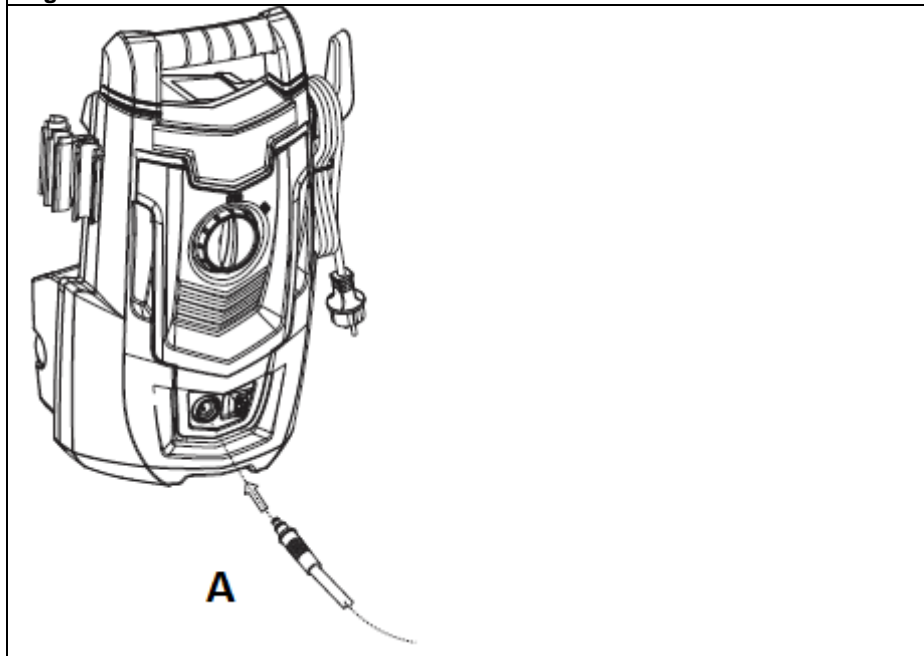

Fig 3



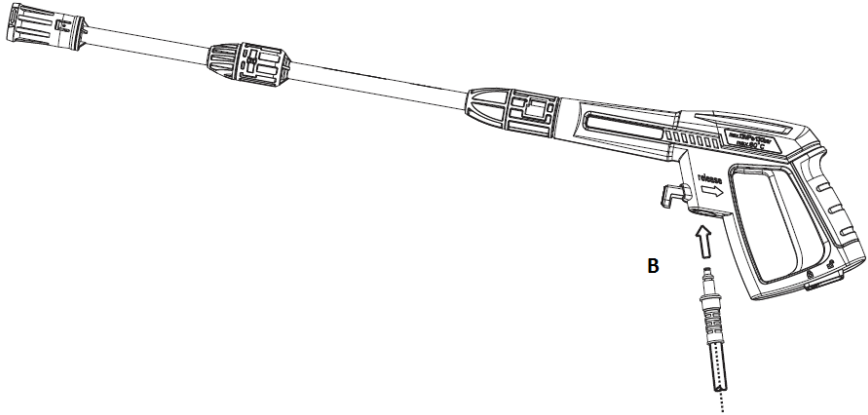

Fig 4

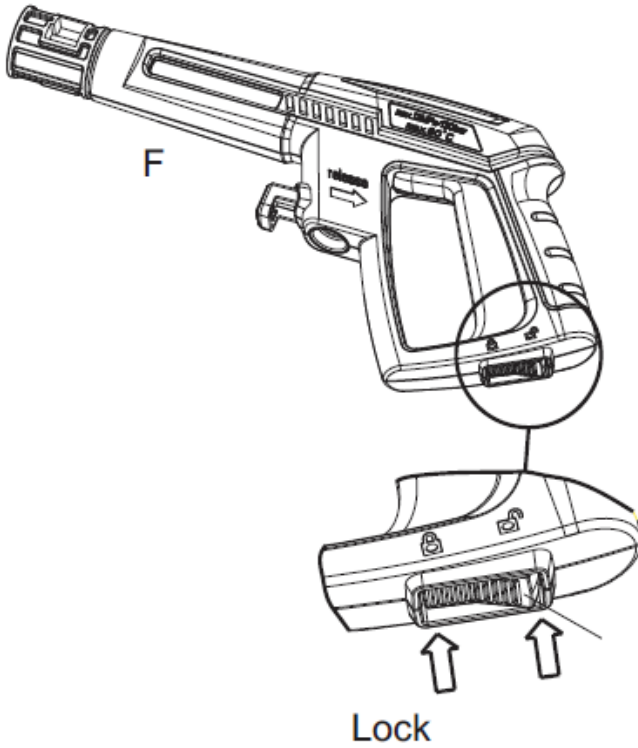

Fig 5

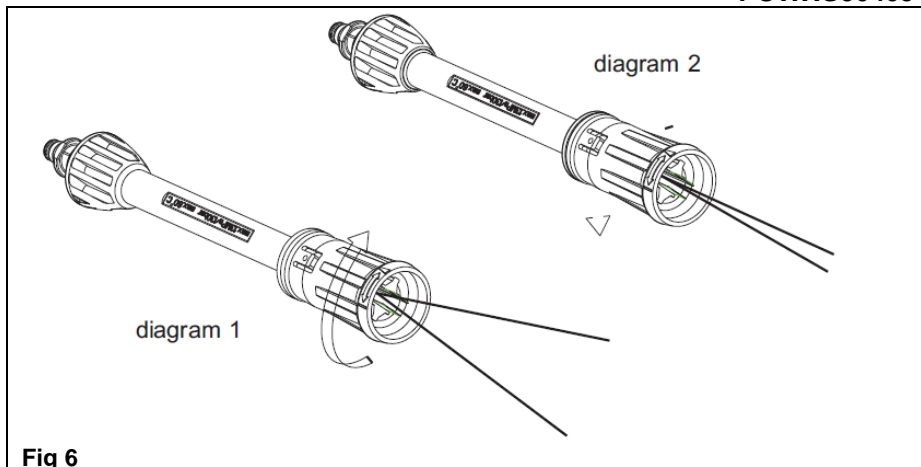











Fig 6

1	SYMBOLS	2
2	GENERAL POWER TOOL SAFETY WARNINGS	2
2.1	<i>Working area</i>	2
2.2	<i>Electrical safety</i>	2
2.3	<i>Personal safety</i>	3
2.4	<i>Power tool use and care</i>	3
2.5	<i>Service</i>	4
3	WARRANTY	4
4	ENVIRONMENT	4
5	DECLARATION OF CONFORMITY	5

HIGH PRESSURE WASHER 1400W POWXG90405

1 SYMBOLS

The following symbols are used in this manual and/or on the machine:

	The jet must not be directed at persons, pets, live electrical equipment or the appliance itself.		In accordance with essential safety standards of applicable European directives
	Class II - The machine is double insulated; Earthing wire is therefore not necessary.		Read manual before use
	Denotes risk of personal injury or damage to the tool.		Electrical products must not be disposed with the domestic waste.
	Important information		Wear eye protection
	Wear noise protection		Wear gloves

2 GENERAL POWER TOOL SAFETY WARNINGS

Read all safety warnings and instructions. Failure to heed warnings and follow instructions may result in electric shock, fire and/or serious injury. Keep safety warnings and instructions for future reference. The term "power tool" in the safety warnings refers to your mains-operated (corded) power tool or battery-operated (cordless) power tool.

2.1 Working area

- Keep working area clean and well lit. Untidy and dark areas can lead to accidents.
- Do not operate power tools in potentially explosive surroundings, for example, in the presence of inflammable liquids, gases or dust. Power tools create sparks which may ignite the dust or fumes.
- Keep children and bystanders at a distance when operating a power tool. Distractions can cause you to lose control of it.

2.2 Electrical safety



Always check that the power supply corresponds to the voltage on the rating plate.

- Power tool plugs must match the outlet. Never modify the plug in any way. Do not use adapter plugs with earthed power tools. Unmodified plugs and matching outlets will reduce the risk of a lethal electric shock.
- Avoid body contact with earthed surfaces such as pipes, radiators, kitchen ranges and refrigerators. There is an increased risk of a lethal electric shock if your body is earthed .
- Do not expose power tools to rain or wet conditions. If water gets inside a power tool, it will increase the risk of a lethal electric shock.
- Do not damage the cord. Never use the cord for carrying, pulling or unplugging the power tool. Keep the cord away from heat, oil, sharp edges or moving parts. Damaged or entangled cords increase the risk of a lethal electric shock.
- When operating a power tool outdoors, use an extension cable suitable for outdoor use. Using a cord suitable for outdoor use reduces the risk of a lethal electric shock.
- If operating a power tool in a damp location is unavoidable, use a power supply protected by a residual current device (RCD). Using an RCD reduces the risk of a lethal electric shock.

2.3 Personal safety

- Stay alert, watch what you are doing and use common sense when operating a power tool. Do not use a power tool when you are tired or under the influence of drugs, alcohol or medication. A moment of inattention when operating a power tool may result in serious personal injury.
- Use safety equipment. Always wear eye protection. Using safety equipment such as a dust mask, non-skid safety shoes, a hard hat, or hearing protection whenever it is needed will reduce the risk of personal injury.
- Avoid accidental starts. Ensure the switch is in the off position before inserting the plug. Carrying power tools with your finger on the switch or plugging in power tools when the switch is in the on position makes accidents more likely.
- Remove any adjusting keys or spanners before turning on the power tool. A spanner or key left attached to a rotating part of the power tool may result in personal injury.
- Do not reach out too far. Keep your feet firmly on the ground at all times. This will enable you retain control over the power tool in unexpected situations.
- Dress properly. Do not wear loose clothing or jewellery. Keep your hair, clothing and gloves away from the power tool. Loose clothes, jewellery or long hair can become entangled in the moving parts.
- If there are devices for connecting dust extraction and collection facilities, please ensure that they are attached and used correctly. Using such devices can reduce dust-related hazards.

2.4 Power tool use and care

- Do not expect the power tool to do more than it can. Use the correct power tool for what you want to do. A power tool will achieve better results and be safer if used in the context for which it was designed.
- Do not use the power tool if the switch cannot turn it on and off. A power tool with a broken switch is dangerous and must be repaired.
- Disconnect the plug from the power source before making adjustments, changing accessories, or storing power tools. Such preventive safety measures reduce the risk of starting the power tool accidentally.
- Store power tools, when not in use, out of the reach of children and do not allow people who are not familiar with the power tool or these instructions to operate it. Power tools are potentially dangerous in the hands of untrained users.
- Maintenance. Check for misalignment or jammed moving parts, breakages or any other feature that might affect the operation of the power tool. If it is damaged, the power tool must be repaired. Many accidents are caused by using poorly maintained power tools.

- Keep cutting tools sharp and clean. Properly maintained cutting tools with sharp cutting edges are less likely to jam and are easier to control.
- Use the power tool, accessories and cutting tools, etc., in accordance with these instructions and in the manner intended for the particular type of power tool, taking into account the working conditions and the work which needs to be done. Using a power tool in ways for which it was not intended can lead to potentially hazardous situations.

2.5 Service

- Your power tool should be serviced by a qualified specialist using only standard spare parts. This will ensure that it meets the required safety standards.

3 WARRANTY

- This product is warranted as provided by law for a 36 months period effective from the date of purchase by the first user.
- This warranty covers all material or production flaws excluding : batteries, chargers, defective parts subject to normal wear & tear such as bearings, brushes, cables, and plugs, or accessories such as drills, drill bits, saw blades, etc. ; damage or defects resulting from maltreatment, accidents or alterations; nor the cost of transportation.
- Damage and/or defects resulting from inappropriate use also do not fall under the warranty provisions.
- We also disclaim all liability for any bodily injury resulting from inappropriate use of the tool.
- Repairs may only be carried out by an authorised customer service centre for Powerplus tools.
- You can always obtain more information at the number 00 32 3 292 92 90.
- Any transportation costs shall always be borne by the customer, unless agreed otherwise in writing.
- At the same time, no claim can be made on the warranty if the damage of the device is the result of negligent maintenance or overload.
- Definitely excluded from the warranty is damage resulting from fluid permeation, excessive dust penetration, intentional damage (on purpose or by gross carelessness), inappropriate usage (use for purposes for which the device is not suitable), incompetent usage (e.g. not following the instructions given in the manual), inexpert assembly, lightning strike, erroneous net voltage. This list is not exhaustive.
- Acceptance of claims under warranty can never lead to the prolongation of the warranty period nor commencement of a new warranty period in case of a device replacement.
- Devices or parts which are replaced under the warranty therefore remain the property of Varo NV.
- We reserve the right to reject a claim whenever the purchase cannot be verified or when it is clear that the product has not been properly maintained. (Clean ventilation slots, carbon brushes serviced regularly, etc.).
- Your purchase receipt must be kept as proof of date of purchase.
- Your appliance must be returned undismantled to your dealer in an acceptably clean state, (in its original blow-moulded case if applicable to the unit), accompanied by proof of purchase.

4 ENVIRONMENT



Should your appliance need replacement after extended use, do not discard it with the household rubbish but dispose of it in an environmentally safe way. Waste produced by electrical machine items should not be handled like normal household rubbish. Please recycle where recycle facilities exist. Check with your Local Authority or retailer for recycling advice.

5 DECLARATION OF CONFORMITY

VARO N.V. - Vic. Van Rompuy N.V. Joseph Van Instraat 9 - BE2500 Lier - BELGIUM,
declares that,

product : High Pressure Washer
trade mark : POWERplus
model : POWXG90405

is in conformity with the essential requirements and other relevant provisions of the applicable European Directives, based on the application of European harmonized standards. Any unauthorized modification of the apparatus voids this declaration.

European Directives (including, if applicable, their amendments up to the date of signature);

2011/65/EU

2006/42/EC

2014/30/EU

2000/14/EC

Annex V

LwA

Measured

88dB(A)

Guaranteed

92dB(A)

European harmonized standards (including, if applicable, their amendments up to the date of signature);

EN60335-1 : 2012

EN60335-2-79 : 2012

EN55014-1 : 2017

EN55014-2 : 2015

EN IEC 61000-3-2 : 2019

EN61000-3-3 : 2013

Keeper of the Technical Documentation : Philippe Vankerkhove, VARO – Vic. Van Rompuy N.V.

The undersigned acts on behalf of the company CEO,

Ludo Mertens
Regulatory Affairs – Compliance Manager
10/02/2022, Lier - Belgium

1	TOEPASSINGSGEBIED	2
2	BESCHRIJVING (FIG. A)	2
3	INHOUD VAN DE VERPAKKING	2
4	BIJKOMENDE VEILIGHEIDSINSTRUCTIES VOOR HOGEDRUKREINIGERS	2
4.1	<i>Aansluiting op het net</i>	4
4.2	<i>Watersaansluiting</i>	4
4.3	<i>Veiligheidsvoorzieningen</i>	4
5	MONTAGE	4
5.1	<i>Montage van de opberghaak en pistoolhouder</i>	4
5.2	<i>Montage van het pistool (Fig. 1)</i>	4
5.3	<i>Montage van de handgreep van het wagentje (Fig. 2)</i>	5
6	BEDIENINGSINSTRUCTIES	5
6.1	<i>Aansluiten van de tuinslang (Fig. 3)</i>	5
6.2	<i>Aansluiten van de hogedrukslang (Fig. 4)</i>	5
6.3	<i>Aanbrengen van de lans en spuitmond</i>	5
6.4	<i>Watersaansluiting</i>	5
6.5	<i>Het toestel starten/stoppen</i>	5
6.6	<i>Instelbare spuitmond (Fig. 6)</i>	6
7	TECHNISCHE GEGEVENS	6
8	GELUID	6
9	REINIGING EN ONDERHOUD	7
9.1	<i>Reinigen van het inlaatfilter</i>	7
9.2	<i>Reinigen van de luchtopeningen</i>	7
9.3	<i>Insmeren van koppelingen</i>	7
10	OPBERGEN	7
11	PROBLEEMOPLOSSING	8

HOGEDRUKREINIGER 1400 W POWXG90405

1 TOEPASSINGSGEBIED

Uw hogedrukreiniger werd ontworpen voor reinigingswerken buitenshuis zoals voor het reinigen van machines, voertuigen, structuren, gereedschappen, gevels, terrassen, tuingereedschap, ...



WAARSCHUWING! Lees voor uw eigen veiligheid deze gebruiksaanwijzing goed door alvorens de machine te gebruiken. Geef dit elektrisch werktuig alleen samen met deze gebruiksaanwijzing door aan anderen.

2 BESCHRIJVING (FIG. A)

- | | |
|-------------------------------|--|
| 1. Waterinlaatkoppeling | 9. Trekkervergrendeling |
| 2. Opberghaak | 10. Lans |
| 3. Wateruitlaat | 11. Instelbare spuitmond |
| 4. Schakelaar | 12. Hogedrukslangvergrendeling pistool |
| 5. Handgreep van het wagentje | 13. Hogedrukslangvergrendeling toestel |
| 6. Pistoolhouder | 14. Zeepflesje |
| 7. Hogedrukslang | 15. Turbo spuitmond |
| 8. Trekker van het pistool | |

3 INHOUD VAN DE VERPAKKING

- Verwijder alle verpakkingsmateriaal.
- Verwijder de overblijvende verpakking en de transportsteunen (indien aanwezig).
- Controleer of de inhoud van de verpakking compleet is.
- Controleer het toestel, het netsnoer, de stekker en alle toebehoren op transportschade.
- Berg het verpakkingsmateriaal op tot aan het einde van de garantieperiode. Na deze periode kunt u het via uw lokale afvalinzameling laten verwijderen.



WAARSCHUWING! Verpakkingsmateriaal is geen speelgoed! Kinderen mogen niet spelen met plastic zakken! Gevaar voor verstikking!

- | | |
|-----------------------------|-------------------------|
| 1 hogedrukreiniger | 1 hogedrukslang van 5 m |
| 1 trekker | 1 handleiding |
| 1 verlengslans voor pistool | 1 Zeepflesje |
| 1 instelbare spuitmond | 1 Turbo spuitmond |
| 1 waterinlaataansluiting | 1 reinigingsnaald |



Neem contact op met uw dealer wanneer er stukken ontbreken of beschadigd zijn.

4 BIJKOMENDE VEILIGHEIDSINSTRUCTIES VOOR HOGEDRUKREINIGERS

- Het toestel is enkel ontworpen voor privaat buitengebruik en NIET voor commercieel gebruik. Hou het uit de buurt van hitte, direct invallend zonlicht, vocht en regen, vorst en scherpe randen.
- Laat het toestel niet gebruiken door personen die niet werden opgeleid om met een hogedrukreiniger te werken of die vooraf de handleiding niet hebben gelezen.
- Hogedrukreinigers mogen niet door kinderen of niet-opgeleide personen gebruikt worden.

- Kinderen moeten in de gaten worden gehouden om er zeker van te zijn dat ze niet met het toestel spelen.
- Controleer het toestel op defecten vóór u het start. Wanneer u een defect vindt, start het toestel dan niet maar neem contact op met uw lokaal verkooppunt.
- Controleer vooral de isolatie van het elektrisch snoer: dit moet zich in een perfecte staat bevinden, zonder enige scheurtjes. Wanneer het snoer beschadigd is, moet het door een erkend lokaal service center vervangen worden.



WAARSCHUWING: hogedrukstralen kunnen gevaarlijk zijn indien ze verkeerd gebruikt worden. De straal mag niet op personen, onder spanning staande elektrische apparaten noch op het toestel zelf gericht worden.



WAARSCHUWING: gebruik het toestel niet binnen het bereik van andere personen, tenzij deze beschermende kledij dragen.

- Richt de straal niet op uzelf of op anderen met de bedoeling om kleren of schoeisel te reinigen.
- Hou de spuitlans met beide handen stevig vast.
- De operator en iedereen in de nabije omgeving van de plek die gereinigd wordt, moeten voorzorgsmaatregelen nemen zodat ze niet geraakt kunnen worden door stukken vuil die door de bewerking loskomen.
- Draag tijdens het werken een veiligheidsbril en beschermende kledij.
- Haal de stekker uit het stopcontact vóór u onderhoudswerken uitvoert aan het toestel.
- Gebruik enkel originele vervangonderdelen, die door de fabrikant geleverd of goedgekeurd werden, om de veiligheid van het toestel te verzekeren.
- Gebruik het toestel niet wanneer het netsnoer of andere belangrijke onderdelen ervan, beschadigd zijn zoals bv. een veiligheidsvoorziening, hogedruk slang of pistool.
- Gebruik het toestel niet met natte handen. Haal onmiddellijk de stekker uit het stopcontact wanneer het toestel vochtig of nat is. Dompel het toestel niet in water.
- Banden en ventielen kunnen door de hogedrukstraal beschadigd worden en daardoor gaan barsten.
- Gebruik het toestel nooit in een omgeving waar er gevaar voor explosies bestaat.
- Het is niet toegelaten om met hoge druk oppervlakken te reinigen die asbest bevatten.
- Deze hogedrukreiniger mag niet gebruikt worden bij temperaturen onder de 0 °C.



WAARSCHUWING: hogedrukslangen, verbindingen en koppelingen zijn belangrijk voor de veiligheid van het toestel. Gebruik enkel slangen, verbindingen en koppelingen die door de fabrikant worden aangeraden.



WAARSCHUWING: te dunne verlengkabels kunnen gevaarlijk zijn. Kabels op een haspel moeten altijd volledig afgerold worden om te voorkomen dat de kabel oververhit.

- Wanneer een verlengkabel gebruikt wordt, moeten de stekker en contrastekker waterbestendig zijn en qua lengte en sectie voldoen aan de hieronder vermelde vereisten.
1,0 mm² max. 12,5 m
–1,5 mm² max. 20 m
- Wanneer de kabel beschadigd is, moet hij onmiddellijk door de fabrikant, zijn service center of door een gelijkwaardig gekwalificeerd persoon worden vervangen om ongevallen te voorkomen.

4.1 Aansluiting op het net

Bij het aansluiten van de hogedrukreiniger op het elektriciteitsnet moet rekening gehouden worden met het volgende:

- de elektrische aansluiting moet door een erkende elektricien geplaatst zijn en voldoen aan IEC 60364-1.
- Het wordt aanbevolen dat de elektriciteitsvoorziening voor dit apparaat een aardlekschakelaar bevat die de spanning onderbreekt wanneer de lekstroom naar de aarde gedurende 30 ms groter is dan 30 mA.

4.2 Wateraansluiting

- Voer de aansluiting op het openbare waternet uit volgens de wetgeving.
- De inlaatslang kan worden aangesloten op een waternet met een maximale inlaatdruk van 12 bar.



Deze hogedrukreiniger mag in Europa enkel worden aangesloten op het drinkwaternet wanneer er een geschikte terugslagklep geïnstalleerd werd van het type BA volgens EN 1717. De lengte van de slang tussen de terugslagklep en de hogedrukreiniger moet minstens 10 m bedragen om mogelijke drukpieken op te vangen (min. diameter ½ inch).

- Zodra het water door de BA-klep is gestroomd, wordt het water niet meer als drinkwater beschouwd.



BELANGRIJK! Gebruik enkel water zonder enige onzuiverheden. Wanneer het gevaar bestaat dat er zich in het inlaatwater zanddeeltjes bevinden (bv. bij water uit uw eigen waterput), moet een bijkomend filter gemonteerd worden.

4.3 Veiligheidsvoorzieningen

- De aflaatklep kan de druk verlagen wanneer deze een vooraf ingestelde waarde overstijgt.
- De trekkevergrendeling op het pistool (9): de trekker (8) van het pistool bevat een vergrendeling (9). Wanneer de knop ingeschakeld staat, kan de trekker (8) van het pistool niet geactiveerd worden.
- Een thermische sensor beschermt de motor tegen overbelasting. Het toestel zal na een aantal minuten herstarten wanneer de thermische sensor is afgekoeld.

5 MONTAGE

Dit deel legt in detail uit hoe u uw hogedrukreiniger klaar maakt voor gebruik.

5.1 Montage van de opberghaak en pistoolhouder

- Schuif de opberghaak in de houder. Aan de rechterzijde
- Schuif de pistoolhouder in de houder aan de linkerzijde

5.2 Montage van het pistool (Fig. 1)

- Stop de spuitlans in het pistool. Duw en draai ze in wijzerzin op het pistool. Wanneer de twee onderdelen goed met elkaar verbonden zijn, kunt u ze niet meer van elkaar scheiden door ze recht uit elkaar te proberen te trekken.
- Stop de instelbare spuitmond op de spuitlansaansluiting. Doordat dit een snelkoppelingssysteem betreft, hoeft u hem enkel rechtstreeks en krachtig op de spuitlansaansluiting te duwen totdat hij handvast zit en op zijn plaats vergrendelt. Wanneer de onderdelen goed met elkaar verbonden zijn (kraag van instelbare spuitmond moet in de opening van de spuitlansaansluiting passen), kunt u de twee onderdelen niet meer van elkaar scheiden door ze recht uit de spuitlansaansluiting te proberen te trekken.

5.3 Montage van de handgreep van het wagentje (Fig. 2)

1. Plaats de handgreep op het toestel.
2. Zet de handgreep met de 2 schroeven vast.
3. Monteer de achterste hulpstukhaak.
4. Zet de haak met twee schroeven vast.
5. Monteer het rechter- en linkerwiel.

6 BEDIENINGSINSTRUCTIES**6.1 Aansluiten van de tuinslang (Fig. 3)**

- Verwijder de plastic dop vóór u de waterinlaataansluiting op de hogedrukreiniger bevestigt.
- Sluit de slangaansluiting (met ingebouwd filter) aan op de hogedrukreiniger.
- Sluit de tuinslang aan met een standaard snelkoppeling.

6.2 Aansluiten van de hogedrukslang (Fig. 4)

- Sluit de hogedrukslang aan op het pistool en het toestel.
- Maak de hogedrukslang los door op de pal (A) of de knop (B) te drukken.

6.3 Aanbrengen van de lans en spuitmond

- Duw de lans in het pistool.
- Draai ze hierna vast. Opgelet: zorg ervoor dat de lans correct aan het pistool is vastgemaakt.
- Breng de spuitmond aan. Duw deze krachtig in de lans. Controleer of de spuitmond goed gemonteerd zit, vóór u de trekker bedient.

6.4 Wateraansluiting

Een 1/2" standaard tuinslang van minimaal 10 m en maximaal 25 m is geschikt.



BELANGRIJK! Gebruik enkel water zonder onzuiverheden. Wanneer er gevaar bestaat dat er zich in het water zanddeeltjes bevinden (bv. water uit uw eigen waterput), moet een bijkomend filter gemonteerd worden.

1. Laat het water door de slang lopen voor u ze op het toestel aansluit om te voorkomen dat zand en vuil in het toestel komen. Nota: controleer of het filter in de waterinlaatpijp gemonteerd zit en dat het niet verstopt zit
2. Sluit de slang aan op een watervoorziening met behulp van een snelkoppeling (inlaatwater, max. druk: 12 bar, max. temperatuur: 50 °C).
3. Zet de waterkraan open.

6.5 Het toestel starten/stoppen

Het pistool en de lans zijn tijdens het gebruik onderhevig aan stootkrachten. Hou ze daarom altijd met beide handen vast.



BELANGRIJK: richt de spuitmond naar de grond.



Deze hogedrukreiniger is uitgerust met een automatisch start/stop-systeem, gebaseerd op waterdruk.

1. Controleer of de machine rechtop staat. NOTA: plaats het toestel nooit in hoog gras!
2. Laat de trekkervergrendeling los.
3. Activeer de trekker van het pistool en laat het water lopen tot alle lucht uit de waterslang ontsnapt is.
4. Draai start/stop-schakelaar naar rechts

5. Activeer de trekker van het pistool.
6. Pas altijd de afstand, en dus de druk van de spuitmond, aan ten opzichte van het oppervlak dat gereinigd moet worden.

Dek het toestel tijdens het werken niet af en gebruik het niet in een ruimte zonder voldoende ventilatie!

NOTA: wanneer het toestel wordt achtergelaten of langer dan 5 min. niet gebruikt wordt, moet het met de start/stop-knop (4) uitgeschakeld worden ("O").

7. Draai de start/stop-schakelaar naar links in de stand "O".
8. Haal de stekker uit het stopcontact.
9. Sluit de watertoevoer af en activeer de trekker van het pistool om de druk uit het toestel te laten.
10. Vergrendel de trekker van het pistool. (Fig. 5)

Wanneer u de trekker van het pistool loslaat, stopt het toestel automatisch. Het toestel zal opnieuw starten wanneer u de trekker opnieuw activeert.

6.6 Instelbare spuitmond (Fig. 6)

De druk van de instelbare spuitmond kan geregeld worden door eraan te draaien.



WAARSCHUWING: doe deze bewerking niet tijdens het werken om te voorkomen dat de hand door de straal geraakt wordt.

7 TECHNISCHE GEGEVENS

	POWXG90405
Motortype	Koolborstelmotor
Druk (Mpa)	8
Max. druk (Mpa)	11
Spanning	220-240V / 50 Hz
Vermogen	1400 W
Debiet	6,5 L/min
Watertemperatuur	Max 50 °C
Gewicht	5,8 kg

8 GELUID

Geluidsemissiewaarden gemeten volgens de van toepassing zijnde standaard. (K=3)

Geluidsdruk niveau LpA	75 dB(A)
Geluidsvermogen niveau LwA	92 dB(A)



AANDACHT! Draag gehoorbeschermers wanneer het geluidsdruk niveau 85 dB(A) overschrijdt.

aw (Trilling):	2,1 m/s ²	K = 1,5 m/s ²
----------------	----------------------	--------------------------

9 REINIGING EN ONDERHOUD



WAARSCHUWING! Haal altijd de stekker uit het stopcontact voor u aan het toestel werkt of het reinigt.

Hou rekening met de volgende adviezen voor een lange en probleemvrije levensduur:

- spoel de waterslang, de hogedrukslang, de lans en de accessoires uit, voor u ze monteert.
- Maak de aansluitingen vrij van stof en zand.
- Reinig de spuitmonden.

Alle herstellingen moeten altijd uitgevoerd worden door een erkend service center en met originele onderdelen.

9.1 *Reinigen van het inlaatfilter*

- Reinig regelmatig het waterinlaatfilter. Spoel deze met water om het vuil en puin te verwijderen.



OPGELET: het niet plaatsen van het filter vernietigt de garantie.

9.2 *Reinigen van de luchtopeningen*

Het toestel moet proper gehouden worden zodat de koellucht vrij doorheen de openingen in het toestel kan stromen.

9.3 *Insmeren van koppelingen*

Om een makkelijke aansluiting te verzekeren en ervoor te zorgen dat de O-ringen niet uitdrogen, moeten de koppelingen regelmatig met vet ingesmeerd worden.

10 OPBERGEN

Het toestel moet in een vorstvrije ruimte bewaard worden!

Vóór het opbergen moet al het water uit de pomp, slang en accessoires gehaald worden. Dit gaat als volgt:

1. Schakel het toestel uit (draai de start/stop-schakelaar in de "O"-stand) en maak de waterslang en de spuitmond los.
2. Start het toestel en activeer de trekker van het pistool. Laat het toestel draaien tot er geen water meer uit het pistool loopt.
3. Schakel het toestel uit, haal de stekker uit het stopcontact en rol de slang en het snoer op.
4. Plaats het pistool, de lans, de spuitmonden en andere accessoires in hun houders op het toestel. De haak kan gebruikt worden voor het opbergen van de slang en het snoer.

Wanneer het toestel per ongeluk bevroren raakt, moet het gecontroleerd worden op beschadiging.



WAARSCHUWING: start nooit een bevroren toestel. Vorstschade wordt niet gedekt door de garantie!

11 PROBLEEMOPLOSSING

SYMPTOOM	OORZAAK	AANBEVOLEN OPLOSSING
Toestel start niet.	Stekker zit niet in het stopcontact.	Stop de stekker in het stopcontact.
	Defect stopcontact	Probeer een ander stopcontact.
	Defecte verlengkabel	Probeer het toestel zonder de verlengkabel.
Fluctuerende druk	De pomp zuigt lucht aan.	Controleer dat slangen en verbindingen luchtdicht zijn.
	Kleppen vuil, versleten of vastgelopen	Neem contact op met het dichtstbijzijnde service center.
	Onvoldoende watertoevoer	Verhoog de waterdruk, controleer of de tuinslang niet verstopt zit en/of vervang ze door een grotere slang.
	Pompafdichtingen versleten	Neem contact op met het dichtstbijzijnde service center.
Toestel valt uit.	Verkeerde netspanning	Controleer of de netspanning overeenstemt met de specificaties op het typeplaatje.
	Thermische sensor geactiveerd.	Laat de machine gedurende 5 min afkoelen.
	Spuitmond zit gedeeltelijk verstopt.	Reinig de spuitmond met een naald en door water in omgekeerde richting doorheen de spuitmond te blazen.
	Stroomverbruik gestegen	Probeer het toestel zonder een verlengkabel.
Het toestel pulseert.	Lucht in de inlaatslang	Laat het toestel draaien met de trekker open totdat de normale werkdruk terugkeert.
	Onvoldoende watertoevoer	Verhoog de waterdruk, controleer of de tuinslang geblokkeerd zit en/of gebruik een grotere slang.
	Spuitmond gedeeltelijk geblokkeerd	Reinig de spuitmond met een naald en door water in omgekeerde richting doorheen de spuitmond te blazen.
	Waterfilter verstopt	Reinig het filter.
	Slang geknikt	Maak de slang recht.
Toestel schakelt uit zichzelf regelmatig in en uit.	De pomp en/of trekker van het pistool lekt.	Neem contact op met het dichtstbijzijnde service center.
	Geen watertoevoer	Sluit de waterinlaat aan.
Het toestel start maar er komt geen water uit.	Waterfilter verstopt	Reinig het filter.
	Spuitmond verstopt	Reinig de spuitmond met een naald en door water in omgekeerde richting doorheen de spuitmond te blazen.

1	UTILISATION	2
2	DESCRIPTION (FIG. A)	2
3	Liste des pièces contenues dans l'emballage	2
4	INSTRUCTIONS DE SÉCURITÉ SUPPLÉMENTAIRES POUR LES NETTOYEURS HAUTE PRESSION	2
4.1	<i>Raccordement au secteur</i>	4
4.2	<i>Prise d'eau</i>	4
4.3	<i>Dispositifs de sécurité</i>	4
5	MONTAGE	4
5.1	<i>Montage du crochet de rangement et support du pistolet (Fig. 2)</i>	4
5.2	<i>Montage du pistolet (Fig. 1)</i>	4
5.3	<i>Montage de la poignée du chariot (Fig. 2)</i>	5
6	UTILISATION	5
6.1	<i>Raccordement du tuyau d'arrosage (Fig. 3)</i>	5
6.2	<i>Montage du flexible haute pression (Fig. 4)</i>	5
6.3	<i>Montage de la lance et de la buse</i>	5
6.4	<i>Raccordement à l'eau</i>	5
6.5	<i>Marche/arrêt de la machine</i>	5
6.6	<i>Buse réglable (Fig. 6)</i>	6
7	DONNEES TECHNIQUES	6
8	BRUIT	6
9	NETTOYAGE ET ENTRETIEN	7
9.1	<i>Nettoyage du filtre d'arrivée</i>	7
9.2	<i>Nettoyage des événements d'aération</i>	7
9.3	<i>Lubrification des raccords</i>	7
10	RANGEMENT	7
11	RECHERCHE DE PANNE	8

NETTOYEUR A HAUTE PRESSION 1400W POWXG90405

1 UTILISATION

Votre nettoyeur à haute pression a été conçu pour le nettoyage à l'extérieur. Nettoyage de: machines, véhicules, structures, outils, façades, terrasses, outils de jardinage, ...



MISE EN GARDE ! Pour votre propre sécurité, lisez préalablement ce manuel et les consignes de sécurité générales avant d'utiliser la machine. Si vous cédez votre appareil, joignez-y toujours ce mode d'emploi.

2 DESCRIPTION (FIG. A)

- | | |
|----------------------------|--|
| 1. Raccord d'arrivée d'eau | 9. Verrou de la gâchette |
| 2. Crochet de rangement | 10. Lance |
| 3. Sortie d'eau | 11. Buse réglable |
| 4. Commutateur | 12. Bouton verrouillage flexible, pistolet |
| 5. Poignée du chariot | 13. Bouton verrouillage flexible, machine |
| 6. Support de pistolet | 14. Bouteille de savon |
| 7. Flexible haute pression | 15. Buse turbo |
| 8. Pistolet à gâchette | |

3 LISTE DES PIÈCES CONTENUES DANS L'EMBALLAGE

- Retirez tous les matériaux d'emballage.
- Retirez les supports d'emballage et de transport restants (le cas échéant).
- Vérifiez qu'il ne manque rien dans le carton.
- Vérifiez que l'appareil, le cordon d'alimentation, la fiche d'alimentation électrique et tous les accessoires n'ont pas subi de dommages au cours du transport.
- Conservez les matériaux d'emballage le plus longtemps possible jusqu'à la fin de la période de garantie. Jetez-les ensuite conformément à votre système de mise au rebut des déchets.



AVERTISSEMENT : Les matériaux d'emballage ne sont pas des jouets ! Les enfants ne doivent pas jouer avec des sacs en plastique ! Il existe un risque de suffocation!

- | | |
|---------------------------------------|--------------------------------|
| 1x nettoyeur à haute pression | 1x flexible de pression de 5 m |
| 1x gâchette | 1x manuel général |
| 1x lance de rallonge pour le pistolet | 1x bouteille de savon |
| 1x buse réglable | 1x buse turbo |
| 1x connecteur d'arrivée d'eau | 1 x aiguille de nettoyage |



En cas de pièces manquantes ou endommagées, contactez votre revendeur.

4 INSTRUCTIONS DE SÉCURITÉ SUPPLÉMENTAIRES POUR LES NETTOYEURS HAUTE PRESSION

- L'appareil est uniquement conçu pour un usage privé en extérieur et NON pour un usage commercial. Maintenez-le éloigné de la chaleur, du rayonnement direct du soleil, de l'humidité et de la pluie, du gel et des bords tranchants.

- Ne laissez pas les personnes non formées à l'utilisation d'un nettoyeur à haute pression et qui n'ont pas lu le manuel d'utilisation utiliser la machine !
- Les nettoyeurs haute pression ne doivent pas être utilisés par des enfants ou des personnes non formées à leur utilisation.
- Il convient de veiller à ce que des enfants ne jouent pas avec l'appareil.
- Avant de démarrer votre machine, vérifiez bien qu'elle ne présente aucun défaut. Si la machine présente un défaut, ne la démarrez pas et contactez votre revendeur local.
- Vérifiez en particulier l'isolation du câble électrique, elle ne doit présenter aucun défaut ni fissure. Si le câble est endommagé, un réparateur local agréé doit le remplacer.



AVERTISSEMENT : Les jets haute pression peuvent être dangereux s'ils sont mal utilisés. Le jet ne doit pas être dirigé vers des personnes, du matériel électrique sous tension ou l'appareil lui-même.



AVERTISSEMENT : N'utilisez pas l'appareil à proximité de personnes sauf si elles portent des vêtements de protection.

- Ne dirigez pas le jet contre vous-même ou d'autres personnes pour nettoyer des vêtements ou des chaussures.
- Tenez fermement la lance de pulvérisation à deux mains.
- L'utilisateur et toute personne à proximité immédiate du site de nettoyage doivent veiller à se protéger contre les débris déplacés et projetés au cours du nettoyage.
- Portez des lunettes et des vêtements de protection au cours du nettoyage.
- Débranchez l'appareil de l'alimentation électrique avant d'effectuer une opération d'entretien.
- Pour garantir la sécurité de l'appareil, utilisez uniquement des pièces de rechange du fabricant ou agréées par le fabricant.
- N'utilisez pas l'appareil si un cordon d'alimentation ou des pièces importantes de l'appareil sont endommagées, par exemple, un dispositif de sécurité, un flexible haute pression ou un pistolet à gâchette.
- N'utilisez pas l'appareil avec les mains mouillées. Si l'appareil est humide ou mouillé, débranchez-le immédiatement. Ne le mettez pas dans l'eau.
- Des pneus et des valves de pneus peuvent être endommagés par le jet haute pression et peuvent ensuite exploser.
- N'utilisez jamais la machine dans un environnement présentant un risque d'explosion.
- Le nettoyage par jet haute pression des surfaces contenant de l'amiante n'est pas autorisé.
- Ce nettoyeur à haute pression ne doit pas être utilisé à des températures inférieures à 0 °C.



AVERTISSEMENT : Les flexibles haute pression, les raccords et les accouplements sont importants pour la sécurité de l'appareil. Utilisez uniquement des flexibles, raccords et accouplements recommandés par le fabricant.



AVERTISSEMENT : Des câbles de rallonge inadaptés peuvent être dangereux. Les câbles sur bobines doivent toujours être complètement déroulés afin d'empêcher le câble de surchauffer.

- Si un câble de rallonge est utilisé, la fiche et la prise doivent être étanches et conformes aux exigences mentionnées ci-dessous pour la longueur et les dimensions du câble.

–1,0 mm² max. 12,5 m

–1,5 mm² max. 20 m

- Si le câble électrique est endommagé, il doit être remplacé par le fabricant ou son réparateur ou une personne de même qualification afin d'éviter tout risque.

4.1 Raccordement au secteur

Les consignes suivantes doivent être respectées lors du raccordement du nettoyeur à haute pression à l'installation électrique :

- Le raccordement électrique doit être effectué par un électricien qualifié et être conforme à la norme CEI 60364-1.
- Il est recommandé que l'alimentation électrique de cet appareil inclue un dispositif différentiel résiduel qui interrompte l'alimentation si le courant de fuite à la terre est supérieur à 30 mA pendant 30 ms.

4.2 Prise d'eau

- Le raccordement aux canalisations publiques est effectué conformément aux réglementations.
- Le flexible d'arrivée peut être raccordé aux canalisations publiques avec une pression d'admission max. de 12 bar.



Ce nettoyeur à haute pression ne peut être raccordé, en Europe, aux canalisations d'eau potable, que si disconnecteur hydraulique adapté, de Type BA conforme à la norme EN 1717, a été installé. La longueur du flexible entre le disconnecteur hydraulique et le nettoyeur à haute pression doit être d'au moins 10 mètres pour absorber les pics de pression éventuels (diamètre min. de ½ pouce).

- Dès que l'eau a circulé dans le disconnecteur BA, cette eau n'est plus considérée comme potable.



IMPORTANT ! Utilisez seulement de l'eau sans impuretés. S'il existe un risque de présence de particules de sable dans l'eau d'arrivée (c'est-à-dire de votre propre source), un filtre supplémentaire doit être installé.

4.3 Dispositifs de sécurité

- La soupape de décharge peut réduire la pression si cette dernière est supérieure aux valeurs prédéfinies.
- Dispositif de verrouillage sur le pistolet à gâchette (9) : Le pistolet à gâchette (8) est équipé d'un dispositif de verrouillage (9). Lorsque le bouton est activé, le pistolet à gâchette (8) ne peut pas être actionné.
- Un capteur thermique protège le moteur contre la surcharge. La machine redémarre après quelques minutes lorsque le capteur thermique a refroidi.

5 MONTAGE

Cette section décrit en détail la préparation du nettoyeur à haute pression avant utilisation.

5.1 Montage du crochet de rangement et support du pistolet (Fig. 2)

- Faites glisser le crochet de rangement dans le support sur le côté droit.
- Faites glisser le support du pistolet dans le support à gauche.

5.2 Montage du pistolet (Fig. 1)

- Insérez la lance déployée dans le pistolet. Enfoncez la lance déployée sur le pistolet et tournez-la dans le sens des aiguilles d'une montre. Lorsque les pièces sont correctement raccordées, il est impossible de séparer les deux composants en tirant simplement le pistolet vers l'extérieur.

- Insérez la buse de pulvérisation réglable dans la lance, l'équipement étant à raccordement rapide, il suffit de bien l'enfoncer sur la lance jusqu'à ce qu'elle s'encliquète. Lorsque les pièces sont correctement raccordées (la buse à came réglable doit s'adapter dans la fente de la lance), il est impossible de séparer les deux composants en tirant simplement la lance vers l'extérieur.

5.3 Montage de la poignée du chariot (Fig. 2)

1. Installez la poignée du chariot sur la machine.
2. Fixez la poignée au moyen de 2 vis.
3. Placez le crochet arrière pour accessoires.
4. Fixez le crochet à l'aide de deux vis.
5. Fixez la roue droite et la roue gauche.

6 UTILISATION

6.1 Raccordement du tuyau d'arrosage (Fig. 3)

- Avant de fixer le connecteur d'arrivée d'eau au nettoyeur haute pression, retirez le capuchon en plastique.
- Fixez le raccord de flexible (avec filtre intégré) au nettoyeur haute pression.
- Raccordez le tuyau d'arrosage au moyen d'un raccord rapide standard.

6.2 Montage du flexible haute pression (Fig. 4)

1. Fixez le flexible haute pression au pistolet à gâchette et à la machine.
2. Détachez le flexible haute pression en appuyant sur le cliquet (A) ou sur le bouton (B).

6.3 Montage de la lance et de la buse

1. Poussez la lance dans le pistolet à gâchette.
2. Une fois que la lance est insérée, tournez-la. Attention : Vérifiez que la lance est correctement fixée sur le pistolet.
3. Fixez les buses. Enfoncez-les bien sur la lance. Vérifiez avant d'actionner la gâchette que la buse est bien fixée.

6.4 Raccordement à l'eau

Un tuyau d'arrosage ordinaire de 0,5 pouce de diamètre et d'une longueur comprise entre 10 m et 25 m convient.



IMPORTANT ! Utilisez uniquement de l'eau sans impuretés. S'il existe un risque de présence de particules de sable dans l'eau à l'entrée (c'est-à-dire en provenance de votre propre source), un filtre supplémentaire doit être monté.

1. Laissez l'eau circuler dans le flexible avant de le raccorder à la machine pour empêcher l'entrée de sable et de saleté dans la machine. Remarque : Vérifiez que le filtre est monté sur le tuyau d'arrivée et qu'il n'est pas colmaté.
2. Raccordez le flexible à l'alimentation en eau au moyen du raccord rapide (eau à l'entrée, pression max. : 12 bar, température max. : 50 °C).
3. Ouvrez l'alimentation en eau.

6.5 Marche/arrêt de la machine

Le pistolet à gâchette et la lance subissent une poussée en fonctionnement, par conséquent, il convient de les tenir fermement à deux mains.



IMPORTANT : Pointez la buse vers le sol.

Ce nettoyeur à haute pression est équipé d'un système de marche/arrêt automatique, basé sur la pression de l'eau.

1. Vérifiez que la machine est en position verticale. REMARQUE : N'installez pas la machine dans les herbes hautes !
2. Libérez le verrou de la gâchette.
3. Activez la gâchette du pistolet et laissez l'eau couler jusqu'à ce que l'air se soit échappé du flexible d'eau.
4. Tournez l'interrupteur marche/arrêt vers la droite.
5. Actionnez la gâchette du pistolet à gâchette.
6. Réglez toujours la distance et par conséquent la pression de la buse vers la surface à nettoyer.

Ne couvrez pas la machine en cours de fonctionnement ou ne l'utilisez pas dans une pièce ne présentant pas la ventilation appropriée !

REMARQUE : Si la machine n'est pas utilisée pendant 5 minutes, elle doit être désactivée à l'aide du commutateur marche/arrêt (4) 'O':

7. Tournez l'interrupteur marche/arrêt vers la gauche « O ».
8. Débranchez la fiche électrique de la prise.
9. Coupez l'alimentation en eau et actionnez la gâchette du pistolet afin d'évacuer la pression de la machine.
10. Verrouillez le pistolet à gâchette. (Fig. 5)

Lorsque la gâchette du pistolet est relâchée, la machine s'arrête automatiquement. La machine redémarrera lorsque vous actionnerez de nouveau le pistolet à gâchette.

6.6 Buse réglable (Fig. 6)

La pression de la buse réglable peut être réglée en tournant la buse.



AVERTISSEMENT : Ne tournez pas la buse alors que la machine est en marche afin d'éviter que le jet ne frappe votre main.

7 DONNEES TECHNIQUES

	POWXG90405
TYPE de moteur	Moteur à balais
Pression (Mpa)	8
Pression Max. (Mpa)	11
Tension	220-240 V / 50 Hz
Puissance	1400 W
Débit	6,5 L/min
Température de l'eau	Max 50°C
Poids	5,8 kg

8 BRUIT

Valeurs des émissions acoustiques mesurées selon la norme applicable. (K=3)

Pression acoustique LpA	75 dB(A)
Puissance acoustique LwA	88 dB(A)



ATTENTION ! Lorsque la pression acoustique dépasse la valeur de 85 dB(A), il est nécessaire de porter des dispositifs individuels de protection de l'ouïe.

aw (Vibrations):	< 2,5 m/s ²	K = 1,5 m/s ²
------------------	------------------------	--------------------------

9 NETTOYAGE ET ENTRETIEN



AVERTISSEMENT ! Débranchez toujours la fiche électrique de la prise avant toute opération d'entretien ou de nettoyage.

Afin d'assurer une longue durée de service sans problème, suivez les conseils ci-dessous :

- Nettoyez le flexible d'eau, le flexible haute pression, la lance d'arrosage et les accessoires avant de les monter.
- Nettoyez les raccords pour en éliminer la poussière et le sable.
- Nettoyez les buses.

Toute réparation doit toujours être effectuée dans un atelier agréé avec des pièces de rechange d'origine.

9.1 *Nettoyage du filtre d'arrivée*

- Nettoyez régulièrement le filtre d'arrivée d'eau. Rincez-la à l'eau pour enlever la saleté et les débris.



ATTENTION : Le fait de ne pas installer le filtre annule la garantie.

9.2 *Nettoyage des événements d'aération*

La machine doit être maintenue propre de manière à laisser l'air de refroidissement circuler librement dans les événements de la machine.

9.3 *Lubrification des raccords*

Afin de garantir un raccordement facile et afin que les joints toriques ne sèchent pas ; les raccords doivent être lubrifiés régulièrement.

10 RANGEMENT

La machine doit être rangée dans une pièce où il ne gèle pas.

L'eau doit toujours être évacuée de la pompe, du flexible et des accessoires avant leur rangement, comme suit :

1. Arrêtez la machine (Tourner le commutateur marche/arrêt 'O' et détachez le flexible d'eau et la buse.
2. Redémarrez la machine et actionnez la gâchette du pistolet. Laissez la machine fonctionner jusqu'à ce qu'il n'y ait plus d'eau à circuler dans le pistolet.
3. Arrêtez la machine, détachez et enroulez le flexible et le câble.
4. Placez le pistolet, la lance, les buses et les autres accessoires dans les supports correspondants sur la machine. Le crochet peut être utilisé pour le rangement du flexible et du cordon d'alimentation.

Si la machine devait geler par erreur, il sera nécessaire de vérifier qu'elle n'est pas endommagée.



AVERTISSEMENT : Ne démarrez jamais une machine gelée. Les dégâts du gel ne sont pas couverts par la garantie !

11 RECHERCHE DE PANNE

SYMPTOME	CAUSE	ACTION RECOMMANDEE
La machine ne démarre plus	La machine n'est pas branchée	Branchez la machine.
	Prise défectueuse	Essayez une autre prise.
	Câble de rallonge défectueux	Essayez sans le câble de rallonge.
Pression variable	La pompe aspire de l'air	Vérifiez que les flexibles et les raccords sont bien étanches à l'air.
	Valves sales, usées ou collées	Contactez le réparateur le plus proche.
	Alimentation d'eau insuffisante	Augmentez la pression d'eau, vérifiez que le tuyau d'arrosage n'est pas bouché et/ou remplacez-le par un tuyau plus grand.
	Joint de pompe usés	Contactez le réparateur le plus proche.
La machine s'arrête	Tension d'alimentation incorrecte	Vérifiez que la tension d'alimentation correspond à la tension indiquée sur la plaque signalétique.
	Capteur thermique activé	Laissez la machine refroidir pendant 5 minutes.
	Buse partiellement bouchée	Nettoyez la buse à l'aide d'une aiguille et en pulvérisant de l'eau à l'envers dans la buse.
	Augmentation de l'ampérage	Essayez sans le câble de rallonge.
La machine vibre	Air dans le flexible d'arrivée/la pompe	Laissez la machine fonctionner avec la gâchette ouverte jusqu'à la reprise d'une pression de service régulière.
	Alimentation en eau incorrecte	Augmentez la pression d'eau, vérifiez que le tuyau d'arrosage n'est pas bouché et/ou remplacez-le par un tuyau plus grand.
	Buse partiellement bouchée	Nettoyez la buse à l'aide d'une aiguille et en pulvérisant de l'eau à l'envers dans la buse.
	Filtre d'eau colmaté	Nettoyez le filtre.
	Flexible entortillé	Démêlez le flexible.
La machine démarre et s'arrête souvent d'elle-même	Fuite au niveau de la pompe et/ou du pistolet à gâchette	Contactez le réparateur le plus proche.
	Pas d'alimentation en eau	Raccordez la machine à l'arrivée d'eau.
La machine démarre mais l'eau ne sort pas	Filtre d'eau colmaté	Nettoyez le filtre.
	Buse bouchée	Nettoyez la buse à l'aide d'une aiguille et en pulvérisant de l'eau à l'envers dans la buse.

1	APPLIANCE	2
2	DESCRIPTION (FIG. A)	2
3	PACKAGE CONTENT LIST	2
4	ADDITIONAL SAFETY INSTRUCTIONS FOR HIGH-PRESSURE CLEANERS	2
4.1	<i>Mains power connection</i>	3
4.2	<i>Water connection</i>	4
4.3	<i>Safety devices</i>	4
5	ASSEMBLY	4
5.1	<i>Assembly of storage hook and gun holder</i>	4
5.2	<i>Assembly of the gun (Fig. 1)</i>	4
5.3	<i>Mounting of trolley handle (Fig. 2)</i>	4
6	OPERATION	5
6.1	<i>Connection of garden hose (Fig. 3)</i>	5
6.2	<i>Mounting of high pressure hose (Fig. 4)</i>	5
6.3	<i>Mounting of lance and nozzle</i>	5
6.4	<i>Water connection</i>	5
6.5	<i>Start/stop of the machine</i>	5
6.6	<i>Adjustable nozzle (Fig. 6)</i>	6
7	TECHNICAL DATA	6
8	NOISE	6
9	MAINTENANCE AND CLEANING	7
9.1	<i>Cleaning of inlet filter</i>	7
9.2	<i>Cleaning of air vents</i>	7
9.3	<i>Greasing of couplings</i>	7
10	STORAGE	7
11	TROUBLE SHOOTING	8

HIGH PRESSURE WASHER 1400W POWXG90405

1 APPLIANCE

Your high pressure cleaner has been designed for outdoors cleaning. Cleaning of: machines, vehicles, structures, tools, facades, terraces, gardening tools,...



WARNING! Read this manual and general safety instructions carefully before using the appliance, for your own safety. Your power tool should only be passed on together with these instructions.

2 DESCRIPTION (FIG. A)

- | | |
|-------------------------|------------------------------|
| 1. Water inlet coupling | 9. Trigger lock |
| 2. Storage hook | 10. Lance |
| 3. Water outlet | 11. Adjustable Nozzle |
| 4. Switch | 12. Hose lock button Gun |
| 5. Trolley handle | 13. Hose lock button Machine |
| 6. Gun holde | 14. Soap bottle |
| 7. High pressure hose | 15. Turbo nozzle |
| 8. Trigger gun | |

3 PACKAGE CONTENT LIST

- Remove all packing materials
- Remove remaining packaging and transit supports (if existing)
- Check the completeness of the packing content
- Check the appliance, the power cord, the power plug and all accessories for transportation damages.
- Keep the packaging materials as far as possible till the end of the warranty period. Dispose it into your local waste disposal system afterwards.



WARNING Packing materials are no toys! Children must not play with plastic bags! Danger of suffocation!

- | | |
|---------------------------|---------------------|
| 1x high pressure washer | 1x 3m pressure hose |
| 1x trigger | 1x manual |
| 1x extended lance for gun | 1x soap bottle |
| 1x adjustable nozzle | 1x turbo nozzle |
| 1x water inlet connector | 1x cleaning needle |



When parts are missing or damaged, please contact your dealer.

4 ADDITIONAL SAFETY INSTRUCTIONS FOR HIGH-PRESSURE CLEANERS

- The appliance is designed solely for outdoor private use and NOT for commercial use. Please keep it away from heat, direct sunlight, moisture and rain, frost and sharp edges.
- Do not let people who have not been trained in the use of a high pressure washer nor read the instruction manual operate the machine!
- High pressure cleaners shall not be used by children or untrained personnel.
- Children should be supervised to ensure that they do not play with the appliance.

- Before starting up your machine please check it carefully for any defects. If you find any, do not start up your machine and contact your local distributor.
- Check especially the insulation of the electric cable should be faultless and without any cracks. If the electric cable is damaged, an authorized local service centre should replace it.



WARNING: High pressure jets can be dangerous if subject to misuse. The jet must not be directed at persons, live electrical equipment or the appliance itself.



WARNING: Do not use the appliance within range of persons unless they wear protective clothing.

- Do not direct the jet against yourself or others in order to clean clothes or foot-wear.
- Hold the spray lance firmly with both hands.
- The operator and anyone in the immediate vicinity of the site of cleaning should take action to protect them from being struck by debris dislodged during operation.
- Wear goggles and protection clothes during operation.
- Disconnect from electrical power supply before carrying out user maintenance.
- To ensure appliance safety, use only original spare parts from the manufacturer or approved by the manufacturer.
- Do not use the appliance if a supply cord or important parts of appliance are damaged, e.g. safety device, high pressure hose and trigger gun.
- Do not use the appliance with wet hands. If the appliance is humid or wet, unplug it immediately. Do not put it in water.
- Tires and tire valves may be damaged by the high-pressure jet and then burst.
- Never use the machine in an environment where there could be a danger of explosion.
- It is not allowed to clean asbestos- containing surfaces with high pressure.
- This high pressure washer must not be used at temperatures below 0°C



WARNING: High pressure hoses, fittings and couplings are important for the safety of the appliance. Use only hoses, fittings and couplings recommended by the manufacturer.

WARNING: Inadequate extension cables can be dangerous. Cables on reels should always be completely unwinded to prevent the cable from overheating.

- If an extension cable is used, the plug and the socket must be waterproof and comply with the below-mentioned requirements for length and cable dimensions.
 - 1.0 mm² max. 12.5 m
 - 1.5 mm² max. 20 m
- If the electric cable is damaged, it must be replaced by the manufacturer or his service agent or similarly qualified person in order to avoid a hazard.

4.1 Mains power connection

The following should be observed when connecting the high pressure washer to the electric installation:

- The electric supply connection shall be made by a qualified electrician and comply with IEC 60364-1

- It is recommended that the electric supply to this appliance should include either a residual current device that will interrupt the supply if the leakage current to earth exceeds 30 mA for 30 ms.

4.2 Water connection

- Connection to the public mains according to regulations.
- Inlet hose can be connected to the water mains with a max. inlet pressure of 12 bars.



This high pressure washer is in Europe only allowed to be connected with the drinking water mains, when an appropriate mains backflow preventer has been installed, Type BA according to EN 1717. The length of the hose between the backflow preventer and the high pressure washer must be at least 10 metres to absorb possible pressure peaks (min diameter ½ inch).

- As soon as water has flown through the BA valve, this water is not considered to be drinking water any more.



IMPORTANT! Only use water without any impurities. If there is a risk of sand particles in the inlet water (i.e. from your own well), an additional filter should be mounted.

4.3 Safety devices

- The unloader valve can reduce pressure if it exceeds pre-set values.
- Locking device on trigger gun (9): The trigger gun (8) features a locking device (9). When the knob is activated, the trigger gun (8) cannot be operated.
- A thermal sensor protects the motor against overloading. The machine will restart after a few minutes when the thermal sensor has cooled.

5 ASSEMBLY

This section will explain in details how to make you high pressure washer ready for use.

5.1 Assembly of storage hook and gun holder

- Slide the storage hook into the holder on the right side
- Screw the gun holder and gun saddle tight to the main body on the left side

5.2 Assembly of the gun (Fig. 1)

- Insert the extended lance into the gun. Push and turn the extended lance clockwise onto the gun. When the pieces are joined properly, you cannot separate the two components by pulling straight out on the gun.
- Insert the spray adjustable nozzle into the extension wand, as quick-connect type, you just need push it onto extension wand directly and powerful until hand tight to lock it in place. When the pieces are joined properly (cam adjustable nozzle must fit into slot from extension wand), you cannot separate the two components by pulling straight out on the extension wand

5.3 Mounting of trolley handle (Fig. 2)

1. Place the trolley handle on the machine
2. Secure the handle with the 2 screws.
3. Place the rear accessory hook
4. Secure the hook with two screws
5. Attach the right and left wheel.

6 OPERATION

6.1 Connection of garden hose (Fig. 3)

- Before attaching the water inlet connector to the pressure washer remove the plastic cap.
- Attach the hose connector (with built-in filter) to pressure washer.
- Connect the garden hose with a standard quick coupling

6.2 Mounting of high pressure hose (Fig. 4)

1. Attach the high pressure hose to the trigger gun and machine.
2. Detach the high pressure hose by pressing the pawl (A) or button (B)

6.3 Mounting of lance and nozzle

1. Push the lance into the trigger gun
2. When inserted turn it. Caution: Make sure the lance is properly fixed to the gun
3. Attach the nozzles. Push it powerful onto the lance. Check before activating the trigger that the nozzle is properly fixed.

6.4 Water connection

An ordinary 1/2" garden hose of min. 10 m and max. 25 m will be suitable.



IMPORTANT! Only use water without any impurities. If there is a risk of sand particles in the inlet water (i.e. from your own well), an additional filter should be mounted.

1. Let the water run through the water hose before connecting it to the machine to prevent sand and dirt from penetrating the machine. Note: Check that the filter is fitted in the water inlet pipe and that it is not clogged up.
2. Connect the water hose to the water supply by means of the quick connector (inlet water, max. pressure: 12 bar, max. temperature: 50°C).
3. Turn on the water.

6.5 Start/stop of the machine

The trigger gun and lance is affected by a thrust during operation - therefore always hold it firmly with both hands.



IMPORTANT: Point the nozzle at the ground.



This high pressure cleaner is equipped with an automatically start/stop system, based on waterpressure.

1. Check that the machine is in upright position. NOTE: Do not place the machine in high grass!
2. Release the trigger lock
3. Activate the trigger of the trigger gun and let the water run until all air has escaped from the water hose.
4. Turn the Start/stop switch to the right
5. Activate the trigger of the trigger gun.
6. Always adjust the distance and thus the pressure of the nozzle to the surface, which is to be cleaned.

Do not cover the machine during operation or use it in a room without adequate ventilation!

NOTE: If the machine is left or not used for 5 minutes, it must be switched off on the start/stop switch (4) "O":

1. Turn the start/stop switch to the left "O".

2. Disconnect the electrical plug from the socket.
3. Shut off the water supply and activate the trigger of the trigger gun to relieve the machine of pressure.
4. Lock the trigger gun. (Fig. 5)

When releasing the trigger of the trigger gun, the machine automatically stops. The machine will start again when you re- activate the trigger gun.

6.6 Adjustable nozzle (Fig. 6)

The pressure can for the adjustable nozzle be adjusted by tuning it.



WARNING: Do not do this under operation to avoid that the hand hits the jet.

7 TECHNICAL DATA

	POWXG90405
Motor TYPE	Brush motor
Pressure (Mpa)	8
Max. Pressure (Mpa)	11
Voltage	220-240V / 50Hz
Power	1400W
Flow	6,5 L/min
Water temperature	Max 50°C
Weight	5,8 kg

8 NOISE

Noise emission values measured according to relevant standard. (K=3)

Acoustic pressure level LpA	75 dB(A)
Acoustic power level LwA	88 dB(A)



ATTENTION! Wear hearing protection when sound pressure is over 85 dB(A).

aw (Vibration)	2,1 m/s ²	K = 1,5 m/s ²
----------------	----------------------	--------------------------

9 MAINTENANCE AND CLEANING



WARNING! Always disconnect the electrical plug from the socket prior to maintenance or cleaning.

To ensure a long and problem free working life, please take the following advice:

- Wash out water hose, high pressure hose, spray lance and accessories before mounting
- Clean the connectors of dust and sand.
- Rinse the detergent spraying attachment after use.
- Clean the nozzles.

Any repair should always be made in an authorized workshop with original spare parts

9.1 *Cleaning of inlet filter*

- Clean the water inlet filter regularly Flush with water to remove dirt and debris.



CAUTION: Failure to fit the filter will invalidate the warranty

9.2 *Cleaning of air vents*

The machine should be kept clean so as to let cooling air pass freely through the machine vents.

9.3 *Greasing of couplings*

To ensure an easy connection and that o-rings do not dry up; the couplings should be greased regularly.

10 STORAGE

The machine should be stored in a frost-free room!

Pump, hose and accessories should always be emptied of water prior to storing as follows:

1. Stop the machine (turn the start/stop switch "O" and detach water hose and nozzle.
2. Restart the machine and activate the trigger of the trigger gun. Let the machine run until no more water runs through the trigger gun
3. Stop the machine, unplug and wind up hose and cable.
4. Place trigger gun, lance, nozzles and other accessories in the holders of the machine.

The hook can be used for storage of the hose and cord

Should the machine by mistake be frozen, it will be necessary to check it for damage.



WARNING: Never start up a frozen machine. Frost damages are not covered by the guarantee!

11 TROUBLE SHOOTING

SYMPTOM	CAUSE	RECOMMENDED ACTION
Machine refuses to start	Machine not plugged in	Plug in machine.
	Defective socket	Try another socket.
	Defective extension cable	Try without the extension cable.
Fluctuating pressure	Pump is sucking air	Check that hoses and connections are airtight.
	Valves dirty, worn out or stuck	Contact your nearest service centre
	Water supply not sufficient	Increase water pressure, check for blockage of garden hose and/or change to bigger hose.
	Pump seals worn	Contact your nearest service centre
Machine stops	Incorrect mains voltage	Check that the mains voltage corresponds to specification on the name plate
	Thermal sensor activated	Leave the machine for 5 minutes to cool down
	Nozzle partially blocked	Clean the nozzle with a needle and by spraying water backwards through the nozzle
	Amperage increase	Try without the extension cable.
Machine pulsating	Air in inlet hose/pump	Allow machine to run with open trigger until regular working pressure resumes.
	Inadequate supply of mains water	Increase water pressure, check for blockage of garden hose and/or change to bigger hose.
	Nozzle partially blocked	Clean the nozzle with a needle and by spraying water backwards through the nozzle
	Water filter blocked	Clean the filter
	Hose kinked	Straighten out hose.
Machine often starts and stops by itself	Pump and/or trigger gun is leaking	Contact your nearest service centre
	No water supply	Connect inlet water.
Machine starts but no water comes out	Water filter blocked	Clean the filter
	Nozzle blocked	Clean the nozzle with a needle and by spraying water backwards through the nozzle

1	EINSATZBEREICH	2
2	BESCHREIBUNG DER TEILE (ABB. A)	2
3	VERZEICHNIS DES VERPACKUNGSGEHÄLTES	2
4	ZUSÄTZLICHE SICHERHEITSHINWEISE FÜR ELEKTRISCH BETRIEBENE HOCHDRUCKREINIGER	3
4.1	<i>Anschluss an die Stromversorgung</i>	4
4.2	<i>Anschluss an die Wasserversorgung</i>	4
4.3	<i>Sicherheitsvorrichtungen</i>	4
5	MONTAGE	4
5.1	<i>Kabelschlaufe anbringen</i>	5
5.2	<i>Montage des Auslösers (Abb. 1)</i>	5
5.3	<i>Fahrgriff (Trolley) anbringen (Abb. 2)</i>	5
6	BEDIENUNG	5
6.1	<i>Gartenschlauch anschließen (Abb. 3)</i>	5
6.2	<i>Hochdruckschlauch anschließen (Abb. 4)</i>	5
6.3	<i>Lanze und Düse anbringen</i>	5
6.4	<i>Wasseranschluss</i>	5
6.5	<i>Gerät starten/stoppen</i>	5
6.6	<i>Einstellbare Düse (Multi) (Abb. 6)</i>	6
7	TECHNISCHE DATEN	6
8	GERÄUSCHEMISSION	6
9	REINIGUNG UND WARTUNG	7
9.1	<i>EingangsfILTER reinigen</i>	7
9.2	<i>Lüftungsschlitze reinigen</i>	7
9.3	<i>Kupplungen schmieren</i>	7
10	LAGERUNG	7
11	FEHLERANALYSE UND FEHLERBESEITIGUNG	8

HOCHDRUCKREINIGER 1400W POWXG90405

1 EINSATZBEREICH

Dieser Hochdruckreiniger ist für Reinigungsarbeiten im Freien ausgelegt. Dazu gehört die Reinigung von Maschinen, Kraftfahrzeugen, Strukturen, Geräten, Fassaden, Terrassen, Gartengeräten usw.



WARNHINWEIS! Bitte lesen Sie vor der Inbetriebnahme des Geräts zu Ihrer eigenen Sicherheit dieses Handbuch und die allgemeinen Sicherheitshinweise gründlich durch. Wenn Sie das Gerät Dritten überlassen, legen Sie diese Gebrauchsanweisung immer bei.

2 BESCHREIBUNG DER TEILE (ABB. A)

- | | |
|------------------------------|-------------------------------------|
| 1. Kupplung Wasserversorgung | 9. Sperre des Auslösers |
| 2. Kabelschlaufe | 10. Schaft für Düsenelement (Lanze) |
| 3. Wasserausgang | 11. Einstellbare Düse (Multi) |
| 4. Ein-/Aus-Schalter | 12. Schlauchsperrung Auslöser |
| 5. Fahrgriff (Trolley) | 13. Schlauchsperrung Gerät |
| 6. Halterung des Auslösers | 14. Seifenbehälter |
| 7. Hochdruckschlauch | 15. Turbo-Düse |
| 8. Auslöser | |

3 VERZEICHNIS DES VERPACKUNGSGEHÄLTES

- Entfernen Sie das Verpackungsmaterial.
- Entfernen Sie die Verpackungs- und Transportsicherungen (falls vorhanden).
- Überprüfen Sie, ob der Lieferumfang vollständig ist.
- Kontrollieren Sie das Gerät, das Netzkabel, den Netzstecker und die Zubehörteile auf Transportschäden.
- Bewahren Sie die Verpackung nach Möglichkeit bis zum Ablauf der Garantiezeit auf. Danach entsorgen Sie diese bitte umweltgerecht.



WARNHINWEIS: Verpackungsmaterial ist kein Kinderspielzeug! Kinder dürfen nicht mit Kunststoffbeuteln spielen! Es besteht Erstickengefahr!

- | | |
|--------------------------------------|---------------------------|
| 1x Hochdruckreiniger | 1x Druckschlauch 5 m lang |
| 1x Auslöser | 1x Bediener-Handbuch |
| 1x Verlängerung (Lanze) für Auslöser | 1x Seifenbehälter |
| 1x Einstellbare Düse (Multi) | 1x Turbo-Düse |
| 1x Wasseranschluss | 1x Reinigungsnadel |



Wenn Teile fehlen oder beschädigt sind, wenden Sie sich bitte an Ihren Händler.

4 ZUSÄTZLICHE SICHERHEITSHINWEISE FÜR ELEKTRISCH BETRIEBENE HOCHDRUCKREINIGER

- Das Gerät ist ausschließlich für den privaten Gebrauch im Freien bestimmt, es ist NICHT für den professionellen Einsatz geeignet. Das Gerät immer von Hitze, direkter Sonneneinstrahlung, Regen und Feuchtigkeit, Frost und scharfen Kanten fernhalten.
- Personen, die mit dem Umgang mit einem Hochdruckreiniger keine Erfahrung haben oder die das Bediener-Handbuch des Geräts nicht gelesen haben, dürfen das Gerät nicht bedienen!
- Der Hochdruckreiniger darf nicht von Kindern oder von nicht in den Gebrauch eingewiesenen Personen bedient werden.
- Es muss darauf geachtet werden, dass Kinder nicht mit dem Gerät spielen können.
- Vor dem Starten des Geräts muss es sorgfältig auf mögliche Defekte geprüft werden. Wenn ein Defekt vorliegt, darf das Gerät nicht gestartet werden. Wenden Sie sich in einem solchen Fall an Ihren Händler vor Ort.
- Achten Sie besonders auf die Isolierung des Stromkabels. Diese muss völlig intakt sein, und sie darf keine Brüche oder Risse aufweisen. Wenn das Stromkabel schadhaft ist, muss es von einem zugelassenen Fachbetrieb ersetzt werden.



WARNHINWEIS: Bei missbräuchlicher Nutzung kann ein Hochdruckstrahl sehr gefährlich werden. Der Strahl darf deshalb nie auf Personen, unter Strom stehende Geräte oder den Hochdruckreiniger selbst gerichtet werden.



WARNHINWEIS: Das Gerät nicht im Umfeld von anderen Personen einsetzen, es sei denn, dass dies Schutzkleidung tragen.

- Den Hochdruckstrahl nie auf die eigene Person oder auf andere richten, um die Kleidung oder das Schuhwerk zu reinigen.
- Das Sprühelement (Lanze) immer gut mit beiden Händen festhalten.
- Der Bediener und andere Personen im Umfeld müssen Vorsorge treffen, dass sie nicht während des Reinigungsvorgangs von Schmutz- oder Restteilen getroffen werden können.
- Bei dieser Arbeit immer eine Schutzbrille und Schutzkleidung tragen.
- Vor allen Wartungsarbeiten das Gerät immer von der Stromversorgung trennen.
- Um die Sicherheit des Geräts zu gewährleisten, immer nur Original-Ersatzteile des Herstellers oder vom Hersteller zugelassene Ersatzteile verwenden.
- Das Gerät darf nicht verwendet werden, wenn ein Netzkabel oder andere wichtige Teile des Geräts schadhaft sind, wie z.B. Schutzvorrichtungen, Hochdruckschlauch und Auslöser.
- Das Gerät nicht mit nassen Händen bedienen. Wenn das Gerät feucht oder nass geworden ist, muss es sofort von der Stromversorgung getrennt werden. Das Gerät darf nicht in Wasser getaucht werden.
- Reifen und Ventile können vom Hochdruckstrahl beschädigt werden und platzen.
- Das Gerät darf nicht in einem explosionsgefährdetem Umfeld betrieben werden.
- Flächen, die Asbest enthalten, dürfen nicht mit einem Hochdruckstrahl bearbeitet werden.
- Dieser Hochdruckreiniger darf bei Temperaturen von unter 0 °C nicht verwendet werden.



WARNHINWEIS: Hochdruckschläuche, -anschlüsse und -kupplungen sind für die Sicherheit des Geräts von entscheidender Bedeutung. Deshalb dürfen nur Schläuche, Anschlüsse und Kupplungen verwendet werden, die vom Hersteller empfohlen werden.



WARNHINWEIS: Unzureichend ausgelegte Verlängerungskabel sind eine große Gefahrenquelle. Um eine Überhitzung zu vermeiden, muss Kabel auf Rollen vor dem Einsatz erst komplett abgewickelt worden sein.

- Wenn ein Verlängerungskabel verwendet wird, müssen Stecker und Anschluss wasserdicht sein und den nachstehend aufgeführten Anforderungen an den Querschnitt und die Länge des Kabels erfüllen.
 - 1,0 mm² bei max. 12,5 m
 - 1,5 mm² bei max. 20 m
- Wenn das elektrische Kabel schadhaft ist, muss es vom Hersteller, von einem Service-Betrieb des Herstellers oder von einem zugelassenen Fachbetrieb ersetzt werden, um einen Stromschlag zu verhindern.

4.1 Anschluss an die Stromversorgung

Beim Anschluss des Hochdruckreinigers an die Stromversorgung ist Folgendes zu beachten:

- Die Stromversorgung muss von einem geprüften Elektriker installiert sein, und sie muss die Norm IEC 60364-1 erfüllen.
- Es wird empfohlen, dass die Stromversorgung dieses Gerät einen Fehlerstrom-Schutzschalter gegen Erdschluss durch Reststrom aufweist, wenn dieser 30 mA bei 30 Millisekunden übersteigt.

4.2 Anschluss an die Wasserversorgung

- Anschluss an das öffentliche Versorgungsnetz gemäß den einschlägigen Bestimmungen.
- Der Zuleitungsschlauch kann an eine Wasserversorgung mit einem Eingangsdruck von max. 12 bar angeschlossen werden.



Dieser Hochdruckreiniger darf in der EU nur dann an eine Trinkwasserversorgung angeschlossen werden, wenn eine Vorrichtung zur Verhinderung eines Rückflusses installiert ist, Typ BA gemäß EN 1717. Die Länge des Schlauchs zwischen der Rückflusssperre und dem

Hochdruckreiniger muss mindestens 10 Meter betragen, um mögliche Spitzenbelastungen abfangen zu können (Mindest-Durchmesser ½ Zoll).

- Sobald Wasser durch das BA-Ventil geflossen ist, wird dieses nicht mehr als Trinkwasser angesehen.



ACHTUNG! Verwenden Sie nur Wasser ohne Verunreinigungen. Wenn die Gefahr von Sandpartikeln im Zuleitungswasser besteht (wie z.B. bei einem Brunnen), muss ein zusätzlicher Filter installiert werden.

4.3 Sicherheitsvorrichtungen

- Das Entlastungsventil reduziert den Druck, wenn dieser die voreingestellten Höchstwerte übersteigt.
- Sicherheitsvorrichtung (9) am Auslöser: Der Auslöser (8) besitzt eine Sicherheitsvorrichtung (9), die als Sperre dient. Wenn der Knopf aktiviert ist, kann der Auslöser (8) nicht betätigt werden.
- Ein Hitzesensor schützt den Motor gegen thermische Überlastung. Nach dem Abkühlen des Sensors (nach einigen Minuten) startet der Motor neu.

5 MONTAGE

In diesem Abschnitt wird im Detail beschrieben, was Sie tun müssen, um den Hochdruckreiniger einsatzbereit zu machen.

5.1 *Kabelschleife anbringe*

Die Kabelschleife in die Halterung schieben.

5.2 *Montage des Auslösers (Abb. 1)*

- Die ausgezogene Lanze in den Auslöser einsetzen. Die ausgezogene Lanze im Uhrzeigersinn auf den Auslöser schieben und drehen. Wenn die Teile richtig miteinander verbunden sind, können die beiden Komponenten nicht mehr einfach durch gerades Herausziehen aus dem Auslöser getrennt werden.
- Die Einstelldüse für den Sprühstrahl in den Verlängerungsstab einsetzen. Dabei handelt es sich um eine Schnellkupplung, bei der die Einstelldüse direkt und kräftig auf den Verlängerungsstab gedrückt wird, bis sie handfest sitzt. Wenn die Teile richtig miteinander verbunden sind (die Nocke der Einstelldüse muss in die Aufnahme des Verlängerungsstabs eingreifen), können die beiden Komponenten nicht mehr einfach durch gerades Herausziehen aus dem Verlängerungsstab getrennt werden.

5.3 *Fahrgriff (Trolley) anbringen (Abb. 2)*

1. Den Fahrgriff (Trolley) am Gerät anhalten.
2. Den Fahrgriff mit den 2 Schrauben befestigen.

6 **BEDIENUNG**

6.1 *Gartenschlauch anschließen (Abb. 3)*

- Vor dem Anbringen des Wassereingangs am Gerät die Plastikcappe abnehmen.
- Den Schlauchanschluss (mit dem eingebauten Filter) am Gerät anbringen.
- Den Gartenschlauch mit einer Standard-Schnellkupplung anschließen.

6.2 *Hochdruckschlauch anschließen (Abb. 4)*

1. Den Hochdruckschlauch am Schaft des Auslösers und an das Gerät anschließen.
2. Den Hochdruckschlauch durch Betätigen der Klinke (A) oder von Knopf (B) abnehmen.

6.3 *Lanze und Düse anbringen*

1. Die Lanze in den Auslöser einsetzen.
2. Nach dem Einsetzen zum Sichern drehen. ACHTUNG: Die Lanze muss richtig am Auslöser befestigt sein.
3. Die Düsen anbringen Diese müssen kräftig auf die Lanze gedrückt werden. Vor dem Betätigen des Auslösers prüfen, dass die Düse ordnungsgemäß befestigt ist.

6.4 *Wasseranschluss*

Ein normaler Gartenschlauch mit 1/2 Zoll Durchmesser und einer Länge von mindestens 10 m und höchstens 25 m ist geeignet.



WICHTIGER HINWEIS: Nur Wasser ohne Verunreinigungen verwenden. Wenn Sandpartikel im Zuleitungswasser (z.B. von einem Brunnen) sein können, muss ein zusätzlicher Filter angebracht sein.

1. Den Wasserschlauch vor dem Anschließen durchspülen, damit kein restlicher Sand oder Schmutz in das Gerät gelangen kann. HINWEIS: Prüfen Sie, dass ein Filter eingesetzt ist, und dass dieser nicht verstopft ist.
2. Den Wasserschlauch mit einer Schnellkupplung an die Wasserversorgung anschließen (Wasserzufuhr: max. Druck 12 bar, max. Temperatur 50 °C).
3. Den Wasserhahn aufdrehen.

6.5 *Gerät starten/stoppen*

Auslöser und Lanze stehen beim Betrieb unter Druck, ein Rückschlag ist immer möglich - deshalb immer mit beiden Händen gut festhalten.

WICHTIGER HINWEIS: Die Düse gegen den Boden richten.



Dieser Hochdruckreiniger ist mit einem automatischen Start-/Stopp-System ausgestattet, das durch den Wasserdruck geregelt wird.

1. Das Gerät muss aufrecht stehen. HINWEIS: Das Gerät nicht in hohem Gras aufstellen!
2. Die Sperre des Auslösers freigeben.
3. Den Auslöser am Schaft des Auslösers aktivieren. Das Wasser laufen lassen, bis alle Luftblasen aus dem Wasserschlauch gedrückt worden sind.
4. Den Ein-/Aus-Schalter nach rechts drehen.
5. Den Auslöser am Schaft des Auslösers aktivieren.
6. Der Druck des Wasserstrahls, und damit die Reinigungswirkung, werden durch den Abstand zwischen der zu bearbeitenden Fläche und der Düse bestimmt.

Das Gerät beim Betrieb nicht abdecken, und das Gerät nicht in einem Raum mit unzureichender Belüftung betreiben!

HINWEIS: Wenn das Gerät verlassen oder mehr als 5 Minuten nicht benutzt wird, muss es mit dem Ein-/Aus-Schalter (4) auf die Stellung "O" abgestellt werden:

7. Den Ein-/Aus-Schalter nach links auf "O" stellen.
8. Den Netzstecker aus der Steckdose nehmen.
9. Die Wasserversorgung abstellen, und den Auslöser am Schaft des Auslösers betätigen, um den restlichen Druck vom Gerät abzulassen.
10. Den Auslöser mit der Sperre sichern. (Abb. 5)

Wenn der Auslöser losgelassen wird, stoppt das Gerät automatisch. Bei erneutem Betätigen des Auslösers startet das Gerät neu.

6.6 Einstellbare Düse (Multi) (Abb. 6)

Der Druck an der einstellbaren Düse kann durch Drehen der Düse geregelt werden.



WARNHINWEIS: Diese Einstellung des Drucks nicht bei laufendem Gerät vornehmen, weil der Hochdruckstrahl dabei auf die Hand treffen kann.

7 TECHNISCHE DATEN

	POWXG90400
Motortyp	Bürstenmotor
Nennndruck (mPa)	8
Max. Druck (mPa)	11
Stromversorgung	220-240 V / 50 Hz
Stromaufnahme	1400 W
Durchfluss	6,5 Liter/Min.
Wassertemperatur	Max. 50 °C
Gewicht	5,8 kg

8 GERÄUSCHEMISSION

Geräuschemissionswerte nach den einschlägigen Normen gemessen. (K=3)

Schalldruckpegel LpA	75 dB(A)
Schalleistungspegel LwA	92 dB(A)



WARNHINWEIS! Wenn der Schalldruck 85 dB (A) übersteigt, muss ein Ohrenschutz getragen werden!

9 REINIGUNG UND WARTUNG



WARNHINWEIS: Vor allen Wartungs- und Reinigungsarbeiten immer das Gerät von der Stromversorgung trennen (Netzstecker abnehmen).

Bitte beachten Sie folgende Empfehlungen, damit Ihr wertvolles Gerät möglichst lange und zuverlässig funktioniert:

- Vor dem Anbringen den Wasserschlauch, den Hochdruckschlauch, die Sprühlanze (Schaft) und das Zubehör auswaschen.
- Die Anschlüsse von Staub und Sand reinigen.
- Die Düsen reinigen.

Lassen Sie alle Reparaturen nur von einem zugelassenen Fachbetrieb mit Original-Ersatzteilen ausführen.

9.1 EingangsfILTER reinigen

- Den Filter in der Wasserzuleitung regelmäßig einmal monatlich überprüfen. Mit Wasser abspülen, um Verschmutzungen und Rückstände zu entfernen.



ACHTUNG: Beim Betrieb ohne Filter wird die Garantie hinfällig.

9.2 Lüftungsschlitze reinigen

Durch die Lüftungsschlitze wird das Gerät mit Kühlluft versorgt, deshalb müssen diese immer frei und sauber gehalten werden.

9.3 Kupplungen schmieren

Die Kupplungen müssen regelmäßig geschmiert werden, damit sie leichtgängig sind und damit die O-Ringe nicht austrocknen.

10 LAGERUNG

Das Gerät muss in einem frostfreien Raum eingelagert werden!

Vor dem Einlagern müssen die Pumpe, die Schläuche und das Zubehör von Restwasser geleert werden. Machen Sie dazu bitte Folgendes:

1. Das Gerät stoppen (Ein-/Aus-Schalter auf "O" stellen, Wasserschlauch und Düse abnehmen).
2. Das Gerät erneut starten, und den Auslöser betätigen. Das Gerät laufen lassen, bis kein Wasser mehr durch den Auslöser läuft.
3. Das Gerät stoppen und von der Stromversorgung trennen. Schläuche und Kabel aufwickeln.
4. Den Auslöser, die Lanze (Schaft), die Düsen und das andere Zubehör in die Halterungen am Gerät einsetzen. Der Haken kann zur Aufnahme des Schlauchs und des Kabels verwendet werden.

Wenn das Gerät versehentlich eingefroren ist, muss es auf Schäden überprüft werden.



WARNHINWEIS: Ein eingefrorenes Gerät nicht einfach wieder starten. Frostschäden sind durch die Garantie nicht abgedeckt!

11 FEHLERANALYSE UND FEHLERBESEITIGUNG

FEHLER	URSACHE	ABHILFE
Gerät startet nicht	Gerät ist nicht mit der Stromversorgung verbunden.	Gerät mit der Stromversorgung verbinden.
	Steckdose defekt	Andere Steckdose nehmen.
	Verlängerungskabel defekt	Gerät ohne Verlängerungskabel betreiben.
Druck schwankt	Pumpe saugt Luft an.	Schläuche und Anschlüsse auf Luftdichtigkeit prüfen.
	Ventile verschmutzt, verschlissen oder verklemmt	Zugelassenen Fachbetrieb aufsuchen.
	Unzureichende Wasserzufuhr	Wasserdruck erhöhen, Gartenschlauch auf Verstopfung prüfen und/oder stärkeren Schlauch verwenden.
	Pumpenversiegelung verschlissen	Zugelassenen Fachbetrieb aufsuchen.
Gerät stoppt	Falsche Netzspannung	Die tatsächliche Netzspannung muss der auf dem Typenschild des Geräts angegebenen Spannung entsprechen.
	Thermischer Sensor aktiviert	Gerät 5 Minuten lang abkühlen lassen
	Düse (teilweise) verstopft	Die Düse mit einer Nadel reinigen, und Wasser von hinten durch die Düse sprühen.
	Stromstärke erhöhen	Gerät ohne Verlängerungskabel betreiben.
Gerät läuft unregelmäßig (nicht rund)	Luft im Eingangsschlauch/in der Pumpe	Das Gerät mit geöffnetem Auslöser laufen lassen, bis der normale Arbeitsdruck wieder hergestellt ist.
	Unzureichender Wasserdruck	Wasserdruck erhöhen, Gartenschlauch auf Verstopfung prüfen und/oder stärkeren Schlauch verwenden.
	Düse (teilweise) verstopft	Die Düse mit einer Nadel reinigen, und Wasser von hinten durch die Düse sprühen.
	Wasserfilter verstopft	Filter reinigen
	Schlauch geknickt	Schlauch wieder gerade ausrichten.
Gerät startet und stoppt oft von selbst	Pumpe und/oder Auslöser (Schaft) ist leck	Zugelassenen Fachbetrieb aufsuchen.
	Keine Wasserzufuhr	Wasserzuleitung anschließen.
Gerät startet, aber es tritt kein Wasser (an der Düse) aus	Wasserfilter verstopft	Filter reinigen
	Düse (teilweise) verstopft	Die Düse mit einer Nadel reinigen, und Wasser von hinten durch die Düse sprühen.

1	APLICACIÓN	2
2	DESCRIPCIÓN (FIG. A)	2
3	LISTA DE CONTENIDO DEL PAQUETE	2
4	INSTRUCCIONES DE SEGURIDAD ADICIONALES PARA LIMPIADORES DE ALTA PRESIÓN	3
4.1	<i>Conexión a la alimentación eléctrica</i>	4
4.2	<i>Conexión de agua</i>	4
4.3	<i>Dispositivos de seguridad</i>	4
5	INSTRUCCIONES DE ENSAMBLAJE	4
5.1	<i>Montaje del pie y de las ruedas y del soporte de pistola</i>	5
5.2	<i>Ensamblaje de la pistola (Fig. 1)</i>	5
5.3	<i>Montaje de la empuñadura de carretilla (Fig. 2)</i>	5
6	INSTRUCCIONES DE UTILIZACIÓN	5
6.1	<i>Conexión de la manguera de jardín (Fig. 3)</i>	5
6.2	<i>Montaje de la manguera de alta presión (Fig. 4)</i>	5
6.3	<i>Montaje de la lanza y de la boquilla</i>	5
6.4	<i>Conexión de agua</i>	5
6.5	<i>Puesta en funcionamiento/Parada de la máquina</i>	6
6.6	<i>boquilla ajustable (Fig. 6)</i>	6
7	CARACTERÍSTICAS TÉCNICAS	6
8	RUIDO	7
9	LIMPIEZA Y MANTENIMIENTO	7
9.1	<i>Limpieza del filtro de entrada</i>	7
9.2	<i>Limpieza de los orificios de ventilación</i>	7
9.3	<i>Engrase de los acoplamientos</i>	7
10	ALMACENAMIENTO	7
11	PROBLEMAS DE FUNCIONAMIENTO	8

MÁQUINA LIMPIADORA DE ALTA PRESIÓN 1400W POWXG90405

1 APLICACIÓN

Su máquina limpiadora de alta presión ha sido diseñada para efectuar trabajos de limpieza al exterior. Limpieza de: máquinas, vehículos, estructuras, herramientas, fachadas, terrazas, herramientas de jardín, etc.



¡ADVERTENCIA! Para su seguridad, lea atentamente este manual y las instrucciones de seguridad antes de utilizar la máquina. Preste siempre su herramienta eléctrica junto con estas instrucciones.

2 DESCRIPCIÓN (FIG. A)

- | | |
|---------------------------------------|---|
| 1. Acoplamiento de entrada de agua | 10. Lanza |
| 2. Gancho para almacenamiento | 11. Boquilla ajustable |
| 3. Salida de agua | 12. Botón de bloqueo de la manguera de la pistola |
| 4. Interruptor | 13. Botón de bloqueo de la manguera de la máquina |
| 5. Empuñadura de carretilla | 14. Botella de jabón |
| 6. Soporte de pistola | 15. Boquilla turbo |
| 7. Manguera de alta presión | |
| 8. Pistola con gatillo | |
| 9. Dispositivo de bloqueo del gatillo | |

3 LISTA DE CONTENIDO DEL PAQUETE

- Retirar todos los componentes del embalaje.
- Retirar el embalaje restante y los insertos de transporte (si los hubiere).
- Verificar que el contenido del paquete esté completo.
- Verificar que no haya daños de transporte en la herramienta, el cable de alimentación, el enchufe eléctrico y todos los accesorios.
- Conserve los componentes de embalaje hasta el final del periodo de garantía. Elimínelos después utilizando el sistema local de eliminación de desechos.



CUIDADO: ¡Los materiales de embalaje no son juguetes! ¡Los niños no deben jugar con bolsas plásticas! ¡Existe un peligro de asfixia!

- | | |
|--------------------------------|---------------------------------|
| 1 máquina lavadora | 1 manguera de alta presión, 5 m |
| 1 gatillo | 1 manual principal |
| 1 lanza extendida para pistola | 1 botella de jabón |
| 1 boquilla ajustable | 1 boquilla turbo |
| 1 conector de entrada de agua | 1 aguja de limpieza |



En caso que faltaren piezas o que hubiera piezas dañadas, póngase en contacto con el vendedor.

4 INSTRUCCIONES DE SEGURIDAD ADICIONALES PARA LIMPIADORES DE ALTA PRESIÓN

- El aparato está diseñado únicamente para un uso privado al exterior y NO para un uso profesional. Mantenga el aparato lejos de las fuentes de calor, así como protegido de la luz directa del sol, de la humedad y de la lluvia, del hielo y de los bordes afilados.
- ¡No permita que personas no capacitadas en el uso de una máquina limpiadora de alta presión o que hubieren leído el manual de instrucciones utilicen esta máquina!
- Ni los niños ni las personas no capacitadas no deben utilizar máquinas limpiadoras de alta presión.
- Se debe vigilar a los niños para asegurarse que no jueguen con el aparato.
- Antes de poner en marcha la máquina, examínela cuidadosamente para detectar defectos. Si los hubiere, no ponga en marcha la máquina y póngase en contacto con el distribuidor local.
- Verifique especialmente el aislamiento del cable eléctrico que no debe presentar defectos ni grietas. Si el cable eléctrico estuviere dañado, un centro de servicio local autorizado debe reemplazarlo.



ADVERTENCIA: Los chorros de alta presión pueden ser peligrosos si se les utiliza indebidamente. No se debe dirigir el chorro hacia personas, equipos eléctricos en tensión o el aparato mismo.



ADVERTENCIA: No utilice el aparato cuando personas estén en el radio de acción de éste, a menos que éstas lleven una indumentaria de protección.

- No dirija el chorro hacia sí mismo o hacia otros, para limpiar ropa o calzado.
- Tenga con firmeza la lanza de pulverización con ambas manos.
- El operador y cualquier persona que se encuentre en las inmediaciones del sitio debe tomar medidas protegerse y no ser golpeado por los residuos desplazados durante el funcionamiento.
- Lleve gafas y ropa de protección durante el funcionamiento.
- Desconecte el aparato de la fuente de alimentación eléctrica antes de efectuar una intervención de mantenimiento.
- Para garantizar la seguridad del aparato, utilice sólo piezas de repuesto originales del fabricante o autorizadas por éste.
- No utilice el aparato si el cable de alimentación o piezas importantes estuvieren dañadas, por ejemplo un dispositivo de seguridad, la manguera de alta presión y la pistola con gatillo.
- No utilice el aparato con las manos húmedas. Si el aparato está húmedo, desconéctelo inmediatamente. No lo ponga en agua.
- El chorro de alta presión puede dañar los neumáticos y sus válvulas y hacer que estos estallen.
- Nunca utilice la máquina en un entorno en el que pudiere haber un riesgo de explosión
- Está prohibido limpiar con alta presión superficies que contengan amianto.
- No se debe utilizar esta máquina lavadora de alta presión a temperaturas inferiores a 0°C.



ADVERTENCIA: Los acoplamientos, los empalmes y las mangueras de alta presión son importantes para la seguridad del aparato. Utilice sólo mangueras, empalmes y acoplamientos recomendados por el fabricante.



ADVERTENCIA: Los cables de extensión inadaptados pueden ser peligrosos. Los cables en bobinas deben estar siempre enteramente desenrollados para evitar que se sobrecalienten.

- Si se utiliza un cable de extensión, el enchufe y la toma deben ser estancos y satisfacer las exigencias mencionadas a continuación en cuanto a la longitud y las dimensiones del cable.
 - 1,0 mm² máx. 12,5 m
 - 1,5 mm² máx. 20 m
- Si el cable eléctrico está dañado, el fabricante, su agente de servicio o una persona con una cualificación similar debe reemplazarlo para evitar riesgos.

4.1 Conexión a la alimentación eléctrica

Al conectar la máquina lavadora de alta presión a la instalación eléctrica, se debe cumplir con los siguientes puntos:

- La conexión de alimentación eléctrica debe estar hecha por un electricista cualificado y de conformidad con la norma CEI 60364-1.
- Se recomienda que la alimentación eléctrica de este aparato incluya un dispositivo de corriente residual que interrumpa la alimentación si la corriente de fuga hacia la tierra excede 30 mA durante 30 ms.

4.2 Conexión de agua

- Conexión a la red pública de conformidad con las reglamentaciones.
- Se puede conectar la manguera de entrada a una tubería de conducción de agua con una presión máxima de entrada de 12 bares.



En Europa, se puede conectar esta máquina lavadora de alta presión a la red de agua potable sólo cuando se ha instalado un adecuado dispositivo antirreflujo de alimentación, Tipo BA, conforme con la norma EN 1717. La longitud de la manguera entre el dispositivo antirreflujo y la máquina lavadora de alta presión debe ser de al menos 10 metros, para absorber los posibles

picos de presión (diámetro mínimo ½ pulgada).

- Una vez que el agua ha pasado a través de la válvula BA, no se le considera ya como agua potable.



¡IMPORTANTE! Utilice únicamente agua sin impurezas. En caso de riesgo de presencia de partículas de arena en el agua de entrada (es decir, de su propio pozo), se debe instalar un filtro suplementario.

4.3 Dispositivos de seguridad

- La válvula descargadora puede reducir la presión si ésta excede los valores predeterminados.
- Dispositivo de bloqueo en la pistola con gatillo (9): La pistola con gatillo (8) tiene un dispositivo de bloqueo (9). Cuando el botón está accionado, no se puede utilizar la pistola con gatillo (8).
- Un captador térmico protege el motor contra las sobrecargas. La máquina se pondrá nuevamente en funcionamiento al cabo de algunos minutos, una vez que el captador térmico se haya enfriado.

5 INSTRUCCIONES DE ENSAMBLAJE

Esta sección explicará en detalle cómo preparar para el uso la máquina lavadora de alta presión.

5.1 Montaje del pie y de las ruedas y del soporte de pistola

- Deslice el gancho de almacenamiento en el soporte situado a la derecha.
- Deslice el soporte de pistola en el soporte situado a la izquierda.

5.2 Ensamblaje de la pistola (Fig. 1)

- Inserte la lanza extendida en la pistola. Empuje y gire en sentido horario la lanza extendida en la pistola. Cuando las piezas están ensambladas correctamente, no se puede separar los dos componentes tirando de la pistola.
- Inserte la boquilla ajustable de pulverización en la varilla de extensión, como es de tipo "de conexión rápida", solamente se requiere empujarla directa y firmemente sobre dicha varilla hasta que quede apretada con la mano en su sitio. Cuando las piezas están unidas correctamente (la boquilla ajustable de leva debe encajar en la ranura de la varilla de extensión), se puede separar los dos componentes tirando la varilla de extensión

5.3 Montaje de la empuñadura de carretilla (Fig. 2)

1. Coloque la empuñadura de carretilla en la máquina.
2. Asegure la empuñadura con los 2 tornillos.
3. Ponga el gancho de accesorio posterior.
4. Fije el gancho con dos tornillos.
5. Fije las ruedas derecha e izquierda.

6 INSTRUCCIONES DE UTILIZACIÓN**6.1 Conexión de la manguera de jardín (Fig. 3)**

- Antes de conectar el conector de entrada de agua con la arandela de presión, retire la tapa de plástico.
- Conecte el conector de la manguera (con filtro integrado) a la arandela de presión.
- Conecte la manguera de jardín con acoplamiento rápido estándar.

6.2 Montaje de la manguera de alta presión (Fig. 4)

- Conecte la manguera de alta presión a la pistola con gatillo y a la máquina.
- Desconecte la manguera de alta presión presionando el fiador (A) o el botón (B)

6.3 Montaje de la lanza y de la boquilla

1. Empuje la lanza en la pistola con gatillo.
2. Una vez que esté insertada, hágala girar. Precaución: Asegúrese que la lanza esté fijada correctamente en la pistola.
3. Fije las boquillas. Empújelas con fuerza sobre la lanza.. Antes de activar el gatillo, verifique que la boquilla esté fijada correctamente.

6.4 Conexión de agua

Conviene una manguera de jardín ordinaria de 1/2" con una longitud mínima de 10 m y máxima de 25 m.



¡IMPORTANTE! Utilice únicamente agua sin impurezas. En caso de riesgo de presencia de partículas de arena en el agua de entrada (es decir, de su propio pozo), se debe instalar un filtro suplementario.

1. Deje pasar el agua a través de la manguera antes de conectarla a la máquina, para evitar que arena e impurezas penetren en la máquina. Nota: Verifique que el filtro esté instalado en el tubo de entrada de agua y que no esté obstruido.
2. Conecte la manguera de agua a la alimentación de agua mediante el conector rápido (entrada de agua, presión máx.: 12 bar, temperatura máx.: 50°C).
3. Abra el grifo de agua.

6.5 Puesta en funcionamiento/Parada de la máquina

Durante el funcionamiento, un empuje afecta la pistola con gatillo y la lanza. Por consiguiente, manténgala firmemente con ambas manos.

IMPORTANTE: Apunte la boquilla hacia el suelo.



Esta máquina limpiadora de alta presión está equipada con un sistema automático de puesta en funcionamiento/parada, basado en la presión de agua.

1. Verifique que la máquina esté en posición vertical. NOTA: ¡No coloque la máquina en hierba alta!
2. Libere el dispositivo de bloqueo del gatillo.
3. Active el gatillo y deje que el agua fluya hasta evacuar completamente el aire de la manguera de agua.
4. Gire el interruptor de arranque / parada hacia la derecha.
5. Active el gatillo de la pistola.
6. Ajuste siempre la distancia, y por consiguiente la presión de la boquilla, con respecto a la superficie que se desea limpiar.

¡No cubra la máquina mientras que ésta funcione ni la utilice en un local carente de una ventilación adecuada!

NOTA: Si se deja o no se utiliza la máquina durante 5 minutos, se le debe apagar mediante el interruptor de puesta en funcionamiento/parada (4), posición "O":

7. Gire el interruptor de arranque / parada hacia la izquierda, posición "O".
8. Desconecte el enchufe eléctrico de la toma.
9. Cierre la alimentación de agua y accione el gatillo de la pistola para liberar la presión en la máquina.
10. Bloquee la pistola. (Fig. 5)

Al soltar el gatillo de la pistola, la máquina se detiene automáticamente. La máquina se pondrá nuevamente en funcionamiento cuando se reactive la pistola con gatillo.

6.6 boquilla ajustable (Fig. 6)

En el caso de una boquilla ajustable, se puede ajustar la presión girándola.



ADVERTENCIA: No lo haga durante el funcionamiento para evitar que la mano entre en contacto con el chorro.

7 CARACTERÍSTICAS TÉCNICAS

	POWXG90405
Tipo de motor	Motor del cepillo
Presión (MPa)	8
Presión máx. (MPa)	11
Voltaje	220-240 V / 50 Hz
Potencia	1400 W
Caudal	6,5 L/min
Temperatura del agua	Max 50°C
Peso	5,8 kg

8 RUIDO

Valores de emisión de ruidos medidos de conformidad con la norma pertinente. (K=3)

Nivel de presión acústica LpA	75 dB(A)
-------------------------------	----------

Nivel de potencia acústica LwA	88 dB(A)
--------------------------------	----------



¡ATENCIÓN! Utilice una protección auricular cuando la presión acústica sea superior a 85 dB(A).

aW (Nivel de vibración):	2,1 m/s ²	K = 1,5 m/s ²
--------------------------	----------------------	--------------------------

9 LIMPIEZA Y MANTENIMIENTO



¡ADVERTENCIA! Desconecte siempre el enchufe eléctrico de la toma antes de efectuar una operación de mantenimiento o limpieza.

Para asegurar una larga vida de trabajo sin problemas, tome las siguientes precauciones:

- Lave la manguera de agua, la manguera de alta presión, la lanza de pulverización y los accesorios antes del montaje.
- Limpie los conectores de polvo y arena.
- Limpie las boquillas.

Toda reparación debe ser efectuada en un taller autorizado con piezas de repuesto originales.

9.1 Limpieza del filtro de entrada

- Limpie regularmente el filtro de entrada de agua. Enjuague con agua para eliminar la suciedad y los desechos.



PRECAUCIÓN: La no instalación del filtro anulará la garantía.

9.2 Limpieza de los orificios de ventilación

Se debe mantener limpia la máquina de manera que el aire de enfriamiento pueda pasar libremente a través de los orificios de ventilación.

9.3 Engrase de los acoplamientos

Para asegurar una conexión fácil y que las juntas tóricas no se sequen, se debe engrasar regularmente los acoplamientos.

10 ALMACENAMIENTO

¡Se debe almacenar la máquina en un local protegido contra las heladas!

Siempre se debe evacuar el agua de la bomba, la manguera y los accesorios antes de almacenar la máquina, procediendo de la siguiente manera:

1. Pare la máquina (Gire el interruptor de puesta en funcionamiento/parada, posición "0" y desconecte la manguera de agua y la boquilla.
2. Vuelva a poner en marcha la máquina y active el gatillo de la pistola. Deje que la máquina funcione hasta que deje de salir agua de la pistola.
3. Pare la máquina, desconecte y enrolle la manguera y el cable.
4. Coloque la pistola, la lanza, las boquillas y otros accesorios en los soportes de la máquina. Se puede utilizar el gancho para almacenar la manguera y el cable.

Si por error la máquina se congela, se le deberá verificar para constatar posibles daños.



**ADVERTENCIA: Nunca ponga en funcionamiento una máquina congelada.
¡La garantía no cubre los daños causados por las heladas!**

11 PROBLEMAS DE FUNCIONAMIENTO

SÍNTOMA	CAUSA	ACCIÓN RECOMENDADA
La máquina no arranca	La máquina no está conectada.	Conecte la máquina
	La toma está defectuosa.	Intente con otra toma.
	El cable de extensión está defectuoso.	Intente sin el cable de extensión.
Presión fluctuante	La bomba aspira aire.	Verifique que las mangueras y conexiones estén herméticas.
	Las válvulas están sucias, desgastadas o atascadas.	Póngase en contacto con el centro de servicio más cercano.
	Alimentación de agua insuficiente.	Aumente la presión de agua, verifique si la manguera de jardín está obstruida y/o cambie la manguera por otra más grande.
	Las juntas de la bomba están desgastadas.	Póngase en contacto con el centro de servicio más cercano.
La máquina se para.	La tensión de la red de alimentación es incorrecta.	Verifique que la tensión de la red de alimentación corresponda a las especificaciones indicadas en la placa de identificación de la máquina.
	El captador térmico está activado.	Deje enfriar la máquina durante 5 minutos.
	La boquilla está parcialmente bloqueada.	Limpie la boquilla con una aguja y pulverizando agua hacia atrás, a través de la boquilla
	Aumento de corriente.	Intente sin el cable de extensión.
Pulsación de la máquina.	Presencia de aire en la manguera de entrada/bomba.	Deje funcionar la máquina con el gatillo abierto hasta que se restablezca la presión de funcionamiento regular.
	Alimentación de agua inadecuada	Aumente la presión de agua, verifique si la manguera de jardín está obstruida y/o cambie la manguera por otra más grande.
	La boquilla está parcialmente bloqueada.	Limpie la boquilla con una aguja y pulverizando agua hacia atrás, a través de la boquilla
	Filtro de agua obstruido	Limpiar el filtro.
	Manguera plegada.	Enderece la manguera de salida.
A menudo, la máquina arranca y se detiene.	Hay fugas en la bomba y/o la pistola.	Póngase en contacto con el centro de servicio más cercano.
	No hay alimentación de agua.	Conecte el agua de entrada.
La máquina arranca pero no sale agua.	Filtro de agua obstruido	Limpie el filtro.
	Boquilla bloqueada.	Limpie la boquilla con una aguja y pulverizando agua hacia atrás, a través de la boquilla

1	APPLICAZIONE	2
2	DESCRIZIONE (FIG. A)	2
3	DISTINTA DEI COMPONENTI	2
4	MISURE DI SICUREZZA SUPPLEMENTARI PER IDROPULITRICI AD ALTA PRESSIONE	3
4.1	<i>Collegamento alla rete di alimentazione</i>	4
4.2	<i>Collegamento dell'acqua</i>	4
4.3	<i>Dispositivi di sicurezza</i>	4
5	ISTRUZIONI DI MONTAGGIO	4
5.1	<i>Montaggio del gancio per il rimessaggio e del supporto pistola</i>	4
5.2	<i>Assemblaggio della pistola (Fig. 1)</i>	4
5.3	<i>Montaggio dell'impugnatura del carrello (fig. 2)</i>	5
6	ISTRUZIONI DI FUNZIONAMENTO	5
6.1	<i>Collegamento del tubo per giardinaggio (fig. 3)</i>	5
6.2	<i>Montaggio del tubo ad alta pressione (fig. 4)</i>	5
6.3	<i>Montaggio della lancia e dell'ugello</i>	5
6.4	<i>Collegamento dell'acqua</i>	5
6.5	<i>Avviamento/arresto dell'apparecchio</i>	5
6.6	<i>Ugello regolabile (fig. 6)</i>	6
7	DATI TECNICI	6
8	RUMORE	6
9	PULIZIA E MANUTENZIONE	7
9.1	<i>Pulizia del filtro di ingresso</i>	7
9.2	<i>Pulizia delle feritoie di aerazione</i>	7
9.3	<i>Ingrassaggio dei raccordi</i>	7
10	RIMESSAGGIO	7
11	ELIMINAZIONE DI ERRORI	8

IDROPULITRICE AD ALTA PRESSIONE 1400W POWXG90405

1 APPLICAZIONE

L'idropulitrice ad alta pressione è progettata per l'uso all'aperto. Pulizia di: Macchinari, veicoli, strutture, strumenti, facciate, terrazzi, utensili per giardinaggio,...



AVVERTENZA! Per la vostra incolumità, si consiglia di leggere attentamente il presente manuale prima di utilizzare la macchina. Consegnare l'elettrotensile solo accompagnato da queste istruzioni.

2 DESCRIZIONE (FIG. A)

1. Raccordo dell'ingresso dell'acqua
2. Gancio per rimessaggio
3. Uscita dell'acqua
4. Interruttore
5. Impugnatura del carrello
6. Supporto pistola
7. Tubo ad alta pressione
8. Pistola con trigger
9. Sicura del trigger
10. Lancia
11. Ugello regolabile
12. Pulsante di bloccaggio tubo, pistola
13. Pulsante di bloccaggio tubo, macchina
14. Flacone di detergente
15. Ugello turbo

3 DISTINTA DEI COMPONENTI

- Estrarre l'apparecchio dall'imballaggio.
- Rimuovere il resto dell'imballaggio e i componenti di supporto per il trasporto (se presenti)
- Verificare che tutti i pezzi siano presenti.
- Controllare che l'apparecchio, il cavo di alimentazione, la spina e tutti gli accessori non abbiano riportato danni durante il trasporto.
- Se possibile conservare tutto il materiale di imballaggio fino al termine del periodo di garanzia. Successivamente, smaltirlo presso il sistema locale di smaltimento rifiuti.



AVVERTENZA: i componenti del materiale di imballaggio non sono giocattoli! I bambini non devono giocare con i sacchetti di plastica! Rischio di soffocamento!

- | | |
|------------------------------------|---------------------------------|
| 1 idropulitrice | 1 tubo ad alta pressione da 5 m |
| 1 trigger | 1 manuale di istruzioni |
| 1 prolungamento lancia per pistola | 1 flacone di detergente |
| 1 ugello regolabile | 1 ugello turbo |
| 1 raccordo di entrata | 1 ago per pulizia |



Se alcuni componenti risultano danneggiati o mancanti, rivolgersi al rivenditore.

4 MISURE DI SICUREZZA SUPPLEMENTARI PER IDROPULITRICI AD ALTA PRESSIONE

- L'apparecchio è previsto unicamente per l'uso privato in ambienti esterni e NON per l'uso commerciale. Tenerlo al riparo da fonti di calore, luce solare diretta, umidità e pioggia, brina e bordi taglienti.
- Non consentire l'uso dell'apparecchio a persone non adeguatamente addestrate all'uso di idropultrici o che non abbiano letto il manuale!
- Le idropultrici ad alta pressione non devono essere utilizzate da bambini o da persone non addestrate.
- Sorvegliare sempre i bambini per evitare che giochino con l'apparecchio.
- Prima di avviare l'apparecchio, controllare attentamente che non presenti difetti. In presenza di difetti, non avviare l'apparecchio e rivolgersi al rivenditore di zona.
- Controllare in particolar modo che l'isolamento del cavo di alimentazione sia integro e privo di difetti. Se il cavo di alimentazione è danneggiato, rivolgersi a un centro di assistenza autorizzato per farlo sostituire.



AVVERTENZA: i getti pressurizzati possono essere pericolosi se utilizzati in maniera impropria. Non dirigere mai il getto verso persone, apparecchiature sotto tensione o l'apparecchio stesso.



AVVERTENZA: non utilizzare l'apparecchio nelle vicinanze di altre persone che non indossino indumenti protettivi.

- Non dirigere il getto verso se stessi o altre persone per pulire indumenti o calzature.
- Afferrare saldamente la lancia spruzzatrice con entrambe le mani.
- L'operatore deve proteggere chiunque si trovi nelle immediate vicinanze dell'area da pulire da eventuali residui proiettati durante l'uso.
- Durante l'uso indossare protezioni oculari e indumenti protettivi.
- Prima di qualsiasi intervento di manutenzione scollegare l'apparecchio dalla rete di alimentazione.
- Per garantire la sicurezza dell'apparecchio, utilizzare solo componenti di riserva originali o approvati dal fabbricante.
- Non utilizzare l'apparecchio se il cavo di alimentazione o altri componenti importanti come i dispositivi di sicurezza, i tubi ad alta pressione o la pistola appaiono danneggiati.
- Non utilizzare l'apparecchio con le mani bagnate. Se l'apparecchio è umido o bagnato, scollegarlo immediatamente. Non immergere in acqua.
- Se colpiti dal getto ad alta pressione, pneumatici e valvole di pneumatici possono subire danni ed esplodere.
- Non utilizzare mai l'apparecchio in ambienti a rischio di esplosione.
- Non è consentita la pulizia ad alta pressione di superfici contenenti amianto.
- Questa idropultrice ad alta pressione non deve essere utilizzata a temperature inferiori a 0°C.



AVVERTENZA: tubi ad alta pressione, dispositivi di fissaggio e raccordi sono importanti ai fini della sicurezza dell'apparecchio. Utilizzare esclusivamente tubi, dispositivi di fissaggio e raccordi raccomandati dal fabbricante.



AVVERTENZA: l'uso di prolunghe di tipo non appropriato può essere pericoloso. I cavi avvolti su bobine devono essere sempre completamente svolti al fine di impedirne il surriscaldamento.

- In caso d'uso di una prolunga, la spina e la presa devono essere impermeabili e soddisfare i requisiti di lunghezza e dimensioni dei cavi sotto specificati.
 - 1,0 mm² max. 12,5 m
 - 1,5 mm² max. 20 m
- Se il cavo di alimentazione è danneggiato, rivolgersi per la sostituzione al fabbricante o a un suo tecnico dell'assistenza o a personale parimenti qualificato, in modo da evitare rischi.

4.1 Collegamento alla rete di alimentazione

Durante il collegamento dell'idropulitrice ad alta pressione alla rete elettrica, osservare quanto segue:

- Il collegamento alla rete di alimentazione deve essere eseguito da un elettricista qualificato ed essere a norma IEC 60364-1.
- È consigliabile dotare l'alimentazione elettrica di questo apparecchio di dispositivo di corrente residua che interrompa l'alimentazione qualora la corrente di dispersione a massa superi 30 mA per 30 ms.

4.2 Collegamento dell'acqua

- Collegamento alla rete idrica pubblica secondo le normative.
- Il tubo di ingresso può essere collegato alla rete idrica con una pressione di ingresso max. di 12 bar.



In Europa, l'idropulitrice ad alta pressione può essere collegata a reti di approvvigionamento di acqua potabile solo se è stato installato un dispositivo antiriflusso di tipo BA a norma EN 1717. Il tubo di collegamento tra tale dispositivo e l'idropulitrice ad alta pressione deve essere lungo almeno 10 metri in modo da assorbire possibili picchi di pressione (diametro min. 1,27

cm).

- Non appena è fluita attraverso la valvola BA, l'acqua non è più considerata potabile.



IMPORTANTE! Usare esclusivamente acqua priva di impurità. In caso di rischio di particelle di sabbia nell'acqua di entrata (per esempio prelevata dal pozzo), è necessario aggiungere un filtro.

4.3 Dispositivi di sicurezza

- La valvola di regolazione riduce la pressione in caso di superamento dei valori preimpostati.
- Sicura della pistola con trigger (9): La pistola con trigger (8) è dotata di sicura (9). All'attivazione della manopola, la pistola con trigger (8) non può essere attivata.
- Un sensore termico protegge il motore dai sovraccarichi. L'apparecchio si riattiva entro pochi minuti, quando il sensore si sarà raffreddato.

5 ISTRUZIONI DI MONTAGGIO

Questa sezione spiega in dettaglio come approntare per l'uso l'idropulitrice ad alta pressione.

5.1 Montaggio del gancio per il rimessaggio e del supporto pistola

- Far scorrere il gancio dentro il supporto sul lato destro.
- Far scorrere il supporto pistola all'interno del supporto sul lato sinistro

5.2 Assemblaggio della pistola (Fig. 1)

- Inserire la lancia estesa nella pistola. Premere la lancia estesa nella pistola ruotandola in senso orario. Quando le due parti sono correttamente collegate, non possono essere separate tirando la pistola in senso lineare.

- Inserire l'ugello spruzzatore regolabile nella cannula di prolungamento grazie al raccordo a collegamento rapido è sufficiente premerlo energicamente direttamente sulla cannula di prolungamento fino a risultare ben saldo in posizione. Quando i due componenti sono correttamente collegati (l'ugello regolabile a camma deve entrare nella fessura della cannula di prolungamento), non possono essere separati tirando la cannula di prolungamento in senso lineare.

5.3 Montaggio dell'impugnatura del carrello (fig. 2)

1. Montare l'impugnatura del carrello sull'apparecchio.
2. Fissare l'impugnatura con le 2 viti.
3. Posizionare il gancio accessorio posteriore.
4. Fissare il gancio con due viti.
5. Collegare la ruota destra e la ruota sinistra.

6 ISTRUZIONI DI FUNZIONAMENTO

6.1 Collegamento del tubo per giardinaggio (fig. 3)

- Prima di collegare il connettore di ingresso dell'acqua all'idropulitrice è necessario rimuovere il tappo di plastica.
- Collegare il connettore del tubo flessibile (con filtro integrato) all'idropulitrice.
- Collegare il tubo per giardinaggio con un innesto rapido standard.

6.2 Montaggio del tubo ad alta pressione (fig. 4)

1. Collegare il tubo ad alta pressione alla pistola con trigger e all'apparecchio.
2. Per scollegare il tubo ad alta pressione premere il nottolino d'arresto (A) o il pulsante (B).

6.3 Montaggio della lancia e dell'ugello

1. Premere la lancia nella pistola con trigger.
2. Completato l'inserimento, ruotare la lancia. Cautela: Verificare che la lancia sia adeguatamente fissata alla pistola.
3. Collegare gli ugelli. Premere energicamente sulla lancia. Prima di attivare il trigger, verificare che l'ugello sia correttamente fissato.

6.4 Collegamento dell'acqua

Utilizzare un tubo da giardinaggio standard di 1,27 cm di diametro e di lunghezza compresa tra min. 10 m e max. 25 m.



IMPORTANTE! Usare esclusivamente acqua priva di impurità. Qualora si sospetti la presenza di particelle di sabbia nell'acqua di entrata (per esempio prelevata dal pozzo), è necessario aggiungere un filtro.

1. Lasciar scorrere l'acqua attraverso il tubo prima di collegarlo all'apparecchio, in modo da evitare la penetrazione di sabbia e sporcizia al suo interno. Nota: Verificare che il filtro sia applicato al tubo di ingresso dell'acqua e che non sia ostruito.
2. Collegare il tubo dell'acqua alla rete di approvvigionamento per mezzo dell'accoppiamento rapido (acqua in entrare, pressione max.: 12 bar, temperatura max.: 50°C).
3. Aprire l'acqua.

6.5 Avviamento/arresto dell'apparecchio

La pistola con trigger e la lancia possono subire contraccolpi durante l'uso, pertanto si raccomanda di afferrarli saldamente con entrambe le mani.



IMPORTANTE: rivolgere l'ugello verso il suolo.

Questa idropulitrice ad alta pressione è dotata di sistema di avviamento/arresto automatico basato sulla pressione dell'acqua.

1. Verificare che l'apparecchio sia in posizione verticale. **NOTA:** Non collocare l'apparecchio tra l'erba alta!
2. Rilasciare la sicura del trigger.
3. Attivare il trigger della pistola e lasciar scorrere l'acqua fino ad aver eliminato ogni residuo d'aria dal tubo.
4. Ruotare l'interruttore di avviamento/arresto verso destra.
5. Attivare il trigger della pistola.
6. Adeguare sempre la distanza, e di conseguenza la pressione del getto, alla superficie da pulire.

Non coprire l'apparecchio durante l'uso e non utilizzarlo in locali non adeguatamente ventilati!

NOTA: Se l'apparecchio viene lasciato inutilizzato per 5 minuti, è necessario spegnerlo con l'interruttore di avviamento/arresto (4) "O":

7. Ruotare l'interruttore di avviamento/arresto verso destra ("O").
8. Estrarre la spina dalla presa della corrente.
9. Scollegare l'approvvigionamento idrico e attivare il trigger della pistola per scaricare la pressione dell'apparecchio.
10. Inserire la sicura del trigger (Fig. 5)

Quando il trigger viene rilasciato, l'apparecchio si ferma automaticamente. L'apparecchio riparte alla riattivazione della pistola.

6.6 Ugello regolabile (fig. 6)

È possibile regolare la pressione dell'ugello regolabile ruotandolo.



AVVERTENZA: non eseguire questa operazione durante il funzionamento dell'apparecchio, per impedire che il getto colpisca la mano.

7 DATI TECNICI

	POWXG90405
TIPO di motore	Motore a spazzole
Pressione (Mpa)	8
Pressione max. (Mpa)	11
Tensione	220-240 V / 50 Hz
Alimentazione	1400 W
Portata	6,5 L/min
Temperatura dell'acqua	Max 50°C
Peso	5,8 kg

8 RUMORE

Valori di emissione di rumore misurati in conformità allo standard applicabile. (K=3)

Livello di pressione acustica LpA	75 dB(A)
Livello di potenza acustica LwA	88 dB(A)



ATTENZIONE! Indossare protezioni acustiche se la pressione acustica supera 85 dB(A).

9 PULIZIA E MANUTENZIONE



AVVERTENZA! Scollegare sempre la spina dalla presa dell'alimentazione prima di qualsiasi intervento di manutenzione o pulizia.

Al fine di garantire una durata prolungata e priva di problemi, osservare i seguenti suggerimenti:

- Lavare accuratamente il tubo dell'acqua, il tubo ad alta pressione, la lancia e gli accessori prima di montarli.
- Pulire i raccordi eliminando eventuali tracce di polvere e sabbia.
- Sciacquare lo spruzzatore di detergente dopo l'uso.
- Pulire gli ugelli.

Eventuali riparazioni devono essere eseguite sempre presso officine autorizzate con parti di ricambio originali.

9.1 Pulizia del filtro di ingresso

- Pulire il filtro di ingresso con regolarità. Sciacquare con acqua per rimuovere sporcizia e impurità.



CAUTELA: la mancata applicazione del filtro invalida la garanzia.

9.2 Pulizia delle feritoie di aerazione

L'apparecchio deve essere mantenuto pulito in modo da non ostacolare il passaggio dell'aria che ne consente il raffreddamento attraverso le apposite feritoie.

9.3 Ingrassaggio dei raccordi

I raccordi devono essere ingrassati regolarmente al fine di facilitare il collegamento ed evitare che gli o-ring si seccino.

10 RIMESSAGGIO

L'apparecchio deve essere riposto in un locale non soggetto a temperature sotto lo zero! Prima del rimessaggio è necessario eliminare eventuali residui d'acqua dalla pompa, dal tubo e dagli accessori, procedendo come segue:

1. Fermare l'apparecchio (Portare l'interruttore di avviamento/arresto "O") e scollegare il tubo dell'acqua e l'ugello.
2. Riavviare l'apparecchio e attivare il trigger della pistola. Lasciare in funzione l'apparecchio fino a quando non fuoriesce più acqua dalla pistola.
3. Fermare l'apparecchio, scollegare la spina e avvolgere il tubo e il cavo di alimentazione.
4. Collocare la pistola con trigger, la lancia, gli ugelli e altri accessori negli appositi supporti dell'apparecchio. Il gancio può essere utilizzato come supporto per il tubo e il cavo.

Qualora l'apparecchio dovesse accidentalmente gelare, sarà necessario verificare i danni.



AVVERTENZA: non avviare mai l'apparecchio se gelato. I danni provocati dal ghiaccio non sono coperti dalla garanzia!

11 ELIMINAZIONE DI ERRORI

SINTOMO	CAUSA	SOLUZIONE RACCOMANDATA
L'apparecchio non si avvia.	Apparecchio non collegato all'alimentazione.	Collegare l'apparecchio.
	Presa della corrente difettosa.	Provare un'altra presa.
	Prolunga difettosa.	Provare senza prolunga.
Fluttuazioni della pressione.	Pompa che aspira aria.	Verificare che il tubo e le connessioni siano a tenuta ermetica.
	Valvole sporche, usurate o grippate.	Rivolgersi al centro di assistenza tecnica più vicino.
	Approvvigionamento idrico insufficiente.	Aumentare la pressione dell'acqua, verificare che il tubo da giardinaggio non sia ostruito e/o sostituire con un tubo di diametro superiore.
L'apparecchio si ferma.	Guarnizioni della pompa usurate.	Rivolgersi al centro di assistenza tecnica più vicino.
	Tensione di rete non corretta.	Verificare che la tensione di rete corrisponda alle specifiche riportate sulla targa dati.
	Sensore termico attivato.	Lasciare raffreddare l'apparecchio per 5 minuti.
	Ugello parzialmente ostruito.	Pulire l'ugello per mezzo di un ago e spruzzando acqua a ritroso attraverso l'ugello.
L'apparecchio funziona a sbalzi.	Aumento dell'ampereaggio.	Provare senza prolunga.
	Presenza d'aria nel tubo di ingresso/pompa.	Lasciare in funzione l'apparecchio con il trigger attivato fino al recupero della regolare pressione d'esercizio.
	Approvvigionamento idrico insufficiente.	Aumentare la pressione dell'acqua, verificare che il tubo da giardinaggio non sia ostruito e/o sostituire con un tubo di diametro superiore.
	Ugello parzialmente ostruito.	Pulire l'ugello per mezzo di un ago e spruzzando acqua a ritroso attraverso l'ugello.
	Filtro dell'acqua bloccato.	Pulire il filtro.
L'apparecchio si avvia e si ferma spesso autonomamente.	Tubo attorcigliato.	Distendere il tubo.
	Perdite dalla pompa e/ dalla pistola.	Rivolgersi al centro di assistenza tecnica più vicino.
	Approvvigionamento idrico assente.	Collegare l'acqua di ingresso.
L'apparecchio si avvia ma non fuoriesce acqua.	Filtro dell'acqua ostruito.	Pulire il filtro.
	Ugello ostruito.	Pulire l'ugello per mezzo di un ago e spruzzando acqua a ritroso attraverso l'ugello.

1	APLICAÇÃO	2
2	DESCRIÇÃO (FIG. A)	2
3	LISTA DE CONTEÚDO DA EMBALAGEM	2
4	INSTRUÇÕES ADICIONAIS PARA OS LIMPADORES DE ALTA PRESSÃO	3
4.1	<i>Ligação de fornecimento de energia</i>	4
4.2	<i>Ligação de água</i>	4
4.3	<i>Dispositivos de segurança</i>	4
5	INSTRUÇÕES DE MONTAGEM	4
5.1	<i>Montar o gancho de armazenamento e o suporte da pistola</i>	4
5.2	<i>Montar a pistola (Fig. 1)</i>	5
5.3	<i>Montar o punho do carrinho (fig. 2)</i>	5
6	INSTRUÇÕES OPERACIONAIS	5
6.1	<i>Ligação da mangueira do jardim (fig. 3)</i>	5
6.2	<i>Montar a mangueira de alta pressão (fig. 4)</i>	5
6.3	<i>Montar a lança e o bocal</i>	5
6.4	<i>Ligação de água</i>	5
6.5	<i>Start/stop da máquina</i>	5
6.6	<i>Bocal ajustável (fig. 6)</i>	6
7	DADOS TÉCNICOS	6
8	RUÍDO	7
9	LIMPEZA E MANUTENÇÃO	7
9.1	<i>Limpar o filtro de entrada</i>	7
9.2	<i>Limpar as ventilações de ar</i>	7
9.3	<i>Lubrificar os acoplamentos</i>	7
10	ARMAZENAMENTO	7
11	ELIMINAÇÃO DE PROBLEMAS	8

LAVADOR DE ALTA PRESSÃO 1400W POWXG90405

1 APLICAÇÃO

O seu lavador de alta pressão foi concebido para lavagens no exterior. Para lavar: máquinas, veículos, estruturas, ferramentas, fachadas, terraços, ferramentas para jardinagem,...



AVISO! Antes de utilizar a máquina, leia atentamente este manual para garantir a sua própria segurança. Ceda apenas a sua ferramenta elétrica juntamente com este manual de instruções.

2 DESCRIÇÃO (FIG. A)

- | | |
|-----------------------------------|---|
| 1. Acoplamento de entrada de água | 10. Lança |
| 2. Gancho de armazenamento | 11. Bocal ajustável |
| 3. Saída de água | 12. Botão de bloqueio da mangueira na pistola |
| 4. Interruptor | 13. Botão de bloqueio da mangueira na máquina |
| 5. Punho do carrinho | 14. Garrafa de sabão |
| 6. Suporte da pistola | 15. Bocal turbo |
| 7. Mangueira de alta pressão | |
| 8. Pistola do gatilho | |
| 9. Bloqueio do gatilho | |

3 LISTA DE CONTEÚDO DA EMBALAGEM

- Retire todo o material da embalagem.
- Retire os suportes de embalagem e transporte ainda existentes (se houver).
- Verifique a existência de todo o conteúdo da embalagem.
- Verifique possíveis danos de transporte na ferramenta, no cabo de alimentação, na ficha elétrica e em todos os acessórios.
- Se possível, guarde a embalagem até ao fim do período de garantia. Elimine-a depois através do seu sistema de recolha de resíduos local.



AVISO! Os materiais de embalagem não são brinquedos! As crianças não devem brincar com sacos de plástico! Perigo de asfixia!

- | | |
|------------------------------------|---------------------------------|
| 1 x Lavador de alta pressão | 1 x mangueira de pressão de 5 m |
| 1 x gatilho | 1 x manual de manutenção |
| 1 x extensão de lança para pistola | 1 x garrafa de sabão |
| 1 x bocal ajustável | 1 x bocal turbo |
| 1 x conector de entrada de água | 1 x agulha de limpeza |



Caso haja partes em falta ou danificadas, por favor, contacte o seu comerciante.

4 INSTRUÇÕES ADICIONAIS PARA OS LIMPADORES DE ALTA PRESSÃO

- O aparelho está concebido apenas para uso particular no exterior e não para uso comercial. Por favor mantenha afastado do calor, luz do sol direta, humidade e chuva, gelo e extremidades afiadas.
- Não permita que pessoas não familiarizadas com a utilização de um lavador de alta pressão ou pessoas que não tenham lido o manual de instruções operem a máquina!
- Limpadores de alta pressão não podem ser usados por crianças nem por pessoal não instruído.
- As crianças devem ser vigiadas para garantir que não brincam com o aparelho.
- Antes de iniciar a sua máquina por favor verifique se existem defeitos. Caso encontre algum, não inicie a sua máquina e contacte o seu distribuidor local.
- Verifique especialmente se o isolamento do cabo elétrico se encontra sem defeitos e sem ranhuras. Se o cabo elétrico estiver danificado, deve substituí-lo num centro de serviço local autorizado.



AVISO: Jatos de alta pressão podem ser perigosos se sujeitos a utilização indevida. O jato não deve ser direcionado para pessoas, equipamento vivo nem para o próprio aparelho.



AVISO: Não use o aparelho ao alcance de outras pessoas exceto se estiverem a usar roupa de proteção.

- Não direcione o jato para si ou para outros com o objetivo de limpar roupas ou calçado.
- Segure a lança de pulverização firmemente com ambas as mãos.
- O operador e quem estiver próximo do local de limpeza deve ter atenção para não ficar preso por detritos deslocados durante a operação.
- Use óculos e roupas de proteção durante a operação.
- Desligue o fornecimento de energia elétrica antes de proceder a qualquer manutenção.
- Para garantir a segurança do aparelho, use apenas peças de reposição originais do fabricante ou aprovadas pelo fabricante.
- Não use o aparelho se o cabo de alimentação ou peças importantes do aparelho se encontrarem com defeito, por ex. dispositivo de segurança, mangueira de alta pressão e pistola do gatilho.
- Não use o aparelho com as mãos molhadas. Se o aparelho estiver húmido ou molhado, desligue-o imediatamente. Não submergir em água.
- Pneus e válvulas de pneus podem ser danificadas pelo jato de alta pressão e de seguida explodir.
- Nunca use a máquina num ambiente onde possa existir perigo de explosão.
- Não é permitido limpar superfícies que contenham amianto com alta pressão.
- Esta lavadora de alta pressão não pode ser usada a temperaturas abaixo de 0°C.



AVISO: Mangueiras de alta pressão, encaixes e acoplamentos são importantes para a segurança do aparelho. Use apenas mangueiras, encaixes e acoplamentos recomendados por um fabricante.



AVISO: Cabos de extensão inadequados podem ser perigosos. Os cabos em carretos devem ser sempre totalmente desenrolados para evitar sobreaquecimento do cabo.

- Se for usado um cabo de extensão, a ficha e o soquete devem ser à prova de água e cumprir os requisitos abaixo mencionados em termos de comprimento e dimensões do cabo.
 - 1,0 mm² max. 12,5 m
 - 1,5 mm² max. 20 m
- Se o cabo eléctrico estiver estragado, deve ser substituído pelo fabricante ou o seu agente ou técnicos qualificados para evitar perigos.

4.1 Ligação de fornecimento de energia

O seguinte deve ser observado ao ligar o lavador de alta pressão à instalação eléctrica:

- A ligação de alimentação eléctrica deve ser efetuada por um electricista qualificado e cumprir a norma IEC 60364-1.
- Recomenda-se que a alimentação eléctrica para este aparelho inclua um dispositivo de corrente residual que interrompa a alimentação caso ocorra uma fuga de corrente para a terra acima de 30 mA para 30 m.

4.2 Ligação de água

- Ligação à alimentação pública de acordo com as regulamentações.
- A mangueira de entrada pode ser ligada à alimentação de água com uma pressão de entrada máxima de 12 bars.



Na Europa, esta lavadora de alta pressão apenas está autorizada para ligação à alimentação de água potável quando tiver sido instalado um protetor de refluxo adequado, Modelo BA de acordo com a norma EN 1717. O comprimento da mangueira entre o protetor de refluxo e a lavadora de alta pressão deve ter, no mínimo, 10 metros para absorver possíveis picos de pressão (min. diâmetro 1,3 cm).

- Logo que a água passe pela válvula BA, a mesma deixa de ser considerada como água potável.



IMPORTANTE! Use apenas água sem quaisquer impurezas. Se existir um risco de partículas de areia na água de entrada (isto é, o seu próprio poço) deve ser instalado um filtro adicional.

4.3 Dispositivos de segurança

- A válvula do descarregador pode reduzir a pressão se exceder os valores pré-definidos.
- Dispositivo de bloqueio na pistola do gatilho (9): A pistola do gatilho (8) inclui um dispositivo de bloqueio (9). Quando o botão está ativado, a pistola do gatilho (8) não pode ser operado.
- Um sensor térmico protege o motor contra sobreaquecimento. A máquina irá reiniciar após alguns minutos quando o sensor térmico arrefecer.

5 INSTRUÇÕES DE MONTAGEM

Esta seção explicará pormenorizadamente como preparar o seu lavador de alta pressão para utilização.

5.1 Montar o gancho de armazenamento e o suporte da pistola

- Deslize o gancho de armazenamento no suporte do lado direito.
- Deslize o suporte de pistola para dentro do suporte do lado esquerdo.

5.2 Montar a pistola (Fig. 1)

- Insira a lança de extensão na pistola. Empurre e rode a lança de extensão no sentido dos ponteiros do relógio na pistola. Quando as peças estiverem devidamente encaixadas, não é possível separar os dois componentes apenas puxando a pistola.
- Insira o bocal de pulverização ajustável na vareta de extensão, sendo de encaixe rápido, apenas tem de o empurrar na vareta de extensão diretamente e com energia até apertar manualmente em posição. Quando as peças estiverem devidamente unidas (o bocal de came ajustável deve encaixar na ranhura da vareta de extensão), não pode separar ambos os componentes apenas puxando para fora a vareta de extensão.

5.3 Montar o punho do carrinho (fig. 2)

1. Coloque o punho do carrinho na máquina.
2. Fixe o punho com os 2 parafusos.
3. Colocar o gancho traseiro para acessórios.
4. Segurar o gancho por meio de dois parafusos.
5. Montar as rodas à direita e à esquerda.

6 INSTRUÇÕES OPERACIONAIS**6.1 Ligação da mangueira do jardim (fig. 3)**

- Antes de instalar o conector de entrada de água na anilha de pressão remova a tampa de plástico.
- Instale o conector da mangueira (com filtro incorporado) na anilha de pressão.
- Ligue a mangueira de jardim com um acoplamento rápido standard.

6.2 Montar a mangueira de alta pressão (fig. 4)

1. Instale a mangueira de alta pressão à pistola do gatilho e máquina.
2. Separe a mangueira de alta pressão premindo a lingueta (A) ou botão (B).

6.3 Montar a lança e o bocal

1. Empurre a lança para a pistola do gatilho.
2. Quando inserido, rode-o. Cuidado: Certifique-se que a lança está corretamente fixa na pistola.
3. Instale os bocais. . Empurre-os energicamente na lança. Verifique antes de ativar o gatilho se o bocal está corretamente fixo.

6.4 Ligação de água

É adequada uma mangueira de jardim de ½" no mínimo 10 m e máximo 25 m.



IMPORTANTE! Use apenas água sem quaisquer impurezas. Se existir um risco de partículas de areia na água de entrada (isto é, o seu próprio poço) deve ser instalado um filtro adicional.

1. Permita que a água corra pela mangueira da água antes de a ligar à máquina para evitar que areia e sujidade entrem na máquina. Nota: Verifique se o filtro está instalado no cano de entrada de água e que não está obstruído.
2. Ligue a mangueira de água à alimentação de água através de um conector rápido (água de entrada, pressão máxima: 12 bar, máx. temperatura: 50°C).
3. Ligue a água.

6.5 Start/stop da máquina

A pistola do gatilho e lança está sujeito a um impulso durante a operação, por isso segure sempre firmemente com ambas as mãos.



IMPORTANTE: Direcione o bocal para o chão.

Este limpador de alta pressão está equipado com um sistema start/stop automático, baseado na pressão da água.

1. Verifique se a máquina está em posição vertical. NOTA: Não coloque a máquina em relva alta!
2. Solte o bloqueio do gatilho.
3. Ative o gatilho da pistola do gatilho e permite que a água corra até que todo o ar saia da mangueira da água.
4. Rode o interruptor Start/Stop para a direita.
5. Ative o gatilho da pistola do gatilho.
6. Ajuste sempre a distância até à superfície a limpar e conseqüentemente a pressão do bocal.

Não tape a máquina durante a operação ou use numa sala sem ventilação adequada!

NOTA: Se a máquina ficar abandonada ou não for utilizada por 5 minutos, deve ser desligada no interruptor start/stop (4) "O":

7. Rode o interruptor start/stop para a esquerda "O".
8. Desligue a ficha elétrica da tomada.
9. Desligue a alimentação de água e ative o gatilho da pistola do gatilho para aliviar a máquina da pressão.
10. Bloqueie a pistola do gatilho. (Fig. 5)

Ao liberar o gatilho da pistola do gatilho, a máquina para automaticamente. A máquina começará novamente ao reativar a pistola do gatilho.

6.6 Bocal ajustável (fig. 6)

A pressão pode ser ajustada no bocal ajustável rodando-o.



AVISO: Não faça isto em funcionamento para evitar que a mão bata no jato.

7 DADOS TÉCNICOS

	POWXG90405
MODELO do motor	Motor com escovas
Pressão (Mpa)	8
Pressão máx. (Mpa)	11
Voltagem	220-240 V/ 50 Hz
Potência	1400 W
Fluxo	6,5 L/min
Temperatura da água	Max 50°C
Peso	5,8 kg

8 RUÍDO

Valores de emissão sonora, medidos em conformidade com a norma relevante. (K=3)

Nível de pressão acústica LpA	75 dB(A)
-------------------------------	----------

Nível de potência acústica LwA	88 dB(A)
--------------------------------	----------



ATENÇÃO! Use proteção de ouvidos quando a pressão sonora for superior a 85 dB(A).

aw (Vibração):	2,1 m/s ²	K = 1,5 m/s ²
----------------	----------------------	--------------------------

9 LIMPEZA E MANUTENÇÃO



AVISO! Desligue sempre a ficha da tomada antes de qualquer manutenção ou limpeza.

Para garantir uma vida útil longa e sem problemas, por favor siga as seguintes indicações:

- Lave a mangueira de água, a mangueira de alta pressão, a lança de pulverização e os acessórios antes de montar.
- Limpe pó e areia dos conectores.
- Limpe os bocais.

Qualquer reparação deve ser sempre realizada numa oficina autorizada com peças de reposição originais.

9.1 Limpar o filtro de entrada

- Limpe o filtro de entrada regularmente. Lave com água para remover sujidade e detritos.



CUIDADO: Caso não instale o filtro a garantia ficará inválida.

9.2 Limpar as ventilações de ar

A máquina deve ser mantida limpa para permitir a passagem livre do ar através das ventilações da máquina.

9.3 Lubrificar os acoplamentos

Para garantir uma ligação fácil e para que os o-rings não sequem, os acoplamentos devem ser lubrificados regularmente.

10 ARMAZENAMENTO

A máquina deve ser arrumada numa sala livre de gelo!

A bomba, mangueira e acessórios devem ser sempre esvaziados de água antes de armazenar como se segue:

1. Pare a máquina, gire o interruptor start/stop "O" e separe a mangueira de água e bocal.
2. Reinicie a máquina e ative o gatilho na pistola do gatilho. Permita que a máquina funcione até que não saia água pela pistola.
3. Pare a máquina, desligue e enrole a mangueira e o cabo.
4. Coloque a pistola do gatilho, a lança, os bocais e outros acessórios nos suportes da máquina. O gancho pode ser usado para arrumação da mangueira e cabo.

Se a máquina, por engano, congelar, será necessário verificar se existem danos.



AVISO: Nunca inicie uma máquina congelada. Os danos por gelo não estão cobertos pela garantia!

11 ELIMINAÇÃO DE PROBLEMAS

SINTOMA	CAUSA	AÇÃO RECOMENDADA
Máquina não arranca	Máquina não ligada na tomada	Ligue a máquina à tomada.
	Tomada com defeito.	Tente outra tomada.
	Cabo de extensão com defeito.	Tente sem o cabo e extensão.
Pressão flutuante	Bomba está a sugar ar.	Verifique se as mangueiras e as ligações estão estanques.
	Válvulas sujas, com desgaste ou bloqueadas.	Contacte o seu centro de serviço mais próximo.
	Alimentação de água insuficiente.	Aumente a pressão da água, verifique bloqueios da mangueira de jardim e/ou mude para uma mangueira maior.
	Vedações da bomba com desgaste.	Contacte o seu centro de serviço mais próximo.
Máquina para	Tensão da alimentação incorreta.	Verifique se a tensão da alimentação corresponde à especificação na placa de características.
	Sensor térmico ativado.	Permita que a máquina arrefeça por 5 minutos.
	Bocal parcialmente bloqueado	Limpe o bocal com uma agulha e pulverizando água no sentido contrário pelo bocal.
	Aumente amperagem.	Tente sem o cabo e extensão.
Máquina pulsante	Ar na mangueira/bomba de entrada	Permita que a máquina funcione com gatilho aberto até atingir a pressão de operação regular.
	Alimentação inadequada da alimentação de água	Aumente a pressão da água, verifique bloqueios da mangueira de jardim e/ou mude para uma mangueira maior.
	Bocal parcialmente bloqueado	Limpe o bocal com uma agulha e pulverizando água no sentido contrário pelo bocal.
	Filtro de água bloqueado.	Limpe o filtro.
	Mangueira torcida.	Endireite a mangueira.
Máquina inicia e para frequentemente sozinha	Bomba e/ou pistola do gatilho apresenta fuga.	Contacte o seu centro de serviço mais próximo.
	Sem alimentação de água.	Ligue água de entrada.
Máquina inicia mas não sai água	Filtro de água bloqueado.	Limpe o filtro.
	Bocal bloqueado.	Limpe o bocal com uma agulha e pulverizando água no sentido contrário pelo bocal.

1	BRUKSOMRÅDE	2
2	BESKRIVELSE (FIG. A)	2
3	PAKKENS INNHOLD	2
4	EKSTRA SIKKERHETSINSTRUKSJONER FOR HØYTRYKKSIVASKERE	3
4.1	<i>Tilkobling til strømmettet</i>	4
4.2	<i>Vanntilkobling</i>	4
4.3	<i>Sikkerhetsanordninger</i>	4
5	MONTERING	4
5.1	<i>Montering av opphengskrok og pistolholder</i>	4
5.2	<i>Montere pistolen (Fig. 1)</i>	4
5.3	<i>Montering av trallehåndtak (Fig. 2)</i>	4
6	BRUKSANVISNING	5
6.1	<i>Tilkobling av hageslange (fig. 3)</i>	5
6.2	<i>Monterings av høytrykksslengen (fig. 4)</i>	5
6.3	<i>Montering av lanse og munnstykke</i>	5
6.4	<i>Vanntilkobling</i>	5
6.5	<i>Start/stoppe apparatet</i>	5
6.6	<i>Justerbart munnstykke (fig. 6)</i>	6
7	TEKNISKE DATA	6
8	STØY	6
9	RENGJØRING OG VEDLIKEHOLD	7
9.1	<i>Rengjøring av inntaksfilteret</i>	7
9.2	<i>Rengjøring av lufteråpninger</i>	7
9.3	<i>Smøring av koblinger</i>	7
10	OPPBEVARING	7
11	FEILSØKING	8

HØYTRYKKSSPYLER 1400W POWXG90405

1 BRUKSOMRÅDE

Høytrykksspyleren din er laget for utendørs rengjøring. Rengjøring av: maskiner, kjøretøy, bygninger, verktøy, fasader, terrasser, hageverktøy...



ADVARSEL! Les og forstå denne brukerhåndboken før verktøyet tas i bruk, og ta vare på håndboken for fremtidig referanse. Hvis verktøyet leveres videre til en tredjeperson må også håndboken følge med.

2 BESKRIVELSE (FIG. A)

- | | |
|-----------------------|-----------------------------|
| 1. Vanninntakskobling | 9. Avtrekkerlås |
| 2. Opphengskrok | 10. Lanse |
| 3. Vannuttak | 11. Justerbart munnstykke |
| 4. Bryter | 12. Slangelåseknapp, pistol |
| 5. Trallehåndtak | 13. Slangelåseknapp, maskin |
| 6. Pistolholder | 14. Såpebeholder |
| 7. Høytrykksslange | 15. Turbomunnstykke |
| 8. Pistolavtrekker | |

3 PAKKENS INNHOLD

- Fjern alle pakkematerialer.
- Fjern all gjenværende innpakning og alle transportinnlegg (hvis aktuelt).
- Sjekk at pakkens innhold er fullstendig.
- Sjekk apparatet, strømfedningen, støpslet og alt tilbehør for transportskader.
- Ta vare på pakkematerialene så lenge som mulig, helst til slutten av garantiperioden. Deretter må du kaste det i ditt lokale avfallssystem.



ADVARSEL: Emballasjen er ikke leketøy! Barn må ikke leke med plastposer! Kvelningsfare!

- | | |
|------------------------------------|-------------------------|
| 1 x høytrykksspyler | 1 x 5 m høytrykksslange |
| 1 x avtrekker | 1 x håndbok |
| 1 x forlenget lanse for pistolgrep | 1 x såpebeholder |
| 1 x justerbart munnstykke | 1 x turbomunnstykke |
| 1 x vanninntakskobling | 1 x rengjøringsnål |



Hvis du oppdager manglende eller skadede deler, må du ta kontakt med forhandleren.

4 EKSTRA SIKKERHETSINSTRUKSJONER FOR HØYTRYKKSIVASKERE

- Apparatet er kun konstruert for utendørs, privat bruk og IKKE for kommersiell bruk. Må holdes på unna varme, direkte sollys, fuktighet og regn, frost og skarpe kanter.
- Ikke la personer uten opplæring eller som ikke har lest håndboken bruke høytrykksspyleren.
- Høytrykksspylere må ikke brukes av barn eller personer uten opplæring.
- Hold øye med barna så de ikke leker med apparatet.
- Før apparatet startes, må du sjekke nøye at det ikke har defekter. Hvis du finner defekter, må du ikke starte apparatet og du må kontakte din forhandler.
- Sjekk at isoleringen på den elektriske ledningen er uten skader og sprekker. Hvis den elektriske ledningen er skadet, må den kun repareres ved et autorisert servicesenter.



ADVARSEL: Høytrykksstråler kan være farlige hvis de misbrukes. Strålen må ikke rettes mot personer, elektrisk utstyr eller selve apparatet.



ADVARSEL: Ikke bruk apparatet innenfor rekkevidde av andre personer hvis disse ikke bruker vernetøy.

- Ikke rett strålen mot deg selv eller andre, ikke bruk strålen til å vaske klær eller fottøy.
- Hold lansen fast med begge hender.
- Operatøren og alle som befinner seg i umiddelbar nærhet må sørge for å beskytte seg mot løse objekter som kan slynges ut under bruk.
- Bruk vernebriller og beskyttende klær når apparatet brukes.
- Koble apparatet fra strømforsyningen før du utfører vedlikehold.
- For sikkerhetens skyld bør du kun bruke originale reservedeler fra produsenten, eller som er godkjente av produsenten.
- Ikke bruk apparatet hvis en strømledning eller en viktig del skades, for eksempel sikkerhetsanordninger, høytrykkslanger eller pistolen.
- Ikke bruk apparatet med våte hender. Hvis apparatet er fuktig eller vått, må støpslet straks trekkes ut. Må ikke senkes i vann.
- Dekk og dekkventiler kan skades av høytrykksstrålen, og kan revne.
- Bruk aldri apparatet i et eksplosjonsfarlig miljø.
- Det er forbudt å rengjøre asbestholdige flater med høytrykk.
- Høytrykksspyleren må ikke brukes ved temperaturer under 0 °C.



ADVARSEL: Høytrykkslanger, koblinger og tilbehør er viktige for apparatets sikkerhet. Bruk kun slanger og koplinger som anbefales av produsenten.



ADVARSEL: Utilstrekkelige skjøteledninger kan være farlige. Ledninger på en trommel bør alltid ruller helt av for å hindre at ledningen overopphetes.

- Hvis det brukes en skjøteledning, må støpslet og kontakten være vanntette og må oppfylle nedenstående krav til lengde og ledningsdimensjoner.
 - 1,0 mm² maks. 12,5 m
 - 1,5 mm² maks. 20 m
- Hvis den elektriske ledningen skades, må den skiftes av produsenten, dennes servicerepresentant eller av en tilsvarende person for å unngå farer.

4.1 Tilkobling til strømnettet

Det må tas hensyn til følgende når høytrykksspyleren kobles til strømnettet:

- Den elektriske tilkoblingen skal utføres av en kvalifisert elektriker, og installasjonen skal være i samsvar med IEC 60364-1.
- Det anbefales at den elektriske forsyningen til dette apparatet inkluderer enten en reststrømsbryter som vil kutte forsyningen hvis lekkasjestrømmen til jord overskrider 30 mA for 30 m.

4.2 Vanntilkobling

- Apparatet må kobles til vannforsyningen i samsvar med forskriftene.
- Inntaksslengen må kobles til en vannforsyning med et maks. inntakstrykk på 12 bar.



I Europa kan høytrykksspyleren kun kobles til drikkevannsforsyning med en passende tilbakestrømsventil (type BA i samsvar med EN 1717). Lengden på slangen mellom tilbakestrømsventilen og høytrykksspyleren må være minst 10 meter, for å absorbere mulige trykktopper (min. diameter 0,5 ").

- Bruk med innsug (f.eks. fra en regnvannstank) utføres uten tilbakestrømsventil.
- Når vannet har strømmet gjennom tilbakestrømsventilen, regnes det ikke lenger som drikkevann.



VIKTIG! Bruk kun vann uten urenheter. Hvis det er fare for sandpartikler i inntaksvannet (f.eks. fra din egen brønn), bør det monteres et ekstra filter.

4.3 Sikkerhetsanordninger

- Avlastningsventilen kan redusere trykket hvis det overskrider forhåndsinnstilte verdier.
- Låseanordningen på pistolen (9): Pistolen (8) har en låseanordning (9). Når denne knotten skrur til, kan pistolen (8) ikke lenger brukes.
- En varmesensor beskytter motoren mot overbelastning. Apparatet vil starte på nytt igjen etter noen minutter, når varmesensoren er nedkjølt.

5 MONTERING

Dette avsnittet vil forklare nærmere hvordan du gjør en høytrykksspyler klar til bruk.

5.1 Montering av opphengskrok og pistolholder

- Skyv opphengskroken inn i holderen på høyre side.
- Skyv pistolholderen inn i holderen på venstre side.

5.2 Montere pistolen (Fig. 1)

- Sett den forlengede lansen i pistolen. Skyv og dreii den forlengede lansen med klokken inn på pistolen. Når delen sitter godt sammen, kan du ikke separere de to delene ved å trekke lansen rett ut av pistolen.
- Sett den justerbare sprøtedysen inn i den forlengede lansen. Det er en hurtigkobling og du behøver bare å skyve den forlengede lansen direkte og kraftig til den sitter godt fast for at den skal være låst. Når delene sitter korrekt sammen (kammen på den justerbare dysen må sitte i sporet på den forlengede lansen) kan du ikke skille de to komponentene ved å trekke rett på forlengede lansen.

5.3 Montering av trallehåndtak (Fig. 2)

1. Plasser trallehåndtaket på apparatet.
2. Fest håndtaket med de 2 skruene.
3. Plasser den bakre kroken for tilbehør.
4. Fest kroken med to skruer.
5. Sett på det høyre og venstre hjulet.

6 BRUKSANVISNING

6.1 Tilkobling av hageslange (fig. 3)

- Før du fester vanninntakskoblingen til høytrykksspyleren, må du fjerne plasthetten.
- Fest slangekoblingen (med innebygd filter) på høytrykksspyleren.
- Koble hageslangen til med en standard hurtigkobling.

6.2 Monterings av høytrykksslengen (fig. 4)

1. Fest høytrykksslengen til pistolen og apparatet.
2. Høytrykksslengen løsnes ved å trykke på haken (A) eller knappen (B).

6.3 Montering av lanse og munnstykke

1. Skyv lansen inn i pistolen.
2. Når den er helt inn, dreies den. Forsiktig: Påse at lansen er korrekt festet til pistolen.
3. Fest munnstykket. Skyv det bestemt inn på lansen. Sjekk at munnstykket sitter korrekt på før du trykker på avtrekkeren.

6.4 Vanntilkobling

En vanlig 1/2" hageslange med min. 10 m og maks. 25 m lengde egner seg godt.



VIKTIG! Bruk kun vann uten urenheter. Hvis det er fare for sandpartikler i inntaksvannet (f.eks. fra din egen brønn), bør det monteres et ekstra filter.

1. La vannet renne en stund gjennom vannslangen før slangen kobles til apparatet, for å unngå at sand og urenheter kommer inn i apparatet. Merk: Sjekk at filteret sitter i vanninntaksrøret, og at det ikke er tilstoppet.
2. Koble vannslangen til vannforsyningen med en hurtigkobling (inntaksvannets maks. trykk: 12 bar, maks. temperatur: 50 °C).
3. Slå på vannet.

6.5 Start/stoppe apparatet

Pistolen og lansen påvirkes av trykket under bruk, og må derfor alltid holdes godt fast med begge hender.



VIKTIG: Pek munnstykket mot bakken.



Høytrykksspyleren er utstyrt med et automatisk system for start og stopp, basert på vanntrykket.

1. Sjekk at apparatet står oppreist. MERK: Ikke plasser apparatet i høyt gress!
 2. Løsne avtrekkerlåsen.
 3. Trykk på avtrekkeren og la vannet renne til all luft er fjernet fra vannslangen.
 4. Drei start/stopp-bryteren mot høyre.
 5. Trykk på avtrekkeren.
 6. Juster avstanden og dermed trykket fra munnstykket til flaten som spyles.
- Ikke dekk til apparatet under bruk, og sørg for at det er tilstrekkelig ventilasjon!
MERK: Hvis apparatet står uten å brukes i 5 minutter, må det slås av med start/stopp-bryteren (4) til "O":
7. Drei start/stopp-bryteren mot venstre («O»).
 8. Trekk støpslet ut av stikkontakten.
 9. Steng av vannforsyningen og trykk på avtrekkeren for å slippe alt trykk ut av apparatet.
 10. Lås avtrekkeren. (Fig. 5)

Når du slipper avtrekkeren, stopper apparatet automatisk. Apparatet vil starte igjen når du trykker inn avtrekkeren.

6.6 Justerbart munnstykke (fig. 6)

På det justerbare munnstykket kan trykket reguleres ved å dreie på munnstykket.



ADVARSEL: Ikke gjør dette under bruk, for å unngå at strålen treffer hendene.

7 TEKNISKE DATA

	POWXG90405
Motortype	Børstebremotor
Trykk (Mpa)	8
Maks. trykk (Mpa)	11
Spenning:	220-240 V/ 50 Hz
Effekt:	1400 W
Gjennomstrømning:	6,5 L/min
Vanntemperatur:	Max 50 °C
Vekt:	5,8 kg

8 STØY

Støyemisjonsverdier målt i samsvar med relevant standard. (K=3)

Lydtryknivå LpA	75 dB(A)
Lydeffektnivå LwA	92 dB(A)



VIKTIG! Bruk hørselsvern når lydtrykket er over 85 dB(A).

aw (Vibrasjon):	2,1 m/s ²	K = 1,5 m/s ²
-----------------	----------------------	--------------------------

9 RENGJØRING OG VEDLIKEHOLD



ADVARSEL: Trekk alltid støpslet ut av stikkontakten før apparatet rengjøres eller vedlikeholdes.

For å sikre lang og problemfri levetid, bør du ta følgende forholdsregler:

- Skyll gjennom vannslangen, høytrykkslangen, lansen og tilbehøret før apparatet monteres.
- Rens koblingene for støv og sand.
- Rengjør munnstykkene.

All reparasjon må utføres ved et autorisert verksted, og det må brukes originale reservedeler.

9.1 Rengjøring av inntaksfilteret

- Rengjør vanninntaksfilteret. Skyll det med vann for å fjerne urenheter og rester.



FORSIKTIG: Hvis ikke filteret monteres, gjelder ikke garantien.

9.2 Rengjøring av lufteåpninger

Apparatet må holdes rent slik at ikke lufteåpningene tettes igjen.

9.3 Smøring av koblinger

For å sørge for enkel tilkobling og for at o-ringene ikke skal tørke ut, må koblingene smøres med jevne mellomrom.

10 OPPBEVARING

Apparatet må oppbevares i et rom uten frost!

Pumpen, slangene og tilbehøret må alltid tømmes for vann for de oppbevares. Dette gjør du slik:

1. Stopp apparatet (Vri start/stopp-bryteren til "O") og ta av vannslangen og munnstykket.
2. Start apparatet igjen og trykk på avtrekkeren. La apparatet gå til det ikke kommer mer vann ut av pistolen.
3. Stopp apparatet, trekk ut støpslet og rull opp ledningen.
4. Plasser pistolen, lansen, munnstykkene og annet tilbehør i holderne på apparatet. Kroken kan brukes til å rulle opp slange og ledning.

Dersom apparatet ved et uhell skulle fryse, må det sjekkes for skade.



ADVARSEL: Aldri start et frosset apparat. Frostskader dekkes ikke av garantien!

11 FEILSØKING

SYMPTOM	ÅRSAK	ANBEFALT LØSNING
Apparatet vil ikke starte.	Støpslet står ikke i.	Sett i støpslet.
	Defekt stikkontakt.	Bruk en annen stikkontakt.
	Defekt skjøteledning.	Prøv uten skjøteledning.
Ujevnt trykk	Pumpen suger luft.	Sjekk at slanger og koblinger er tette.
	Ventiler er skitne, slitte eller fastkilte.	Kontakt nærmeste servicesenter.
	Utilstrekkelig vannforsyning.	Øk vanntrykket, sjekk om vannslangen er blokkert og/eller bytt til en større slange.
	Pumpepakningen er slitt.	Kontakt nærmeste servicesenter.
Apparatet stopper.	Feil nettspenning.	Kontroller at nettspenningen tilsvarer spesifikasjonene på typeskiltet.
	Varmesensoren er aktivert.	La maskinen kjøle seg i 5 minutter.
	Munnstykket er delvis blokkert.	Rengjør munnstykket med en nål og ved å sprøyte vann baklengs gjennom munnstykket.
	Ampertallet øker.	Prøv uten skjøteledning.
Apparatet pulserer.	Luft i slange/pumpe.	La apparatet gå med åpen avtrekker til vanlig brukstrykk gjenopprettes.
	Utilstrekkelig vannforsyning	Øk vanntrykket, sjekk om vannslangen er blokkert og/eller bytt til en større slange.
	Munnstykket er delvis blokkert.	Rengjør munnstykket med en nål og ved å sprøyte vann baklengs gjennom munnstykket.
	Vannfilteret er tett.	Rengjør filteret.
	Knekk på slangen.	Rett ut slangen.
Apparatet starter og stopper av seg selv.	Pumpen og/eller pistolen lekker.	Kontakt nærmeste servicesenter.
	Ingen vannforsyning.	Koble til inntaksvannet.
Apparatet starter, men det kommer ikke noe vann ut.	Vannfilteret er tett.	Rengjør filteret.
	Munnstykket er tett.	Rengjør munnstykket med en nål og ved å sprøyte vann baklengs gjennom munnstykket.

1	ANVENDELSE	2
2	BESKRIVELSE (FIG. A)	2
3	MEDFØLGENDE INDHOLD	2
4	ØVRIGE SIKKERHEDSINSTRUKTIONER FOR HØJTRYKSRENSERE	3
4.1	<i>Strømtilslutning</i>	4
4.2	<i>Vandtilslutning</i>	4
4.3	<i>Sikkerhedsanordninger</i>	4
5	SAMLEVEJLEDNING	4
5.1	<i>Montering af opbevaringskrog og pistolholder</i>	4
5.2	<i>Samling af pistolen (Fig. 1)</i>	4
5.3	<i>Montering af vognhåndtaget (Fig. 2)</i>	4
6	BETJENINGSANVISNINGER	5
6.1	<i>Tilslutning af haveslange (Fig. 3)</i>	5
6.2	<i>Montering af højtryksslange (Fig. 4)</i>	5
6.3	<i>Montering af dyserør og dyse</i>	5
6.4	<i>Vandtilslutning</i>	5
6.5	<i>Start/stop af maskinen</i>	5
6.6	<i>Justerbar dyse (Fig. 6)</i>	6
7	TEKNISKE DATA	6
8	STØJ	6
9	RENGØRING OG VEDLIGEHOLDELSE	7
9.1	<i>Rengøring af indløbsfilteret</i>	7
9.2	<i>Rengøring af ventilationshuller</i>	7
9.3	<i>Smøring af koblinger</i>	7
10	OPBEVARING	7
11	FEJLFINDING	8

HØJTRYKSRENSER 1400W POWXG90405

1 ANVENDELSE

Denne højtryksrensers er beregnet til udendørs brug til rensning af: maskiner, køretøjer, bygninger, værktøj, facader, terrasser, haveværktøj,...



ADVARSEL! Læs af hensyn til sikkerheden denne vejledning omhyggeligt, før maskinen tages i brug. Giv kun el-værktøjet videre til andre sammen med denne vejledning.

2 BESKRIVELSE (FIG. A)

1. Kobling til vandindløb
2. Opbevaringskrog
3. Vandudtag
4. Afbryder
5. Vognhåndtag
6. Pistolholder
7. Højtryksslange
8. Pistol med aftrækker
9. Aftrækkerlås
10. Dyserør
11. Justerbar dyse
12. Låseknop for slange - pistol
13. Låseknop for slange - maskine
14. Sæbebeholder
15. Turbodyse

3 MEDFØLGENDE INDHOLD

- Fjern al emballage.
- Fjern resterende emballage og forsendelsesmateriale (om nødvendigt).
- Kontroller, at hele pakkens indhold er der.
- Kontroller værktøjet, strømledningen, strømtikket og alt tilbehør for beskadigelser under transporten.
- Opbevar emballagen så lang tid som muligt indtil garantiperiodens ophør. Kasser det i dit lokale affaldssystem bagefter.



ADVARSEL: Emballage er ikke legetøj! Børn må ikke lege med plastikposer! Risiko for kvælning!

- | | |
|--------------------------------|--------------------|
| 1 x højtryksrensers | 1x 5 m tryksslange |
| 1 x aftrækker | 1x hovedmanual |
| 1x forlænget dyserørtil pistol | 1x sæbebeholder |
| 1x justerbar dyse | 1x turbodyse |
| 1x water inlet connector | 1x rengøringsnål |



Kontakt venligst forhandleren, når der mangler dele, eller de er beskadigede.

4 ØVRIGE SIKKERHEDSINSTRUKTIONER FOR HØJTRYKSRENSERE

- Maskinen er udelukkende beregnet til udendørs privat brug og ikke til erhvervsmæssig brug. Det skal holdes væk fra varme, direkte sollys, fugt og regn, frost og skarpe kanter.
- Maskinen må ikke anvendes af personer, der ikke er uddannet i brugen af en højtryksrenser eller som ikke har læst brugermanualen!
- Højtryksrensere må ikke anvendes af børn eller uuddannet personale.
- Børn skal holdes under opsyn for at sikre, at de ikke leger med dette apparat.
- Før du starter maskinen skal den kontrolleres grundigt for defekter. Hvis du finder nogen, må du ikke starte maskinen og skal kontakte din lokale forhandler.
- Kontrollér især, at isoleringen af el-kablet skal være fejlfrit og uden revner. Hvis el-kablet er beskadiget, skal det udskiftes på et autoriseret lokalt servicecenter .



ADVARSEL: Højtryksstråler kan være farlige ved forkert anvendelse. Strålen må ikke rettes mod personer, strømførende elektrisk udstyr eller selve apparatet.



ADVARSEL: Brug ikke maskinen, hvis den kan ramme andre personer, medmindre de bærer beskyttende tøj.

- Ret ikke strålen mod dig selv eller andre for at rense tøj eller fodtøj.
- Hold dyserøret fast med begge hænder.
- Operatøren og alle andre i umiddelbar nærhed af rengøringsstedet skal tage skridt til at beskytte dem mod at blive ramt af løsnet snavs under brugen.
- Brug beskyttelsesbriller og beskyttelsestøj under brugen.
- Tag maskinens stik ud af kontakten, før der udføres nogen form for vedligeholdelse.
- Fro at garantere maskinens sikkerhed må der kun bruges originale reservedele fra producenten eller dele, som er godkendt af producenten.
- Brug ikke apparatet, hvis en forsyningsledning eller vigtige dele af maskinen er beskadiget, eks. en sikkerhedsanordning, højtryksslanger eller pistolen.
- Brug ikke maskinen med våde hænder. Hvis maskinen er fugtig eller våd, skal den frakobles strømforsyningen med det samme. Må ikke anbringes i vand.
- Dæk og dækventiler kan blive beskadiget af højtryksstrålen og derefter bryde.
- Brug aldrig maskinen i et miljø, hvor der kunne være en eksplosionsfare.
- Det er ikke tilladt at rense asbestholdige overflader med højtryk.
- Denne højtryksrenser må ikke anvendes ved temperaturer under 0° C.



ADVARSEL: Højtryksslanger, fittings og koblinger er vigtige for maskinens sikkerhed. Brug kun slanger, fittings og koblinger, der anbefales af producenten.



ADVARSEL: Fejlbehæftede forlængerkabler kan være farlige. Kabler på spoler bør altid rulles helt ud for at forhindre overophedning af kablet.

- Hvis der anvendes et forlængerkabel, skal ledningen og stikket være vandtætte og overholder nedenstående krav til længde- og kabeldimensioner.
 - 1,0 mm² maks. 12,5 m
 - 1,5 mm² maks. 20 m
- Hvis el-kablet er beskadiget, skal det udskiftes af fabrikanten eller dennes serviceværksted eller en tilsvarende kvalificeret person for at undgå enhver risiko.

4.1 Strømtilslutning

Følgende skal overholdes, når du tilslutter højtryksrensere til el-installationen:

- Forbindelsen til el-forsyningen skal foretages af en kvalificeret elektriker og overholde IEC 60364-1.
- Det anbefales, at el-forsyningen til apparatet omfatter enten et fejlstrømsrelæ, der vil afbryde forsyningen, hvis lækstrømmen til jord overstiger 30 mA i 30 ms.

4.2 Vandtilslutning

- Tilslutning til det offentlige net i henhold til bestemmelserne.

- Indløbsslangen kan sluttes til vandforsyningen med et maks. indgangstryk på 12 bar.



I Europa må denne højtryksrenser kun forbindes med drikkevandsforsyningen, når en passende tilbageløbsblokering er blevet monteret; Type BA i henhold til EN 1717. Længden på slangen mellem tilbageløbsblokeringen og højtryksrenseren skal være mindst 10 meter for at absorbere eventuelle trykspidser (min. diameter ½ tomme).

- Så snart vandet er strømmet gennem BA-ventilen, anses vandet ikke længere for at være drikkevand.



VIGTIGT! Brug kun vand uden urenheder. Hvis der er risiko for forekomst af sandpartikler i indløbsvandet (dvs. fra egen brønd), skal der monteres et ekstra filter.

4.3 Sikkerhedsanordninger

- Aflastningsventilen kan reducere trykket, hvis det overstiger forudindstillede værdier.
- Låseanordning på pistolen (9): Pistolen (8) er udstyret med en låseanordning (9). Når knappen er aktiveret, kan aftrækkeren på pistolen (8) ikke betjenes.
- En termisk sensor beskytter motoren mod overbelastning. Maskinen genstarter efter et par minutter, når den termiske sensor er kølet af.

5 SAMLEVEJLEDNING

Dette afsnit vil forklare i detaljer, hvordan du gør højtryksrenser en klar til brug.

5.1 Montering af opbevaringskrog og pistolholder

- Skub opbevaringskrogen i holderen på højre side.
- Skub pistolholderen ind i holderen på venstre side.

5.2 Samling af pistolen (Fig. 1)

- Indsæt den udvidede lanse i pistolen. Tryk og drej den udvidede lanse med uret på pistolen. Når stykkerne er forbundet korrekt, kan du ikke adskille de to komponenter ved at trække lige ud på pistolen.
- Indsæt den sprøjtejusterbare dyse i forlængelsesrøret, for hurtig kobling skal den bare trykkes direkte på forlængelsesrøret, indtil den kan låses på plads med håndkraft. Når emnerne er forbundet korrekt (den justerbare dyse skal passe ind i åbningen fra forlængelsesrøret), kan du ikke adskille de to komponenter ved at trække lige ud på forlængelsesrøret.

5.3 Montering af vognhåndtaget (Fig. 2)

1. Anbring vognhåndtaget på maskinen.
2. Fastgør håndtaget med de 2 skruer.
3. Anbring bageste opbevaringskrog.
4. Fastgør krogen med to skruer.
5. Monter højre og venstre hjul.

6 BETJENINGSANVISNINGER

6.1 Tilslutning af haveslange (Fig. 3)

- Tag plasthætten af, inden du sætter vandindløbsforbindelsen på trykbeholderen.
- Sæt slangeforbindelsen (med indbygget filter) på trykbeholderen.
- Tilslut haveslangen med en standard lynkobling.

6.2 Montering af højtryksslange (Fig. 4)

1. Monter højtryksslangen til pistol en og maskinen.
2. Afmonter højtryksslangen ved at trykke på palen (A) eller knappen (B).

6.3 Montering af dyserør og dyse

1. Skub dyserøret ind i pistolen.
2. Drej den, efter den er blevet indsat. Forsigtig: Sørg for, at dyserøret er korrekt fastgjort til pistolen.
3. Påmonter dyserne Tryk den fast på dyserøret. Kontrollér, at dysen er korrekt fastgjort, før du klemmer på aftrækkeren.

6.4 Vandtilslutning

En almindelig 1/2" haveslange på min. 10 m og maks. 25 m vil være passende.



VIGTIGT! Brug kun vand fri for urenheder. Hvis der er risiko for sandpartikler i indløbsvandet (dvs. fra egen brønd), skal der monteres et ekstra filter.

1. Lad vandet løbe gennem vandslangen, før du slutter den til maskinen for at forhindre sand og snavs fra at trænge ind i maskinen. Bemærk: Kontrollér, at filteret er monteret i vandindløbsrøret, og at det ikke er tilstoppet.
2. Tilslut vandslangen til vandforsyningen ved hjælp af en lynkobling (indløbsvand, maks. tryk: 12 bar, maks. temperatur: 50° C).
3. Åbn for vandet.

6.5 Start/stop af maskinen

Pistolen og dyserøret påvirkes af tryk under driften – derfor skal de altid holdes fast med begge hænder.



VIGTIGT: Ret dysen mod jorden.

Denne højtryksrenser er udstyret med et automatisk start-/stop-system, baseret på vandtryk.

1. Kontrollér, at maskinen er i opretstående stilling. BEMÆRK: Anbring ikke maskinen i højt græs!
2. Slip aftrækkerlåsen.
3. Klem på pistolens aftrækker og lad vandet løbe, indtil al luft er løbet fra vandslangen.
4. Drej start/stop-knappen til højre.
5. Klem på pistolens aftrækker.
6. Justere afstanden og dermed trykket på dysen til den overflade, som skal renses. Tildæk ikke maskinen under brug og undlad at bruge det i et rum uden tilstrækkelig ventilation! BEMÆRK: Hvis maskinen efterlades eller ikke bruges i 5 minutter, skal den slukkes på start-/stop-knappen (4) "O".
7. Drej start/stop-knappen til venstre "O".
8. Træk el-stikket ud af stikkontakten.

9. Luk for vandforsyningen og klem på pistolens aftrækker for at tømme maskinen for tryk.
 10. Lås aftrækkeren på pistolen. (Fig. 5)
- Når du slipper aftrækkeren på pistolen, stopper maskinen automatisk. Maskinen starter igen, når du klemmer på aftrækkeren på pistolen.

6.6 Justerbar dyse (Fig. 6)

Justerbar dyse tryk kan justeres ved at dreje den.



ADVARSEL: Dette må ikke gøres dette under brug, da hånden i så fald kan blive ramt af strålen.

7 TEKNISKE DATA

	POWXG90405
Motortype	Børstemotor
Tryk (Mpa)	8
Maks. tryk (Mpa)	11
Spænding	220-240 V / 50 Hz
Effekt	1400 W
Flow	6,5 L/min
Vandtemperatur	Max 50°C
Vægt	5,8 kg

8 STØJ

Støjemissionsværdier er målt i overensstemmelse med gældende standarder. (K=3)

Lydtryksniveau LpA	75 dB(A)
Lydeffektniveau LwA	88 dB(A)



BEMÆRK: brug høreværn når lydtrykket er over 85 dB(A).

aw (Vibrationsniveau):	2,1 m/s ²	K = 1,5 m/s ²
------------------------	----------------------	--------------------------

9 RENGØRING OG VEDLIGEHOLDELSE



ADVARSEL! Tag altid el-stikket ud af stikkontakten før vedligeholdelse eller rengøring.

For at sikre en lang og problemfri levetid, bør du overholde følgende råd:

- Uds skyl vandslangen, højtrykslangen, dyserør og tilbehør før montering.
- Rengør stikkene for støv og sand.
- Rens dyserne.

Alle reparation skal udføres på et autoriseret værksted med originale reservedele.

9.1 Rengøring af indløbsfilteret

- Rengør vandindløbsfilteret. Skyl med vand for at fjerne snavs og aflejringer.



FORSIGTIG: Undladelse af at filteret ikke vil ugyldiggøre garantien.

9.2 Rengøring af ventilationshuller

Maskinen skal holdes ren, således at køleluften frit kan passere gennem maskinens ventilationsåbninger.

9.3 Smøring af koblinger

For at sikre en nem tilslutning, og for at o-ringe ikke tørrer ud, skal koblingerne smøres regelmæssigt.

10 OPBEVARING

Maskinen skal opbevares i et frostfrit rum!

Pumpe, slange og tilbehør skal altid tømmes for vand før opbevaring på følgende måde:

11. Stop maskinen (drej start / stop-kontakten "O" og afmonter vandslangen og dysen.
12. Genstart maskinen og klem på pistolens aftrækker. Lad maskinen køre, indtil der ikke længere løber vand gennem pistolen.
13. Stop maskinen, frakobl slangen og kablet og rul dem sammen.
14. Anbring pistol, dyserør, dyser og andet tilbehør i maskinens holdere. Krogen kan bruges til opbevaring af slangen og kablet

Hvis maskinen ved en fejl fryser til, er det nødvendigt at kontrollere den for skader.



ADVARSEL: Start aldrig en frossen maskine. Frostskaader er ikke dækket af garantien!

11 FEJLFINDING

SYMPTOM	ÅRSAG	ANBEFALET HANDLING
Maskinen vil ikke starte	Maskinen er ikke tilsluttet	Tilslut maskinen.
	Defekt stik	Prøv en anden stikkontakt.
	Defekt forlænger-kabel	Prøv uden forlænger-kablet.
Svingende tryk	Pumpen suger luft	Kontrollér, at slangerne og samlingerne er lufttætte.
	Ventilerne er beskidte, slidte eller sidder fast	Kontakt dit nærmeste servicecenter
	Vandforsyningen er ikke tilstrækkeligt	Forøg vandtrykket, kontrollér for blokering af haveslangen og/eller skifte til en større slange.
	Pumpemanchetterne er slidte	Kontakt dit nærmeste servicecenter
Maskinen stopper	Forkert netspænding	Kontrollér, at netspændingen svarer til specifikationen på typeskiltet
	Termisk sensor aktiveret	Lad stå maskinen i 5 minutter for at køle ned
	Dysen er delvist blokeret	Rens dysen med en nål og ved at sprøjte vand baglæns gennem dysen
	Øg strømstyrken	Prøv uden forlænger-kabel.
Maskinen pulserer	Luft i ind sugnings-slangen /-pumpen	Lad maskinen køre med åbent aftrækker, indtil trykket atter er normalt.
	Utilstrækkelig forsyning af vandværksvand	Forøg vandtrykket, kontrollér for blokering af haveslangen og/eller skifte til en større slange.
	Dysen er delvist blokeret	Rens dysen med en nål og ved at sprøjte vand baglæns gennem dysen
	Vandfilteret er blokeret	Rengør filteret
Maskine starter og stopper ofte af sig selv	Der er et buk på slangen	Ret slangen ud.
	Pumpen og/eller pistolen er utæt	Kontakt dit nærmeste servicecenter
	Ingen vandforsyning	Tilslut vandforsyning.
Maskinen starter, men der kommer ikke vand ud	Vandfilteret er blokeret	Rengør filteret
	Dysen er blokeret	Rens dysen med en nål og ved at sprøjte vand baglæns gennem dysen

1	ANVÄNDNINGSSOMRÅDE	2
2	BESKRIVNING (FIG. A)	2
3	FÖRPACKNINGSSINNEHÅLL	2
4	EXTRA SÄKERHETSANVISNINGAR FÖR HÖGTRYCKSTVÄTTAR	3
4.1	<i>Elanslutning</i>	3
4.2	<i>Vattenanslutning</i>	4
4.3	<i>Säkerhetsanordningar</i>	4
5	MONTERINGSANVISNINGAR	4
5.1	<i>Montering av förvaringskrok och pistolhållare</i>	4
5.2	<i>Montering av lans och pistol (Fig. 1)</i>	4
5.3	<i>Montering av transporthandtag (Fig. 2)</i>	4
6	ANVÄNDNINGSANVISNINGAR	5
6.1	<i>Anslutning av vattenslang (Fig. 3)</i>	5
6.2	<i>Montering av högtrycksslang (Fig. 4)</i>	5
6.3	<i>Montering av lans och munstycke</i>	5
6.4	<i>Vattenanslutning</i>	5
6.5	<i>Igångsättning och avstängning av högtryckstvätten</i>	5
6.6	<i>Justerbart munstycke (Fig. 6)</i>	6
7	TEKNISKA DATA	6
8	BULLER	6
9	RENGÖRING OCH UNDERHÅLL	7
9.1	<i>Rengöring av vattenintagsfilter</i>	7
9.2	<i>Rengöring av ventilationskanaler</i>	7
9.3	<i>Smörjning av kopplingar</i>	7
10	FÖRVARING	7
11	FELSÖKNING	8

HÖGTRYCKSTVÄTT 1400W POWXG90405

1 ANVÄNDNINGSSOMRÅDE

Denna högtryckstvätt är avsedd för rengöringsarbeten utomhus. Rengöring av: maskiner, fordon, byggnader, verktyg, fasader, terrasser, trädgårdsredskap...



WARNING! För din egen säkerhet, läs denna bruksanvisning och de allmänna säkerhetsanvisningarna noga innan du börjar använda apparaten. Om detta elektriska verktyg överläts till någon annan, ska denna bruksanvisning alltid medfölja.

2 BESKRIVNING (FIG. A)

1. Slangkoppling för vattenintag
2. Förvaringskrok
3. Vattenutlopp
4. Start/stop vred
5. Transportandtag
6. Pistolhållare
7. Högtrycksslang
8. Pistolhandtag med avtryckare
9. Avtryckarspärr
10. Lans
11. Justerbart munstycke
12. Låsknapp för högtrycksslang - pistol
13. Låsknapp för högtrycksslang - maskin
14. Behållare med rengöringsmedel
15. Turbomunstycke

3 FÖRPACKNINGSSINNEHÅLL

- Avlägsna allt förpackningsmaterial.
- Avlägsna resterande förpacknings- eller transportstöd (om sådant finns).
- Kontrollera att innehållet i förpackningen är komplett.
- Undersök apparaten, nätsladden, stickkontakten och alla tillbehör att inga skador uppstått under transporten.
- Förvara om möjligt förpackningsmaterialet till garantitidens slut. Bortskaffa det därefter via det lokala systemet för avfallshantering.



WARNING: Förpackningsmaterial är inga leksaker! Barn får under inga omständigheter tillåtas leka med plastpåsar! Det finns risk för kvävning!

- | | |
|-----------------------------------|-----------------------------------|
| 1 x högtryckstvätt | 1 x högtrycksslang (5 m) |
| 1 x spolhandtag med avtryckare | 1 x bruksanvisning |
| 1 x förlängningslans | 1 x behållare med rengöringsmedel |
| 1 x justerbart munstycke | 1 x turbomunstycke |
| 1 x slangkoppling för vattenintag | 1 x rensnål |



Om komponenter skulle saknas eller vara skadade, tag kontakt med din återförsäljare.

4 EXTRA SÄKERHETSANVISNINGAR FÖR HÖGTRYCKSTVÄTTAR

- Apparaten är endast avsedd för privat bruk utomhus och INTE för kommersiellt bruk.
- Håll apparaten borta från värme, direkt solljus, fukt och regn, frost och vassa kanter.
- Låt inte personer som inte fått utbildning i att använda en högtryckstvätt och som inte läst bruksanvisningen använda maskinen!
- Högtryckstvättar får inte användas av barn eller utbildad personal.
- Barn måste övervakas för att säkerställa att de inte leker med apparaten.
- Innan du startar maskinen kontrollera noga att den inte har några defekter. Om så skulle vara fallet, starta inte maskinen och kontakta din lokala distributör.
- Kontrollera särskilt isoleringen av den elektriska kabeln som måste vara felfri och utan sprickor. Om elkabeln är skadad ska den bytas ut vid ett auktoriserat servicecenter.



VARNING: Högtrycksstrålar kan vara farliga om de används felaktigt. Högtrycksstrålen får inte riktas mot personer, elektrisk utrustning eller apparaten själv.



VARNING: Använd inte apparaten i närheten av personer som inte bär skyddskläder.

- Rikta aldrig högtrycksstrålen mot dig själv eller andra för att rengöra kläder eller skodon.
- Håll lansen stadigt med båda händerna.
- Operatören och andra personer i omedelbar närhet av platsen för rengöring måste vidta åtgärder för att skydda sig mot att träffas av skräp som virvlar upp under användningen.
- Bär skyddsglasögon och skyddskläder när du använder högtryckstvätten.
- Dra stickkontakten ur eluttaget före underhåll.
- För att garantera apparatens säkerhet, använd endast originalreservdelar eller av tillverkaren godkända reservdelar.
- Använd inte apparaten om en elkabel eller viktiga delar av apparaten är skadade, t.ex. säkerhetsanordningar, högtrycksslang eller spolhandtag.
- Använd inte apparaten med våta händer. Om apparaten är fuktig eller våt, koppla ur den omedelbart. Placera den aldrig i vatten.
- Däck och däcksventiler kan skadas av högtrycksstrålen och explodera.
- Använd aldrig maskinen i en omgivning där det kan finnas en risk för explosion.
- Det är inte tillåtet att rengöra ytor som innehåller asbest med högt tryck.
- Högtryckstvätten får inte användas vid temperaturer under 0°C.



VARNING: Högtrycksslangar, armaturer och kopplingar är viktiga för apparatens säkerhet. Använd endast sådana slangar, armaturer och kopplingar som rekommenderas av tillverkaren.



VARNING: Otilräckliga förlängningskablar kan vara farliga. Kablar på kabelvinda ska alltid vara helt utrullade för att förhindra att kabeln överhettas.

- Om en förlängningskabel används måste stickkontakten och uttaget vara vattensäkra och kabeln uppfylla nedan angivna krav på dimension och längd:
 - 1,0 mm² max. 12,5 m;
 - 1,5 mm² max. 20 m.
- Om elkabeln är skadad måste den bytas ut av tillverkaren eller dennes serviceombud eller av liknande kvalificerad person för att undvika risker.

4.1 Elanslutning

Följande måste iakttas vid anslutning av högtryckstvätten till elnätet:

- Eluttaget ska ha installerats av en behörig elektriker och följa IEC 60.364-1.
- Det rekommenderas att apparatens strömtillförsel går över en jordfelsbrytare som avbryter strömtillförseln om läckströmmen till jord skulle överstiga 30 mA under 30 ms.

4.2 Vattenanslutning

- Anslutning till det allmänna nätet ska följa lokala bestämmelser.
 - Vattenslangen kan anslutas till vattenledningsnät med ett högsta tryck på 12 bar.
-  Högtryckstvätten får i Europa endast anslutas till dricksvattennätet, såvida en för ändamålet avsedd backventil har installerats, typ BA enligt EN 1717. Längden på slangen mellan backventilen och högtryckstvätten måste vara minst 10 meter för att kunna absorbera eventuella trycktoppar (minsta diameter ½ tum).
- Så snart vattnet passerat genom BA-ventilen, är det inte längre att anse som dricksvatten.



VIKTIGT! Använd uteslutande vatten utan föroreningar. Om det finns risk för sandpartiklar i intagsvattnet (t.ex. från egen brunn), måste ett extra filter monteras.

4.3 Säkerhetsanordningar

- Avlastningsventilen reducerar trycket om det överstiger förinställda värden.
- Avtryckarspär (9) på spolhandtaget. Spolhandtaget (8) har en avtryckarspär (9). När knappen är aktiverad kan spolhandtaget (8) inte användas.
- Ett överhettningsskydd skyddar motorn mot överbelastning. Maskinen startar om efter några minuter när motorn har svalnat.

5 MONTERINGSANVISNINGAR

I detta avsnitt beskrivs i detalj hur du gör högtryckstvätten klar att använda.

5.1 Montering av förvaringskrok och pistolhållare

- Skjut förvaringskroken i sitt fäste på den högra sidan.
- Skjut pistolhållaren i sitt fäste på den vänstra sidan.

5.2 Montering av lans och pistol (Fig. 1)

- Sätt den förlängningsbara lansens på pistolen genom att skjuta på den och vrida den medurs. Kontrollera genom att försöka dra isär de två delarna. Om de är korrekt monterade kan de inte rubbas.
- Sätt det justerbara munstycket på den förlängningsbara lansens. Munstycket är av snabbkopplingstyp (kammen på det justerbara munstycket måste passa in i lansens spår) och behöver bara tryckas kraftigt på lansens för att låsas på plats. Kontrollera genom att försöka dra isär de två delarna. Om de är korrekt monterade kan de inte rubbas.

5.3 Montering av transporthandtag (Fig. 2)

1. Montera transporthandtaget på maskinen.
2. Fäst handtaget med de 2 skruvarna.
3. Montera den bakre förvaringskroken.
4. Kroken fästs med två skruvar.
5. Montera höger och vänster hjul.

6 ANVÄNDNINGSANVISNINGAR

6.1 Anslutning av vattenslang (Fig. 3)

- Ta bort plastlocket innan vattenintagskopplingen ansluts till maskinen.
- Anslut vattenintagskopplingen (med inbyggt filter) till maskinen.
- Anslut därefter en trädgårdsslang med en snabbkoppling av standardtyp till vattenintagskopplingen.

6.2 Montering av högtrycksslang (Fig. 4)

1. Anslut högtrycksslangen till spolhandtaget och till maskinen.
2. Lossa högtrycksslangen genom att trycka på spärrhaken (A) eller knappen (B).

6.3 Montering av lans och munstycke

1. Tryck lansen i spolhandtaget.
2. När lansen är isatt, vrid den. Varning: Se till att lansen sitter ordentligt fast i spolhandtaget.
3. Sätt i ett munstycke. Tryck det kraftigt på lansen. Kontrollera innan du aktiverar avtryckaren att munstycket sitter ordentligt fast.

6.4 Vattenanslutning

En vanlig 1/2" trädgårdsslang av minst 10 och högst 25 m längd passar bra att använda.



VIKTIGT! Använd uteslutande vatten utan föroreningar. Om det finns risk för sandpartiklar i intagsvattnet (t.ex. från egen brunn), bör ett extra filter monteras.

1. Låt vattnet rinna genom vattenslangen innan du ansluter den till maskinen för att förhindra sand och smuts från att tränga in i maskinen. Obs: Kontrollera att filtret är isatt i vattenintagsröret och att filtret inte är igensatt.
2. Anslut vattenslangen till vattenkranen med hjälp av snabbkopplingen (intagsvatten, max. tryck: 12 bar, max. temperatur: 50°C).
3. Sätt på vattnet.

6.5 Igångsättning och avstängning av högtrycksvätten

Spolhandtaget och lansen påverkas av en rekylkraft under drift och måste hållas ordentligt fast med båda händerna.



VIKTIGT: Rikta munstycket mot marken.



Högtrycksvätten är utrustad med ett automatiskt start/stopp-system, beroende av vattentrycket.

1. Kontrollera att maskinen står i upprätt läge. OBS: Placera inte maskinen i högt gräs!
2. Lossa avtryckarspärren.
3. Tryck in avtryckaren på pistolhandtaget och låt vattnet rinna tills all luft har gått ur vattenslangen.
4. Vrid start/stopp-vredet åt höger (medurs) för att starta högtryckspumpen.
5. Tryck in avtryckaren på spolhandtaget.
6. Trycket på ytan som ska rengöras reglerar man genom att ändra munstyckets avstånd till ytan. Täck inte över maskinen under drift och använd den inte i ett rum utan tillräcklig ventilation!

OBS: Om maskinen ska lämnas eller inte användas under 5 minuter, måste den stängas av genom att vrida start/stopp-vredet (4) i läge "O".

7. Vrid start/stopp-vredet åt vänster (moturs) i läge «O».
 8. Dra stickkontakten ur eluttaget.
 9. Stäng av vattentillförseln och tryck på avtryckaren på spolhandtaget för att lätta på trycket i maskinen.
 10. Lås spolhandtaget med avtryckarspärren. (Fig. 5)
- När du släpper upp avtryckaren på spolhandtaget stannar maskinen automatiskt. Maskinen kommer att starta igen om du åter trycker på avtryckaren.

6.6 Justerbart munstycke (Fig. 6)

Justerbart munstycke kan ställas om genom att vrida på det.



WARNING: Ställ inte om munstycket under drift för att undvika att högtrycksstrålen träffar handen.

7 TEKNISKA DATA

	POWXG90405
Typ av motor	Borstmotor
Tryck (Mpa)	8
Max. tryck (Mpa)	11
Spänning	220-240 V / 50 Hz
Effekt	1400 W
Flöde	6,5 L/min
Vattentemperatur	Max 50°C
Vikt	5,8 kg

8 BULLER

Bulleremissionsvärden uppmätta enligt tillämplig standard. (K=3)

Ljudtrycksnivå LpA	75 dB(A)
Ljudeffektnivå LwA	88 dB(A)



OBS! Bär hörselskydd när ljudtrycket överstiger 85 dB(A).

aw (Vibration)	2,1 m/s ²	K = 1,5 m/s ²
----------------	----------------------	--------------------------

9 RENGÖRING OCH UNDERHÅLL



VARNING! Dra alltid stickkontakten ur eluttaget före underhåll eller rengöring.

För att tillförsäkra en lång och problemfri livslängd för maskinen, ger vi följande råd:

- Spola ur vattenslang, högtrycksslang, lans och tillbehör före montering.
- Rengör kopplingarna från damm och sand.
- Rengör alltid munstyckena efter användning.

Reparationer måste alltid göras av en auktoriserad verkstad med användning av originalreservdelar.

9.1 Rengöring av vattenintagsfilter

- Rengör vattenintagsfiltret regelbundet. Skölj med vatten för att avlägsna smuts och skräp.



VARNING: Uraktlåtenhet att sätta i filtret gör garantin ogiltig.

9.2 Rengöring av ventilationskanaler

Maskinen ska hållas ren så att kyl luften fritt kan passera genom maskinens ventilationskanaler.

9.3 Smörjning av kopplingar

För att säkerställa en enkel anslutning och att o-ringar inte torkar, bör kopplingarna smörjas regelbundet.

10 FÖRVARING

Maskinen bör förvaras i ett frostfritt utrymme!

Pump, slang och tillbehör ska alltid tömmas på vatten innan de förvaras enligt följande:

1. Stäng av maskinen (Vrid på "O" på strömbrytaren) och lossa vattenslang och munstycke.
2. Starta åter maskinen och tryck in avtryckaren på spolhandtaget. Låt maskinen gå tills inget mer vatten kommer ut genom spolhandtaget.
3. Stäng av maskinen, dra ur stickkontakten och vinda upp slang och kabel.
4. Placera spolhandtag, lans, munstycken och andra tillbehör i hållarna på maskinen.
Kroken kan användas för förvaring av slang och sladd.

Om maskinen av misstag skulle frysa, blir det nödvändigt att kontrollera att den inte fått skador.



VARNING: Starta aldrig en frusen maskin. Frostskador täcks inte av garantin!

11 FELSÖKNING

PROBLEM	MÖJLIG ORSAK	REKOMMENDERAD ÅTGÄRD
Maskinen startar inte	Stickkontakten ej isatt	Sätt i stickkontakten.
	Eluttaget defekt	Försök ett annat uttag.
	Förlängningskabel defekt	Testa utan förlängningskabel.
Trycket varierar	Pumpen suger in luft	Kolla att slangar och kopplingar är lufttäta.
	Ventiler smutsiga, slitna eller har fastnat	Kontakta serviceverkstad.
	Vattentillförsel ej tillräcklig	Höj vattentrycket, kolla att trädgårdsslang ej blockerad och/eller byt till större slangdimension.
	Pumpens packningar slitna	Kontakta serviceverkstad.
Maskinen stannar	Felaktig nätspänning	Kolla att nätspänning lika med den på märkplåten angivna.
	Värmsäkring har utlösts	Låt maskinen svalna under 5 minuter.
	Munstycke delvis igensatt	Rengör munstycke med en rensnål och genom att spruta vatten baklänges genom munstycket.
	Förhöjt amperetal	Testa utan förlängningskabel.
Maskinen går ojämnt	Luft i intagsslang/pump	Låt maskinen gå med handtaget intryckt tills normalt arbetstryck uppnås.
	Otillräcklig vattentillförsel för maskinens behov	Höj vattentrycket, kolla att trädgårdsslang ej blockerad och/eller byt till större slangdimension.
	Munstycke delvis igensatt	Rengör munstycke med en rensnål och genom att spruta vatten baklänges genom munstycket.
	Vattenfilter igensatt	Rengör filtret.
	Slangen böjd	Räta ut slangen.
Maskinen stannar och startar ofta av sig själv	Pump och/eller sprutpistol läcker	Kontakta serviceverkstad.
	Ingen vattentillförsel	Anslut vattenintag.
Maskinen startar men inget vatten kommer ut	Vattenfilter igensatt	Rengör filtret.
	Munstycke igensatt	Rengör munstycke med en rensnål och genom att spruta vatten baklänges genom munstycket.

1	KÄYTTÖ	2
2	KUVAUS (KUVA A)	2
3	PAKKAUKSEN SISÄLTÖ	2
4	LISÄTURVALLISUUSOHJEET PAINEPESUREITA VARTEN	3
4.1	<i>Sähköverkkoliitäntä</i>	4
4.2	<i>Vesiliitäntä</i>	4
4.3	<i>Turvallitteet</i>	4
5	KOKOONPANO-OHJEET	4
5.1	<i>Säilytyskoukun ja pesupistoolipidikkeen asennus</i>	4
5.2	<i>Pesupistoolin kokoaminen (kuva 1)</i>	4
5.3	<i>Työntövaunun kahvan asennus (kuva 2)</i>	4
6	KÄYTTÖ	4
6.1	<i>Puutarhaletkun liitäntä (kuva 3)</i>	4
6.2	<i>Paineletkun asennus (kuva 4)</i>	5
6.3	<i>Pesuvarren ja suuttimen asentaminen</i>	5
6.4	<i>Vesiliitäntä</i>	5
6.5	<i>Koneen käynnistäminen/pysäyttäminen</i>	5
6.6	<i>Säädettävä suutin (Kuva 6)</i>	6
7	TEKNISET TIEDOT	6
8	MELU	6
9	PUHDISTUS JA HUOLTO	7
9.1	<i>Tulosuodattimen puhdistaminen</i>	7
9.2	<i>Tuuletusaukkojen puhdistaminen</i>	7
9.3	<i>Liittimien rasvaus</i>	7
10	VARASTOINTI	7
11	VIANETSINTÄ	8

PAINEPESURI 1400W POWXG90405

1 KÄYTTÖ

Painepesurisi on suunniteltu ulkona tapahtuvaan puhdistukseen. Puhdistuskohteet: koneet, ajoneuvot, rakenteet, työkalut, julkisivut, terassit, puutarhatyökalut,...



VAROITUS! Oman turvallisuutesi takia lue tämä käyttöohje huolellisesti, ennen kuin alat käyttää laitetta. Anna sähkötyökalun mukana seuraavalle henkilölle aina myös tämä käyttöohje.

2 KUVAUS (KUVA A)

1. Veden tuloliitin
2. Säilytyskoukku
3. Veden ulostulo
4. Katkaisin
5. Työntövaunun kahva
6. Pistoolipidin
7. Paineletku
8. Liipaisinpistooli
9. Liipaisimen lukko
10. Pesuvarsi
11. Säädettyvä suutin
12. Letkun lukituspainike, pistooli
13. Letkun lukituspainike, kone
14. Saippuapullo
15. Turbosuutin

3 PAKKAUKSEN SISÄLTÖ

- Poista kaikki pakkausmateriaalit.
- Poista jäljellä oleva pakkaus ja kuljetustuet (jos on).
- Tarkasta pakkauksen sisältö.
- Tarkasta ettei laite, virtajohto, pistoke eikä mikään lisävaruste ole vioittunut kuljetuksen aikana.
- Säilytä pakkausmateriaalit mikäli mahdollista takuukauden loppuun asti. Hävitä ne sitten paikallisen jääteläinsäädännön mukaisesti.



VAROITUS: Pakkausmateriaalit eivät ole leikkikaluja! Lapset eivät saa leikkiä muovipusseilla! Tukehtumisvaara!

- | | |
|--------------------------------|-------------------|
| 1x painepesuri | 1x 5m paineletku |
| 1x liipaisin | 1x ohjekirja |
| 1x jatkovarsi pistoolia varten | 1x saippuapullo |
| 1x säädettyvä suutin | 1x turbosuutin |
| 1x veden tuloliitin | 1x puhdistusneula |



Jos pakkauksesta puuttuu osia tai ne ovat vioittuneet, ota yhteys jälleenmyyjääsi.

4 LISÄTURVALLISUUSOHJEET PAINEPESUREITA VARTEN

- Laite on suunniteltu yksinomaan yksityiskäyttöön ulkona EIKÄ kaupalliseen käyttöön. Suojele laitetta lämmöltä, suoralta auringonpaisteelta, kosteudelta ja sateelta, pakkaselta ja teräviltä reunoilta.
- Älä anna henkilöiden, joita ei ole koulutettu painepesuria varten ja jotka eivät ole lukeneet ohjekirjaa, käyttää konetta!
- Lapset tai kouluttamattomat henkilöt eivät saa käyttää painepesureita.
- Lapsia on valvottava ja varmistettava, että he eivät leiki laitteella.
- Ennen koneen käynnistämistä tarkasta huolellisesti, ettei siinä ole vikoja. Jos löydät jonkun vian, älä käynnistä konetta, vaan ota yhteys paikalliseen jälleenmyyjään.
- Tarkasta erityisesti, että sähköjohdon eriste ei ole vioittunut ja ettei siinä ole murtumia. Jos sähkökaapeli on vioittunut, se on vaihdettava valtuutetussa huoltoliikkeessä.



VAROITUS: Korkeapainesuihkut voivat olla vaarallisia, jos niitä käytetään väärin. Suihkua ei saa kohdistaa suoraan henkilöihin päin, jännitteisiin sähkölaitteisiin tai itse laitteeseen.



VAROITUS: Älä käytä laitetta henkilöiden lähellä, jos heillä ei ole suojavaatetusta.

- Älä kohdistaa suihkua itseesi tai toisiin päin voitaksesi puhdistaa vaatteet tai jalkineet.
- Pidä pesuvarresta lujasti kiinni molemmin käsin.
- Käyttäjän ja jokaisen puhdistuspaikan lähietäisyydellä tulisi suojautua lentäviltä jätteiltä, joita voi irrota käytön aikana.
- Käytä suojalaseja ja suojavaatetusta käytön aikana.
- Irrota virtalähteestä ennen kuin suoritat käyttäjälle kuuluvia kunnossapitotoimenpiteitä.
- Jotta voitaisiin varmistaa laitteen turvallisuus, käytä vain valmistajalta hankittuja tai valmistajan hyväksymiä alkuperäisiä varaosia.
- Älä käytä laitetta, jos laitteen virtajohto tai tärkeät osat ovat vioittuneet, esim. turvalaite, paineletku ja liipaisinpistooli.
- Älä käytä laitetta märillä käsillä. Jos laite on kostea tai märkä, irrota se välittömästi. Älä pane sitä veteen.
- Paineruisku voi vioittaa renkaita ja renkaiden venttiilejä ja ne voivat sitten puhjeta.
- Älä käytä koskaan konetta ympäristössä, jossa voi olla räjähdyksen vaara.
- Korkeapaineruiskulla ei saa puhdistaa asbestia sisältäviä pintoja.
- Tätä painepesuria ei saa käyttää alle 0°C lämpötiloissa.



VAROITUS: Paineletkut, kiinnittimet ja liittimet ovat tärkeitä laitteen turvallisuuden kannalta. Käytä vain valmistajan suosittelemia letkuja, kiinnittimiä ja liittinappaleita.



VAROITUS: Puutteelliset jatkojohdot voivat olla vaarallisia. Kelallekierretyt johdot on aina purettava täysin, jotta voidaan estää johdon ylikuumentuminen.

- Jos käytetään jatkojohtoa, pistokkeen ja pistorasian on oltava vesitiiviitä ja noudatettava alla mainittuja vaatimuksia piteuden ja johdon paksuuden suhteen.
 - 1,0 mm² maks. 12,5 m
 - 1,5 mm² maks. 20 m
- Jos sähköjohto on vioittunut, valmistajan tai valtuutetun huoltoliikkeen tai pätevän ammattihenkilön on vaihdettava se, jotta voidaan välttää vaaratilanne.

4.1 Sähköverkkoiliitäntä

Seuraavia ohjeita tulisi noudattaa, kun painepesuri liitetään sähköverkostoon:

- Sähköverkkoiliitäntään saa tehdä pätevä sähkötekniikko ja siinä on noudatettava IEC 60364-1 standardeja.
- On suositeltavaa, että sähkön tulo tähän laitteeseen on varustettu jäännösvirtalaitteella, joka keskeyttää virrantulon, jos vuotovirta maahan ylittää 30 mA 30 ms ajan.

4.2 Vesiliitäntä

- Liitäntä yleiseen verkostoon on tehtävä määräysten mukaisesti.

- Tuloletkun voi liittää vesijohtoverkostoon korkeintaan 12 baarin tulopaineella.



Tämän painepesurin saa Euroopassa liittää juomavesiverkostoon vain, jos on asennettu asianmukainen takaisinvirtauksen estin, BA-tyyppi EN 1717 standardin mukaisesti. Letkun pituuden takaisinvirtauksen estimen ja painepesurin välillä on oltava vähintään 10 metriä, jotta se voi imeä mahdolliset painehuiput (min. läpimitta ½ tuumaa).

- Heti kun vesi on virrannut BA venttiin läpi, vettä ei voi pitää enää juomavetenä.



TÄRKEÄÄ! Käytä vain vettä, jossa ei ole epäpuhtauksia. Jos vaarana on tulovedessä olevat hiekkahiukkaset (esim. omasta kaivosta), lisäsuodatin tulisi asentaa.

4.3 Turvalaitteet

- Vapaavirtausventtiili voi alentaa painetta, jos se ylittää esiasetetut arvot.
- Lukituslaitteena toimii liipaisinpistooli (9): Liipaisinpistoolissa (8) on lukkolaite (9). Kun nuppi aktivoidaan, liipaisinpistoolia (8) ei voi käyttää.
- Lämpöanturi suojelee moottoria ylikuumentumiselta. Kone käynnistyy uudelleen muutaman minuutin kuluttua, kun lämpöanturi on jäähtynyt.

5 KOKOONPANO-OHJEET

Tämä osa selostaa yksityiskohtaisesti, kuinka painepesuri on valmis käyttöön.

5.1 Säilytyskoukun ja pesupistoolipidikkeen asennus

- Työnnä säilytyskoukku pidikkeen oikealle puolelle.
- Työnnä pesupistoolipidike pidikkeen vasemmalle puolelle.

5.2 Pesupistoolin kokoaminen (kuva 1)

- Kytke jatkovarsi pistooliin. Paina ja käännä jatkovarsi myötäpäivään pistoolille. Kun osat on liitetty kunnolla, osia ei saa irti toisistaan vetämällä jatketta suoraan pistoolista pois.
- Laita säädettävä suutin jatkovarteen. Pikaliitin tarvitsee vain työntää pesuvarteen suoraan ja voimakkaasti, kunnes se lukittuu käsivoimin paikalleen. Kun osat on liitetty kunnolla (suuttimen täytyy sopia jatkovarren uraan), niitä ei saa irti toisistaan suoraan jatkovarresta vetämällä.

5.3 Työntövaunun kahvan asennus (kuva 2)

1. Aseta työntövaunun kahva koneeseen.
2. Kiinnitä kahva 2 ruuvilla. 3
3. Aseta takatarvikekoukku.
4. Kiinnitä koukku kahdella ruuvilla.
5. Kiinnitä oikea ja vasen pyörä.

6 KÄYTTÖ

6.1 Puutarhalletkun liitäntä (kuva 3)

- Irrota muovitulppa ennen tulovesiliitäntän liittämistä painepesuriin.
- Kiinnitä painepesuriin letkuliitin (jossa on suodatin).
- Liitä puutarhaletku tavallisella pikaliittimellä.

6.2 Paineletkun asennus (kuva 4)

- Kiinnitä paineletku liipaisinpistooliin ja koneeseen.
- Irrota paineletku painamalla salpaa (A) tai painiketta (B).

6.3 Pesuvarren ja suuttimen asentaminen

- Työnnä pesuvarsi liipaisinpistooliin.
- Kun se on asennettu, käännä sitä. Varo: Varmista että pesuvarsi on kiinnitetty oikein pistooliin.
- Kiinnitä suutin. Työnnä se voimakkaasti pesuvarteen. Tarkasta ennen liipaisimen aktivoimista, että suutin on kiinnitetty oikein.

6.4 Vesiliitäntä

Tavallinen 1/2" puutarhaletku, joka on väh. 10 m ja kork. 25 m, on sopiva.



TÄRKEÄÄ! Käytä vain vettä, jossa ei ole epäpuhtauksia. Jos on olemassa vaara, että tulovedessä on hiekkahiukkasia (esim. omasta kaivosta), silloin on asennettava lisäsuodatin.

1. Anna veden virrata vesiletkun läpi, ennen kuin liität sen koneeseen voidaksesi estää hiekan ja lian pääsyn koneeseen. Huom.: tarkasta että suodatin on asennettu veden tuloputkeen ja että se ei ole tukkeutunut.
2. Liitä vesiletku vedentuloputkeen pikaliittimellä (tulovesi, maks. paine: 12 baaria, maks. lämpötila: 50°C).
3. Kytke vesi päälle.

6.5 Koneen käynnistäminen/pysäyttäminen

Isku käytön aikana vaikuttaa liipaisinpistooliin ja pesuvarteen – pidä siksi laitteesta aina lujasti kiinni molemmin käsin.



TÄRKEÄÄ: Suuntaa suutin maahan päin.

Tämä painepesuri on varustettu automaattisella käynnistys/pysäytysjärjestelmällä, joka perustuu vedenpaineeseen.

1. Tarkasta että kone on pystyasennossa. HUOM.: Älä aseta konetta korkeaan ruohikkoon!
2. Vapauta liipaisimen lukko.
3. Aktivoi liipaisinpistoolin liipaisin ja anna veden juosta, kunnes kaikki ilma on poistunut vesiletkusta.
4. Käännä katkaisin oikealle.
5. Aktivoi liipaisinpistoolin liipaisin.
6. Säädä aina etäisyys ja siten suuttimen paine puhdistettavaan pintaan nähden. Älä peitä konetta käytön aikana tai käytä sitä huoneessa ilman riittävää tuuletusta! HUOM.: Jos kone on jätetty tai sitä ei käytetä 5 minuutin aikana, se on kytkettävä pois toiminnasta käynnistys/pysäytyskatkaisimella (4) "O":
7. Käännä katkaisin vasemmalle O-asentoon.
8. Irrota sähköpistoke pistorasiasta.
9. Katkaise veden tulo ja aktivoi liipaisinpistoolin liipaisin voidaksesi vapauttaa koneen paineesta.
10. Lukitse liipaisinpistooli. (Kuva 5)

Kun liipaisinpistoolin liipaisin vapautetaan, kone pysähtyy automaattisesti. Kone käynnistyy taas, kun aktivoit liipaisinpistoolin.

6.6 Säädettävä suutin (Kuva 6)

Painetta voidaan säätää kääntämällä säädettävä suutin.



VAROITUS: Älä tee sitä käytön aikana voidaksesi välttää, että kätesi voisi osua suihkuun.

7 TEKNISET TIEDOT

	POWXG90405
Moottorityyppi	Harjamoottori
Paine (Mpa)	8
Maks. paine (Mpa)	11
Jännite	220-240 V/ 50 Hz
Teho	1400 W
Virtaus	6,5 L/min
Veden lämpötila	Max 50°C
Paino	5,8 kg

8 MELU

Melupäästöjen arvot on mitattu asianmukaisen standardin mukaan. (K=3)

Äänenpainetaso LpA	75 dB(A)
Äänitehotaso LwA	88 dB(A)



HUOMIO! Käytä kuulosuojaimia, kun äänenpaine on yli 85 dB(A).

aw (Tärinätaso):	2,1 m/s ²	K = 1,5 m/s ²
------------------	----------------------	--------------------------

9 PUHDISTUS JA HUOLTO



VAROITUS! Irrota sähköpistoke aina pistorasiasta ennen kunnossapitoa tai puhdistusta.

Jotta voisit varmistaa pitkäaikaisen ja ongelmattoman käytön, ota huomioon seuraavat ohjeet:

- Pese vesiletku, paineletku, pesuvarsi ja lisävarusteet ennen asentamista.
- Puhdista liittimet pölystä ja hiekasta.
- Puhdista suuttimet.

Kaikki korjaukset on aina tehtävä valtuutetussa korjaamossa alkuperäisiä varaosia käyttäen.

9.1 Tulosuodattimen puhdistaminen

- Puhdista tuloveden suodatin säännöllisesti. Huuhtele lika ja roskat pois vedellä.



VARO: Ellei suodatinta asenneta, seurauksena on takuun mitätöinti.

9.2 Tuuletusaukkojen puhdistaminen

Kone on pidettävä puhtaana, jotta jäähdytysilma voi virrata vapaasti koneen tuuletusaukkojen läpi.

9.3 Liittimien rasvaus

Jotta voitaisiin varmistaa helppo liitäntä ja että O-renkaat eivät kuivu; liittimet on rasvattava säännöllisesti.

10 VARASTOINTI

Kone on varastoitava paikassa, jossa se ei jäädy!

Pumppu, letku ja lisävarusteet tulisi aina tyhjentää vedestä ennen varastointia seuraavasti:

1. Pysäytä kone (Käännä käynnistys/pysäytyskatkaisin "O") ja irrota vesiletku ja suutin.
2. Käynnistä kone uudelleen ja aktivoi liipaisinpistoolin liipaisin. Anna koneen käydä, kunnes vettä ei enää virtaa liipaisinpistoolin läpi.
3. Pysäytä kone, irrota pistoke ja kääri letku ja johto.
4. Aseta liipaisinpistooli, lanssi, suuttimet ja muut lisävarusteet koneen pidikkeisiin. Koukkua voi käyttää letkun ja johdon säilyttämistä varten.

Jos kone on vahingossa jäänyt, silloin on tarkastettava, ettei siihen ole tullut vika.



VAROITUS: Älä käynnistä koskaan jäätynyttä konetta. Takuu ei kata jäätymisestä johtuvia vikoja!

11 VIANETSINTÄ

VIKA	SYY	SUOSITELTU TOIMENPIDE
Kone ei käynnisty	Kone ei ole liitetty virtalähteeseen	Liitä kone virtalähteeseen.
	Viallinen pistorasia	Kokeile toista pistorasiaa.
	Viallinen jatkojohto	Yritä ilman jatkojohtoa.
Vaihteleva paine	Pumppu imee ilmaa	Tarkasta että letkut ja liittimet ovat ilmatiiviit.
	Venttiilit ovat likaiset, kuluneet tai kiinni juuttuneet	Ota yhteys lähimpään huoltokeskukseen
	Veden tulo ei ole riittävä	Nosta veden painetta, tarkasta puutarhaletkun tukokset ja/tai vaihda suurempi letku.
	Pumpun tiivisteet kuluneet	Ota yhteys lähimpään huoltokeskukseen
Kone pysähtyy	Väärä verkkojännite	Tarkasta että sähköverkoston jännite vastaa nimikyllin teknisiä tietoja.
	Lämpöanturi aktivoitu	Anna koneen jäähtyä 5 minuuttia
	Suutin osittain tukossa	Puhdista suutin neulalla ja suihkuttamalla vettä takaisinpäin suuttimen läpi
	Virranvoimakkuuden nousu	Yritä ilman jatkojohtoa.
Kone värähtelee	Ilmaa tuloletkussa/pumpussa	Anna koneen käydä liipaisimen ollessa auki, kunnes säännöllinen työpaine palautuu.
	Riittämätön veden tulo verkostosta	Nosta veden painetta, tarkasta puutarhaletkun tukokset ja/tai vaihda suurempi letku.
	Suutin osittain tukossa	Puhdista suutin neulalla ja suihkuttamalla vettä takaisinpäin suuttimen läpi
	Vedensuodatin tukossa	Puhdista suodatin
	Letku kiertynyt	Suorista letku.
Kone käynnistyy ja pysähtyy usein itsestään	Pumppu ja/tai liipaisinpistooli vuotavat	Ota yhteys lähimpään huoltokeskukseen
	Vettä ei tule	Liitä tulovesi.
Kone käynnistyy, mutta vettä ei tule ulos	Vedensuodatin tukossa	Puhdista suodatin
	Suutin tukossa	Puhdista suutin neulalla ja suihkuttamalla vettä takaisinpäin suuttimen läpi

1	ΕΦΑΡΜΟΓΗ	2
2	ΠΕΡΙΓΡΑΦΗ (ΕΙΚ. Α)	2
3	ΛΙΣΤΑ ΠΕΡΙΕΧΟΜΕΝΩΝ ΣΥΣΚΕΥΑΣΙΑΣ	2
4	ΠΡΟΣΘΕΤΕΣ ΟΔΗΓΙΕΣ ΑΣΦΑΛΕΙΑΣ ΓΙΑ ΚΑΘΑΡΙΣΤΙΚΑ ΥΨΗΛΗΣ ΠΙΕΣΗΣ	3
4.1	Σύνδεση στο ρεύμα	4
4.2	Σύνδεση νερού	4
4.3	Διατάξεις ασφαλείας	4
5	ΟΔΗΓΙΕΣ ΣΥΝΑΡΜΟΛΟΓΗΣΗΣ	5
5.1	Συναρμολόγηση του αγκίστρου τακτοποίησης και θήκη πιστολιού	5
5.2	Συναρμολόγηση του πιστολιού (Εικ. 1)	5
5.3	Συναρμολόγηση της χειρολαβής της χειράμαζας (Εικ. 2)	5
6	ΛΕΙΤΟΥΡΓΙΑ	5
6.1	Σύνδεση μάνικας κήπου (Εικ. 3)	5
6.2	Συναρμολόγηση του εύκαμπτου σωλήνα υψηλής πίεσης (Εικ. 4)	5
6.3	Συναρμολόγηση της λόγχης ψεκασμού και του ακροφυσίου	5
6.4	Σύνδεση νερού	5
6.5	Εκκίνηση/σταμάτημα του μηχανήματος	6
6.6	ρυθμιζόμενο ακροφύσιο (Εικ. 6)	6
7	ΤΕΧΝΙΚΑ ΧΑΡΑΚΤΗΡΙΣΤΙΚΑ	7
8	ΘΟΡΥΒΟΣ	7
9	ΚΑΘΑΡΙΣΜΟΣ ΚΑΙ ΣΥΝΤΗΡΗΣΗ	7
9.1	Καθαρισμός του φίλτρου του στομίου εισόδου	8
9.2	Καθαρισμός των οπών εξαερισμού	8
9.3	Λίπανση των συνδέσμων	8
10	ΑΠΟΘΗΚΕΥΣΗ	8
11	ΑΝΤΙΜΕΤΩΠΙΣΗ ΠΡΟΒΛΗΜΑΤΩΝ	9

ΠΛΑΣΤΙΚΟ ΥΨΗΛΗΣ ΠΙΕΣΗΣ 1400W POWXG90405

1 ΕΦΑΡΜΟΓΗ

Το υψηλής πίεσης πλυστικό σας έχει σχεδιαστεί για καθαρισμό σε εξωτερικό χώρο. Καθαρισμός: μηχανών, οχημάτων, κατασκευών, εργαλείων, προσόψεων, βεραντών/ταρατσών, εξοπλισμού κήπων, ...



ΠΡΟΕΙΔΟΠΟΙΗΣΗ! Για τη δική σας ασφάλεια, διαβάστε προσεκτικά αυτό το εγχειρίδιο και τις γενικές οδηγίες ασφαλείας πριν χρησιμοποιήσετε το μηχάνημα. Αν δώσετε το ηλεκτρικό εργαλείο σε άλλο χρήστη, θα πρέπει να δώσετε μαζί και αυτές τις οδηγίες.

2 ΠΕΡΙΓΡΑΦΗ (ΕΙΚ. Α)

- | | |
|------------------------------------|--|
| 1. Σύνδεσμος στομίου εισόδου νερού | 10. Λόγχη |
| 2. Άγκιστρο τακτοποίησης | 11. ρυθμιζόμενο ακροφύσιο |
| 3. Στόμιο εξόδου νερού | 12. Κουμπί ασφαλίσης σωλήνα στο πιστόλι |
| 4. Διακόπτης | 13. Κουμπί ασφαλίσης σωλήνα στο μηχάνημα |
| 5. Χειρολαβή χειράμαξας | 14. Φιάλη σαπουνιού |
| 6. Υποδοχή πιστολιού | 15. Ακροφύσιο τούρμπου |
| 7. Εύκαμπτος σωλήνας υψηλής πίεσης | |
| 8. Πιστόλι με σκανδάλη | |
| 9. Ασφάλιση σκανδάλης | |

3 ΛΙΣΤΑ ΠΕΡΙΕΧΟΜΕΝΩΝ ΣΥΣΚΕΥΑΣΙΑΣ

- Αφαιρέστε όλα τα υλικά της συσκευασίας.
- Αφαιρέστε τα διαχωριστικά κλπ. της συσκευασίας (αν υπάρχουν).
- Ελέγξτε αν τα περιεχόμενα της συσκευασίας είναι πλήρη.
- Ελέγξτε το μηχάνημα, το καλώδιο τροφοδοσίας, το φως και όλα τα εξαρτήματα για πιθανές ζημιές κατά τη μεταφορά.
- Φυλάξτε τα υλικά της συσκευασίας όσο το δυνατόν περισσότερο χρόνο, μέχρι το τέλος της περιόδου εγγύησης. Απορρίψτε τα μετά στο τοπικό σας σύστημα διάθεσης αποβλήτων.



ΠΡΟΕΙΔΟΠΟΙΗΣΗ: Τα υλικά συσκευασίας δεν είναι παιχνίδια! Τα παιδιά δεν πρέπει να παίζουν με τις πλαστικές σακούλες! Υπάρχει κίνδυνος πνιγμού!

- | | |
|------------------------------------|-------------------------------------|
| 1x πλυστικό υψηλής πίεσης | 1x εύκαμπτος σωλήνας πίεσης 5 χλστ. |
| 1x πιστόλι με σκανδάλη | 1x βασικό εγχειρίδιο |
| 1x λόγχη προέκτασης για πιστόλι | 1x φιάλη σαπουνιού |
| 1x ρυθμιζόμενο ακροφύσιο | 1x ακροφύσιο τούρμπου |
| 1x εύνδεσμος στομίου εισόδου νερού | 1x βελόνα καθαρισμού |



Αν κάποιο στοιχείο λείπει ή είναι κατεστραμμένο, παρακαλούμε επικοινωνήστε με τον προμηθευτή σας.

4 ΠΡΟΣΘΕΤΕΣ ΟΔΗΓΙΕΣ ΑΣΦΑΛΕΙΑΣ ΓΙΑ ΚΑΘΑΡΙΣΤΙΚΑ ΥΨΗΛΗΣ ΠΙΕΣΗΣ

- Παρακαλούμε κρατάτε το μακριά από τη ζέστη, τις ακτίνες του ηλίου, την υγρασία και τη βροχή, τον παγετό και τις αιχμηρές γωνίες.
- Μην αφήσετε άτομα που δεν είναι καταρτισμένα στη χρήση πλυστικού υψηλής πίεσης ούτε έχουν διαβάσει το εγχειρίδιο οδηγιών να χρησιμοποιήσουν το μηχάνημα!
- Οι καθαριστές υψηλής πίεσης δεν πρέπει να χρησιμοποιούνται από παιδιά ή μη εκπαιδευμένα άτομα.
- Τα παιδιά θα πρέπει να επιβλέπονται ώστε να μην υπάρχει ενδεχόμενο να παίξουν με τη συσκευή.
- Πριν ξεκινήσετε το μηχάνημά σας ελέγχετε το προσεκτικά για οποιοδήποτε ελάττωμα. Αν βρείτε οτιδήποτε, μην ξεκινήσετε το μηχάνημά σας και επικοινωνήστε με τον τοπικό διανομέα.
- Ελέγχετε ειδικά τη μόνωση του ηλεκτρικού καλωδίου, η οποία θα πρέπει να είναι χωρίς κανένα ελάττωμα ή ράγισμα. Αν το ηλεκτρικό καλώδιο καταστραφεί, θα πρέπει να αντικατασταθεί από εξουσιοδοτημένο κέντρο σέρβις.



ΠΡΟΕΙΔΟΠΟΙΗΣΗ: Η εκτόξευση με υψηλή πίεση μπορεί να είναι επικίνδυνη σε περίπτωση κακής χρήσης. Δεν πρέπει να κατευθύνετε την εκτόξευση προς άτομα, ηλεκτρικό εξοπλισμό ή προς το ίδιο το μηχάνημα.



ΠΡΟΕΙΔΟΠΟΙΗΣΗ: Μη χρησιμοποιήσετε το μηχάνημα μέσα σε περιοχή όπου υπάρχουν άτομα, εκτός αν φορούν προστατευτικό ιματισμό.

- Μην κατευθύνετε την εκτόξευση του νερού προς το μέρος σας ή προς άλλα άτομα για να καθαρίσετε ρούχα ή παπούτσια.
- Κρατάτε τη λόγχη ψεκασμού γερά και με τα δύο χέρια.
- Ο χειριστής και οποιοσδήποτε βρίσκεται κοντά στον τόπο του καθαρισμού θα πρέπει να λάβουν μέτρα προστασίας για να μη χτυπήσουν από θραύσματα που εκτοξεύονται κατά τη διάρκεια της λειτουργίας.
- Φοράτε προστατευτικά γυαλιά και ιματισμό κατά τη διάρκεια της λειτουργίας.
- Φοράτε προστατευτικά γυαλιά και προστατευτικό ιματισμό κατά τη διάρκεια της χρήσης.
- Αποσυνδέετε το μηχάνημα από το ρεύμα πριν εκτελέσετε εργασίες συντήρησης χρήστη.
- Για να εξασφαλίσετε ότι τα μηχανήματα θα είναι ασφαλές, χρησιμοποιείτε μόνο γνήσια ανταλλακτικά από τον κατασκευαστή ή εγκεκριμένα από τον κατασκευαστή.
- Μη χρησιμοποιήσετε το μηχάνημα αν το καλώδιο τροφοδοσίας ή κάποιο σημαντικό εξάρτημα του μηχανήματος έχει καταστραφεί, π.χ. διάταξη ασφαλείας, σωλήνας υψηλής πίεσης, πιστόλι με σκανδάλη.
- Μη χρησιμοποιήσετε το μηχάνημα με βρεγμένα χέρια. Αν το μηχάνημα είναι υγρό, αποσυνδέστε το αμέσως από το ρεύμα. Μην το βάλετε μέσα στο νερό.
- Τα λάστιχα των τροχών και οι βαλβίδες των λάστιχων μπορεί να καταστραφούν από την εκτόξευση υψηλής πίεσης και μετά να σκάσουν.
- Μη χρησιμοποιήσετε ποτέ το μηχάνημα μέσα σε περιβάλλον όπου θα μπορούσε να υπάρξει κίνδυνος έκρηξης.
- Δεν επιτρέπεται ο το καθάρισμα με υψηλή πίεση επιφανειών που περιέχουν αμianto.
- Αυτό το πλυστικό υψηλής πίεσης δεν πρέπει να χρησιμοποιείται σε θερμοκρασίες κάτω των 0°C.



ΠΡΟΕΙΔΟΠΟΙΗΣΗ: Οι σωλήνες υψηλής πίεσης, τα εξαρτήματα και οι σύνδεσμοι είναι σημαντικά για την ασφάλεια του μηχανήματος. Χρησιμοποιείτε μόνο εύκαμπτους σωλήνες, εξαρτήματα και συνδέσμους που συνιστώνται από τον κατασκευαστή.



ΠΡΟΕΙΔΟΠΟΙΗΣΗ: Τα ακατάλληλα καλώδια προέκτασης μπορεί να είναι επικίνδυνα. Τα καλώδια σε καρούλι θα πρέπει πάντα να ξετυλίγονται εντελώς ώστε να αποφεύγεται η υπερθέρμανσή τους.

- Αν χρησιμοποιηθεί καλώδιο προέκτασης, και το αρσενικό και το θηλυκό φως πρέπει να είναι αδιάβροχα και σύμφωνα με τις παρακάτω απαιτήσεις σχετικά με το για μήκος και τις διαστάσεις του καλωδίου.
 - 1,0 mm², έως 12,5 μ.
 - 1,5 mm², έως 20 μ.
- Αν το ηλεκτρικό καλώδιο καταστραφεί, πρέπει να αντικατασταθεί από τον κατασκευαστή ή το σέρβις του αντιπροσώπου ή εξειδικευμένο άτομο, προκειμένου να αποφευχθεί κάθε κίνδυνος.

4.1 Σύνδεση στο ρεύμα

Θα πρέπει να τηρούνται τα παρακάτω όταν το πλυστικό υψηλής πίεσης συνδέεται στο ρεύμα:

- Η ηλεκτρική εγκατάσταση θα πρέπει να έχει γίνει από εξειδικευμένο ηλεκτρολόγο και σύμφωνα με το πρότυπο IEC 60364-1.
- Συνιστάται η ηλεκτρική τροφοδοσία σε αυτό το μηχάνημα θα να περιλαμβάνει είτε συσκευή παραμένουτος ρεύματος που θα διακόψει το ρεύμα αν το ρεύμα γείωσης υπερβεί τα 30 mA για 30 ms.

4.2 Σύνδεση νερού

- Σύνδεση στο δημόσιο δίκτυο σύμφωνα με τους κανονισμούς.
- Ο εύκαμπτος σωλήνας του στομίου εισόδου μπορεί να συνδεθεί στο υδρευτικό δίκτυο με μέγιστη πίεση 12 bar στο στόμιο εισόδου.



Αυτό το πλυστικό υψηλής πίεσης στην Ευρώπη επιτρέπεται να συνδεθεί μόνο σε δίκτυο πόσιμου νερού όταν υπάρχει εγκατεστημένο σύστημα πρόληψης αντίστροφης ροής (ανεπίστροφη βαλβίδα) Τύπου BA σύμφωνα με τις προδιαγραφές EN 1717. Το μήκος του εύκαμπτου σωλήνα ανάμεσα στο σύστημα πρόληψης αντίστροφης ροής και το πλυστικό υψηλής πίεσης πρέπει να είναι τουλάχιστον 10 μέτρα για την απορρόφηση πιθανών αιχμών πίεσης πίεση (ελάχ. διάμετρος ½ ίντσες).

- Μόλις το νερό περάσει μέσα από τη βαλβίδα BA δεν θεωρείται πλέον πόσιμο.



ΣΗΜΑΝΤΙΚΟ! Χρησιμοποιείτε μόνο νερό χωρίς καθόλου ακαθαρσίες. Αν υπάρχει ενδεχόμενο να περάσει άμμος μέσα στο στόμιο εισόδου νερού (δηλ. από δικό σας πηγάδι), θα πρέπει να τοποθετηθεί ένα πρόσθετο φίλτρο.

4.3 Διατάξεις ασφαλείας

- Η βαλβίδα εκφόρτωσης μπορεί να μειώσει την πίεση αν αυτή υπερβεί τις προκαθορισμένες τιμές.
- Διάταξη ασφάλισης (9) στο πιστόλι με σκανδάλη: Το πιστόλι με σκανδάλη (8) διαθέτει διάταξη ασφάλισης (9). Όταν έχει πατηθεί το κουμπί, το πιστόλι (8) δεν μπορεί να λειτουργήσει.
- Ένας θερμικός αισθητήρας προστατεύει το μοτέρ από την υπερφόρτωση. Το μηχάνημα θα ξεκινήσει πάλι μετά από μερικά λεπτά, όταν θα έχει κρυώσει ο θερμικός αισθητήρας.

5 ΟΔΗΓΙΕΣ ΣΥΝΑΡΜΟΛΟΓΗΣΗΣ

Σε αυτή την ενότητα εξηγούμε λεπτομερώς πώς να ετοιμάσετε το πλυστικό σας μηχανήμα υψηλής πίεσης για χρήση.

5.1 *Συναρμολόγηση του άγκιστρου τακτοποίησης και θήκη πιστολιού*

- Σύρετε το άγκιστρο τακτοποίησης μέσα στην υποδοχή στη δεξιά πλευρά.
- Σπρώξτε τη θήκη του πιστολιού στη βάση στην αριστερή πλευρά.

5.2 *Συναρμολόγηση του πιστολιού (Εικ. 1)*

- Εισαγάγετε τη λόγχη προέκτασης στο πιστόλι. Σπρώξτε και περιστρέψτε τη λόγχη προέκτασης δεξιόστροφα πάνω στο πιστόλι. Όταν τα τμήματα ενωθούν σωστά, δεν μπορείτε να τα διαχωρίσετε τραβώντας κατ' ευθείαν το πιστόλι.
- Τοποθετήστε το ρυθμιζόμενο ακροφύσιο ψεκασμού στη ράβδο προέκτασης, με τον ταχυσύνδεσμο. Χρειάζεται απλώς να το πιέσετε κατευθείαν και με δύναμη πάνω στη ράβδο προέκτασης δυνατά μέχρι να ασφαλίσει στη θέση του. Όταν τα δύο τμήματα συνδεθούν σωστά (το ρυθμιζόμενο στον άξονα ακροφύσιο πρέπει να ταιριάζει στη σχισμή της ράβδου προέκτασης), δεν μπορείτε να τα διαχωρίσετε τραβώντας κατ' ευθείαν τη ράβδο προέκτασης.

5.3 *Συναρμολόγηση της χειρολαβής της χειράμαξας (Εικ. 2)*

1. Τοποθετήστε τη χειρολαβή της χειράμαξας πάνω στο μηχανήμα.
2. Ασφαλίστε το καπάκι με τις 2 βίδες.
3. Τοποθετήστε το πίσω άγκιστρο.
4. Στερεώστε το άγκιστρο με δύο βίδες.
5. Τοποθετήστε τη δεξιά και την αριστερή ρόδα.

6 ΛΕΙΤΟΥΡΓΙΑ

6.1 *Σύνδεση μάνικας κήπου (Εικ. 3)*

- Πριν να χρησιμοποιήσετε τον σύνδεσμο στομίου εισόδου νερού στο πλυστικό υψηλής πίεσης αφαιρέστε το πλαστικό καπάκι.
- Συνδέστε τον σύνδεσμο του εύκαμπτου σωλήνα (με ενσωματωμένο φίλτρο) στο πλυστικό υψηλής πίεσης.
- Συνδέστε τη μάνικα κήπου με έναν συνήθη ταχυσύνδεσμο.

6.2 *Συναρμολόγηση του εύκαμπτου σωλήνα υψηλής πίεσης (Εικ. 4)*

1. Συνδέστε τον εύκαμπτο σωλήνα υψηλής πίεσης στο πιστόλι και το μηχανήμα.
2. Αποσυνδέετε τον εύκαμπτο σωλήνα υψηλής πίεσης πιέζοντας τη γλωττίδα (A) ή το κουμπί (B).

6.3 *Συναρμολόγηση της λόγχης ψεκασμού και του ακροφυσίου*

1. Σπρώξτε τη λόγχη μέσα στο πιστόλι.
2. Όταν έχει μπει μέσα, γυρίστε τη. Προσοχή: Βεβαιωθείτε ότι η λόγχη έχει στερεωθεί καλά στο πιστόλι.
3. Συνδέστε τα ακροφύσια Πιέστε με δύναμη πάνω στη λόγχη. Ελέγξτε πριν πατήσετε τη σκανδάλη αν το ακροφύσιο έχει στερεωθεί καλά.

6.4 *Σύνδεση νερού*

Μια κοινή μάνικα κήπου τουλάχιστον 1/2" 10 μ. και έως 25 μ. είναι κατάλληλη.



ΣΗΜΑΝΤΙΚΟ! Χρησιμοποιείτε μόνο νερό χωρίς καθόλου ακαθαρσίες. Αν υπάρχει ενδεχόμενο να περάσει άμμος μέσα στο στόμιο εισόδου νερού (δηλ. από δικό σας πηγάδι), θα πρέπει να τοποθετηθεί ένα πρόσθετο φίλτρο.

1. Αφήστε το νερό να περάσει μέσα από τη μάνικα πριν τη συνδέσετε στο μηχάνημα για να αποφύγετε να εισχωρήσει άμμος και βρωμιές στο μηχάνημα. Σημείωση: Ελέγξτε αν το φίλτρο έχει τοποθετηθεί μέσα στον σωλήνα εισόδου νερού και ότι δεν είναι φραγμένο.
2. Συνδέστε τη μάνικα στην παροχή νερού με τον ταχυσύνδεσμο (εισοδος νερού, μέγ. πίεση: 12 bar, μέγ. θερμοκρασία: 50°C).
3. Ανοίξτε το νερό.

6.5 **Εκκίνηση/σταμάτημα του μηχανήματος**

Το πιστόλι, μαζί με τη λόγχη, υπόκειται σε ισχυρή ώθηση κατά τη διάρκεια της λειτουργίας - συνεπώς, κρατάτε το πάντα γερά και με τα δύο χέρια.



ΣΗΜΑΝΤΙΚΟ: Κατευθύνετε το ακροφύσιο προς το έδαφος.

Αυτό το καθαριστικό υψηλής πίεσης είναι εφοδιασμένο με σύστημα αυτόματης εκκίνησης/σταματήματος, που βασίζεται στην πίεση του νερού.

1. Ελέγξτε αν το μηχάνημα είναι στην όρθια θέση. ΣΗΜΕΙΩΣΗ: Μην τοποθετείτε το μηχάνημα πάνω σε υψηλό χόρτο!
2. Απελευθερώστε την ασφάλιση της σκανδάλης.
3. Πατήστε τη σκανδάλη του πιστολιού και αφήστε το νερό να τρέξει μέχρι να φύγει όλος ο αέρας από τη μάνικα.
4. Γυρίστε τον διακόπτη ξεκινήματος/σταματήματος προς τα δεξιά.
5. Πατήστε τη σκανδάλη του πιστολιού.
6. Ρυθμίζετε πάντα την απόσταση και έτσι την πίεση του ακροφυσίου στην επιφάνεια που είναι να καθαριστεί.

Μην καλύπτετε το μηχάνημα κατά τη διάρκεια της λειτουργίας ούτε να το χρησιμοποιείτε μέσα σε δωμάτιο χωρίς επαρκή εξαερισμό!

ΣΗΜΕΙΩΣΗ: Αν πρόκειται να εγκαταλείψετε ή να μη χρησιμοποιήσετε το μηχάνημα για 5 λεπτά, πρέπει να διακόπτετε τη λειτουργία του με τον διακόπτη εκκίνησης/σταματήματος (4) "Ο":

7. Γυρίστε τον διακόπτη ξεκινήματος/σταματήματος προς τα αριστερά, στο "Ο".
8. Αποσυνδέστε το φως από την πρίζα.
9. Κλείστε την παροχή νερού και πατήστε τη σκανδάλη του πιστολιού για να απελευθερωθεί η πίεση από το μηχάνημα.
10. Ασφαλίστε τη σκανδάλη του πιστολιού. (Εικ. 5)

Όταν ελευθερώνετε τη σκανδάλη του πιστολιού, το μηχάνημα σταματά αυτόματα. Το μηχάνημα θα ξεκινήσει πάλι όταν πατήσετε ξανά τη σκανδάλη του πιστολιού.

6.6 **ρυθμιζόμενο ακροφύσιο (Εικ. 6)**

Η πίεση για το ρυθμιζόμενο ακροφύσιο μπορεί να ρυθμιστεί γυρίζοντάς το.



ΠΡΟΕΙΔΟΠΟΙΗΣΗ: Μην το κάνετε αυτό κάτω όταν το μηχάνημα είναι σε λειτουργία, για να αποφεύγετε να χτυπήσει το χέρι σας την εκτόξευση.

7 ΤΕΧΝΙΚΑ ΧΑΡΑΚΤΗΡΙΣΤΙΚΑ

	POWXG90405
ΤΥΠΟΣ μοτέρ	Μοτέρ βούρτσας
Πίεση (Μρα)	8
Μέγ. πίεση (Μρα)	11
Τάση	220-240 V / 50 Hz
Ισχύς	1400 W
Ροή	6,5 L/min
Θερμοκρασία νερού	Max 50°C
Βάρος	5,8 kg

8 ΘΟΥΥΒΟΣ

Τιμές εκπομπής θορύβου μετρημένες σύμφωνα με το σχετικό πρότυπο. (K=3)

Στάθμη ηχητικής πίεσης LpA	75 dB(A)
Στάθμη ηχητικής ισχύος LwA	88 dB(A)



ΠΡΟΣΟΧΗ! Φοράτε γυαλιά όταν η ηχητική πίεση είναι πάνω από 85 dB(A).

aw (Κραδασμοί):	2,1 m/s ²	K = 1,5 m/s ²
-----------------	----------------------	--------------------------

9 ΚΑΘΑΡΙΣΜΟΣ ΚΑΙ ΣΥΝΤΗΡΗΣΗ

ΠΡΟΕΙΔΟΠΟΙΗΣΗ! Αποσυνδέετε πάντα το φως από την πρίζα πριν από τη συντήρηση ή τον καθαρισμό.

Για να εξασφαλίσετε μια μακρά διάρκεια ζωής και λειτουργία χωρίς προβλήματα, παρακαλούμε ακολουθήστε την παρακάτω συμβουλή:

- Πλένετε τη μάνικα, τον εύκαμπτο σωλήνα υψηλής πίεσης, τη λόγχη ψεκασμού και τα εξαρτήματα πριν από τη συναρμολόγηση.
- Καθαρίζετε τη σκόνη και την άμμο από τους συνδέσμους.
- Καθαρίζετε τα ακροφύσια.

Οποιαδήποτε επισκευή θα πρέπει να γίνεται πάντα από εξουσιοδοτημένο εργαστήριο χρησιμοποιώντας γνήσια ανταλλακτικά.

9.1 Καθαρισμός του φίλτρου του στομίου εισόδου

- Καθαρίζετε τακτικά το φίλτρο εισόδου νερού. Ξεπλένετέ το με νερό για να απομακρύνετε τη βρωμιά και τα σκουπίδια.



ΠΡΟΣΟΧΗ: Η παράληψη τοποθέτησης του φίλτρου θα ακυρώσει την εγγύηση.

9.2 Καθαρισμός των οπών εξαερισμού

Το μηχάνημα θα πρέπει να διατηρείται καθαρό έτσι ώστε να επιτρέπει το ελεύθερο πέρασμα κρύου αέρα διαμέσου των οπών εξαερισμού.

9.3 Λίπανση των συνδέσμων

Για να εξασφαλίσετε την εύκολη σύνδεση και την ξήρανση των στεγανοποιητικών δακτυλίων, οι σύνδεσμοι θα πρέπει να λιπαίνονται τακτικά.

10 ΑΠΟΘΗΚΕΥΣΗ

Το μηχάνημα πρέπει να αποθηκεύεται σε δωμάτιο όπου δεν μπορεί να δημιουργηθεί παγετός! Το νερό πρέπει πάντα να αφαιρείται από την αντλία, τον εύκαμπτο σωλήνα και τα εξαρτήματα πριν από την αποθήκευση, ως εξής:

- Σταματήστε το μηχάνημα (Γυρίστε τον διακόπτη εκκίνησης/σταματήματος "Ο" και αποσυνδέστε τη μάνικα και το ακροφύσιο.
- Ξεκινήστε πάλι το μηχάνημα και πατήστε τη σκανδάλη του πιστολιού. Αφήστε το μηχάνημα να λειτουργήσει μέχρι να μην τρέχει πλέον νερό μέσα από το πιστόλι.
- Σταματήστε το μηχάνημα, αποσυνδέστε και τυλίξτε τον εύκαμπτο σωλήνα και το καλώδιο.
- Τοποθετήστε το πιστόλι, τη λόγχη, τα ακροφύσια και τα άλλα εξαρτήματα μέσα στις υποδοχές του μηχανήματος. Το άγκιστρο μπορεί να χρησιμοποιηθεί για τακτοποίηση του εύκαμπτου σωλήνα και του καλωδίου.

Σε περίπτωση που το μηχάνημα παγώσει κατά λάθος, θα χρειαστεί να το ελέγξετε για ζημιά.



ΠΡΟΕΙΔΟΠΟΙΗΣΗ: Μην θέσετε ποτέ σε λειτουργία ένα μηχάνημα που έχει παγώσει. Οι ζημιές από παγετό δεν καλύπτονται από την εγγύηση!

11 ΑΝΤΙΜΕΤΩΠΙΣΗ ΠΡΟΒΛΗΜΑΤΩΝ

ΣΥΜΠΤΩΜΑ	ΑΙΤΙΑ	ΣΥΝΙΣΤΩΜΕΝΗ ΕΝΕΡΓΕΙΑ
Το μηχάνημα δεν μπορεί να ξεκινήσει	Το μηχάνημα δεν είναι συνδεδεμένο στο ρεύμα	Συνδέστε το μηχάνημα στο ρεύμα.
	Ελαττωματική πρίζα	Δοκιμάστε μια άλλη πρίζα.
Η πίεση διακυμαίνεται	Ελαττωματικό καλώδιο προέκτασης	Δοκιμάστε χωρίς το καλώδιο προέκτασης.
	Η αντλία αναρροφά αέρα	Ελέγξτε αν οι σωλήνες και οι συνδέσεις είναι αεροστεγείς.
	Οι βαλβίδες είναι βρώμικες, έχουν φθαρεί ή έχουν κολλήσει	Επικοινωνήστε με το κοντινότερο κέντρο σέρβις.
	Η παροχή νερού δεν είναι επαρκής	Αυξήστε την πίεση του νερού, ελέγξτε για φράξιμο στη μάνικα κήπου ή/και χρησιμοποιήστε μεγαλύτερη μάνικα.
Το μηχάνημα σταματά	Τα στεγανωτικά παρεμβύσματα της αντλίας έχουν φθαρεί	Επικοινωνήστε με το κοντινότερο κέντρο σέρβις.
	Ακατάλληλη τάση ρεύματος	Ελέγξτε αν η τάση του ρεύματος είναι ίδια με αυτή των προδιαγραφών στην πλακέτα χαρακτηριστικών.
	Ενεργοποιήθηκε ο θερμικός αισθητήρας	Αφήστε το μηχάνημα να κρυώσει για 5 λεπτά.
	Ακροφύσιο είναι μερικώς φραγμένο	Καθαρίστε το ακροφύσιο με μια βελόνα και ψεκάζοντας νερό προς τα πίσω μέσα από αυτό.
Το μηχάνημα πάλλεται	Αυξάνει η ένταση ρεύματος	Δοκιμάστε χωρίς το καλώδιο προέκτασης.
	Αέρας μέσα στον εύκαμπτο σωλήνα εισόδου ή την αντλία	Αφήστε το μηχάνημα να λειτουργήσει με πιεσμένη σκανδάλη μέχρι να ανακτηθεί η κανονική πίεση λειτουργίας.
	Ανεπαρκής παροχή νερού	Αυξήστε την πίεση του νερού, ελέγξτε για φράξιμο στη μάνικα κήπου ή/και χρησιμοποιήστε μεγαλύτερη μάνικα.
	Ακροφύσιο είναι μερικώς φραγμένο	Καθαρίστε το ακροφύσιο με μια βελόνα και ψεκάζοντας νερό προς τα πίσω μέσα από αυτό.
Το μηχάνημα συχνά ξεκινά και σταματά μόνο του	Φίλτρο νερού φραγμένο	Καθαρίστε το φίλτρο.
	Εύκαμπτος σωλήνας λυγισμένος	Ισιώστε τον εύκαμπτο σωλήνα.
	Διαρροή στην αντλία ή/και το πιστόλι	Επικοινωνήστε με το κοντινότερο κέντρο σέρβις.
Το μηχάνημα ξεκινά αλλά δεν βγαίνει νερό	Δεν υπάρχει παροχή νερού	Συνδέστε το στόμιο εισόδου νερού.
	Φίλτρο νερού φραγμένο	Καθαρίστε το φίλτρο.
	Ακροφύσιο φραγμένο	Καθαρίστε το ακροφύσιο με μια βελόνα και ψεκάζοντας νερό προς τα πίσω μέσα από αυτό.

1	UREĐAJ	2
2	OPIS (SL. A)	2
3	POPIS SADRŽAJA PAKETA	2
4	DODATNE SIGURNOSNE UPUTE ZA VISOKOTLAČNE UREĐAJE ZA ČIŠĆENJE	3
4.1	<i>Priključivanje na napajanje</i>	4
4.2	<i>Priključivanje vode</i>	4
4.3	<i>Sigurnosni uređaji</i>	4
5	UPUTE ZA SKLAPANJE	4
5.1	<i>Postavljanje kukice za spremanje kabela i držač pištolja</i>	4
5.2	<i>Sklapanje pištolja (slika 1)</i>	4
5.3	<i>Postavljanje ručke kolica (slika 2)</i>	5
6	UPUTE ZA KORIŠTENJE	5
6.1	<i>Priključivanje vrtnog crijeva (slika 3)</i>	5
6.2	<i>Postavljanje visokotlačnog crijeva (slika 4)</i>	5
6.3	<i>Postavljanje cijevi za raspršivanje i mlaznice</i>	5
6.4	<i>Priključivanje vode</i>	5
6.5	<i>Pokretanje i zaustavljanje stroja</i>	5
6.6	<i>Podesiva mlaznica (slika 6)</i>	6
7	TEHNIČKI PODACI	6
8	BUKA	6
9	ČIŠĆENJE I ODRŽAVANJE	7
9.1	<i>Čišćenje ulaznog filtra</i>	7
9.2	<i>Čišćenje otvora za zrak</i>	7
9.3	<i>Podmazivanje spojnice</i>	7
10	SKLADIŠTENJE	7
11	RJEŠAVANJE PROBLEMA	8

VISOKOTLAČNI PERAČ 1400W POWXG90405

1 UREĐAJ

Vaš je visokotlačni perlač predviđen za čišćenje na otvorenom. Čišćenje: strojeva, vozila, građevina, alata, fasada, terasa, vrtnog alata,...



UPOZORENJE! Prije uporabe alata, a radi vaše vlastite sigurnosti pažljivo pročitajte ovaj priručnik i opće upute o sigurnosti. Ove upute čine sastavni dio opreme električnog alata, pa i u slučaju prodaje drugom vlasniku.

2 OPIS (SL. A)

1. Spojnica za ulaz vode
2. Kukica za spremanje kabela
3. Izlaz za vodu
4. Prekidač
5. Ručka za pomicanje uređaja
6. Držač pištolja
7. Visokotlačno crijevo
8. Pištolj za okidanje
9. Blokada okidanja
10. Cijev za raspršivanje
11. Podesiva mlaznica
12. Gumb za blokadu crijeva na pištolju
13. Gumb za blokadu crijeva na aparatu
14. Bočica za sapun
15. Turbo mlaznica

3 POPIS SADRŽAJA PAKETA

- Uklonite sav ambalažni materijal.
- Uklonite zaštitne umetke za transport na proizvodu i ambalaži (ako postoje).
- Provjerite nalaze li se u paketu svi dijelovi.
- Provjerite jesu li aparat, kabel za napajanje, utikač kabela i ostala oprema tijekom transporta ostali neoštećeni.
- Ambalažni materijal sačuvajte do kraja jamstvenog razdoblja. Nakon toga na prikladan ga način odbacite u otpad.



UPOZORENJE: Materijal ambalaže nije namijenjen igri! Djeca se ne smiju igrati plastičnim vrećicama! Postoji opasnost od gušenja!

1x visokotlačni perlač
1x okidač
1x produžna cijev za raspršivanje za pištolj
1x podesiva mlaznica
1x ulazni priključak za vodu

1x 5 m tlačno crijevo
1x glavni priručnik
1x bočica za sapun
1x turbo mlaznica
1x mlaznica za čišćenje



Ako dijelovi nedostaju ili su oštećeni, obratite se vašem prodavaču.

4 DODATNE SIGURNOSNE UPUTE ZA VISOKOTLAČNE UREĐAJE ZA ČIŠĆENJE

- Uređaj je namijenjen isključivo vanjskoj, privatnoj i NIJE namijenjen komercijalnoj uporabi. Držite ga podalje od izvora topline, izravnog sunčevog zračenja, vlage i kiše, leda i oštrih rubova.
- Ne dozvolite rukovanje uređajem ljudima koji nisu obučeni za uporabu visokotlačnog peraća ili koji nisu pročitali priručnik za uporabu!
- Visokotlačne uređaje za čišćenje ne smiju koristiti djeca niti neobučeno osoblje.
- Djecu treba nadgledati i ne dozvoliti im igranje uređajem.
- Prije pokretanja stroja provjerite pažljivo ima li kakvih oštećenja ili nedostataka. Ako ih uočite, ne pokrećite stroj i obratite se vašem prodavaču.
- Posebno pažljivo provjerite izolaciju električnog kabela koji ne smije imati nikakvih znakova oštećenja. Ako je električni kabel oštećen, zamjenu treba izvršiti isključivo ovlašteni servisni centar.



Upozorenje: Visokotlačne mlaznice mogu biti opasne ako se nepravilno koriste. Mlaznicu nije dozvoljeno usmjeravati prema osobama, električnu opremu pod naponom ili prema samom uređaju.



UPOZORENJE: Ne koristite uređaj u blizini drugih ljudi osim ako nose zaštitnu odjeću.

- Ne usmjeravajte mlaznicu prema sebi ili drugima s namjerom čišćenja odjeće ili obuće.
- Cijev za raspršivanje u obliku spreja držite čvrsto s obje ruke.
- Rukovatelj i svatko u neposrednoj blizini mjesta čišćenja treba poduzeti sve potrebne mjere zaštite od udara čestica i komadića koji se oslobađaju tijekom postupka čišćenja.
- Tijekom postupka nosite zaštitne naočale i zaštitnu odjeću.
- Prije održavanja koje vrši korisnik, isključite uređaj iz električne utičnice.
- Za potpunu sigurnost uređaja koristite isključivo originalne rezervne dijelovi od proizvođača ili one koje je proizvođač odobrio.
- Ne koristite uređaj ako su oštećeni ili kabel za napajanje ili važni dijelovi uređaja poput sigurnosnog uređaja, visokotlačnog crijeva i pištolja za okidanje.
- Ne koristite uređaj dok su vam ruke vlažne ili mokre. Ako je uređaj vlažan ili mokr, odmah ga iskopčajte iz napajanja. Ne uranjajte uređaj u vodu.
- Visokotlačni mlaz može oštetiti gume i ventile što može uzrokovati njihovo prsnuće.
- Nikad ne koristite stroj na mjestima gdje postoji opasnost od eksplozije.
- Nije dozvoljeno čistiti pod visokim tlakom površine koje sadrže azbest.
- Visokotlačni perać nije dozvoljeno koristiti na temperaturama nižim od 0°C



UPOZORENJE: Visokotlačna crijeva, priključci i spojnice vrlo su važni za sigurnost uređaja. Koristite isključivo crijeva i spojnice koje preporučuje proizvođač.



UPOZORENJE: Neodgovarajući produžni kabeli mogu biti opasni. Kabele namotane na kolut treba potpuno odmotati da bi se spriječilo pregrijavanje kabela.

- Ako se koristi produžni kabel, utikač i utičnica moraju biti vodonepropusni i odgovarati dolje navedenim zahtjevima za dužinu i dimenziju kabela.
 - 1,0 mm² maks. 12,5 m
 - 1,5 mm² maks. 20 m

- Ako je električni kabel oštećen, treba ga zamijeniti proizvođač, djelatnik ovlaštenog servisa ili kvalificirani stručnjak da bi se izbjegao svaki rizik.

4.1 **Priključivanje na napajanje**

Prilikom priključivanja visokotlačnog perača na električnu instalaciju napajanja, potrebno je voditi računa o sljedećem:

- Priključak električnog napajanja treba izvršiti kvalificirani električar u skladu s propisima IEC 60364-1
- Električno napajanje za ovaj uređaj treba imati ili zaštitni uređaj struje kvara koji će prekinuti napajanje ako je odvodna struja na masu veća od 30 mA tijekom 30 ms.

4.2 **Priključivanje vode**

- Priključite na slavinu javnog dovoda vode u skladu s propisima.
- Ulazno crijevo može se priključiti na slavinu s maksimalnim ulaznim tlakom od 12 bara.



Visokotlačni perač u Europi je dozvoljeno priključiti na slavinu dovoda pitke vode isključivo ako je na uređaj ugrađena odgovarajuća zaštita od povratnog protoka tipa BA u skladu s EN 1717. Dužina crijeva između zaštite od povratnog protoka i visokotlačnog perača mora biti najmanje 10 metara za apsorpciju mogućih vršnih tlakova (minimalni promjer ½ inča).

- Čim voda proteče kroz BA ventil, ona se više ne smatra pitkom vodom.

VAŽNO! Koristite samo vodu bez ikakvih nečistoća. Ako postoji rizik postojanja čestica pijeska u usisnoj vodi (primjerice iz vašeg vlastitog izvora), na uređaj treba postaviti dodatni filter.

4.3 **Sigurnosni uređaji**

- Odetretni ventil može smanjiti tlak ako on prijeđe prethodno postavljene vrijednosti.
- Uređaj za blokadu na pištolju za okidanje (9): Pištolj za okidanje (8) ima uređaj za blokadu (9). Ako je taj gumb aktiviran, pištolj za okidanje (8) nije moguće koristiti.
- Termički osjetnik štiti motor od pregrijavanja. Stroj će se ponovno pokrenuti za nekoliko minuta nakon što se termalni osjetnik ohladi.

5 UPUTE ZA SKLAPANJE

Poglavlje detaljno opisuje kako pripremiti visokotlačni perač za uporabu.

5.1 **Postavljanje kukice za spremanje kabela i držač pištolja**

- Klizanjem postavite kukicu za spremanje kabela u držač na desnoj strani.
- Kližite držač pištolja na držač na lijevoj strani.

5.2 **Sklapanje pištolja (slika 1)**

- Umetnite produženu cijev za raspršivanje u pištolj. Gurnite i okrenite produženu cijev za raspršivanje na pištolj u smjeru kazaljke sata. Kad su dijelovi dobro priključeni nije ih moguće odvojiti samo povlačenjem cijevi s pištolja.
- Umetnite mlaznicu za podešavanje spreja u produžnu cijev, budući da je cijev za brzo spajanje, trebate je samo izravno i snažno gurnuti na produžnu cijev dok nije čvrsto zaključana na svojem mjestu. Kad su dijelovi pravilno spojeni (mlaznica s podesivim brijegom treba se smjestiti u utor na produžnoj cijevi) ta dva dijela nije moguće odvojiti samo povlačenjem produžne cijevi.

5.3 Postavljanje ručke kolica (slika 2)

1. Postavite ručku kolica na stroj.
2. Učvrstite ručku sa 2 vijka.
3. Stavite stražnju kukicu za pribor.
4. Učvrstite kukicu dvama vijcima.
5. Učvrstite desni i lijevi kotač.

6 UPUTE ZA KORIŠTENJE**6.1 Priključivanje vrtnog crijeva (slika 3)**

- Prije spajanja ulaznog priključka za vodu na tlačni čistač, skinite plastični čep.
- Spojite priključak crijeva (s ugrađenim filtrom) na tlačni čistač.
- Vrtno crijevo priključite standardnom brзом spojnicom.

6.2 Postavljanje visokotlačnog crijeva (slika 4)

1. Visokotlačno crijevo priključite na pištolj za okidanje i stroj.
2. Visokotlačno crijevo odvojite pritiskom zaponca (A) ili tipke (B).

6.3 Postavljanje cijevi za raspršivanje i mlaznice

1. Gurnite cijev za raspršivanje u pištolj za okidanje.
2. Kad je umetnuta, okrenite je. Oprez: Provjerite je li cijev za raspršivanje dobro učvršćena na pištolju.
3. Priključite mlaznice. Snažno ga gurnite na cijev za raspršivanje. Prije aktiviranja okidača provjerite je li mlaznica pravilno učvršćena.

6.4 Priključivanje vode

Bit će dovoljno obično vrtno crijevo od 1/2" i dužine najmanje 10 m, a najviše 25 m.



VAŽNO! Koristite samo vodu bez ikakvih nečistoća. Ako postoji rizik postojanja čestica pijeska u usisnoj vodi (primjerice iz vašeg vlastitog izvora), na uređaj treba postaviti dodatni filtar.

1. Prije priključivanja crijeva za vodu na stroj, pustite neka voda teče kroz crijevo da biste spriječili prodor pijeska i prljavštine u stroj. Napomena: Provjerite je li na cijev za ulaz vode postavljen čisti filtar.
2. Pomoću brze spojnice priključite crijevo za vodu na dovod vode (ulaz vode, maksimalni tlak: 12 bara, maksimalna temperatura: 50°C).
3. Otvorite vodu.

6.5 Pokretanje i zaustavljanje stroja

Pištolj za okidanje i cijev za raspršivanje podložni su potisku tijekom rada - stoga ih uvijek čvrsto držite objema rukama.



VAŽNO: Mlaznicu usmjerite prema zemlji.

Visokotlačni uređaj za čišćenje opremljen je sustavom automatskog pokretanja i zaustavljanja s obzirom na tlak vode.

1. Provjerite je li stroj u uspravnom položaju. NAPOMENA: Ne stavljajte stroj u visoku travu!
2. Otpustite blokadu okidača.
3. Aktivirajte okidač pištolja i pustite da voda teče dok iz crijeva za vodu ne izađe sav zrak.
4. Okrenite udesno prekidač za pokretanje / zaustavljanje.
5. Aktivirajte okidač na pištolju za okidanje.

6. Uvijek namjestite udaljenost, a time i pritisak mlaznice na površinu koju treba očistiti. Tijekom rada ne prekrivajte stroj niti ga ne koristite u prostoriji bez odgovarajućeg prozračivanja!

NAPOMENA: Ako stroj ostavite ili ne koristite tijekom 5 minuta, potrebno ga je isključiti na prekidaču za pokretanje i zaustavljanje (4) "O":

7. Okrenite ulijevo prekidač za pokretanje / zaustavljanje na položaj "O".

8. Izvadite utikač iz električne utičnice.

9. Zatvorite dovod vode i aktivirajte okidač na pištolju za okidanje da biste oslobodili tlak iz stroja.

10. Blokirate pištolj za okidanje. (slika 5)

Stroj se automatski zaustavlja nakon otpuštanja okidača pištolja za okidanje. Stroj će se ponovno pokrenuti nakon ponovne aktivacije pištolja za okidanje.

6.6 Podesiva mlaznica (slika 6)

Tlak vode koja izlazi iz podesiva mlaznica podešava se okretanjem mlaznice.



UPOZORENJE: Ne vršite zakretanje tijekom rada mlaznice da biste izbjegli dodir mlaza vode rukom.

7 TEHNIČKI PODACI

	POWXG90405
VRSTA motora	Motor sa četkicama
Tlak (Mpa)	8
Maks. tlak (Mpa)	11
Napon	220-240 V / 50 Hz
Snaga	1400 W
Protok	6,5 l/min
Temperatura vode	Maks. 50°C
Masa	5,8 kg

8 BUKA

Vrijednosti emitirane buke izmjerene su u skladu s odgovarajućim standardom. (K=3)

Razina zvučnog tlaka LpA	75 dB(A)
Razina zvučne snage LWA	88 dB(A)



PAŽNJA! Nosite osobnu zaštitnu opremu za uši kad je zvučni tlak veći od 85 dB(A).

aw (Vibracije):	2,1 m/s ²	K = 1,5 m/s ²
-----------------	----------------------	--------------------------

9 ČIŠĆENJE I ODRŽAVANJE



UPOZORENJE! Prije održavanja ili čišćenja stroja uvijek odvojite utikač iz električne utičnice.

Da bi osigurali dugi radni vijek stroja bez problema, pridržavajte se sljedećih savjeta:

- Prije postavljanja isperite crijevo za vodu, visokotlačno crijevo, cijev za raspršivanje spreja i priključke.
- Očistite spojnice od prašine i pijeska.
- Očistite mlaznice.

Sve popravke treba uvijek vršiti u ovlaštenom servisu i s originalnim rezervnim dijelovima.

9.1 Čišćenje ulaznog filtra

- Redovito čistite ulazni filter za vodu i isperite ga vodom za uklanjanje nečistoće i prljavštine.



OPREZ: Ako ne postavite filter, jamstvo više neće biti valjano

9.2 Čišćenje otvora za zrak

Stroj treba održavati čistim kako bi zrak za hlađenje slobodno prolazio kroz otvore za prozračivanje stroja.

9.3 Podmazivanje spojnice

Kako bi se osiguralo lako spajanje i da se sigurnosni o-prsteni ne bi osušili potrebno je redovito podmazivati spojnice.

10 SKLADIŠTENJE

Stroj treba skladištiti u prostoriju u kojoj nema zamrzavanja!

Prije skladištenja pumpu, crijevo i priključke treba isprazniti od vode na sljedeći način:

1. Zaustavite stroj (Okrenite prekidač za pokretanje i zaustavljanje "O" i odvojite crijevo za vodu i mlaznicu.
2. Ponovno pokrenite stroj i aktivirajte okidač na pištolju za okidanje. Pustite neka stroj radi sve dok voda više ne izlazi kroz pištolj za okidanje.
3. Zaustavite stroj, iskopčajte ga s napajanja i namotajte crijevo i kabel.
4. Postavite pištolj za okidanje, cijev za raspršivanje, mlaznice i druge priključke u držače na stroju. Kukica služi za spremanje crijeva i priključnog kabela.

Ako se stroj slučajno zamrzne, bit će potrebno provjeriti ima li oštećenja.



UPOZORENJE: Nikad ne pokrećite zamrznuti stroj. Oštećenja zbog zamrzavanja nisu obuhvaćena jamstvom!

11 RJEŠAVANJE PROBLEMA

SIMPTOM	UZROK	PREPORUČENI POSTUPAK
Stroj se ne pokreće	Stroj nije priključen na napajanje	Priključite stroj na napajanje.
	Neispravna utičnica	Pokušajte s drugom utičnicom.
	Neispravn produžni kabel	Pokušajte bez produžnog kabela.
Promjenjivi pritisak	Pumpa usisava zrak	Provjerite jesu li crijeva i spojevi nepropusni za zrak.
	Ventili su prljavi, istrošeni ili zaglavljani	Obratite se najbližem servisnom centru
	Dovod vode nije dostatan	Povećajte pritisak vode, provjerite je li vrtno crijevo začepljeno i/ili zamijenite za crijevo većeg promjera.
	Brtva pumpe istrošena	Obratite se najbližem servisnom centru
Stroj se zaustavlja	Neispravni napon napajanja	Provjerite odgovara li napon napajanja specifikacijama na nazivnoj pločici stroja
	Termalni osjetnik je aktiviran	Ostavite neka se stroj 5 minuta hladi
	Mlaznica djelomično blokirana	Očistite mlaznicu iglom i mlazom vode u suprotnom smjeru kroz mlaznicu
	Povećanje potrošnje struje	Pokušajte bez produžnog kabela.
Pulsirajući mlaz stroja	Zrak u ulaznom crijevu/pumpi	Pustite stroj neka radi s pritisnutim okidačem dok se ne vrati pravilni radni tlak.
	Nedostatni dovod vode	Povećajte pritisak vode, provjerite je li vrtno crijevo začepljeno i/ili zamijenite za crijevo većeg promjera.
	Mlaznica djelomično blokirana	Očistite mlaznicu iglom i mlazom vode u suprotnom smjeru kroz mlaznicu
	Filtar za vodu blokirana	Očistite filtara
	Crijevo savinuto	Izravnavajte crijevo.
Stroj se često sam od sebe pokreće i zaustavlja	Pumpa i/ili pištolj za okidanje propuštaju	Obratite se najbližem servisnom centru
	Nema dovoda vode	Priključite dovod vode.
Stroj se pokreće no voda ne izlazi	Filtar za vodu blokirana	Očistite filtara
	Mlaznica blokirana	Očistite mlaznicu iglom i mlazom vode u suprotnom smjeru kroz mlaznicu

1	PRIMENA	2
2	OPIS (SL. A)	2
3	SPISAK SADRŽAJA PAKOVANJA	2
4	DODATNE SIGURNOSNE NAPOMENE ZA PERAČE VISOKOG PRITISKA	3
4.1	<i>Priključak na električnu mrežu</i>	4
4.2	<i>Priključak na vodu</i>	4
4.3	<i>Zaštitni uređaji</i>	4
5	INSTRUKCIJE ZA SKLAPANJE	4
5.1	<i>Montiranje kuke za odlaganje i držača pištolja</i>	4
5.2	<i>Sklapanje pištolja (Sl. 1)</i>	5
5.3	<i>Montiranje drške kolica (Sl. 2)</i>	5
6	RUKOVANJE	5
6.1	<i>Priključivanje baštenskog creva (Sl. 3)</i>	5
6.2	<i>Montiranje creva visokog pritiska (Sl. 4)</i>	5
6.3	<i>Montiranje cevi i mlaznice</i>	5
6.4	<i>Priključak na vodu</i>	5
6.5	<i>Startovanje/zaustavljanje mašine</i>	6
6.6	<i>Podesiva mlaznica (Sl. 6)</i>	6
7	TEHNIČKI PODACI	6
8	BUKA	7
9	ČIŠĆENJE I ODRŽAVANJE	7
9.1	<i>Čišćenje ulaznog filtera</i>	7
9.2	<i>Čišćenje ventilacionih otvora</i>	7
9.3	<i>Podmazivanje spojnica</i>	7
10	ODLAGANJE	7
11	REŠAVANJE PROBLEMA	8

PERAČ VISOKOG PRITISKA 1400W POWXG90405

1 PRIMENA

Vaš perač visokog pritiska je dizajniran za čišćenje van kuće. Čišćenje: mašina, vozila, zgrada, alata, fasada, terasa, baštenskih alata,...



UPOZORENJE! Radi vaše lične bezbednosti, pažljivo pročitajte ovo uputstvo za upotrebu i opšta bezbednosna uputstva pre upotrebe ovog uređaja. Vaš električni alat treba da date drugim korisnicima isključivo zajedno sa ovim uputstvima.

2 OPIS (SL. A)

1. Spojnica za dovodni otvor za vodu
2. Kuka za odlaganje
3. Odvod vode
4. Prekidač
5. Drška kolica
6. Držač pištolja
7. Crevo visokog pritiska
8. Pištolj
9. Blokada okidača
10. Cev
11. Podesiva mlaznica
12. Dugme za blokadu creva - pištolj
13. Dugme za blokadu creva - mašina
14. Boca za sapun
15. Turbo mlaznica

3 SPISAK SADRŽAJA PAKOVANJA

- Uklonite sav materijal upotrebljen za pakovanje.
- Uklonite preostalo pakovanje i umetke korišćene pri pakovanju (ukoliko ih ima).
- Proverite da li je sadržaj pakovanja kompletan.
- Proverite uređaj, električni kabl, utikač električnog kabla i sav pribor na oštećenja prilikom transporta.
- Sačuvajte materijal za pakovanje što je moguće duže do kraja garantnog roka. Zatim ga odnesite u vaš lokalni sistem za odlaganje otpada.



UPOZORENJE: Materijali za pakovanje nisu igračke! Deca se ne smeju igrati sa plastičnim kesama! Postoji opasnost od gušenja!

- | | |
|---------------------------------------|---------------------------------------|
| 1 x perač visokog pritiska | 1 x crevo visokog pritiska dužine 5 m |
| 1 x okidač | 1x glavno uputstvo za upotrebu |
| 1 x produžna cev za pištolj | 1 x boca za sapun |
| 1 x podesiva mlaznica | 1 x turbo mlaznica |
| 1 x spojnica za dovodni otvor za vodu | 1 x igla za čišćenje |



Ukoliko neki delovi nedostaju ili su oštećeni, molimo da stupite u kontakt sa prodavcem.

4 DODATNE SIGURNOSNE NAPOMENE ZA PERAČE VISOKOG PRITISKA

- Ovaj uređaj je dizajniran isključivo za privatnu upotrebu na otvorenom prostoru a NE za komercijalnu upotrebu. Čuvajte ga na odstojanju od toplote, direktne sunčeve svetlosti, vlage i kiše, mraza i oštih ivica.
- Ne dozvolite da osobe koje nisu prošle kroz obuku za upotrebu perača visokog pritiska niti pročitale uputstvo za upotrebu rukuju sa ovom mašinom!
- Perače visokogpritiska ne smeju da koriste deca ili osoblje koje nije prošlo kroz obuku.
- Decu treba nadgledati da bi se osiguralo da se ona ne igraju sa ovim uređajem.
- Pre nego što startujete vašu mašinu pažljivo je proverite na eventualne nedostatke. Ukoliko utvrdite bilo koji nedostatak nemojte da startujete vašu mašinu već kontaktirajte vašeg lokalnog prodavca.
- Naročito proverite izolaciju električnog kabla koja treba da bude bez bilo kakvog nedostatka i bez ikakvih naprslina. Ukoliko je električni kabl oštećen, potrebno je da bude zamenjen u ovlašćenom lokalnom servisnom centru.



UPOZORENJE: Mlazovi pod visokim pritiskom mogu da budu opasni ukoliko se pogrešno upotrebe. Mlaz pod pritiskom ne sme da se usmerava ka osobama, električnoj opremi pod naponom ili ka samom uređaju. UPOZORENJE: Ne koristite ovaj uređaj u dometu drugih osoba osim u slučaju kada one nose zaštitnu odeću.



- Ne usmeravajte mlaz pod pritiskom ka sebi ili drugim osobama da biste očistili odeću ili obuću.
- Čvrsto držite cev za raspršivanje sa obe ruke.
- Operater i svako u neposrednoj blizini mesta na kome se čisti treba da preduzme mere kako bi se zaštitio od otpadaka koji mogu da budu izbačeni prilikom rada.
- Nosite zaštitne naočare i zaštitnu odeću prilikom rada.
- Isključite ovaj uređaj iz električne struje pre vršenja radova na održavanju.
- Da biste osigurali bezbednost ovog ređaja, koristite samo originalne rezervne delove proizvođača ili rezervne delove koje je proizvođač preporučio.
- Ne koristite ovaj uređaj ukoliko su strujni kabl ili neki od bitnih delova oštećeni, npr. zaštitni uređaj, crevo visokog pritiska ili pištolj.
- Ne koristite ovaj uređaj ukoliko su vam ruke mokre. Ukoliko je ovaj uređaj vlažan ili moker, odmah ga isključite iz struje. Ne stavljajte ovaj uređaj u vodu.
- Mlaz pod visokim pritiskom može da ošteti pneumatike točkova i ventile pneumatika što dovodi do pucanja pneumatika.
- Nikada ne koristite ovu mašinu u sredini u kojoj može postojati opasnost od eksplozije.
- Nije dozvoljeno čistiti visokim pritiskom površine koje sadrže azbest.
- Ovaj perač visokog pritiska se ne sme koristiti na temperaturama ispod 0°C.



UPOZORENJE: Creva visokog pritiska, pribor i spojnice su važni za bezbednost ovog uređaja. Koristite samo ona creva, pribor i spojnice koji su preporučeni od strane proizvođača.



UPOZORENJE: Neodgovarajući produžni kablovi mogu da budu opasni. Kablove na koturovima treba uvek kompletno odmotati da bi se sprečilo pregrevanje kablova.

- Ukoliko se koristi produžni kabl, utikač i utičnica moraju da budu vodonepropusni i moraju da zadovoljavaju sledeće zahteve u vezi sa dužinom i dimenzijama kablova.

-1,0 mm² max. 12,5 m

-1,5 mm² max. 20 m

- Ukoliko je električni kabl oštećen, mora da ga zameni proizvođač ili njegov servisni agent ili osoba slične kvalifikacije da bi se izbegla opasnost.

4.1 Priključak na električnu mrežu

Sledeće se mora ispoštovati prilikom priključivanja perača visokog pritiska na električnu instalaciju:

- Priključak na električnu mrežu treba da izvede kvalifikovani električar u skladu sa IEC 60364-1.
- Preporučuje se da napajanje ovog uređaja električnom strujom sadrži zaštitni uređaj diferencijalne struje (ZUDS) koji će prekinuti napajanje ukoliko struja curenja ka zemlji prekorači 30 mA za 30 ms.

4.2 Priključak na vodu

- Priključak na javni vodovodni sistem u skladu sa propisima.
- Dovodno crevo se može priključiti na vodovodnu mrežu sa maksimalnim dovodnim pritiskom od 12 bara.



U Evropi je dozvoljeno da se ovaj perač visokog pritiska priključuje na mrežu pijače vode samo kada je instaliran odgovarajući uređaj za sprečavanje povratnog toka u mreži tipa BA u skladu sa EN 1717. Dužina creva između uređaja za sprečavanje povratnog toka i perača visokog pritiska mora da bude najmanje 10 metara kako bi se absorbivale eventualne vršne vrednosti

pritiska (min. prečnik ½").

- Čim voda proteče kroz BA ventil, smatra se da ova voda više nije pijaća.



VAŽNO! Koristite samo vodu bez ikakvih nečistoća. Ukoliko postoji rizik od prisustva čestica peska u dovodnoj vodi (npr. iz vašeg ličnog bunara), treba postaviti dodatni filter.

4.3 Zaštitni uređaji

- Ventil za rasterećenje pritiska može da smanji pritisak ukoliko on prekorači prethodno postavljene vrednosti.
- Uređaj za blokadu na pištolju (9): Pištolj (8) je opremljen uređajem za blokadu (9). Kada se aktivira dugme, pištolj (8) ne može da radi.
- Termički senzor sprečava pregrevanje motora. Mašina će ponovo startovati nakon nekoliko minuta kada se termički senzor ohladi.

5 INSTRUKCIJE ZA SKLAPANJE

U ovom odeljku će biti detaljno objašnjeno kako da pripremite vaš perač visokog pritiska za upotrebu.

5.1 Montiranje kuke za odlaganje i držača pištolja

- Kliznite kuku za odlaganje u držač na desnoj strani.
- Kliznite držač pištolja u držač na levoj strani.

5.2 Sklapanje pištolja (Sl. 1)

- Umetnite produženu cev u pištolj. Gurajte i okrećite u smeru kazaljke na satu produženu cev na pištolj. Kada se delovi pravilno spoje, dve komponente se ne mogu razdvojiti vučenjem pištolja ka spolja.
- Umetnite mlaznicu za podešavanje raspršivanja u produžni štap, obzitom da brzospojnoj tipa, potrebno je da je samo direktno i snažno gurate na produžni štap dok ne bude dovoljno da se zabravi u mestu. Kada se delovi pravilno spoje (podesiva mlaznica mora da legne u prerez od podužnog štapa) dve komponente se ne mogu razdvojiti vučenjem produžnog štapa ka spolja.

5.3 Montiranje drške kolica (Sl. 2)

1. Postavite dršku kolica na mašinu.
2. Pričvrstite dršku pomoću 2 vijka.
3. Postavite zadnju kuku.
4. Pričvrstite kuku pomoću dva vijka.
5. Pričvrstite desni i levi točak.

6 RUKOVANJE**6.1 Priključivanje baštenskog creva (Sl. 3)**

- Pre nego što pričvrstite spojnicu za dovodni otvor za vodu na perač visokog pritiska uklonite plastični poklopac.
- Pričvrstite spojnicu za crevo (sa ugrađenim filterom) na perač visokog pritiska.
- Spojite baštensko crevo pomoću standardne brzodejstvujuće spojnice

6.2 Montiranje creva visokog pritiska (Sl. 4)

1. Pričvrstite crevo visokog pritiska za pištolj i za mašinu.
2. Crevo visokog pritiska otkačite pritiskom na zub (A) ili dugme (B)

6.3 Montiranje cevi i mlaznice

1. Gurnite cev u pištolj
2. Kada je umetnuto okrenite ga. Oprez: Osigurajte da cev bude pravilno pričvršćena za pištolj
3. Pričvrstite mlaznicu. Snažno je gurnite na cev. Pre nego što aktivirate pištolj proverite da li je mlaznica pravilno pričvršćena.

6.4 Priključak na vodu

Obično baštensko crevo prečnika 1/2", min. dužine 10 m i max. dužine 25 m će biti pogodno.



VAŽNO! Koristite samo vodu bez ikakvih nečistoća. Ukoliko postoji rizik od prisustva čestica peska u dovodnoj vodi (npr. iz vašeg ličnog bunara), treba postaviti dodatni filter.

1. Pustite da voda teče kroz crevo za vodu pre nego što ga spojite sa mašinom da biste sprečili da pesak i nečistoće prodru u mašinu. Napomena: Proverite da li je filter montiran u dovodnoj cevi za vodu i uverite se da nije zapušten.
2. Spojite crevo za vodu na dovod vode pomoću brzodejstvujuće spojnice (dovodna voda, max. pritisak: 12 bara, max. temperatura: 50°C).
3. Pustite vodu.

6.5 Startovanje/zaustavljanje mašine

Na pištolj i cev dejstvuje potisak prilikom rada - zbog toga ga uvek čvrsto držite sa obe ruke.



VAŽNO: Mlaznicu usmerite ka tlu.

Čistač visokog pritiska je opremljen sistemom za automatsko startovanje/zaustavljanje koji je baziran na pritisku vode.

1. Proverite da li je mašina u uspravnom položaju. NAPOMENA: Ne stavljajte ovu mašinu u visoku travu!
2. Otpustite blokadu okidača
3. Aktivirajte okidač pištolja i pustite da voda teče sve dok sav vazduh ne izađe iz creva za vodu.
4. Okrenite start-stop prekidač udesno.
5. Aktivirajte okidač pištolja.
6. Uvek podesite rastojanje između mlaznice i površine koju treba čistiti a na taj način i pritisak.

Ne pokrivajte mašinu za vreme rada i ne koristite je u prostoriji bez odgovarajuće ventilacije! NAPOMENA: Ukoliko se mašina ostavlja ili ne koristi 5 minuta, mora da se isključi na prekidaču za startovanje/zaustavljanje (4) "O".

7. Okrenite start-stop prekidač ulevo "O".
8. Isključite električni utikač iz utičnice.
9. Zatvorite dovod vode i aktivirajte okidač pištolja da bi se mašina rasteretila pritiska.
10. Blokirate pištolj. (SI. 5)

Prilikom otpuštanja okidača pištolja mašina se automatski zaustavlja. Mašina će ponovo startovati kada opet aktivirate pištolj.

6.6 Podesiva mlaznica (SI. 6)

Pritisak za podesiva mlaznica se može podesiti okretanjem iste.



UPOZORENJE: Nemojte ovo da radite u toku rada kako bi se izbeglo da ruka udari mlaz pod pritiskom.

7 TEHNIČKI PODACI

	POWXG90405
TIP motora	Motor sa četkicama
Pritisak (Mpa)	8
Maks. pritisak (Mpa)	11
Napon	220-240 V / 50 Hz
Snaga	1400 W
Protok	6,5 L/min
Temperatura vode	Max 50°C
Težina	5,8 kg

8 BUKA

Vrednosti emisije buke u skladu sa relevantnim standardom. (K=3)

Nivo zvučnog pritiska LpA

75 dB(A)

Nivo zvučne snage LwA

88 dB(A)



PAŽNJA! Nosite zaštitu za sluh kada je zvučni pritisak veći od 85 dB(A).

aw (Vibracije):

2,1 m/s²

K = 1,5 m/s²

9 ČIŠĆENJE I ODRŽAVANJE

UPOZORENJE! Uvek isključite električni utikač iz utičnice pre radova na održavanju ili čišćenju.

Da biste osigurali dugi radni vek bez problema, ispoštujte sledeće savete:

- Isperite crevo za vodu, crevo visokog pritiska, cev za raspršivanje i pribor pre montiranja.
- Očistite prašinu i pesak sa spojnicama.
- Očistite mlaznice.

Sve popravke treba izvršiti u ovlašćenoj radionici sa originalnim rezervnim delovima.

9.1 Čišćenje ulaznog filtera

- Redovno čistite filter na ulaznom otvoru za vodu. Isperite vodenim mlazom da biste odstranili nečistoću i otpatke.



OPREZ: Ukoliko se filter ne montira to će poništiti važenje garancije.

9.2 Čišćenje ventilacionih otvora

Mašinu treba održavati čistom kako bi se omogućilo da vazduh za rashlašivanje slobodno prolazi kroz ovu mašinu.

9.3 Podmazivanje spojnicama

Da bi se osiguralo lako spajanje i da se zaptivni prstenovi ne bi isušili treba redovno podmazivati spojnice.

10 ODLAGANJE

Ovu mašinu treba čuvati u prostoriji u kojoj nema mraza!

Iz pumpe, creva i pribora treba uvek isprazniti vodu pre odlaganja na sledeći način:

1. Zaustavite mašinu (Okrenite "O" na prekidaču za startovanje/zaustavljanje") i skinite crevo za vodu i mlaznicu.
2. Ponovo startujte mašinu i aktivirajte okidač pištolja. Pustite da mašina radi sve dok voda ne prestane da teče kroz pištolj.
3. Zaustavite mašinu, izvadite utikač iz strujne utičnice i namotajte crevo i kabl.
4. Stavite pištolj, cev, mlaznice i drugi pribor u držače mašine. Kuka se može koristiti za odlaganje creva i kabla.

Ukoliko greškom dođe do zamrzavanja mašine biće neophodno da se proverí na oštećenja.



UPOZORENJE: Nikada nemojte da startujete zamrznutu mašinu. Oštećenja od mraza nisu pokrivena garancijom!

11 REŠAVANJE PROBLEMA

SIMPTOM	UZROK	PREPORUČENO DELOVANJE
Mašina odbija da startuje	Mašina nije uključena u struju	Uključite mašinu u struju
	Neispravna utičnica	Pokušajte da uključite u drugu utičnicu.
	Neispravan produžni kabl	Pokušajte bez produžnog kabla.
Promenljivi napon	Pumpa usisava vazduh	Proverite da li su creva i spojevi nepropusni na vazduh.
	Ventili su zaprljani, pohabani ili zaglavljani	Stupite u kontakt sa najbližim servisnim centrom
	Napajanje vodom nije dovoljno	Povećajte pritisak vode, proverite da li je baštensko crevo zapušeno i/ili ga zamenite većim crevom.
	Zaptivni prstenovi pumpe su pohabani	Stupite u kontakt sa najbližim servisnim centrom
Mašina se zaustavlja	Neodgovarajući napon električne mreže	Proverite da li napon električne mreže odgovara specifikaciji na tablici sa tehničkim specifikacijama
	Aktiviran termički senzor	Ostavite mašinu 5 minuta da se ohladi
	mlaznica je delimično blokirana	Očistite mlaznicu iglom i raspršivanjem vode natrag kroz mlaznicu
Mašina pulsira	Povećanje jačine struje	Pokušajte bez produžnog kabla.
	Vazduh na ulazu creva/pumpe	Pustite da mašina radi sa otvorenim okidačem sve dok se ponovo ne uspostavi ravnomerni radni pritisak.
	Neodgovarajuće napajanje iz vodovodne mreže	Povećajte pritisak vode, proverite da li je baštensko crevo zapušeno i/ili ga zamenite većim crevom.
	Mlaznica je delimično blokirana	Očistite mlaznicu iglom i raspršivanjem vode natrag kroz mlaznicu
	Filter za vodu je blokirano	Očistite filter
Mašina se često pokreće i zaustavlja sama od sebe	Crevo je zapegljano	Ispravite crevo.
	Pumpa i/ili pištolj cure	Stupite u kontakt sa najbližim servisnim centrom
	Nema napajanja vodom	Spojite sa dovodom vode.
Mašina startuje ali voda ne izlazi	Filter za vodu je blokirano	Očistite filter
	Mlaznica je blokirana	Očistite mlaznicu iglom i raspršivanjem vode natrag kroz mlaznicu

1	OBLAST POUŽITÍ	2
2	POPIS (OBR. A)	2
3	SEZNAM OBSAHU BALENÍ	2
4	DOPLŇKOVÉ BEZPEČNOSTNÍ PŘEDPISY PRO VYSOKOTLAKÉ ČISTIČE	3
4.1	<i>Hlavní elektrické připojení</i>	4
4.2	<i>Vodní přípojka</i>	4
4.3	<i>Bezpečnostní zařízení</i>	4
5	MONTÁŽNÍ POKYNY	4
5.1	<i>Montáž ukládacího háku a držáku pistole</i>	4
5.2	<i>Montáž pistole (obr. 1)</i>	4
5.3	<i>Montáž nožek a koleček (obr. 2)</i>	5
6	OBSLUHA	5
6.1	<i>Připojení zahradní hadice (obr. 3)</i>	5
6.2	<i>Montáž vysokotlaké hadice (obr. 4)</i>	5
6.3	<i>Montáž postřikové trubky a trysky</i>	5
6.4	<i>Vodní přípojka</i>	5
6.5	<i>Start/stop stroje</i>	5
6.6	<i>Nastavitelná tryska (obr. 6)</i>	6
7	TECHNICKÉ ÚDAJE	6
8	HLUČNOST	6
9	ČIŠTĚNÍ A ÚDRŽBA	7
9.1	<i>Čištění vstupního filtru</i>	7
9.2	<i>Čištění větracích otvorů</i>	7
9.3	<i>Mazání spojek</i>	7
10	SKLADOVÁNÍ	7
11	ŘEŠENÍ PROBLÉMŮ	8

VYSOKOTLAKÝ ČISTIČ 1400 W POWXG90405

1 OBLAST POUŽITÍ

Tento vysokotlaký čistič je určen k venkovnímu čištění. Jde o čištění: strojů, vozidel, konstrukcí, nástrojů, fasád, teras, zahradnického náčiní,...



UPOZORNĚNÍ! Než začnete zařízení používat, přečtěte si v zájmu své vlastní bezpečnosti tento návod k použití a obecné bezpečnostní instrukce. Váš elektrický nástroj by se měl předávat dalším osobám jen s těmito pokyny.

2 POPIS (OBR. A)

1. Spojka přívodu vody
2. Ukládací hák
3. Výpusť vody
4. Přepínač
5. Rukojeť vozíku
6. Držák pistole
7. Vysokotlaká hadice
8. Spouštěcí pistole
9. Zámek spoušti
10. Stříkácí trubka
11. Nastavitelná tryska
12. Tlačítko blokování hadice na pistoli
13. Tlačítko blokování hadice na stroji
14. Láhev s mýdlem
15. Turbo tryska

3 SEZNAM OBSAHU BALENÍ

- Odstraňte veškeré balicí materiály.
- Odstraňte zbývající obaly a přepravní přípravky (jsou-li přítomny).
- Zkontrolujte úplnost obsahu obalu.
- Zkontrolujte, zda na zařízení, síťové přívodní šňůře, zástrčce a veškerém příslušenství nevznikly během přepravy škody.
- Uložte si balicí materiály na co nejdelší dobu, nejlépe až do konce záruční doby. Potom je zlikvidujte vyhozením do místního systému na odvoz odpadu.



VAROVÁNÍ: Balicí materiály nejsou vhodné na hraní! Děti si nesmějí hrát s plastovými sáčky! Nebezpečí udušení!

1x vysokotlaký čistič
1x spoušť
1x prodloužená postříkávací trubka pro pistoli
1x nastavitelná tryska
1x spojka přívodu vody

1x 5 m tlaková hadice
1x hlavní návod
1x láhev s mýdlem
1x turbo tryska
1x čistící jehla



Jestliže některé díly chybí nebo jsou poškozeny, obraťte se na svého obchodníka.

4 DOPLŇKOVÉ BEZPEČNOSTNÍ PŘEDPISY PRO VYSOKOTLAKÉ ČISTIČE

- Spotřebič je určen výhradně pro venkovní osobní potřebu a NE pro komerční využití. Prosím držte jej dál od zdrojů tepla, přímého slunečního světla, vlhkosti a deště, mrazu a ostrých hran.
- Nenechávejte provozovat stroj lidi, kteří nejsou vyškoleni v používání vysokotlakého čističe a ani si nepřečetli příslušný návod k použití!
- Vysokotlaké čističe nesmějí používat děti ani osoby bez výcviku.
- Je třeba dohlížet na děti a zajistit, aby si se zařízením nehrály.
- Než stroj spustíte, zkontrolujte prosím pečlivě, zda na něm nejsou závady. Jestliže nějaké najdete, stroj nespouštějte a obraťte se na svého místního distributora.
- Speciálně kontrolujte izolaci elektrického kabelu - měla by být bezvadná a zcela bez prasklin. Jestliže je elektrický kabel poškozen, měl by jen místní autorizovaný zákaznický servis vyměnit za nový.



VAROVÁNÍ: Vysokotlaké proudy mohou být v případě zneužití nebezpečné. Proudem se nesmí mířit na osoby, elektrické zařízení pod proudem ani na zařízení samotné.



VÝSTRAHA: Nepoužívejte zařízení v dosahu osob, pokud tyto osoby nemají ochranné oblečení.

- Nemířte proudem na sebe ani na jiné osoby za účelem očištění obuvi nebo oblečení.
- Držte postřikovou trubku pevně oběma rukama.
- Provozovatel a kdokoliv se nachází v bezprostřední blízkosti místa čištění by měl jednat tak, aby se chránil před zasažením úlomky uvolněnými během provozu.
- Za provozu noste ochranné brýle a ochranné oblečení.
- Před uživatelskou údržbou vždy odpojte od přívodu elektrického proudu.
- K zajištění bezpečnosti zařízení používejte jen originální náhradní díly od výrobce nebo výrobcem schválené.
- Zařízení nepoužívejte v případě poškození přívodního kabelu nebo důležitých dílů zařízení, např. bezpečnostních mechanismů, vysokotlaké hadice a spouštěcí pistole.
- Neprovazujte zařízení vlhkýma rukama. Je-li zařízení vlhké nebo mokré, ihned je odpojte. Nevkládejte je do vody.
- Pneumatiky a ventily pneumatik mohou být vysokotlakým proudem poškozeny a pak prasknout.
- Nikdy nepoužívejte stroj v prostředí, kde by mohlo hrozit nebezpečí výbuchu.
- Není dovoleno čistit vysokým tlakem povrchy s obsahem azbestu.
- Vysokotlaký čistič se nesmí používat při teplotách pod 0 °C.



VÝSTRAHA: Vysokotlaké hadice, armatury a spojky jsou důležité pro bezpečnost zařízení. Používejte pouze hadice, armatury a spojky doporučené výrobcem.



VAROVÁNÍ: Nedostatečné prodlužovací kabely mohou být nebezpečné. Kabely by měly být z cívek vždy zcela odvinuty, aby se předešlo přehřátí kabelu.

- Pokud je použit prodlužovací kabel, musí být zástrčka i zásuvka vodotěsné a splňovat níže uvedené požadavky na délku a rozměry kabelu.

–1,0 mm² max. 12,5 m

-1,5 mm² max. 20 m

- Je-li elektrický kabel poškozen, je třeba zadat jeho výměnu výrobcí nebo jeho servisnímu zástupci nebo osobě s podobnou kvalifikací, aby se předešlo rizikům.

4.1 Hlavní elektrické připojení

Při připojování vysokotlakého čističe k elektrické instalaci je třeba dodržovat následující:

- Připojení k elektrické instalaci provede kvalifikovaný elektrikář v souladu s IEC 60364-1.
- Doporučuje se, aby elektrické napájení pro toto zařízení zahrnovalo rovněž ochranu před zbytkovým elektrickým proudem, která přeruší přívod proudu, jestliže svodový proud do země překročí 30 mA po dobu 30 ms.

4.2 Vodní přípojka

- Připojení k veřejné vodovodní síti podle předpisů.
- Přívodní hadici lze připojit k vodovodní síti s maximálním vstupním tlakem 12 barů.



Tento vysokotlaký čistič se v Evropě smí připojovat pouze k vodovodní síti pitné vody po instalaci zpětné klapky bránící zpětnému toku do sítě typu BA podle EN 1717. Délka hadice mezi zpětnou klapkou a vysokotlakým čističem musí být alespoň 10 metrů, aby hadice pojala možné tlakové špičky (min. průměr ½ palce).

- Jakmile voda proteče ventilem BA, již ji nelze považovat za pitnou.



DŮLEŽITÉ! Používejte pouze vodu bez nečistot. Existuje-li riziko přítomnosti pískových částic ve vstupní vodě (tj. z vlastní studny), je třeba namontovat doplňkový filtr.

4.3 Bezpečnostní zařízení

- Dekompresní ventil může snížit tlak, jestliže překročí předem nastavené hodnoty.
- Blokovací ústrojí na spouštěcí pistolí (9): K funkcím spouštěcí pistolí (8) patří blokovací ústrojí (9). Když je knoflík aktivován, nelze spouštěcí pistolí (8) provozovat.
- Tepelné čidlo chrání motor před přetížením. Jakmile tepelné čidlo po několika minutách vychladne, stroj se znovu spustí.

5 MONTÁŽNÍ POKYNY

Tento oddíl podrobně vysvětlí, jak svůj vysokotlaký čistič připravíte k použití.

5.1 Montáž ukládacího háku a držáku pistole

- Zasuňte ukládací hák do držáku na pravé straně.
- Vsuňte držák pistole do držáku na levé straně.

5.2 Montáž pistole (obr. 1)

- Vsuňte prodlouženou postříkovou trubku do pistole. Nasaďte prodlouženou postříkovou trubku otáčením ve směru hodinových ručiček na pistolí. Jestliže díly řádně spojíte, nebude je možné od sebe oddělit přímým tahem za pistolí.
- Zasuňte nastavitelnou stříkací trysku do prodlužovací trubky jako rychlospojku, musíte ji pouze zajistit namístě a otáčet jí silou, až bude úplně tlakem ruky utažena. Když jsou díly řádně zapojeny (vačka nastavitelné trysky musí zapadnout do výřezu prodlužovací trubky), nelze oddělit obě součásti přímým tahem za prodlužovací trubky.

5.3 Montáž nožek a koleček (obr. 2)

1. Připevněte nožku pod stroj. Zajistěte nožku 2 šrouby.
2. Naklikněte kolečka do stroje.
3. Dejte na místo hák zadního příslušenství.
4. Zabezpečte hák dvěma šrouby.
5. Připevněte pravé a levé kolo.

6 OBSLUHA**6.1 Připojení zahradní hadice (obr. 3)**

- Před připojením konektoru přívodu vody k tlakové podložce odstraňte plastový klobouček.
- Připojte konektor hadice (s vestavěným filtrem) k tlakové podložce.
- Připojte zahradní hadici standardní rychlospojkou.

6.2 Montáž vysokotlaké hadice (obr. 4)

1. Připevněte ke spouštěcí pistoli a ke stroji vysokotlakou hadici.
2. Odpojte vysokotlakou hadici stisknutím západky (A) nebo tlačítka (B).

6.3 Montáž postřikové trubky a trysky

1. Zasuňte postřikovou trubku do spouštěcí pistole.
2. Po vložení jí otočte. Pozor: Ujistěte se, že je postřiková trubka řádně připevněna k pistoli
3. Připojte trysky. Natlačte jí silou na postřikovou trubku. Zkontrolujte před aktivací spouště, že je tryska řádně připevněna.

6.4 Vodní přípojka

Hodí se obyčejná zahradní hadice 1/2" o délce min. 10 m a max. 25 m.



DŮLEŽITÉ! Používejte pouze vodu bez nečistot. Existuje-li riziko přítomnosti pískových částic ve vstupní vodě (tj. z vlastní studny), je třeba namontovat doplňkový filtr.

1. Nechte vodu protékat vodní hadicí, než ji připojíte ke stroji; zabráníte tak průniku písku a nečistot do stroje. Poznámka: Zkontrolujte, že filtr je nainstalován v potrubí přívodu vody a že není ucpan.
2. Připojení vodní hadice k zásobování vodou rychlospojkou (přívod vody, maximální tlak: 12 bar, max. teplota: 50°C).
3. Puštěte vodu.

6.5 Start/stop stroje

Na spouštěcí pistoli a postřikové trubce se za provozu někdy projevuje zpětný ráz - vždy je držte pevně oběma rukama.



DŮLEŽITÉ: Namiřte tryskou na zem.

Tento vysokotlaký čistič je vybaven automatickým systémem start/stop založeném na vodním tlaku.

1. Zkontrolujte, zda je stroj ve vzpřímené poloze. POZNÁMKA: Nestavte stroj do vysoké trávy!
2. Uvolněte zámek spouště.
3. Aktivujte spoušť spouštěcí pistole a nechte vodu vytékat, dokud z vodní hadice neunikne všechnen vzduch.
4. Otočte vypínač start/stop doprava.

5. Aktivujte spoušť spouštěcí pistole.
6. Vždy upravte vzdálenost a tím i tlak trysky vůči povrchu určenému k čištění.
Nezakrývejte stroj za provozu ani jej nepoužívejte v místnosti bez dostatečného větrání!
POZNÁMKA: Jestliže je stroj ponechán bez dozoru nebo se nepoužívá 5 minut, je třeba spínač start/stop (4) vypnout do polohy "O":
7. Otočte vypínač start/stop doleva "O".
8. Vytáhněte elektrickou zástrčku ze zásuvky.
9. Zavřete přívod vody a aktivujte spoušť spouštěcí pistole, abyste vypustili ze stroje tlak.
10. Zablokujte spouštěcí pistolí. (obr. 5)
Při uvolnění spouště spouštěcí pistole se stroj automaticky zastaví. Jakmile reaktivujete spouštěcí pistolí, stroj se znovu rozběhne.

6.6 Nastavitelná tryska (obr. 6)

Tlak pro nastavitelná tryska nastavíte jejím otáčením.



VAROVÁNÍ: Nedělejte to za provozu, vaši ruku by mohl zasáhnout proud vody.

7 TECHNICKÉ ÚDAJE

	POWXG90405
Typ motoru	Kartáč motoru
Tlak (Mpa)	8
Max. tlak (Mpa)	11
Napětí	220-240 V / 50 Hz
Výkon	1400 W
Průtok	6,5 L/min
Teplota vody	Max 50°C
Hmotnost	5,8 kg

8 HLUČNOST

Hodnoty hlukových emisí se měří podle příslušné normy. (K=3)

Úroveň akustického tlaku LpA	75 dB(A)
Úroveň akustického výkonu LwA	88 dB(A)



POZOR! Hladina akustického tlaku může přesáhnout 85 dB(A), v takovém případě noste individuální chránič sluchu.

aw (Vibrace):	2,1 m/s ²	K = 1,5 m/s ²
---------------	----------------------	--------------------------

9 ČIŠTĚNÍ A ÚDRŽBA



VAROVÁNÍ! Před údržbou nebo čištěním vytáhněte zástrčku ze zásuvky.

Abyste stroji zajistili dlouhou a bezproblémovou životnost, řiďte se těmito radami:

- Před montáží vymývejte vodní hadici, vysokotlakou hadici, postřikovou trubku a příslušenství.
- Čistěte konektory od prachu a písku.
- Čistěte trysky.

Veškeré opravy je třeba vždy provádět v autorizované dílně s použitím originálních náhradních dílů

9.1 Čištění vstupního filtru

- Čistěte filtr přívodu vody a pravidelně jej proplachujte vodou, abyste odstranili nečistoty a odpadní látky.



VÝSTRAHA: Nenamontujete-li filtr, pozbude záruka platnost.

9.2 Čištění větracích otvorů

Stroj musí být udržován v čistotě, aby mohl chladicí vzduch nerušeně procházet větracími otvory.

9.3 Mazání spojek

Aby bylo spojování snadné a aby nevysychaly těsnicí kroužky, je třeba pravidelně mazat spojky.

10 SKLADOVÁNÍ

Stroj by měl být ukládán v místnosti, kde nemrzne!

Z čerpadla, hadice a příslušenství by měla být vždy před uskladněním vypuštěna voda:

1. Zastavte stroj (Otočte spínače start/stop do polohy "O") a odpojte vodní hadici a trysku.
2. Spusťte stroj znovu a aktivujte spoušť spouštěcí pistole. Nechte stroj běžet, dokud voda nepřestane protékat spouštěcí pistolí
3. Zastavte stroj, odpojte a sviňte hadici a kabel.
4. Umístěte spouštěcí pistoli, postřikovou trubku, trysky a další příslušenství do držáků stroje. Hák lze použít pro uložení hadice a kabelu.

Jestliže stroj omylem zamrzne, je třeba ho zkontrolovat, zda není poškozen.



VAROVÁNÍ: Nikdy nespouštějte zamrzlý stroj. Záruka se nevztahuje na škody způsobené mrazem!

11 ŘEŠENÍ PROBLÉMŮ

PŘÍZNAK	PŘÍČINA	DOPORUČENÉ JEDNÁNÍ
Stroj odmítne nastartovat	Stroj není zapojen	Zapojte stroj.
	Vadná zásuvka	Zkuste jinou zásuvku.
	Vadný prodlužovací kabel	Zkuste bez prodlužovacího kabelu.
Kolísavý tlak	Čerpadlo přisává vzduch	Zkontrolujte vzduchotěsnost hadic a spojů.
	Ventily jsou znečištěné, opotřebované nebo ucpané	Obraťte se na nejbližší servisní středisko
	Zásobování vodou nedostačuje	Zvyšte tlak vody, zkontrolujte, zda není zahradní hadice zablokována nebo ji vyměňte za větší.
	Těsnění čerpadla jsou opotřebovaná	Obraťte se na nejbližší servisní středisko
Stroj se zastaví	Nesprávné napětí sítě	Zkontrolujte, zda napětí sítě odpovídá specifikaci na štítku
	Tepelné čidlo je aktivována	Nechte stroj 5 minut chladnout
	Tryska je částečně blokována	Vyčistěte trysku jehlou a stříkáním vody tryskou zpět
	Zvýšení intenzity proudu	Zkuste bez prodlužovacího kabelu.
Stroj pulsuje	Vzduch v sání hadice/čerpadla	Nechte stroj běžet s otevřenou spouští, dokud se znovu nevytvoří běžný pracovní tlak.
	Nedostatečný přívod vody z řadu	Zvyšte tlak vody, zkontrolujte, zda není zahradní hadice zablokována nebo ji vyměňte za větší.
	Tryska je částečně blokována	Vyčistěte trysku jehlou a stříkáním vody tryskou zpět
	Vodní filtr je blokován	Vyčistěte filtr
	Hadice je zalomená	Vyrovnejte hadici.
Stroj se často samovolně spouští a zastavuje	Čerpadlo nebo spouštěcí pistole netěsní	Obraťte se na nejbližší servisní středisko
	Nefunguje zásobování vodou	Připojte přívod vody.
Stroj se spustí, ale žádná voda nevytéká	Vodní filtr je blokován	Vyčistěte filtr
	Tryska je blokována	Vyčistěte trysku jehlou a stříkáním vody tryskou zpět

1	POUŽÍVANIE	2
2	POPIS (OBR. A)	2
3	OBSAH BALENIA	2
5	DOPLNKOVÉ BEZPEČNOSTNÉ POKYNY PRE VYSOKOTLAKOVÉ ČISTIČE	3
5.1	<i>Pripojenie sieťového zdroja</i>	4
5.2	<i>Pripojenie vody</i>	4
5.3	<i>Bezpečnostné zariadenia</i>	4
6	MONTÁŽ	4
6.1	<i>Montáž úložného držiaka a držiak pištole</i>	4
6.2	<i>Montáž pištole (obr. 1)</i>	4
6.3	<i>Montáž rukoväte vozíka (obr. 2)</i>	5
7	PREVÁDZKA	5
7.1	<i>Pripojenie záhradnej hadice (obr. 3)</i>	5
7.2	<i>Montáž vysokotlakovej hadice (obr. 4)</i>	5
7.3	<i>Montáž predĺženej násady a trysky</i>	5
7.4	<i>Pripojenie vody</i>	5
7.5	<i>Spustenie/zastavenie stroja</i>	5
7.6	<i>Nastaviteľná tryska (obr. 6)</i>	6
8	TECHNICKÉ ÚDAJE	6
9	HLUK	6
10	ČISTENIE A ÚDRŽBA	7
10.1	<i>Čistenie vstupného filtra</i>	7
10.2	<i>Čistenie vetracích otvorov</i>	7
10.3	<i>Mazanie spojok</i>	7
11	SKLADOVANIE	7
12	ODSTRAŇOVANIE PORÚCH	8

VYSOKOTLAKOVÝ ČISTIČ 1400W POWXG90405

1 POUŽÍVANIE

Váš vysokotlakový čistič je určený na čistenie vonku. Čistenie: strojov, vozidiel, štruktúr, nástrojov, fasád, terás, záhradných nástrojov,...



VAROVANIE! Z dôvodu vlastnej bezpečnosti si pred použitím tohto zariadenia prečítajte tento návod a všeobecné bezpečnostné pokyny. Ak vaše elektrické zariadenie budete dávať iným používateľom, odovzdajte ho prosím spolu s týmito pokynmi.

2 POPIS (OBR. A)

1. Spojka prívodu vody
2. Hákový držiak
3. Odtok vody
4. Spínač
5. Rukoväť vozíka
6. Držiak pištole
7. Vysokotlaková hadica
8. Spúšťacia pištoľ
9. Zámok spúšte
10. Dlhá násada
11. Nastaviteľná tryska
12. Zaisťovacie tlačidlo hadice na pištoľi
13. Zaisťovacie tlačidlo hadice na stroji
14. Fľaša na saponát
15. Turbo tryska

3 OBSAH BALENIA

- Odstráňte všetok baliaci materiál.
- Odstráňte zvyšný baliaci materiál a baliace vložky (ak sú súčasťou balenia).
- Skontrolujte, či je obsah balenia úplný.
- Skontrolujte či prístroj, elektrická šnúra, zástrčka a príslušenstvo nebolo počas prepravy poškodené.
- Baliaci materiál si, pokiaľ je to možné, odložte počas celej záručnej doby. Potom ho zlikvidujte v miestnej zberni odpadov.



VAROVANIE: Baliaci materiál nie je na hranie! Deti sa nesmú hrať s plastovými vreckami! Nebezpečenstvo udusenía!

- | | |
|--------------------------------|-----------------------|
| 1x vysokotlakový čistič | 1x 5 m tlaková hadica |
| 1x spúšť | 1x hlavný návod |
| 1x predĺžená násada s pištoľou | 1x fľaša na saponát |
| 1x nastaviteľná tryska | 1x turbo tryska |
| 1x konektor prívodu vody | 1x čistiaca ihla |



Ak zistíte, že chýbajú nejaké súčasti, alebo sú poškodené, kontaktujte prosím predajcu.

5 DOPLNKOVÉ BEZPEČNOSTNÉ POKYNY PRE VYSOKOTLAKOVÉ ČISTIČE

- Prístroj je určený výlučne na súkromné použitie vonku, a NIE na komerčné použitie. Prístroj udržiavajte mimo pôsobenia tepla, priameho slnečného žiarenia, vlhkosti a dažďa, mrazu a ostrých hrán.
- Osobám, ktoré neboli zaškolené do používania vysokotlakového čističa ani si neprečítali návod na používanie nedovoľte stroj používať!
- Deti alebo nezaškolené osoby nesmú vysokotlakové čističe používať.
- Na deti je potrebné dohliadať, aby sa zabezpečilo, že sa so zariadením nebudú hrať.
- Pred spustením stroja pozorne skontrolujte, či stroj nemá poškodenia. Ak nejaké zistíte, nespúšťajte stroj a kontaktujte svojho miestneho distribútora.
- Skontrolujte hlavne izoláciu elektrického kábla. Nesmie mať chyby ani praskliny. Ak je elektrický kábel poškodený, mali by ste ho dať vymeniť do autorizovaného miestneho servisného centra.



VAROVANIE: Vysokotlakový prúd môže byť nebezpečný, ak sa zneužije. Prúd nemierte na ľudí, elektrické zariadenie pod prúdom, ani na samotný prístroj.



VAROVANIE: Zariadenie nepoužívajte v blízkosti osôb, ak nemajú oblečený ochranný odev.

- Prúdom nemierte na seba ani iných ľudí s cieľom očistiť topánky alebo odev.
- Predĺženú násadu držte pevne oboma rukami.
- Operátor a ktokoľvek v bezprostrednom okolí miesta čistenia by sa mal chrániť pred zásahmi častíc, ktoré počas používania odletujú.
- Počas prevádzky používajte okuliare a ochranný odev.
- Pred vykonávaním používateľskej údržby odpojte od prívodu el. prúdu.
- Na zabezpečenie bezpečnosti zariadenia používajte len originálne náhradné diely od výrobcu alebo diely schválené výrobcom.
- Prístroj nepoužívajte, ak je poškodená napájacia šnúra alebo iné dôležité časti zariadenia, napr. bezpečnostné zariadenia, vysokotlakové hadice a spúšťacia pištoľ.
- Prístroj nepoužívajte, ak máte mokré ruky. Ak je prístroj mokry alebo vlhky, okamžite ho odpojte. Nedávajte ho do vody.
- Pneumatiky a ventily pneumatík sa môžu prúdom vysokého tlaku poškodiť a potom prasknúť.
- Stroj nikdy nepoužívajte v prostredí, kde by ho mohol poškodiť výbuch.
- Čistenie povrchov obsahujúcich azbest vysokým tlakom nie je povolené.
- Tento vysokotlakový čistič sa nesmie používať pri teplotách pod 0°C.



VAROVANIE: Vysokotlakové hadice, spojovacie diely a spojky sú dôležité pre bezpečnosť zariadenia. Používajte len hadice, spojovacie zariadenia a spojky, ktoré odporúča výrobca.



VAROVANIE: Neadekvátne predĺžovacie káble môžu byť nebezpečné. Káble na navijakoch by sa mali vždy úplne odvinúť, aby sa zabránilo prehriatiu kábla.

- Ak sa použije predĺžovací kábel, zástrčka a zásuvka musia byť vodotesné a spĺňať dole spomenuté požiadavky pre dĺžku a rozmery kábla.
–1,0 mm² max. 12,5 m

-1,5 mm² max. 20 m

- Ak sa poškodí elektrický kábel, smie ho vymeniť len výrobca alebo jeho servisný zástupca alebo podobne kvalifikovaná osoba. Predídete tak rizikám.

5.1 Pripojenie sieťového zdroja

Pri pripájaní vysokotlakového čističa k elektrickej sieti treba dodržať nasledujúce body:

- Pripojenie elektrického napájania musí vykonať kvalifikovaný elektrikár a pripojenie musí byť v súlade s normou IEC 60364-1.
- Odporúča sa, aby pripojenie elektrického napájania k tomuto zariadeniu obsahovalo chránič proti zvyškovému prúdu, ktorý preruší napájanie, ak zvodový prúd k zemi prekročí 30 mA na 30 ms.

5.2 Pripojenie vody

- Pripojenie k verejnej sieti v súlade s predpismi.
- Vstupná hadica môže byť pripojená k vodovodnej sieti s max. vstupným tlakom 12 bar.



Tento vysokotlakový čistič sa v Európe smie pripájať k sieti s pitnou vodou iba vtedy, keď bolo nainštalované vhodné zariadenie na zabránenie spätného toku do vodovodnej siete, typu BA v súlade s normou EN 1717. Dĺžka hadice medzi zariadením na zabránenie spätného toku a vysokotlakovým čističom musí byť min. 10 metrov, aby bolo možné absorbovať tlakové nárazy (min.

priemer 1/2 palca - 1,27 cm).

- Hneď ako voda pretečie cez BA ventil, voda sa už nepovažuje za pitnú.



DÔLEŽITÉ! Používajte iba vodu bez akýchkoľvek nečistôt. Ak existuje riziko, že v privodovej vode budú častice piesku (napr. z vašej vlastnej studne), mal by sa namontovať dodatočný filter.

5.3 Bezpečnostné zariadenia

- Dekompresný ventil dokáže znížiť tlak, ak prekročí prednastavené hodnoty.
- Zaisťovacie zariadenie na spúšti pištole (9): Spúšť pištole (8) obsahuje zaisťovacie zariadenie (9). Keď sa tlačidlo aktivuje, spúšť pištole (8) sa nedá ovládať.
- Motor chráni pred preťažením tepelný senzor. Stroj sa po niekoľkých minútach reštartuje, keď tepelný senzor vychladne.

6 MONTÁŽ

V tejto časti je vysvetlený spôsob, akým pripraviť váš vysokotlakový čistič na používanie.

6.1 Montáž úložného držiaka a držiak pištole

- Hákový držiak zasuňte do podpery na pravej strane.
- Držiak pištole zasuňte do držiaka na ľavej strane.

6.2 Montáž pištole (obr. 1)

- Vložte predĺženú násadu do pištole. Zatlačte a otočte predĺženú násadu v smere hodinových ručičiek do pištole. Keď sa diely správne spoja, nedajú sa tieto dva komponenty oddeliť rovným potiahnutím od pištole.
- Vložte striekaciu nastavovaciu trysku do predĺžovacej tyče, s typom rýchleho pripojenia; stačí ju zatlačiť do predĺžovacej násady priamo a silno, kým nebude zaistená na svojom mieste na dotiahnutie rukou. Keď sú diely správne spojené (vačka nastavovacej trysky musí zapadať do otvoru predĺžovacej násady), nebudete môcť tieto dva komponenty oddeliť rovným potiahnutím von z predĺžovacej tyče.

6.3 Montáž rukoväte vozíka (obr. 2)

1. Rukoväť vozíka položte na stroj.
2. Rukoväť zaistíte 2 skrutkami.
3. Umiestnite zadný hákový držiak na príslušenstvo.
4. Priskrutkujte hákový držiak pomocou dvoch skrutiek.
5. Pripevnite pravé a ľavé koleso.

7 PREVÁDZKA**7.1 Pripojenie záhradnej hadice (obr. 3)**

- Pred pripojením konektora prívodu vody k tlakovému čističu odstráňte plastové viečko.
- Pripevnite konektor hadice (so zabudovaným filtrom) k tlakovému čističu.
- Záhradnú hadicu pripojte pomocou štandardnej rýchlospojky.

7.2 Montáž vysokotlakovej hadice (obr. 4)

1. Vysokotlakovú hadicu pripojte k spúšťacej pištoľi a stroju.
2. Vysokotlakovú hadicu odpojte stlačením západky (A) alebo tlačidla (B).

7.3 Montáž predĺženej násady a trysky

1. Predĺženú násadu zatlačte do spúšťacej pištoľe.
2. Keď je vložená, otočte ju. Varovanie: Zabezpečte, aby bola násada správne pripevnená k pištoľi.
3. Pripevnite trysky. Silno ju zatlačte na násadu. Pred aktivovaním spúšte skontrolujte, či je tryska správne upevnená.

7.4 Pripojenie vody

Vhodná je obyčajná záhradná hadica s dĺžkou min. 10 m a max. 25 m a priemerom 1/2" (1,27 cm).



DÔLEŽITÉ! Používajte iba vodu bez akýchkoľvek nečistôt. Ak existuje riziko, že v privodovej vode budú častice piesku (napr. z vašej vlastnej studne), mal by sa namontovať dodatočný filter.

1. Vodu nechajte tiecť cez vodnú hadicu pred pripojením k stroju, aby sa zabránilo tomu, že sa do stroja dostane piesok a nečistoty. Poznámka: Skontrolujte, či je v privodnom potrubí vody nainštalovaný filter a či nie je upchatý.
2. K prívodu vody pripojte hadicu na vodu pomocou rýchlospojky (privádzaná voda, max. tlak: 12 bar, max. teplota: 50°C).
3. Zapnite vodu.

7.5 Spustenie/zastavenie stroja

Spúšťacia pištoľ a predĺžovacia násada sú ovplyvňované tlakom počas prevádzky - preto ich vždy držte pevne obomi rukami.



POZOR: Tryskou mierte na zem.

Tento vysokotlakový čistič je vybavený automatickým systémom spustenia/zastavenia založenom na tlaku vody.

1. Skontrolujte, či je stroj vo zvislej polohe. POZNÁMKA: Stroj nekladte do vysokej trávy!
2. Pustite zámok spúšte.
3. Aktivujte spúšť spúšťacej pištoľe a vodu nechajte tiecť, kým z vodnej hadice neunikne všetok vzduch.
4. Otočte spínač spustenia/zastavenia doprava.

5. Aktivujte spúšť spúšťacej pištole.
 6. Vždy nastavte vzdialenosť, a tým tlak trysky k povrchu, ktorý idete čistiť. Stroj počas prevádzky nezakrývajte ani ho nepoužívajte v miestnosti bez adekvátneho vetrania!
- POZNÁMKA: Ak od stroja odchádzate alebo ho nebudete 5 minút používať, musíte ho vypnúť spínačom štart/stop (4) "O":
7. Otočte spínač spustenia/zastavenia doľava na "O".
 8. Odpojte elektrickú zástrčku od el. zásuvky.
 9. Prívod vody vypnite a aktivujte spúšť spúšťacej pištole, aby ste uvoľnili tlak v stroji.
 10. Zaisťujte spúšťaciu pištoľ.(obr. 5)
- Pri uvoľňovaní spúšte spúšťacej pištole sa stroj automaticky zastaví. Stroj sa znovu spustí, keď znovu aktivujete spúšťaciu pištoľ.

7.6 **Nastaviteľná tryska (obr. 6).**

Tlak na nastaviteľná tryska môže byť nastavený jej otáčaním.



VAROVANIE: Nerobte to počas prevádzky, aby ste predišli kontaktu prúdu s rukou.

8 TECHNICKÉ ÚDAJE

	POWXG90405
TYP motora	Motor s kefkami
Tlak (Mpa)	8
Max. tlak (Mpa)	11
Napätie	220-240 V / 50 Hz
Príkion	1400 W
Tok	6,5 L/min
Teplota vody	Max 50°C
Hmotnosť	5,8 kg

9 HLUK

Hodnoty emisií hluku namerané podľa príslušnej normy. (K=3)

Hladina akustického tlaku LpA	75 dB(A)
Hladina akustického výkonu LwA	88 dB(A)



POZOR! Ak akustický tlak prekročí úroveň 85 dB(A), používajte chrániče sluchu.

aw (Vibrácie):	2,1 m/s ²	K = 1,5 m/s ²
----------------	----------------------	--------------------------

10 ČISTENIE A ÚDRŽBA



VAROVANIE! Pred vykonávaním údržby alebo čistenia vždy odpojte elektrickú zástrčku zo zásuvky.

Aby bola zaručená dlhá a bezproblémová životnosť, riadte sa nasledujúcimi radami:

- Pred montážou vypláchnite vodnú hadicu, vysokotlakovú hadicu, striekaciu násadu a príslušenstvo.
- Konektory očistite od prachu a piesku.
- Vyčistite trysky.

Akékoľvek opravy by mala vždy vykonávať autorizovaná opravovňa s použitím originálnych náhradných dielov.

10.1 Čistenie vstupného filtra

- Pravidelne čistite filter prívodu vody. Prepláchnite vodou, aby ste odstránili nečistoty a úlomky.



UPOZORNENIE: Ak by sa filter nenamontoval, záruka zanikne.

10.2 Čistenie vetracích otvorov

Stroj treba udržiavať čistý, aby mohol chladiaci vzduch voľne prúdiť cez vetracie otvory stroja.

10.3 Mazanie spojok

Na uľahčenie pripájania a aby nevyschli O-krúžky sa musia spojky pravidelne mazať.

11 SKLADOVANIE

Stroj by ste mali skladovať v miestnosti bez mrazu!

Z čerpadla, hadice a príslušenstva treba vždy pred skladovaním vyprázdniť vodu nasledujúcim spôsobom:

1. Stroj zastavte (Otočte spínač „O“ a odpojte vodnú hadicu a trysku.
2. Stroj opätovne spustíte a aktivujete spúšť spúšťacej pištole. Stroj nechajte bežať dovtedy, kým cez spúšťaciu pištoľ nebude vytekať už žiadna voda.
3. Stroj zastavte, odpojte ho od elektriny a naviňte hadicu a kábel.
4. Spúšťaciu pištoľ, predlžovaciu násadu, trysky a iné príslušenstvo vložte do držiakov stroja. Hákový držiak sa dá používať na uloženie hadice a elektrickej šnúry.

Ak stroj nedopatrením vystavíte mrazu, bude potrebné skontrolovať, či sa nepoškodil.



VAROVANIE: Nikdy nespúšťajte zamrznutý stroj. Škoda spôsobená mrazom, nie je krytá zárukou!

12 ODSTRANOVANIE PORÚCH

PROBLÉM	PRÍČINA	SPÔSOB NÁPRAVY
Stroj sa nespúšťa	Stroj nie je zapojený do elektriny	Stroj zapojte do elektriny.
	Poškodená el. zásuvka.	Skúste inú zásuvku.
	Poškodený predlžovací kábel.	Skúste bez predlžovacieho kábla.
Fluktuácia tlaku	Čerpadlo nasáva vzduch.	Skontrolujte, či sú hadice a spoje v poriadku.
	Ventily sú znečistené, opotrebované alebo zaseknuté.	Kontaktujte vaše najbližšie servisné stredisko.
	Prívod vody je nepostačujúci.	Zvýšte tlak vody, skontrolujte, či nie je zablokovaná záhradná hadica a/alebo vymeňte za väčšiu hadicu.
	Tesnenia čerpadla sú opotrebované.	Kontaktujte vaše najbližšie servisné stredisko.
Stroj sa zastavuje.	Nesprávne sieťové napätie	Skontrolujte, či sieťové napätie korešponduje so špecifikáciou na typovom štítku.
	Aktivovaný tepelný senzor.	Stroj nechajte 5 minút vychladnúť.
	Tryska je čiastočne zablokovaná.	Trysku vyčistite ihlou a nastriekaním vody späť cez trysku.
	Zvýšenie spotreby elektrického prúdu.	Skúste bez predlžovacieho kábla.
Stroj pulzuje.	Vzduch v prívodnej hadici/čerpadle.	Stroj nechajte bežať s otvorenou spúšťou, kým sa neobnoví pravidelný pracovný tlak.
	Neadekvátne napájanie vody.	Zvýšte tlak vody, skontrolujte, či nie je zablokovaná záhradná hadica a/alebo vymeňte za väčšiu hadicu.
	Tryska je čiastočne zablokovaná.	Trysku vyčistite ihlou a nastriekaním vody späť cez trysku.
	Zablokovaný filter vody.	Vyčistite filter.
Stroj sa často sám spúšťa a zastavuje.	Zalomená hadica.	Vyrovajte hadicu.
	Čerpadlo a/alebo spúšťačiaci pištoľ sú netesné.	Kontaktujte vaše najbližšie servisné stredisko
	Žiadny prívod vody	Prípojte prívod vody.
Stroj sa spúšťa, ale nevychádza žiadna voda.	Zablokovaný filter vody.	Vyčistite filter.
	Zablokovaná tryska	Trysku vyčistite ihlou a nastriekaním vody späť cez trysku.

1	UPORABA	2
2	OPIS (SLIKA A)	2
3	VSEBINA ŠKATLE	2
4	DODATNA VARNOSTNA NAVODILA ZA VISOKOTLAČNE ČISTILNIKE	2
4.1	<i>Povezava z električnim omrežjem</i>	3
4.2	<i>Priključek za vodo</i>	4
4.3	<i>Varnostni mehanizem</i>	4
5	SESTAVLJANJE	4
5.1	<i>Namestitev držala za pištolo and gun holder</i>	4
5.2	<i>Sestavljanje pištole (slika 1)</i>	4
5.3	<i>Namestitev ročaja za voziček (slika 2)</i>	4
6	UPORABA	5
6.1	<i>Namestitev vrtno cevi (slika 3)</i>	5
6.2	<i>Namestitev visokotlačne cevi (slika 4)</i>	5
6.3	<i>Namestitev podaljševalnega nastavka in šobe</i>	5
6.4	<i>Priklop vode</i>	5
6.5	<i>Zagon/zaustavitev stroja</i>	5
6.6	<i>Nastavljiva šoba (slika 6)</i>	6
7	TEHNIČNI PODATKI	6
8	HRUP	6
9	VZDRŽEVANJE IN ČIŠČENJE	7
9.1	<i>Čiščenje filtra na dovodu</i>	7
9.2	<i>Čiščenje zračnih rež</i>	7
9.3	<i>Mazanje spojke</i>	7
10	SHRANJEVANJE	7
11	ODPRAVLJANJE TEŽAV	8

VISOKOTLAČNI ČISTILNIK 1400W POWXG90405

1 UPORABA

Vaš visokotlačni čistilnik je zasnovan čiščenje na prostem. Čistite lahko: stroje, vozila, objekte, orodja, fasade, terase, vrtno orodje ...



POZOR! Zaradi lastne varnosti si pred uporabo stroja preberite ta priročnik in vsa splošna varnostna opozorila. Svoje električno orodje smete drugim izročiti le skupaj s temi navodili.

2 OPIS (SLIKA A)

1. Spojka vhoda za vodo
2. Kavelj za shranjevanje
3. Izhod za vodo
4. Stikalo
5. Ročaj vozička
6. Nosilec za pištolo
7. Visokotlačna cev
8. Pršilna pištola
9. Zaklep sprožilca
10. Podaljševalni nastavek
11. nastavljiva šoba
12. Gumb za zapenjanje cevi za pištolo
13. Gumb za zapenjanje cevi za stroj
14. Posoda za čistilno sredstvo
15. Turbošoba

3 VSEBINA ŠKATLE

- Odstranite ves embalažni material.
- Odstranite preostalo embalažo in morebitne listke z navodili.
- Preverite, ali se v škatli nahajajo vsi deli z zgornjega seznama.
- Preverite za morebitnimi transportnimi poškodbami na napravi, napajalnem kablu, električnem vtiču in vsej ostali opremi.
- Embalažni material hranite vsaj do konca garancijske dobe. Za tem jo zavrzite v lokalnem sistemu za ravnanje z odpadki.



OPOZORILO: Embalažni material ni igrača! Otrokom ne dovolite igre s plastičnimi vrečkami! Obstaja nevarnost zadušitve!

- | | |
|---------------------------------------|---------------------------------|
| 1 x Visokotlačni čistilnik | 1 x 5-meterska tlačna cev |
| 1 x sprožilec | 1 x priročnik |
| 1 x podaljševalni nastavek za pištolo | 1 x posoda za čistilno sredstvo |
| 1 x nastavljiva šoba | 1 x turbošoba |
| 1 x priključek za dovod vode | 1 x čistilna igla |



Če kateri del manjka ali je poškodovan, se obrnite na svojega prodajalca.

4 DODATNA VARNOSTNA NAVODILA ZA VISOKOTLAČNE ČISTILNIKE

- Naprava je namenjena izključno uporabi na prostem in NI namenjena komercialni uporabi. Hranite je zaščiten pred vročino, sončnimi žarki, vlago in dežjem, zmrzaljo in ostrimi robovi.
- Ne pustite, da stroj uporabljajo osebe, ki niso usposobljene za uporabo visokotlačnega čistilnika ali ki niso prebrale navodil za uporabo.
- Visokotlačnih čistilnikov ne smejo uporabljati otroci in neusposobljene osebe.

- Otroke je treba nadzorovati in preprečiti, da bi se z napravo igrali.
- Pred zagonom naprave ga pozorno pregledajte za morebitnimi napakami. Če najdete kakšno napako, naprave ne zaženite, ampak se obrnite na lokalnega distributerja.
- Preverite zlasti, ali je izolacija na električnem kablu brezhibna in brez vsakršnih razpok. Če je električni kabel poškodovan, se obrnite na lokalni pooblaščen servis.



OPOZORILO: Visokotlačni curek je lahko v primeru nepravilne uporabe nevaren. Curka ne usmerjajte proti osebam, električnim napravam pod napetostjo ali samemu čistilniku.



OPOZORILO: Naprave ne uporabljajte v bližini drugih oseb, če te ne nosijo zaščitne obleke.

- Curka ne usmerjajte proti sebi ali drugim z namenom čiščenja obleke ali obutve.
- Nastavek za pršenje trdno držite z obema rokama.
- Upravljalca in vse osebe, ki se nahajajo v bližini mesta čiščenja, se morajo zaščititi pred delci, ki bi jih lahko zadeli med uporabo naprave.
- Pri uporabi te naprave nosite zaščitna očala in zaščitno obleko.
- Napravo odklopite z električnega napajanja, preden izvedete uporabniško vzdrževanje.
- Poskrbite za varnost naprave, tako da uporabljate le pristne nadomestne, ki jih je izdelal ali odobril proizvajalec naprave.
- Naprave ne uporabljajte, če so napajalni kabel ali pomembni deli naprave poškodovani, npr. varnostna naprava, visokotlačna cev ali sprožilna pištola.
- Naprave ne uporabljajte z mokrimi rokami. Če je naprava vlažna ali mokra, jo takoj odklopite. Ne namakajte je v vodo.
- Visokotlačni curek lahko poškoduje pnevmatike in ventilčke pnevmatik, zaradi česar lahko tudi počijo.
- Stroja nikoli ne uporabljajte v okolju, kjer obstaja nevarnost eksplozije.
- Čiščenje površin, ki vsebujejo azbest, z visokotlačnim curkom ni dovoljeno.
- Visokotlačnega čistilnika ni dovoljeno uporabljati pri temperaturah, nižjih od 0 °C.



OPOZORILO: Visokotlačne cevi, fittinge in spojke so pomembne za varnost naprave. Uporabljajte le cevi, fittinge in spojke, ki jih priporoča proizvajalec.



OPOZORILO: Neustrezni podaljševalni kabli so lahko nevarni. Kable na kolutih je pred delom zmeraj treba povsem odviti, da preprečimo njihovo pregrevanje.

- Če uporabljate podaljšek, morata biti vtič in vtičnica vodotesna in ustrezati spodaj navedenim zahtevam za dolžino in mere kabla.
 - 1,0 mm², največ 12,5 m
 - 1,5 mm², največ 20 m
- Če je električni kabel poškodovan, ga mora zamenjati proizvajalec ali njegov servisni predstavnik ali podobno usposobljena oseba, da bi preprečili nesrečo.

4.1 Povezava z električnim omrežjem

Pri priključitvi visokotlačnega čistilnika na električno omrežje je treba upoštevati naslednje.

- Električno vtičnico je moral namestiti usposobljen električar in mora ustrezati standardu IEC 60364-1.
- Priporočamo, da električno napajanje te naprave vključuje zaščitno stikalo na diferenčni tok, ki bo napajanje prekinila, če bi uhajanje toka v ozemljitev 30 ms presehalo 30 mA.

4.2 Priključek za vodo

- Napravo je treba priklopiti na javno vodovodno omrežje skladno z veljavnimi predpisi.
- Dovodno cev je treba priklopiti na vodovodno omrežje z največjim tlakom na dovodu 12 barov.



Ta visokotlačni čistilnik je v Evropi dovoljeno priklopiti na vodovodno omrežje le, če ima priključen ustrezno napravo za preprečevanje povratnega toka vrste BA skladno s standardom EN 1717. Dolžina cevi med napravo za preprečevanje povratnega toka in visokotlačnim čistilnikom mora biti vsaj 10 metrov, da lahko absorbira morebitne tlačne konice (premer najmanj 1/2 palca).

- Takoj, ko voda steče skozi ventil BA, te vode ne smete več smatrati kot pitne.



POMEMBNO! Uporabljajte le vodo brez nečistoč. Če obstaja tveganje, da so v dovodni vodi peščeni delci (npr. iz vašega vodnjaka), je treba namestiti dodatni filter.

4.3 Varnostni mehanizem

- Razbremenilni ventil lahko zmanjša tlak, če ta preseže predhodno nastavljeno vrednost.
- Blokirna naprava na sprožilni pištoli (9): sprožilna pištola (8) vključuje blokirno napravo (9). Ko je privit vijaki vzvod, sprožilne pištole (8) ni mogoče uporabljati.
- Toplotno tipalo ščiti motor pred preobremenitvijo. Stroj se bo znova zagnal po nekaj minutah, ko se je toplotno tipalo ohladilo.

5 SESTAVLJANJE

To poglavje bo podrobno razložilo, kako visokotlačni čistilnik pripravite za uporabo.

5.1 Namestitev držala za pištolo and gun holder

Potisnite držalo za pištolo v nosilec on the right side
Slide the gun holder into the holder on the left side

5.2 Sestavljanje pištole (slika 1)

- V pištolo vstavite podaljševalno lanceto. Pritisnite podaljševalno lanceto v pištolo in jo zasučite v smeri urnih kazalcev. Ko sta dela pištole pravilno spojena, jih ne morete ločiti z vlečenjem iz pištole.
- Nastavljivo pršilno šobo vstavite v podaljševalno lanceto. Ima priključek za hitro spajanje, tako da jo morate preprosto močno pritisniti na podaljševalno lanceto, tako da se zapne na svoje mesto. Ko sta dela pištole pravilno spojena (nastavljiva pršilna šoba se mora prilegati v režo na podaljševalni lanceti), delov ne morete ločiti, tako da poskušate podaljševalno lanceto preprosto izvleči iz pištole.

5.3 Namestitev ročaja za voziček (slika 2)

1. Namestite ročaj vozička na stroj.
2. Pritrdite ga s 2 vijaki.
3. Place the rear accessory hook
4. Secure the hook with two screws
5. Attach the right and left wheel.

6 UPORABA

6.1 Namestitev vrtno cevi (slika 3)

- Preden priključek za dovod vode namestite na visokotlačni čistilnik, odstranite plastični pokrovček.
- Na visokotlačni čistilnik namestite priključek cevi (z vdelanim filtrom).
- Priključite vrtno cev s standardno hitro spojko.

6.2 Namestitev visokotlačne cevi (slika 4)

1. Visokotlačno cev namestite na sprožilno pištolo in na stroj.
2. Visokotlačno cev odklopite tako, da pritisnete na zatikalo (A) ali gumb (B).

6.3 Namestitev podaljševalnega nastavka in šobe

1. Potisnite podaljševalni nastavek v sprožilno pištolo
2. Ko je vstavljen, ga obrnite. Pozor: preverite, ali je podaljševalni nastavek pravilno pritrjen na pištolo.
3. Pritrdite šobe. Močno ga pritisnite na lanceto Preden aktivirate sprožilec preverite, ali je šoba pravilno pritrjena.

6.4 Priklop vode

Primerna je navadna 1/2-palčna vrtna cev dolžine najmanj 10 m in največ 25 m.



POMEMBNO! Uporabljajte le vodo brez nečistoč. Če obstaja tveganje, da so v dovodni vodi peščeni delci (npr. iz vašega vodnjaka), je treba namestiti dodatni filter.

1. Pustite, da voda teče skozi vodno cev, preden jo priključite na stroj, da bi preprečili vstop peska in umazanije v stroj. Opozorilo: Preverite, ali je filter nameščen v cev za dovod vode in ali ni zamašen.
2. Priključite cev za vodo na vodovod s hitrim priključkom (dovod vode, največji tlak: 12 barov, največja temperatura: 50 °C).
3. Odprite vodo.

6.5 Zagon/zaustavitev stroja

Sprožilno pištolo in podaljševalni nastavek vam med uporabo lahko sune iz rok – zato ju zmeraj trdno držite z obema rokama.



POMEMBNO! Šobo usmerite v tla.



Ta visokotlačni čistilnik je opremljen s sistemom samodejnega zagona/zaustavitve glede na vodni tlak.

1. Preverite, ali je stroj v vzravnem položaju. OPOMBA: Stroja ne postavljajte v visoko travo!
2. Sprostite zaklep sprožilca.
3. Aktivirajte sprožilec sprožilne pištole in pustite, da voda teče, dokler iz cevi ne izpiha vsega zraka.
4. Stikalo za zagon/zaustavitev preklonite v desno.
5. Aktivirajte sprožilec sprožilne pištole.

6. Razdaljo in s tem tlak brizganja iz šobe zmeraj prilagodite glede na površino, ki jo čistite. Stroja med uporabo ne prekrivajte in ga ne uporabljajte v zaprtem prostoru brez ustreznega prezračevanja!

OPOMBA: Če stroj pustite stati oziroma ga ne uporabljate 5 minut, ga je treba izklopiti s stikalom za zagon/zaustavitev (4), znak »O«:

1. Stikalo za zagon/zaustavitev preklpite v levo (O).
2. Odklopite električni vtič iz vtičnice.
3. Izklopite dovod vode in aktivirajte sprožilec sprožilne pištrole, da iz stroja izpustite tlak.
4. Zaklenite sprožilno pištolo. (silka 5)

Ko sprostite sprožilec sprožilne pištrole, se stroj samodejno zaustavi. Stroj se bo znova zagnal, ko znova aktivirate sprožilno pištolo.

6.6 Nastavljiva šoba (slika 6)

Tlak nastavljiva šoba je mogoče nastaviti, tako da šobo obračate.



OPOZORILO: tega ne počnite med uporabo stroja, da ne bi curek zadel ob vašo roko.

7 TEHNIČNI PODATKI

	POWXG90405
VRSTA motorja	Motor s ščetkami
Tlak (Mpa)	8
Največji tlak (Mpa)	11
Napetost	220-240 V / 50 Hz
Moč	1400 W
Pretok	6,5 L/min
Temperatura vode	Maks. 50°C
Teža	5,8 kg

8 HRUP

Vrednosti emisij hrupa, izmerjene skladno z zadevnim standardom. (K=3)

Stopnja akustičnega tlaka LpA 75 dB(A)

Stopnja akustične moči LwA 88 dB(A)



POZOR! Nosite zaščito za sluh, če akustični tlak hrupa naprave preseže 85 dB(A).

aw (vibracij):

2,1 m/s²

K=1,5 m/s²

9 VZDRŽEVANJE IN ČIŠČENJE



OPOZORILO! Električni vtič zmeraj odklopite iz vtičnice pred vzdrževanjem ali čiščenjem.

Poskrbite za dolgo in netežavno življenjsko dobo stroja, tako da upoštevate naslednje napotke.

- Pred namestitvijo zmeraj sperite vodno cev, visokotlačno cev, pršilni podaljševalni nastavek in nastavke.
- S priključkov očistite prah in pesek.
- Očistite šobe.

Vsakršna popravila mora zmeraj izvesti pooblaščen servis in pri tem uporabiti pristne nadomestne dele.

9.1 Čiščenje filtra na dovodu

- Filter za dovod vode redno čistite pod tekočo vodo, da odstranite umazanijo in smeti.



POZOR: če filtra ne namestite, boste razveljavili garancijo.

9.2 Čiščenje zračnih rež

Stroj je treba vzdrževati čist, tako da lahko zrak za hlajenje prosto teče skozi reže stroja.

9.3 Mazanje spojk

Poskrbite, da bo priklapljanje zmeraj preprosto in da se O-obroči ne bodo posušili, tako da jih redno mažete.

10 SHRANJEVANJE

Stroj je treba hraniti v prostoru, kjer ne zmrzuje!

Črpalko, cevi in druge nastavke je treba zmeraj izprazniti, preden jih shranite, po naslednjih navodilih.

1. Zaustavite stroj (Obrnite stikalo »O« za zagon/zaustavitev in odklopite cev in šobo.
2. Znova zaženite stroj in aktivirajte sprožilec sprožilne pištole. Pustite stroj zagnan, dokler iz sprožilne pištole ne teče več voda.
3. Zaustavite stroj, ga izključite in zvijte cev ter kabel.
4. Sprožilno pištolo, podaljševalni nastavek in druge nastavke namestite na držala na stroju. Držala lahko uporabite za shranjevanje cevi in kabla.

Če bi vam stroj nehote zmrznil, ga je treba pregledati za poškodbami.



OPOZORILO: Nikoli ne zaganjajte zmrznjenega stroja. Poškodb zaradi zmrzali garancija ne pokriva!

11 ODPRAVLJANJE TEŽAV

SIMPTOM	VZROK	PRIPOROČENI UKREP
Stroj se ne zažene.	Stroj ni priključen na napajanje.	Priključite stroj na napajanje.
	Okvarjeni priključek.	Poskusite z drugim priključkom.
	Okvarjen podaljšek.	Poskusite brez podaljška.
Nihanje tlaka.	Črpalka sesa zrak.	Preverite, ali so cevi in priključki zatesnjeni.
	Ventili so umazani, obrabljeni ali blokirani.	Obrnite se na najbližjega serviserja.
	Dovod vode ni zadosten.	Povečajte vodni tlak, preverite, ali je vrtna cev morda zamašena in ali priklopite večjo cev.
	Tesnila črpalke so obrabljena.	Obrnite se na najbližjega serviserja.
Stroj se izklaplja.	Neustrezna napetost v električnem omrežju.	Preverite, ali napetost v električnem omrežju ustreza napetosti na nazivni ploščici.
	Aktivirano je toplotno tipalo.	Pustite stroj stati 5 minut, da se ohladi.
	Šoba je delno zamašena.	Šobo očistite z iglo in z brizganjem vode nazaj skoznjo.
	Povečana jakost toka.	Poskusite brez podaljška.
Stroj pulzira.	Zrak v dovodni cevi/črpalki.	Pustite, da stroj teče z odprtim sprožilcem, dokler znova ne pridobi pravilnega delovnega tlaka.
	Nezadostni dovod vode iz vodovoda.	Povečajte vodni tlak, preverite, ali je vrtna cev morda zamašena in ali priklopite večjo cev.
	Šoba je delno zamašena.	Šobo očistite z iglo in z brizganjem vode nazaj skoznjo.
	Vodni filter je zamašen.	Očistite filter.
	Cev je prepognjena.	Poravnajte cev.
Stroj se pogosto sam zažene in zaustavi.	Črpalka in/ali sprožilna pištola puščata.	Obrnite se na najbližjega serviserja.
	Ni dovoda vode.	Stroj priključite na dovod vode.
Stroj se zažene, vendar ne brizga vode.	Vodni filter je zamašen.	Očistite filter
	Šoba je delno zamašena.	Šobo očistite z iglo in z brizganjem vode nazaj skoznjo.

1	DOMENII DE UTILIZARE	2
2	DESCRIERE (FIG. A)	2
3	CONȚINUTUL PACHETULUI	2
4	INSTRUCȚIUNI SUPLIMENTARE DE ȘIGURANȚĂ PRIVIND APARATELE DE SPĂLAT CU ÎNALTĂ PRESIUNE	2
4.1	<i>Conectarea la rețeaua electrică</i>	4
4.2	<i>Racordarea la apă</i>	4
4.3	<i>Dispozitive de siguranță</i>	4
5	MONTAREA	4
5.1	<i>Montarea cârligului pentru depozitare și a suportului pentru pistol</i>	4
5.2	<i>Montarea pistolului (Fig. 1)</i>	4
5.3	<i>Montarea mânerului pentru deplasare pe roți (Fig. 2)</i>	5
6	MOD DE UTILIZARE	5
6.1	<i>Racordarea unui furtun de stropit (Fig. 3)</i>	5
6.2	<i>Montarea furtunului de înaltă presiune (Fig. 4)</i>	5
6.3	<i>Montarea lăncii și a duzei</i>	5
6.4	<i>Racordarea la apă</i>	5
6.5	<i>Pornirea / oprirea aparatului</i>	5
6.6	<i>Duză reglabilă (Fig. 6)</i>	6
7	DATE TEHNICE	6
8	ZGOMOT	6
9	ÎNTREȚINEREA ȘI CURĂȚAREA	7
9.1	<i>Curățarea filtrului de alimentare</i>	7
9.2	<i>Curățarea orificiilor de ventilație</i>	7
9.3	<i>Ungerea racordurilor</i>	7
10	DEPOZITAREA	7
11	DEPANARE	8

APARAT DE SPĂLAT CU ÎNALTĂ PRESIUNE 1400W POWXG90405

1 DOMENII DE UTILIZARE

Aparatul de spălat cu înaltă presiune este proiectat pentru curățarea în aer liber. Se pot curăța: mașini, vehicule, construcții, unelte, fațade, terase, unelte de grădină, etc.



AVERTISMENT! Pentru siguranța dumneavoastră, citiți cu atenție acest manual și instrucțiunile generale privind siguranța înainte de utilizarea aparatului electric. Aparatul electric nu trebuie dat altor persoane fără a le transmite și aceste instrucțiuni.

2 DESCRIERE (FIG. A)

1. Racord de alimentare cu apă
2. Cârlig pentru depozitare
3. Racord de refulare a apei
4. Comutator
5. Mâner pentru deplasare pe roți
6. Suport pentru pistol
7. Furtun de presiune înaltă
8. Pistol declanșator
9. Piedica declanșatorului
10. Lance
11. Duză reglabilă
12. Buton de blocare a furtunului Pistol
13. Buton de blocare a furtunului Aparat
14. Recipient pentru detergent
15. Duză turbo

3 CONȚINUTUL PACHETULUI

- Îndepărtați toate ambalajele.
- Îndepărtați ambalajele rămase, precum și suporturile de transport (dacă există).
- Verificați prezența tuturor articolelor din pachet.
- Verificați dacă aparatul, cordonul de alimentare, fișa de alimentare și toate accesoriile sunt intacte în urma transportului.
- Păstrați ambalajele pe cât posibil până la finalul perioadei de garanție. Aruncați doar la punctele locale de reciclare a deșeurilor.



AVERTISMENT: Ambalajele nu sunt jucării! Copiii nu trebuie să se joace cu pungi de plastic! Pericol de sufocare!

1x aparat de spălat cu roi

1x declanșator

1x lance cu prelungitor pentru pistol

1x duză reglabilă

1 racord de alimentare cu apă

1x furtun de presiune 5 m

1x manual principal

1x recipient pentru detergent

1x duză turbo

1 ac de curățare



În cazul în care lipsesc componente sau acestea sunt deteriorate, contactați magazinul de unde ați cumpărat produsul.

4 INSTRUCȚIUNI SUPLIMENTARE DE ȘIGURANȚĂ PRIVIND APARATELE DE SPĂLAT CU ÎNALTĂ PRESIUNE

- Aparatul este destinat numai utilizării personale, în aer liber și NU utilizării comerciale. Feriți aparatul de căldură, de expunerea directă la lumina solară, de umezeală și ploaie, de îngheț și de muchiiile ascuțite.

- Nu permiteți utilizarea aparatului de către persoane care nu au fost instruite cu privire la utilizarea unui aparat de spălat cu înaltă presiune și care nu au citit manualul de instrucțiuni!
- Aparatele de spălat cu înaltă presiune nu trebuie folosite de copii sau de către persoane necalificate.
- Copiii trebuie supravegheați, pentru a evita joaca cu aparatul.
- Înainte de pornirea aparatului, verificați cu atenție dacă nu prezintă defecțiuni. În caz că observați defecțiuni, nu porniți aparatul și adresați-vă distribuitorului local.
- Verificați în special izolația cablului electric. Aceasta nu trebuie să prezinte niciun fel de defecțiuni și fisuri. În cazul în care cablul electric este deteriorat, acesta trebuie înlocuit de un centru de service autorizat local.



AVERTISMENT: Jeturile de înaltă presiune pot fi periculoase în caz de utilizare inccorectă. Jetul nu trebuie direcționat către oameni, echipament electric sub tensiune sau chiar către aparat.



AVERTISMENT: Nu folosiți aparatul în preajma oamenilor în afara cazului în care aceștia poartă îmbrăcăminte de protecție

- Nu direcționați jetul către dumneavoastră sau către alte persoane pentru a vă curăța încălțăminte sau îmbrăcăminte.
- Țineți ferm lancea de pulverizare, cu ambele mâini.
- Operatorul și orice persoană din imediata apropiere a locului de curățare trebuie să ia măsuri de protecție pentru a nu fi lovit de fragmente dislocate în timpul utilizării.
- În timpul utilizării, purtați ochelari și îmbrăcăminte de protecție.
- Înainte de a efectua lucrări de întreținere, deconectați de la alimentarea cu energie.
- Pentru siguranța aparatului, utilizați doar piese originale de la producător sau aprobate de producător.
- Nu utilizați aparatul dacă au fost deteriorate cabluri de alimentare sau componente importante, de ex. dispozitive de siguranță, furtunul de înaltă presiune sau pistolul declanșator.
- Nu utilizați aparatul cu mâinile ude. În caz că aparatul este umed sau ud, deconectați-l imediat de la priză. Nu introduceți aparatul în apă.
- Jetul de înaltă presiune poate deteriora pneurile sau ventilele pneurilor, care pot exploda.
- Nu utilizați aparatul în medii cu posibil pericol de explozie.
- Este interzisă curățarea cu înaltă presiune a suprafețelor cu conținut de azbest.
- Nu utilizați aparatul de spălat cu înaltă presiune la temperaturi sub 0°C.



AVERTISMENT: Furtunurile de înaltă presiune, fittingurile și racordurile sunt importante pentru siguranța aparatului. Utilizați doar furtunuri, fittinguri și racorduri recomandate de producător.



AVERTISMENT: Prolungitoarele necorespunzătoare pot fi periculoase. Cablurile pe role trebuie derulate întotdeauna complet, pentru a evita supraîncălzirea cablurilor.

- În caz că se utilizează un prelungitor, fișa și priza trebuie să fie etanșe și să respecte cerințele privitoare la lungime și la dimensiunile cablului indicate mai jos.
 - 1,0 mm² max. 12,5 m
 - 1,5 mm² max. 20 m

- În caz de defectare a cablului de alimentare, acesta trebuie înlocuit de către producător sau de către agentul de service al acestuia, ori de către o altă persoană cu calificare echivalentă, pentru evitarea pericolelor.

4.1 Conectarea la rețeaua electrică

La conectarea aparatului de spălat cu înaltă presiune la rețeaua electrică, trebuie respectate următoarele:

- Legătura electrică trebuie făcută de un electrician calificat, în conformitate cu IEC 60364-1.
- Se recomandă ca alimentarea cu energie a aparatului să includă un dispozitiv de curent rezidual, care va întrerupe alimentarea dacă scurgerea de curent la împământare depășește 30 mA, timp de 30 ms.

4.2 Racordarea la apă

- Racordarea la rețeaua publică în conformitate cu reglementările.
- Furtunul de alimentare poate fi racordat la rețeaua de apă cu o presiune maximă de alimentare de 12 bar.



Aparatul de spălat cu înaltă presiune poate fi conectat la rețeaua de apă potabilă, numai în Europa, dacă se instalează o clapetă antiretur corespunzătoare, de tip BA în conformitate cu EN 1717. Lungimea furtunului între clapeta antiretur și aparatul de spălat cu înaltă presiune trebuie să fie de cel puțin 10 metri, pentru a absorbi eventualele maxime de presiune (diametru min. ½ inch).

- Imediat după trecerea prin ventilul BA, apa respectivă nu mai este considerată potabilă.



IMPORTANT! Utilizați numai apă lipsită de impurități. În cazul în care există riscul prezenței granulelor de nisip în apa de alimentare (de ex. din puțul propriu) este necesară montarea unui filtru suplimentar.

4.3 Dispozitive de siguranță

- Supapa de evacuare poate reduce presiunea, în cazul depășirii unor valori prestabilite.
- Siguranță pe pistolul declanșator (9): Pistolul declanșator (8) este prevăzut cu o siguranță (9). La activarea butonului, pistolul declanșator (8) poate fi acționat.
- Un senzor de temperatură protejează motorul împotriva suprasarcinilor. Aparatul va reporni după câteva minute, după răcirea senzorului de temperatură.

5 MONTAREA

Acest capitol explică detaliat pregătirea pentru utilizare a aparatului de spălat cu înaltă presiune.

5.1 Montarea cârligului pentru depozitare și a suportului pentru pistol

- Glisați în suport cârligul pentru depozitare, pe partea dreaptă.
- Glisați suportul de pistol în suportul de pe partea stângă.

5.2 Montarea pistolului (Fig. 1)

- Introduceți lancea cu prelungitor în pistol. Împingeți și răsuciți în sens orar lancea cu prelungitor în pistol. După îmbinarea corespunzătoare a pieselor, cele două componente nu mai pot fi separate extrăgându-le direct din pistol.
- Introduceți duza reglabilă de pulverizare în tija prelungitoare. Fiind de tipul „cuplare rapidă”, este suficient să o împingeți manual, direct și cu putere pe tija prelungitoare până când se blochează în poziție. După cuplarea corespunzătoare a pieselor (duza reglabilă cu camă trebuie cuplată în fanta tije prelungitoare), cele două componente nu mai pot fi separate extrăgându-le direct de pe tija prelungitoare.

5.3 Montarea mânerului pentru deplasare pe roți (Fig. 2)

1. Așezați pe aparat mânerul pentru deplasare pe roți.
2. Fixați mânerul cu ajutorul celor 2 șuruburi.
3. Poziționați cârligul pentru accesorii spate.
4. Securizați cârligul cu două șuruburi.
5. Montați roata din dreapta și cea din stânga.

6 MOD DE UTILIZARE**6.1 Racordarea unui furtun de stropit (Fig. 3)**

- Înainte de a cupla racordul de alimentare cu apă la aparatul de spălat sub presiune, demontați capacul de plastic.
- Cuplați racordul de furtun (cu filtrul integrat) la aparatul de spălat sub presiune.
- Racordați furtunul de stropit cu ajutorul unui racord cu închidere rapidă obișnuit.

6.2 Montarea furtunului de înaltă presiune (Fig. 4)

1. Racordați furtunul de înaltă presiune la pistolul declanșator și la aparat.
2. Desprindeți furtunul de înaltă presiune apăsând pe închizătorul (A) sau pe butonul (B).

6.3 Montarea lăncii și a duzei

1. Împingeți lancea în pistolul declanșator.
2. După ce a intrat, rotiți lancea. Atenție: Verificați dacă lancea este bine fixată de pistol.
3. Fixați duzele. Împingeți puternic pe lance. Înainte de acționarea declanșatorului, verificați dacă duza este bine fixată.

6.4 Racordarea la apă

Poate fi utilizat un furtun de stropit grădina obișnuit de 1/2", de lungime minimă de 10 m și maximă de 25 m.



IMPORTANT! Utilizați numai apă lipsită de impurități. În cazul în care există riscul prezenței granulelor de nisip în apa de alimentare (de ex. din puțul propriu) este necesară montarea unui filtru suplimentar.

1. Înainte de racordarea furtunului de apă la aparat, lăsați apa să curgă prin furtun, pentru a evita pătrunderea nisipului și a murdăriei în aparat. Notă: Verificați dacă filtrul este montat în conducta de alimentare cu apă și dacă nu este colmatat.
2. Racordați furtunul de apă la alimentarea cu apă cu ajutorul unui racord cu închidere rapidă (alimentare cu apă, presiune max.: 12 bar, temperatură maximă: 50°C).
3. Deschideți robinetul de apă.

6.5 Pornirea / oprirea aparatului

În timpul funcționării, la pistolul declanșator și lance se manifestă un recul, de aceea trebuie ținute întotdeauna ferm, cu ambele mâini.



IMPORTANT: Orientați duza spre sol.



Aparatul de spălat cu înaltă presiune este prevăzut cu un sistem de pornire / oprire automat, pe baza presiunii apei.

1. Verificați dacă aparatul este în poziție verticală. NOTĂ: Nu așezați aparatul pe iarbă înaltă!
2. Eliberați piedica declanșatorului.
3. Acționați declanșatorul pistolului declanșator și lăsați apa să curgă până la evacuarea aerului din furtunul de apă.

4. Rotiți către dreapta întrerupătorul de pornire/oprire.
5. Acționați declanșatorul pistolului declanșator.
6. Adaptați întotdeauna distanța - și implicit presiunea aplicată de duză - la suprafața de curățat.

Nu acoperiți aparatul în timpul funcționării și nu utilizați aparatul într-o încăpere fără ventilație corespunzătoare!

NOTĂ: Dacă aparatul nu este utilizat timp de 5 minute, trebuie oprit prin aducerea întrerupătorului de pornire/oprire (4) la "O":

7. Rotiți întrerupătorul de pornire/oprire către stânga, poziția "O".
8. Deconectați fișa de la rețeaua electrică.
9. Închideți alimentarea cu apă și acționați declanșatorul pistolului declanșator pentru a depresuriza aparatul.
10. Blocați pistolul declanșator. (Fig. 5)

La eliberarea declanșatorului pistolului declanșator, aparatul se oprește automat. La o nouă acționare a pistolului declanșator, aparatul pornește din nou.

6.6 **Duză reglabilă (Fig. 6)**

Duza reglabilă permite reglarea presiunii, prin rotire.



AVERTISMENT: Nu efectuați această operațiune în timpul funcționării, pentru a evita contactul mâinii cu jetul.

7 DATE TEHNICE

	POWXG90405
TIP de motor	Motor cu perii
Presiune (MPa)	8
Presiune max. (MPa)	11
Tensiune	220-240 V / 50 Hz
Putere	1400 W
Debit	6,5 l/min
Temperatura apei	Max. 50 °C
Greutate	5,8 kg

8 ZGOMOT

Valori ale emisiilor sonore măsurate în conformitate cu standardele aplicabile. (K=3)

Nivel de presiune acustică LpA	75 dB(A)
Nivel de putere acustică LwA	88 dB(A)



ATENȚIE! Presiunea acustică poate depăși 85 dB(A), caz în care trebuie purtat un dispozitiv de protecție auditivă.

aw (Nivel vibrații):	2,1 m/s ²	K = 1,5 m/s ²
----------------------	----------------------	--------------------------

9 ÎNTREȚINEREA ȘI CURĂȚAREA



AVERTISMENT! Deconectați întotdeauna fișa de la priză înainte de întreținere sau curățare.

Pentru a asigura o durată de utilizare îndelungată fără probleme, respectați următoarele recomandări:

- Spălați furtunul de apă, furtunul de înaltă presiune, lancea de pulverizare și accesoriile înainte de montare.
- Curățați racordurile de praf și de nisip.
- Curățați duzele.

Orice reparații trebuie efectuate numai într-un atelier autorizat, cu piese de schimb originale.

9.1 Curățarea filtrului de alimentare

- Curățați periodic filtrul de alimentare cu apă. Clătiți cu apă pentru a elimina noroiul și reziduurile.



ATENȚIE: Omissionea montării filtrului anulează garanția.

9.2 Curățarea orificiilor de ventilație

Aparatul trebuie menținut curat, pentru a permite trecerea liberă a aerului de răcire prin orificiile de ventilație ale aparatului.

9.3 Ungerea racordurilor

Pentru a asigura conectarea ușoară și a evita uscarea garniturilor inelare, racordurile trebuie unse periodic.

10 DEPOZITAREA

Aparatul trebuie păstrat într-o încăpere ferită de îngheț.

Pompa, furtunul și accesoriile trebuie golite întotdeauna de apă înainte de depozitare, după cum urmează:

1. Opriți aparatul (Rotiți pe „O” de la întrerupătorul de pornire/oprire) și demontați furtunul de apă și duza.
2. Porniți din nou aparatul și acționați declanșatorul pistolului declanșator. Lăsați aparatul să funcționeze până când nu mai curge apă prin pistolul declanșator.
3. Opriți aparatul, deconectați de la rețea și rulați furtunul și cablul.
4. Așezați pistolul declanșator, lancea, duzele și celelalte accesorii pe suporturile aparatului.

Pentru depozitarea furtunului și a cablului se poate utiliza cârligul.

În caz că aparatul a înghețat accidental, va trebui verificat dacă nu a suferit defecțiuni.



AVERTISMENT: Nu porniți niciodată un aparat înghețat. Defecțiunile provocate de îngheț nu sunt acoperite de garanție!

11 DEPANARE

MANIFESTARE	CAUZĂ	ACȚIUNE RECOMANDATĂ
Aparatul nu pornește	Aparatul nu este conectat la rețeaua electrică	Conectați aparatul la rețeaua electrică.
	Priză defectă	Încercați o altă priză.
	Prelungitor defect	Încercați fără prelungitor.
Presiune variabilă	Pompa aspiră aer	Verificați etanșeitarea furtunurilor și a racordurilor.
	Supape murdare, uzate sau blocate	Adresați-vă celui mai apropiat centru de service
	Alimentarea cu apă este insuficientă	Măriți presiunea apei, verificați dacă furtunul de stropit grădina nu este înfundat și / sau înlocuiți furtunul cu unul mai mare.
	Garniturile pompei sunt uzate	Adresați-vă celui mai apropiat centru de service
Aparatul se oprește	Tensiune necorespunzătoare a rețelei	Verificați dacă tensiunea rețelei corespunde specificațiilor de pe plăcuța cu caracteristicile tehnice
	Senzorul de temperatură este activat	Lăsați aparatul să se răcească timp de 5 minute
	Duză parțial înfundată	Curățați duza cu ajutorul unui ac și prin pulverizarea apei prin duză în sens invers
	Creștere a intensității	Încercați fără prelungitor.
Aparatul pulsează	Aer în furtunul / pompa de alimentare	Lăsați aparatul să funcționeze cu declanșatorul deschis până la revenirea presiunii de lucru constante.
	Alimentare inadecvată de la sursa de apă	Măriți presiunea apei, verificați dacă furtunul de stropit grădina nu este înfundat și / sau înlocuiți furtunul cu unul mai mare.
	Duză parțial înfundată	Curățați duza cu ajutorul unui ac și prin pulverizarea apei prin duză în sens invers
	Filtru de apă înfundat	Curățați filtrul
	Furtunul este găuit	Îndreptați furtunul.
Aparatul pornește și se oprește frecvent de la sine	Scurgeri la pompă și / sau la pistolul declanșator	Adresați-vă celui mai apropiat centru de service
	Absența alimentării cu apă	Racordați alimentarea cu apă.
Aparatul pornește, dar nu scoate apă	Filtru de apă înfundat	Curățați filtrul
	Duză înfundată	Curățați duza cu ajutorul unui ac și prin pulverizarea apei prin duză în sens invers

1	ZASTOSOWANIE	2
2	OPIS (RYC. A)	2
3	SPIS CZĘŚCI	2
4	DODATKOWE INSTRUKCJE BEZPIECZEŃSTWA PRACY Z MYJKĄ CIŚNIENIOWĄ	3
4.1	<i>Sieciowe gniazdo elektryczne</i>	4
4.2	<i>Zasilanie wodą</i>	4
4.3	<i>Urządzenia zabezpieczające</i>	4
5	MONTAŻ	4
5.1	<i>Montaż haka do odkładania i uchwytu pistoletu</i>	4
5.2	<i>Montaż pistoletu (ryc. 1)</i>	5
5.3	<i>Montaż uchwytu wózka (ryc. 2)</i>	5
6	PRACA	5
6.1	<i>Podłączenie węża ogrodowego (ryc. 3)</i>	5
6.2	<i>Montaż węża ciśnieniowego (ryc. 4)</i>	5
6.3	<i>Montaż lancy i dyszy</i>	5
6.4	<i>Podłączenie wody</i>	5
6.5	<i>Uruchamianie/zatrzymanie urządzenia</i>	6
6.6	<i>Dysza regulowana (ryc. 6)</i>	6
7	PARAMETRY TECHNICZNE	6
8	EMISJA DŹWIĘKU	7
9	KONSERWACJA I CZYSZCZENIE	7
9.1	<i>Czyszczenie filtra wlotowego</i>	7
9.2	<i>Czyszczenie szczelin powietrznych</i>	7
9.3	<i>Smarowanie złączy</i>	7
10	PRZECHOWYWANIE	7
11	ROZWIĄZYWANIE PROBLEMÓW	8

MYJKA CIŚNIENIOWA 1400W POWXG90405

1 ZASTOSOWANIE

Ta myjka ciśnieniowa została zaprojektowana do czyszczenia na zewnątrz budynków. Czyszczenie: maszyn, pojazdów, konstrukcji, narzędzi, fasad, tarasów, narzędzi ogrodniczych itd.



UWAGA! Proszę dla własnego bezpieczeństwa przeczytać ten podręcznik oraz ogólną instrukcję zasad bezpiecznego użytkowania przed zastosowaniem urządzenia. Elektronarzędzie należy przekazywać innym osobom wyłącznie z niniejszym podręcznikiem.

2 OPIS (RYC. A)

1. Złączka dopływu wody
2. Hak do odkładania
3. Wylot wody
4. Przełącznik
5. Uchwyt wózka
6. Uchwyt pistoletu
7. Wąż ciśnieniowy
8. Pistolet spustowy
9. Blokada spustu
10. Lanca
11. Dysza regulowana
12. Przycisk blokady węża - pistolet
13. Przycisk blokady węża - urządzenie
14. Butelka na mydło
15. Dysza turbo

3 SPIS CZĘŚCI

- Usunąć wszystkie elementy opakowania.
- Usunąć wszystkie pozostałości po opakowaniu i zabezpieczeniach transportowych (jeżeli takie istnieją).
- Upewnić się, że zawartość opakowania jest kompletna.
- Sprawdzić urządzenie, przewód zasilający, wtyczkę zasilającą oraz wszystkie dodatkowe części, pod kątem ewentualnego uszkodzenia podczas transportu.
- Jeśli to możliwe to przechować elementy opakowania tak długo jak urządzenie będzie objęte gwarancją. Po upływie tego okresu należy je wyrzucić zgodnie z przyjętym systemem usuwania odpadów.



UWAGA: Elementy opakowania to nie zabawki! Dzieci nie mogą bawić się plastikowymi opakowaniami! Grozi to uduszeniem!

- | | |
|----------------------------------|-------------------------|
| 1 x myjka ciśnieniowa | 1x wąż ciśnieniowy 5 m |
| 1 x spust | 1 x podręcznik główny |
| 1 x wydłużona lanca do pistoletu | 1 x butelka na mydło |
| 1 x dysza regulowana | 1 x dysza turbo |
| 1 x złącze dopływu wody | 1 x igła do czyszczenia |



W razie braku lub uszkodzenia części, prosimy skontaktować się ze sprzedawcą.

4 DODATKOWE INSTRUKCJE BEZPIECZEŃSTWA PRACY Z MYJKĄ CIŚNIENIOWĄ

- Urządzenie jest przeznaczone wyłącznie do prywatnego użytku poza pomieszczeniami, a NIE do użytku komercyjnego. Należy je przechowywać z dala od wysokiej temperatury, bezpośredniego nasłonecznienia, wilgoci i deszczu, mrozu i ostrych krawędzi.
- Nie pozwalać na używanie urządzenia osobom, które nie zostały przeszkolone w zakresie używania myjki ciśnieniowej i nie przeczytały podręcznika użytkownika!
- Myjki ciśnieniowe nie mogą być używane przez dzieci ani osoby bez przeszkolenia;
- Należy pilnować dzieci, uniemożliwiając im zabawę tym urządzeniem.
- Przed uruchomieniem urządzenia należy je dokładnie sprawdzić pod kątem wszelkich usterek. Po stwierdzeniu jakiegokolwiek usterki nie wolno uruchamiać urządzenia i należy się skontaktować z lokalnym dystrybutorem.
- Szczególnie dokładnie sprawdzić izolację przewodu elektrycznego, która powinna być nienaganna i be jakichkolwiek pęknięć. Jeśli przewód elektryczny ulegnie uszkodzeniu, naprawy powinno dokonać autoryzowane lokalne centrum serwisowe.



OSTRZEŻENIE: Wysokociśnieniowe strumienie mogą być niebezpieczne w przypadku niewłaściwego użycia. Nie wolno kierować strumienia na ludzi, osprzęt elektryczny pod napięciem ani na samo urządzenie.



OSTRZEŻENIE: Nie używać urządzenia, jeśli w zasięgu jego pracy znajdują się osoby bez odpowiedniej odzieży ochronnej.

- Nie wolno kierować strumienia na siebie ani inne osoby w celu oczyszczenia obuwia lub odzieży.
- Pewnie trzymać lancę rozpylającą obiema rękami.
- Operator i każda osoba w bezpośrednim sąsiedztwie miejsca czyszczenia powinni podjąć działanie w celu zabezpieczenia się przed uderzeniem zabrudzeniami odrywającymi się w trakcie pracy.
- Nosić gogle i odzież ochronną w trakcie pracy.
- Należy odłączyć źródło zasilania elektrycznego przed przystąpieniem do konserwacji.
- W celu zapewnienia bezpieczeństwa należy używać wyłącznie części oryginalnych dostarczonych lub zatwierdzonych przez producenta.
- Nie używać urządzenia, jeśli uszkodzony jest jego przewód zasilający lub ważne części, np. elementy zabezpieczające, węże ciśnieniowe, pistolet spustowy.
- Nie używać urządzenia mokrymi rękoma. Jeśli urządzenie jest wilgotne lub mokre, należy je natychmiast wyłączyć. Nie wstawiać go do wody.
- Opony i zawory opon mogą zostać uszkodzone przez strumień ciśnieniowy, co może być przyczyną ich rozerwania.
- Nie wolno używać urządzenia w środowisku, w którym może występować ryzyko wybuchu.
- Niedozwolone jest czyszczenie powierzchni zawierających azbest przy użyciu wysokiego ciśnienia.
- Tej myjki ciśnieniowe nie wolno używać w temperaturze poniżej 0 °C.



OSTRZEŻENIE: Węże wysokociśnieniowe, ich uszczelnienia i połączenia są częściami ważnymi dla bezpieczeństwa urządzenia. Używać tylko węży, złączek i złączy zalecanych przez producenta.



OSTRZEŻENIE: Nieodpowiednie przedłużacze mogą być niebezpieczne. Przewody na zwizaczach powinny być zawsze całkowicie rozwinięte, aby zapobiec przegrzewaniu się przewodów.

- Jeśli używa się przedłużacza, wtyczka i gniazdo muszą być wodoszczelne i zgodnie z niżej wspomnianymi wymogami dotyczącymi długości i przekroju przewodów.
 - 1,0 mm² maks. 12,5 m
 - 1,5 mm² maks. 20 m
- Aby uniknąć zagrożenia, uszkodzony przewód zasilający musi być wymieniony przez producenta, jego autoryzowany serwis lub osobę o odpowiednich kwalifikacjach.

4.1 Sieciowe gniazdo elektryczne

Podłączając myjkę ciśnieniową do sieci elektrycznej, należy przestrzegać następujących zasad:

- podłączenie do zasilania elektrycznego powinno być wykonane przez wykwalifikowanego elektryka zgodnie z normą IEC 60364-1
- zaleca się, aby zasilanie elektryczne tego urządzenia obejmowało wyłącznik różnicowo-prądowy, który odłączy zasilanie, jeśli wartość prądu upływowego do ziemi przekroczy 30 mA przez 30 ms.

4.2 Zasilanie wodą

- Podłączenie do sieci publicznej zgodnie z przepisami.
- Wąż wlotowy może być podłączony do źródła zasilania wodą o maks. ciśnieniu wlotowy wynoszącym 12 barów.



Ta myjka ciśnieniowa jest jedyną w Europie, która ma dopuszczenie do podłączania do źródła zasilania wodą pitną pod warunkiem zainstalowania odpowiedniego urządzenia zapobiegającego przepływowi powrotnemu do źródła zasilania typu BA zgodnie z normą EN 1717. Długość węża między urządzeniem zapobiegającym przepływowi powrotnemu i myjką ciśnieniową nie może być krótsza niż 10 metrów, aby były wyrównywane ewentualne skoki ciśnienia (min. średnica ½ cala).

- Woda, która przepływnie przez zawór BA, nie jest już uważana za wodę pitną.



WAŻNE! Używać wyłącznie wody bez jakichkolwiek zanieczyszczeń. Jeśli istnieje ryzyko występowania ziaren piasku w wodzie wlotowej (np. ze studni użytkownika), należy zamontować dodatkowy filtr.

4.3 Urządzenia zabezpieczające

- Zawór odciążający może zmniejszać ciśnienie, jeśli jego wartość przekroczy wstępnie ustalone wartości.
- Blokada na pistolecie spustowym (9): Pistolet spustowy (8) jest wyposażony w blokadę (9). Kiedy gałka jest włączona, pistoletu spustowego (8) nie można używać.
- Czujnik temperaturowy chroni silnik przed przeciążeniem. Urządzenie uruchomi się ponownie po kilku minutach, kiedy czujnik termiczny ostygnie.

5 MONTAŻ

W tej części szczegółowo objaśnimy, jak zmontować gotową do użycia myjkę ciśnieniową.

5.1 Montaż haka do odkładania i uchwytu pistoletu

- Wsunąć hak do odkładania do uchwytu po prawej stronie.
- Wsunąć uchwyt pistoletu do uchwytu po lewej stronie.

5.2 Montaż pistoletu (ryc. 1)

- Wprowadzić wydłużoną lancę do pistoletu. Nacisnąć i nakręcić wydłużoną lancę w prawo na pistolet. Kiedy części są prawidłowo połączone, nie można rozdzielić dwóch komponentów przez wyciąganie pistoletu w linii prostej.
- Wprowadzić dyszę z regulacją rozpylania do przedłużacza – jest to szybkozłącze: wystarczy ręcznie nasunąć dyszę bezpośrednio i mocno na przedłużacz, aż zostanie zablokowana na miejscu. Kiedy części są prawidłowo połączone (krzywka dyszy regulowanej musi pasować do szczeliny przedłużacza, nie można rozdzielić komponentów przez wyciąganie z przedłużacza w linii prostej).

5.3 Montaż uchwytu wózka (ryc. 2)

1. Umieścić uchwyt wózka na urządzeniu.
2. Przymocować uchwyt 2 śrubami.
3. Założyć tylny hak pomocniczy.
4. Zamocować hak dwiema śrubami.
5. Podłączyć prawe i lewo kółko.

6 PRACA**6.1 Podłączenie węża ogrodowego (ryc. 3)**

- Przed podłączeniem złącza dopływu wody do myjki ciśnieniowej zdjąć plastikową zatyczkę.
- Podłączyć złącze węża (z wbudowanym filtrem) do myjki ciśnieniowej.
- Podłączyć wąż ogrodniczy ze standardową szybkozłączką.

6.2 Montaż węża ciśnieniowego (ryc. 4)

1. Podłączyć wąż ciśnieniowy do pistoletu spustowego i urządzenia.
2. Odłączyć wąż ciśnieniowy przez naciśnięcie zapadki (A) lub przycisku (B).

6.3 Montaż lancy i dyszy

1. Wcisnąć lancę do pistoletu spustowego
2. Po wprowadzeniu przekręcić ją. Przestroga: Upewnić się, że lanca jest prawidłowo przymocowana do pistoletu.
3. Podłączyć dysze Silnie je wcisnąć na lancę.. Przed naciśnięciem na spust upewnić się, że dysza jest prawidłowo zamocowana.

6.4 Podłączenie wody

Odpowiedni będzie zwykły wąż ogrodowy 1/2" o długości w przedziale od 10 do 25 m.



WAŻNE! Używać wyłącznie wody bez jakichkolwiek zanieczyszczeń. Jeśli istnieje ryzyko występowania ziaren piasku w wodzie wlotowej (np. ze studni użytkownika), należy zamontować dodatkowy filtr.

1. Przepuścić wodę przez wąż wodny przed podłączeniem go do urządzenia, aby zapobiec wnikananiu piasku i brudu do urządzenia. Uwaga: Upewnić się, że filtr jest zamocowany do rurki wlotu wody i nie jest zapchany.
2. Podłączyć wąż wodny do źródła zasilania wodą, używając szybkozłączki (wlot wody, ciśnienie maks.: 12 barów, temp. maks.: 50 °C).
3. Włączyć wodę.

6.5 Uruchamianie/zatrzymywanie urządzenia

Pistolet spustowy i lanca są narażone na silne naprężenia w trakcie pracy — należy je silnie trzymać obiema rękami.



WAŻNE: Skierować dyszę w stronę podłoża.

Ta myjka ciśnieniowa jest wyposażona w system automatycznego uruchamiania/zatrzymywania, oparty na ciśnieniu wody.

1. Upewnić się, że urządzenie jest ustawione pionowo. UWAGA: Nie umieszczać urządzenia w wysokiej trawie!
2. Zwolnić blokadę spustu.
3. Nacisnąć spust pistoletu spustowego i przepuszczać wodę, aż całe powietrze wydostanie się z węża wodnego.
4. Przekręcić przełącznik Start/stop w prawo.
5. Nacisnąć spust pistoletu spustowego.
6. Zawsze dostosować odległość, a przez to ciśnienie dyszy, od powierzchni, która ma być oczyszczona.

Nie zakrywać urządzenia w trakcie pracy albo używać go w pomieszczeniu o odpowiedniej wentylacji!

UWAGA: Jeśli urządzenie ma być pozostawione lub nieużywane przez 5 minut, należy je wyłączyć przełącznikiem start/stop (4) „O”.

7. Przekręcić przełącznik Start/stop w lewo „O”.
8. Odłączyć wtyczkę zasilania elektrycznego od gniazda.
9. Odłączyć źródło zasilania w wodę i nacisnąć spust pistoletu spustowego, aby uwolnić ciśnienie z urządzenia.
10. Zablokować pistolet spustowy. (ryc. 5)

Zwolnienie spustu pistoletu spustowego spowoduje automatyczne zatrzymanie urządzenia. Urządzenie uruchomi się ponownie po ponownym włączeniu pistoletu spustowego.

6.6 Dysza regulowana (ryc. 6)

Ciśnienie dla dysza regulowana można regulować przez jej przekręcanie.



OSTRZEŻENIE: Nie należy tego robić w trakcie pracy, aby uniknąć kontaktu dłoni z silnym strumieniem wody.

7 PARAMETRY TECHNICZNE

	POWXG90405
TYP silnika	Silnik szczotkowy
Ciśnienie (MPa)	8
Ciśnienie maks. (MPa)	11
Napięcie	220-240 V / 50 Hz
Moc	1400 W
Natężenie przepływu	6,5 l/min
Temperatura wody	Maks. 50 °C
Masa	5,8 kg

8 EMISJA DŹWIĘKU

Wartości emisji hałasu, zmierzone zgodnie z odpowiednią normą. ($K=1,5 \text{ m/s}^2$)

Poziom ciśnienia akustycznego L_{pA} 75 dB(A)

Poziom mocy akustycznej L_{wA} 88 dB(A)



UWAGA! Moc akustyczna dźwięku może przekraczać 85 dB(A), w takim wypadku należy zastosować środki indywidualnej ochrony słuchu.

aw (Poziom wibracji):

2,1 m/s^2

$K = 1,5 \text{ m/s}^2$

9 KONSERWACJA I CZYSZCZENIE



OSTRZEŻENIE! Zawsze odłączyć wtyczkę zasilania elektrycznego od gniazda przed konserwacją lub czyszczeniem.

Aby zapewnić długą i bezproblemową eksploatację, należy przestrzegać następujących zasad:

- Wypłukać wąż wodny, wąż ciśnieniowy, lancę rozpylającą i akcesoria przed montażem.
- Oczyszczyć złącza z pyłu i piasku.
- Oczyszczyć dysze.

Wszelkie naprawy powinny być wykonywane w autoryzowanym warsztacie przy użyciu oryginalnych części zamiennych.

9.1 Czyszczenie filtra wlotowego

- Regularnie czyścić filtr dopływu wody. Przepłukiwać go wodą, aby usunąć zabrudzenia i osady.



PRZESTROGA: Niezamocowanie filtra spowoduje unieważnienie gwarancji.

9.2 Czyszczenie szczelin powietrznych

Urządzenie powinno być utrzymywane w czystości, aby powietrze chłodzące swobodnie przepływało przez jego szczeliny wentylacyjne.

9.3 Smarowanie złązek

Aby zapewnić łatwość połączenia i niewysychanie o-ringów, należy regularnie czyścić złącza.

10 PRZECHOWYWANIE

Urządzenie powinno być przechowywane w pomieszczeniu zabezpieczonym przed mrozem! Pompa, wąż i akcesoria powinny być zawsze opróżnione z wody przed przechowywaniem w następujący sposób:

1. Zatrzymać urządzenie (Włączyć przełącznik start/stop „O” oraz odłączyć wąż wodny, wąż ciśnieniowy i dyszę).
2. Ponownie uruchomić urządzenie i wcisnąć spust pistoletu spustowego. Uruchomić urządzenie na tak długo, aż woda przestanie przepływać przez pistolet spustowy.
3. Zatrzymać urządzenie, odłączyć je od gniazdka elektrycznego oraz zwinąć wąż i przewód zasilający.
4. Umieścić pistolet spustowy, lancę, dyszę i inne akcesoria w uchwytach urządzenia. Hak może być używany do zawieszenia węża i przewodu zasilającego.

Jeśli dojdzie do przypadkowego zamarznięcia urządzenia, konieczne będzie jego sprawdzenie pod kątem uszkodzeń.



**OSTRZEŻENIE: Nie wolno uruchamiać zamrażniętego urządzenia.
Uszkodzenia mrozowe nie są objęte gwarancją!**

11 ROZWIĄZYWANIE PROBLEMÓW

OBJAW	PRZYCZYNA	ZALECANE DZIAŁANIE
Urządzenie nie uruchamia się.	Urządzenie nie jest podłączone do gniazdka.	Podłączyć urządzenie do gniazdka.
	Wadliwe gniazdko	Użyć innego gniazdka.
	Wadliwy przedłużacz	Spróbować pracować bez przedłużacza.
Wahania ciśnienia	Pompa zasysa powietrze.	Sprawdzić, czy węże i połączenia są szczelne.
	Brdne, zużyte lub zablokowane zawory	Skontaktować się z najbliższym serwisem.
	Niewystarczające zasilanie wodą	Zwiększyć ciśnienie wody; sprawdzić, czy wąż ogrodowy nie jest zablokowany i/lub zamocować grubszy wąż.
	Zużyte uszczelki pompy	Skontaktować się z najbliższym serwisem.
Urządzenie się zatrzymuje.	Nieprawidłowe napięcie sieciowe	Sprawdzić, czy napięcie sieciowe jest zgodne z napięciem podanym na tabliczce znamionowej.
	Aktywował się czujnik termiczny.	Pozostawić urządzenie na 5 minut do ostygnięcia.
	Częściowo zablokowana dysza	Oczyszczyć dyszę igłą i przez przepuszczenie wody wstecz przez dyszę.
	Wzrost natężenia prądu	Spróbować pracować bez przedłużacza.
Urządzenie pulsuje.	Powietrze w wężu wlotowym/pompie	Umożliwić urządzeniu pracę z otwartym spustem aż do odtworzenia się normalnego ciśnienia roboczego.
	Nieodpowiednie zasilanie wodą z sieci.	Zwiększyć ciśnienie wody; sprawdzić, czy wąż ogrodowy nie jest zablokowany i/lub zamocować grubszy wąż.
	Częściowo zablokowana dysza	Oczyszczyć dyszę igłą i przez przepuszczenie wody wstecz przez dyszę.
	Zatkany filtr wody	Oczyszczyć filtr
	Zagięty wąż	Wyprostować wąż.
Urządzenie często samoczynnie się uruchamia i zatrzymuje.	Wyciek z pompy i/lub pistoletu spustowego	Skontaktować się z najbliższym serwisem.
	Brak zasilania w wodę	Podłączyć wodę wlotową.
Urządzenie uruchamia się, ale nie wychodzi z niego woda.	Zatkany filtr wody	Oczyszczyć filtr
	Zablokowana dysza	Oczyszczyć dyszę igłą i przez przepuszczenie wody wstecz przez dyszę.

1	BERENDEZÉS	2
2	LEÍRÁS (A ÁBRA)	2
3	CSOMAGOLÁS TARTALMA	2
4	KIEGÉSZÍTŐ BIZTONSÁGI UTASÍTÁSOK NAGY NYOMÁSÚ MOSÓBERENDEZÉSEKHEZ	2
4.1	<i>Hálózati csatlakozás</i>	3
4.2	<i>A vízvezetékre történő csatlakoztatás</i>	4
4.3	<i>Biztonsági berendezések</i>	4
5	ÖSSZESZERELÉS	4
5.1	<i>A vezeték akasztójának és a szórópiszoly tartójának felszerelése</i>	4
5.2	<i>A szórópiszoly összeszerelése (1. ábra)</i>	4
5.3	<i>A kocsi fogantyújának felszerelése (2. ábra)</i>	5
6	ÜZEMELTETÉS	5
6.1	<i>A kerti tömlő csatlakoztatása (3. ábra)</i>	5
6.2	<i>A nagynyomású tömlő felszerelése (4. ábra)</i>	5
6.3	<i>A permetezőcső és a szórófej felszerelése</i>	5
6.4	<i>Vízcsatlakoztatás</i>	5
6.5	<i>A készülék elindítása és leállítása</i>	5
6.6	<i>Állítható szórófej (6. ábra)</i>	6
7	MŰSZAKI ADATOK	6
8	ZAJ	6
9	KARBANTARTÁS ÉS TISZTÍTÁS	7
9.1	<i>A vízbeeresztés szűrőjének tisztítása</i>	7
9.2	<i>Szellőzőnyílások megtisztítása</i>	7
9.3	<i>Csatlakozások olajozása</i>	7
10	TÁROLÁS	7
11	HIBAELHÁRÍTÁS	8

NAGYNYOMÁSÚ MOSÓBERENDEZÉS 1400W POWXG90405

1 BERENDEZÉS

A nagynyomású mosóberendezést kültéri tisztításokhoz tervezték, többek között: gépek, járművek, szerkezetek, eszközök, homlokzatok, teraszok, kerti szerszámok, stb. tisztítására.



VIGYÁZAT! A saját biztonsága érdekében figyelmesen olvassa el az alábbi kezelési utasítást és az általános biztonsági utasításokat. A berendezést kizárólag az alábbi utasításokkal együtt lehet továbbadni.

2 LEÍRÁS (A ÁBRA)

1. Vízbeeresztési csatlakozó
2. Vezetékakasztó
3. Vízkimenet
4. Kapcsoló
5. Fogantyú
6. Szórópisztoly tartó
7. Nagynyomású tömlő
8. Szórópisztoly
9. Biztonsági zár ravaszhoz
10. Permetezőcső
11. Állítható szórófej
12. Tömlőreteszelő gomb Szórópisztoly
13. Tömlőreteszelő gomb Gép
14. Mosószeres üveg
15. Turbó szórófej

3 CSOMAGOLÁS TARTALMA

- Távolítsa el a csomagolóanyagokat.
- Távolítsa el a csomagolás fennmaradó részét és a szállítási támasztóelemeket (ha van ilyen).
- Ellenőrizze a csomag tartalmának teljességét.
- Ellenőrizze a készüléket, a hálózati vezetéket, a hálózati csatlakozót és a többi tartozékot, hogy azok a szállítás során nem sérültek meg.
- Amennyiben lehetséges őrizze meg a csomagolóanyagot a jótállási időszak végéig. Majd a helyi hulladékeltávolítási előírásoknak megfelelően távolítsa el azokat.



FIGYELMEZTETÉS: A csomagolóanyag nem játékszer! Ne engedje, hogy a gyermekek műanyag zsákokkal játszanak, mert az fulladásveszélyt okozhat!

- | | |
|-------------------------------|--------------------------|
| 1x nagynyomású mosóberendezés | 1x 5 m nagynyomású tömlő |
| 1x ravasz | 1x kézikönyv |
| 1x permetezőcső bővítmény | 1x mosószeres üveg |
| 1x állítható szórófej | 1x turbó szórófej |
| 1x vízbemeneti csatlakozó | 1x tisztítótű |



Ha hiányzó, vagy sérült alkatrészt észlel, kérjük lépjen kapcsolatba a forgalmazóval.

4 KIEGÉSZÍTŐ BIZTONSÁGI UTASÍTÁSOK NAGY NYOMÁSÚ MOSÓBERENDEZÉSEKHEZ

- A készüléket kizárólag kültéri, lakossági használatra fejlesztették ki. NEM kereskedelmi használatra való. Tartsa hőtől és közvetlen napfénytől, nedvességtől, esőtől, fagytól és éles szélektől távol.
- Ne engedje, hogy a készülék használatát nem ismerő, vagy a kezelési útmutatót el nem olvasó személyek kezeljék a nagynyomású mosóberendezést!

- A készüléket gyermekek és be nem tanított személyek nem használhatják.
- Mindig figyeljen oda, hogy gyermekek véletlenül se játszanak a készülékkel.
- Elindítás előtt ellenőrizze, hogy sérült-e a berendezés. Ha bármi rendellenességet észlel, akkor ne indítsa el. Forduljon a helyi forgalmazóhoz.
- Ne feledje az elektromos vezeték szigetelését ellenőrizni. Ha az sérült, vagy meg van repedve, akkor vigye a szerződött javítószervizbe, ahol azt kicserélik.



FIGYELMEZTETÉS: A nagynyomású sugár helytelen használata veszélyes lehet. A sugarat tilos emberekre, áram alatt lévő elektromos berendezésekre, vagy magára a nagynyomású mosóberendezésre irányítani.



FIGYELMEZTETÉS: Tilos a berendezést más személyek közelében használni, kivéve, ha azok védőruházatot viselnek.

- Tilos a sugarat a ruházat, vagy a lábbeli megtisztítása céljából önmagára, vagy másokra irányítani.
- Tartsa a permetezőcsövet erősen két kézzel.
- A kezelő és a tisztítási terület közvetlen közelében tartózkodó személyek figyeljenek oda, hogy a tisztítás során a levegőbe repülő hulladék meg ne üsse őket.
- Viseljen védőszemüveget és védőruházatot működtetés során.
- Mielőtt bármilyen karbantartási munkába kezd, húzza ki a hálózati vezetékét az aljzatból.
- A készülék biztonsága érdekében csak az eredeti, vagy a gyártó által jóváhagyott pótalkatrészeket használja.
- Tilos a készüléket használni, ha a tápkábel, vagy a készülék bármely más fontos alkatrésze, pl. biztonsági berendezés, nagynyomású tömlő vagy a szórópisztoly sérült.
- Tilos a készüléket nedves kézzel használni. Ha a készülék párás, vagy nedves, azonnal áramtalanítsa azt. Tilos vízbe meríteni.
- A kerekek és a szelepek a nagynyomású sugár hatására megsérülhetnek és kidurranhatnak.
- Tilos a készüléket olyan környezetben használni, ahol robbanás veszélye áll fenn.
- Tilos azbeszt tartalmú felületet nagy nyomással tisztítani.
- A készüléket tilos 0°C fok alatti hőmérsékleten használni.



FIGYELMEZTETÉS: A nagynyomású tömlők, alkatrészek és csatlakozók fontosak a készülék biztonsága szempontjából. Csak a gyártó által javasolt tömlőt, alkatrészt és csatlakozót használja.



FIGYELMEZTETÉS: A nem megfelelő hosszabbítókábelek veszélyes helyzetet okozhatnak. A kábeldobról mindig teljesen le kell tekerni a kábelt, vagy ezáltal megelőzze a vezeték túlmelegedését.

- Hosszabbítókábel használata esetén a dugasznak és az aljzatnak vízállóknak kell lennie, és meg kell felelnie az alábbi feltételeknek a hosszúságot és a vezeték méreteit illetően.
 - 1,0 mm² max. 12,5 m
 - 1,5 mm² max. 20 m
- Ha a hálózati kábel sérült, akkor a kockázatok elkerülése érdekében forduljon a gyártóhoz, vagy szerződött szakemberhez, vagy ahhoz hasonló szakemberhez annak kicserélése végett.

4.1 Hálózati csatlakozás

Az alábbiakat kell figyelembe venni a nagynyomású mosóberendezés hálózati csatlakoztatása esetén:

- A hálózati csatlakozás kiépítését szakképzett villanyszerelőnek kell elvégeznie, és annak meg kell felelnie az IEC 60364-1 szabványnak.
- Javasoljuk, hogy a készülék tápáramkörébe legyen földzárlat-megszakító szerelve, mely megszakítja az áramellátást, ha a földbe kiszivárgott áram meghaladja a 30 mA-t 30 ms alatt.

4.2 A vízvezetékre történő csatlakoztatás

- A közüzemi hálózatra történő csatlakoztatásnak az előírásoknak megfelelően kell történnie.
- A beeresztő tömlőt legfeljebb 12 bar szívónyomással rendelkező vízvezetékre lehet csatlakoztatni.



Ennek a nagynyomású mosóberendezésnek az ivóvízhálózatra történő csatlakoztatása Európában csak akkor engedélyezett, ha az EN 1717 szabványnak megfelelő, BA típusú visszafolyás-gátló felszereléséről gondoskodtak. Az esetleges nyomáslökések csillapítása érdekében a visszafolyás-gátló és a nagynyomású mosóberendezés közötti tömlőnek legalább 10 méter hosszúnak kell lennie (min. átmérő 1/2").

- Amint a víz átfolyt a BA szelepen, azt a továbbiakban nem lehet ivóvíznek tekinteni.



FONTOS! Kizárólag tiszta vizet használjon. Ha fennáll annak a kockázata, hogy homok van a vízbeeresztésben (pl. a saját kútból származó víz esetén), akkor kiegészítő szűrőt kell felszerelni.

4.3 Biztonsági berendezések

- A mentesítőszelep csökkentheti a nyomást, ha az meghaladja az előre beállított értékeket.
- Biztonsági zár a pisztoly ravaszához (9): A szórópisztoly (8) biztonsági zárral (9) rendelkezik. A gomb aktiválása esetén nem lehet a szórópisztolyt (8) működtetni.
- Hőérzékelő védi a motort túlterhelés ellen. Miután a hőérzékelő lehűlt, a gép néhány perc múlva ismét elindul.

5 ÖSSZESZERELÉS

Az alábbiakban a nagynyomású mosóberendezés összeszerelésének leírását találja.

5.1 A vezeték akasztójának és a szórópisztoly tartójának felszerelése

- Csúsztassa az akasztót a tartóra jobb oldalon.
- Csúsztassa a szórópisztoly tartót a tartóba baloldalon.

5.2 A szórópisztoly összeszerelése (1. ábra)

- Helyezze be a permetezőcső bővítményt a szórópisztolyba. Nyomja meg és tekerje rá a permetezőcső bővítményt órajárással megegyező irányba a szórópisztolyra. Amikor az alkatrészek megfelelően csatlakoztatva vannak, akkor a két alkatrészt nem lehet szétszedni, amikor megpróbálja azt a szórópisztolyból egyenesen kihúzni.
- Helyezze be a szórófej- szabályozó fejet a permetezőcső bővítményre. Mivel gyorscsatlakozó gyártmány, ezért csak közvetlenül és szorosan rá kell nyomni a permetezőcső bővítményre addig, hogy az a helyére záruljon. Amikor az alkatrészek megfelelően csatlakoztatva vannak (bütykös szabályozó fejnek illeszkednie kell a bővítményre), akkor nem lehet a két alkatrészt szétválasztani a bővítményből történő egyenes kihúzás révén.

5.3 A kocsfi fogantyújának felszerelése (2. ábra)

1. Helyezze a fogantyút a berendezésre.
2. Erősítse fel a fogantyút a 2 csavarral.
3. Helyezze el a hátsó alkatrészakasztót.
4. Rögzítse az akasztót két csavarral.
5. Helyezze el a jobb és a bal kereket.

6 ÜZEMELTETÉS**6.1 A kerti tömlő csatlakoztatása (3. ábra)**

- Mielőtt a vízbemeneti csatlakozót csatlakoztatja a mosóberendezésre, távolítsa el a műanyag sapkát.
- Csatlakoztassa a (beépített szűrővel rendelkező) tömlőcsatlakozót a mosóberendezésre.
- Szabványos gyorscsatlakozóval csatlakoztassa a kerti tömlőt.

6.2 A nagynyomású tömlő felszerelése (4. ábra)

1. Csatlakoztassa a nagynyomású tömlőt a szórópisztolyhoz és a készülékhez.
2. A zárópecek (A), vagy a gomb (B) megnyomásával tudja a tömlőt leválasztani.

6.3 A permetezőcső és a szórófej felszerelése

1. Tolja a permetezőcsövet a szórópisztolyba.
2. A behelyezés után forgassa el. Vigyázat: Ellenőrizze, hogy a permetezőcső megfelelően van-e a szórópisztolyba helyezve.
3. Csatlakoztassa a szórófejeket. Nyomja rá erősen a permetezőcsőre. A ravasz aktiválása előtt ellenőrizze, hogy a szórófej megfelelően van-e rögzítve.

6.4 Vízcsonkakötés

A szokványos, min. 10 m és max. 25 m hosszú, 1/2" átmérőjű kerti tömlő megfelelő.



FONTOS! Kizárólag tiszta vizet használjon. Ha fennáll annak a kockázata, hogy homok van a vízbeeresztésben (pl. a saját kútból származó víz esetén), akkor kiegészítő szűrőt kell felszerelni.

1. A készülékhez való csatlakoztatás előtt vízzel öblítse ki a tömlőt, hogy ezáltal megelőzze a homok vagy szennyeződés bejutását a készülékbe. Megjegyzés: Ellenőrizze, hogy a szűrő benne van-e a bevezetőcsőben, és hogy az nincs eldugulva.
2. Csatlakoztassa a tömlőt a vízellátásra a gyorscsatlakozó segítségével (a bejövő víz, max. nyomása: 12 bar, max. hőmérséklete: 50°C).
3. Indítsa el a vizet.

6.5 A készülék elindítása és leállítása

A A készülék elindítása és leállítása szórópisztoly és a permetezőcső lökést kap működtetés során, ezért mindig tartsa erősen két kézzel.



FONTOS: Irányítsa a szórófejet a földre.

A nagynyomású tisztítóberendezés víznyomáson alapuló, automatikus start/stop rendszerrel rendelkezik.

1. Ellenőrizze, hogy a készülék függőleges helyzetben van-e. **MEGJEGYZÉS:** Tilos a készüléket magas fűre helyezni!
2. Engedje ki a ravasz biztonsági zárát.
3. Aktiválja a ravaszt a szórópisztolyon, és hagyja a vizet addig folyni, hogy az összes levegő eltávozzon a tömlőből.

4. Forgassa el a Start/stop gombot jobbra.
5. Aktiválja a szórópisztoly ravaszát.
6. A távolságot és ezáltal a szórófej nyomását mindig módosítsa a tisztítandó felülethez képest.

Tilos a készüléket működés közben lefedni, vagy megfelelő szellőzés nélküli helyiségben használni!

MEGJEGYZÉS: Ha a készüléket otthagya, vagy 5 percre nem használja, akkor kapcsolja azt ki a start/stop kapcsolóval (4) („O”):

1. Forgassa el a start/stop gombot balra „O” helyzetbe.
 2. Húzza ki a dugaszt a hálózati aljzatból.
 3. Zárja el a vízellátást és aktiválja a szórófej ravaszát, hogy eltávolozzon a nyomás a készülékből.
 4. Reteszelve a szórópisztolyt. (5. ábra)
- A ravasz kioldásakor a készülék automatikusan leáll. A készülék ismét elindul, amikor ismételtlen aktiválja a ravaszt.

6.6 Állítható szórófej (6. ábra)

A állítható szórófej nyomását annak elforgatásával lehet beállítani.



FIGYELMEZTETÉS: Ne működtetés közben állítsa be a szórófejet, mert ezáltal megelőzi, hogy a keze a vízszögbe érjen.

7 MŰSZAKI ADATOK

	POWXG90405
Motor típusa	Kéfék egyenáramú motor
Nyomás (Mpa)	8
Max. nyomás (Mpa)	11
Feszültség	220-240 V / 50 Hz
Teljesítmény	1400 W
Áramlás	6,5 L/min
Víz hőmérséklet	Max 50°C
Súly	5,8 kg

8 ZAJ

A zaj kibocsátási értékeket a vonatkozó szabvány szerint mérték. (K=3)

Hangnyomásszint LpA	75 dB(A)
Hangteljesítményszint LwA	88 dB(A)



FIGYELEM! Viseljen hallásvédelmi felszerelést, amikor a gép túllépi a 85 dB(A) hangnyomásszintet.

aw (Rezgésszint):	2,1 m/s ²	K = 1,5 m/s ²
-------------------	----------------------	--------------------------

9 KARBANTARTÁS ÉS TISZTÍTÁS



FIGYELMEZTETÉS! Karbantartás és tisztítás előtt mindig áramtalanítsa a készüléket.

A hosszantartó és tartós problémamentes működtetés érdekében kérjük, kövesse az alábbi tanácsokat:

- Mossa ki a tömlőt, a nagynyomású tömlőt, a permetezőcsövet és az egyéb alkatrészeket felszerelés előtt.
- Tisztítsa meg a csatlakozásokat a portól és a homoktól.
- Tisztítsa meg a szűrőfejeket.

A javításokat a szerződöttetett szervizben kell elvégeztetni eredeti pótalkatrészek felhasználásával.

9.1 A vízbeeresztés szűrőjének tisztítása

- Rendszeresen tisztítsa meg a vízbemeneti szűrőt. Mossa ki vízzel a szennyeződés és a hulladékok eltávolítás érdekében.



VIGYÁZAT: A szűrő behelyezésének elmulasztása érvényteleníti a garanciát.

9.2 Szellőzőnyílások megtisztítása

A készüléket tisztán kell tartani, hogy a hűtőlevegő szabadon átáramolhasson a készülék szellőzőnyílásain keresztül.

9.3 Csatlakozások olajozása

A könnyű csatlakoztatás és az O-gyűrűk kiszáradásának megelőzése érdekében a csatlakozásokat rendszeresen olajozni kell.

10 TÁROLÁS

A készüléket fagymentes helyiségben kell tárolni!

A szivattyút, a tömlőt és az egyéb kiegészítőket tárolás előtt mindig vízmentesíteni az alábbiak szerint:

1. Állítsa le a készüléket (Fordítsa el a start/stop kapcsolót („O”)) és válassza le a víztömlőt és a szűrőfejet.
2. Indítsa el ismételtelen a készüléket és aktiválja a ravaszt a szűrőfejen. Működtesse a készüléket addig, hogy már ne maradjon több víz a szűrőfejen.
3. Állítsa le a készüléket, húzza ki a hálózati csatlakozót, majd tekerje fel a tömlőt és a vezetékét.
4. Tegye a szűrőpisztolyt, a permetezőcsövet, a szűrőfejeket és az egyéb alkatrészeket a készülék tartójába. Az akasztót lehet a tömlő és a vezeték tárolására használni.

Ha a készülék esetleg mégis befagyna, akkor ellenőriztesse, hogy az károsodott-e.



FIGYELMEZTETÉS: Tilos a fagyott készüléket elindítani. A fagy okozta károkat nem fedezi a garancia!

11 HIBAELEHÁRÍTÁS

PROBLÉMA	A PROBLÉMA OKA	MIT TEGYEN
A készülék nem indul el	Készülék nincs bedugva	Dugja be a készüléket.
	Hibás az aljzat	Próbálja meg egy másik aljzattal.
	Hibás hosszabbítókábel	Próbálja meg hosszabbítókábel nélkül alkalmazni.
Ingadozó nyomás	Szivattyú levegőt szív be	Ellenőrizze, hogy a tömlők és a csatlakozások légmentesek-e.
	Szelep piszkos, kopott, vagy beragadt	Forduljon a legközelebbi javítószervezhez
	Vízellátás nem elegendő	Növelje a víznyomást, ellenőrizze, hogy a kerti tömlő el van-e dugulva és/vagy használjon nagyobb tömlőt.
	Szivattyú tömitései kopottak	Forduljon a legközelebbi javítószervezhez
A készülék leáll	Nem megfelelő hálózati feszültség	Ellenőrizze, hogy a hálózati feszültség megfelel-e a géptörzslapon található értékekkel
	Hőérzékelő aktiválódott	Hagyja a készüléket 5 percig hűlni
	Szórófej részben el van záródva	Tisztítsa meg a szórófejet egy tűvel és permetezzen vizet a szórófej nyílásaiba
	Áramerősség növekedés	Próbálja ki hosszabbítókábel nélkül.
A készülék teljesítménye változó	Levegő a tömlő/szivattyú beeresztésében	Hagyja a készüléket nyitott ravasszal működni addig, amíg a megfelelő üzemi nyomás vissza nem áll.
	Nem megfelelő a hálózati vízellátás	Növelje a víznyomást, ellenőrizze, hogy a kerti tömlő el van-e dugulva és/vagy használjon nagyobb tömlőt.
	Szórófej részben el van dugulva	Tisztítsa meg a szórófejet egy tűvel és permetezzen vizet a szórófej nyílásaiba
	Szűrő el van dugulva	Tisztítsa meg a szűrőt
	Tömlő össze van tekeredve	Egyenesítse ki a tömlőt.
A készülék gyakran magától elindul és leáll	Szivattyú és/vagy szórópisztoly szivárog	Forduljon a legközelebbi javítószervezhez
	Nincs vízellátás	Csatlakoztassa a vízbeeresztést.
A készülék elindul, de nem jön ki víz belőle	Szűrő el van dugulva	Tisztítsa meg a szűrőt
	Szórófej el van dugulva	Tisztítsa meg a szórófejet egy tűvel és permetezzen vizet a szórófej nyílásaiba

1	ОБЛАСТЬ ПРИМЕНЕНИЯ	2
2	ОПИСАНИЕ (РИС. А)	2
3	СОДЕРЖИМОЕ УПАКОВКИ	2
4	ДОПОЛНИТЕЛЬНЫЕ ИНСТРУКЦИИ ПО ТЕХНИКЕ БЕЗОПАСНОСТИ ДЛЯ ВЫСОКОНАПОРНЫХ ПРОМЫВАТЕЛЕЙ	3
4.1	<i>Подключение электропитания</i>	4
4.2	<i>Подключение воды</i>	4
4.3	<i>Защитные устройства</i>	4
5	СБОРКА	4
5.1	<i>Установка крюка для хранения шланга и кабеля и держателя для пистолета</i>	4
5.2	<i>Сборка пистолета-распылителя (Рис. 1)</i>	5
5.3	<i>Установка передвижной рукоятки (Рис. 2)</i>	5
6	ЭКСПЛУАТАЦИЯ	5
6.1	<i>Подсоединение садового шланга (Рис. 3)</i>	5
6.2	<i>Установка шланга высокого давления (Рис. 4)</i>	5
6.3	<i>Установка удлинительной трубки и сопла</i>	5
6.4	<i>Подключение воды</i>	5
6.5	<i>Запуск/остановка машины</i>	6
6.6	<i>Регулируемое сопло (Рис. 6)</i>	6
7	ТЕХНИЧЕСКИЕ ДАННЫЕ	7
8	ШУМ	7
9	ОБСЛУЖИВАНИЕ И ЧИСТКА	7
9.1	<i>Очистка впускного фильтра</i>	7
9.2	<i>Очистка вентиляционных отверстий</i>	8
9.3	<i>Смазка мест соединений</i>	8
10	ХРАНЕНИЕ	8
11	ДИАГНОСТИКА НЕИСПРАВНОСТЕЙ	8

ВЫСОКОНАПОРНЫЙ ПРОМЫВАТЕЛЬ 1400 ВТ POWXG90405

1 ОБЛАСТЬ ПРИМЕНЕНИЯ

Высоконапорный промыватель предназначен для мойки вне помещений станков, автомобилей, строений, инструментов, фасадов, террас, садовых инструментов,...



ПРЕДУПРЕЖДЕНИЕ! Для вашей личной безопасности, тщательно ознакомьтесь с данным руководством и общими указаниями по технике безопасности перед тем, как приступите к работе с инструментом. При передаче этого электрического инструмента для пользования другим лицам обязательно приложите данные инструкции.

2 ОПИСАНИЕ (РИС. А)

1. Впускной патрубок для воды
2. Крюк для хранения шланга и кабеля
3. Выпускной штуцер для воды
4. Выключатель Вкл/Выкл
5. Передвижная рукоятка
6. Держатель для пистолета
7. Шланг высокого давления
8. Пистолет-распылитель
9. Блокировка пускового выключателя
10. Удлинительная трубка
11. Регулируемое сопло
12. Кнопка фиксации шланга на пистолете
13. Кнопка фиксации шланга на машине
14. Емкость с мылом
15. Турбосопло

3 СОДЕРЖИМОЕ УПАКОВКИ

- Удалите все упаковочные материалы.
- Удалите остатки упаковки и рекламные листки-вкладыши (если есть).
- Проверьте полноту комплекта поставки.
- Проверьте аппарат, силовую кабель, штепсель и все принадлежности на предмет повреждений при транспортировке.
- Храните упаковочные материалы по возможности до истечения гарантийного срока. После этого избавьтесь от них, используя местную систему утилизации бытовых отходов.



ПРЕДУПРЕЖДЕНИЕ: Упаковочные материалы – это не игрушки! Не позволяйте детям играть с пластиковыми пакетами! Есть опасность удушья!

- | | |
|--|--|
| 1 высоконапорный промыватель | 1 шланг высокого давления длиной 5 м |
| 1 пусковой выключатель | 1 основное руководство по эксплуатации |
| 1 удлинительная трубка для пистолета-распылителя | 1 емкость с мылом |
| 1 регулируемое сопло | 1 турбосопло |
| 1 патрубок для подвода воды | 1 игла для чистки |



Если детали отсутствуют или повреждены, обратитесь к своему дилеру.

4 ДОПОЛНИТЕЛЬНЫЕ ИНСТРУКЦИИ ПО ТЕХНИКЕ БЕЗОПАСНОСТИ ДЛЯ ВЫСОКОНАПОРНЫХ ПРОМЫВАТЕЛЕЙ

- Устройство предназначено только для частного использования вне помещений и не предназначено для коммерческого использования. Храните его вдали от источников тепла, прямых солнечных лучей, дождя и сырости, низких температур и острых краев.
- Не разрешайте работать на машине лицам, которые не прошли обучение работе с высоконапорным промывателем и не прочитали руководство по его эксплуатации!
- Высоконапорные промыватели не должны использоваться детьми или необученным персоналом.
- Дети должны находиться под присмотром взрослых и не должны играть с устройством.
- Перед запуском машины тщательно проверьте ее на наличие дефектов. При обнаружении любых дефектов не запускайте машину, а обратитесь к вашему местному дистрибьютору.
- Особенно проверьте изоляцию электрического кабеля на отсутствие дефектов и разрывов. Если поврежден электрический кабель, он должен быть заменен в авторизованном сервисном центре.



ПРЕДУПРЕЖДЕНИЕ: Струя высокого давления может быть опасной при ее неправильном использовании. Струя не должна направляться на людей, работающее электрооборудование или само устройство.



ПРЕДУПРЕЖДЕНИЕ: Не пользуйтесь устройством в пределах досягаемости людей, если они не надели защитную спецодежду.

- Не направляйте струю на себя или других лиц при чистке одежды или обуви.
- Крепко держите трубку распылителя обеими руками.
- Оператор или кто-либо другой, находящийся поблизости от места чистки, должен принять меры, чтобы защитить себя от попадания мусора, перемещаемого во время работы.
- При работе надевайте защитные очки и защитную спецодежду.
- Перед выполнением обслуживания отсоедините устройство от источника электропитания.
- Для обеспечения безопасности устройства используйте только оригинальные запасные части, произведенные или одобренные изготовителем.
- Не пользуйтесь устройством, если повреждены кабель питания или важные детали устройства, например, предохранительное устройство, шланг высокого давления и пистолет-распылитель.
- Не работайте с устройством мокрыми руками. Если устройство влажное или сырое, немедленно отключите его от сети. Не опускайте устройство в воду.
- Шины и вентили шин могут быть повреждены струей высокого давления и в таком случае могут взорваться.
- Не пользуйтесь машиной в среде, где существует опасность взрыва.
- Не разрешается очищать под высоким давлением поверхности, содержащие асбест.
- Этот высоконапорный промыватель нельзя использовать при температурах ниже 0°C.



ПРЕДУПРЕЖДЕНИЕ: Шланги высокого давления, патрубки и соединения имеют важное значение для безопасности устройства. Используйте только шланги, патрубки и соединения, рекомендованные изготовителем.



ПРЕДУПРЕЖДЕНИЕ: Неподходящие удлинительные кабели могут быть опасны. Кабели на барабанах всегда должны быть полностью размотаны для предотвращения перегрева кабеля.

- Если используется удлинительный кабель, вилка и розетка должны иметь водозащитное исполнение и соответствовать нижеуказанным требованиям по длине и размерам кабеля.
 - сечение 1,0 мм², макс. длина 12,5 м
 - сечение 1,5 мм², макс. длина 20 м
- Если электрический кабель поврежден, во избежание опасности он должен быть заменен изготовителем, его сервисным центром или лицом, имеющим соответствующую квалификацию.

4.1 Подключение электропитания

При подключении высоконапорного промывателя к электрооборудованию необходимо соблюдать следующие условия:

- Подключение электропитания должно производиться квалифицированным электриком и в соответствии со стандартом IEC 60364-1.
- Рекомендуется, чтобы источник электропитания к этому устройству содержал любое устройство защитного отключения, которое будет отключать питание, если ток утечки на землю превысит 30 мА в течение 30 мс.

4.2 Подключение воды

- Подключение к коммунальной водопроводной сети согласно инструкциям.
- Впускной шланг может подсоединяться к водопроводной сети с макс. давлением на впуске 12 бар.



Этот высоконапорный промыватель разрешается подсоединять в Европе только к сети питьевого водоснабжения, в которой установлен соответствующий обратный клапан типа VA согласно стандарту EN 1717. Длина шланга между обратным клапаном и высоконапорным промывателем должна быть не менее 10 метров для поглощения возможных скачков давления (мин. диаметр ½ дюйма).

- После того, как вода протекла через клапан VA, эта вода уже не считается питьевой.



ВНИМАНИЕ! Используйте только воду без примесей. Если имеется риск попадания в воду на впуске частиц песка (т.е. из собственного колодца), следует установить дополнительный фильтр.

4.3 Защитные устройства

- Разгрузочный клапан может снижать давление, если оно превышает заданные значения.
- Блокировочное устройство на пистолете-распылителе (9): Пистолет-распылитель (8) содержит блокировочное устройство (9). При нажатой кнопке пистолет-распылитель (8) работать не сможет.
- Термодатчик защищает двигатель от перегрева. Машина будет запускаться через несколько минут после охлаждения термодатчика.

5 СБОРКА

В этом разделе подробно описывается, как подготовить высоконапорный промыватель к эксплуатации.

5.1 Установка крюка для хранения шланга и кабеля и держателя для пистолета

- Вставьте фиксирующий крюк в держатель с правой стороны.
- Вставьте держатель для пистолета в держатель с левой стороны.

5.2 Сборка пистолета-распылителя (Рис. 1)

- Вставьте удлинительную трубку в пистолет-распылитель. Нажмите и поверните удлинительную трубку по часовой стрелке на пистолете. Если детали будут соединены надлежащим образом, вы не сможете разделить два компонента при вытягивании их на пистолете-распылителе.
- Вставьте регулируемое сопло в удлинительную трубку, и так как это быстродействующий соединитель, вам надо просто вручную с усилием надеть сопло на регулируемую трубку до его фиксации на месте. Если детали будут соединены надлежащим образом (регулируемое сопло должно совпадать с пазом в удлинительной трубке), вы не сможете разделить два компонента при вытягивании их на удлинительной трубке.

5.3 Установка передвижной рукоятки (Рис. 2)

1. Установите передвижную рукоятку на машину.
2. Закрепите рукоятку 2 винтами.
3. Установите задний дополнительный крюк.
4. Закрепите крюк двумя винтами.
5. Присоедините правое и левое колесо.

6 ЭКСПЛУАТАЦИЯ

6.1 Подсоединение садового шланга (Рис. 3)

- Перед креплением патрубка для подвода воды к высоконапорному промывателю снимите пластиковую крышку.
- Прикрепите патрубок шланга (со встроенным фильтром) к высоконапорному промывателю.
- Подсоедините садовый шланг стандартным быстроразъемным соединением.

6.2 Установка шланга высокого давления (Рис. 4)

1. Подсоедините шланг высокого давления к пистолету-распылителю и машине.
2. Отсоединяйте шланг высокого давления нажатием на защелку (А) или кнопку (В).

6.3 Установка удлинительной трубки и сопла

1. Вставьте удлинительную трубку в пистолет-распылитель.
2. При вставке ее поворачивайте. Внимание: Убедитесь, что удлинительная трубка прикреплена к пистолету-распылителю правильно.
3. Присоедините сопла. Наденьте его с усилием на трубку. Перед приведением в действие пускового выключателя убедитесь, что сопло установлено правильно.

6.4 Подключение воды

Подойдет обычный садовый шланг 1/2" мин. длиной 10 м и макс. длиной 25 м.



ВНИМАНИЕ! Используйте только воду без примесей. Если имеется риск попадания в воду на впуске частиц песка (т.е. из собственного колодца), следует установить дополнительный фильтр.

1. Перед подсоединением к машине водяного шланга пропустите через него воду, чтобы предотвратить попадание в машину песка и грязи. Примечание: Убедитесь, что во впускном водяном патрубке установлен фильтр и что он не засорен.
2. Подсоедините водяной шланг к водопроводной сети с помощью быстроразъемного соединителя (вода на впуске, макс. давление: 12 бар, макс. температура: 50°C).
3. Включите подачу воды.

6.5 *Запуск/остановка машины*

На пистолет-распылитель и удлинительную трубку оказывает влияние осевое давление во время работы – поэтому всегда держите их крепко обеими руками.



ВНИМАНИЕ: Направляйте сопло на землю.



Этот высоконапорный промыватель оснащен автоматической системой запуска/остановки, в зависимости от напора воды.

1. Убедитесь, что машина находится в вертикальном положении. ПРИМЕЧАНИЕ: Не размещайте машину в высокой траве!
2. Отпустите блокировку пускового выключателя.
3. Приведите в действие пусковой выключатель пистолета-распылителя и дайте воде протечь до тех пор, пока из водяного шланга не выйдут весь воздух.
4. Поверните выключатель двигателя вправо.
5. Приведите в действие пусковой выключатель пистолета-распылителя.
6. Всегда регулируйте расстояние и соответственно давление сопла на очищаемую поверхность.

Не накрывайте машину во время работы или при ее использовании в помещении без надлежащей вентиляции!

ПРИМЕЧАНИЕ: Если машина оставлена без присмотра или не используется в течение 5 минут, ее необходимо выключить с помощью выключателя Вкл/Выкл (4) (положение «О»):

7. Поверните выключатель Вкл/Выкл влево в положение «О».
8. Вытащите сетевую вилку из розетки.
9. Отключите подачу воды и приведите в действие пусковой выключатель пистолета-распылителя, чтобы сбросить давление в машине.
10. Заблокируйте пистолет-распылитель. (Рис. 5)

При отпускании пускового выключателя пистолета-распылителя машина остановится автоматически. Машина запустится снова при повторном приведении в действие пускового выключателя.

6.6 *Регулируемое сопло (Рис. 6)*

Давление для многоструйного сопла можно регулировать его поворотом.



ПРЕДУПРЕЖДЕНИЕ: Не делайте этого под давлением во избежание попадания руки под струю.

7 ТЕХНИЧЕСКИЕ ДАННЫЕ

POWXG90405	
Тип двигателя	Щеточный двигатель
Давление (МПа)	8
Макс. давление (МПа)	11
Напряжение	220-240 В / 50 Гц
Мощность	1400 Вт
Расход	6,5 л/мин
Температура воды	Макс. 50°C
Вес	5,8 кг

8 ШУМ

Значения уровня шума, измеренные согласно соответствующему стандарту. (K=3)

Уровень звукового давления LpA	75 дБ(A)
Уровень звуковой мощности LwA	88 дБ(A)



ВНИМАНИЕ! Звуковое давление может превышать 85 дБ(A). В этом случае необходимо использовать индивидуальные средства защиты органов слуха.

aw (Вибрация):	2,1 м/с ²	K = 1,5 м/с ²
----------------	----------------------	--------------------------

9 ОБСЛУЖИВАНИЕ И ЧИСТКА



ПРЕДУПРЕЖДЕНИЕ! Перед выполнением обслуживания и чистки всегда вынимайте сетевую вилку из розетки.

Для обеспечения длительной и беспроблемной эксплуатации придерживайтесь следующих рекомендаций:

- Промойте водяной шланг, шланг высокого давления, трубку распылителя и насадки перед установкой.
- Очистите соединительные элементы от пыли и песка.
- Прочистите сопла.

Любой ремонт всегда должен выполняться в авторизованной мастерской с использованием оригинальных запасных частей.

9.1 Очистка впускного фильтра

- Регулярно очищайте впускной фильтр для воды. Промывайте фильтр водой, чтобы удалить грязь и мусор.



ВНИМАНИЕ: При неустановленном фильтре гарантия становится недействительной.

9.2 Очистка вентиляционных отверстий

Машина должна содержаться в чистоте, чтобы обеспечить проход охлаждающего воздуха через вентиляционные отверстия машины.

9.3 Смазка мест соединений

Для облегчения соединения и во избежание рассыхания уплотнительных колец места соединений должны регулярно смазываться.

10 ХРАНЕНИЕ

Машина должна храниться в помещении с положительной температурой воздуха! Перед хранением, из насоса, шланга и насадок всегда необходимо удалить воду следующим образом:

1. Остановите машину (поверните выключатель Вкл/Выкл (5) (положение «О») и отсоедините водяной шланг и сопло.
2. Перезапустите машину и приведите в действие пусковой выключатель пистолета-распылителя. Дайте машине поработать до тех пор, пока вода больше не будет протекать через пистолет-распылитель.
3. Остановите машину, вытащите вилку из розетки и смотайте шланг и кабель.
4. Поместите пистолет-распылитель, удлинительную трубку, сопла и другие насадки в держатели на машине. Для хранения шланга и кабеля можно использовать крюк.

Если машине по ошибке заморожена, необходимо проверить ее на повреждение.



ПРЕДУПРЕЖДЕНИЕ: Никогда не запускайте замороженную машину. Повреждения от замораживания не покрываются гарантией!

11 ДИАГНОСТИКА НЕИСПРАВНОСТЕЙ

ПРОБЛЕМА	ПРИЧИНЫ	РЕКОМЕНДУЕМЫЕ ДЕЙСТВИЯ
Машина не запускается	Машина не подключена к электросети	Подключить машину к электросети
	Неисправная розетка	Использовать другую розетку.
	Неисправный удлинительный кабель	Выполнить подключение без удлинительного кабеля.
Колебания давления	Насос всасывает воздух	Проверить герметичность шлангов и соединений.
	Загрязнение, износ или заедание клапанов	Обратиться в ближайший сервисный центр.
	Недостаточная подача воды	Увеличить давление воды, проверить садовый шланг на засорение и/или заменить шланг на шланг большего размера.
	Изношены уплотнения насоса	Обратиться в ближайший сервисный центр.
A készülék leáll	Неправильное напряжение сети	Убедиться, что напряжение сети соответствует данным, указанным на заводской табличке.
	Сработал термодатчик	Оставить станок на 5 минут для охлаждения.
	Сопло частично заблокировано	Прочистить сопло с иглой пропуская воду назад через сопло.

ПРОБЛЕМА	ПРИЧИНЫ	РЕКОМЕНДУЕМЫЕ ДЕЙСТВИЯ
	Увеличение силы тока	Выполнить подключение без удлинительного кабеля.
Пulsация давления в машине	Воздух во впускном шланге/насосе	Дать машине поработать с открытым пусковым выключателем, пока не восстановится нормальное рабочее давление.
	Недостаточный подвод водопроводной воды	Увеличить давление воды, проверить садовый шланг на засорение и/или заменить шланг на шланг большего размера.
	Сопло частично заблокировано	Прочистить сопло с иглой пропуская воду назад через сопло.
	Засорен фильтр для воды	Прочистить фильтр.
	Перегнут шланг	Выпрямить шланг.
Машина часто самопроизвольно запускается и останавливается	Утечка в насосе и/или пистолете-распылителе	Обратиться в ближайший сервисный центр.
	Нет подачи воды	Подключить подачу воды.
Машина запускается, но вода не появляется	Засорен фильтр для воды	Прочистить фильтр.
	Сопло заблокировано	Прочистить сопло с иглой пропуская воду назад через сопло.

1	ПРЕДНАЗНАЧЕНИЕ НА ЕЛЕКТРОИНСТРУМЕНТА	2
2	ОПИСАНИЕ (ФИГ. А)	2
3	СПИСЪК НА СЪДЪРЖАНИЕТО НА ОПАКОВКАТА	2
5	ДОПЪЛНИТЕЛНИ ИНСТРУКЦИИ ЗА БЕЗОПАСНОСТ НА МАШИНИТЕ ЗА ПОЧИСТВАНЕ С ВИСОКО НАЛЯГАНЕ	3
5.1	<i>Свързване към електрозахранването</i>	4
5.2	<i>Свързване към водата</i>	4
5.3	<i>Предпазни устройства</i>	4
6	СГЛОБЯВАНЕ	4
6.1	<i>Монтаж на куката за съхранение и държача на пистолета</i>	4
6.2	<i>Сглобяване на пистолета (Фиг. 1)</i>	5
6.3	<i>Монтаж на ръкохватката на количката (Фиг. 2)</i>	5
7	РАБОТА	5
7.1	<i>Свързване на градински маркуч (Фиг. 3)</i>	5
7.2	<i>Монтаж на маркуча за високо налягане (Фиг. 4)</i>	5
7.3	<i>Монтаж на накрайника и дюзата</i>	5
7.4	<i>Свързване на водата</i>	5
7.5	<i>Пускане/спиране на машината</i>	6
7.6	<i>Регулируема дюза (Фиг. 6)</i>	6
8	ТЕХНИЧЕСКИ ДАННИ	7
9	ШУМ	7
10	ПОДДРЪЖКА И ПОЧИСТВАНЕ	7
10.1	<i>Почистване на входящия филтър</i>	7
10.2	<i>Почистване на въздушните вентилационни отвори</i>	8
10.3	<i>Гресирание на съединителите</i>	8
11	СЪХРАНЕНИЕ	8
12	НАМИРАНЕ И ОТСТРАНЯВАНЕ НА НЕИЗПРАВНОСТИ	8

МАШИНА ЗА ПОЧИСТВАНЕ С ВИСОКО НАЛЯГАНЕ 1400W POWXG90405

1 ПРЕДНАЗНАЧЕНИЕ НА ЕЛЕКТРОИНСТРУМЕНТА

Вашата машина за почистване с високо налягане е предназначена за работа на открито. Може да се използва за почистване на: машини, автомобили, конструкции, инструменти, фасади, тераси, градински инструменти,...



Предупреждение! Преди да използвате инструмента, прочетете внимателно това ръководство и общите инструкции за безопасност, заради вашата собствена сигурност. Вашият електроинструмент трябва да се предава на друг само заедно с настоящите инструкции.

2 ОПИСАНИЕ (ФИГ. А)

1. Съединение за водния вход
2. Кука за съхранение
3. Воден изход
4. Превключвател
5. Ръкохватка за транспортиране
6. Държач на пистолета
7. Маркуч за високо налягане
8. Спусък на пистолета
9. Блокировка на спусъка
10. Накрайник
11. Регулируема дюза
12. Бутон за заключване на маркуча пистолет
13. Бутон за заключване на маркуча машина
14. Бутилка със сапун
15. Турбо дюза

3 СПИСЪК НА СЪДЪРЖАНИЕТО НА ОПАКОВКАТА

- Отстранете всички опаковъчни материали.
- Отстранете останалите опаковъчни и временни поставки (ако има такива).
- Проверете дали пакетът съдържа всички компоненти.
- Проверете дали уредът, захранващият кабел, щепселът и аксесоарите не са били повредени при транспортиране.
- Пазете опаковъчните материали почти до края на гаранционния период. След това изхвърлете в пункт за събиране на отпадъци.



ВНИМАНИЕ! Опаковъчните материали не са играчки! Не позволявайте на деца да играят с найлонови торбички! Риск от задушаване!

1x машина за почистване с високо налягане
1x спусък
1x удължителен накрайник за пистолета
1x регулируема дюза

1x конектор за водния вход
1x 5 м маркуч за високо налягане
1x главно ръководство
1x бутилка със сапун
1x турбо дюза
1x почистваща игла



В случай, че някои части липсват или са повредени, свържете се с местния представител..

5 ДОПЪЛНИТЕЛНИ ИНСТРУКЦИИ ЗА БЕЗОПАСНОСТ НА МАШИНИТЕ ЗА ПОЧИСТВАНЕ С ВИСОКО НАЛЯГАНЕ

- Уредът е предназначен само за частна употреба на открито, а НЕ за комерсиална употреба. Моля, дръжте го далеч от топлина, пряка слънчева светлина, влага и дъжд, мраз и остри ръбове.
- Не допускайте хора, които не са обучени за употреба на машини за почистване с високо налягане и не са прочели ръководството с инструкции да работят с машината!
- Машини за почистване с високо налягане не трябва да бъдат използвани от деца или необучени хора.
- Децата трябва да бъдат контролирани, за да се гарантира, че те не си играят с уреда.
- Преди да пуснете своята машина я проверете внимателно за всякакви дефекти. Ако установите някакъв дефект, не пускайте машината и се свържете със своя местен дистрибутор.
- Проверете по-конкретно изолацията на електрическия кабел, която трябва да бъде безупречна и без пукнатини. Ако електрическият кабел е повреден, трябва да го смените в упълномощен местен сервизен център.



ПРЕДУПРЕЖДЕНИЕ: Дюзите за високо налягане могат да бъдат опасни, ако те бъдат предмет на злоупотреба. Дюзата не трябва да бъде насочвана към хора, електрическо оборудване под напрежение или към самия уред.



ПРЕДУПРЕЖДЕНИЕ: Не използвайте уреда сред хора, освен ако те не носят предпазно облекло.

- Не насочвайте струята срещу себе си или други за почистване на дрехи или обувки.
- Дръжте пръскащия накрайник здраво с двете си ръце.
- Операторът и всеки друг в непосредствена близост до мястото на почистване трябва да вземе мерки, за да се защити от отломките отхвърлени по време на работа.
- Носете предпазни очила и предпазно облекло по време на работа.
- Извадете щепсела на уреда от електрозахранването преди да извършите потребителска поддръжка.
- За да осигурите безопасността на уреда, използвайте само оригинални резервни части от производителя или одобрени от производителя.
- Не използвайте уреда, ако защитният кабел или важни части на уреда са повредени, напр. предпазното устройство, маркучът за високо налягане или пистолета със спусък.
- Не използвайте уреда с мокри ръце. Ако уредът е влажен или мокър, извадете щепсела незабавно. Не го потапяйте във вода.
- Гумите и вентилите на гумите могат да бъдат повредени от струята за високо налягане и след това могат да се спукат.
- Не използвайте никога машината в среда, в която има опасност от експлозия.
- Не се допуска почистване на повърхности съдържащи азбест с високо налягане.
- Тази машина за почистване с високо налягане не трябва да бъде използвана при температури под 0°C.



ПРЕДУПРЕЖДЕНИЕ: Маркучите за високо налягане, фитингите и съединенията са важни за безопасността на уреда. Използвайте само маркучи, фитинги и съединения препоръчвани от производителя.



ПРЕДУПРЕЖДЕНИЕ: Неподходящите удължителни кабели могат да бъдат опасни. Кабели върху макари трябва да бъдат използвани напълно размотани за предотвратяване на прегряване на кабела.

- Ако бъде използван удължителен кабел, щепселът и контактът трябва да бъдат водонепроницаеми и в съответствие с долупосочените изисквания за дължина и размери на кабела.
 - 1,0 мм² макс. 12,5 м
 - 1,5 мм² макс. 20 м
- Ако електрическият кабел е повреден, той трябва да бъде сменен от производителя или негов сервизен представител или подобно квалифицирано лице за предотвратяване на опасност.

5.1 Свързване към електрозахранването

Следното трябва да бъде спазвано, когато свързвате машината за почистване с високо налягане към електрическата инсталация:

- Свързването към електрозахранването трябва да бъде осъществено от квалифициран електротехник в съответствие с IEC 60364-1.
- Препоръчва се електрозахранването на уреда да включва дефектнотокова защита, която да изключи захранването ако токовете утечки към заземяването превишат 30 mA за 30 ms.

5.2 Свързване към водата

- Свързване към обществената водопроводна мрежа съгласно предписанията.
- Входният маркуч трябва да бъде свързан към водопроводна мрежа с макс. входно налягане от 12 бара.



Тази машина за почистване с високо налягане е разрешена за употреба в Европа само, ако бъде свързана с водопровод с питейна вода, с инсталиране на възвратен вентил от тип ВА съгласно EN 1717. Дължината на маркуча между възвратния вентил и машината за почистване с високо налягане трябва да бъде най-малко 10 метра за поглъщане на възможни пикови в налягането (мин. диаметър ½ цол).

- След като водата премине възвратния вентил от тип ВА, тази вода не се счита повече за питейна.



ВАЖНО! Използвайте само вода без замърсявания. Ако има риск от пясъчни частици във входящата вода (напр. от собствен кладенец), трябва да бъде монтиран допълнителен филтър.

5.3 Предпазни устройства

- Предпазният вентил може да намали налягането, ако то превишава предварително зададените стойности.
- Блокиращо устройство на пистолета със спусък (9): Пистолетът със спусък (8) разполага с блокиращо устройство (9). Когато бутонът е активиран, не може да се работи с пистолета със спусък (8).
- Топлинен сензор защитава електромотора срещу претоварване. Машината ще се рестартира след няколко минути, когато топлинният сензор се охлади.

6 СГЛОБЯВАНЕ

Този раздел ще изясни в подробности, как да подготвите своята машина за почистване с високо налягане за употреба.

6.1 Монтаж на куката за съхранение и държача на пистолета

- Плъзнете куката за съхранение в държача от дясната страна.
- Плъзнете държача на пистолета в държача от лявата страна.

6.2 Сглобяване на пистолета (Фиг. 1)

- Вкарайте удължителния накрайник в пистолета. Натиснете и завъртете удължителния накрайник по часовника в пистолета. Когато частите се свържат правилно, не можете да разделите двата компонента чрез издърпване направо от пистолета.
- Вмъкнете регулируемата дюза за пръскането в удължителната стена, тъй като съединителят е бързодействащ, трябва просто да я натиснете в удължителната стена директно и силно, докато с другата си ръка затегнете до заключване на място. Когато частите са свързани правилно (гърбицата на регулируемата дюза трябва да се постави в прореза на удължителната стена), не можете да разделите двата компонента чрез издърпване направо от разделителната стена.

6.3 Монтаж на ръкохватката на количката (Фиг. 2)

1. Поставете ръкохватката на количката върху машината.
2. Закрепете ръкохватката с 2 винта.
3. Поставете куката за задния аксесоар.
4. Подсигурете куката с два винта.
5. Закрепете дясното и лявото колело.

7 РАБОТА

7.1 Свързване на градински маркуч (Фиг. 3)

- Преди да свържете конектора на водния вход към машината за почистване с високо налягане, отстранете пластмасовата капачка.
- Закрепете конектора на маркуча (с вграден филтър) към машината за почистване с високо налягане.
- Свържете градинския маркуч със стандартен бързодействащ съединител.

7.2 Монтаж на маркуча за високо налягане (Фиг. 4)

1. Закрепете маркуча за високо налягане към пистолета със спусък и машината.
2. Откачете маркуча за високо налягане с натискане на палеца (A) или бутона (B).

7.3 Монтаж на накрайника и дюзата

1. Поставете накрайника в пистолета със спусък.
2. Когато го вкарате, го завъртете. Внимание: Уверете се, че накрайникът е правилно закрепен към пистолета.
3. Закрепване на дюзите. Натиснете силно в накрайника. Проверете преди натискане на спусъка дали дюзата е правилно фиксирана.

7.4 Свързване на водата

Ще бъде подходящ обикновен градински маркуч от 1/2" цол с минимална дължина 10 м и максимална 25 м.



ВАЖНО! Използвайте само вода без замърсявания. Ако има риск от пясъчни частици във входящата вода (напр. от собствен кладенец), трябва да бъде монтиран допълнителен филтър.

1. Оставете водата да тече през маркуча преди да го свържете към машината, за да предотвратите проникването на пясък и замърсявания в машината. Забележка: Проверете дали филтърът е монтиран във водната входяща тръба и дали не е задръстен.

2. Свържете водния маркуч към водоподаването с помощта на бързодействащия съединител (входяща вода, макс. налягане 12 бара, макс. температура: 50°C).
3. Пуснете водата.

7.5 Пускане/спиране на машината

Превключвателят със спусък и накрайникът се влияят от опората по време на работа – затова винаги ги дръжте здраво с двете си ръце.



ВАЖНО: Насочете дюзата към земята.

Тази машина за почистване с високо налягане е оборудвана с автоматична система за пускане/спиране на базата на водното налягане.

1. Проверете дали машината е в изправено положение. **ЗАБЕЛЕЖКА:** Не поставяйте машината във висока трева!
2. Освободете блокировката на спусъка.
3. Натиснете спусъка на пистолета със спусък и оставете водата да тече, докато всичият въздух излезе от водния маркуч.
4. Завъртете превключвателя за стартиране/спиране надясно.
5. Натиснете спусъка на пистолета със спусък.
6. Винаги регулирайте разстоянието и с това налягането на дюзата към повърхността, която трябва да бъде почистена.

Не покривайте машината по време на работа и не я използвайте в помещение без подходяща вентилация!

ЗАБЕЛЕЖКА: Ако машината бъде оставена или не бъде използвана 5 минути, тя трябва да бъде изключена с превключвателя за пускане/спиране (4) "O":

1. Завъртете превключвателя за стартиране/спиране наляво на "O".
2. Извадете електрическия щепсел от контакта.
3. Спрете крана за подаване на вода и натиснете спусъка на пистолета със спусък за да изпуснете налягането от машината.
4. Блокирайте пистолета със спусък. (Фиг. 5)

Когато освободите спусъка на пистолета със спусък, машината ще спре автоматично. Машината ще бъде пусната отново, когато натиснете пак спусъка на пистолета.

7.6 Регулируема дюза (Фиг. 6)

Налягането за Регулируема дюза може да бъде регулирано чрез нейното завъртане.



ПРЕДУПРЕЖДЕНИЕ: Не правете това по време на работа, за да избегнете удари в ръцете си от струята.

8 ТЕХНИЧЕСКИ ДАННИ

POWXG90405	
ТИП двигател	Четков двигател
Налягане (Мра)	8
Макс. налягане (Мра)	11
Напрежение	220-240 V / 50 Hz
Мощност	1400 W
Дебит	6,5 л/мин.
Температура на водата	Макс. 50°C
Тегло	5,8 кг

9 ШУМ

Стойности на звуковото налягане измерени в съответствие с приложимия стандарт. (K=3)

Ниво на звуковото налягане LpA	75 dB(A)
Ниво на звуковата мощност LwA	88 dB(A)



ВНИМАНИЕ! Носете индивидуални предпазни средства за слуха (антифони), ако звуковото налягане превиши 85 dB(A).

aw (Вибрации):	2,1 m/s ²	K = 1,5 m/s ²
----------------	----------------------	--------------------------

10 ПОДДРЪЖКА И ПОЧИСТВАНЕ

ПРЕДУПРЕЖДЕНИЕ! Винаги изваждайте електрическия щепсел от контакта преди поддръжка или почистване.

За да осигурите продължителен и безпроблемен експлоатационен период, моля приемете следните съвети:

- Измивайте водния маркуч, маркуча за високо налягане, пръскащия накрайник и принадлежностите преди монтаж.
- Почиствайте съединенията от замърсявания и пясък.
- Почиствайте дюзите.

Всички ремонти трябва да бъдат извършвани в упълномощен сервис с оригинални резервни части.

10.1 Почистване на входящия филтър

- Почиствайте филтъра на водния вход периодично. Промивайте с вода, за да отстраните замърсяванията и отлаганията.



ВНИМАНИЕ: Ако филтърът не бъде монтиран, гаранцията става невалидна

10.2 Почистване на въздушните вентилационни отвори

Машината трябва да бъде поддържана чиста, така че охлаждащият въздух да може да преминава свободно през вентилационните отвори на машината.

10.3 Гресирване на съединителите

За осигуряване на лесно свързване и това, че О-пръстените няма да пресъхнат, съединителите трябва да бъдат смазвани периодично.

11 СЪХРАНЕНИЕ

Машината трябва да бъде съхранявана в помещение защитено срещу замръзване! Помпата, маркучът и принадлежностите трябва да бъдат винаги изпразване от водата преди съхранение, както следва:

1. Спрете машината (Завъртете превключвателя за пускане/спиране "О" и снемете водния маркуч и дюзата.
2. Пуснете отново машината и натиснете спусъка на превключвателя със спусък. Оставете машината да работи, докато престане да излиза вода от спусъка.
3. Спрете машината, извадете щепсела и навийте маркуча и кабела.
4. Поставете пистолета със спусък, крайника, дюзите и други принадлежности в държачите на машината. Куката може да бъде използвана за съхранение на маркуча и кабела.

Ако машината замръзне по грешка, необходимо е тя да бъде проверена за повреда.



ПРЕДУПРЕЖДЕНИЕ: Никогa не стартирайте замръзнала машина. Повредите поради замръзване не се покриват от гаранцията!

12 НАМИРАНЕ И ОТСТРАНЯВАНЕ НА НЕИЗПРАВНОСТИ

НЕИЗПРАВНОСТ	ПРИЧИНА	ДЕЙСТВИЕ
Машината отказва при пуск	Щепселът на машината не е вкаран	Вкарайте щепсела на машината.
	Дефектен контакт	Пробвайте друг контакт.
	Дефектен удължителен кабел	Пробвайте без удължителен кабел.
Колебливо налягане	Помпата засмуква въздух	Проверете дали маркучите и съединенията са херметични.
	Замърсени, износени или заседнали вентили	Свържете се с най-близкия до вас сервизен център
	Подаването на вода е недостатъчно	Увеличете налягането на водата, проверете за задръстване на градинския маркуч и/или го сменете с по-голям маркуч.
	Уплътненията на помпата са износени	Свържете се с най-близкия до вас сервизен център
Машината спира	Неправилно захранващо напрежение	Проверете дали захранващото напрежение съответства на данните върху фирмената табелка.
	Активиран топлинен сензор	Оставете машината за 5 минути да се охлади
	Частично блокирана дюза	Почистете дюзата с игла и чрез пръскане на вода обратно през дюзата
	Повишен ампераж	Пробвайте без удължителен кабел.

Машината пулсира	Въздух във входящия маркуч/помпата	Оставете машината да работи с отворен спусък, докато нормалното работно налягане се възстанови.
	Неподходящо водоподаване от водопровода	Увеличете налягането на водата, проверете за задръстване на градинския маркуч и/или го сменете с по-голям маркуч.
	Частично блокирана дюза	Почистете дюзата с игла и чрез пръскане на вода обратно през дюзата
	Задръстен воден филтър	Почистете филтъра
	Пречупен маркуч	Изправете маркуча.
Машината често се стартира и спира сама	Помпата и/или пистолетът със спусък текат	Свържете се с най-близкия до вас сервизен център
	Няма подаване на вода	Свържете входящата вода.
Машината стартира, но не излиза вода	Задръстен воден филтър	Почистете филтъра
	Блокирана дюза	Почистете дюзата с игла и чрез пръскане на вода обратно през дюзата

1	PIELIETOJUMS	2
2	APRAKSTS (A ATTĒLS)	2
3	IEPAKOJUMA SATURA SARAKSTS	2
4	PAPILDU DROŠĪBAS NORĀDES PAR AUGSTSPIEDIENA TĪRĪTĀJIEM	2
4.1	<i>Elektrotīkla savienojums</i>	3
4.2	<i>Ūdens savienojums</i>	3
4.3	<i>Drošības ierīces</i>	4
5	MONTĀŽA	4
5.1	<i>Glabāšanas āķa uzstādīšana un pistoles turētājs</i>	4
5.2	Assembly of the gun (Fig. 1)	4
5.3	Mounting of trolley handle (Fig. 2)	4
6	EKSPLUATĀCIJA	4
6.1	<i>Dārza šļūtenes savienojums (3. att.)</i>	4
6.2	<i>Augstspiediena šļūtenes montāža (4. att.)</i>	4
6.3	<i>Dīzes un sprauslas montāža</i>	5
6.4	<i>Ūdens savienojums</i>	5
6.5	<i>Iekārtas palaišana/apturēšana</i>	5
6.6	<i>Regulējama sprausla (6. att.)</i>	6
7	TEHNISKIE DATI	6
8	TROKSNIS	6
9	TĪRĪŠANA UN KOPŠANA	7
9.1	<i>Ieejas filtra tīrīšana</i>	7
9.2	<i>Gaisa ventilācijas atveru tīrīšana</i>	7
9.3	<i>Savienojumu eļļošana</i>	7
10	UZGLABĀŠANA	7
11	PROBLĒMU NOVĒRŠANA	8

AUGSTSPIEDIENA MAZGĀTĀJS, 1400 W POWXG90405

1 PIELIETOJUMS

Jūsu augstspiediena tīrīšanas iekārta ir paredzēta tīrīšanas darbiem ārā, lai notīrītu: iekārtas, transportlīdzekļus, struktūras, instrumentus, fasādes, terases, dārza instrumentus.



BRĪDINĀJUMS! Pirms lietojat ierīci, drošības nolūkos rūpīgi izlasiet šo rokasgrāmatu un vispārīgās drošības instrukcijas. Darbarīku drīkst nodot citam lietotājam tikai kopā ar šīm instrukcijām.

2 APRAKSTS (A ATTĒLS)

1. Ūdens ievades savienojums
2. Glabāšanas āķis
3. Ūdens izeja
4. Slēdzis
5. Ratiņu rokturis
6. Gun holder
7. Augstspiediena šļūtene
8. Sprūda pistole
9. Sprūda blokators
10. Dīze
11. Regulējama sprausla
12. Hose lock button Gun
13. Hose lock button Machine
14. Soap bottle
15. Turbo nozzle

3 IEPAKOJUMA SATURA SARAKSTS

- Pildnībā izsaiņojiet ierīci.
- Noņemiet atlikušo iepakojumu un pārvadāšanas balstus (ja ierīcei tādi ir).
- Pārbaudiet, vai iepakojumā netrūkst nevienas detaļas.
- Pārbaudiet, vai pārvadāšanas laikā ierīcei, strāvas vadam, strāvas vada spraudnim un citiem piederumiem nav radušies bojājumi.
- Saglabājiet iepakojuma materiālus līdz pat ierīces garantijas termiņa beigām. Pēc tam atbrīvojieties no iepakojuma materiāliem, izmantojot vietējo atkritumu savākšanas sistēmu.



BRĪDINĀJUMS! Iepakojuma materiāli nav rotaļlietas! Bērni nedrīkst spēlēties ar plastmasas maisiem! Nosmakšanas risks!

- | | |
|---------------------------------|-------------------------------|
| 1 gab. Augstspiediena mazgātājs | 1 gab. spiediena šļūtene, 5 m |
| 1 gab. sprūds | 1 gab. galvenā rokasgrāmata |
| 1 gab. pagarināta dīzes pistole | 1 gab. soap bottle |
| 1 gab. regulējama sprausla | 1 gab. turbo nozzle |
| 1 gab. water inlet connector | 1 gab. cleaning needle |



Ja iztrūkst vai ir bojāta kāda ierīces detaļa, lūdz, sazinieties ar izplatītāju.

4 PAPILDU DROŠĪBAS NORĀDES PAR AUGSTSPIEDIENA TĪRĪTĀJIEM

- Ierīce ir paredzēta tikai privātai lietošanai ārā, bet ne komerciālai lietošanai. Lūdz, glabāties to vietā, kur to nevar sabojāt karstums, tiešas saules gaismas, mitrums un lietus, sals un asas malas.
- Neļaujiet ar iekārtu darboties cilvēkiem, kuri nav ne apmācīti augstspiediena mazgātāja lietošanai un nav izlasījuši lietošanas instrukciju!
- Augstspiediena mazgāšanas iekārtas nedrīkst izmantot bērni vai neapmācīts personāls.

- Bērniem nedrīkst ļaut spēlēties ar iekārtu.
- Pirms iekārtas darbināšanas, lūdzu, uzmanīgi pārbaudiet, vai tai nav defektu. Ja kādu atrodat, nedarbiniet iekārtu un sazinieties ar vietējo izplatītāju.
- Īpaši pārbaudiet, vai elektrības kabeļa izolācijai nav defektu vai plaisu. Ja elektrības kabelis ir bojāts, tas jānomaina pilnvarota apkopes centra darbiniekiem.



BRĪDINĀJUMS! Augstspiediena strūkļas var būt bīstamas, ja tās izmanto neatbilstoši. Strūkļu nedrīkst vērst pret cilvēkiem, pieslēgtām elektroierīcēm vai pašu iekārtu.

BRĪDINĀJUMS! Nelietojiet iekārtu citu personu tuvumā, ja tās nevalkā aizsargapģērbu.

- Nevērsiet strūkļu pret sevi vai citiem, lai tīrītu drēbes vai apavus.
- Smidzināšanas dīzi stingri turiet abās rokās.
- Operatoram un ikvienam, kurš atrodas tīrīšanas vietas tuvumā, jānodrošina sev aizsardzība pret darbības laikā atbrīvoto neīrumu triecieniem.
- Darbības laikā valkājiet brilles un aizsargapģērbu.
- Pirms veikt lietotāja apkopi, atvienojiet elektropadevi.
- Lai gādātu par iekārtas drošību, izmantojiet tikai ražotāja oriģinālās vai tā apstiprinātas rezerves daļas.
- Nelietojiet ierīci, ja ir bojāts barošanas vads vai svarīgas iekārtas daļas, piemēram, drošības ierīce, augstspiediena šļūtene vai sprūda pistole.
- Neaiztieciet ierīci ar mitrām rokām. Ja ierīce ir mitra vai slapja, nekavējoties to atvienojiet no elektrotīkla. Nelieciet ūdenī.
- Riepas un riepu vārsti augstspiediena strūkļas ietelmē var gūt bojājumus un pēc tam eksplodēt.
- Nekad neizmantojiet iekārtu sprādzienbīstamā vidē.
- Nedrīkst ar lielu spiedienu tīrīt azbestu saturošas virsmas.
- Šo augstspiediena mazgātāju nedrīkst izmantot temperatūrā zem 0 °C.

BRĪDINĀJUMS! Augstspiediena šļūtenes, savienojumi un sakabes ir ļoti svarīgas ierīces drošībai. Izmantojiet tikai ražotāja ieteiktās šļūtenes, nipeļus un uzgriežņus.



BRĪDINĀJUMS! Neatbilstoši pagarinātājkabeļi var būt bīstami. Spoļu kabeļiem vienmēr jābūt pilnībā attītiem, lai novērstu to pārkaršanu.

- Ja tiek izmantots pagarinātājkabelis, spraudnim un ligzdai jābūt ūdensdrošai un jāatbilst iepriekš minētajām prasībām par garumu un kabeļa izmēriem.
 - 1,0 mm² maks. 12,5 m
 - 1,5 mm² maks. 20 m
- Ja bojāts elektrības kabelis, lai izvairītos no riska, to drīkst nomainīt ražotājs, ražotāja apkopes darbinieks vai līdzīgas kvalifikācijas persona.

4.1 Elektroīkla savienojums

Pievienojot augstspiediena mazgātāju elektroinstalācijai jāievēro turpmāk minētais.

- Elektropadeves savienojums ir jāizveido kvalificētam elektriķim saskaņā ar IEC 60364-1
- Ieteicams, lai elektropadeve uz šo ierīci ietvertu atlikušās strāvas ierīci, kas pārtrauc padevi, ja noplūdes strāva uz zemi pārsniedz 30 mA 30 ms.

4.2 Ūdens savienojums

- Savienojums ar sabiedrisko tīklu atbilstoši noteikumiem.
- Ievades šļūteni var pievienots ūdens maģistrālei ar 12 bāru maksimālo ievades spiedienu.



Šo augstspiediena mazgātāju Eiropā drīkst tikai savienot ar dzeramā ūdens maģistrālēm tikai tad, ja ir uzstādīts atbilstošs maģistrāles atpakaļplūsmas novēršanas elements (tips BA) saskaņā ar EN 1717. Šļūtenes garumam starp atpakaļplūsmas novēršanas ierīci un augstspiediena mazgāšanas iekārtu jābūt vismaz 10 metriem, lai absorbētu iespējamus spiediena maksimumus (minimālais diametrs ½ colla).

- Tiklīdz ūdens ir izplūdis caur BA vārstu, tas vairs nav uzskatāms par dzeramo ūdeni.



SVARĪGI! Izmantojiet tikai ūdeni bez netīrumiem. Ja pastāv risks, ka ienākošajā ūdenī ir smilšu daļiņas (piemēram, no jūsu akas), jāuzstāda papildu filtrs.

4.3 Drošības ierīces

- Slodzes samazināšanas vārsts var samazināt spiedienu, ja tas pārsniedz iepriekš iestatītās vērtības.
- Bloķēšanas ierīce uz sprūda pistoles (9): Sprūda pistolei (8) ir bloķēšanas ierīce (9). Kad poga ir aktivizēta, sprūda pistoli (8) nevar izmantot.
- Siltuma sensors aizsargā motoru pret pārslodzi. Pēc dažām minūtēm, kad siltuma sensors ir atdzisis, iekārta restartējas.

5 MONTĀŽA

Šajā sadaļā ir detalizēti izskaidrots, kā augstspiediena mazgātāju sagatavot lietošanai.

5.1 Glabāšanas āķa uzstādīšana un pistoles turētājs

- Glabāšanas āķi iebīdīet turētājā no labās puses.
- Iebīdīet pistoles turētāju turētājā no kreisās puses.

5.2 Assembly of the gun (Fig. 1)

- Insert the extended lance into the gun. Push and turn the extended lance clockwise onto the gun. When the pieces are joined properly, you cannot separate the two components by pulling straight out on the gun.
- Insert the spray adjustable nozzle into the extension wand, as quick-connect type, you just need push it onto extension wand directly and powerful until hand tight to lock it in place. When the pieces are joined properly (cam adjustable nozzle must fit into slot from extension wand), you cannot separate the two components by pulling straight out on the extension wand

5.3 Mounting of trolley handle (Fig. 2)

1. Place the trolley handle on the machine
2. Secure the handle with the 2 screws.
3. Place the rear accessory hook
4. Secure the hook with two screws
5. Attach the right and left wheel.

6 EKSPLUATĀCIJA

6.1 Dārza šļūtenes savienojums (3. att.)

- Before attaching the water inlet connector to the pressure washer remove the plastic cap.
- Attach the hose connector (with built-in filter) to pressure washer.
- Pievienojiet dārza šļūteni ar standarta ātro savienojumu

6.2 Augstspiediena šļūtenes montāža (4. att.)

1. Pievienojiet augstspiediena šļūteni pie sprūda pistoles un iekārtas.
2. Atvienojiet augstspiediena šļūteni, nospiežot sprūdu (A) vai pogu (B)

6.3 *Dīzes un sprauslas montāža*

1. Iespiediet dīzi sprūda pistolē
2. Pēc ievietošanas pagrieziet. Uzmanību! Pārlicinieties, vai dīze ir pareizi piestiprināta pistolē
3. Piestipriniet sprauslas. **Push it powerful onto the lance.** Pirms sprūda aktivizēšanas pārbaudiet, vai sprausla ir pareizi piestiprināta.

6.4 *Ūdens savienojums*

Piemērota būs parastā 1/2 collas dārza šļūtene (minimums 10 m, maks. 25 m).



SVARĪGI! Izmantojiet tikai ūdeni bez netīrumiem. Ja pastāv risks, ka ienākošajā ūdenī ir smilšu daļiņas (piemēram, no jūsu akas), jāuzstāda papildu filtrs.

1. Pirms šļūtenes pievienošanas iekārtai ļaujiet caur šļūteni iztecēt ūdenim, lai novērstu smilšu un netīrumu uzkrāšanos iekārtā. Piezīme. Pārbaudiet, vai filtrs ir uzstādīts ūdens ievades caurulē un nav nosprostojušies.
2. Pievienojiet ūdens šļūteni ūdens padevei, izmantojot ātro savienotāju (ievades ūdens, maksimālais spiediens: 12 bāri, maksimālā temperatūra: 50°C).
3. Ieslēdziet ūdeni.

6.5 *Iekārtas palaišana/apturēšana*

Sprūda pistoli un dīzi darbības laikā ietekmē grūdieni, tāpēc vienmēr turiet to ar abām rokām.



SVARĪGI! Pavērsiet sprauslu pret zemi.



Šis augstspiediena tīrītājs ir aprīkots ar automātisko palaišanas/apturēšanas sistēmu, kas balstās uz ūdens spiedienu.

1. Pārbaudiet, vai iekārta stāv taisni. **PIEZĪME.** Nenovietojiet iekārtu garā zālē!
 2. Atlaidiet sprūda bloķētāju
 3. Aktivizējiet sprūda pistoles sprūdu un ļaujiet ūdenim tecēt, līdz no ūdens šļūtenes ir iznācis viss gaiss.
 4. **Turn the Start/stop switch to the right**
 5. Aktivizējiet sprūda pistoles sprūdu.
 6. Vienmēr noregulējiet attālumu un līdz ar to sprauslas spiedienu uz tīrāmo virsmu. Darbības laikā neapsedziet iekārtu un neizmantojiet to telpā, kur nav atbilstošas ventilācijas! **PIEZĪME.** Ja ierīce tiek atstāta vai 5 minūtes netiek lietota, tā jāizslēdz ar sāksmas/apturēšanas slēdzi (4) pozīcijā "O":
 7. **Turn the start/stop switch to the left "O".**
 8. Atvienojiet kontaktdakšu no kontaktligzdas.
 9. Izslēdziet ūdens padevi un aktivizējiet sprūda pistoles sprūdu, lai atbrīvotu iekārtu no spiediena.
 10. Bloķējiet sprūda pistoli. (5 att)
- Atlaižot sprūda pistoles sprūdu, iekārta automātiski apstājas. Iekārta atsāk darbu, no jauna aktivizējot sprūda pistoli.

6.6 Regulējama sprausla (6. att.)

Regulējama sprausla spiedienu var noregulēt, to pagriežot.

**BRĪDINĀJUMS!** Nedariet to darbības laikā, lai novērstu rokas saskaršanos ar strūklu.**7 TEHNISKIE DATI**

	POWXG90405
Motora VEIDS	Suku motors
Spiediens (Mpa)	8
Maks. spiediens (Mpa)	11
Spriegums	220-240 V / 50 Hz
Jauda	1400 W
Plūsma	6,5 l/min.
Ūdens temperatūra	Max 50 °C
Svars	5,8 kg

8 TROKSNIS

Trokšņa emisijas vērtības, kas izmērītas saskaņā ar attiecīgajiem standartiem. (K=3)

Akustiskā spiediena līmenis LpA	75 dB(A)
Akustiskās jaudas līmenis LwA	88 dB(A)

**UZMANĪBU!** Kad skaņas spiediens pārsniedz 85 dB(A), lietojiet dzirdes aizsarglīdzekļus.

aw (Vibrācija):

2,1 m/s²K = 1,5 m/s²

9 TĪRĪŠANA UN KOPŠANA



BRĪDINĀJUMS! Pirms apkopes vai tīrīšanas vienmēr atvienojiet kontaktdakšu no kontaktlīdzdas.

Lai nodrošinātu ilgu un netraucētu darbību, lūdzu, ņemiet vērā turpmākos padomus.

- Pirms montāžas nomazgājiet ūdens šļūteni, augstspiediena šļūteni, smidzināšanas dīzi un piederumus.
- Noīriet netīrumus un smiltis no savienotājiem.
- Iztīriet sprauslas.

Visi remontu vienmēr jāveic pilnvarotā darbnīcā, izmantojot oriģinālās rezerves daļas

9.1 Ieejas filtra tīrīšana

- Clean the water inlet filter regularly Flush with water to remove dirt and debris.



UZMANĪBU! Filtra neuzstādīšanas gadījumā tiek anulēta garantija

9.2 Gaisa ventilācijas atveru tīrīšana

Iekārta jāuztur tīra, ļaujot dzesēšanas gaisam brīvi pārvietoties caur tās ventilācijas atverēm.

9.3 Savienojumu eļļošana

Lai savienošana būtu vienkārša un blīvgredzeni neizžūtu, savienojumi regulāri jāieeļļo.

10 UZGLABĀŠANA

Iekārta jāglabā telpā, kur tā nevar sasalt!

Pirms sūkņa, šļūtenes un piederumu uzglabāšanas no tiem vienmēr jāizlaiž ūdens, kā norādīts tālāk.

1. Apturiet iekārta (Pagrieziet ieslēgšanas/izslēgšanas slēdzi "O") un atvienojiet ūdens šļūteni un sprauslu.
2. Restartējiet iekārta un aktivizējiet sprūda pistoles sprūdu. Ļaujiet iekārtai darboties, līdz caur sprūda pistoli vairs netek ūdens
3. Apturiet iekārta, atvienojiet un satiniet šļūteni un kabeli.
4. Sprūda pistoli, dīzi, sprauslas un citus piederumus novietojiet iekārtas turētājos. Āķi var izmantot šļūtenes un vada glabāšanai

Ja iekārta nejauši sasalusi, jāpārbauda, vai tai nav bojājumu.



BRĪDINĀJUMS! Nekad nedarbiniet sasalušu iekārta. Garantija neattiecas uz sala izraisītiem bojājumiem!

11 PROBLĒMU NOVĒRŠANA

PAZĪME	IEMESLS	IETEICAMĀ DARBĪBA
Iekārta atsakās darboties	Iekārta nav pievienota elektroīklam	Pieslēdziet iekārta.
	Bojāta kontaktligzda	Izmēģiniet citu kontaktligzdu.
	Bojāts pagarinātājkabelis	Izmēģiniet bez pagarinātājkabeļa.
Svārstīgs spiediens	Sūkņis iesūc gaisu	Pārbaudiet, vai visas šļūtenes un savienojumi ir hermētiski.
	Vārsti netīri, nodiluši vai iestrēguši	Sazinieties ar tuvāko apkopes centru.
	Nepietiekama ūdens padeve	Palieliniet ūdens spiedienu, pārbaudiet, vai dārza šļūtene nav nosprostota, un/vai nomainiet pret lielāku šļūteni.
	Nodilušas sūkņa blīves	Sazinieties ar tuvāko apkopes centru.
Iekārta apstājas	Nepareizs tīkla spriegums	Pārbaudiet, vai tīkla spriegums atbilst specifikācijai uz nosaukuma plāksnītes.
	Aktivizēts siltuma sensors	Ļaujiet iekārtai 5 minūtes atdzist.
	Sprausla daļēji bloķēta	Iztīriet sprauslu ar adatu un smidzinot ūdeni atpakaļ caur sprauslu.
	Ampēru pieaugums	Izmēģiniet bez pagarinātājkabeļa.
Iekārta pulsē	Gaiss ievades šļūtenē/sūkņī	Ļaujiet iekārtai darboties ar atvērtu sprūdu, līdz atgriežas parastais darba spiediens.
	Neatbilstoša maģistrāles ūdens padeve	Palieliniet ūdens spiedienu, pārbaudiet, vai dārza šļūtene nav nosprostota, un/vai nomainiet pret lielāku šļūteni.
	Sprausla daļēji bloķēta	Iztīriet sprauslu ar adatu un smidzinot ūdeni atpakaļ caur sprauslu.
	Ūdens filtrs bloķēts	Iztīriet filtru.
	Šļūtene savijusies	Iztaisnojiet šļūteni.
Iekārta bieži pati iedarbojas un apstājas	Sūkņim un/vai sprūda pistolei radusies noplūde	Sazinieties ar tuvāko apkopes centru.
	Nav ūdens padeves	Pievienojiet ieejas ūdeni.
Iekārta darbojas, bet ūdens neplūst	Bloķēts ūdens filtrs	Iztīriet filtru.
	Bloķēta sprausla	Iztīriet sprauslu ar adatu un smidzinot ūdeni atpakaļ caur sprauslu.



varo

WWW.VARO.COM

DESIGNED AND MARKETED BY VARO

©copyright by varo

VARO - VIC. VAN ROMPUY nv

JOSEPH VAN INSTRAAT 9 - 2500 LIER - BELGIUM

OFFICES:

IBERICA BRICOLAGE S.L. - ESPAÑA

ASIA PACIFIC HONG KONG Ltd / SHANGHAI PRC

AUSTRALIA Pty Ltd