



saro

Gastro-Products

Betriebsanleitung für Weinkühlschrank WK162 & WK162D

Manual instruction for Wine cooler WK162 & WK162D

Art-Nr.: 446-1000 & 446-1005
Item Nr.: 446-1000 & 446-1005



BDA

Deutsch - Original

EINLEITUNG / INTRODUCTION	4
TECHNISCHE ÜBERSICHT / TECHNICAL OVERVIEW	5
LIEFERUMFANG / SCOPE OF DELIVERY	6
NORMEN UND RICHTLINIEN / NORMS AND DIRECTIVES	6
ALLGEMEINE HINWEISE / GENERAL INFORMATION	7
SYMBOLERKLÄRUNG / SYMBOL EXPLANATION	8
SICHERHEITSHINWEISE / SAFETY INSTRUCTIONS	8
ANSCHLUSS / CONNECTION	10
AUSPACKEN / UNPACK	12
ERDUNG / GROUNDING	12
INSTALLATION / INSTALLATION	13
IN BETRIEB / IN OPERATION	14
VERSTELLBARE HOLZBÖDEN	14
SCHALTPLÄNE / WIRING DIAGRAMS	15
ÖFFNUNGSEIGENSCHAFTEN FRONTTÜR / OPENNING CHARACTERISTICS FRONT DOOR	16
WEINAUSSCHANK-TEMPERATUR-TABELLE / WINE BAR TEMPERATURE TABLE	16
EXPLOSIONSZEICHNUNG / EXPLODED VIEW	17
ANLEITUNG ZUR INSTALLATION DES GRIFFS / INSTRUCTIONS FOR INSTALLING OF THE GRIP	20
TEMPERATUR EINSTELLEN / TEMPERATURE SETTING	20
BEDIENUNGSANLEITUNG DER ANZEIGENTAFEL / OPERATING INSTRUCTIONS FOR THE DISPLAY PANEL	21
TIPPS UND HINWEISE / TIPS AND HINTS	23
WICHTIGE INFORMATIONEN ZUR TEMPERATUR / IMPORTANT TEMPERATURE INFORMATION	23
WARTUNG / MAINTENANCE	24
IM FALLE VON FUNKTIONSSTÖRUNGEN / IN CASE OF THE FUNCTIONAL FAILURES	24
ENTSORGUNG / DISPOSAL	25

EINLEITUNG

Sehr geehrter Kunde,

Vielen Dank, dass Sie sich für unseren Weinkühler entschieden haben. Wir hoffen, dass unser fortschrittliches Produkt Ihrem Wein einen genussvollen Geschmack verleiht.

Saro übernimmt keine Garantie für unseren Weinkühler, wenn er für einen anderen Zweck als den, für den er bestimmt ist, verwendet wird.

Wir können nicht für Fehler aus diesem Handbuch haftbar gemacht werden. Wir übernehmen keine Haftung für den Verderb oder die Beschädigung von Weinen oder anderen Inhalten, die mit eventuellen Mängeln des Weinkühlers zusammenhängen.

Die Garantie gilt nur für den Weinkühler und nicht für den Inhalt des Weinkühlers.

Dieses Gerät wurde für die gewerbliche Nutzung entwickelt und verfügt daher über alle Eigenschaften, die Sie von einem professionellen Weinkühlschrank erwarten.

Das Stahlgehäuse des Kühlschranks ist einbrennlackiert und somit unempfindlich gegen die tägliche Beanspruchung. Der Weinkühler verfügt, pro Fach, über jeweils sieben oder acht (variiert nach Modell) höhenverstellbare Holzroste.

Der beleuchtete Innenraum besteht aus robustem Leichtmetall.

Die Glastür mit digitalen LED-Display ermöglicht eine verkaufsfördernde Präsentation Ihrer Waren. Über die digitale Temperaturkontrolle an der Außenseite, lässt sich die Temperatur komfortabel einstellen.

In allen Weinkühlern verwenden wir das Kältemittel R600a, wodurch die Geräte frei von HFKW sind. Bitte lesen Sie diese Gebrauchsanleitung, vor der Inbetriebnahme des Weinkühlers, aufmerksam durch. Wir wünschen Ihnen viel Freude an Ihrem neuen SARO Weinkühler mit Umluftventilator!

INTRODUCTION

Dear Customer,

Thank you for choosing our wine cooler. We hope that our advanced product will give your wine an enjoyable taste.

Saro does not hold guarantee for wine cooler if it is used for a purpose other than that for which it is intended.

We cannot be held liable for any errors made in this manual. We accept no liability for spoilage or damage to wines or other contents related to any defects in the wine cooler.

The warranty applies only to the wine cooler and not to the contents of the wine cooler.



This appliance has been designed for commercial use and therefore has all the features you would expect from a professional wine cooler.

The steel housing of the refrigerator is stove-enamelled and therefore insensitive to daily wear and tear. The wine cooler has seven or eight (varies according to model) height-adjustable wooden shelves per compartment.

The illuminated interior is made of durable light metal.

The glass door with digital LED display enables a sales-promoting presentation of your goods. The temperature can be conveniently adjusted via the digital temperature control on the outside.

We use the refrigerant R600a in all wine coolers, which means that the units are free of HFCs. Please read these operating instructions carefully before using the wine cooler. We hope you enjoy your new SARO wine cooler with circulating air fan!

TECHNISCHE ÜBERSICHT	TECHNICAL OVERVIEW	
<i>Weinkühlschrank / wine cooler</i>	Weinkühlschrank mit 1 Temperaturzone / Wine cooler with 1 temperature zone	Weinkühlschrank mit 2 Temperaturzonen / Wine cooler with 2 temperature zones
Bestell Nr. / order nr.	446-1000	446-1005
Inhalt / content	388 Ltr.	379 Ltr.
Kapazität / capacity	ca. 163 Flaschen	ca 154 Flaschen
Temperaturbereich / temperature area	+5 °C / +20 °C	+5 °C / +20 °C
Temperaturzone / temperature zone	1	2
Temperaturregler / temperature controller	digital	digital
Höhenverstellbare Roste, St. / height adjustable shelves, pcs.	8	7
Umluftkühlung / Circulating air cooling	ja	ja
LED-Beleuchtung / LED lighting	0,8 W	0,8 W
Abschließbar / lockable	Ja / Yes	Ja / Yes
Material Gehäuse / material housing	Stahl pulverbeschichtet, schwarz / Powder-coated steel, black	Stahl pulverbeschichtet, schwarz / Powder-coated steel, black
Material Innenraum / material interior	Kunststoff schwarz / plastic black	Kunststoff schwarz / plastic black
Tür / Door	Doppel LOW-E Glas / Double LOW-E glass	Doppel LOW-E Glas / Double LOW-E glass
Abmessung, mm / dimensions, mm	B 595 x T 710 x H 1720	B 595 x T 710 x H 1720
Geeignet für Klimazone / suitable for climate zone	N	N
Kältemittel / coolant	R600a (50 g)	R600a (50 g)
Anschluss / Connection (V / Hz / P / kW)	230 / 50 / 1 / 0,18	230 / 50 / 1 / 0,18
Türanschlag wechselbar / door hinge changeable	Nein / No	Nein / No
Türöffnungswinkel / door opening angle	98°	98°
Maße mit offener Tür, mm / Dimensions with open door, mm	B 723 mm x T 1273 x H 1285	B 723 mm x T 1273 x H 1285
Netzkabel / Power cable	2 m Länge	2 m Länge
Schalldruckpegel / Noice level	39 db	42 db
Gewicht (Netto) / Weight (net)	83 kg	85 kg
Energieeffizienzklasse / Energy efficiency class	G (A bis G) 	G (A bis G) 
Energieverbrauch / energy consumption	154 kW	154 kW
EAN-Code	4017337 037346	4017337 042296

Technische und Design Änderungen vorbehalten!
Subject to technical and design changes!

LIEFERUMFANG

WK162

- 1 Professioneller Weinkühler mit Umluftventilator
- 8 Höhenverstellbare Holzroste
- 1 Betriebsanleitung
- 4 Füße
- 2 Schlüssel

WK162D

- 1 Professioneller Weinkühler mit Umluftventilator
- 7 Höhenverstellbare Holzroste
- 1 Betriebsanleitung
- 4 Füße
- 2 Schlüssel

SCOPE OF DELIVERY

WK162

- 1 Professional wine cooler with circulating air fan
- 8 height adjustable wooden grids
- 1 instruction manual
- 4 feet
- 2 keys

WK162D

- 1 Professional wine cooler with circulating air fan
- 7 height adjustable wooden grids
- 1 instruction manual
- 4 feet
- 2 keys

NORMEN UND RICHTLINIEN

Das Gerät entspricht den aktuellen Normen und Richtlinien der EU.

Bei Bedarf lassen wir Ihnen die entsprechende Konformitätserklärung zukommen.

STANDARDS AND DIRECTIVES

The unit complies with the current EU standards and directives.

If required, we will send you the corresponding declaration of conformity.



Vor der Gebrauchsnahme des Gerätes:

Wichtig: Alle Modelle ohne Frontentlüftung (Luftöffnung) sind ausschließlich freistehend (siehe technisches Datenblatt)



Nach Lieferung bzw. einem Transport des Gerätes, schließen Sie dieses erst an, nachdem das Gerät für mindestens 24 Stunden stillgestanden hat. Dies ist unbedingt notwendig, damit sich das Kühlmittel im Kompressor sammeln kann.



Before using the appliance:

Important: All models without front ventilation (air opening) are free-standing only (see technical data sheet).



After delivery or transport of the appliance, connect it only after the appliance has stood still for at least 24 hours. This is necessary so that the coolant can collect in the compressor.

ALLGEMEINE HINWEISE

- Vor der ersten Inbetriebnahme entfernen Sie alle Schutzfolien und reinigen Sie das Gerätsorgfältig.
- Bewahren Sie diese Betriebsanleitung griffbereit, in der Nähe des Gerätes auf.
- Der Hersteller/Händler kann nicht verantwortlich gemacht werden für Schäden, die durch Nichtbeachtung dieser Bedienungsanleitung entstehen. Außerdem ist dann die Sicherheit des Gerätes nicht mehr gewährleistet.
- Bei der Weitergabe des Gerätes an Dritte muss diese Betriebsanleitung mitgegeben werden.
- Dieses Gerät darf nicht von Kindern oder Personen mit eingeschränkten körperlichen, sensorischen oder geistigen Fähigkeiten bedient werden, da diese die Gefahren bei Benutzung von Elektrogeräten und/oder Kühlgeräten nicht erkennen und es zu Unfällen, Bränden, Explosionen oder Sachbeschädigungen kommen kann.
- Nach dem Auspacken des Gerätes vergewissern Sie sich, dass sich alles in einwandfreiem Zustand befindet.
- Sollten Sie Beschädigungen entdecken, so schließen Sie das Gerät nicht an, sondern benachrichtigen Sie Ihren Händler.
- Prüfen Sie, ob alle, im Lieferumfang angegebenen Komponenten, vorhanden sind. Sollte dem nicht so sein, benachrichtigen Sie Ihren Händler.
- Bewahren Sie die Verpackung des Gerätes auf. Nur in der Original-Verpackung kann das Gerät sicher transportiert werden.
- Falls eine Aufbewahrung der Verpackung nicht möglich ist, trennen Sie die verschiedenen Verpackungsmaterialien und liefern Sie diese bei der nächstgelegenen Sammelstelle zur sachgemäßen Entsorgung ab.
- Beachten Sie, dass alle Bestandteile der Verpackung (Plastikbeutel, Karton, Styroporsteile, usw.) Kinder gefährden können und deshalb nicht in deren Nähe gelagert werden dürfen.
- Die Lüftungsschlitze sind immer freizuhalten und dürfen nicht abgedeckt oder zugestellt werden.
- Bevor Sie das Gerät an das Stromnetz anschließen und in Betrieb nehmen, reinigen Sie das Gerät sorgfältig.
- Bohren oder stechen Sie keine Löcher in Innen- oder Außenseite des Gerätes. Der Kühlkreislauf könnte beschädigt werden.
- Aus hygienischen Gründen wird eine tägliche Reinigung empfohlen.
- Das Gerät ist weder geeignet noch vorgesehen, für die Lagerung von Medikamenten oder leicht entzündlichen, brennbaren oder explosiven Stoffen.
- Technische Modeländerungen und Irrtümer vorbehalten.
- Dieses Gerät ist für den Einsatz im Haushalt und ähnlichen Bereichen wie z.B. in Personalküchen von Geschäften, Büros und anderen Arbeitsumgebungen; Einsatz in Bauernhäuser, Hotels, Motels und Bed & Breakfast, Catering oder Ähnliches.

GENERAL INFORMATION

- Before using the unit for the first time, remove all protective films and clean the unit carefully.
- Keep these operating instructions within easy reach, close to the appliance.
- The manufacturer/dealer cannot be held responsible for damage caused by failure to observe these operating instructions. In addition, the safety of the unit can then no longer be guaranteed.
- When passing the unit on to third parties, these operating instructions must also be given.
- This appliance must not be operated by children or persons with reduced physical, sensory or mental capabilities, as they may not be aware of the hazards involved in the use of electrical appliances and/or refrigerators, resulting in accidents, fire, explosion or property damage.
- After unpacking the appliance, make sure that everything is in perfect condition.
- If you discover any damage, do not connect the unit but notify your dealer.
- Check whether all the components specified in the scope of delivery are present. If this is not the case, inform your dealer.
- Keep the packaging of the unit. The unit can only be transported safely in its original packaging.
- If it is not possible to keep the packaging, separate the various packaging materials and deliver them to the nearest collection point for proper disposal.
- Note that all components of the packaging (plastic bags, cardboard, polystyrene parts, etc.) can endanger children and must therefore not be stored near them.
- The ventilation slots must always be kept clear and must not be covered or obstructed.
- Before connecting the unit to the mains and putting it into operation, clean the unit carefully.
- Do not drill or pierce any holes in the inside or outside of the unit. The cooling circuit could be damaged.
- For hygienic reasons, daily cleaning is recommended.
- The appliance is neither suitable nor intended for the storage of medicines or highly flammable, combustible or explosive substances.
- Technical model changes and errors excepted.
- This appliance is for use in domestic and similar applications such as staff kitchens in shops, offices and other working environments; use in farmhouses, hotels, motels and bed & breakfasts, catering or similar.

SYMBOLERKLÄRUNG

WARNUNG!



Dieses Symbol kennzeichnet Gefahren, die zu Verletzungen führen können. Halten Sie die angegebenen Hinweise zur Arbeitssicherheit unbedingt genau ein und verhalten Sie sich in diesen Fällen besonders vorsichtig.

WARNING!

This symbol indicates dangers that can lead to injuries. It is imperative that you observe the specified instructions for work safety exactly and act with particular caution in these cases.

WARNUNG: GEFAHR DURCH ELEKTRISCHEN STROM!



Dieses Symbol macht auf gefährliche Situationen durch elektrischen Strom aufmerksam. Bei Nichtbeachten der Sicherheitshinweise besteht Verletzungs- oder Lebensgefahr!

WARNING: DANGER DUE TO ELECTRIC CURRENT!

This symbol draws attention to dangerous situations caused by electric current. Failure to observe the safety instructions may result in injury or death!

SICHERHEITSHINWEISE

- Lesen Sie diese Betriebsanleitung sorgfältig und beachten Sie die darin gegebenen Hinweise.
- Falsche Bedienung und unsachgemäße Behandlung können zu Störungen am Gerät führen und zu Verletzungen des Benutzers.
- Beachten Sie die für den Einsatzbereich geltenden Unfallverhütungsvorschriften und die allgemeinen Sicherheitsbestimmungen.
- Sorgen Sie immer für genügend frische Luft, während der Benutzung dieses Gerätes.
- Kühlmittel R600a ist zwar umweltfreundlich, ist aber entflammbar
- Das Raum, wo das Gerät stehen wird, muss so groß sein, dass mindestens 1 cbm des Raum 8 Gramm des Kühlmittels entspricht
- Schützen Sie das Gerät jeder Wärmequelle und direkter Sonneneinstrahlung
- Stellen Sie das Gerät nicht in der Nähe eines Mikrowellenherdes. Bestimmte Mikrowellenherde verfügen nicht über einen Wellen-Interferenzschutz. Wenn sie in einem Umkreis von 1 Meter um den Weinkühler aufgestellt werden, können sie den Betrieb des Weinkühlers beeinträchtigen.
- Sorgen Sie für einen sicheren Stand auf einem trockenen,

SAFETY INSTRUCTIONS

- Read these operating instructions carefully and follow the instructions given in them.
- Incorrect operation and improper handling can lead to faults in the unit and to injuries to the user.
- Observe the accident prevention regulations and general safety regulations applicable to the area of use.
- Always ensure that there is sufficient fresh air when using this unit.
- Although R600a refrigerant is environmentally friendly, it is flammable.
- The room where the unit will be located must be large enough so that at least 1 cbm of the room is equivalent to 8 grams of the refrigerant.
- Protect the unit from any heat source and direct sunlight.
- Do not place the appliance near a microwave oven. Certain microwave ovens do not have wave interference protection. If they are placed within 1 metre of the wine cooler, they may interfere with the operation of the wine cooler.

rutschfesten Untergrund.

- Zu Ihrer Sicherheit sollten Sie Benzin oder andere brennbare Dämpfe oder Flüssigkeiten nicht in der Nähe diese oder andere Geräte lagern oder verwenden.
- Bewegen Sie das Gerät nicht während der Benutzung.
- Stellen Sie das Gerät nicht auf eine heiße Oberfläche.
- Lassen Sie das Netzkabel nicht über scharfe Kanten hängen.
- Achten Sie darauf, dass ein unbeabsichtigtes Ziehen am Kabel oder ein Stolpern darüber nicht möglich ist.
- Überprüfen Sie regelmäßig das Kabel. Wenn es beschädigt ist, z. B. durch Quetschen, dann muss es von einem qualifizierten Fachmann ausgewechselt werden.
- Schützen Sie das Gerät vor Feuchtigkeit.
- Betreiben Sie das Gerät nicht im Freien, bei Regen!
- Reinigen Sie das Gerät nicht mit einem offenen Wasserstrahl.
- Wenn notwendig, kontaktieren Sie eine Person die zur Reparatur des Gerätes berechtigt ist.
- Dieses Gerät darf nur von Personen bedient werden, die dazu ausgebildet wurden.
- Kinder müssen beaufsichtigt werden, um sicherzustellen, dass sie nicht mit dem Gerät spielen
- Keine Bedienung des Gerätes durch Kinder oder Personen mit eingeschränkten körperlichen, sensorischen oder geistigen Fähigkeiten; oder Mangel an Erfahrung und/oder Wissen, da diese Personen die Gefahren bei der Benutzung von Elektrogeräten und/oder Geräten, welche Hitze erzeugen, nicht erkennen können und es so zu Unfällen, Brand oder Sachbeschädigung kommen kann.
- Vor jeder Reinigung den Stecker aus der Steckdose ziehen, bzw. das Gerät vom Strom trennen; ebenso bei längerer Nichtbenutzung.
- Um das Gerät vom Stromnetz zu trennen, ziehen Sie den Netzstecker, falls vorhanden, oder lösen Sie die zugehörige Sicherung aus oder drehen Sie diese heraus.
- Verwenden Sie keine Verlängerungskabel oder nicht geerdete (zweipolige) Adapter.
- Benutzen Sie das Gerät nur für den vorgesehenen Zweck, wie Weinkühlung
- Benutzen Sie keine mechanischen Vorrichtungen um Abtauung zu beschleunigen
- Beschädigen Sie nicht den Kältemittelkreislauf
- Wenn das Netzkabel beschädigt ist, muss es durch den
 - Ensure a safe stand on a dry, non-slip surface.
 - For your safety, do not store or use petrol or other flammable vapours or liquids near these or other appliances.
 - Do not move the appliance during use.
 - Do not place the appliance on a hot surface.
 - Do not let the power cord hang over sharp edges.
 - Make sure that it is not possible to accidentally pull the cable or trip over it.
 - Check the cable regularly. If it is damaged, e.g. by being crushed, it must be replaced by a qualified specialist.
 - Protect the unit from moisture.
 - Do not operate the unit outdoors in the rain!
 - Do not clean the unit with an open water jet.
 - If necessary, contact a person authorised to repair the unit.
 - This appliance may only be operated by persons who have been trained to do so.
 - Children must be supervised to ensure that they do not play with the appliance.
 - No operation of the appliance by children or persons with reduced physical, sensory or mental capabilities; or lack of experience and/or knowledge, as these persons may not be aware of the hazards involved in the use of electrical appliances and/or appliances that produce heat, resulting in accidents, fire or property damage.
 - Always unplug or disconnect the appliance from the mains before cleaning or when not in use for a long period of time.
 - To disconnect the appliance from the mains, pull out the mains plug, if present, or disconnect or unscrew the associated fuse.
 - Do not use extension cords or non-grounded (two-pole) adapters.
 - Use the appliance only for its intended purpose, such as wine cooling.
 - Do not use mechanical devices to speed up defrosting.
 - Do not damage the refrigerant circuit
 - If the power cord is damaged, it must be replaced by the manufacturer, its after-sales service or a similarly

Hersteller, seinen Kundendienst oder eine ähnlich qualifizierte Person ersetzt werden, um eine Gefährdung zu vermeiden

- Verwenden Sie zum Betrieb des Gerätes nur die dafür vorgesehenen Original-Teile.
- Installieren Sie in dem Innenraum keine weiteren Elektrogeräte, es sei denn diese wurden von dem Hersteller empfohlen
- Im Falle einer Störung und/oder Fehlfunktion schalten Sie das Gerät aus und ziehen Sie den Stecker aus der Steckdose; oder trennen Sie das Gerät vom Stromnetz und benachrichtigen Sie Ihren Händler. Er wird die Reparatur mit Originalersatzteilen ausführen.
- Um das Gerät herum muss während der Benutzung ein Sicherheitsabstand von 50mm an allen Seiten vorhanden sein, um eine ausreichende und nötige Luftzirkulation zu erreichen.
- **GEFAHR:** Gefahr des Einschließens von Kindern. Bevor Sie Ihren alten Weinkühler wegwerfen:
 - Nehmen Sie die Türen ab;
 - Lassen Sie die Einlegeböden an ihrem Platz, so dass Kinder nicht leicht hineinklettern können;
 - Entsorgen Sie das Gerät nur bei einer zugelassenen Entsorgungsstelle.

ANSCHLUSS

- Bevor Sie das Gerät anschließen, vergewissern Sie sich, dass die Spannung und die Frequenz der Stromversorgung mit den Angaben auf dem Typenschildes Gerätes übereinstimmen!
- Das Gerät muss so positioniert werden, dass es unkompliziert an das Stromnetz angeschlossen werden kann. Der Netzstecker sollte jederzeit gut erreichbar sein! Sorgen Sie jederzeit für genügend freien Raum, um das Gerät jederzeit ohne Umstände betreiben und warten zu können.
- Es wird NICHT empfohlen, eine Mehrfachsteckdose oder ein Verlängerungskabel zu verwenden! Die Abstandshalter auf der Rückseite des Gerätes sorgen für ausreichenden Abstand zur Wand. Das Gerät sollte regelmäßig von einer qualifizierten Person überprüft und gewartet werden!
- **Achtung!** Beim ersten Einschalten des Gerätes mag es zu geringer Rauchentwicklung, bei den Heizelementen, kommen. Dies ist normal und stellt keine Fehlfunktion dar!

qualified person in order to avoid a hazard.

- Use only original parts intended for the operation of the unit.
- Do not install any other electrical appliances in the interior unless recommended by the manufacturer.
- In the event of a fault and/or malfunction, switch off the appliance and disconnect the plug from the socket; or disconnect the appliance from the mains and notify your dealer. He will carry out the repair using original spare parts.
- There must be a safety clearance of 50mm around the appliance on all sides during use in order to achieve sufficient and necessary air circulation.
- **DANGER:** Risk of child entrapment. Before you throw away your old wine chiller:
 - Take off the doors;
 - Leave the shelves in place so that children may not easily climb inside;
 - When disposing of the appliance, do so only at an authorized waste disposal centre.

CONNECTION

- Before connecting the unit, make sure that the voltage and frequency of the power supply correspond to the specifications on the unit's type plate!
- The unit must be positioned so that it can be easily connected to the mains. The mains plug should be easily accessible at all times! Ensure that there is sufficient free space at all times to operate and maintain the unit without difficulty.
- It is NOT recommended to use a multiple socket or an extension cable! The spacers on the back of the unit ensure sufficient distance to the wall. The unit should be checked and serviced regularly by a qualified person!
- **Caution!** When the appliance is switched on for the first time, a small amount of smoke may be emitted from the heating elements. This is normal and does not represent a malfunction!



Warnung: Gefahr durch elektrischen Strom!

- Vor dem Anschluss ans Stromnetz prüfen Sie, ob die Stromart und die Netzspannung mit den Angaben auf dem Typenschild des Gerätes übereinstimmen.
- Vergewissern Sie sich, dass das Stromkabel frei von Beschädigungen ist, ein beschädigtes Netzkabel muss von einem qualifizierten Fachmann ausgewechselt werden.
- Ein beschädigtes Gerät darf nicht benutzt werden! In diesem Falle trennen Sie das Gerät von Stromnetz und wenden Sie sich an Ihren Fachhändler!
- Verwenden Sie keinen Adapter oder Verlängerungskabel.
- Das Gerät steht unter Strom, solange es am Stromnetz angeschlossen ist.
- Das Gerät verfügt nicht über einen Netzschalter. Bevor das Gerät gereinigt werden kann, muss zunächst der Netzstecker gezogen werden.
- Das Gerät ist für den Betrieb im Inneren gedacht. Eine Nutzung im Freien, bei Regen, kann zu Kurzschlüssen, Kriechstrom oder Stromschlägen führen.
- Sollte das Gerät nass geworden sein, sofort den Netzstecker ziehen und das Gerät vor der nächsten Inbetriebnahme von einem Fachmann überprüfen lassen. Es besteht Lebensgefahr durch Stromschlag!
- Versuchen Sie nie das Gerät selber zu öffnen oder gar zu reparieren. Es besteht Lebensgefahr durch Stromschlag



Warning: Danger from electric current!

- Before connecting to the mains, check that the type of current and the mains voltage correspond to the information on the type plate of the appliance.
- Make sure that the power cable is free of damage, a damaged power cable must be replaced by a qualified specialist.
- A damaged unit must not be used! In this case, disconnect the unit from the mains and contact your specialist dealer!
- Do not use an adapter or extension cable.
- The unit is under power as long as it is connected to the mains.
- The unit does not have a mains switch. Before the unit can be cleaned, the mains plug must first be disconnected.
- The unit is intended for indoor operation. Outdoor use, in the rain, may result in short circuits, leakage current or electric shocks.
- If the appliance becomes wet, unplug it immediately and have it checked by a qualified technician before using it again. There is a danger to life from electric shock!
- Never attempt to open or repair the unit yourself. Danger to life from electric shock



WARNUNG: BRANDGEFAHR!

- Im Kühlkreislauf dieses Gerätes befindet sich das Kältemittel Isobutan (R600a). Dieses Naturgas, mit hoher Umweltverträglichkeit, ist brennbar und kann bei Beschädigungen des Kühlkreislaufes austreten. Achten Sie darauf, dass keine dem Kühlkreislauf zugehörigen Teile beschädigt werden! Sollte der Kältemittelkreislauf einmal beschädigt werden, vermeiden Sie unbedingt offenes Feuer und Zündquellen und sorgen Sie für gute Durchlüftung!

WARNING: DANGER OF FIRE!

- The cooling circuit of this unit contains the refrigerant isobutane (R600a). This natural gas, with a high level of environmental compatibility, is flammable and can escape if the cooling circuit is damaged. Make sure that no parts of the cooling circuit are damaged! If the coolant circuit is damaged, avoid open fire and ignition sources and ensure good ventilation!

Wenn Sie das Gerät angeschlossen haben, warten Sie etwa eine Stunde, damit der Innenraum ausreichend herunterkühlen kann, bevor Sie diesen mit Ware bestücken.

Nach Stromausfall oder wenn das Gerät vom Stromnetz getrennt wurde, warten Sie mindestens 5 Minuten, bevor Sie das Gerät wieder anschließen und in Betrieb nehmen!

Once you have connected the appliance, wait about an hour to allow the interior to cool down sufficiently before loading it with goods.

After a power failure or if the appliance has been disconnected from the mains, wait at least 5 minutes before reconnecting the appliance and putting it into operation!

AUSPACKEN

Vergewissern Sie sich, dass die Verpackung unbeschädigt ist. Das Gerät, als auch die Zubehörteile sind für den Transport geschützt und / oder fixiert. Nach dem Öffnen der Verpackung entfernen Sie das Verpackungsmaterial und etwaige Transportsicherungen, in Form von Klebebändern oder Kabelbindern.

Überprüfen sie dann die Vollständigkeit der Lieferung und vergewissern Sie sich, dass weder das Gerät, noch das Zubehör, Beschädigungen aufweist.

Bewahren Sie die Verpackung des Gerätes auf. Nur in der Originalverpackung kann das Gerät sicher transportiert werden. Falls eine Aufbewahrung der Verpackung nicht möglich ist, trennen Sie die verschiedenen Verpackungsmaterialien und liefern Sie diese bei der nächstgelegenen Sammelstelle zursachgemäßen Entsorgung ab.

ERDUNG

Die Erdung reduziert das Risiko eines elektrischen Schocks. Der Weinkühler ist mit einem Netzkabel mit Erdungsdraht und Stecker ausgestattet. Der Stecker des Weinkühlers muss in eine ordnungsgemäß befestigte und geerdete Steckdose eingesteckt werden.

Hinweis: An Orten, an denen es häufig zu Blitzeinschlägen kommt, ist es ratsam, Überspannungsschutzgeräte zu verwenden.

Bei unsachgemäßer Verwendung des Erdungssteckers besteht die Gefahr eines Stromschlags. Wenden Sie sich an einen qualifizierten Elektriker oder eine Serviceperson, wenn die

UNPACKING

Make sure that the packaging is undamaged. The unit as well as the accessories are protected and/or fixed for transport. After opening the packaging, remove the packaging material and any transport protection in the form of adhesive tape or cable ties.

Then check the completeness of the delivery and make sure that neither the unit nor the accessories are damaged.

Keep the packaging of the unit. The unit can only be transported safely in its original packaging. If it is not possible to keep the packaging, separate the various packaging materials and deliver them to the nearest collection point for proper disposal.

EARTHING

Earthing reduces the risk of electric shock. The wine cooler is equipped with a power cord with an earth wire and plug. The wine cooler plug must be plugged into a properly secured and grounded outlet.

Note: In locations where lightning strikes are common, it is advisable to use surge protectors.

There is a risk of electric shock if the grounding plug is used improperly. Consult a qualified electrician or service person if the earthing instructions are not fully understood.

Erdungsanweisungen nicht vollständig verstanden werden.

Wenn das Versorgungskabel beschädigt ist, muss es von einer qualifizierten Person ersetzt werden, um eine elektrische Gefährdung zu vermeiden.

If the supply cable is damaged, it must be replaced by a qualified person to avoid an electrical hazard.



WARNUNG: VERLETZUNGSGEFAHR!

- Verpackungsmaterialien, wie Folien, Styropor oder Kleinteile der Transportsicherung, können für Kinder gefährlich sein! Es besteht Verletzungs- bzw. Erstickungsgefahr! Halten Sie das Verpackungsmaterial unbedingt von Kindern fern!



WARNING: RISK OF INJURY

Packaging hazards such as foils, polystyrene or small parts of the transport safety device can be dangerous for children! There is a risk of injury or suffocation. Keep the packaging material away from children!

INSTALLATION

- Stellen Sie das Gerät auf eine ebene und sichere Oberfläche, die das Gewicht des Geräts trägt und nicht wärmeempfindlich ist.
- Sie sollten das Gerät zu keiner Zeit auf eine brennbare Oberfläche (z.B. Tischdecke, Teppich usw.) stellen.
- Sie dürfen das Gerät nicht in der Nähe von offenen Kaminen, Elektroöfen / Lichtbogenöfen / Elektroheizungen oder anderen Wärmequellen aufstellen.
- Positionieren Sie das Gerät so, dass der Stecker leicht zugänglich ist.
- Entfernen Sie alle Schutz- und Klebestreifen um und im Weinkühler.

INSTALLATION

- Place the appliance on a flat and safe surface that can support the weight of the appliance and is not sensitive to heat.
- You should not place the appliance on a combustible surface (e.g. tablecloth, carpet, etc.) at any time.
- You must not place the appliance near open fireplaces, electric stoves / electric arc furnaces / electric heaters or other sources of heat.
- Position the appliance so that the plug is easily accessible.
- Remove all protective and adhesive strips around and inside the wine cooler.

IN BETRIEB

BEFÜLLUNG DES WEINKÜHLERS:

Weinflaschen ein- oder zweireihig lagern. Bei nicht genügend Flaschen zur vollständigen Befüllung, die vorhandenen Flaschen verteilen. Vermeiden Sie die internen Ventilatoren zu blockieren.

KÜHLSCHRANK ABTAUEN / TAUWASSER AUFFANGSCHALE

Das Gerät verfügt über eine automatische Abtaufunktion. Das Tauwasser wird dabei in einem Auffangbehälter gesammelt. Das Wasser indem Auffangbehälter verdunstet automatisch.

REINIGUNG

Um die Gefahr eines Stromschlags oder die Verletzung durch den sich drehenden Ventilator auszuschließen, trennen Sie das Gerät unbedingt vor jeder Reinigung vom Stromnetz! Beginnen Sie nicht mit der Reinigung, bevor der Ventilator zum Stillstand gekommen ist!



Sorgen Sie dafür, dass die Lufteinlass- und Abluftöffnungen am Gerätesockel stets frei von Verunreinigungen sind. Überprüfen Sie diese regelmäßig und entfernen Sie etwaige Staubablagerungen, mit Hilfe eines Staubsaugers.

Reinigen Sie das Gehäuse und den Innenraum mit einem weichen, trockenen Tuch. Sollten stärkere Verschmutzungen zu entfernen sein, benutzen Sie ein mit warmem Wasser befeuchtetes Tuch und ein mildes, nicht scheuerndes Reinigungsmittel. Achten Sie dabei darauf, dass kein Wasser in das Gerät gelangt. Wischen Sie mit einem trockenen Tuch gründlich nach, um die Oberflächen zu trocknen.

Um Energie zu sparen und um zu verhindern, dass kalte Luft entweicht, halten Sie die Türen immer nur so lange geöffnet, wie es eben notwendig ist.

Dieses Gerät verfügt über einen Umluftventilator, welcher dafür sorgt, dass die kalte Luft im Inneren zirkuliert. Die Abstände zwischen den Einlegeböden und Tür dienen der Luftzirkulation. Achten Sie daher beim Einräumen Ihrer Waren darauf, dass die Luft frei zirkulieren kann und keine Waren überstehen oder der Ventilator durch Waren verdeckt wird. Verteilen Sie die Waren gleichmäßig auf den Einlegeböden.

Vor dem Einschalten des Gerätes bitte 24 Stunden warten. Während dieser Zeit empfehlen wir Ihnen, die Tür offen zu lassen, um eventuelle Restgerüche zu beseitigen.

VERSTELLBARE HOLZBÖDEN

Anleitung für die Montage und den Abbau des Holzregals:

Regal entnehmen: gemäß der untenstehenden Zeichnung das Regal aus der Halterung ① herausziehen, die beiden Seiten der

IN OPERATION

FILLING THE WINE COOLER:

Store wine bottles in one or two rows. If there are not enough bottles to fill completely, distribute the available bottles. Avoid blocking the internal fans.

REFRIGERATOR DEFROSTING / DEFROST WATER COLLECTION TRAY

The appliance has an automatic defrost function. The defrost water is collected in a collection tray. The water in the collection tray evaporates automatically.

CLEANING

To avoid the risk of electric shock or injury from the rotating fan, always disconnect the appliance from the mains before cleaning! Do not start cleaning before the fan has come to a standstill!



Make sure that the air inlet and exhaust openings on the base of the unit are always free of dirt. Check them regularly and remove any dust deposits using a Hoover.

Clean the housing and the interior with a soft, dry cloth. If there is more dirt to be removed, use a cloth moistened with warm water and a mild, non-abrasive cleaning agent. Make sure that no water gets into the unit. Wipe thoroughly with a dry cloth to dry the surfaces.

To save energy and prevent cold air from escaping, keep the doors open only as long as necessary.

This appliance has a recirculation fan, which ensures that the cold air circulates inside. The gaps between the shelves and the door help the air to circulate. Therefore, when placing your goods, make sure that the air can circulate freely and that no goods protrude or the fan is covered by goods. Distribute the goods evenly on the shelves.

Please wait 24 hours before switching on the appliance. During this time, we recommend that you leave the door open to eliminate any residual odours.

ADJUSTABLE WOODEN SHELVES

Sliding wooden shelf installation and taking instruction:

Shelf taking: According to below instruction drawing to pull out the shelf to support bracket ①, press two sides of sliding roller

Schiebewalzen drücken und das Regal entsprechend der Pfeilmarkierung ② herausziehen.

Einbau des Regals: Gemäß der untenstehenden Zeichnung das Regal einschieben, wobei die beiden Seiten der Gleitrolle der Pfeilmarkierung ③ folgen.

buckles and pull out the shelf following the arrow mark ② .

Shelf installation: According to below instruction drawing to push in the shelf alignment with two sides of sliding roller following the arrow mark ③ .



Abbildung 1 / Picture 1

SCHALTPLAN

WIRING DIAGRAM

WK162

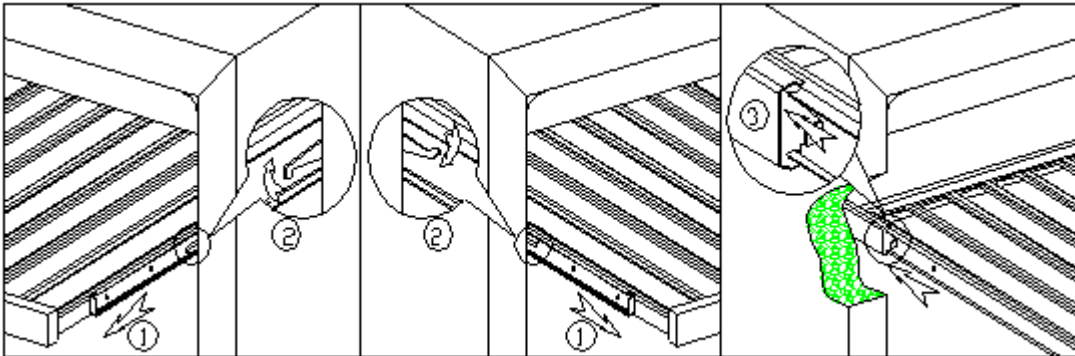
WK162D

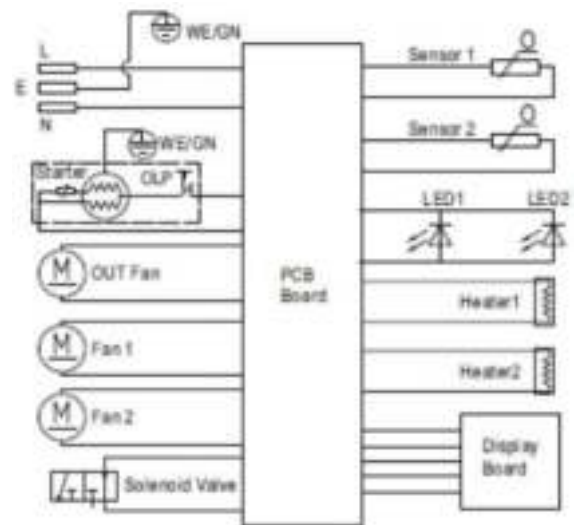
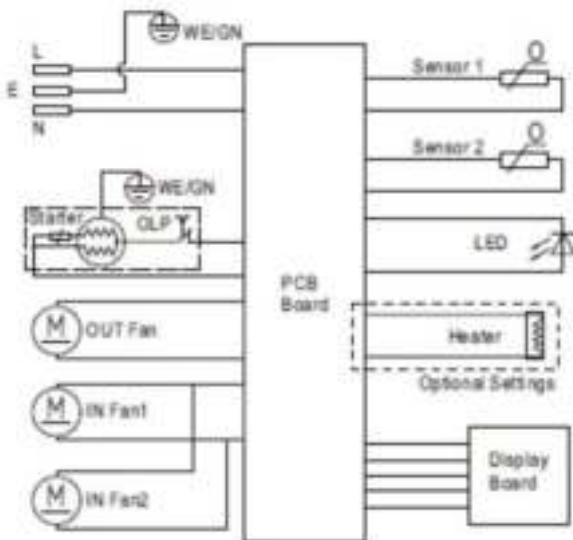

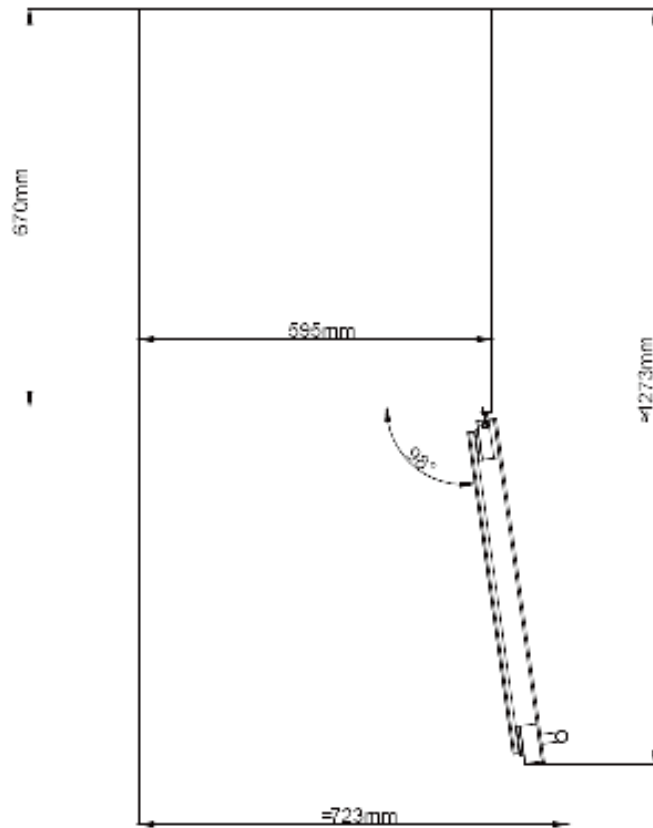

WEINAUSSCHANK-TEMPERATUR-TABELLE

WINE BAR TEMPERATURE TABLE

Alle Weine reifen bei einer konstanten Temperatur (z.B. zwischen 12°C und 14°C). Das untenstehende Diagramm ist ein indikatives Temperaturdiagramm, welches die beste Temperatur für Trinkzwecke angibt.

All wines mature at a constant temperature (e.g. between 12°C and 14°C). The diagram below is an indicative temperature chart indicating the best temperature for drinking purposes.

Süßweine	Trockene Weine	Leichte Rotweine, einige Weißweine	Rotweine
Sweet wines	Dry wines	Light red wines, some white wines	Red wines
5, 6 °C	7,8,9,10 °C	11,12,13 °C	16,17,18,19 °C

Beispiele / Examples	Temp.
Champagner / Sekt / Schaumwein / Spumante Champagne / Sparkling Wine / Spumante	6 °C
Trockener, weißer Chardonnay / Riesling / Pinot Grigio Dry, white Chardonnay / Riesling / Pinot Grigio	10 °C
Barsac / Montbazillac / Eiswein / Spätlese Barsac / Montbazillac / Ice Wine / Late Harvest	10 °C
Süßer Weißer Jahrgang / Weißer Jahrgang Chardonnay Sweet White Vintage / White Vintage Chardonnay	14 °C
Roter Spätburgunder / Rote Grenache / Syrah Red Pinot Noir / Red Grenache / Syrah	16 °C
Roter Jahrgang Pinot Noir Red Vintage Pinot Noir	18 °C
Cabernet und Merlot / Vintage Bordeaux Cabernet and Merlot / Vintage Bordeaux	20 °C

WK162

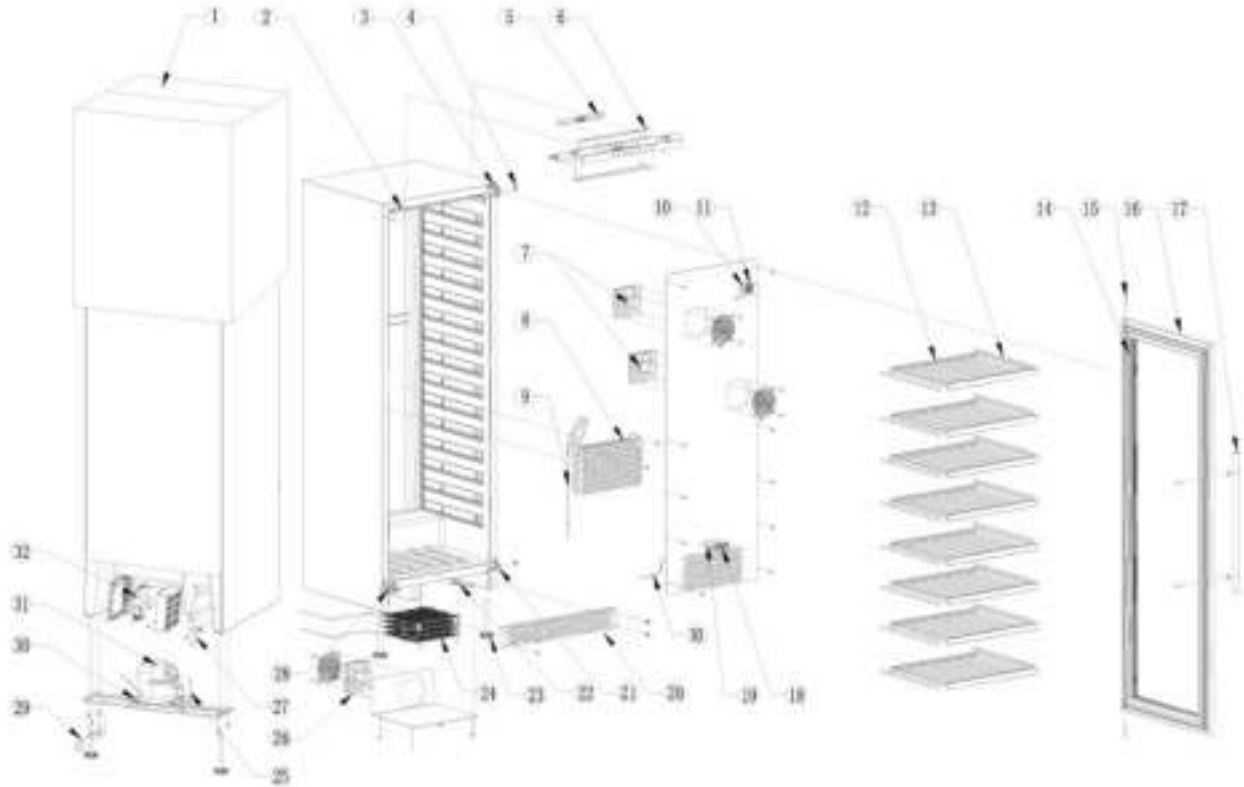

446-1000 Ersatzteilliste / spare parts list			
Nr.	Beschreibung	Description	Menge/ Qty
1	Karton	Carton box	1
2	M5 Bolzen	M5 trunk-nail	4
3	Scharnier	Hinge	2
4	Stopper aus Gummi	Limited rubber	2
5	Bedienplatine	White display board	1
6	LED Beleuchtung (Set aus 12 St.)	White LED light (12pcs)	1
7	Verdampfer Lüfter Motor	Fan motor	2
8	Verdampfer	Evaporator	1
9	Saugrohr	Single zone suction tube	1
10	Fühler	Temperature Sensor R=2.1K	2
11	Fühler Halter	Sensor cover	1
12	Holzrost	Sliding Beech Wood Shelf	8
13	Gleitschienen für die Rosten	Slide rail	16
14	Türdichtung	Door gasket	1
15	Türachse	Door axis	2
16	Glastür	Full Black Glass Door	1
17	Türgriff	Black tubular Handle	1

18	Box für Filter	Charcoal filter box	1
19	Filter	Charcoal filter	1
20	Blende	WK162 Black Kick Plate	1
21	Türschloss	Door lock	1
	Raste für Schloss	Lock base plate	1
22	M10 Fuss	M10 cabinet leg	4
23	Kondensator	Condenser	1
24	Verbindungsrohr	Connecting pipe	1
25	Kondensator Lüfter Motor	Fan motor	1
26	Trockenfilter	Dryer filter	1
27	Auflaufrolle	Drop-proof device	1
28	Zuleitung	Electrical power cord	1
29	Wasserabtropfschale	Water container	1
30	Kompressor	Compressor	1
31	Hauptplatine	PCB board	1

WK162D

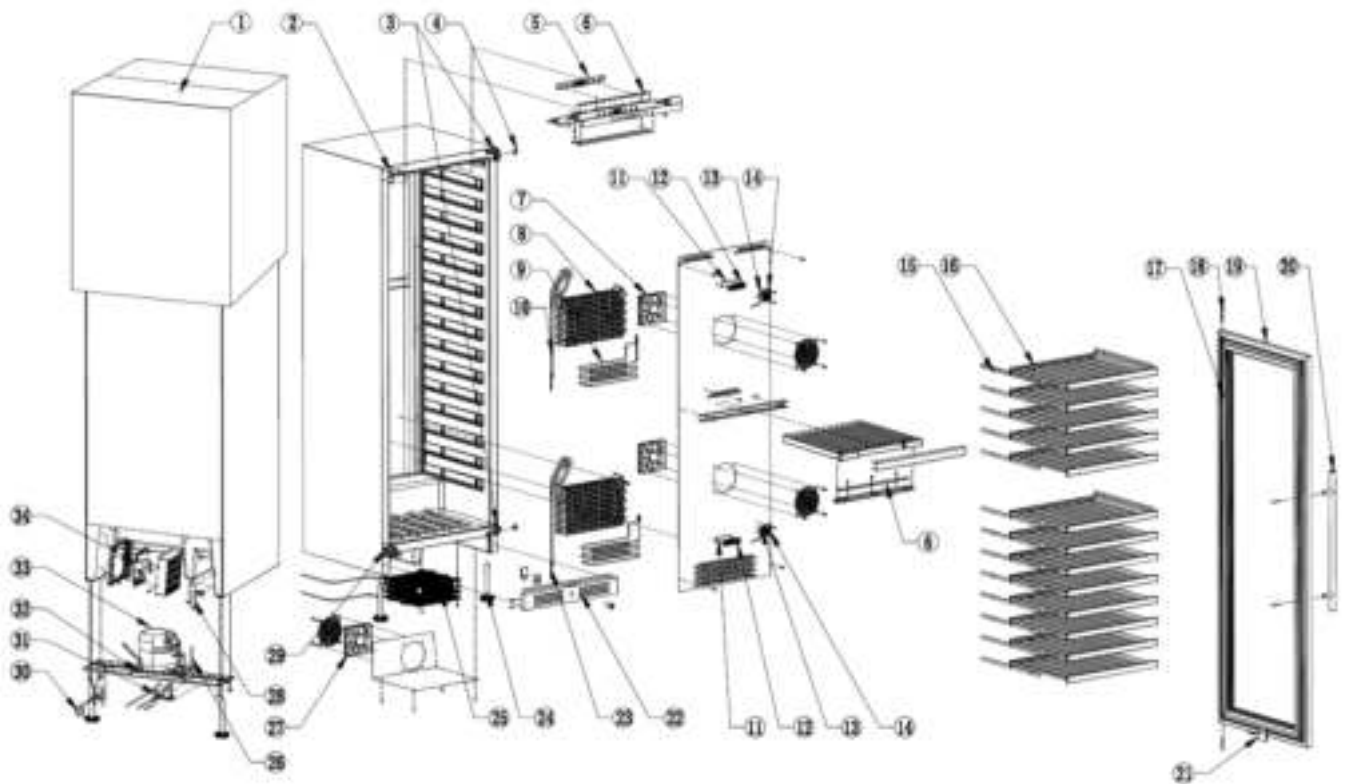

Nr.	Beschreibung	Description	Menge / Qty
1	Karton	Carton Box	1
2	M5 Bolzen	M5 trunk-nail	4
3	Scharnier	Door Hinge	2

4	Stopper aus Gummi	Limited rubber	2
5	Bedienplatine	White display board	1
6	LED Beleuchtung (Set aus 12 St.)	White LED light (12pcs)	2
7	Verdampfer Lüfter Motor	Fan motor	2
8	Verdampfer	Evaporator	2
9	Heizelement	Heating strip	2
10	Saugrohr	Suction tube	1
11	Filter	Charcoal filter	2
12	Box für Filter	Charcoal filter box	2
13	Fühler	Temperature Sensor	2
14	Fühler Halter	Sensor cover	2
15	Gleitschienen für die Rosten	Slide rail	14
16	Holzrost	Sliding Beech Wood Shelf	7
17	Türdichtung	Door gasket	1
18	Türachse	Door axis	2
19	Glastür	Black Glass Door	1
20	Türgriff	Handle	1
21	Blech zum Abschließen	Plate for closing	1
22	Blende	Black ventilation plinth	1
	Schloss	Lock	1
	Schlossplatte	Lock plate	1
	Schloss Raste	Lock seat	1
	Unterlegscheibe	Lock washer	1
23	Saugrohr	Suction tube	1
24	M10 Fuss	M10 cabinet leg	4
25	Kondensator	Condenser	1
26	Verbindungsrohr	Connecting pipe	1
27	Kondensator Lüfter Motor	Condenser fan motor	1
28	Trockenfilter	Dryer filter	1
29	Auflaufrolle	Drop-proof device	1
30	Zuleitung	Electrical power cord	1
31	Magnetventil	Solenoid valve	1
32	Wasserabtropfschale	Water container	1
33	Kompressor	Compressor	1
34	Hauptplatine	PCB board	1

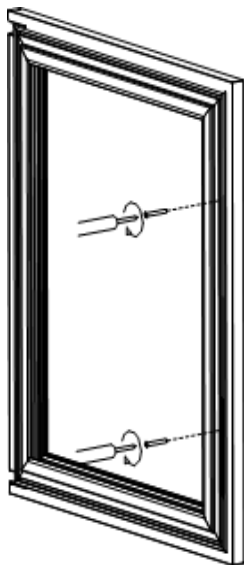

ANLEITUNG ZUR INSTALLATION DES GRIFFS

1. Nehmen Sie den Griff aus dem Schrank, dann nehmen Sie 2 Schrauben aus der Zubehörtasche
2. Ziehen Sie die Türdichtung von der Seite der Tür her auf, setzen Sie dann die Schrauben in die 2 Grifflöcher an der Seite der Tür ein, richten Sie dann die Schrauben auf das Griffloch aus, ziehen Sie die Schrauben mit einem Kreuzschlitzschraubendreher fest und drücken Sie die Türdichtung zusammen.

INSTRUCTIONS FOR INSTALLING OF THE GRIP

1. Remove the handle from the cabinet, then take 2 screws from the accessory bag.
2. Pull the door seal open from the side of the door, then insert the screws into the 2 handle holes on the side of the door, then align the screws with the handle hole, tighten the screws with a Phillips screwdriver and press the door seal together.

TEMPERATUR EINSTELLEN

Die Schalttafel aller Modelle ist mit einer Memory-Funktion ausgestattet.

Es ist wichtig zu verstehen, dass es einen Unterschied zwischen der Lufttemperatur im Weinkühler und der tatsächlichen Temperatur des Weines gibt: Sie müssen ca. 12 Stunden warten, bevor Sie die Auswirkungen der Temperaturanpassung aufgrund der kritischen Masse in einem vollen Weinkühler bemerken.

Sobald die Temperatur eingestellt ist, wird dringend davon abgeraten, mit ihr zu spielen oder sie häufig einzustellen. Der Thermostat hält die Temperatur im Weinkühler in einem Bereich von +/- 2,5 °C. Aber die thermische Trägheit des Weins und des Glases ist so groß, dass die tatsächliche Temperatur des Weins in diesem Temperaturbereich nur zwischen 0,5 °C bis 1 °C schwankt.

Das übermäßige Senken der Temperatur kann zu starkem Stromverbrauch führen und sollte vermieden werden.

WICHTIG: DIE LED ZEIGT STANDARDMÄSSIG DIE AKTUELLE INNENLUFTTEMPERATUR AN.

SETTING THE TEMPERATURE

The control panel of all models is equipped with a memory function.

It is important to understand that there is a difference between the air temperature in the wine cooler and the actual temperature of the wine: You will need to wait approximately 12 hours before you notice the effects of the temperature adjustment due to the critical mass in a full wine cooler.

Once the temperature is set, it is strongly discouraged to play with it or adjust it frequently. The thermostat keeps the temperature in the wine cooler within a range of +/- 2.5 °C. But the thermal inertia of the wine and the glass is such that the actual temperature of the wine will only vary between 0.5 °C to 1 °C in this temperature range.

Lowering the temperature excessively can lead to heavy power consumption and should be avoided.

IMPORTANT: THE LED DISPLAYS THE CURRENT INDOOR AIR TEMPERATURE BY DEFAULT.

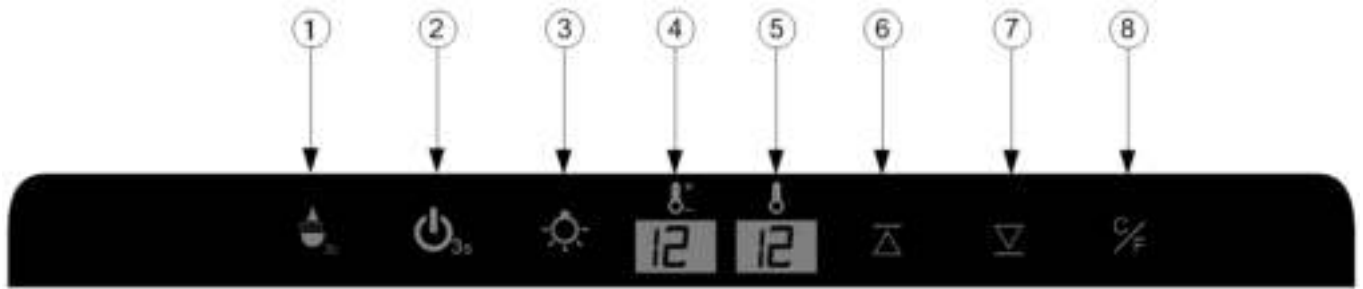
WK162

Von links nach rechts

- ① Energiesparmodus
Drücken Sie die Taste für 3 Sekunden, um in den Energiesparmodus zu gelangen, drücken Sie ⑥ ⑦, um den Energiesparmodus zu verlassen.
- ② ON/OFF die Netztaste:
In Standby-Modus: 3 Sekunden drücken, das Gerät wird eingeschaltet, die gesamte Maschine startet. Im Einschaltzustand: drücken Sie den Power-Taste, Fenster 4 zeigt Countdown 3 2 1, das Gerät wird ausgeschaltet.
- ③ Beleuchtung Taste
Drücken Sie die Taste, die Beleuchtung wird ein-/ ausgeschaltet.
- ④ Anzeige Fenster
Zeigt die eingestellte Temperatur an.
- ⑤ Anzeige Fenster
Zeigt die aktuelle Temperatur an
- ⑥ Einstelltaste für die Temperatur Einstellung:
einmal drücken, der eingestellte Wert (Fenster ⑤) erhöht sich um 1 Grad Celsius in der ursprünglichen Einstelltemperatur, der Einstellbereich kann nach Kundenwunsch eingestellt werden.
- ⑦ Taste zum Absenken der Temperatur der unteren Zone:
Einmal drücken, der eingestellte Wert (Fenster ④) wird um 1 Grad Celsius in der ursprünglichen Einstelltemperatur reduziert, der Einstellbereich entspricht den Kundenanforderungen
- ⑧ C/F-Anzeigeumwandlungsfunktionstasten:
Stellen Sie die Umwandlungsanzeige in Grad Celsius / Fahrenheit ein, drücken Sie jedes Mal diese Taste, das Anzeigefenster wird in Grad Celsius oder Fahrenheit angezeigt.





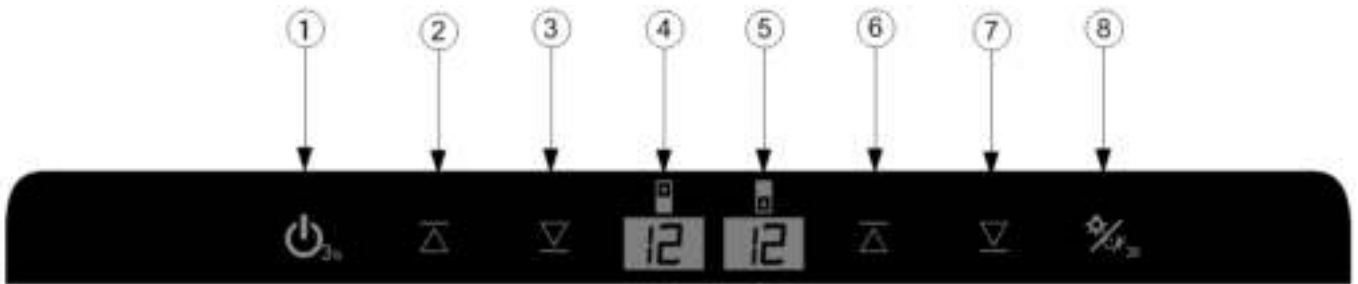



From left to right

- ① Energy Saving Mode
Press the button for 3 seconds into the energy-saving mode, press ⑥ ⑦ out of energy-saving mode
- ② ON/OFF the power button:
In the standby mode: press 3 seconds, the power is turned on, the whole machine starts. In the power-on state: press the power button, window 4 shows the countdown 3 2 1, the power is turned off, the machine is turned off (show 3 2 1 process, the hand cannot leave the button)
- ③ Lamp button:
Press the button, lights on / off switch
- ④ Display Window:
Displays the setting temperature.
- ⑤ Window:
Displays the actual temperature
- ⑥ Temperature setting up button :
Press one time, window ④ the set value will increase 1 degree Celsius in the original setting temperature, the setting range according to customer requirements.
- ⑦ Temperature setting down button :
Press one time, the set value (window ④) will be reduced at 1 degree Celsius in the original setting temperature, the setting range according to customer requirements
- ⑧ C/F display conversion function keys:
Set the conversion degrees Celsius / Fahrenheit display, each press this button, the display window will be into degrees Celsius or Fahrenheit.









WK162D



Von links nach rechts

- ①  Ein-/Ausschalten des Netzschalters:
Im Standby-Modus: 3 Sekunden drücken, der Strom wird eingeschaltet, die gesamte Maschine startet
Im eingeschalteten Zustand: Drücken Sie den Netzschalter, Fenster 4 zeigt den Countdown 3 2 1, der Strom wird ausgeschaltet, die Maschine wird ausgeschaltet (zeigen Sie den 3 2 1-Prozess, die Hand kann den Knopf nicht verlassen)
- ②  Taste zur Einstellung der Temperatur in der oberen Zone:
Drücken Sie einmal, der eingestellte Wert (Fenster ④) wird 1 Grad Celsius in der ursprünglichen Einstellung Temperatur zu erhöhen, den Einstellbereich nach Kundenwunsch.
- ③  Taste zur Einstellung der Temperatur in der oberen Zone
Einmal drücken, der eingestellte Wert (Fenster ④) wird 1 Grad Celsius in der ursprünglichen Einstellung Temperatur, die Einstellung Bereich nach Kundenwunsch zu reduzieren
- ④  Anzeigefenster:
Zeigt die eingestellte Temperatur in der oberen Temperaturzone an
- ⑤  Anzeigefenster:
Zeigt die eingestellte Temperatur in der unteren Temperaturzone an
- ⑥  Taste zur Einstellung der Temperatur in der unteren Zone:
Drücken Sie einmal, der eingestellte Wert (Fenster ⑤) wird 1 Grad Celsius in der ursprünglichen Einstellung Temperatur zu erhöhen, den Einstellbereich nach Kundenwunsch
- ⑦  Taste zur Einstellung der Temperatur in der unteren Zone
Einmal drücken, der eingestellte Wert (Fenster ⑤) wird 1 Grad Celsius in der ursprünglichen Einstellung Temperatur, die Einstellung Bereich nach Kundenwunsch
- ⑧  Taste Beleuchtung:
Wenn Sie die Taste drücken, schaltet sich die Lampe ein; wenn Sie die Taste erneut drücken, erlischt die Lampe.
- ⑧  C/F-Anzeigeumwandlungsfunktionstasten:
Stellen Sie die Umwandlungsanzeige in Grad Celsius / Fahrenheit ein, drücken Sie jedes Mal diese Taste, das Anzeigefenster wird in Grad Celsius oder Fahrenheit angezeigt.

From left to right

- ①  ON/OFF the power button:
In the standby mode: press 3 seconds, the power is turned on, the whole machine starts
In the power-on state: press the power button, window 4 shows the countdown 3 2 1, the power is turned off, the machine is turned off (show 3 2 1 process, the hand cannot leave the button)
- ②  Upper zone temperature setting up button:
Press one time, window ④ the set value will increase 1 degree Celsius in the original setting temperature, the setting range according to customer requirements.
- ③  Upper zone temperature setting down button:
Press one time, window ④ the set value will reduce 1 degree Celsius in the original setting temperature, the setting range according to customer requirements.
- ④  Display Window:
Display upper zone temperature.
- ⑤  Window:
Display lower zone temperature
- ⑥  Temperature setting up button (lower zone):
press one time, window ⑤ the set value will increase 1 degree Celsius in the original setting temperature, the setting range accordingly to customer requirements.
- ⑦  Temperature setting down button (lower zone):
Press one time, window ⑤ the set value will reduce 1 degree Celsius in the original setting temperature, the setting range according to customer requirements
- ⑧  Lamp button:
Press the button and the lamp turns on, the lamp will turn off once press again.
- ⑧  C/F display conversion function keys:
Set the conversion degrees Celsius / Fahrenheit display, each press this button, the display window will be into degrees Celsius or Fahrenheit.

TIPPS UND HINWEISE

Bei einem Stromausfall öffnen Sie die Türe des Weinkühlers nur wenn unbedingt notwendig. Legen Sie während dieser Zeit keine neue, ungekühlte Ware nach.

Wenn der Weinkühler für längere Zeit nicht genutzt wird, nehmen Sie alle Ware aus dem Weinkühler und trennen Sie diesen von der Stromversorgung, indem Sie den Netzstecker ziehen.

Reinigen Sie den Innenraum und trocknen Sie diesen anschließend gut ab, um die Bildung von Gerüchen und Schimmel zu verhindern. Halten Sie die Türe danach offen, um sicherzustellen, dass sich im Innenraum keine Feuchtigkeit mehr befindet oder entwickelt.

Wenn der Weinkühler transportiert werden muss, trennen Sie diesen von der Stromversorgung, indem Sie den Netzstecker ziehen. Achten Sie beim Transport darauf, dass die Stellfüße des Weinkühlers das Stromkabel nicht beschädigen und das diese beim Transport nirgendwo anstoßen.

Wird der Weinkühler zwischengelagert, so, besorgen Sie sich kleine Stückchen Holz oder Ähnliches, welche Sie zwischen den Türen und dem Innenraum befestigen, um zu verhindern, dass die Türe komplett schließen kann!

WICHTIGE INFORMATIONEN ZUR TEMPERATUR

Ihr Weinkühler ist so konzipiert, dass er optimale Bedingungen für die Lagerung und/oder das Servieren Ihrer Weine bietet.

Feine Weine bedürfen einer langen und schonenden Entwicklung und besonderer Bedingungen, um ihr volles Potenzial zu entfalten.

Alle Weine reifen bei der gleichen Temperatur, d.h. einer konstanten Temperatur, die zwischen 12 °C und 14 °C liegt. Lediglich die Temperatur der Weinbewertung variiert je nach Art der Weine (siehe oben „Temperaturschema Weinausschank“).

Da es sich um natürliche Weinkühler handelt, die von den Weinbauern für eine lange Lagerzeit genutzt werden, ist nicht die genaue Temperatur, sondern ihre Konsistenz von Bedeutung. Mit anderen Worten: Solange die Temperatur in Ihrem Weinkühler konstant ist (zwischen 12 °C und 14 °C), werden Ihre Weine unter perfekten Bedingungen gelagert.

Nicht alle Weine werden sich im Laufe der Jahre verbessern. Einige sollten in einem frühen Stadium konsumiert werden (2 bis 3 Jahre), während andere über eine enorme Alterungsfähigkeit verfügen (50 Jahre und älter). Alle Weine haben einen Spitzenwert in der Reife. Erkundigen Sie sich bei Ihrem Weinhändler, um die relevanten Informationen zu erhalten.

TIPS AND HINTS

In the event of a power failure, do not open the door of the wine cooler unless absolutely necessary. Do not add new, unrefrigerated products during this time.

If the wine cooler is not going to be used for a long time, remove all the goods from the wine cooler and disconnect it from the power supply by pulling out the mains plug.

Clean the interior and then dry it well to prevent odours and mould from forming. Keep the door open afterwards to make sure that there is no more moisture in the interior or that it is developing.

If the wine cooler has to be transported, disconnect it from the power supply by pulling out the mains plug. When transporting the wine cooler, make sure that the adjustable feet do not damage the power cable and that they do not bump against anything during transport.

If the wine cooler is to be stored temporarily, get small pieces of wood or similar to fix between the doors and the interior to prevent the door from closing completely!

IMPORTANT TEMPERATURE INFORMATION

Your wine cooler is designed to provide optimal conditions for storing and/or serving your wines.

Fine wines require a long and gentle development and special conditions to reach their full potential.

All wines mature at the same temperature, i.e. a constant temperature between 12 °C and 14 °C. Only the temperature of the wine rating varies depending on the type of wines (see above "Temperature scheme wine serving").

Since these are natural wine coolers used by wine growers for a long storage period, it is not the exact temperature but its consistency that is important. In other words, as long as the temperature in your wine cooler is constant (between 12 °C and 14 °C), your wines will be stored in perfect conditions. Not all wines will improve over the years.

Some should be consumed at an early stage (2 to 3 years), while others have a tremendous ageing capacity (50 years and older). All wines have a peak in maturity. Check with your wine merchant for the relevant information.

WARTUNG

Die Wartung des Weinkühlers darf nur von qualifiziertem Fachpersonal vorgenommen werden!

IM FALLE VON FUNKTIONSTÖRUNGEN

Im Falle von Funktionsstörungen, beachten und prüfen Sie bitte die folgenden Punkte, bevor Sie einen Kundendienst anfordern.

Problem	Mögliche Ursache
Kühlschrank kühlt nicht	Ist die Stromversorgung unterbrochen? Wurde der Netzstecker aus der Steckdose gezogen? Hat die zugehörige Sicherung ausgelöst?
Kühlschrank kühlt nicht ausreichend	Ist die Temperatur korrekt eingestellt? Kann die kalte Luft frei zirkulieren? Wurde der Ventilator zugestellt? Wurde die Tür zuletzt häufig oder für längere Zeit geöffnet?
Kühlschrank schaltet sich häufig ein und aus	Ist die Raumtemperatur heißer als normal? Wurde dem Weinkühler eine große Menge an Inhalt hinzugefügt? Wird die Tür zu oft geöffnet? Ist die Tür nicht vollständig geschlossen? Ist Die Temperaturregelung nicht korrekt eingestellt? Dichtet die Türdichtung nicht richtig ab?
Das Licht funktioniert nicht	Ist eine Sicherung defekt? Ist die Glühbirne kaputt? Ist die Lichttaste auf „OFF“?
Vibrationen	Überprüfen Sie, ob der Weinkühler auf ebener Fläche steht.
Kondensation an der Außenseite	Bei sehr warmem oder feuchtem Klima, oder je nach Standort des Kühlschranks, kann es dazu kommen, dass sich Kondenswasser an der Außenseite des Gerätes sammelt. Dies ist normal und geschieht, wenn Wasserpartikel aus der Luft auf kalte Oberflächen stoßen. Wischen Sie das Kondenswasser einfach mit einem trockenen Tuch ab.
Kühlschrank ist laut im Betrieb	Sind die Füße korrekt justiert und berühren den Boden? Steht der Kühlschrank senk- und waagrecht? Berührt das Gerät die Wand? Berührt das Gerät andere Geräte oder Gegenstände? Überprüfen Sie, ob der Weinkühler auf ebener Fläche steht. Gewisse Funktionsgeräusche sind völlig normal und sollten nicht zu einer Reklamation führen.
Die Tür lässt sich nicht richtig schließen	Der Weinkühler steht nicht auf ebener Fläche. Der Türanschlag wurde gewechselt und nicht richtig eingebaut. Die Dichtung ist defekt (Magnet oder Gummi ist verdorben). Die Einlegeböden sind nicht in der richtigen Position.

Sollten die oben genannten Hinweise zu keinem Erfolg führen, trennen Sie das Gerät von der Stromversorgung, indem Sie den Netzstecker ziehen. Räumen Sie den Inhalt des Weinkühlers in einen anderen Kühlschrank oder ein hierfür geeignetes

MAINTENANCE

Maintenance of the wine cooler may only be carried out by qualified personnel!

IN THE CASE OF FUNCTIONAL FAILURES

In case of malfunctions, please note and check the following points before requesting service.

Problem	Possible cause
Wine cellar does not operate	Not plugged in. The appliance is turned off. The circuit breaker tripped or the fuse is broken.
Wine cellar does not cool sufficiently	Check the temperature control setting. Can the cold air circulate freely? Has the fan been blocked? Was the door last opened frequently or for a long time?
Wine cellar turns on and off frequently	The room temperature is hotter than normal. A large amount of contents has been added to the Wine cellar. The door is opened too often. The door is not closed completely. The temperature control is not set correctly. The door gasket does not seal properly.
The light does not work.	Not plugged in. The circuit breaker tripped or a blown fuse. The bulb is out of order. The light button is "OFF".
Vibrations	Check to assure that the Wine cellar is leveled properly.
Condensation on the outside	In very warm or humid climates, or depending on the location of the refrigerator, condensation may collect on the outside of the appliance. This is normal and happens when water particles from the air hit cold surfaces. Simply wipe off the condensation with a dry cloth.
Fridge is noisy in operation	Are the feet correctly adjusted and touching the floor? Is the refrigerator standing vertically and horizontally? Is the appliance touching the wall? Is the appliance touching other appliances or objects? Check to assure that the Wine cellar is leveled properly. Certain functional noises are completely normal and should not lead to a complaint.
The door does not close properly	The wine cooler is not on a level surface. The doorstop has been changed and not installed correctly. The seal is defective (magnet or rubber is spoiled). The shelves are not in the correct position.

If the above instructions are unsuccessful, disconnect the appliance from the power supply by pulling out the mains plug. Put the contents of the wine cooler into another refrigerator or a suitable container. Contact

Behältnis. Wenden Sie sich an den Händler, von welchem Sie das Gerät gekauft haben und halten Sie folgende Informationen bereit:

1. Detaillierte Beschreibung der Fehlfunktion
2. Genaue Produktbezeichnung / Produktnummer
3. Seriennummer
4. Ihren Namen, Adresse und Telefonnummer
5. Datum des Kaufs

the dealer from whom you purchased the appliance and have the following information ready:

1. Detailed description of the malfunction
2. Exact product name / product number
3. Serial number
4. Your name, address and telephone number
5. Date of purchase



Warnung: Gefahr durch elektrischen Strom!

- Ein beschädigtes Gerät darf nicht benutzt werden! In diesem Falle trennen Sie das Gerät vom Stromnetz und wenden Sie sich an Ihren Fachhändler!
- Versuchen Sie nie das Gerät selbst zu reparieren! Es besteht Lebensgefahr!



Warning: Danger due to electric current!

- A damaged unit must not be used! In this case, disconnect the unit from the mains and contact your specialist dealer!
Never attempt to repair the unit yourself! There is a danger to life!

ENTSORGUNG

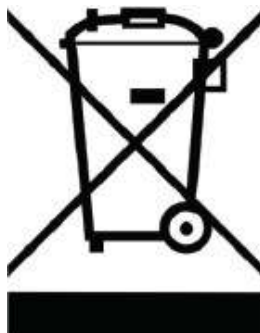

Hat das Gerät einmal ausgedient, dann entsorgen Sie dieses bitte ordnungsgemäß an einer Sammelstelle für Elektrogeräte. Elektrogeräte gehören nicht in den Hausmüll.

Über Adressen und Öffnungszeiten von Sammelstellen informiert Sie Ihre zuständige Verwaltung. Nur so ist sichergestellt, dass Altgeräte fachgerecht entsorgt und verwertet werden. Vielen Dank!

DISPOSAL



Once the appliance has been used up, please dispose of it properly at a collection point for electrical appliances.

Electrical appliances do not belong in household waste.

Your responsible administration will inform you about the addresses and opening hours of collection points. This is the only way to ensure that old appliances are properly disposed of and recycled. Thank you very much!

VERPACKUNGS-ENTSORGUNG



Die Verpackungsmaterialien bitte entsprechend trennen und den zuständigen Sammelstellen zur Wiederverwertung und zur Umweltschonung zuführen.

PACKAGING DISPOSAL



Please separate the packaging materials accordingly and return them to the responsible collection points for recycling and environmental housing.

Made in P.R.C for:

SARO Gastro-Products GmbH
Sandbahn 6, 46446 Emmerich am Rhein,
Germany

Tel. +49(0)2822 9258-0

Fax +49(0)2822 18192

E-Mail info@saro.de Web:

www.saro.de

