



**Betriebsanleitung**  
**Wok-Induktionsplatte inkl. Wok**  
***Instruction manual***  
***Wok induction plate incl. wok***



Modell LOUISA  
Best.-Nr.: 360-3000  
Order-No.: 360-3000

English

Deutsch-Original

## INHALT / CONTENT

Einleitung / introduction .....	2
Lieferumfang / scope of delivery.....	2
Normen und Richtlinien / standards and directives.....	2
Technische Daten / technical data .....	3
Symbolerklärung / explanation of symbols.....	3
Allgemeine Information / general information .....	4
Sicherheitshinweise / safety notices .....	5
Bedienung / service.....	6
Reinigung / cleaning.....	6
Explosionszeichnung / exploded drawing.....	7
Entsorgung / disposal .....	8

## EINLEITUNG

Bevor Sie dieses Gerät in Betrieb nehmen, lesen Sie diese Bedienungsanleitung sorgfältig und aufmerksam und beachten Sie die darin gegebenen Hinweise.

In dieser Bedienungsanleitung erhalten Sie Informationen zum Aufbau, zur Einrichtung, zum Betrieb, zur Wartung, zur Reinigung und zur etwaigen Entsorgung dieses Gerätes.

Diese Bedienungsanleitung ist Bestandteil des Gerätes und sollte, für alle Personen, die mit der Installation, dem Betrieb, der Reinigung oder der Wartung dieses Gerätes zu tun haben, jederzeit zugänglich, in der Nähe des Gerätes, aufbewahrt werden.

Bei der Weitergabe des Gerätes an Dritte, muss diese Bedienungsanleitung mitgegeben werden.

Bei Nichtbeachtung dieser Bedienungsanleitung ist die Sicherheit des Gerätes nicht mehr gewährleistet. Der Hersteller/Händler kann nicht verantwortlich gemacht werden für Schäden, die durch die Nichtbeachtung dieser Bedienungsanleitung entstehen.

Dieses Gerät wird für den gewerblichen Gebrauch in Hotels, Restaurants, Bars, Gaststätten etc. genutzt und ist ausschließlich dazu gedacht Lebensmittel zu erhitzen oder warm zu halten.

## LIEFERUMFANG

- 1 Wok ohne Deckel
- 1 Wok-Induktionsplatte
- 1 Betriebsanleitung

## NORMEN UND RICHTLINIEN

Das Gerät entspricht den aktuellen Normen und Richtlinien der EU.

Bei Bedarf lassen wir Ihnen die entsprechende Konformitätserklärung zukommen.

## INTRODUCTION

Before commissioning this device, read these operating instructions carefully and observe the information given therein.

This manual contains information on the structure, installation, operation, maintenance, cleaning and possible disposal of this unit.

This instruction manual is an integral part of the unit and should be kept in the vicinity of the unit at all times, accessible to all persons involved in the installation, operation, cleaning or maintenance of this unit.

If the device is passed on to third parties, these operating instructions must be included.

If these operating instructions are not observed, the safety of the device is no longer guaranteed.

The manufacturer/dealer cannot be held responsible for damage caused by non-observance of these instructions. operating instructions.

This device is used for commercial use in hotels, restaurants, bars, restaurants, etc. and is intended exclusively for heating or keeping food warm.

## SCOPE OF DELIVERY

- 1 wok without lid
- 1 wok induction plate
- 1 operating manual

## STANDARDS AND DIRECTIVES

The device complies with current EU standards and directives.

If necessary, we will send you the corresponding declaration of conformity.

## TECHNISCHE DATEN / TECHNICAL DATA

Modell	LOUISA
Bestell-Nr.: Order No.:	360-3000
Material: Gehäuse material: (housing)	Edelstahl stainless steel
Anschluss (V / Ph. / Hz / kW) Connection (V / Ph. / Hz / kW)	230 / 1 / 50 / 3,5
Gewicht: weight:	13 kg
Temperatur: temperature:	+60 / +240 °C
Maße: dimensions:	B 340 x T 445 x H 117 mm W 340 x D 445 x H 117 mm
Heizstufen heating levels	10
Timer timer	5 - 180 min
Überhitzungsschutz overheating protection	ja yes
EAN-Code EAN-code	4017337-360031

## SYMBOLERKLÄRUNG / EXPLANATION OF SYMBOLS



### WARNUNG!

Dieses Symbol kennzeichnet Gefahren, die zu Verletzungen führen können.

Halten Sie die angegebenen Hinweise zur Arbeitssicherheit unbedingt genau ein und verhalten Sie sich in diesen Fällen besonders vorsichtig.

### WARNING!

This symbol indicates dangers that may cause injury.

It is imperative that you strictly adhere to the information on occupational safety and be particularly careful in these cases.



### WARNUNG: GEFAHR DURCH ELEKTRISCHEN STROM!

Dieses Symbol macht auf gefährliche Situationen durch elektrischen Strom aufmerksam. Bei Nichtbeachten der Sicherheitshinweise besteht Verletzungs- oder Lebensgefahr!

### WARNING: DANGER FROM ELECTRICAL CURRENT!

This symbol draws attention to dangerous situations caused by electrical current. Failure to observe the safety instructions may result in injury or death!



### WARNUNG: HEISSE OBERFLÄCHE! VERBRENNUNGSGEFAHR!

- Einige Komponenten werden, während des Betriebes, sehr heiß! Es besteht die Gefahr von Verbrennungen beim Berühren dieser Komponenten.

### WARNING: HOT SURFACE! RISK OF BURNING!

- Some components become very hot during operation! There is a risk of burns when touching these components.

## ALLGEMEINE INFORMATION

- Lesen Sie diese Bedienungsanweisung sorgfältig durch, weil sie wichtige Informationen enthält für sicheres und sachgerechtes Arbeiten mit dem Gerät.
- Es ist ratsam, die Bedienungsanweisung dort aufzubewahren, wo man sie immer schnell zur Hand hat.
- Bei Weitergabe des Gerätes an Dritte, übergeben Sie bitte auch diese Bedienungsanleitung.
- Sobald Sie das Gerät ausgepackt haben, prüfen Sie, ob alles in einwandfreiem Zustand ist. Sollte etwas beschädigt sein, benachrichtigen Sie Ihren Händler.
- Bewahren Sie die Verpackung des Gerätes auf. In der Originalverpackung kann das Gerät sicher transportiert werden, z. B. zu Reparaturzwecken, bei einem Umzug etc.
- Falls eine Aufbewahrung nicht möglich ist, trennen Sie die verschiedenen Verpackungsmaterialien und liefern Sie diese bei der nächstgelegenen Sammelstelle zur sachgemäßen Entsorgung ab. Beachten Sie, dass alle Bestandteile der Verpackung (Plastikbeutel, Karton, Styroporsteile, usw.) Kinder gefährden können und deshalb nicht in deren Nähe gelagert werden dürfen.
- Das Gerät ist nur für den Zweck bestimmt, wofür es entwickelt wurde, und zwar zum Zubereiten und Aufwärmen von Lebensmitteln. Missbräuchlicher Einsatz kann Schäden verursachen und führt zum Verlust der Garantie.
- Jeder Benutzer des Gerätes, muss sich an die Angaben dieser Bedienungsanweisung halten.
- Im Falle einer Störung und/oder Fehlfunktion schalten Sie das Gerät aus. Ziehen Sie den Netzstecker aus der Steckdose und benachrichtigen Sie Ihren Händler. Er wird die Reparatur mit Originalersatzteilen ausführen.
- Der Hersteller/Händler kann nicht verantwortlich gemacht werden für Schäden, die durch Nichtbeachtung dieser Bedienungsanweisung entstehen. Außerdem ist dann die Sicherheit des Gerätes nicht mehr gewährleistet.

## GENERAL INFORMATION

- Read these operating instructions carefully because they contain important information for safe and proper work with the device.
- It is advisable to keep the operating instructions where they are always at hand.
- If the device is passed on to third parties, please also hand over this operating manual.
- Once you have unpacked the device, check that everything is in perfect condition. If anything is damaged, contact your dealer.
- Keep the packaging of the device. The device can be safely transported in its original packaging, e.g. for repair purposes, during a move, etc.
- If storage is not possible, separate the various packaging materials and deliver them to the nearest collection point for proper disposal. Please note that all components of the packaging (plastic bags, cardboard, polystyrene parts, etc.) can endanger children and must therefore not be stored near them.
- The appliance is only intended for the purpose for which it was developed, namely for the preparation and heating of food. Improper use can cause damage and will void the warranty.
- Every user of the device must adhere to the information in this operating manual.
- In the event of a fault and/or malfunction, switch off the unit. Unplug the power cord and contact your dealer. He will carry out the repair with original spare parts.
- The manufacturer/dealer cannot be held responsible for damage caused by non-observance of these operating instructions. In addition, the safety of the device is no longer guaranteed.

## SICHERHEITSHINWEISE

- Berühren Sie das Gerät sowie den Netzstecker nicht mit nassen Händen und tauchen Sie beides nicht in Wasser oder andere Flüssigkeiten.
- Schließen Sie das Gerät nicht zusammen mit anderen Geräten an der gleichen Steckdose an.
- Stellen Sie die Induktionskochplatte auf einen stabilen, waagerechten Untergrund (nicht auf Tischdecken oder andere leicht brennbare Artikel) und mindestens 10 cm von der Wand und anderen Gegenständen entfernt. Beachten Sie, dass die Öffnungen für den Lufteinlass und Luftausgang stets frei sein müssen, da es sonst zu einer Überhitzung kommen kann.
- Das Gerät darf nicht aufgestellt werden in der Nähe von heißen Flächen (Gas- oder Elektroherden) bzw. offenem Feuer, Wasserarmaturen oder Geräten mit Magneten, wie z. B. Radios, Fernseher, Kassettenrekorder.
- Benutzen Sie die Induktionskochplatte nicht, wenn das Kabel schadhaft ist oder nachdem Störungen oder Schäden in irgendeiner Form aufgetreten sind, auch wenn es nur ein kleiner Riss auf der Glaskeramikoberfläche ist. Verständigen Sie dann Ihren Händler, der die Reparatur mit Originalersatzteilen vornimmt. Versuchen Sie nicht, das Gerät selber zu reparieren (Garantieverlust, Lebensgefahr)
- Lassen Sie das Gerät während der Benutzung nicht unbeaufsichtigt. Kinder können die Gefahren im Umgang mit Elektrogeräten nicht erkennen.
- Versetzen Sie das Gerät nicht, wenn der Wok darauf steht.
- Stellen Sie keinen leeren Wok auf das Gerät.
- Legen Sie keine metallhaltigen Küchenutensilien, wie z. B. Topfdeckel, Messer usw. auf das Gerät. Wenn die Induktionskochplatte eingeschaltet ist, können diese Gegenstände heiß werden. Auch dürfen keine magnetischen Dinge, wie Kreditkarten, Kassetten etc. auf das Gerät gelegt werden oder Papier zwischen dem Wok und der Kochplatte. Das Papier könnte brennen.
- Berühren Sie nicht direkt nach Entfernen des Woks die Kochplatte, da sie dann noch heiß ist. Die Temperatur des Woks erwärmt die Kochstelle, nicht aber der Induktionskocher selbst.
- Tauchen Sie das Kabel oder den Stecker niemals in Wasser oder andere Flüssigkeiten.
- Die Glaskeramikoberfläche ist stabil und hart. Falls trotzdem etwas mit der Oberfläche passiert (Bruch oder Sprünge), schalten Sie das Gerät aus, ziehen den Netzstecker und informieren Sie Ihren Händler.
- Wenn Sie das Gerät nicht mehr brauchen, ziehen Sie den Stecker aus der Steckdose.
- Zur Vermeidung eines elektrischen Schlags, dürfen keine Gegenstände, wie Eisendraht oder Werkzeug in die Lufteinlass- bzw. Luftausgangsöffnung gelangen.
- Sollte etwas vom Kochgut auf die Geräteplatte gekommen sein, so wischen Sie die Platte mit einem Tuch ab.

## SAFETY NOTICES

- Do not touch the device or the power plug with wet hands and do not immerse either in water or other liquids.
- Do not plug the device into the same outlet with other devices.
- Place the induction hotplate on a stable, horizontal surface (not on tablecloths or other easily inflammable items) and at least 10 cm from the wall and other objects. Please note that the openings for the air inlet and air outlet must always be free, otherwise overheating may occur.
- The device must not be installed near hot surfaces (gas or electric stoves) or open fires, water fittings or devices with magnets, such as radios, televisions, cassette recorders.
- Do not use the induction hotplate if the cable is damaged or after interference or damage of any kind has occurred, even if it is only a small crack on the glass ceramic surface. Then contact your dealer, who will carry out the repair with original spare parts. Do not attempt to repair the device yourself (loss of warranty, danger to life)
- Do not leave the unit unattended during use. Children cannot recognize the dangers of handling electrical appliances.
- Do not move the device when the wok is on it.
- Do not place an empty wok on the device.
- Do not place metal-containing kitchen utensils such as pot lids, knives, etc. on the appliance. When the induction hob is on, these objects may become hot. Also, no magnetic items such as credit cards, cassettes, etc. may be placed on the appliance or paper between the wok and the hotplate. The paper could burn.
- Do not touch the hot plate immediately after removing the wok, as it will still be hot. The temperature of the cooker heats the hob, but not the induction cooker itself.
- Never immerse the cable or plug in water or other liquids.
- The glass ceramic surface is stable and hard. If something happens to the surface (breakage or cracks), turn off the unit, unplug the power cord and contact your dealer.
- When you no longer need the device, unplug it.
- To avoid electric shock, do not allow objects such as iron wire or tools to enter the air inlet or outlet.
- If any of the food has got onto the appliance plate, wipe the plate with a cloth.

## BEDIENUNG

- Stecken Sie den Stecker in die Steckdose (230V). Die Netzkontrolllampe leuchtet auf. Dieses zeigt an, dass das Gerät mit dem Stromnetz verbunden ist.
- Setzen Sie den mitgelieferten Wok auf die Kochplatte und geben Sie die Zutaten hinein.
- Schalten Sie das Gerät ein, indem Sie die AN/AUS-Taste (ON/OFF) drücken. Die Kontrolllampe (POWER) leuchtet nun auf.
- Drücken Sie die Taste FUNKTION. Die Kontrolllampe (POWER) bleibt leuchtend. Der Kocher ist auf Stufe 5 voreingestellt. Stellen Sie die gewünschte Stufe ein, indem Sie die Pfeiltasten betätigen (1 bis 10 Stufen).
- Drücken Sie die Funktionstaste, um zwischen folgenden Funktionen zu wählen:  
POWER (Strom): 1 - 2 - 3 - 4 - 5 - 6 - 7 - 8 - 9 - 10  
TEMP (Temperatur): 60°C - 80°C - 100°C - 120°C - 140°C - 160°C - 180°C - 200°C - 220°C - 240°C  
ZEIT: 0 - 5 - 10 - 15 .....180 min., und zwar in 5 Minuten Zeitabständen.
- Das Gerät ist mit einem Überhitzungsschutz ausgestattet. Wenn der Wok zu heiß wird, schaltet das Gerät automatisch aus, ein Summen ertönt und auf dem Display erscheint „E02“. Sollte das passieren, warten Sie einige Minuten und lassen Sie das Gerät abkühlen. Hiernach wird das Gerät wieder problemlos arbeiten.
- Wenn Fleisch gebraten oder Gemüse gekocht wird, nutzen Sie die Temperaturfunktion, um eine Überhitzung des Gerätes zu vermeiden.

## REINIGUNG

- Reinigen Sie das Gerät nach jedem Gebrauch.
- Lassen Sie das Gerät abkühlen.
- Ziehen Sie den Netzstecker.
- Verwenden Sie ein weiches Tuch und ein mildes Reinigungsmittel (keine benzinhaltige Mittel) und achten Sie darauf, dass kein Wasser in das Gerät gelangt.
- Danach trocknen Sie alles ab.

## SERVICE

- Plug the plug into the socket (230V). The power indicator lamp lights up. This indicates that the device is connected to the power supply.
- Place the supplied wok on the hot plate and add the ingredients.
- Turn the unit on by pressing the ON/OFF button. The control lamp (POWER) now lights up.
- Press the FUNCTION key. The control lamp (POWER) remains lit. The cooker is preset to level 5. Set the desired level by using the arrow keys (1 to 10 levels).
- Press the function key to select one of the following functions:  
POWER (current): 1 - 2 - 3 - 4 - 5 - 6 - 7 - 8 - 9 - 10  
TEMP (temperature): 60°C - 80°C - 100°C - 120°C - 140°C - 160°C - 180°C - 200°C - 220°C - 240°C  
TIME: 0 - 5 - 10 - 15 .....180 min. at 5 minute intervals.
- The device is equipped with overheating protection. If the wok gets too hot, the unit switches off automatically, a buzz sounds and „E02“ appears on the display. If this happens, wait a few minutes and let the unit cool down. After that the device will work again without any problems.
- When cooking meat or vegetables, use the temperature function to prevent the appliance from overheating.

## CLEANING

- Clean the unit after each use.
- Allow the unit to cool down.
- Disconnect the power plug.
- Use a soft cloth and a mild detergent (no petrol) and make sure that no water gets into the unit.
- After that, you dry it all off.

## EXPLOSIONSZEICHNUNG / EXPLODED DRAWING

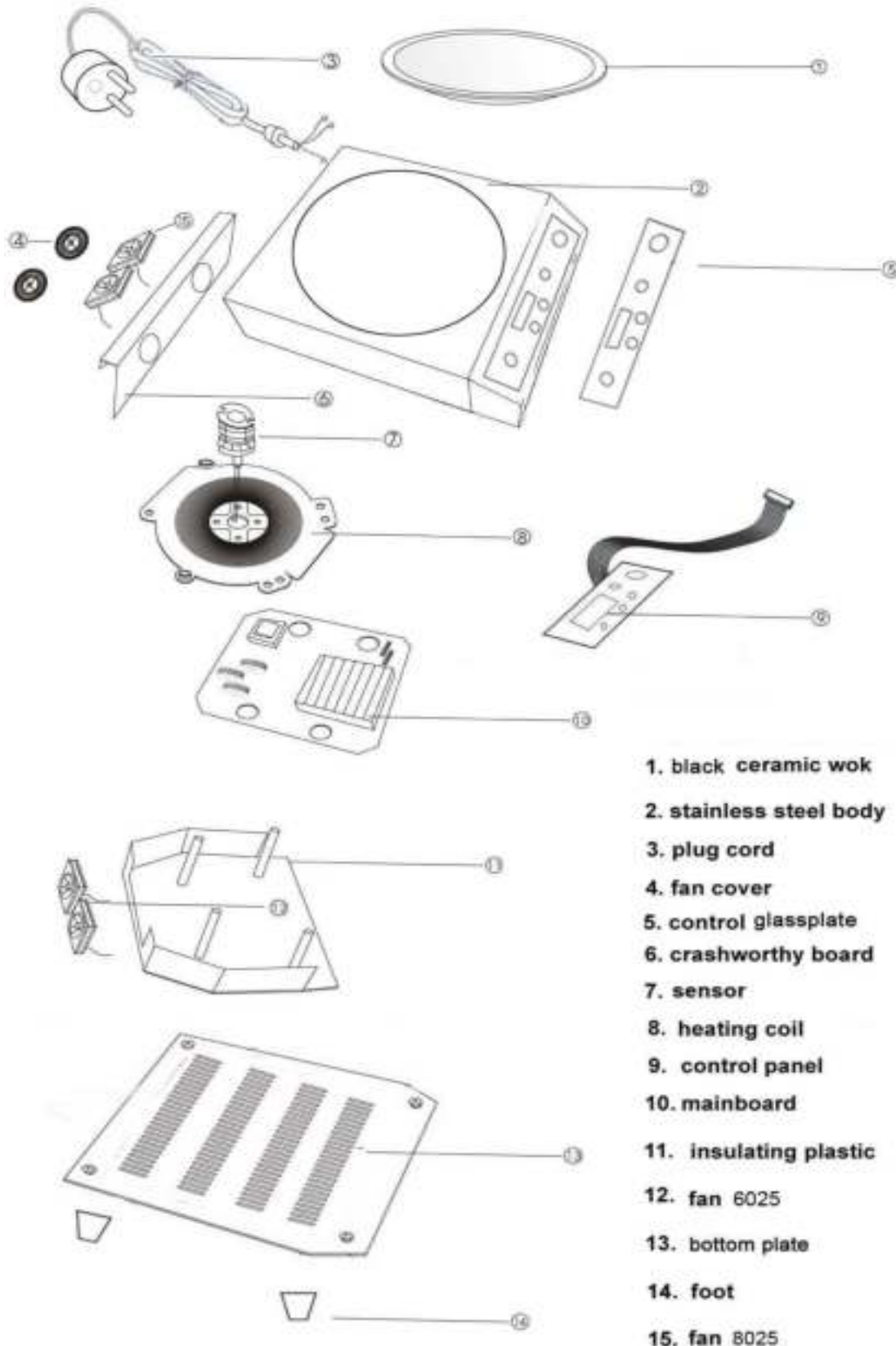

- |                                |                          |
|--------------------------------|--------------------------|
| <b>1. black ceramic wok</b>    | 1. schwarzer Keramik-Wok |
| <b>2. stainless steel body</b> | 2. Edelstahlgehäuse      |
| <b>3. plug cord</b>            | 3. Steckerleitung        |
| <b>4. fan cover</b>            | 4. Lüfterhaube           |
| <b>5. control glassplate</b>   | 5. Kontrollglasscheibe   |
| <b>6. crashworthy board</b>    | 6. bruchsicheres Brett   |
| <b>7. sensor</b>               | 7. Messfühler            |
| <b>8. heating coil</b>         | 8. Heizspule             |
| <b>9. control panel</b>        | 9. Bedienungsfeld        |
| <b>10. mainboard</b>           | 10. Hauptplatine         |
| <b>11. insulating plastic</b>  | 11. Isolierkunststoff    |
| <b>12. fan 6025</b>            | 12. Ventilator 6025      |
| <b>13. bottom plate</b>        | 13. Bodenblech           |
| <b>14. foot</b>                | 14. Fuß                  |
| <b>15. fan 8025</b>            | 15. Ventilator 8025      |

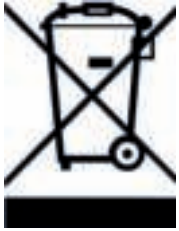

**ENTSORGUNG**

Hat das Gerät einmal ausgedient, dann entsorgen Sie dieses bitte ordnungsgemäß an einer Sammelstelle für Elektrogeräte. Elektrogeräte gehören nicht in den Hausmüll.

Über Adressen und Öffnungszeiten von Sammelstellen informiert Sie Ihre zuständige Verwaltung.

Nur so ist sichergestellt, dass Altgeräte fachgerecht entsorgt und verwertet werden. Vielen Dank!

**DISPOSAL**

Once the appliance has been used up, please dispose of it properly at a collection point for electrical appliances. Electrical appliances do not belong in household waste.

Your responsible administration will inform you about the addresses and opening hours of collection points.

This is the only way to ensure that old appliances are properly disposed of and recycled. Thank you very much!

