

HEINRICH'S



HKM 6278 KÜCHENMASCHINE

KÜCHENMASCHINE

MÁQUINA DE COCINA - MÁQUINA KEUKEN - MÁQUINA DE
COCINA - MÁQUINA DE COCINA - MACCHINA DA
CUCINA - КУХОННАЯ МАШИНА - المطبخ - المطبخ

BEDIENUNGSANLEITUNG / GARANTIE

OPERATING INSTRUCTIONS / WARRANTY • INSTRUCTIONS D'UTILISATION /
GARANTIE • ISTRUZIONI OPERATIVE / GARANZIA • INSTRUCCIONES DE
FUNCIONAMIENTO / GARANTÍA • ИНСТРУКЦИИ ПО ЭКСПЛУАТАЦИИ /
ГАРАНТИЯ • التشغيل / انامضل تعليمات



Bedienungsanleitung	Seite 4-14
Instruction manual	page 15-25
Gebruiksaanwijzing	Pagina 26-36
Mode d'emploi	page 37-47
Istruzioni per l'uso	pagina 48-58
Instrucciones de servicio	página 59-69
Руководство по эксплуатации	стр. 70-80
کتب ال ت علی م ات	81-89

German

ENGLISCH

NEDERLANDS

FRANCAIS

ITALIANO

ESPAÑOL

RUSSIAN

ARABIC

Bedienungsanleitung

Die Einhaltung dieser Anweisungen ist unerlässlich, um Unfälle zu vermeiden und Schäden an der Maschine zu verhindern

Warnungen.....	5
Technische Daten.....	6
Allgemeine Sicherheitsanweisungen	6
Übersicht über die Komponenten	9
Vor benutzung	10
Verwendung der Küchenmaschine.....	10
Mischungsleitfaden.....	12
Fehlerbehebung	13
Reinigung.....	14
Entsorgung.....	14

Sicherheitshinweise

Sehr geehrter Kunde,

Dieses Blatt enthält wichtige Sicherheitsinformationen für die Verwendung des HKM6278.

WARNUNG: Verletzungsgefahr!

Vor dem Austausch von Zubehör oder zusätzlichen Teilen, die während des Betriebs bewegt werden, muss das Gerät ausgeschaltet und vom Netz getrennt werden.

Berühren Sie keine beweglichen Teile.

Vergewissern Sie sich vor dem Einschalten, dass der Zubehöraufsatz korrekt angebracht ist und sicher sitzt.

Das Gerät wird immer an die Stromversorgung angeschlossen, wenn keine Aufsicht vorhanden ist und vor der Montage, Demontage oder Reinigung separat.

ALLGEMEINE WARNUNGEN

Dieses Gerät ist nicht dafür vorgesehen, zur Reinigung in Wasser eingetaucht zu werden. Befolgen Sie die Anweisungen, die wir Ihnen im Kapitel "Reinigung" geben

Verwenden Sie die Knetmaschine niemals mit angebautem Mixtopf.

Technische Daten

Modell: HKM 6278

Nennspannung: 220-240V~ 50/60Hz Leistungsaufnahme: 1300W

Schutzklasse: II

Dieses Gerät wurde nach allen relevanten aktuellen CE-Richtlinien, wie z.B. den Richtlinien für elektromagnetische Verträglichkeit und Niederspannung, geprüft und nach den neuesten Sicherheitsbestimmungen konstruiert.

Technische Änderungen ohne vorherige Ankündigung vorbehalten!

Allgemeine Sicherheitshinweise

Lesen Sie die Bedienungsanleitung vor der Inbetriebnahme des Gerätes sorgfältig durch und bewahren Sie die Anleitung einschließlich der Garantie, die Quittung und, wenn möglich, den Karton mit der Innenverpackung auf. Wenn Sie das Gerät an andere Personen weitergeben, geben Sie bitte auch die Bedienungsanleitung weiter.

- Das Gerät ist ausschließlich für den privaten Gebrauch und für den vorgesehenen Zweck bestimmt. Dieses Gerät ist nicht für den gewerblichen Gebrauch geeignet. Verwenden Sie es nicht im Freien (es sei denn, es ist für den Gebrauch im Freien konzipiert. Halten Sie es fern von Wärmequellen, direktem Sonnenlicht, Feuchtigkeit (tauchen Sie es nie in Flüssigkeiten). Benutzen Sie das Gerät nicht mit nassen Händen. Wenn das Gerät feucht oder nass ist, ziehen Sie sofort den Netzstecker.
- Schalten Sie beim Reinigen das Gerät aus und ziehen Sie immer den Stecker aus der Steckdose (ziehen Sie am Stecker, nicht am Kabel), gleiches gilt wenn das Gerät nicht benutzt wird, und entfernen Sie das angeschlossene Zubehör.
- Betreiben Sie das Gerät nicht ohne Aufsicht. Sollten Sie den Arbeitsplatz verlassen, schalten Sie die Maschine immer aus oder ziehen Sie den Stecker aus der Steckdose (ziehen Sie den Stecker selbst, nicht das Kabel).
- Überprüfen Sie das Gerät und das Kabel regelmäßig auf Beschädigungen. Verwenden Sie das Gerät nicht, wenn es beschädigt ist, und versuchen Sie nicht, das Gerät selbst zu reparieren. Wenden Sie sich immer an einen autorisierten Techniker. Um Gefahren zu

vermeiden. Lassen Sie ein defektes Kabel immer nur vom Hersteller, von unserem Kundendienst oder von einer qualifizierten Person und durch ein Kabel des gleichen Typs ersetzen.

- Verwenden Sie nur Original-Ersatzteile.
- Achten Sie sorgfältig auf die folgenden "Besonderen Sicherheitshinweise".

Kinder und gebrechliche Personen

- Um die Sicherheit Ihrer Kinder zu gewährleisten, bewahren Sie bitte alle Verpackungen (Plastiktüten, Schachteln, Styropor usw.) ausserhalb ihrer Reichweite auf.

Vorsicht! Lassen Sie kleine Kinder nicht mit der Folie spielen, es besteht **Erstickungsgefahr!**

- Dieses Gerät darf nicht von Kindern benutzt werden. Bewahren Sie das Gerät und sein Kabel außerhalb der Reichweite von Kindern auf.
- Dieses Gerät ist kein Spielzeug. Kinder dürfen nicht mit dem Gerät spielen.
- Geräte können von Personen mit eingeschränkten körperlichen, sensorischen oder geistigen Fähigkeiten oder mit mangelnder Erfahrung und mangelndem Wissen benutzt werden, wenn sie in Bezug auf den sicheren Umgang mit dem Gerät beaufsichtigt oder unterwiesen wurden und wenn sie die damit verbundenen Gefahren verstehen.

Besondere Sicherheitshinweise für diese Maschine

- Trennen Sie das Gerät immer von der Stromversorgung, wenn es unbeaufsichtigt bleibt und bevor Sie es montieren, demontieren oder reinigen.
- Schalten Sie das Gerät aus und trennen Sie es von der Stromversorgung, bevor Sie Zubehörteile austauschen oder sich Teilen nähern, die sich im Gebrauch bewegen.
- Verwenden Sie das Gerät nicht für einen anderen als den vorgesehenen Zweck.
- **ACHTUNG:** Um eine Gefährdung durch unbeabsichtigtes Zurücksetzen

des Thermoschutzschalters zu vermeiden, darf dieses Gerät nicht über ein externes Schaltgerät, wie z.B. eine Zeitschaltuhr, gespeist oder an einen Stromkreis angeschlossen werden, der regelmäßig vom Versorgungsunternehmen ein- und ausgeschaltet wird.

- Betreiben Sie dieses Gerät nur unter Aufsicht.
- Greifen Sie nicht in Sicherheitsschalter ein.
- Führen Sie nichts in die rotierenden Haken ein, während die Maschine arbeitet.
- Stellen Sie das Gerät auf eine glatte, ebene und stabile Arbeitsfläche.
- Stecken Sie den Netzstecker des Geräts nicht in die Steckdose, ohne alle erforderlichen Zubehörteile installiert zu haben.

Überlastschutz-System

Der Motor ist durch einen Thermoschutz vor dem Überlasten geschützt. Wenn das Gerät überlastet ist oder zu lange ununterbrochen betrieben wird, kann der Motor überhitzen und zum Stillstand kommen. Um das Gerät wieder in Betrieb zu nehmen, muss es ausgeschaltet und von der Steckdose getrennt und mindestens 30 Minuten lang stehen gelassen werden. Sobald der Motor vollständig abgekühlt ist, kann das Gerät wieder verwendet werden.

Sicherheitshinweise

Der Motor startet nicht, wenn der Maschinen Arm angehoben wird. Wenn er während des normalen Betriebs angehoben wird, wird der Sicherheitsschalter aktiviert und der Motor schaltet sofort ab. Drehen Sie den Geschwindigkeitsregler wieder auf 0. Bringen Sie den Arm in die verriegelte Position zurück, um die Maschine wieder zu starten.

Übersicht der Komponenten

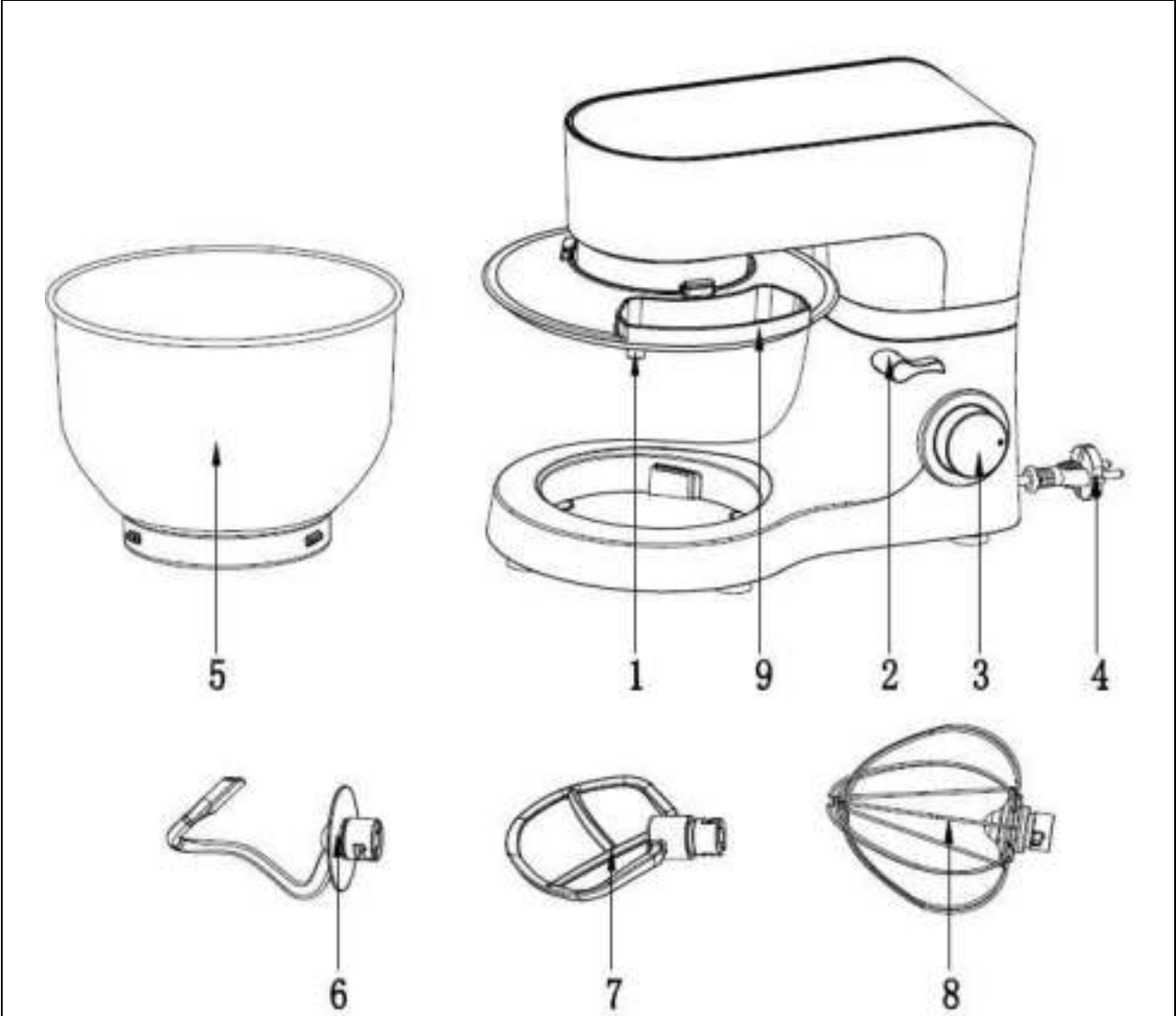



Hauptkomponenten und Standard-Zubehör:

1	Anschluss für Aufsätze	6	Knethaken
2	Hebel zum Senken/Heben des Arms	7	Flachrührer
3	Geschwindigkeitsregler	8	Schneebesen
4	Netzkabel	9	Schüssel Abdeckung
5	Rührschüssel		

Vor der Verwendung der Küchenmaschine

1. Entfernen Sie vor dem Zusammenbau des Geräts jegliches Verpackungsmaterial und entsorgen Sie es ordnungsgemäß.
2. Waschen Sie die Rührschüssel, den Flachrührer, den Teighaken und die Schneebeenaufsätze in warmem Seifenwasser und spülen Sie sie dann ab und trocknen Sie sie mit einem weichen Tuch.

Verwendung der Küchenmaschine

1. Stellen Sie den Geschwindigkeitsregler auf die Position "OFF". Hinweis: Wenn die Geschwindigkeitsregelung nicht auf 0 steht, wird die Sicherheitsfunktion des Geräts ausgelöst und beim Einschalten nicht aktiviert. In diesem Fall siehe Sicherheitshinweise, um das Gerät in Betrieb zu nehmen.
2. Legen Sie eine Hand oben auf den Arm der Maschine und drehen Sie mit der anderen Hand die Kipptaste entsprechend dem Pfeil nach unten, um den Arm bis zum Anschlag anzuheben. Lassen Sie die "Kipptaste" los.
3. Befestigen Sie den Spritzschutz direkt am Oberkörper.
4. Bringen Sie die Schüssel so an, dass sie mit den Rillen auf dem Mixerständer ausgerichtet ist. Um die Rührschüssel zu verriegeln, drehen Sie sie im Uhrzeigersinn nach "  ←  " auf dem Mixerständer. Vergewissern Sie sich, dass die Rührschüssel sicher verriegelt ist.
5. Setzen Sie den Teighaken, Flachrührer oder Schneebesen ein, je nachdem, welcher Aufsatz für das Rezept erforderlich ist. Richten Sie den gewählten Aufsatz so aus, dass die Rillen des Aufsatzes mit dem unter dem Mixerkopf befindlichen Aufsatz-Schaft fluchten. Drücken Sie den Aufsatz mit etwas Druck in Richtung Mixerkopf, heben Sie die Feder des Aufsatz-Schaftes nach oben und drehen Sie den Aufsatz gegen den Uhrzeigersinn. Stellen Sie sicher, dass der Aufsatz sicher eingerastet ist.
6. Geben Sie die Zutaten in die mitgelieferte Rührschüssel, wie im Rezept aufgeführt. Überfüllen Sie die Schüssel nicht. Für leichte Mischungen wird empfohlen, nicht mehr als 3 kg Mischung zu mischen, zum Kneten von schwerem Teig wird empfohlen, nicht mehr als 2,0 kg

Mischung jedes Mal zu mischen. Beim Kneten von Teig ist das Verhältnis von Mehl und Wasser nahe 2:1, z.B. 1000 g Teig + 538 g Wasser.

7. Legen Sie eine Hand auf den Maschinen Arm und drehen Sie mit der anderen Hand den Hebel entsprechend dem Pfeil nach unten. Drücken Sie den Mixerkopf nach unten, so dass er sich in horizontaler Position befindet und der Teighaken, Flachrührer oder Schneebesen in der Rührschüssel ist. Lassen Sie den Hebel los.
8. Schließen Sie das Netzkabel an das Stromnetz an. Dadurch leuchtet der Geschwindigkeitsregler auf und blinkt blau.
9. Drehen Sie den Geschwindigkeitsregler im Uhrzeigersinn, um eine Geschwindigkeit auszuwählen und den Mischvorgang zu starten. Der Geschwindigkeitsregler leuchtet blau auf. Es wird empfohlen, den Mischvorgang mit einer niedrigeren Geschwindigkeit zu starten, um Spritzer zu vermeiden, und ihn dann entsprechend der Rezeptur zu erhöhen. z.B. Geschwindigkeiten siehe Mischanleitung.
10. Verwenden Sie die Impulsfunktion, wenn Sie einen schnellen Stromstoß benötigen. Drehen Sie den Geschwindigkeitsregler gegen den Uhrzeigersinn und halten Sie ihn in dieser Position. Wenn der Regler losgelassen wird, kehrt er automatisch in die Position "AUS" zurück.
11. Wenn der Mischvorgang abgeschlossen ist, drehen Sie den Geschwindigkeitsregler auf die Position "OFF", schalten Sie das Gerät aus und ziehen Sie das Netzkabel aus der Steckdose.
12. Entfernen Sie den Teighaken, Flachrührer oder Schneebesen -- Heben Sie den Arm an und halten Sie dann den montierten Aufsatz fest. Drücken Sie den Aufsatz mit etwas Druck in Richtung Mixerkopf, heben Sie die Feder des Aufsatzwellenschaftes nach oben und drehen Sie den Aufsatz im Uhrzeigersinn. ziehen Sie den Aufsatz vom Aufsatzwellenschaft weg, um ihn vom Mixerkopf zu entfernen.
13. Reinigen Sie die Teile wie unter "Reinigung" beschrieben.



FIG1



FIG2



FIG3



FIG4





FIG5



FIG6

Leitfaden zum Mischen

Anhang	Bild	Einstellung der Geschwindigkeit	Zeit(Min)	Vorgeschlagenes Rezept	Anmerkungen
Knethaken		1-5	3-5	1000 g Mehl und 538 g Wasser	Schwere Mischungen (z.B. Brot oder Mürbeteig)
Flachrührer		1-7	3-10	800 g Mehl und 1000 g Wasser	Mittelschwere Mischungen (z.B. Crêpes oder Schwammgemisch)
Schneebeisen		8-10	3-10	3 Eiweiß (Minimum)	Leichte Mischungen (z.B. Sahne, Eiweiß, Pudding)

HINWEIS: Maximale Betriebszeit: Bei schweren Gemischen darf die Maschine nicht länger als sechs Minuten in Betrieb sein, Bitte lassen Sie sie dann weitere zehn Minuten abkühlen.

HINWEIS: Beginnen Sie das Mischen immer mit einer niedrigen Geschwindigkeit und erhöhen Sie dann auf eine hohe Geschwindigkeit, um Spritzer zu vermeiden.

Fehlerbehebung

NR.	Probleme	Lösung
1	Das Gerät funktioniert nicht	<ul style="list-style-type: none"> · Prüfen Sie, ob der Stecker in gutem Kontakt mit der Steckdose steht. · Prüfen Sie, ob der Hebel zurückfedert. · Prüfen Sie, ob die Maschine länger als 10 Minuten ununterbrochen arbeitet, und warten Sie, bis der Motor abgekühlt ist.
2	Geräusche im Mixtopf beim Arbeiten (das Zubehör schabt an der Schüssel)	<ul style="list-style-type: none"> · Prüfen Sie, ob die Rührschüssel richtig installiert ist. · Überprüfen Sie, ob das Zubehör richtig auf dem Gerät installiert ist.
3	Der Deckel des Mixtopfes passt nicht richtig auf den Mixtopf	<ul style="list-style-type: none"> · Prüfen Sie, ob der Schüsseldeckel richtig auf die Maschine aufgesetzt ist. · Überprüfen Sie, ob die Schüssel richtig auf der Maschine installiert und korrekt verriegelt ist.
4	Die Maschine arbeitet nicht mit einer bestimmten Geschwindigkeit	<ul style="list-style-type: none"> · Prüfen Sie, ob die Markierung auf dem Geschwindigkeitsregler mit dem Geschwindigkeitssiebdruck auf dem Gehäuse übereinstimmt. · Drehen Sie den Drehzahlknopf auf 0 und prüfen Sie erneut, ob die Maschine funktioniert.
5	Maschine verrutscht während sie arbeitet	<ul style="list-style-type: none"> · Prüfen Sie, ob die Anti-Rutsch-Füße abfallen. · Prüfen Sie, ob die Maschine auf einer glatten und flachen Tischplatte steht.

NR.	Probleme	Lösung
6	Der Hebel ist nach der Installation von Rührschüssel und Topfdeckel nicht zurückgefedert	<ul style="list-style-type: none"> · Prüfen Sie, ob der Topfdeckel richtig auf die Maschine aufgesetzt ist. · Prüfen Sie, ob die Rührschüssel richtig installiert ist.

Reinigung

- Vergewissern Sie sich vor der Reinigung, dass das Gerät vom Stromnetz getrennt wurde.
- Tauchen Sie das Gerät niemals in Flüssigkeiten ein.
- Teighaken, Flachrührer, Schneebesens und Rührschüssel nach Gebrauch mit der Hand in warmem Seifenwasser mit einem weichen Tuch waschen, gründlich abspülen und trocknen.
- Reinigen Sie das Gehäuse des Geräts nur mit einem feuchten Tuch.
- Setzen Sie sie nicht Hitze oder ätzenden Reinigungsmitteln aus, da sie sonst verformt oder verfärbt werden können.
- Verwenden Sie keine scharfen oder scheuernden Reinigungsmittel.

Entsorgung



Entsorgen Sie das Gerät nicht über den normalen Hausmüll.

Entsorgen Sie das Gerät über ein registriertes Abfallentsorgungsunternehmen oder über Ihre kommunale Abfallentsorgungseinrichtung. Beachten Sie die aktuell gültigen Vorschriften. Wenden Sie sich im Zweifelsfall an Ihre Abfallentsorgungsanlage.

Instruction manual

Compliance with these instructions is essential to avoid accidents and prevent damage to the machine

Safety Instructions	16
Technical Data.....	17
General Safety Instructions	17
Overview of the Components	20
Before using Stand Mixer	21
Using Stand Mixer	21
Mixing Guide	23
Troubleshooting.....	24
Cleaning.....	25
Disposal	25

Safety Instructions

Dear customer,

This sheet contains important safety information for using the HKM 6278.

WARNING: Risk of Injury!

Before replacing accessories or additional parts that are moved during operation, the device must be switched off and disconnected from the mains.

Do not touch any moving parts.

Before switching on, make sure that the accessory head is correctly attached and securely seated.

The device is always connected to the power supply when there is no supervision and separately before assembly, disassembly, or cleaning.

GENERAL WARNINGS

This device is not intended to be immersed in water for cleaning. Follow the instructions we give you in the "Cleaning" chapter

Never use the kneading machine with the mixing bowl attached.

Technical Data

Model: HKM 6278

Rated voltage: 220-240V~ 50/60Hz Power consumption: 1300W Protection class: II

This device has been tested according to all relevant current CE guidelines, such as

electromagnetic compatibility and low voltage directives, and has been constructed in accordance

with the latest safety regulations.

Subject to technical changes without prior notice!!

General Safety Instructions

Read the operating instructions carefully before putting the appliance into operation and keep the

instructions including the warranty, the receipt and, if possible, the box with the internal

packing. If you give this device to other people, please also pass on the operating instructions.

- The appliance is designed exclusively for private use and for the envisaged purpose. This appliance is not fit for commercial use. Do not use it outdoors (except if it is designed to be used outdoors). Keep it away from sources of heat, direct sunlight, humidity (never dip it into any liquid) and sharp edges. Do not use the appliance with wet hands. If the appliance is humid or wet, unplug it immediately.
- When cleaning or putting it away, switch off the appliance and always pull out the plug from the socket (pull on the plug, not the cable) if the appliance is not being used and remove the attached accessories.
- Do not operate the machine without supervision. If you should leave the workplace, always switch the machine off or remove the plug from the socket (pull the plug itself, not the lead).
- Check the appliance and the cable for damage on a regular basis. Do not use the appliance if it is damaged. Do not try to repair the appliance on your own. Always contact an authorized technician. To avoid the exposure to danger, always have a faulty cable be replaced

only by the manufacturer, by our customer service or by a qualified person and with a cable of the same type.

- Use only original spare parts.
- Pay careful attention to the following "Special Safety Instructions".

Children and Frail Individuals

- In order to ensure your children's safety, please keep all packaging (plastic bags, boxes, polystyrene etc.) out of their reach.
Caution! Do not allow small children to play with the foil as there is a danger of suffocation!
- This appliance shall not be used by children. Keep the appliance and its cord out of reach of children.
- This device is not a toy. Children shall not play with the appliance.
- Appliances can be used by persons with reduced physical, sensory or mental capabilities or lack of experience and knowledge if they have been given supervision or instruction concerning use of the appliance in a safe way and if they understand the hazards involved.

Special safety Instructions for this Machine

- Always disconnect the appliance from the supply if it is left unattended and before assembling, disassembling or cleaning.
- Switch off the appliance and disconnect from supply before changing accessories or approaching parts that move in use.
- Do not use appliance for other than intended purpose.
- **CAUTION:** In order to avoid a hazard due to inadvertent resetting of the thermal cut-out, this
- appliance must not be supplied through an external switching device, such as a timer, or connected
- to a circuit that is regularly switched on and off by the utility.
- Only operate this machine under supervision.
- Do not interfere with any safety switches. Greifen Sie nicht in Sicherheitsschalter ein.

- Do not insert anything into the rotating hooks while the machine is working.
- Place the machine on a smooth, flat and stable working surface.
- Do not insert the mains plug of the machine into the power socket without having installed all the necessary accessories.

Overload Protection System

The motor is protected from burning out by a Thermal Protector. If the appliance is overloaded or operated continuously for too long, the motor may overheat and stop. To operate the appliance again, it must be switched off and disconnected from the power socket then left for at least 30 minutes. Once the motor is fully cooled the appliance may be used again.

Safety Instructions

The motor will not start if the Mixer Head is raised. If it is raised during normal operation, the safety switch will activate and the motor will shut off immediately.

Turn the Speed Control back to 0. Return the head to the locked position to start the machine again.

Overview of the Components

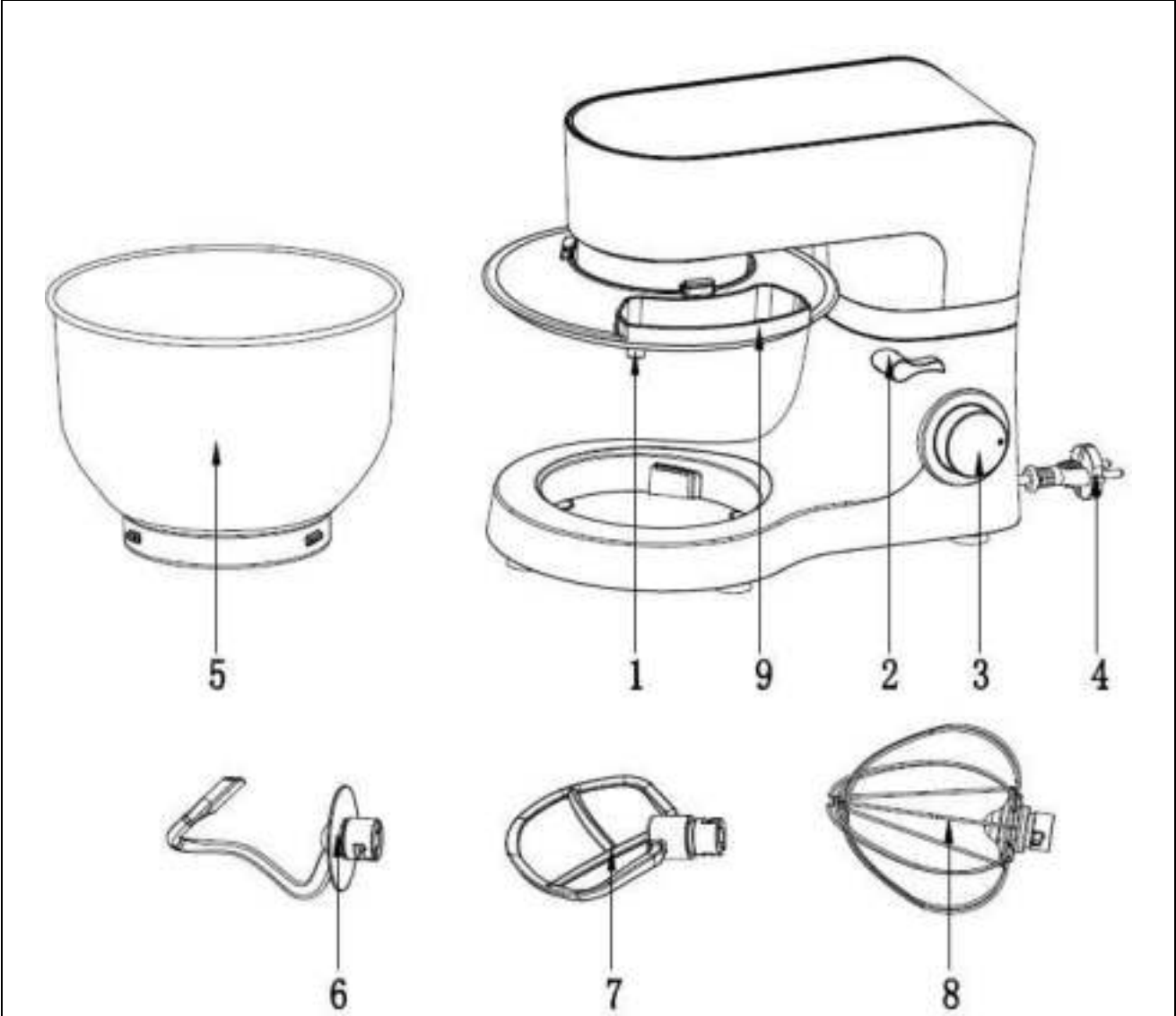

Main Components and Standard Accessories:

1	Output shaft	6	Dough hook
2	Tilt-up knob	7	Beater
3	Speed Control Dial	8	Whisk
4	Power Cord	9	Bowl cover
5	Mixing bowl		

Before using Stand Mixer

1. Before assembling the appliance, remove and safely discard any packaging material.
2. Wash the mixing bowl, Beater, Dough Hook and Whisk attachments in warm soapy water with a soft cloth then rinse and dry.

Using Stand Mixer

1. Set the Speed Control Dial to the "OFF" position.
Note: If the Speed Control is not at 0, the machine's safety feature will be triggered and it will not activate when switched on. If this happens, see Safety Instructions for how to get the appliance running.
2. Place one hand on top of the Mixer Head and with other hand downward rotation the Tilt Button as per the arrow showed to lift the Mixer Head up until it stops. Release the "Tilt" button. The Mixer Head will lock into the elevated position.
3. Attach the Splash Guard to the Upper Body directly.
4. Fit the bowl so that it aligns with the grooves on the Mixer Stand. To lock the mixing bowl, turn it clockwise following "🔒←🔒" on the Mixer Stand. Make sure that the mixing bowl is securely locked in place.
5. Insert the Dough Hook, Beater or Whisk attachment depending on which attachment the recipe requires. Align the chosen attachment so that grooves on attachment align with the Attachment Shaft located under the Mixer Head. With some pressure, push the attachment towards the Mixer Head, lifting the Attachment Shaft spring upwards and twist the attachment in an anti-clockwise direction. Make sure that the attachment is securely locked in place.
6. Add ingredients into the Mixing Bowl supplied as listed in the recipe. Do not overfill the bowl. For light mixture, it's recommended not to mix more than 3kg mixture. For kneading heavy dough, it is recommended not to mix more than 2.0 kg mixture each time. For kneading dough, the proportion of flour and water is near 2:1 such as 1000g dough+538g water.
7. Place one hand on top of the Mixer Head and with other hand downward rotation the Tilt Button as per the arrow showed. Push the Mixer Head

- down so that it is in the horizontal position and the Dough Hook, Beater or Whisk attachment is inside the Mixing Bowl. Release the "Tilt" button.
8. Plug the power cord into the mains supply. This will make the Speed Control light up and flash blue.
 9. Turn the Speed Control clockwise to select a speed and start mixing. The Speed Control Dial will illuminate blue. It's recommended that mixing is started at a lower speed to prevent splattering and then increased to suit the recipe. Consult the Mixing Guide for example speeds.
 10. Use the Pulse Function when you require a quick burst of power or for quick incorporations. Turn the Speed Control Dial in an anti-clockwise direction and hold it in this position. When the dial is released, it returns to the "OFF" position automatically.
 11. When mixing is complete, turn the Speed Control Dial to the "OFF" position, switch the appliance off at the power outlet and remove the power cord from the outlet.
 12. Remove the Dough Hook, Beater or Whisk -- Lifting up the Mixer Head, then hold onto the assembled attachment. With some pressure, push the attachment towards the Mixer Head, lifting the Attachment Shaft spring upwards and twist the attachment in a clockwise direction. Pull the attachment away from the Attachment Shaft to remove it from the Mixer Head.
 13. Clean the parts as described under "Cleaning".



FIG1



FIG2



FIG3



FIG4





FIG5



FIG6

Mixing Guide

Attachment	Picture	Speed Setting	Time(Min)	Suggested recipe	Remarks
Dough hook		1-5	3-5	1000g flour and 538g water	Heavy mixtures(e.g. bread or short pastry)
Beater		1-7	3-10	800g flour and 1000g water	Medium-heavy mixtures(e.g.crepes or sponge mixture)
Whisk		8-10	3-10	3 egg whites (Minimum)	Light mixtures (e.g. cream,egg white, blancmange)

NOTE: Max. operation time: With heavy mixtures, do not operate the machine for more than six minutes, and then allow it to cool down for a further ten minutes

NOTE: Always begin mixing at a low speed, then increase to a high speed to prevent splattering.

Troubleshooting

NO.	Troubles	Solution
1	The machine doesn't work	<ul style="list-style-type: none"> ·Check if the plug is in good contact with the socket. ·Check if the rise button spring back in place. ·Check if the machine works continuously more than 10 minutes, and wait until the motor cool down..
2	Noise in the mixing bowl when working (the accessory scraped the bowl)	<ul style="list-style-type: none"> ·Check if the mixing bowl is properly installed. ·Check if the accessory installed properly on machine.
3	The bowl cover doesn' t fit the mixing bowl properly	<ul style="list-style-type: none"> ·Check if the bowl cover placed on the machine properly. ·Check if the mixing bowl installed properly on machine and locked correctly.
4	The machine doesn' t work on certain speed	<ul style="list-style-type: none"> ·Check if the mark on speed knob correspond to the speed silkscreen on housing. ·Rotate speed knob to 0 ,and re-check if the machine works .
5	Movements when the machine working	<ul style="list-style-type: none"> ·Check if the anti-slip feet fall off. ·Check if the machine is placed on a smooth and flat tabletop.
6	The rise button didn' t spring back in place after installing the mixing bowl and pot cover	<ul style="list-style-type: none"> ·Check if the pot cover placed on the machine properly. ·Check if the mixing bowl is properly installed.

Cleaning

- Before cleaning, make sure the appliance has been unplugged from the power supply.
- Never immerse the appliance into any liquid.
- Hand wash the Dough Hook, Beater, Whisk and mixing bowl in warm soapy water with a soft cloth after each use. Rinse and dry thoroughly. The Die-casting Aluminium Dough Hook and Beater are not dishwasher safe.
- Clean the housing of the appliance with a damp cloth only.
- Do not expose them to heat or caustic cleaner. If so, they might become misshapen or discolored.
- Do not use any sharp or abrasive detergents.

Disposal



Do not dispose of the device in normal domestic waste.

Dispose of the device over a registered waste disposal firm or through your communal waste disposal facility.

Observe the currently valid regulations. In case of doubt, consult your waste disposal facility.

Instructiehandleiding

Het is essentieel om deze instructies op te volgen om ongelukken te voorkomen en schade aan de machine te voorkomen.

Instructiehandleiding.....	26
Veiligheidsinstructies.....	27
Technische gegevens	28
Algemene veiligheidsinstructies	28
Overzicht van de componenten.....	31
Voor het gebruik van de mixer.....	32
Gebruik van mixer.....	32
Menggids	34
Schoonmaken.....	36
Verwijdering.....	36

Veiligheidsinstructies

Beste klant,

Dit blad bevat belangrijke veiligheidsinformatie voor het gebruik van de HKM 6278.

WAARSCHUWING: Risico op letsel!

Voor het vervangen van accessoires of extra onderdelen die tijdens het gebruik worden verplaatst, moet het apparaat worden uitgeschakeld en van het stroomnet worden losgekoppeld.

Raak geen bewegende delen aan.

Controleer voordat u het apparaat inschakelt of het accessoirehulpstuk correct is bevestigd en stevig op zijn plaats zit.

Het apparaat wordt altijd op de stroomtoevoer aangesloten als er geen toezicht is en voor de montage, demontage of reiniging apart.

ALGEMENE WAARSCHUWINGEN

Dit apparaat is niet bedoeld om te worden ondergedompeld in water voor reiniging.

Volg de instructies die wij u geven in het hoofdstuk "Reiniging".

Gebruik nooit de kneedmachine met de mengkom erop.

Technische gegevens

Model: HKM 6278

Nominale spanning: 220-240V~ 50/60Hz Stroomverbruik: 1300W

Beschermingsklasse: II

Dit apparaat is getest volgens alle relevante actuele CE-richtlijnen, zoals elektromagnetische compatibiliteit en laagspanningsrichtlijnen, en is geconstrueerd volgens de nieuwste veiligheidsvoorschriften.

Onder voorbehoud van technische wijzigingen zonder voorafgaande kennisgeving!

Algemene veiligheidsinstructies

Lees de gebruiksaanwijzing zorgvuldig door voordat u het apparaat in gebruik neemt en bewaar de gebruiksaanwijzing inclusief de garantie, de kassabon en, indien mogelijk, de doos met de interne verpakking. Als u dit apparaat aan andere personen geeft, geef dan ook de gebruiksaanwijzing door.

- Het apparaat is uitsluitend ontworpen voor privégebruik en voor het beoogde doel. Dit apparaat is niet geschikt voor commercieel gebruik. Gebruik het niet buitenshuis (behalve als het is ontworpen voor gebruik buitenshuis). Houd het uit de buurt van warmtebronnen, direct zonlicht, vochtigheid (nooit in een vloeistof dopen) en scherpe randen. Gebruik het apparaat niet met natte handen. Als het apparaat vochtig of nat is, haal dan onmiddellijk de stekker uit het stopcontact.
- Schakel bij het schoonmaken of wegzetten het apparaat uit en trek altijd de stekker uit het stopcontact (trek aan de stekker, niet aan de kabel) als het apparaat niet wordt gebruikt en verwijder de bijgeleverde accessoires.
- Bedien de machine niet zonder toezicht. Als u de werkplek moet verlaten, moet u de machine altijd uitschakelen of de stekker uit het stopcontact halen (trek aan de stekker zelf, niet aan het snoer).
- Controleer het apparaat en de kabel regelmatig op beschadigingen. Gebruik het apparaat niet als het beschadigd is. Probeer het apparaat niet zelf te repareren. Neem altijd contact op met een geautoriseerde technicus. Laat een defecte kabel altijd alleen door de fabrikant, onze klantendienst of een bevoegd persoon vervangen door een kabel van hetzelfde type, om gevaar te voorkomen.

- Gebruik alleen originele reserveonderdelen.
- Let op de volgende "Bijzondere veiligheidsinstructies".

Kinderen en kwetsbare personen

- Om de veiligheid van uw kinderen te garanderen, gelieve alle verpakkingen (plastic zakken, dozen, polystyreen, enz.) buiten hun bereik te houden.
- Voorzichtig! Laat kleine kinderen niet met de folie spelen, want er bestaat verstikkingsgevaar!
- Dit apparaat mag niet door kinderen worden gebruikt. Houd het apparaat en het snoer buiten het bereik van kinderen.
- Dit apparaat is geen speelgoed. Kinderen mogen niet met het apparaat spelen.
- Toestellen kunnen worden gebruikt door personen met verminderde fysieke, zintuiglijke of mentale capaciteiten of een gebrek aan ervaring en kennis, indien zij toezicht of instructies hebben gekregen over het gebruik van het toestel op een veilige manier en indien zij de risico's in kwestie begrijpen.

Speciale veiligheidsinstructies voor deze machine

- Koppel het apparaat altijd los van de stroomvoorziening als het onbeheerd wordt achtergelaten en voordat het wordt geassembleerd, gedemonteerd of gereinigd.
- Schakel het apparaat uit en onderbreek de stroomtoevoer voordat u accessoires vervangt of onderdelen nadert die in gebruik zijn.
- Gebruik het apparaat niet voor andere doeleinden dan waarvoor het bestemd is.
- LET OP: Om gevaar door onbedoeld resetten van de thermische onderbreking te voorkomen, mag dit apparaat niet worden gevoed via een extern schakelapparaat, zoals een timer, of worden aangesloten op een circuit dat regelmatig door het elektriciteitsbedrijf wordt in- en uitgeschakeld.
- Bedien deze machine alleen onder toezicht.

- Verstoor geen enkele veiligheidsschakelaar.
- Steek niets in de draaiende haken terwijl de machine werkt.
- Plaats de machine op een glad, vlak en stabiel werkoppervlak.
- Steek de netstekker van de machine niet in het stopcontact zonder dat alle benodigde accessoires zijn geïnstalleerd.

Beveiligingssysteem tegen overbelasting

De motor wordt beschermd tegen doorbranden door een Thermische Protector. Als het apparaat te lang wordt overbelast of continu wordt gebruikt, kan de motor oververhit raken en stoppen. Om het apparaat weer te kunnen gebruiken, moet het worden uitgeschakeld en moet de stekker uit het stopcontact worden gehaald, waarna het minstens 30 minuten moet blijven staan. Als de motor volledig is afgekoeld, kan het apparaat weer worden gebruikt.

Veiligheidsinstructies

De motor start niet als de mengkop omhoog gaat. Als de mengkop omhoog gaat tijdens de normale werking, wordt de veiligheidsschakelaar geactiveerd en wordt de motor onmiddellijk uitgeschakeld.

Draai de Speed Control terug naar 0. Zet de kop terug in de vergrendelde positie om de machine weer te starten.

Overzicht van de componenten

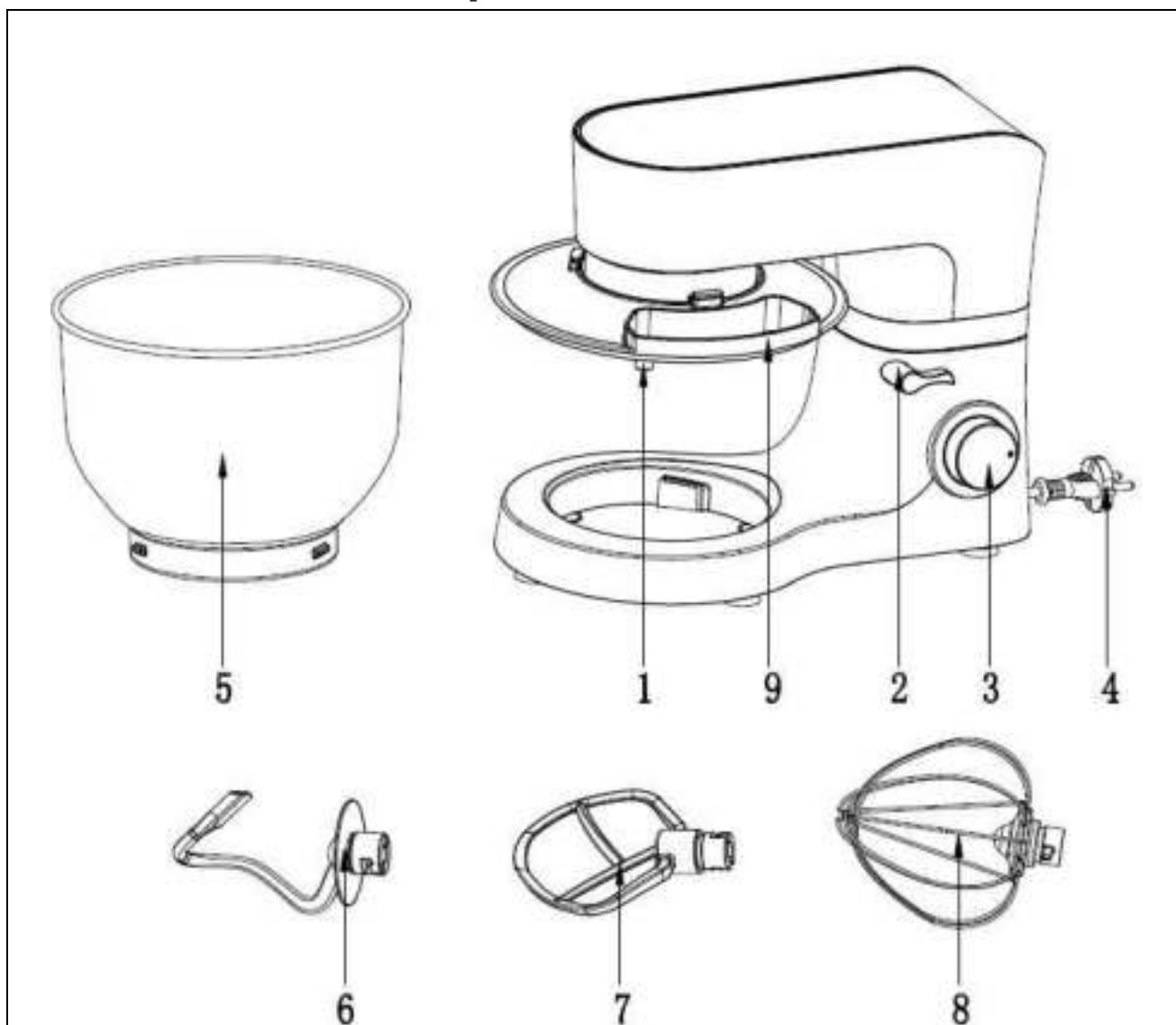



Hoofdcomponenten en standaardaccessoires:

1	Uitgaande as	6	Deeghaak
2	Kantelknop	7	Klopper
3	Snelheidsregelaar	8	Klopper
4	Stroomkabel	9	Schaalhoes
5	Mengboog		

Voor het gebruik van de mixer

1. Voordat u het apparaat monteert, verwijdt u het verpakkingsmateriaal en gooit u het veilig weg.
2. Was de mengkom, Klopper, deeghaak en garde opzetstukken in warm zeepwater met een zachte doek en spoel ze vervolgens af en droog ze.

Gebruik van mixer

1. Stel de instelknop voor de snelheidsregeling in op de stand "UIT".
2. Opmerking: Als de snelheidsregeling niet op 0 staat, wordt de veiligheidsfunctie van de machine geactiveerd en wordt deze niet geactiveerd wanneer deze wordt ingeschakeld.
3. Plaats een hand boven op de mengkop en draai met de andere hand naar beneden met de kantelknop volgens de getoonde pijl om de mengkop op te tillen tot hij stopt. Laat de "Tilt"-knop los. De mengkop zal vergrendeld worden in de verhoogde positie.
4. Bevestig de Splash Guard direct aan het bovenlichaam.
5. Plaats de kom zo dat deze op één lijn ligt met de groeven op de mengtafel. Om de mengkom te vergrendelen, draait u deze met de wijzers van de klok mee volgens " ← " op de mengstaander, en zorgt u ervoor dat de mengkom goed vastzit.
6. Plaats de deeghaak, de klopper of de garde, afhankelijk van welk beslag het recept nodig is. Lijn het gekozen hulpstuk uit zodat de groeven in het hulpstuk in lijn liggen met de bevestigingsas die zich onder de mengkop bevindt. Duw het hulpstuk met enige druk in de richting van de mengkop, til de bevestigingsasveer naar boven en draai het hulpstuk tegen de klok in.
7. Voeg de ingrediënten toe aan de meegeleverde Mengkom zoals vermeld in het recept. Vul de kom niet te veel. Voor een licht mengsel wordt aanbevolen om niet meer dan 3 kg mengsel te mengen. Voor het kneden van zwaar deeg wordt aanbevolen om niet meer dan 2,0 kg mengsel per keer te mengen. Voor het kneden van deeg, de verhouding van bloem en water is in de buurt van 2:1 zoals 1000g deeg + 538g water.
8. Plaats een hand boven op de mengkop en draai met de andere hand

naar beneden met de kantelknop volgens de getoonde pijl. Druk de mengkop naar beneden zodat deze in de horizontale positie staat en de deeghaak, klopper of gardehouder in de mengbak zit.

9. Sluit het netsnoer aan op het lichtnet. Hierdoor zal de Speed Control oplichten en blauw gaan knipperen.
10. Draai de Speed Control klok om een snelheid te selecteren en te beginnen met mengen. De Speed Control Dial zal blauw oplichten. Het wordt aanbevolen om het mengen te starten met een lagere snelheid om spatten te voorkomen en dan te verhogen om het recept aan te passen. raadpleeg de Menggids voor bijvoorbeeld snelheden.
11. Wanneer het mengen is voltooid, zet u de Speed Control Dial in de stand "OFF", schakelt u het apparaat uit bij het stopcontact en haalt u het netsnoer uit het stopcontact.
12. Verwijder de deeghaak, de klopper of de garde... Til de mengkop op en houd hem dan vast aan het gemonteerde hulpstuk... Duw het hulpstuk met enige druk naar de mengkop toe, til de veer van het hulpstuk op en draai het hulpstuk met de klok mee... Trek het hulpstuk weg van de as van het hulpstuk om het van de mengkop te halen...
13. Reinig de onderdelen zoals beschreven onder "Reiniging".



FIG1



FIG2



FIG3



FIG4



FIG5

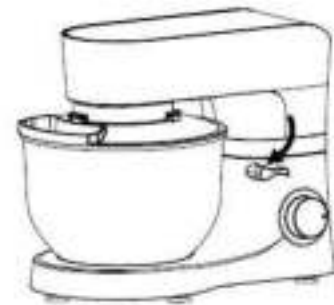





FIG6

Menggids

Bijlage	Afbeelding	Snelheidsinstelling	Tijd (Min)	Voorgesteld recept	Opmerkingen
Deeghaak		1-5	3-5	1000g meel en 538g water	Zware mengsels (bijv. brood of kort gebak)
Beater		1-7	3-10	800g meel en 1000g water	Middelzware mengsels (bijv. crêpes of sponsmengsels)
Klopper		8-10	3-10	3 eiwitten (minimaal)	Lichtmengsels (bv. crème, eiwit, blanco)

OPMERKING: Max. bedieningstijd: Bij zware mengsels de machine niet langer dan zes minuten laten draaien en daarna nog eens tien minuten laten afkoelen.

OPMERKING: Begin altijd met het mengen bij een lage snelheid, verhoog dan tot een hoge snelheid om spatten te voorkomen.

Problemen oplossen

AANTAL	Problemen	Oplossing
1	De machine werkt niet	Controleer of de stekker in goed contact staat met het stopcontact. Controleer of de stijngsknop weer op zijn plaats veert. Controleer of de machine continu meer dan 10 minuten werkt en wacht tot de motor afkoelt.
2	Geluid in de mengkom tijdens het werken (het accessoire heeft de kom geschraapt)	Controleer of de mengkom goed is geïnstalleerd. Controleer of het accessoire op de juiste manier op de machine is geïnstalleerd.
3	Het deksel van de kom past niet goed op de mengkom.	Controleer of het deksel van de kom goed op de machine is geplaatst. Controleer of de mengkom goed op de machine is geïnstalleerd en goed is vergrendeld.
4	De machine werkt niet op een bepaalde snelheid	Controleer of de markering op de snelheidsknop overeenkomt met de snelheidszijde van de behuizing. Draai de snelheidsknop naar 0 en controleer opnieuw of de machine werkt.
5	Bewegingen wanneer de machine werkt	Controleer of de antislipvoetjes eraf vallen. Controleer of de machine op een glad en plat tafelblad staat.
6	De stijngsknop veerde niet terug op zijn plaats na het installeren van de mengkom en het deksel van de pot.	Controleer of het potdeksel goed op de machine is geplaatst. Controleer of de mengkom goed is geïnstalleerd.

Schoonmaken

Zorg ervoor dat het apparaat is losgekoppeld van de stroomvoorziening voordat u het gaat schoonmaken.

Dompel het apparaat nooit onder in een vloeistof.

Was de Deeghaak, de Klopper, de Klop en de mengkom na elk gebruik in warm zeepsop met een zachte doek. Spoel en droog grondig af. De Gegoten Aluminium Deeghaak en de Klopper zijn niet geschikt voor de vaatwasmachine.

Reinig de behuizing van het apparaat alleen met een vochtige doek.

Stel ze niet bloot aan hitte of bijtende schoonmaakmiddelen. Als dat zo is, kunnen ze misvormd raken of verkleuren.

Gebruik geen scherpe of schurende reinigingsmiddelen.

Verwijdering



Gooi het apparaat niet bij het normale huisvuil.

Voer het apparaat af bij een geregistreerde afvalverwerker of via uw gemeentelijke afvalverwerker. Neem de geldende voorschriften in acht. Raadpleeg in geval van twijfel uw afvalverwijderingsbedrijf.

Manuel d'instructions

Il est essentiel de se conformer à ces instructions pour éviter les accidents et éviter d'endommager la machine

Manuel d'instructions.....	37
Consignes de sécurité	38
Données techniques	39
Consignes générales de sécurité	39
Vue d'ensemble des composants.....	42
Avant d'utiliser le batteur sur socle	43
Utilisation du batteur sur socle	43
Guide de mélange	45
Nettoyage	47
Disposition.....	47

Consignes de sécurité

Cher client,

Cette fiche contient des informations de sécurité importantes pour l'utilisation du HKM 5278.

AVERTISSEMENT: Risque de blessure!

Avant de remplacer des accessoires ou des pièces supplémentaires qui sont déplacés pendant le fonctionnement, l'appareil doit être éteint et débranché du secteur.

Ne touchez aucune pièce mobile.

Avant la mise sous tension, assurez-vous que l'accessoire est correctement fixé et fermement en place.

L'appareil est toujours branché sur l'alimentation électrique s'il n'y a pas de supervision et avant montage, démontage ou nettoyage séparé.

AVERTISSEMENTS GÉNÉRAUX

Cet appareil n'est pas destiné à être immergé dans l'eau pour le nettoyage. Suivez les instructions que nous vous donnons dans le chapitre «Nettoyage»

N'utilisez jamais le pétrin avec le bol de mixage fixé.

Données techniques

Modèle: HKM 6278

Tension nominale: 220-240V ~ 50 / 60Hz Consommation électrique: 1300W

Classe de protection: II

Cet appareil a été testé conformément à toutes les directives CE en vigueur, telles que la compatibilité électromagnétique et la directive basse tension, et a été construit conformément aux dernières réglementations de sécurité.

Sous réserve de modifications techniques sans préavis!

Consignes générales de sécurité

Lisez attentivement le mode d'emploi avant de mettre l'appareil en marche et conservez les instructions, y compris la garantie, le reçu et, si possible, la boîte avec l'emballage interne. Si vous donnez cet appareil à d'autres personnes, veuillez également transmettre le mode d'emploi.

- L'appareil est conçu exclusivement pour un usage privé et pour l'usage prévu. Cet appareil n'est pas conçu pour un usage commercial. Ne l'utilisez pas à l'extérieur (sauf s'il est conçu pour être utilisé à l'extérieur). Éloignez-le des sources de chaleur, de la lumière directe du soleil, de l'humidité (ne le trempez jamais dans aucun liquide) et des bords tranchants. N'utilisez pas l'appareil avec les mains mouillées. Si l'appareil est humide ou mouillé, débranchez-le immédiatement.
- Lors du nettoyage ou du rangement, éteignez l'appareil et débranchez toujours la fiche de la prise (tirez sur la fiche et non sur le câble) si l'appareil n'est pas utilisé et retirez les accessoires fournis.
- N'utilisez pas la machine sans surveillance. Si vous devez quitter le lieu de travail, éteignez toujours la machine ou retirez la fiche de la prise (tirez sur la fiche elle-même, pas sur le cordon).
- Vérifiez régulièrement que l'appareil et le câble ne sont pas endommagés. N'utilisez pas l'appareil s'il est endommagé. N'essayez pas de le réparer vous-même. Contactez toujours un technicien agréé. Pour éviter tout danger, faites toujours remplacer un câble défectueux uniquement par le fabricant, par notre service client ou par une personne qualifiée et par un câble du même type.
- N'utilisez que des pièces de rechange d'origine.
- Prêtez une attention particulière aux «Consignes de sécurité spéciales»

suivantes.

Enfants et personnes fragiles

- Afin de garantir la sécurité de vos enfants, veuillez garder tous les emballages (sacs en plastique, boîtes, polystyrène, etc.) hors de leur portée.
- Mise en garde! Ne laissez pas les jeunes enfants jouer avec le film car il y a un risque d'étouffement!
- Cet appareil ne doit pas être utilisé par des enfants. Gardez l'appareil et son cordon hors de portée des enfants.
- Cet appareil n'est pas un jouet. Les enfants ne doivent pas jouer avec l'appareil.
- Les appareils peuvent être utilisés par des personnes ayant des capacités physiques, sensorielles ou mentales réduites ou un manque d'expérience et de connaissances si elles ont reçu une supervision ou des instructions concernant l'utilisation de l'appareil de manière sûre et si elles comprennent les risques encourus.

Instructions de sécurité spéciales pour cette machine

- Débranchez toujours l'appareil de l'alimentation s'il est laissé sans surveillance et avant l'assemblage, le démontage ou le nettoyage.
- Éteignez l'appareil et débranchez-le de l'alimentation avant de changer d'accessoires ou d'approcher des pièces qui bougent en cours d'utilisation.
- N'utilisez pas l'appareil à d'autres fins que celles pour lesquelles il a été conçu.
- ATTENTION: Afin d'éviter un risque dû à une réinitialisation par inadvertance du coupe-circuit thermique, cet appareil ne doit pas être alimenté par un appareil de commutation externe, tel qu'une minuterie, ou connecté à un circuit qui est régulièrement allumé et éteint par l'utilitaire.
- N'utilisez cette machine que sous surveillance.
- N'interférez pas avec les interrupteurs de sécurité.
- N'insérez rien dans les crochets rotatifs pendant que la machine fonctionne.
- Placez la machine sur une surface de travail lisse, plane et stable.
- N'insérez pas la fiche secteur de la machine dans la prise de courant sans

avoir installé tous les accessoires nécessaires.

Système de protection contre les surcharges

Le moteur est protégé contre le grillage par un protecteur thermique. Si l'appareil est surchargé ou fonctionne en continu pendant trop longtemps, le moteur peut surchauffer et s'arrêter. Pour faire fonctionner à nouveau l'appareil, il doit être éteint et débranché de la prise de courant puis laissé pendant au moins 30 minutes. Une fois que le moteur est complètement refroidi, l'appareil peut être réutilisé.

Consignes de sécurité

Le moteur ne démarrera pas si la tête du mélangeur est soulevée. Si elle est soulevée pendant le fonctionnement normal, l'interrupteur de sécurité s'activera et le moteur s'arrêtera immédiatement.

Remettez la commande de vitesse sur 0. Retournez la tête en position verrouillée pour redémarrer la machine.

Vue d'ensemble des composants

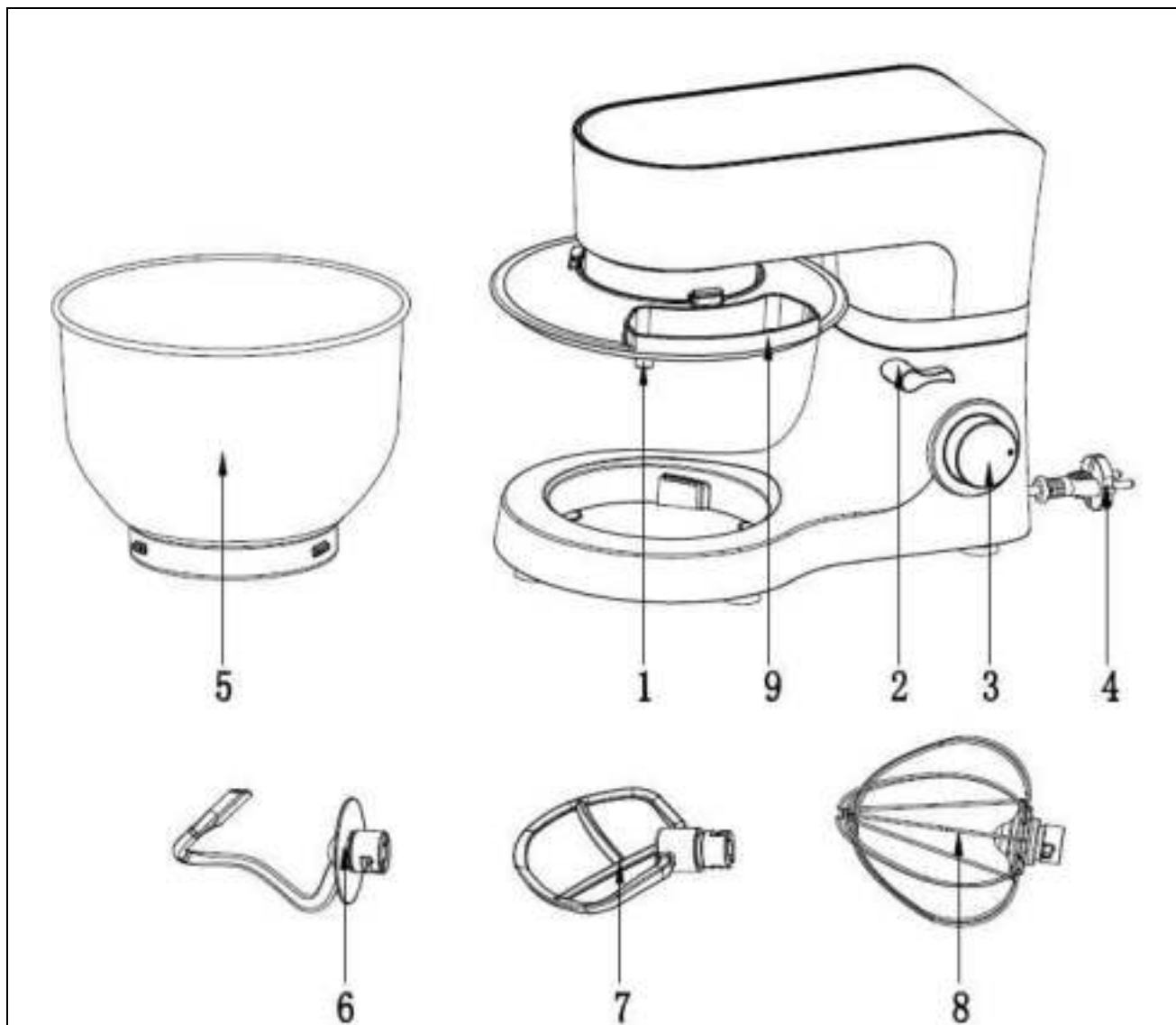

Principaux composants et accessoires standard:

1	Tige de sortie	6	Crochet pétrisseur
2	Bouton d'inclinaison	7	Batteur
3	Cadran de contrôle de vitesse	8	Fouet
4	Cordon d'alimentation	9	Couvercle du bol
5	Arc de mélange		

Avant d'utiliser le batteur sur socle

1. Avant d'assembler l'appareil, retirez et jetez en toute sécurité tout matériau d'emballage.
2. Lavez le bol à mélanger, le batteur, le crochet pétrisseur et le fouet dans de l'eau chaude savonneuse avec un chiffon doux, puis rincer et sécher.

Utilisation du batteur sur socle

1. Réglez la molette de contrôle de vitesse sur la position «OFF».

Remarque: si le contrôle de vitesse n'est pas à 0, la fonction de sécurité de la machine sera déclenchée et elle ne s'activera pas une fois allumée. Si cela se produit, voir les Consignes de sécurité pour savoir comment faire fonctionner l'appareil.
2. Placez une main sur le dessus de la tête de mixage et avec l'autre main, tournez le bouton d'inclinaison selon la flèche indiquée pour soulever la tête de mixage jusqu'à ce qu'elle s'arrête. Relâchez le bouton «Tilt». La tête de mixage se verrouille en position élevée.
3. Fixez le pare-éclaboussures directement sur le haut du corps.
4. Ajustez le bol de manière à ce qu'il s'aligne avec les rainures du support de mixeur. Pour verrouiller le bol de mixage, tournez-le dans le sens des aiguilles d'une montre en suivant "☐→☐" Sur le support du mixeur. Assurez-vous que le bol de mixage est correctement verrouillé endroit.
5. Insérez le crochet pétrisseur, le batteur ou le fouet en fonction de l'accessoire requis par la recette. Alignez l'accessoire choisi de manière à ce que les rainures de l'accessoire s'alignent avec l'arbre de l'accessoire situé sous la tête du mélangeur. sùr que l'attachement est sexuellement verrouillé en place.
6. Ajouter les ingrédients dans le bol à mélanger fourni comme indiqué dans la recette. Ne remplissez pas trop le bol. Pour un mélange léger, il est recommandé de ne pas mélanger plus de 3 kg de mélange. Pour pétrir une pâte épaisse, il est recommandé de ne pas mélanger plus de 2,0 kg chaque fois. Pour pétrir la pâte, la proportion de farine et d'eau est proche de 2: 1 comme 1000g de pâte + 538g d'eau.
7. Placez une main sur le dessus de la tête du mélangeur et avec l'autre main, tournez le bouton d'inclinaison comme indiqué sur la flèche. Poussez la tête

du mélangeur vers le bas de sorte qu'elle soit en position horizontale et que le crochet pétrisseur, le batteur ou le fouet soit à l'intérieur du mélangeur Bol. Relâchez le bouton «Tilt».

8. Branchez le cordon d'alimentation sur le secteur. Cela fera allumer la commande de vitesse et clignote en bleu.
9. Tour la commande de vitesse dans le sens des aiguilles d'une montre pour sélectionner une vitesse et commencer le mélange. La molette de contrôle de vitesse s'allume Il est recommandé de démarrer le mélange à une vitesse inférieure pour éviter les éclaboussures, puis de l'augmenter en fonction de la recette. Guide de mélange pour les vitesses par exemple.
10. Utilisez la fonction Pulse lorsque vous avez besoin d'une rapide poussée de puissance ou pour des incorporations rapides. Tournez le cadran de contrôle de vitesse dans le sens inverse des aiguilles d'une montre et maintenez-le dans cette position. Lorsque le cadran est relâché, il revient automatiquement à la position «OFF».
11. Une fois le mélange terminé, tournez la molette de contrôle de vitesse sur la position «OFF», éteignez l'appareil au niveau de la prise de courant et retirez le cordon d'alimentation de la prise.
12. Retirez le crochet pétrisseur, le batteur ou le fouet -Soulever la tête du mélangeur, puis tenez l'accessoire assemblé Avec une certaine pression, poussez l'accessoire vers la tête du mélangeur, en soulevant le ressort de l'arbre de l'accessoire vers le haut et tournez l'accessoire dans le sens des aiguilles d'une montre. à partir de la tête de mixage.
13. Nettoyez les pièces comme décrit sous «Nettoyage».



FIG1



FIG2



FIG3



FIG4





FIG5



FIG6

Guide de mélange

Pièce jointe	Image	Réglage de la vitesse	Temps (Min)	Recette suggérée	Remarques
Crochet pétrisseur		1-5	3-5	1000g de farine et 538g d'eau	Mélanges lourds (p. Ex. Pain ou pâte brisée)
Batteur		1-7	3-10	800g de farine et 1000g d'eau	Mélanges moyennement lourds (par exemple crêpes ou mélange d'éponges)
Fouet		8-10	3-10	3 blancs d'œufs (minimum)	Mélanges légers (par exemple crème, blanc d'œuf, blanc-manger)

REMARQUE: Max. moment de l'opération: Avec des mélanges lourds, n'utilisez pas la machine pendant plus de six minutes, puis laissez-la refroidir pendant dix minutes supplémentaires.

REMARQUE: commencez toujours à mélanger à une vitesse lente, puis augmentez à une vitesse élevée pour éviter les éclaboussures.

Dépannage

NO.	Troubles	Solution
1	La machine ne fonctionne pas	<ul style="list-style-type: none">· Vérifiez si la fiche est en bon contact avec la prise.· Vérifiez si le bouton de montée se remet en place.· Vérifiez si la machine fonctionne en continu plus de 10 minutes et attendez que le moteur refroidisse.
2	Bruit dans le bol de mixage pendant le travail (l'accessoire a gratté le bol)	<ul style="list-style-type: none">· Vérifiez si le bol de mixage est correctement installé.· Vérifiez si l'accessoire est correctement installé sur la machine.
3	Le couvercle du bol ne s'adapte pas correctement au bol de mixage	<ul style="list-style-type: none">· Vérifiez si le couvercle du bol est correctement placé sur la machine.· Vérifiez si le bol de mixage est correctement installé sur la machine et correctement verrouillé.
4	La machine ne fonctionne pas à une certaine vitesse	<ul style="list-style-type: none">· Vérifiez si la marque sur le bouton de vitesse correspond à la sérigraphie de vitesse sur le boîtier.· Tournez le bouton de vitesse sur 0 et revérifiez si la machine fonctionne.
5	Mouvements lorsque la machine fonctionne	<ul style="list-style-type: none">· Vérifiez si les pieds antidérapants tombent.· Vérifiez si la machine est placée sur une table lisse et plate.
6	Le bouton de montée ne s'est pas remis en place après l'installation du bol de mixage et du couvercle du pot	<ul style="list-style-type: none">· Vérifiez si le couvercle du pot est correctement placé sur la machine.· Vérifiez si le bol de mixage est correctement installé.

Nettoyage

- Avant le nettoyage, assurez-vous que l'appareil a été débranché de l'alimentation électrique.
- Ne plongez jamais l'appareil dans un liquide.
- Lavez à la main le crochet pétrisseur, le batteur, le fouet et le bol mélangeur dans de l'eau chaude savonneuse avec un chiffon doux après une utilisation facile. Rincez et séchez soigneusement. Le crochet pétrisseur en aluminium moulé sous pression et le batteur ne vont pas au lave-vaisselle.
- Nettoyez le boîtier de l'appareil uniquement avec un chiffon humide.
- Ne les exposez pas à la chaleur ou à un nettoyant caustique, sinon ils pourraient se déformer ou se décolorer.
- N'utilisez pas de détergents tranchants ou abrasifs.

Disposition



Ne jetez pas l'appareil avec les ordures ménagères normales.

Mettez l'appareil au rebut dans une entreprise d'élimination des déchets agréée ou dans votre centre d'élimination des déchets communal. Respectez les réglementations en vigueur. En cas de doute, consultez votre déchetterie.

Manuale di istruzioni

È fondamentale attenersi a queste istruzioni per evitare incidenti e prevenire danni alla macchina

Manuale di istruzioni	48
Istruzioni di sicurezza	49
Dati tecnici.....	50
Istruzioni generali di sicurezza.....	50
Panoramica dei componenti	53
Prima di utilizzare il robot da cucina	54
Utilizzo del robot da cucina	54
Guida alla miscelazione	56
Pulizia	58

Istruzioni di sicurezza

Caro cliente,

Questa scheda contiene importanti informazioni sulla sicurezza per l'utilizzo di HKM 6278.

AVVERTENZA: rischio di lesioni!

Prima di sostituire accessori o parti aggiuntive che vengono spostate durante il funzionamento, il dispositivo deve essere spento e scollegato dalla rete.

Non toccare le parti in movimento.

Prima dell'accensione, accertarsi che l'attacco dell'accessorio sia fissato correttamente e sia saldamente in posizione.

Il dispositivo è sempre collegato all'alimentazione se non c'è supervisione e prima del montaggio, smontaggio o pulizia separati.

AVVERTENZE GENERALI

Questo il dispositivo non è destinato ad essere immerso in acqua per la pulizia. Segui le istruzioni che ti diamo nel capitolo "Pulizia"

Non utilizzare mai l'impastatrice con il boccale montato.

Dati tecnici

Modello: HKM 6278

Tensione nominale: 220-240 V ~ 50/60 Hz Consumo energetico: 1300 W Classe di protezione: II

Questo dispositivo è stato testato in base a tutte le linee guida CE correnti pertinenti, come la compatibilità elettromagnetica e le direttive sulla bassa tensione, ed è stato costruito in conformità con le più recenti normative di sicurezza.

Soggetto a modifiche tecniche senza preavviso!

Istruzioni generali di sicurezza

Leggere attentamente le istruzioni per l'uso prima di mettere in funzione l'apparecchio e conservare le istruzioni comprese la garanzia, lo scontrino fiscale e, se possibile, la scatola con l'imballo interno. Se si consegna questo dispositivo ad altre persone, si prega di trasmettere anche le istruzioni per l'uso.

- L'apparecchio è progettato esclusivamente per uso privato e per lo scopo previsto. Questo apparecchio non è idoneo per uso commerciale. Non utilizzarlo all'aperto (a meno che non sia progettato per essere utilizzato all'aperto). Tenerlo lontano da fonti di calore, luce solare diretta, umidità (non immergerlo mai in alcun liquido) e spigoli vivi. Non utilizzare l'apparecchio con le mani bagnate. Se l'apparecchio è umido o bagnato, scollegarlo immediatamente.
- Quando lo si pulisce o lo si ripone, spegnere l'apparecchio ed estrarre sempre la spina dalla presa (tirare la spina, non il cavo) se l'apparecchio non viene utilizzato e rimuovere gli accessori collegati.
- Non azionare la macchina senza supervisione. In caso di allontanamento dal luogo di lavoro, spegnere sempre la macchina o rimuovere la spina dalla presa (staccare la spina stessa, non il cavo).
- Verificare regolarmente che l'apparecchio e il cavo non siano danneggiati. Non utilizzare l'apparecchio se è danneggiato. Non tentare di ripararlo da soli. Contattare sempre un tecnico autorizzato. Per evitare l'esposizione a pericoli, fare sempre sostituire un cavo difettoso solo dal produttore, dal nostro servizio clienti o da una

persona qualificata e con un cavo dello stesso tipo.

- Utilizzare solo ricambi originali.
- Prestare particolare attenzione alle seguenti "Istruzioni speciali di sicurezza".

Bambini e individui fragili

- Per garantire la sicurezza dei vostri bambini, tenete tutti gli imballaggi (sacchetti di plastica, scatole, polistirolo, ecc.) Fuori dalla loro portata.
- Attenzione! Non lasciare che i bambini piccoli giochino con la pellicola in quanto esiste il pericolo di soffocamento!
- Questo apparecchio non deve essere utilizzato dai bambini. Tenere l'apparecchio e il relativo cavo fuori dalla portata dei bambini.
- Questo dispositivo non è un giocattolo. I bambini non devono giocare con l'apparecchio.
- Gli apparecchi possono essere utilizzati da persone con ridotte capacità fisiche, sensoriali o mentali o con mancanza di esperienza e conoscenza se sono stati supervisionati o istruiti sull'uso dell'apparecchio in modo sicuro e se comprendono i pericoli coinvolti.

Istruzioni di sicurezza speciali per questa macchina

- Scollegare sempre l'apparecchio dalla rete se lasciato incustodito e prima del montaggio, smontaggio o pulizia.
- Spegner e scollegarlo dall'alimentazione prima di cambiare accessori o avvicinarsi a parti in movimento durante l'uso.
- Non utilizzare l'apparecchio per scopi diversi da quelli previsti.
- **ATTENZIONE:** Per evitare pericoli dovuti al ripristino involontario dell'interruttore termico, questo apparecchio non deve essere alimentato tramite un dispositivo di commutazione esterno, come un timer, o collegato a un circuito che viene regolarmente acceso e spento dal'utilità.
- Utilizzare questa macchina solo sotto supervisione.
- Non interferire con gli interruttori di sicurezza.
- Non inserire nulla nei ganci rotanti mentre la macchina è in funzione.

- Posizionare la macchina su una superficie di lavoro liscia, piana e stabile.
- Non inserire la spina di rete della macchina nella presa di corrente senza aver installato tutti gli accessori necessari.

Sistema di protezione da sovraccarico

Il motore è protetto dalla combustione da una protezione termica. Se l'apparecchio viene sovraccaricato o utilizzato continuamente per troppo tempo, il motore potrebbe surriscaldarsi e arrestarsi. Per rimettere in funzione l'apparecchio, è necessario spegnerlo e scollegarlo dalla presa di corrente, quindi lasciarlo per almeno 30 minuti. Una volta che il motore è completamente raffreddato, l'apparecchio può essere riutilizzato.

Istruzioni di sicurezza

Il motore non si avvia se la testa del miscelatore è sollevata, se viene sollevata durante il normale funzionamento, l'interruttore di sicurezza si attiverà e il motore si spegnerà immediatamente.

Riportare il controllo della velocità su 0. Riportare la testa in posizione di blocco per riavviare la macchina.

Panoramica dei componenti

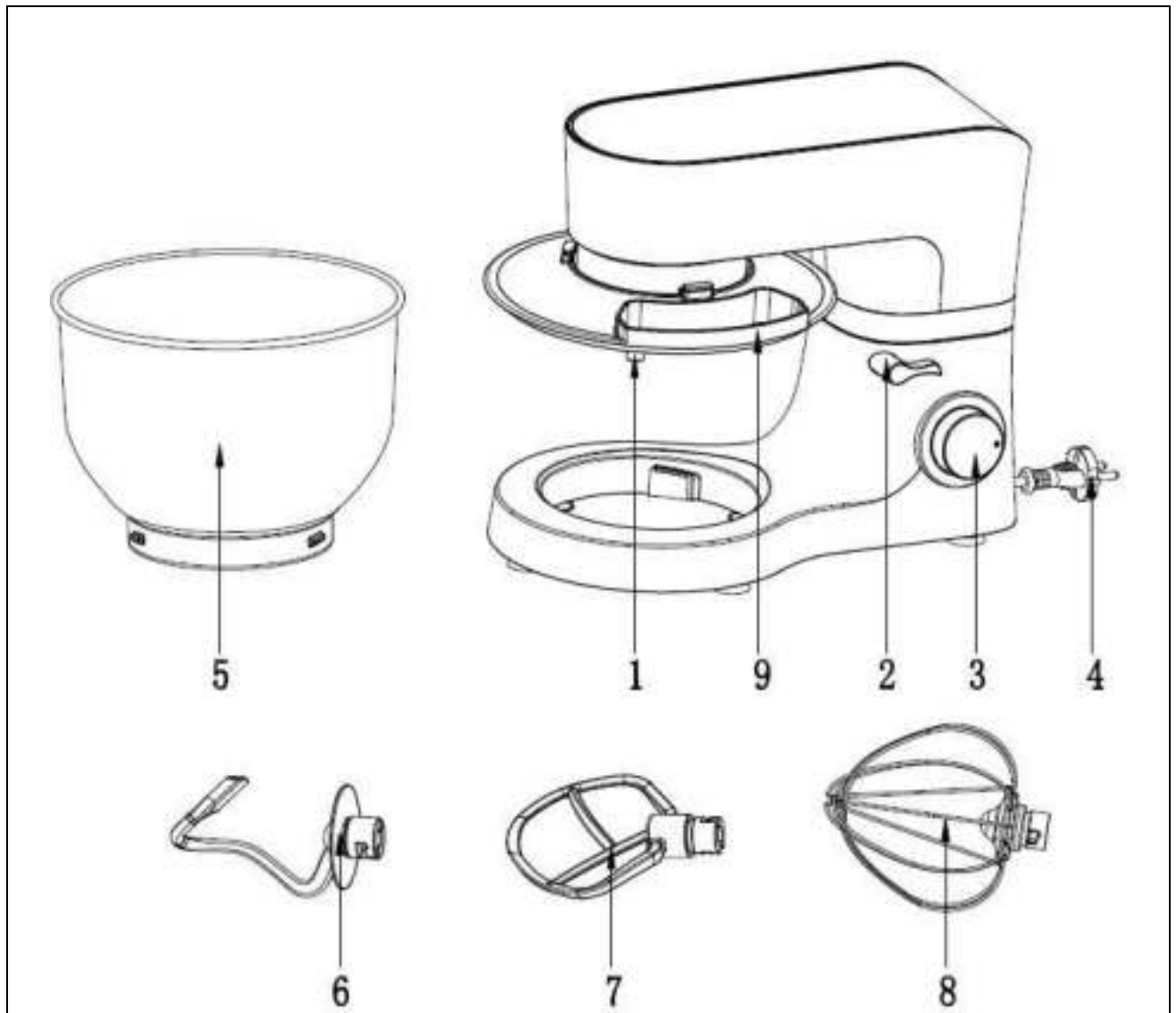

Componenti principali e accessori standard:

1	Albero di uscita	6	Gancio per impastare
2	Manopola di inclinazione verso l'alto	7	Battitore
3	Ghiera di controllo della velocità	8	Frusta
4	Cavo di alimentazione	9	Coperchio della ciotola
5	Arco di miscelazione		

Prima di utilizzare il robot da cucina

1. Prima di montare l'apparecchio, rimuovere e gettare in sicurezza il materiale di imballaggio.
2. Lavaggio il boccale, la frusta, il gancio per impastare e gli accessori per frusta in acqua calda e sapone con un panno morbido, quindi risciacquare e asciugare.

Utilizzo del robot da cucina

1. Impostare il selettore di controllo della velocità sulla posizione "OFF".
Nota: se il controllo della velocità non è a 0, la funzione di sicurezza della macchina verrà attivata e non si attiverà all'accensione. In tal caso, vedere le Istruzioni di sicurezza per come far funzionare l'apparecchiatura.
2. Posizionare una mano sulla parte superiore della testa del mixer e con l'altra mano ruotare verso il basso il pulsante di inclinazione come indicato dalla freccia mostrata per sollevare la testa del mixer fino a quando non si ferma. Rilasciare il pulsante "Tilt". La testa del mixer si bloccherà nella posizione elevata.
3. Attaccare direttamente il paraspruzzi alla parte superiore del corpo.
4. Montare la ciotola in modo che sia allineata con le scanalature sul supporto del mixer. Per bloccare il boccale, ruotalo in senso orario seguendo "🔒→🔒" Sul supporto del mixer. Assicurati che il boccale sia bloccato saldamente posto.
5. Inserire l'accessorio gancio impastatore, frusta o frusta a seconda dell'accessorio richiesto dalla ricetta. Allineare l'adattatore scelto in modo che le scanalature sull'attacco siano allineate con l'albero dell'adattatore situato sotto la testa del miscelatore. Con una certa pressione, spingere l'accessorio verso la testa del miscelatore, sollevando la molla dell'asta dell'adattatore verso l'alto e ruotare l'accessorio in senso antiorario. sicuro che l'attaccamento sia sessualmente bloccato in posizione.
6. Aggiungere gli ingredienti nella ciotola per mescolare fornita come elencato nella ricetta. Non riempire eccessivamente la ciotola. Per impasti leggeri si consiglia di non impastare più di 3 kg di impasto Per

impastare impasti pesanti si consiglia di non impastare più di 2,0 kg di miscela ogni volta. Per impastare, la proporzione di farina e acqua è vicina a 2: 1, ad esempio 1000 g di pasta + 538 g di acqua.

7. Posizionare una mano sulla parte superiore della testa del mixer e con l'altra mano ruotare verso il basso il pulsante di inclinazione come mostrato dalla freccia. Spingere la testa del mixer verso il basso in modo che sia in posizione orizzontale e il gancio per l'impasto, la frusta o la frusta si trovano all'interno del miscelatore Bowl. Rilasciare il pulsante "Tilt".
8. Collega il cavo di alimentazione alla presa di corrente, in questo modo il controllo della velocità si accenderà e lampeggerà in blu.
9. Turn il controllo della velocità in senso orario per selezionare una velocità e avviare la miscelazione. Il quadrante di controllo della velocità si illuminerà blu. Si consiglia di avviare la miscelazione a una velocità inferiore per evitare schizzi e quindi aumentare per adattarla alla ricetta. Guida alla miscelazione per esempio velocità.
10. Utilizzare la funzione Pulse quando è necessaria una rapida scarica di potenza o per incorporazioni rapide. Ruotare la manopola di controllo della velocità in senso antiorario e mantenerla in questa posizione. Quando la manopola viene rilasciata, ritorna automaticamente in posizione "OFF".
11. Quando la miscelazione è completa, ruotare la manopola di controllo della velocità in posizione "OFF", spegnere l'apparecchio dalla presa di corrente e scollegare il cavo di alimentazione dalla presa.
12. Rimuovere il gancio impastatore, la frusta o la frusta -Sollevare la testa del miscelatore, quindi tenere l'accessorio assemblato. Con una certa pressione, spingere l'adattatore verso la testa del miscelatore, sollevando la molla dell'albero dell'adattatore verso l'alto e ruotare l'accessorio in senso orario. dalla testa del mixer.
13. Pulire le parti come descritto in "Pulizia".



FIG1



FIG2



FIG3



FIG4





FIG5



FIG6

Guida alla miscelazione

Allegato	Immagine	Impostazione della velocità	Tempo (Min)	Suggerito ricetta	Osservazioni
Gancio per impastare		1-5	3-5	1000 g di farina e 538 g di acqua	Impasti pesanti (es. Pane o pasta frolla)
Beater		1-7	3-10	800 g di farina e 1000 g di acqua	Miscela medio pesanti (es. Crepes o miscela di spugne)
Frusta		8-10	3-10	3 albumi (minimo)	Miscela leggera (ad esempio panna, albume d'uovo, blancmange)

NOTA: max. tempo di funzionamento: Con miscele pesanti, non azionare la macchina per più di sei minuti, quindi lasciarla raffreddare per altri dieci minuti.

NOTA: iniziare sempre a mescolare a bassa velocità, quindi aumentare fino a raggiungere una velocità elevata per evitare schizzi.

Risoluzione dei problemi

NO.	Guai	Soluzione
1	La macchina non funziona	<ul style="list-style-type: none">· Verificare che la spina sia in buon contatto con la presa.· Controllare se il pulsante di salita torna in posizione.· Verificare se la macchina funziona continuamente per più di 10 minuti e attendere che il motore si raffreddi.
2	Rumore nel boccale durante il lavoro (l'accessorio ha raschiato il boccale)	<ul style="list-style-type: none">· Controlla che il boccale sia installato correttamente.· Verificare che l'accessorio sia installato correttamente sulla macchina.
3	Il coperchio della ciotola non si adatta correttamente al boccale	<ul style="list-style-type: none">· Verificare che il coperchio della ciotola sia posizionato correttamente sulla macchina.· Verificare che il boccale sia installato correttamente sulla macchina e bloccato correttamente.
4	La macchina non funziona a una certa velocità	<ul style="list-style-type: none">· Controllare se il segno sulla manopola della velocità corrisponde alla serigrafia della velocità sull'alloggiamento.· Ruotare la manopola della velocità su 0 e ricontrollare se la macchina funziona.
5	Movimenti durante il lavoro della macchina	<ul style="list-style-type: none">· Verificare se i piedini antiscivolo cadono.· Verificare che la macchina sia posizionata su un piano del tavolo liscio e piatto.
6	Il pulsante di salita non è tornato in posizione dopo aver installato il boccale e il coperchio della pentola	<ul style="list-style-type: none">· Verificare che il coperchio della pentola sia posizionato correttamente sulla macchina.· Controlla che il boccale sia installato correttamente.

Pulizia

- Prima di pulire, assicurarsi che l'apparecchio sia stato scollegato dalla rete elettrica.
- Non immergere mai l'apparecchio in alcun liquido.
- Lavare a mano il gancio impastatore, la frusta, la frusta e il boccale in acqua tiepida e sapone con un panno morbido dopo l'uso. Risciacquare e asciugare accuratamente. Il gancio e la frusta in alluminio pressofuso non sono lavabili in lavastoviglie.
- Pulire l'alloggiamento dell'apparecchio esclusivamente con un panno umido.
- Non esporli a fonti di calore o detergenti caustici, altrimenti potrebbero deformarsi o scolorirsi.
- Non utilizzare detergenti taglienti o abrasivi .

Disposizione



Non smaltire il dispositivo tra i normali rifiuti domestici.

Smaltire il dispositivo presso un'azienda di smaltimento dei rifiuti registrata o tramite la struttura di smaltimento dei rifiuti comunale. Attenersi alle normative attualmente in vigore. In caso di dubbio, consultare il proprio centro di smaltimento rifiuti.

Manual de instrucciones

Es esencial cumplir con estas instrucciones para evitar accidentes y prevenir daños a la máquina`

Instrucciones de seguridad	60
Datos técnicos.....	61
Instrucciones generales de seguridad	61
Resumen de los componentes	64
Antes de usar el Mezcladora	65
Usando el mezclador de pie	65
Guía de mezcla.....	67
Solución de problemas.....	68
Limpieza	69
Eliminación	69

Instrucciones de seguridad

Estimado cliente,

Esta hoja contiene información importante de seguridad para el uso del HKM 6278.

ADVERTENCIA: ¡Riesgo de lesiones!

Antes de sustituir accesorios o piezas adicionales que se mueven durante el funcionamiento, el dispositivo debe estar apagado y desconectado de la red eléctrica. No toque ninguna parte móvil.

Antes de encenderlo, asegúrese de que el accesorio esté correctamente colocado y que esté bien colocado.

El dispositivo siempre está conectado a la fuente de alimentación si no hay supervisión y antes de montarlo, desmontarlo o limpiarlo por separado.

ADVERTENCIAS GENERALES

Este dispositivo no está destinado a ser sumergido en agua para su limpieza. Siga las instrucciones que le damos en el capítulo "Limpieza".

Nunca use la máquina amasadora con el tazón de mezclar adjunto.

Datos técnicos

Modelo: HKM 6278

Tensión nominal: 220-240V~ 50/60Hz Consumo de energía: 1300W Clase de protección: II

Este dispositivo ha sido probado de acuerdo con todas las directrices actuales de la CE, como las directivas de compatibilidad electromagnética y de bajo voltaje, y ha sido construido de acuerdo con las últimas normas de seguridad. ¡Sujeto a cambios técnicos sin previo aviso!

Instrucciones generales de seguridad

Lea atentamente las instrucciones de uso antes de poner en funcionamiento el aparato y conserve las instrucciones, incluida la garantía, el recibo y, si es posible, la caja con el embalaje interno. Si entrega este aparato a otras personas, transmita también el manual de instrucciones.

- El aparato está diseñado exclusivamente para uso privado y para el propósito previsto. Este aparato no es apto para uso comercial. No lo utilice al aire libre (excepto si está diseñado para ser utilizado al aire libre). Manténgalo alejado de fuentes de calor, de la luz solar directa, de la humedad (no lo sumerja nunca en ningún líquido) y de bordes afilados. No utilice el aparato con las manos húmedas. Si el aparato está húmedo o mojado, desenchúfelo inmediatamente.
- Cuando lo limpie o lo guarde, apague el aparato y saque siempre el enchufe de la toma (tire del enchufe, no del cable) si no se está utilizando el aparato y retire los accesorios adjuntos.
- No maneje la máquina sin supervisión. Si tiene que abandonar el lugar de trabajo, apague siempre la máquina o saque el enchufe de la toma (tire del propio enchufe, no del cable).
- Revise el aparato y el cable para ver si hay daños regularmente. No utilice el aparato si está dañado. No intente repararlo por su cuenta. Póngase siempre en contacto con un técnico autorizado. Para evitar la exposición al peligro, haga siempre que un cable defectuoso sea sustituido sólo por el fabricante, por nuestro servicio de atención al cliente o por una persona calificada y con un cable del mismo tipo.
- Utilice sólo piezas de repuesto originales.
- Preste atención a las siguientes "Instrucciones especiales de seguridad".

Los niños y los individuos frágiles

- Para garantizar la seguridad de sus hijos, por favor mantenga todos los embalajes (bolsas de plástico, cajas, poliestireno, etc.) fuera de su alcance.
- **¡Precaución!** No permita que los niños pequeños jueguen con el papel de aluminio ya que hay peligro de asfixia.
- Este aparato no será utilizado por niños. Mantenga el aparato y su cable fuera del alcance de los niños.
- Este dispositivo no es un juguete. Los niños no deben jugar con el aparato.
- Los aparatos pueden ser utilizados por personas con capacidades físicas, sensoriales o mentales reducidas o con falta de experiencia y conocimientos, si se les ha supervisado o instruido sobre el uso del aparato de manera segura y si comprenden los peligros que conlleva.

Instrucciones especiales de seguridad para esta máquina

- Desconecte siempre el aparato del suministro si se deja desatendido y antes de montarlo, desmontarlo o limpiarlo.
- Apague el aparato y desconéctelo del suministro antes de cambiar los accesorios o de acercarse a las piezas que se mueven en el uso.
- No utilice el aparato para fines distintos de los previstos.
- PRECAUCIÓN: Para evitar un peligro debido a un reajuste involuntario del corte térmico, este aparato no debe ser alimentado a través de un dispositivo de conmutación externo, como un temporizador, o conectado a un circuito que se encienda y apague regularmente por la compañía eléctrica.
- Sólo opera esta máquina bajo supervisión.
- No interfiera con ningún interruptor de seguridad.
- No inserte nada en los ganchos giratorios mientras la máquina está funcionando.
- Coloca la máquina en una superficie de trabajo lisa, plana y estable.
- No introduzca el enchufe de la máquina en la toma de corriente sin haber instalado todos los accesorios necesarios.

Sistema de protección contra sobrecargas

El motor está protegido de la quema por un Protector Térmico. Si el aparato está sobrecargado o funciona continuamente durante demasiado tiempo, el motor puede sobrecalentarse y pararse. Para volver a poner en funcionamiento el aparato, debe apagarse y desconectarse de la toma de corriente y luego dejarse durante al menos 30 minutos. Una vez que el motor se enfríe completamente, el aparato puede volver a utilizarse.

Instrucciones de seguridad

El motor no arrancará si el cabezal mezclador está levantado. Si se levanta durante el funcionamiento normal, el interruptor de seguridad se activará y el motor se apagará inmediatamente.

Vuelva a poner el control de velocidad en 0. Vuelva a poner la cabeza en la posición de bloqueo para volver a poner en marcha la máquina.

Resumen de los componentes

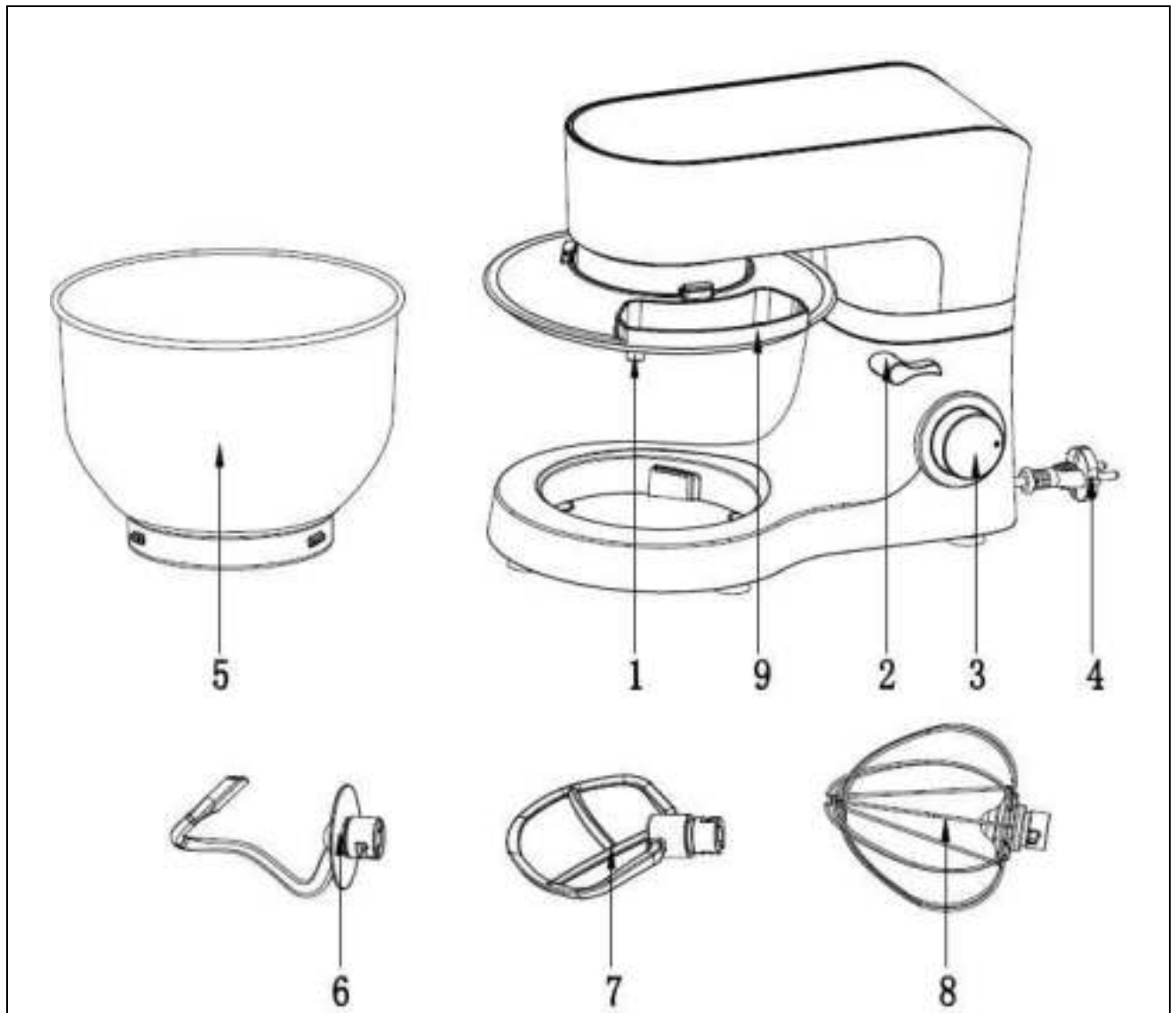

Componentes principales y accesorios estándar:

1	Eje de salida	6	Gancho de masa
2	Perilla de inclinación	7	Batidora
3	Marcación de control de velocidad	8	Batidor
4	Cable de alimentación	9	Cubierta del tazón
5	Arco mezclador		

Antes de usar el Mezcladora

1. Antes de montar el aparato, retire y deseche de forma segura cualquier material de embalaje.
2. Lave el tazón de mezcla, la batidora, el gancho de masa y los accesorios de batidora en agua tibia y jabonosa con un paño suave y luego enjuague y seque.

Usando el mezclador de pie

1. Ponga el dial de control de velocidad en la posición "OFF".

Nota: Si el control de velocidad no está a 0, la función de seguridad de la máquina se activará y no se activará al encenderla. Si esto sucede, consulte las instrucciones de seguridad para saber cómo hacer funcionar el aparato.

2. Ponga una mano sobre el cabezal del mezclador y con la otra mano gire hacia abajo el botón de inclinación según la flecha mostrada para levantar el cabezal del mezclador hasta que se detenga. Suelte el botón de "inclinación". El cabezal del mezclador se bloqueará en la posición elevada.
3. Ata el protector contra salpicaduras a la parte superior del cuerpo directamente.
4. Coloca el tazón de manera que se alinee con las ranuras del soporte de la batidora. Para bloquear el tazón, gírelo en el sentido de las agujas del reloj siguiendo el "🔒←→🔒" en el soporte de la batidora". Asegúrese de que el tazón de la batidora esté bien bloqueado en su lugar.
5. Inserte el gancho de masa, la batidora o el batidor, según el accesorio que requiera la receta. Alinee el accesorio elegido de manera que las ranuras del accesorio se alineen con el eje del accesorio ubicado debajo del cabezal mezclador. Con un poco de presión, empuje el accesorio hacia el cabezal mezclador, levantando el resorte del eje del accesorio hacia arriba y girando el accesorio en sentido contrario a las agujas del reloj. Asegúrese de que el accesorio esté sexuadamente bloqueado en su lugar.
6. Añade los ingredientes en el tazón de mezcla suministrado como se indica en la receta. No llene demasiado el tazón. Para una mezcla ligera,

se recomienda no mezclar más de 3 kg de mezcla. Para amasar masa pesada, se recomienda no mezclar más de 2,0 kg de mezcla cada vez. Para amasar la masa, la proporción de harina y agua está cerca de 2:1 como 1000g de masa + 538g de agua.

7. Coloque una mano sobre el cabezal de la batidora y con la otra gire hacia abajo el botón de inclinación como muestra la flecha. Empuje el cabezal de la batidora hacia abajo hasta que esté en posición horizontal y el gancho de la masa, la batidora o el batidor esté dentro del recipiente de la batidora.
8. Enchufe el cable de alimentación a la red eléctrica. Esto hará que el control de velocidad se ilumine y parpadee en azul.
9. Gire el control de velocidad en el sentido de las agujas del reloj para seleccionar una velocidad y empezar a mezclar. El dial de control de velocidad se iluminará en azul. Se recomienda empezar a mezclar a una velocidad más baja para evitar salpicaduras y luego aumentarla para que se ajuste a la receta. Consulte la Guía de Mezcla para conocer las velocidades de ejemplo.
10. Gire el dial de control de velocidad en sentido contrario a las agujas del reloj y manténgalo en esta posición. Cuando se suelta el dial, vuelve a la posición "OFF" automáticamente.
11. Cuando la mezcla esté completa, gire el dial de control de velocidad a la posición "OFF", apague el aparato en la toma de corriente y retire el cable de alimentación de la toma.
12. Retire el gancho de masa, la batidora o el batidor: Levante el cabezal de la batidora, luego sostenga el accesorio montado. Con algo de presión, empuje el accesorio hacia el cabezal de la batidora, levante el resorte del eje del accesorio hacia arriba y gire el accesorio en el sentido de las agujas del reloj.
13. Limpie las partes como se describe en "Limpieza".



FIG1



FIG2



FIG3



FIG4



FIG5



FIG6

Guía de mezcla

Adjunto	Foto	Ajuste de velocidad	Tiempo (Min)	Receta sugerida	Observaciones
Gancho de masa		1-5	3-5	1000g de harina y 538g de agua	Mezclas pesadas (por ejemplo, pan o pasta corta)
Beater		1-7	3-10	800g de harina y 1000g de agua	Mezclas medio-pesadas (por ejemplo, crepes o mezcla de esponja)
Batidor		8-10	3-10	3 claras de huevo (Mínimo)	Mezclas ligeras (por ejemplo, crema, clara de huevo, manjar blanco)

NOTA: Tiempo máximo de operación: Con mezclas pesadas, no haga funcionar la máquina durante más de seis minutos, y luego deje que se enfríe durante otros diez minutos.

NOTA: Siempre comience a mezclar a baja velocidad, luego aumente a alta velocidad para evitar salpicaduras.

Solución de problemas

NO.	Problemas	Solución
1	La máquina no funciona	<ul style="list-style-type: none">· Comprueba si el enchufe está en buen contacto con la toma.· Comprueba si el botón de subida vuelve a su sitio.· Comprueba si la máquina funciona continuamente más de 10 minutos, y espera a que el motor se enfríe.
2	Ruido en el tazón de mezclar cuando se trabaja (el accesorio raspó el tazón)	<ul style="list-style-type: none">· Compruebe si el tazón de mezcla está bien instalado.· Compruebe si el accesorio está instalado correctamente en la máquina.
3	La tapa del tazón no encaja bien en el tazón de mezcla.	<ul style="list-style-type: none">· Compruebe si la tapa del bol está bien colocada en la máquina.· Compruebe si el tazón de mezcla está bien instalado en la máquina y si está bien cerrado.
4	La máquina no funciona a cierta velocidad	<ul style="list-style-type: none">· Comprueba si la marca del mando de velocidad corresponde a la serigrafía de velocidad de la carcasa.· Gire el mando de velocidad a 0, y vuelva a comprobar si la máquina funciona.
5	Los movimientos cuando la máquina funciona	<ul style="list-style-type: none">· Comprueba si los pies antideslizantes se caen.· Comprueba si la máquina está colocada sobre una mesa lisa y plana.
6	El botón de subida no volvió a su lugar después de instalar el tazón de mezcla y la tapa de la olla	<ul style="list-style-type: none">· Comprueba si la tapa de la maceta está bien colocada en la máquina.· Compruebe si el tazón de mezcla está bien instalado.

Limpieza

- Antes de limpiar, asegúrese de que el aparato ha sido desenchufado de la fuente de alimentación.
- Nunca sumerja el aparato en ningún líquido.
- Lavar a mano el Gancho de Masa, la Batidora, el Batidor y el tazón de mezcla en agua tibia y jabonosa con un paño suave después de su uso. Enjuagar y secar bien. El Gancho de Masa y la Batidora de aluminio fundido a presión no se pueden lavar en el lavavajillas.
- Limpie la carcasa del aparato sólo con un paño húmedo.
- No los esponga al calor o a limpiadores cáusticos. Si es así, podrían deformarse o descolorarse.
- No use ningún detergente afilado o abrasivo..

Eliminación



No elimine el dispositivo en la basura doméstica normal.

Deshágase del dispositivo a través de una empresa de eliminación de residuos registrada o a través de su instalación de eliminación de residuos comunal. Respete las normas vigentes. En caso de duda, consulte a su empresa de eliminación de residuos.

Инструкция по эксплуатации

Во избежание несчастных случаев и повреждения агрегата необходимо соблюдать данную инструкцию.

Инструкции по технике безопасности	71
Технические характеристики	72
Общие правила техники безопасности	72
Обзор компонентов	75
Перед использованием стендового смесителя	76
Использование стендового смесителя	76
Руководство по смешиванию	78
Поиск и устранение неисправностей	79
Уборка	80
Утилизация	80

Инструкции по технике безопасности

Уважаемый клиент,

Этот лист содержит важные указания по технике безопасности при использовании НКМ 6278.

ВНИМАНИЕ: Опасность травмирования!

Перед заменой принадлежностей или дополнительных деталей, которые перемещаются во время работы, устройство должно быть выключено и отключено от сети.

Не прикасайтесь к движущимся частям.

Перед включением убедитесь в том, что крепление аксессуара правильно закреплено и надежно зафиксировано.

Устройство всегда подключается к источнику питания, если нет контроля, и перед сборкой - разборка или очистка отдельно.

ОБЩИЕ ПРЕДУПРЕЖДЕНИЯ

Данное устройство не предназначено для погружения в воду для очистки. Следуйте инструкциям, приведенным в главе "Очистка".

Никогда не используйте смесительную установку с прикрепленным бункером для смешивания.

Технические характеристики

Модель: НКМ 6278

Номинальное напряжение: 220-240 В~ 50/60 Гц Потребляемая мощность: 1300 Вт Класс защиты: II

Данное устройство было протестировано согласно всем соответствующим действующим директивам СЕ, таким как электромагнитная совместимость и низковольтные директивы, и было сконструировано в соответствии с новейшими правилами техники безопасности.

Возможны технические изменения без предварительного уведомления!

Общие правила техники безопасности

Перед вводом прибора в эксплуатацию внимательно прочитайте инструкцию по эксплуатации и храните инструкцию, включая гарантию, чек и, по возможности, коробку с внутренней упаковкой. Если вы передаете прибор другим лицам, передайте, пожалуйста, также инструкцию по эксплуатации.

- Устройство предназначено исключительно для частного использования и для предусмотренной цели. Данное устройство не подходит для коммерческого использования. Не используйте его на открытом воздухе (за исключением случаев, когда он предназначен для использования на открытом воздухе). Храните его вдали от источников тепла, прямых солнечных лучей, влажности (никогда не погружайте его в жидкость) и острых краев. Не используйте прибор мокрыми руками. Если прибор влажный или мокрый, немедленно отключите его от сети.
- При очистке или уборке выключайте прибор и всегда вынимайте штепсельную вилку из розетки (вынимайте штепсельную вилку, а не кабель), если прибор не используется, и вынимайте прилагаемые принадлежности.
- Не эксплуатируйте машину без присмотра. Если Вам необходимо покинуть рабочее место, всегда выключайте машину или вынимайте штепсельную вилку из розетки (вытаскивайте саму вилку, а не проводку).
- Регулярно проверяйте прибор и кабель на наличие повреждений.

Не пользуйтесь прибором в случае его повреждения. Не пытайтесь ремонтировать прибор самостоятельно. Всегда обращайтесь к авторизованному специалисту. Во избежание опасности всегда заменяйте неисправный кабель только производителем, нашей сервисной службой или квалифицированным специалистом и кабель того же типа.

- Используйте только оригинальные запасные части.
- Соблюдайте следующие "Специальные указания по технике безопасности".

Дети и хрупкие люди

- В целях обеспечения безопасности Ваших детей, пожалуйста, держите всю упаковку (полиэтиленовые пакеты, коробки, полистирол и т.д.) в недоступном для них месте.
- Внимание! Не разрешайте маленьким детям играть с фольгой, так как существует опасность удушья!
- Этот прибор не должен использоваться детьми. Храните прибор и его шнур в недоступном для детей месте.
- Это устройство не игрушка. Дети не должны играть с прибором.
- Приборами могут пользоваться лица с ограниченными физическими, сенсорными или умственными способностями или с недостаточным опытом и знаниями, если они прошли контроль или инструктаж по безопасному использованию прибора и понимают связанные с этим опасности.

Специальные инструкции по технике безопасности для этой машины

- Всегда отсоединяйте прибор от электросети, если он оставлен без присмотра и перед монтажом, демонтажем или очисткой.
- Перед заменой принадлежностей или приближением к движущимся деталям выключить прибор и отсоединить его от электросети.
- Не используйте прибор не по назначению.
- ПРЕДОСТЕРЕЖЕНИЕ: Во избежание опасности, связанной со случайным сбросом отключения, данный прибор не должен подаваться через внешнее коммутационное устройство,

например, таймер, или подключаться к цепи, которая регулярно включается и выключается потребителем.

- Эксплуатируйте эту машину только под наблюдением.
- Не вмешивайтесь в работу защитных выключателей.
- Не вставляйте ничего во вращающиеся крюки во время работы машины.
- Установите машину на гладкую, ровную и устойчивую рабочую поверхность.
- Не вставляйте сетевой штекер аппарата в розетку без установки всех необходимых принадлежностей.

Система защиты от перегрузки

Двигатель защищен от перегорания термозащитой. Если прибор перегружен или работает непрерывно слишком долго, электродвигатель может перегреться и остановиться. Для повторной эксплуатации прибора его необходимо выключить и отсоединить от электрической розетки, а затем оставить как минимум на 30 минут. После полного охлаждения электродвигателя устройство можно снова использовать.

Инструкции по технике безопасности

Двигатель не запускается, если головка смесителя поднята. Если она поднята при нормальном режиме работы, срабатывает предохранительный выключатель, и двигатель немедленно отключается.

Поверните регулятор скорости обратно в 0. Верните головку в заблокированное положение, чтобы снова запустить машину.

Обзор компонентов

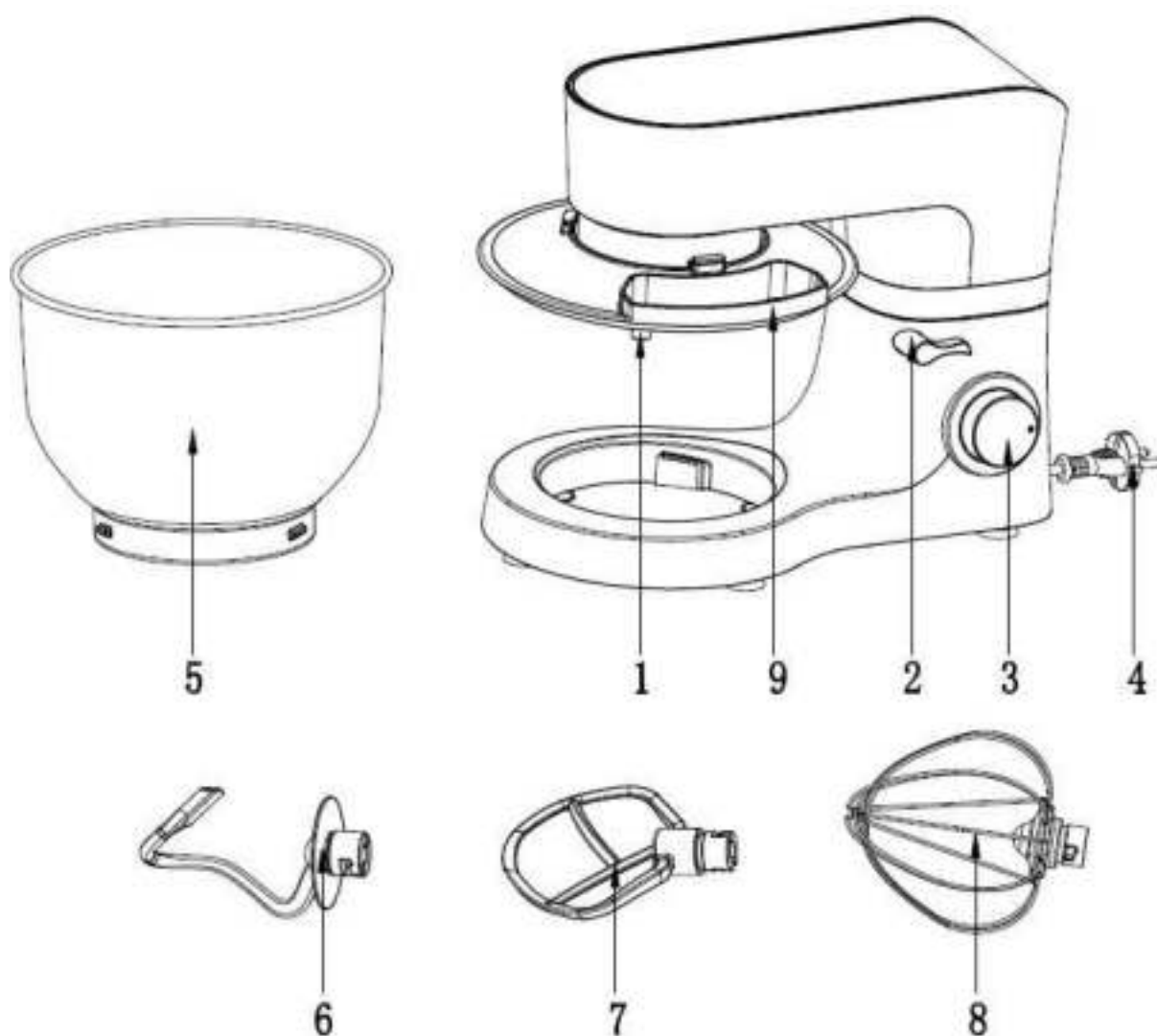

Основные компоненты и стандартные аксессуары:

1	Выходной вал	6	Тестовый крючок
2	откидная ручка	7	Биттер
3	Циферблат управления скоростью	8	Виск
4	Шнур питания	9	Крышка чаши
5	Смесительный лук		

Перед использованием стандового смесителя

1. Перед сборкой прибора удалите и безопасно выбросьте упаковочный материал.
2. Промойте миску для смешивания, битер, крючок для теста и взбейте насадки в теплой мыльной воде с мягкой тканью, затем промойте и высушите.

Использование стандового смесителя

1. Установите диск управления скоростью в положение "OFF".
Примечание: Если регулятор скорости не находится на отметке 0, срабатывает функция безопасности машины, которая не активируется при включении. Если это происходит, смотрите Инструкцию по безопасности, как запустить машину.
2. Положите одну руку на верхнюю часть головки микшера, а другой рукой вниз, поверните кнопку регулировки наклона согласно показанной стрелке, чтобы поднять головку микшера вверх, пока она не остановится. отпустите кнопку "Tilt" (Наклон). головка микшера зафиксируется в приподнятом положении.
3. Прикрепите Splash Guard непосредственно к верхней части тела.
4. Установите чашу так, чтобы она выровнялась с канавками на стенде Мешалки. Чтобы заблокировать чашу для смешивания, поверните ее по часовой стрелке после  на Стенде смесителя. Убедитесь, что миска для смешивания надежно зафиксирована на месте.
5. Вставьте насадку "Крючок для теста", "Взбиватель" или "Виск", в зависимости от того, какая насадка требуется для рецепта блюда. Выровняйте выбранную насадку так, чтобы пазы насадки совпадали с валом крепления, расположенным под головкой смесителя. с некоторым давлением подтолкните насадку к головке смесителя, поднимите пружину вала крепления вверх и поверните насадку против часовой стрелки.
6. Добавьте ингредиенты в смесительный бак, поставляемый в соответствии с рецептом. Не переполняйте миску. Для легкой смеси

рекомендуется не смешивать более 3 кг смеси. Для замешивания тяжелого теста рекомендуется не смешивать более 2,0 кг смеси каждый раз. Для замешивания теста соотношение муки и воды близко к 2:1, например, тесто 1000г + 538г воды.

7. Положите одну руку на верхнюю часть головки миксера, а другой рукой вниз, поверните кнопку "Tilt" (наклон), как показано на стрелке.
8. Подключите шнур питания к электросети, и регулятор скорости загорится синим цветом и начнет мигать.
9. Поверните регулятор скорости по часовой стрелке, выберите скорость и начните микширование. Циферблат регулятора скорости загорится синим цветом. Рекомендуется начинать микширование на более низкой скорости, чтобы предотвратить брызги, а затем увеличить его в соответствии с рецептом .
10. Используйте Импульсную функцию, когда вам нужен быстрый всплеск мощности или для быстрой инкорпорации. Поверните циферблат управления скоростью в направлении против часовой стрелки и удерживайте его в этом положении. Когда циферблат освобождается, он автоматически возвращается в положение "OFF".
11. По окончании перемешивания переведите диск управления скоростью в положение "OFF", выключите прибор в розетке и выньте шнур питания из розетки.
12. Удалить тесто крюк, битер или венчик - Подняв голову смесителя, затем держите на собранном приспособлении. с некоторым давлением, подтолкните приспособление к головке смесителя, подняв пружину вала крепления вверх и повернуть приспособление в направлении по часовой стрелке.
13. Очистите детали, как описано в разделе "Очистка".



FIG1



FIG2



FIG3



FIG4



FIG5



FIG6

Руководство по смешиванию

Приложение	Фотография	Настройка скорости	Время (мин)	Предлагаемый рецепт	Замечания
Тестовый крючок		1-5	3-5	1000г муки и 538г воды	Тяжелые смеси (например, хлеб или короткая выпечка)
Beater		1-7	3-10	800 гр. муки и 1000 гр. воды	Средне-тяжелые смеси (например, блинчики или губчатая смесь)
Виск		8-10	3-10	3 яичных белка (минимум)	Легкие смеси (например, сливки, яичный белок, блан-манж)

ПРИМЕЧАНИЕ: Максимальное время работы: При работе с тяжелыми смесями не эксплуатируйте машину более шести минут, а затем дайте ей остыть еще на десять минут.

ПРИМЕЧАНИЕ: Всегда начинайте перемешивание на низкой скорости, затем увеличивайте до высокой скорости, чтобы предотвратить

Поиск и устранение неисправностей

номер	Проблемы	Решение
1	Машина не работает	<ul style="list-style-type: none"> · Проверьте, хорошо ли вилка соприкасается с розеткой. · Проверьте, не пружинит ли кнопка подъема на месте. · Проверьте, работает ли машина непрерывно более 10 минут, и подождите, пока двигатель не остынет.
2	Шум в миске для смешивания при работе (аксессуар поцарапал миску)	<ul style="list-style-type: none"> · Проверьте, правильно ли установлен миска для смешивания. · Проверьте, правильно ли установлена на машине принадлежность.
3	Крышка миски не подходит к миске для смешивания.	<ul style="list-style-type: none"> · Проверьте, правильно ли установлена крышка чаши на машине. · Проверьте, правильно ли установлен и заблокирован ли резервуар для смешивания.
4	Машина не работает на определенной скорости	<ul style="list-style-type: none"> · Проверьте, соответствует ли метка на ручке переключения скоростей шелкографию на корпусе. · Поверните ручку регулировки скорости на 0 и повторно проверьте, работает ли машина.
5	Перемещения при работе машины	<ul style="list-style-type: none"> · Проверьте, не отвалились ли противоскользящие ноги. · Проверьте, установлена ли машина на гладкой и плоской столешнице.
6	После установки миски для смешивания и крышки кастрюли кнопка подъема не возвращалась на место.	<ul style="list-style-type: none"> · Проверьте, правильно ли установлена крышка бака на агрегате. · Проверьте, правильно ли установлен миска для смешивания.

Уборка

- Перед очисткой убедитесь в том, что аппарат отключен от сети электропитания.
- Никогда не погружайте прибор в жидкость.
- Крючок для теста, взбиватель, миска для взбрызгивания и смешивания теста в теплой мыльной воде с мягкой тканью после употребления в пищу. Промойте и тщательно просушите. Крючок для теста и взбиватель для взбрызгивания теста с алюминием не безопасен для мытья в посудомоечной машине.
- Корпус прибора очищать только влажной тряпкой.
- Не подвергайте их воздействию тепла или едкого очистителя. Если это так, то они могут быть неправильно сформированы или обесцвечены.

Утилизация



Не выбрасывайте устройство в обычный бытовой мусор.

Утилизируйте устройство через зарегистрированную фирму по утилизации отходов или через Вашу коммунальную свалку. Соблюдайте действующие предписания. В случае сомнений проконсультируйтесь с предприятием по утилизации отходов.

كتيب التعليمات

من الضروري الالتزام بهذه التعليمات من أجل تجنب الحوادث ومنع تلف الجهاز

82تحذيرات
83معلومات تقنية
83تعليمات السلامة العامة
83نظرة عامة على المكونات
85قبل الاستخدام
85استخدام الخلاط
86دليل الخطط
88استكشاف الأخطاء وإصلاحها
88التنظيف
89التخلص

تعليمات الأمان

عزيزي العميل،

تحتوي هذه الورقة على معلومات أمان مهمة لاستخدام الخلاط

تحذير: خطر الإصابة!

قبل استبدال الملحقات أو الأجزاء الإضافية أثناء التشغيل ، يجب إيقاف تشغيل الجهاز وفصله عن التيار الكهربائي

لا تلمس أيا من الأجزاء المتحركة

قبل تشغيل الجهاز ، تأكد من توصيل الملحق بشكل صحيح وأنه في مكانه بشكل آمن
يتم توصيل الجهاز دائمًا بمصدر الطاقة إذا لم يكن هناك إشراف وقبل التجميع ، يتم التفكيك أو التنظيف بشكل منفصل

تحذيرات عامة

هذا الجهاز غير مخصص للتنظيف تحت مصدر الماء. اتبع التعليمات التي نقدمها لك في فصل "التنظيف"

لا تستخدم آلة العجن مع وعاء الخلط المرفق

معلومات تقنية

الموديل:	HKM 6278
الفولطية المقدرة:	220-240V~ 50/60Hz
استهلاك الطاقة:	1300W
فئة الحماية:	II

تم اختبار هذا الجهاز وفقًا لجميع الإرشادات الحالية ذات الصلة ، مثل التوافق الكهرومغناطيسي وتوجيهات الجهد المنخفض ، وقد تم تصنيعه وفقًا لأحدث أنظمة السلامة تخضع للتغييرات الفنية دون إشعار مسبق!

تعليمات السلامة العامة

- اقرأ تعليمات التشغيل بعناية قبل تشغيل الجهاز واحتفظ بالتعليمات بما في ذلك الضمان والإيصال ، وإذا أمكن ، الصندوق الذي يحتوي على عبوة داخلية. إذا أعطيت هذا الجهاز لأشخاص آخرين ، فيرجى أيضًا تمرير تعليمات التشغيل
- تم تصميم الجهاز حصريًا للاستخدام الخاص وللغرض المتوخى. هذا الجهاز غير مناسب للاستخدام التجاري. لا تستخدمه في الهواء الطلق (إلا إذا كان مصممًا للاستخدام في الهواء الطلق). احفظه بعيدًا عن مصادر الحرارة وأشعة الشمس المباشرة والرطوبة (لا تضعه أبدًا في أي سائل) والحواف الحادة. لا تستخدم الجهاز ويداك مبتلة. إذا كان الجهاز رطبًا ، فافصل التيار الكهربائي على الفور
 - عند تنظيفه أو وضعه بعيدًا ، أوقف تشغيل الجهاز واسحب القابض دائمًا من المقبض (اسحب القابض ، وليس الكابل) إذا لم يكن الجهاز قيد الاستخدام وقم بإزالة الملحقات المرفقة
 - لا تقم بتشغيل الجهاز بدون إشراف. إذا كان عليك مغادرة مكان العمل ، فقم دائمًا بإيقاف تشغيل الجهاز أو إزالة القابض من المقبض (اسحب القابض نفسه ، وليس السلك)
 - افحص الجهاز والكابل بشكل منتظم بحثًا عن أي تلف. لا تستخدم الجهاز في حالة تلفه ، ولا تحاول إصلاحه بنفسك. دائمًا اتصل بفني معتمد. لتجنب التعرض للخطر ، يجب دائمًا استبدال الكابل المعيب فقط من قبل الشركة المصنعة أو من خلال خدمة العملاء لدينا أو بواسطة شخص مؤهل وبكابل من نفس النوع
 - استخدم قطع الغيار الأصلية فقط
 - انتبه جيدًا إلى "تعليمات الأمان الخاصة" التالية

الأطفال والأفراد الضعفاء

- لضمان سلامة أطفالك ، يرجى إبقاء جميع العبوات (الأكياس البلاستيكية ، الصناديق ، البوليسترين ، إلخ) بعيدًا عن متناولهم
- **الحذر!** لا تسمح للأطفال الصغار باللعب بالرقائق المعدنية لخطر الاختناق!
- لا يجوز للأطفال استخدام هذا الجهاز. احتفظ بالجهاز وسلوكه بعيدًا عن متناول الأطفال
- هذا الجهاز ليس لعبة. لا يجوز للأطفال اللعب بالجهاز
- يمكن استخدام الأجهزة من قبل الأشخاص الذين يعانون من ضعف القدرات الجسدية أو الحسية أو العقلية أو نقص الخبرة والمعرفة إذا تم منحهم الإشراف أو التوجيه بشأن استخدام الجهاز بطريقة آمنة وإذا فهموا المخاطر التي تنطوي عليها

تعليمات أمان خاصة لهذا الجهاز

- افصل الجهاز دائمًا عن الإمداد إذا ترك دون مراقبة وقبل التجميع أو الفك أو التنظيف
- أوقف تشغيل الجهاز وافصله عن الإمداد قبل تغيير الملحقات أو الاقتراب من الأجزاء التي تتحرك قيد الاستخدام
- لا تستخدم الجهاز لغير الغرض المقصود
- تنبيه: لتجنب خطر بسبب إعادة الضبط غير المقصود للقطع الحراري ، يجب عدم تزويد هذا الجهاز من خلال جهاز تحويل خارجي ، مثل جهاز ضبط الوقت ، أو توصيله بدائرة يتم تشغيلها وإيقافها بانتظام

- قم بتشغيل هذه الآلة فقط تحت الإشراف
- لا تتدخل في أي مفاتيح أمان
- لا تدخل أي شيء في الخطافات الدوارة أثناء عمل الماكينة
- ضع الآلة على سطح عمل أملس ومسطح وثابت
- لا تقم بإدخال قابس التيار الكهربائي الخاص بالجهاز في مقبس الطاقة دون تثبيت جميع الملحقات الضرورية

نظام حماية الزائد

المحرك محمي من الاحتراق بواسطة وافي حراري. إذا كان الجهاز محملاً بشكل زائد أو تم تشغيله بشكل مستمر لفترة طويلة جداً فقد يسخن المحرك بشكل زائد ويتوقف. لتشغيل الجهاز مرة أخرى ، يجب إيقاف تشغيله وفصله عن مقبس الطاقة ثم تركه لمدة 30 دقيقة على الأقل. بمجرد تبريد المحرك بالكامل ، يمكن استخدام الجهاز مرة أخرى

تعليمات الأمان

لن يعمل المحرك إذا تم رفع رأس الخلاط ، وإذا تم رفعه أثناء التشغيل العادي ، فسيتم تنشيط مفتاح الأمان وسيغلق المحرك على الفور

أعد التحكم في السرعة إلى 0 وأعد الرأس إلى الوضع المغلق لبدء تشغيل الجهاز مرة أخرى

نظرة عامة على المكونات

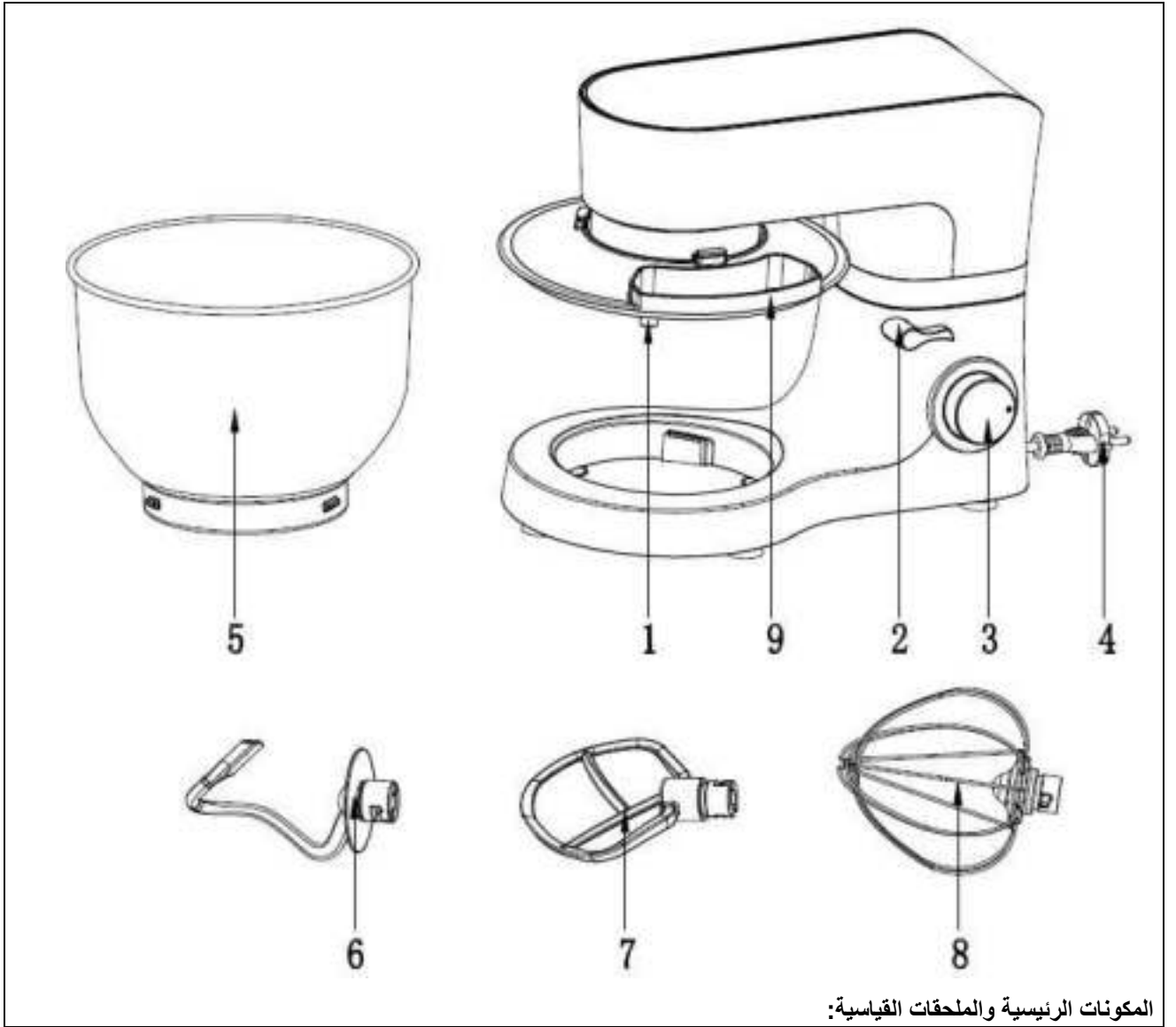

المكونات الرئيسية والملحقات القياسية:

خطاف العجين	6	رمح الإخراج	1
الخلاط	7	مقبض رفع رأس الخلاط	2
الخافق	8	قرص التحكم بالسرعة	3
غطاء الوعاء	9	سلك الطاقة	4
		وعاء الخلط	5

قبل استخدام العجانة

1. قبل تجميع الجهاز ، قم بإزالة أي مواد تغليف والتخلص منها بأمان
2. اغسل وعاء الخلط والمضرب وخطاف العجين وملحقات الخفق بالماء الدافئ والصابون بقطعة قماش ناعمة ثم اشطفها وجففها

استخدام الخلاط

1. اضبط قرص التحكم في السرعة على وضع "إيقاف التشغيل"
- ملاحظة: إذا لم يكن التحكم في السرعة على 0 ، فسيتم تشغيل ميزة أمان الجهاز ولن يتم تنشيطها عند تشغيلها ، وإذا حدث ذلك ، فراجع تعليمات الأمان لمعرفة كيفية تشغيل الجهاز
2. ضع إحدى يديك أعلى رأس الخلاط وباستخدام اليد الأخرى بالتناوب لأسفل ، اضغط زر الإمالة وفقاً للسهم الموضح لرفع رأس الخلاط لأعلى حتى يتوقف. حرر زر "الإمالة". سيتم تثبيت رأس الخلاط في الوضع المرتفع
3. قم بتوصيل واقي الرش بالجزء العلوي من الجسم مباشرة
4. تثبت الوعاء بحيث يتماشى مع الأخاديد الموجودة على حامل الخلاط. لقفل وعاء الخلط ، قم بتدويره في اتجاه عقارب الساعة باتجاه " " على حامل الخلاط. تأكد من أن وعاء الخلط مغلق بإحكام في مكانه
5. أدخل مرفق خطاف العجين أو الخفق وفقاً للمرفق الذي تتطلبه الوصفة. قم بمحاذاة المرفق المختار بحيث تتماشى الأخاديد الموجودة بالمرفق مع عمود المرفق الموجود أسفل رأس الخلاط. مع بعض الضغط ، ادفع المرفق باتجاه رأس الخلاط ، وارفع نابض عمود المرفق لأعلى وقم بلف المرفق في اتجاه عكس اتجاه عقارب الساعة. تأكد من أن المرفق مغلق في مكانه
6. أضف المكونات في وعاء الخلط الموجود على النحو الوارد في الوصفة. لا تملأ الوعاء أكثر من اللازم. بالنسبة للخليط الخفيف ، يوصى بعدم خلط أكثر من 3 كجم من الخليط ، ولعجن العجين الثقيل ، يوصى بعدم خلط أكثر من 2.0 كجم من الخليط في كل مرة. لعجن العجين تكون نسبة الطحين والماء قريبة من 2: 1 مثل 1000 جرام عجين + 538 جرام ماء
7. ضع إحدى يديك أعلى رأس الخلاط وباستخدام يد أخرى لأسفل ، قم بتدوير زر الإمالة وفقاً للسهم الموضح. ادفع رأس الخلاط لأسفل بحيث يكون في الوضع الأفقي ويكون مرفق خطاف العجين أو الخفاق أو الخفاقة داخل الخلط وعاء. حرر زر "الإمالة"
8. قم بتوصيل سلك الطاقة بمصدر التيار الكهربائي ، فهذا سيجعل مفتاح التحكم في السرعة يضيء ويومض باللون الأزرق
9. أدر مفتاح التحكم في السرعة في اتجاه عقارب الساعة لتحديد سرعة وبدء المزج. سيضيء قرص التحكم في السرعة باللون الأزرق. يوصى ببدء المزج بسرعة أقل لمنع تناثر الطعام ثم زيادته ليناسب الوصفة. استشر دليل الخلط على سبيل المثال السرعات
10. استخدم وظيفة النبض عندما تحتاج إلى تدفق سريع للطاقة أو لعمليات دمج سريعة. أدر قرص التحكم في السرعة في اتجاه عكس عقارب الساعة وثبته في هذا الوضع. عند تحرير القرص ، يعود إلى وضع "إيقاف التشغيل" تلقائياً
11. عند اكتمال الخلط ، قم بتحويل قرص التحكم في السرعة إلى وضع "إيقاف التشغيل" ، وأوقف تشغيل الجهاز عند مخرج الطاقة وقم بإزالة سلك الطاقة من المنفذ
12. قم بإزالة خطاف العجين أو المضرب أو الخفق - ارفع رأس الخلاط ، ثم امسك بالملحق المُجمّع ، مع بعض الضغط ، ادفع المرفق باتجاه رأس الخلاط ، ارفع نابض عمود المرفق لأعلى وقم بلف المرفق في اتجاه عقارب الساعة. اسحب الملحق بعيداً عن عمود المرفق لإزالته من رأس الخلاط
13. نظف الأجزاء كما هو موضح تحت عنوان "التنظيف"



FIG1



FIG2



FIG3



FIG4





FIG5



FIG6

دليل الخلط

المرفق	صورة	ضبط السرعة	الوقت (دقيقة)	الوصفة المقترحة	ملاحظات
خطاف العجين		1-5	3-5	1000 جرام دقيق و 538 جرام ماء	مخاليط ثقيلة (مثل الخبز أو المعجنات القصيرة)
الخلاط		1-7	3-10	800 جرام دقيق و 1000 جرام ماء	مخاليط متوسطة ثقيلة (مثل الكريب أو خليط الإسفنج)
الخفافة		8-10	3-10	بياض بيض (الحد الأدنى) 3	مخاليط خفيفة (مثل الكريمة، بياض البيض، بلانكمانج)

ملاحظة: الحد الأقصى لوقت التشغيل: مع الخلاط الثقيلة ، لا تقم بتشغيل الجهاز لأكثر من ست دقائق ، ثم اتركه يبرد لمدة عشر دقائق أخرى

ملاحظة: ابدأ دائماً في الخلط بسرعة منخفضة ، ثم قم بزيادة السرعة إلى سرعة عالية لمنع تناثر السوائل

استكشاف الأخطاء وإصلاحها

الرقم	مشاكل	الحل
1	الآلة لا تعمل	تحقق مما إذا كان القابس على اتصال جيد بالمقبس تحقق مما إذا كان زر الارتفاع يعود إلى مكانه تحقق مما إذا كانت الآلة تعمل بشكل مستمر لأكثر من 10 دقائق ، وانتظر حتى يبرد المحرك
2	ضوضاء في وعاء الخلط عند العمل (الملحق يكشط الوعاء)	تحقق من تركيب وعاء الخلط بشكل صحيح تحقق مما إذا كان الملحق مثبتاً بشكل صحيح على الجهاز
3	غطاء الوعاء لا يناسب وعاء الخلط بشكل صحيح	تحقق من وضع غطاء الوعاء على الجهاز بشكل صحيح تحقق مما إذا كان وعاء الخلط مثبتاً بشكل صحيح على الماكينة ومغلق بشكل صحيح
4	الآلة لا تعمل بسرعة معينة	تحقق مما إذا كانت العلامة الموجودة على مقبض السرعة تتوافق مع الشاشة للسرعة على الهيكل أدر مقبض السرعة إلى 0 ، وأعد التحقق مما إذا كانت الآلة تعمل
5	اهتزاز عندما تعمل الآلة	تحقق مما إذا كانت القدم المضادة للانزلاق قد سقطت تحقق مما إذا كانت الماكينة موضوعة على سطح طاولة أملس ومسطح
6	لم يعود زر الارتفاع إلى مكانه بعد تثبيت وعاء الخلط وغطاء الوعاء	تحقق مما إذا كان غطاء القدر موضوع على الجهاز بشكل صحيح تحقق من تركيب وعاء الخلط بشكل صحيح

التنظيف

- قبل التنظيف ، تأكد من فصل الجهاز عن مصدر الطاقة
- لا تغمر الجهاز في أي سائل
- اغسل يدويًا خطاف العجين والمضرب والمضرب ووعاء الخلط بالماء الدافئ والصابون بقطعة قماش ناعمة بعد الاستخدام السهل ، اشطفها وجففها جيداً
- قم بتنظيف غلاف الجهاز بقطعة قماش مبللة فقط
- لا تعرض الخلاط للحرارة أو المنظفات الكاوية ، فقد تتشوه أو يتغير لونها
- لا تستخدم أي منظفات حادة أو كاشطة

التخلص



لا تتخلص من الجهاز في النفايات المنزلية العادية

تخلص من الجهاز عبر شركة مسجلة للتخلص من النفايات أو من خلال مرفق التخلص من النفايات المشترك. مراقبة اللوائح المعمول بها حاليا. في حالة الشك ، استشر مرفق التخلص من النفايات الخاص بك

HEINRICH'S