

TTD Pull-up Bar Montageinstructies

Heel erg bedankt voor het aanschaffen van de pull-up bar van TTD. Hieronder wordt uitgelegd op welke manier dit product het beste te monteren is. *Tip: Hang de pull-up bar iets boven uw uitgestrekte armhoogte. Hierdoor hoeft u uw knieën niet te buigen tijdens gebruik.*

Let wel op dat er een aantal benodigdheden zijn:

- Betonboor met een boor van 10 mm (minimaal 8 cm diepte)
- Hamer

Raadpleeg altijd de visuele instructies voor extra duidelijkheid bij vragen.

Komt u er nog niet uit? Neem contact met ons op via het volgende email adres:

thetradingdeck@gmail.com we staan hier 24/7 klaar om u te assisteren bij verdere montage.



Stap 1: Samenvoegen van delen E en F

Duw de twee onderdelen E en F in elkaar, zodat de openingen van beide onderdelen zich goed boven elkaar bevinden. Gebruik eventueel extra kracht om dit te bereiken. Plaats de meegeleverde ringetjes boven de openingen en steek schroef C door de openingen. Draai schroef C vast met de meegeleverde inbussleutel (de openingen moeten goed boven elkaar zitten om deze te kunnen vastdraaien).

Stap 2: Verbinding van onderdelen G met EF

Nu zult u de in stap 1 in elkaar gezette onderdelen E en F gaan vastschroeven aan onderdeel G.

Gebruik schroef A, doe deze door het vierkantje aan de onderkant van onderdeel G en vervolgens door het rondje in onderdeel E/F.

Plaats daarna de ringetjes over de uiteinden van de schroef en bevestig de moer. Draai deze stevig aan met de meegeleverde moersleutel.

Stap 3: Ophangen van de pull-up bar

Tip: Gebruik een waterpas om een rechte lijn te tekenen voor het tekenen van de schroeflocaties.

Plaats de complete pull-up bar tegen de muur en teken vervolgens rondjes in de gaten op de juiste testpositie.

We adviseren om te beginnen met het boren van de twee buitenste gaten van de bovenkant. Om vervolgens hierin de bouten (B) te monteren. Test daarna nog een keer of de pull-up bar dan op de gewenste plek hangt. Monteer daarna de overige zes bouten.

Gebruik een 10mm-boor om de gaten op de gemarkeerde plekken te boren, de bouten (B) zijn 80 mm (8 cm). We adviseren dan ook minimaal 8 cm diep te boren. Monteer de eerste twee bouten (B). Plaats daarna de resterende bouten.

Krijgt u de moer (B) niet gelijk goed in het geboorde gat geduwd? Gebruik dan een hamer om de moer (B) volledig in de muur te slaan. **LET OP: Zorg ervoor dat de springveer, het ringetje en de bout om de moer zitten voor het inslaan met een hamer. Om te voorkomen dat deze volledig de muur in gaat.**

Als alle acht bouten (B) met de omhullingen volledig in de muur zitten en alleen nog de springveer, het ringetje en de moer zich buiten de muur bevinden is het klaar om de pull up bar op te hangen. Verwijder de drie hiervoor benoemde onderdelen. Hang de pull-up bar op aan de uiteindes van de acht bouten (B) en voeg vervolgens opnieuw de springveer, het ringetje en de moer toe. Draai deze vast, gebruik tot slot de meegeleverde 14mm-moersleutel om alle acht moeren stevig vast te draaien. De pull-up bar is nu goed gemonteerd en klaar voor gebruik.

Visuele instructies

Onderdelen

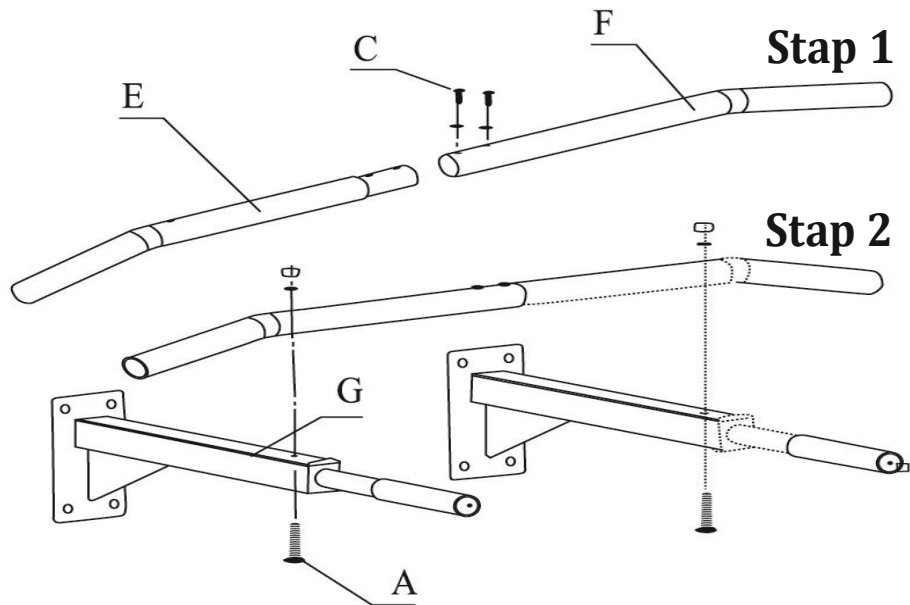

Boorgaten posities

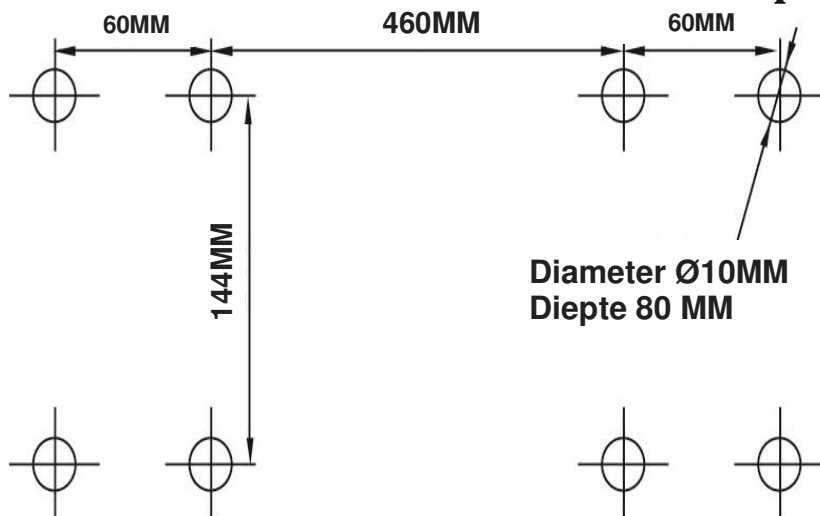

A M6/80mm 2x



C M6/12mm 2x

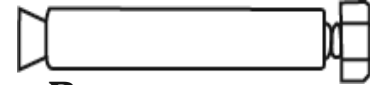

B M10/80mm 8x

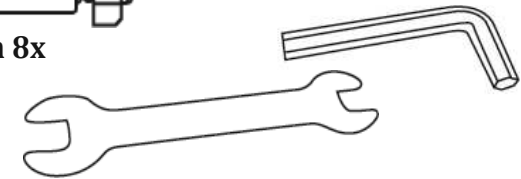

E 1x

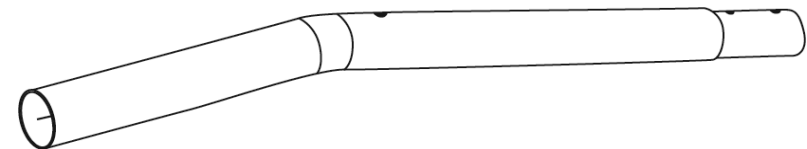

F 1x

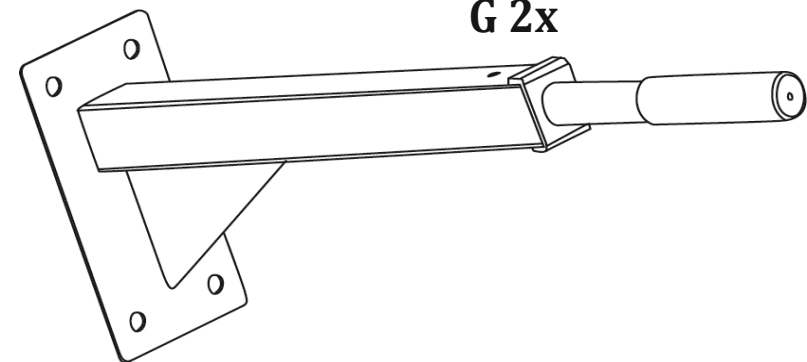
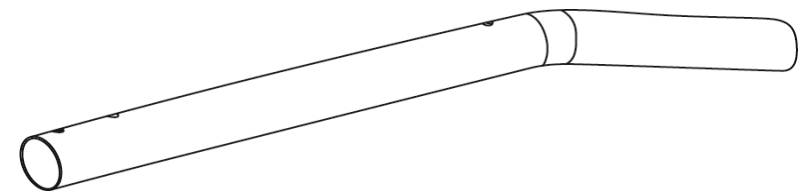

G 2x