

# ELECTRONIC KEYBOARD

## Owner's Manual

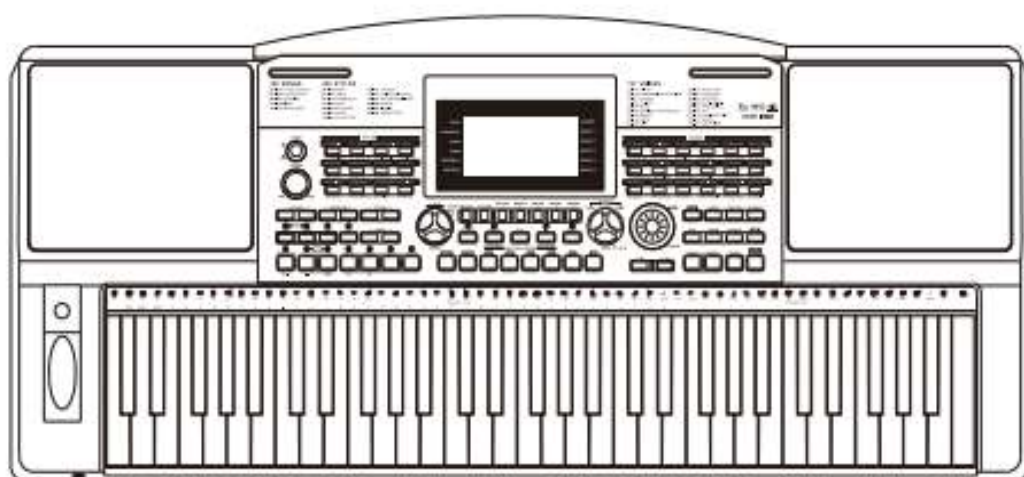

# Veiligheidsinformatie!

## WAARSCHUWING FCC-VOORSCHRIFTEN (VOOR DE VS)

Deze apparatuur is getest en bevonden te voldoen aan de beperkingen van een Class B digitaal apparaat, volgens Part 15 van de FCC-reglementen. De beperkingen zijn ontwikkeld om een redelijke bescherming te bieden tegen schadelijke storingen bij huishoudelijk gebruik. Deze apparatuur genereert en gebruikt radiofrequenties en kan, indien niet geïnstalleerd en gebruikt volgens de aanwijzingen, schadelijk interfereren met radiocommunicatie. Er is echter geen garantie dat er zich in bepaalde situaties geen interferenties voordoen. Wanneer deze apparatuur schadelijke storingen bij tv- en radio-ontvangst veroorzaakt, wat kan worden vastgesteld door het apparaat uit en aan te schakelen, is het raadzaam om de storing op te heffen door de volgende maatregelen te nemen:

- Roteer of verplaats de ontvangende antenne
- Vergroot de afstand tussen het apparaat en de ontvanger
- Sluit de apparatuur aan op een andere wandcontactdoos die zich niet in dezelfde groep als die van de ontvanger bevindt
- Vraag een wederverkoper of een ervaren radio- of tv-technicus om hulp.

Ongeoorloofde veranderingen of modificaties aan de apparatuur kunnen leiden tot het vervallen van het recht op het gebruik van de apparatuur.

### VOORZICHTIG

Sterke magnetische velden kunnen het normaal functioneren van het apparaat verhinderen. Volg dan de resetprocedure zoals beschreven in de handleiding. Als dat niet helpt, gebruik het apparaat dan op een andere locatie.

## VOORZORGSMAATREGELEN

### LEES AANDACHTIG ALVORENS VERDER TE GAAN

Bewaar deze handleiding op een veilige plaats voor toekomstige naslag.

### Voeding

Sluit de bijbehorende lichtnetadapter aan op een stopcontact met het juiste voltage. Sluit het niet aan op een stopcontact met een ander voltage dan waarvoor het apparaat bedoeld is. Ontkoppel de lichtnetadapter wanneer het apparaat niet in gebruik is of in het geval zich onweer voordoet.

### Aansluitingen

Alvorens het instrument op andere apparatuur aan te sluiten, schakel alle betreffende apparaten eerst uit.

### Plaatsing

Stel het apparaat niet bloot aan omstandigheden die vervorming, verkleuring of nog ernstiger schade veroorzaken:

- Direct zonlicht
- Extreme temperaturen of vochtigheid
- Overmatig stof en vuil
- Sterke trillingen of schokken
- In de nabijheid van magnetische velden

### Storingen op andere elektrische apparaten

Radio's en tv's die dicht bij het apparaat staan kunnen storende signalen ontvangen. Gebruik het apparaat op een geschikte afstand van radio's en tv's.

### Reiniging

Reinig uitsluitend met een zachte, droge doek. Gebruik geen verfverdunder, oplosmiddelen, schoonmaakmiddelen of met chemische middelen geïmpregneerde schoonmaakdoekjes.

### Behandeling

Gebruik geen overmatige kracht bij de bediening van schakelaars en knoppen. Zorg dat er geen papieren, metalen of andersoortige voorwerpen in het apparaat terechtkomen. Ontkoppel de lichtnetadapter als dit tocht gebeurt. Laat vervolgens het apparaat inspecteren door geschoold servicepersoneel.

Ontkoppel alle kabels alvorens het apparaat te verplaatsen.

<b>Beschrijving bedieningspaneel en LCD Display</b>		
Frontpaneel	4	
Achterpaneel	6	
LCD Display	6	
<b>Vorbereiding</b>		
Voeding	7	
De bladmuziekhouder plaatsen	7	
Een sustainpedaal aansluiten	7	
Een volumepedaal aansluiten	7	
<b>Aansluitingen</b>		
Een hoofdtelefoon aansluiten	8	
Audioapparatuur aansluiten	8	
Een MP3/CD-speler aansluiten	8	
Een computer aansluiten	8	
MIDI-apparaat aansluiten	8	
Een USB Flash Drive gebruiken	8	
<b>Demo's afspelen</b>		9
<b>Geluiden (Voices)</b>		
Een geluid kiezen	9	
Twee geluiden gelijktijdig spelen – DUAL	10	
Verschillende geluiden spelen met beide handen – LOWER	10	
Touch (Aanslaggevoeligheid)	10	
Sustain	11	
Pitch Bend	11	
Modulation	11	
Transpose (Transponeren)	11	
Octave (Octaveren)	11	
Piano-modus	12	
Metronoom	12	
Freesolo	12	
<b>Begeleiding/Styles</b>		
Automatische begeleiding spelen (ritme spoor)	13	
Automatische begeleiding spelen (alle sporen)	13	
Onderdelen van de begeleiding	13	
Verschillende onderdelen spelen	14	
Fade In/Out	14	
Begeleidingsvolume	15	
Chord Fingering	15	
Tempo	16	
One Touch Setting (O.T.S.)	16	
<b>Harmony</b>		17
<b>IFX</b>		18
<b>Performance Assistant</b>		
Wat is de Performance Assistant?	19	
Selecteer de Performance Assistant	19	
Gitaar-modus	19	
Spelen in gitaar-modus	20	
Piano-modus	20	
Spelen in piano-modus	21	
De Performance Assistant verlaten	21	
<b>Synth</b>		
Selecteer de Synth-functie	22	
Maak een user-voice	22	
De Synth-functie verlaten	22	
<b>DSP effect</b>		23
<b>Mixer</b>		23
<b>Functies van de pedalen</b>		
Volume pedaal	24	
Sustain pedaal (toewijsbaar)	24	
<b>Album</b>		24
<b>Andere functies</b>		
Tune (Stemming)	25	
Beat Type (Maatsoort)	25	
Splitpunt	25	
Pedaal toewijzen	26	
Fade In	26	
Fade Out	26	
Harmony	26	
Reverb-effect aanpassen	26	
Chorus-effect aanpassen	27	
MIDI In	27	
MIDI Out	27	
Auto Power Off	27	
<b>Registratiegeheugen</b>		
Een registratiegeheugen opslaan	28	
Een registratiegeheugen oproepen	28	
Een registratiebank kiezen	28	
“Freeze” de instellingen	28	
<b>Opnemen</b>		
Start de opname	29	
Stop de opname	30	
De opname afspelen	30	
De opname verwijderen	30	
<b>Song</b>		
Luister naar de songs	31	
Song functies	31	
Les-modus	31	
<b>Akkoordenboek</b>		
DICT1 (akkoorden leren)	33	
DICT2 (overhoring)	33	
<b>Een USB Flash Drive aansluiten</b>		
Basis bediening	34	
Play	34	
Load	35	
Save	36	
Delete	36	
Format	36	
Keyboard en ASCII Character Relative Table	36	
<b>MIDI</b>		
Wat is MIDI	37	
MIDI aansluiting	37	
Download data van een computer	37	
<b>Probleemoplossing</b>		38
<b>Specificaties</b>		39
<b>Bijlagen</b>		
Voice-lijst	40	
Style-lijst	47	
Song-lijst	50	
Demo-lijst	52	
Album-lijst	53	
Akkoorden-lijst	54	
MIDI Implementation Chart	55	

## Frontpaneel

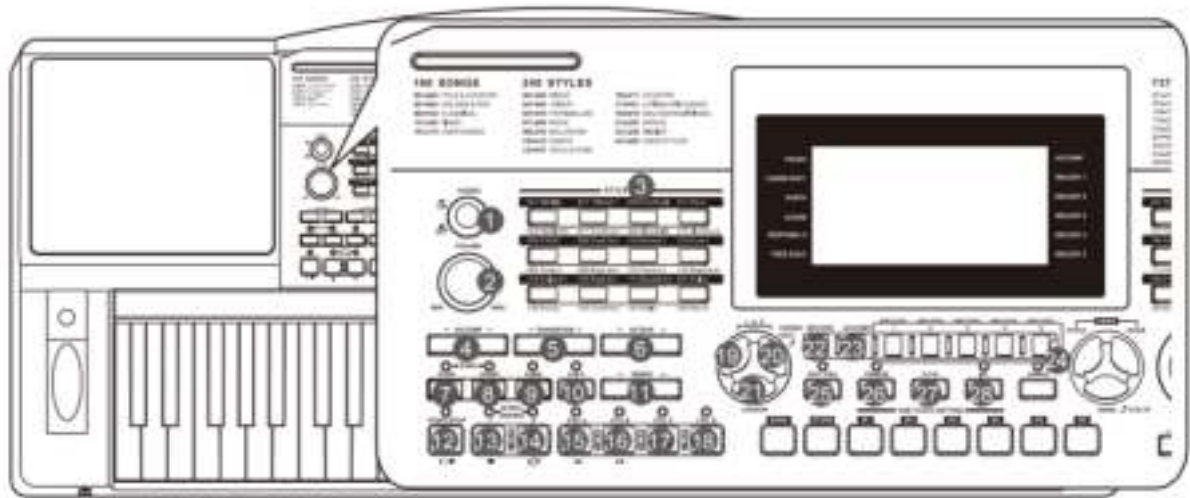

**1. [POWER] knop**

Schakelt het instrument aan of uit.

**2. [VOLUME] knop**

Past het master volume aan.

**3. [STYLE SELECTION] knop**

Selecteer direct een preset Style.

**4. [ACCOMP +/-] Knop**

Past het volume van de begeleiding aan.

**5. [TRANSPOSE +/-] knoppen**

Past de toonhoogte aan.

**6. [OCTAVE +/-] knoppen**

Past het octaaf aan.

**7. [SYNC STOP] knop**

Zet de Sync Stop aan en uit.

**8. [SYNC START] knop**

Zet de Sync Stop aan en uit.

**9. [FADE] knop**

Start Fade In of Fade Out.

**10. [A.B.C.] knop**

Zet de A.B.C.- functie aan of uit.

**11. [TEMPO] knop**

Past het huidige tempo aan.

### SONG-MODUS

**12. [START/STOP] knop**

Start of stopt het afspelen van een song.

**13. [PAUSE] knop**

Pauzeert of vervolgt het afspelen van een song.

**14. [REPEAT A/B] knop**

Selecteer het begin en einde van een loop binnen de geselecteerde song.

**15. [REW] knop**

Spoelt terug in de song.

**16. [FF] knop**

Spoelt verder in de song.

### STYLE-MODUS

**12. [START/STOP] knop**

Start of stopt het afspelen van een song.

**13. [INTRO1/ENDING1] knop**

Speelt het Intro 1 of Ending 1.

**14. [INTRO2/ENDING2] knop**

Speelt het Intro 2 of Ending 2.

**15. [FILL A] knop**

Speelt het Fill-in patroon A.

**16. [FILL B] knop**

Speelt het Fill-in patroon B.

**17. [FILL C] knop**

Speelt het Fill-in patroon C.

**18. [FILL D] knop**

Speelt het Fill-in patroon D.

**19. [LEFT HAND] knop**

Selecteert de linkerhand in de les-functie.

**20. [RIGHT HAND] knop**

Selecteert de rechterhand in de les-functie

**[CHORD DICTIONARY] knop**

Hou de knop vast om de Chord Dictionary-functie te selecteren.

**21. [LESSON] knop**

Selecteert de les-modus.

**22. [RECORD] knop**

Selecteert de opname-modus.

**23. [ACCOMP] knop**

Selecteert het begeleidingsspoor voor opname.

**24. [MELODY 1-5] knop**

Selecteert het melodiespoor 1-5 voor opname.

**25. [PEROFM.] knop**

Zet de Performance Assistent-functie aan of uit.

**26. [FREEZE] knop**

Bevriest de instellingen van Style.

**27. [O.T.S.] knop**

Selecteert de One touch Setting.

**28. [IFX] knop**

Zet het Insert-effect aan of uit. Hou de knop vast om in het Insert Effect-menu te komen.

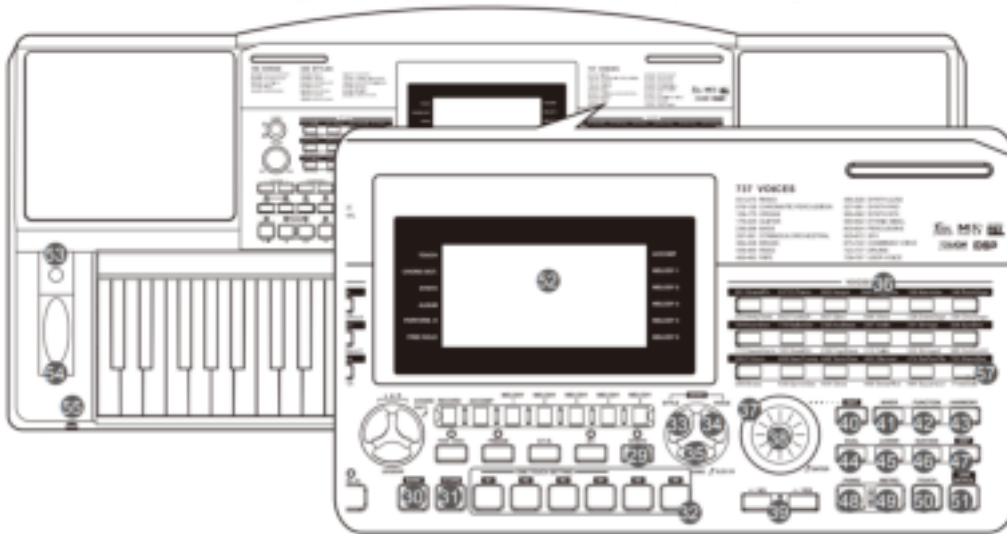

- |  |  |   |
|--|--|---|
| <p><b>29. [SYNTH] knop</b><br/>Selecteer het Synth-menu.</p> <p><b>30. [BANK] knop</b><br/>Selecteer een bank.</p> <p><b>31. [STORE] knop</b><br/>Slaat de huidige paneelinstellingen op in één van de registratiegeheugens.</p> <p><b>32. [M1]-[M6] knoppen</b><br/>Registratiegeheugens voor de paneelinstellingen</p> <p><b>ONE TOUCH SETTING</b><br/>Roept de klankinstellingen op van de bijbehorende Style.</p> <p><b>33. [STYLE] knop</b><br/>Selecteert de Style-modus.</p> <p><b>34. [VOICE] knop</b><br/>Selecteert de Voice-modus.</p> <p><b>35. [SONG] knop</b><br/>Selecteert de Song-modus, of houdt vast om de Album-functie te selecteren.</p> <p><b>36. VOICE SELECT knoppen</b><br/>Selecteert direct een preset-Voice.</p> <p><b>37. DATA WIEL</b><br/>Past een waarde aan.</p> | <p><b>38. [ENTER] knop</b><br/>Selecteert een menu, of bevestigt</p> <p><b>39. [-/NO]/[+/YES] knoppen</b><br/>Past een waarde aan.</p> <p><b>40. [EXIT] knop</b><br/>Verlaat een menu, of weigert</p> <p><b>41. [MIXER] knop</b><br/>Selecteert het mixer-menu.</p> <p><b>42. [FUNCTION] knop</b><br/>Selecteert het functie-menu.</p> <p><b>43. [HARMONY] knop</b><br/>Zet het harmonie-effect aan of uit.</p> <p><b>44. [DUAL] knop</b><br/>Zet de Voice R2 aan of uit.</p> <p><b>45. [LOWER] knop</b><br/>Zet de Voice L aan of uit.</p> <p><b>46. [SUSTAIN] knop</b><br/>Zet de sustain aan of uit.</p> <p><b>47. [DSP] knop</b><br/>Zet het DSP-effect aan of uit.</p> <p><b>48. [PIANO] knop</b><br/>Zet de piano-modus aan of uit.</p> <p><b>49. [METRO] knop</b></p> | <p>Zet de metronoom aan of uit.</p> <p><b>50. [TOUCH] knop</b><br/>Selecteert het Touch Setting-menu.</p> <p><b>51. [USB DEVICE] knop</b><br/>Selecteert het USB Device-menu.</p> <p><b>52. LCD scherm</b><br/>Toont alle belangrijke instellingen van de huidige functie.</p> <p><b>53. [MODULATION] knop</b><br/>Voegt een vibrato effect toe.</p> <p><b>54. PITCH BEND</b><br/>Buigt noten naar boven of naar beneden af.</p> <p><b>55. PHONES</b><br/>Sluit een hoofdtelefoon op het instrument.</p> <p><b>56. USB-aansluiting</b><br/>Sluit een USB Flash Drive aan.</p> <p><b>57. FreeSolo</b><br/>Zet de FreeSolo-functie aan of uit</p> |
|--|--|---|

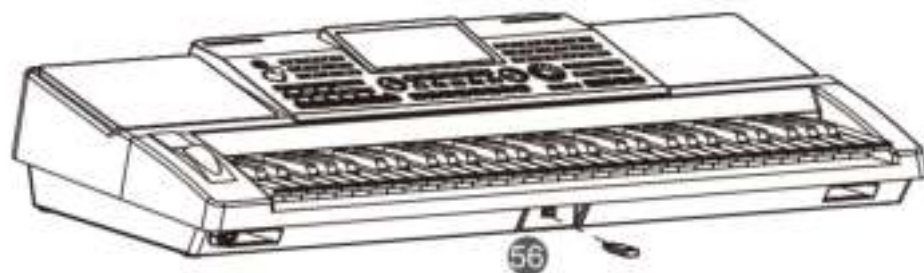

## VOORBEREIDING

### Achterpaneel

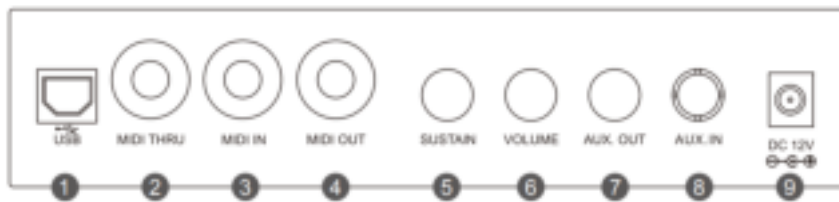

- |  |  |  |
|--|--|--|
| <b>1. USB-aansluiting</b><br>Sluit het keyboard aan op een computer.                   | <b>4. MIDI OUT</b><br>Verzendt MIDI informatie naar een extern apparaat. | <b>7. AUX.OUT</b><br>Sluit externe audio-apparatuur aan.                         |
| <b>2. MIDI THRU</b><br>Stuurt MIDI informatie door welke door de MIDI-IN is ontvangen. | <b>5. SUSTAIN-aansluiting</b><br>Sluit een sustainpedaal aan.            | <b>8. AUX.IN</b><br>Sluit een externe audio-bron aan zoals een MP3 of CD-speler. |
| <b>3. MIDI IN</b><br>Ontvangt MIDI informatie van een extern apparaat.                 | <b>6. VOLUME-aansluiting</b><br>Sluit een volumepedaal aan.              | <b>9. DC 12V</b><br>Sluit een DC 12V netstroomadapter aan.                       |

### LCD scherm

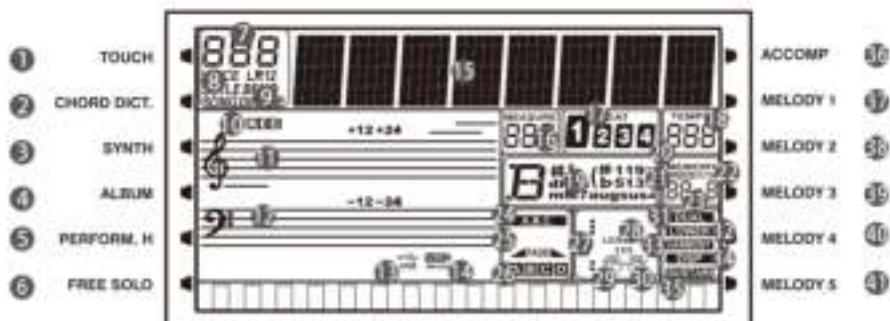

- |                                 |                              |                              |
|---------------------------------|------------------------------|------------------------------|
| <b>1. TOUCH</b>                 | <b>14. USB DEVICE</b>        | <b>26. SECTION A/B/C/D</b>   |
| <b>2. CHORD DICT.</b>           | <b>15. STRING</b>            | <b>27. NUMBERED NOTATION</b> |
| <b>3. SYNTH</b>                 | <b>16. MEASURE</b>           | <b>28. LESSON</b>            |
| <b>4. ALBUM</b>                 | <b>17. BEAT</b>              | <b>29. LEFT HAND</b>         |
| <b>5. PERFORM.H</b>             | <b>18. TEMPO</b>             | <b>30. RIGHT HAND</b>        |
| <b>6. FREE SOLO</b>             | <b>19. CHORD</b>             | <b>31. DUAL</b>              |
| <b>7. SERIAL NUMBER</b>         | <b>20. MEMORY</b>            | <b>32. LOWER</b>             |
| <b>8. VOICE/STYLE/DEMO/SONG</b> | <b>21. FREEZE</b>            | <b>33. HARMONY</b>           |
| <b>9. DIR/FILE</b>              | <b>22. ONE TOUCH SETTING</b> | <b>34. DSP</b>               |
| <b>10. RECORD</b>               | <b>23. MEMORY BANK</b>       | <b>35. SUSTAIN</b>           |
| <b>11. TREBLE CLEF</b>          | <b>24. A.B.C.</b>            | <b>36. ACCOMP</b>            |
| <b>12. BASS CLEF</b>            | <b>25. FADE</b>              | <b>37-41. MELODY1-5</b>      |
| <b>13. USB</b>                  |                              |                              |

## AANSLUITINGEN

Dit gedeelte bevat informatie over het instellen van het instrument. Lees dit zorgvuldig door voordat je de stroom inschakelt.

### Gebruik van de netstroomadapter

1. Verlaag het volume voordat je de voeding aansluit.
2. Sluit de adapter aan op de DC IN-aansluiting van het instrument.
3. Sluit de adapter aan op een stopcontact.
4. Druk op de [POWER] knop, Het LCD scherm zal opstarten, dit geeft aan dat het instrument is opgestart.
5. Druk nogmaals op de [POWER] knop om het instrument uit te zetten.

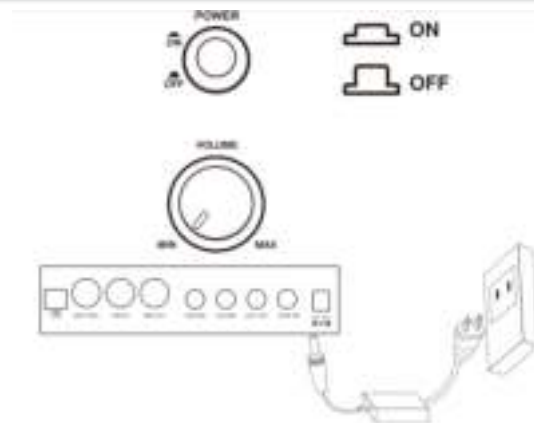

### Opmerking

1. Om energie te besparen, wordt het instrument na 30 minuten automatisch uitgeschakeld wanneer het niet wordt gebruikt. (Zie Automatische uitschakeling).
2. Trek voor de veiligheid, tijdens een onweersbui of wanneer het instrument niet in gebruik is, de stekker uit het stopcontact.



### De bladmuziekhouders plaatsen

Een bladmuziekhouders is met het instrument meegeleverd. Het is gemakkelijk te bevestigen door het in de betreffende sleuven te steken.

### Een sustainpedaal aansluiten

Een optionele voetschakelaar kan worden ingeplugd in de sustain-aansluiting van het keyboard en kan worden gebruikt om de sustain aan of uit te schakelen. Druk op het pedaal om een natuurlijke sustain te krijgen.



### Een volumepedaal aansluiten

Een optioneel volumepedaal kan worden ingeplugd in de volume-aansluiting van het keyboard om het volume met het pedaal aan te passen.

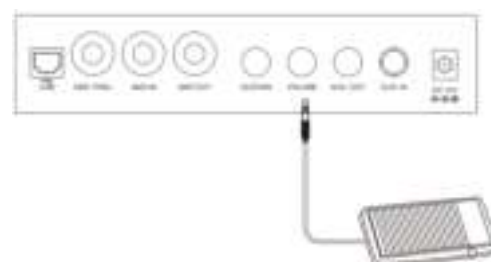



## AANSLUITINGEN

### Een hoofdtelefoon aansluiten

Er kan een standaard hoofdtelefoon worden aangesloten op de PHONES / OUTPUT-aansluiting voor het oefenen of spelen in de avonduren.

Het interne stereoluidsprekersysteem wordt automatisch uitgeschakeld als een hoofdtelefoon is aangesloten op de hoofdtelefoonaansluiting.

#### Opmerking

Luister niet langdurig met de hoofdtelefoon op hoog volume. Dit kan gehoorbeschadiging veroorzaken.

### Een audio-apparaat aansluiten

De PHONES / OUTPUT-aansluiting op het achterpaneel stuurt het audiosignaal van het instrument naar externe geluidsapparatuur zoals een keyboardversterker, een geluidssysteem, een mengpaneel of een recorder.

Gebruik een audiokabel om de PHONES / OUTPUT-aansluiting van het instrument de INPUT-aansluiting van de externe audioapparatuur aan te sluiten.

#### Opmerking

1. Schakel alle apparaten uit voordat je ze aansluit op, of loskoppelt van, de externe apparatuur.
2. Stel het hoofdvolume niet te hoog in om beschadiging van de luidsprekers te voorkomen voordat je de stroom inschakelt.

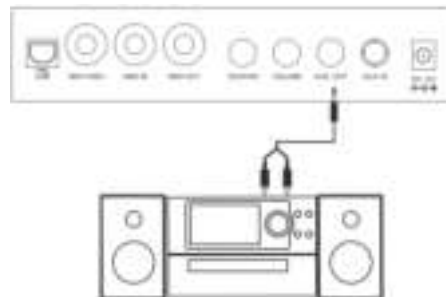

### Een MP3/CD-speler aansluiten

De AUX IN-aansluiting op het achterpaneel ontvangt audiosignalen van een externe audiobron zoals een MP3- of een CD-speler.

Gebruik een audiokabel om de AUX IN-aansluiting van het instrument aan te sluiten op de OUTPUT-aansluiting van de MP3 / CD-speler. De luidsprekers van het instrument geven de muziek weer die wordt afgespeeld door de externe speler, het is mogelijk met de muziek mee te spelen.



### Een computer aansluiten

Gebruik een standaard USB-kabel om de USB-aansluiting van het instrument aan te sluiten op de USB-poort van een computer. Je kunt MIDI messages verzenden tussen het instrument en de computer.

Het is tevens mogelijk het instrument aan te sluiten op een computer m.b.v. de MIDI-aansluitingen, hiervoor is nog wel een geschikte MIDI-interface nodig.



### Een MIDI-apparaat aansluiten

Sluit de MIDI OUT van het externe apparaat aan op de MIDI IN van het keyboard. Het keyboard zal nu MIDI messages kunnen ontvangen van het externe apparaat en kan werken als geluidsbron.

Sluit de MIDI IN van het externe apparaat aan op de de MIDI OUT van het keyboard. Het keyboard kan nu MIDI messages versturen naar het externe apparaat, en zal werken als een MIDI-controller.

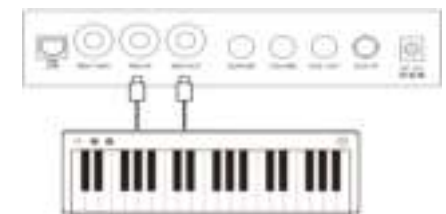

### Een USB Flash Drive aansluiten

Steek een USB Flash Drive in het instrument om data van het keyboard op te slaan. Geheugen-data en opname-data opgeslagen en opgeroepen worden vanaf de Flash Drive.

#### Opmerking

Verwijder de Flash Drive niet tijdens het lezen of schrijven om fouten of beschadigingen te voorkomen





Het instrument beschikt over een verscheidenheid aan demosongs.

1. Druk tegelijkertijd op de [STYLE] - en [VOICE] -knoppen om alle demosongs te starten.
2. Selecteer een demosong.  
Gebruik de cijfertoetsen, of de [+] / [-] knoppen om het gewenste demonummer te selecteren.
3. Pas het volume aan met de [VOLUME] knop.
4. Druk tegelijkertijd op de knoppen [STYLE] en [VOICE], of druk op de [START / STOP] -knop om het afspelen te stoppen en de demo-modus te verlaten.

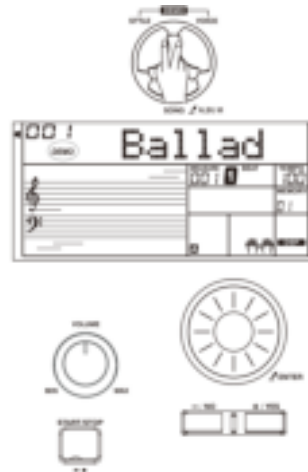

## GELUIDEN (VOICES) BESPELEN

Het instrument beschikt over een verscheidenheid aan uitzonderlijk realistische klanken. Raadpleeg Voice List voor details.

### Een geluid (Voice) bespelen

1. Druk op de knop [VOICE] om naar de VOICE-modus. Het LCD toont "VOICE R1", het voice-nummer en de naam van de voice.
2. Selecteer een geluid.  
Gebruik het data wiel, de cijfertoetsen of de [+] / [-] knoppen om de voice te selecteren die je wilt bespelen.
3. Bespeel de voice.

Speel op het keyboard en geniet van de prachtige klank.

### Opmerking

Elke Voice Select knop heeft twee preset-voices. Druk nogmaals om te schakelen naar het volgende geluid.

Wanneer je de bovenste(tweede) klank van een Voice knop hebt geselecteerd, zal het indrukken van een andere knop automatisch resulteren in het selecteren van de bovenste(tweede) klank.



## VOICES (KLANKEN) BESPELEN

### Gelijktijdig twee geluiden spelen-DUAL

1. Druk op de knop [DUAL] om de DUAL-functie in te schakelen. Het LCD toont "VOICE R2", het DUAL-voice nummer en naam.
2. Gebruik het data wiel, de [+ / YES] / [- / NO] knoppen of de Voice Select knoppen om een geluid voor VOICE R2 te selecteren.
3. Bespeel het keyboard, je hoort twee verschillende klanken tegelijkertijd, net alsof er twee verschillende instrumenten tegelijkertijd worden gespeeld.

#### Opmerking

Wanneer het keyboard is gesplitst zal de DUAL-functie alleen in de rechterhand hoorbaar zijn.

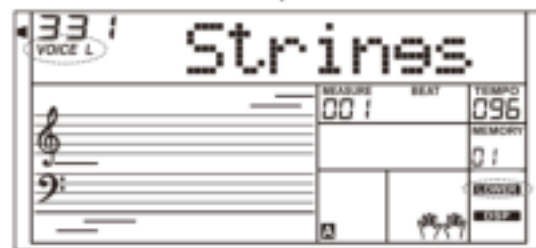
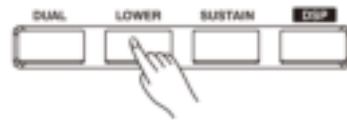
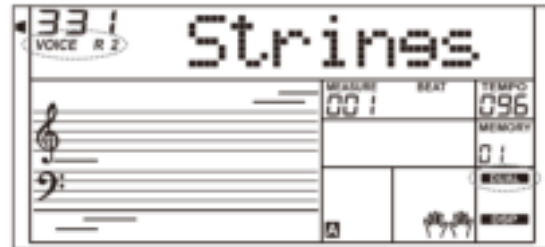

### Verschillende voices spelen met beide handen - LOWER

1. Druk op de knop [LOWER] om de LOWER-functie in te schakelen. Het keyboard wordt gesplitst in een linker en rechterdeel, elk met een ander geluid. Op het LCD-scherm worden de voice-naam en het nummer van de linkerhand weergegeven, en de indicator "VOICE L" en "LOWER" licht op.
2. Gebruik het data wiel, de [+ / YES] / [- / NO] knoppen om een geluid voor de Lower-voice te selecteren.
3. Bespeel het keyboard met beide handen en je zult twee verschillende geluiden horen.

#### Splitpunt

De toets op het toetsenbord die klank voor de linkerhand L en klank voor de rechterhand R1 / R2 splitst wordt het "splitpunt" genoemd. Het standaard splitpunt is op F#3, maar kan aan een willekeurige toets worden toegewezen. Voor details raadpleeg het functiemenu.

Default Split Point



### Touch

Het toetsenbord is uitgerust met een aanslaggevoelig klavier dat je in staat stelt dynamisch en expressief het niveau van het geluid met de speelsterkte aan te passen - net als op een akoestisch instrument. Het keyboard heeft 5 verschillende waarden om uit te kiezen: off, 1-5

1. Druk op de [TOUCH] knop. Het LCD scherm toont de huidige waarde.
  2. Gebruik het data wiel, de [+ / YES] / [- / NO] of de [TOUCH] knop om de waarde aan te passen. De standaardwaarde voor de aanslaggevoeligheid is 3.
- Wanneer de waarde is ingesteld op "OFF" is het keyboard niet aanslaggevoelig.



## Sustain

1. Wanneer de sustain is ingeschakeld, toont het LCD scherm "SUSTAIN". Alle noten zullen nu een langere sustain hebben.
2. Druk op de [SUSTAIN] knop om de sustain aan of uit te zetten.

### Opmerking

Wanneer er een sustainpedaal wordt gebruikt zal dit een beter en meer natuurlijk effect geven dan bij het gebruik van de [SUSTAIN] knop.

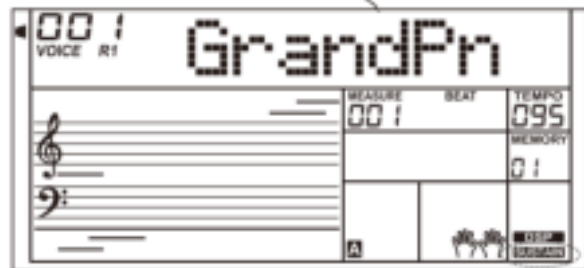
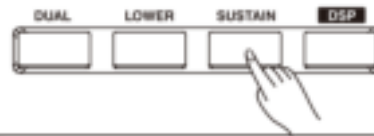

## Pitch Bend

Gebruik het pitch bend wiel om noten naar boven naar boven (rol het wiel omhoog) of naar beneden (rol het wiel naar omlaag) af te buigen. Het pitch bend wiel zal automatisch naar de oorspronkelijke stand terug gaan wanneer het wordt losgelaten.

Met het pitch bend wiel kan gemakkelijk het afbuigen van noten gesimuleerd worden zoals dat gebeurt bij akoestische instrumenten als gitaar, viool, blaasinstrumenten e.d., en maken de uitvoering natuurgetrouw.

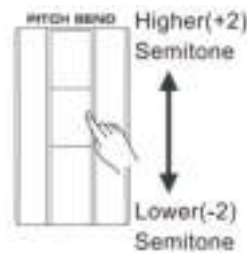

## Modulation

Het modulation-effect voegt een vibrato effect toe aan de noten welke gespeeld worden op het keyboard. Druk tijdens het spelen op de [MODULATION] knop om het effect te horen.



## Transpose

De transpose-functie zorgt ervoor dat de noten op het gehele instrument omhoog of omlaag kan worden getransponeerd in stappen van een halve noot.

1. Druk op de [TRANPOSE +] of [TRANPOSE -] knoppen om de waarde omhoog, of omlaag, aan te passen in stappen van een halve noot. De waarde kan aangepast worden van -12 tot +12 halve noten.

2. Druk tegelijkertijd op de [TRANPOSE +] en [TRANPOSE -], of druk tegelijkertijd op [+ / YES] en [- / NO] om de waarde terug te zetten naar 0.

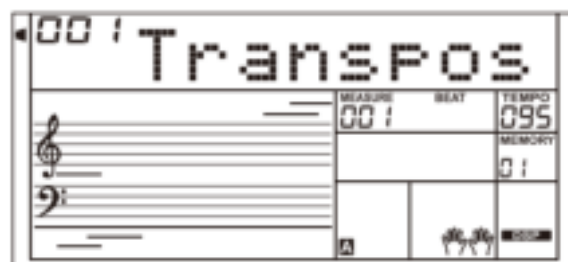

## Octave

De octave-functie kan de stemming met twee octaven naar boven of naar beneden aanpassen voor de R1, R2 en L klank.

1. Druk op de [OCTAVE +] of [OCTAVE -] knoppen om de waarde aan te passen, het bereik ligt tussen -2 en +2 octaven.
2. Druk tegelijkertijd op de [OCTAVE +] en [OCTAVE -], of druk tegelijkertijd op de [+ / YES] en [- / NO] knoppen om de waarde terug te zetten naar 0.

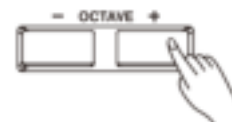

## VOICES (KLANKEN) BESPELEN

### Piano-modus

De piano-modus zet het gehele klavier direct om naar de pianoklank. Alle instellingen worden geoptimaliseerd voor pianospel met een druk op de knop.

- 1 . Druk op de [PIANO] knop om de piano-modus te selecteren.
- 2 . Wanneer er een Style word gestart in piano-modus zal alleen het ritme spoor worden weergegeven.

### Metronome

De metronoom zorgt voor een vaste maat om te oefenen in een vast tempo.

- 1 . Druk op de [METRO] knop om de metronoom aan te zetten.
- 2 . Druk nogmaals op de [METRO] knop om de metronoom uit te zetten.
- 3 . Kijk bij "Andere functies" om de maatsoort van de metronoom aan te passen.

### Opmerking

- 1 . Wanneer de metronoom word aangezet tijdens het afspelen van een style zal de metronoom starten wanneer de huidige maat is geëindigd en zal de maatsoort gelijk zijn aan de gespeeld style.
- 2 . In opname kan de metronoom ook gebruikt worden. Het geluid van de metronoom word echter niet opgenomen.

### FreeSolo

Met de FreeSolo-functie kunt u snel geluid veranderen en op een nauwkeurige en naadloze manier de effecten van een akoestisch instrument nabootsen om de uitvoering realistischer te laten klinken.

- 1 . De FreeSolo-functie aanzetten.  
Druk op de [FREESOLO] knop de functie aan te zetten. "FREE SOLO" zal in het LCD scherm oplichten.

De A.B.C.-functie, Dual en Lower zal automatisch uitschakelen.

- 2 . Selecteer en geluid.

Gebruik het data wiel of de [+ / YES] / [- / NO] knoppen om een geluid te kiezen voor gebruik met FreeSolo.

- 3 . Speel in de FreeSolo-modus.

Gebruik de rechterhand om te spelen en de linkerhand om de functies aan te passen.

- Druk in de linkerhand een witte toets om het eerste special-voice patroon te activeren. Laat de toets weer los om op de standaard manier te spelen.
- Druk in de linkerhand op een zwarte toets om het tweede special-voice patroon te activeren. Laat de toets weer los om op de standaard manier te spelen.
- Druk tegelijkertijd op twee of meer witte toetsen in de linkerhand om het eerste special-voice patroon te activeren. Het patroon zal ook doorspelen wanneer de toetsen worden losgelaten.
- Druk tegelijkertijd op twee of meer witte toetsen in de linkerhand om het eerste special-voice patroon te activeren. Het patroon zal ook doorspelen wanneer de toetsen worden losgelaten.

- 4 . De FreeSolo-functie uitzetten.

Druk op 1 van de Voice-select knoppen of de [FREESOLO] knop om de functie te verlaten. De "FREE SOLO"-indicator op het LCD scherm zal uit gaan.

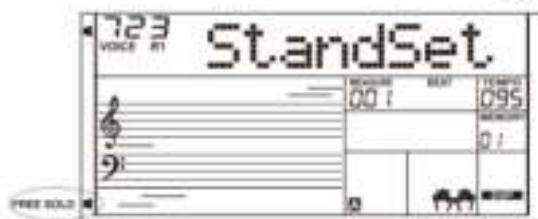
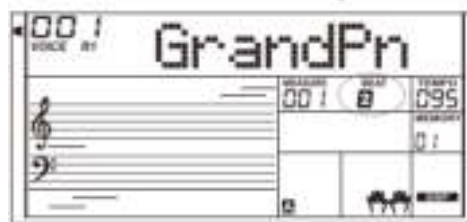
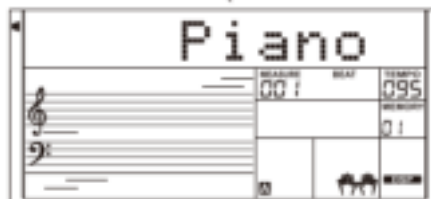
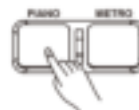

Default Split Point



De automatische begeleiding geeft een complete begeleidingsband onder handbereik. Het enige wat je hoeft te doen is de akkoorden spelen met de linkerhand, en de begeleiding volgt automatisch de gespeelde akkoorden. Met de automatische begeleiding kan zelfs een solist spelen alsof hij wordt begeleid door een complete band of orkest. Het instrument bezit veel verschillende stijlen. Probeer wat verschillende stijlen/styles en speel met de automatische begeleiding. Kijk op de Style List voor meer informatie.

**Spelen met de automatische begeleiding (alleen het ritme-spoor)**

- 1 . Druk op de [STYLE] knop om de style-modus te activeren. De "Style"- indicators licht op in het LCD scherm. Het scherm toont het huidige style-nummer en naam.
- 2 . Gebruik het data wiel of de [+YES]/[-NO] knoppen om een style te selecteren, ook kunnen de Style-select knoppen worden gebruikt om een style te selecteren.
- 3 . Druk op de [TSRAT/STOP] knop om het ritmespoor van de automatische begeleiding te starten.

**Opmerking**

Elke Style-select knop heeft twee mogelijkheden druk meerdere keren om te schakelen tussen de twee verschillende styles.

**Spelen met de automatische begeleiding (alle sporen)**

- 1 . Druk op de [STYLE] knop.
- 2 . Selecteer een style.
- 3 . Druk op de [A.B.C.] knop om de A.B.C.- functie te activeren. Het keyboard spitst in twee gedeelten, speel de akkoorden in de linkerhand.
- 4 . Druk op de [SYNC START] knop om het de Sync Start-functie te activeren, speel daarna een akkoord in de linkerhand om de automatische begeleiding te starten. Wanneer je een ander akkoord speelt zal de automatische begeleiding het akkoord volgen.
- 5 . Druk op de [START/STOP] knop om de begeleiding te starten.

**Begeleidingsfuncties**

Er zijn verschillende typen van automatische begeleiding mogelijk om het arrangement aan te passen aan de gespeelde uitvoering. De verschillende typen zijn: Intro (1,2), Main (A, B, C, D), Fill-in (A, B, C, D) en Ending (1,2). Door te schakelen tussen de verschillende mogelijkheden zal een dynamische klinkend geheel ontstaan.

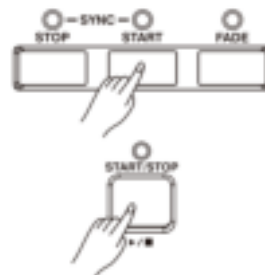
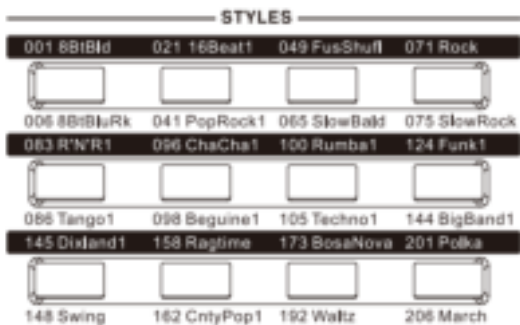
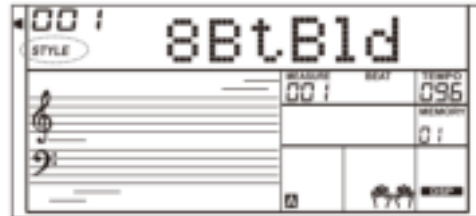



## AUTOMATISCHE BEGELEIDING

### INTRO

Het intro is de opening van een lied. Wanneer het intro-patroon eindigt zal het systeem automatisch overschakelen naar de main-sectie.

### MAIN

De main-sectie is het belangrijkste deel van het arrangement. Het speelt de begeleiding in een oneindig patroon totdat een andere sectie wordt geselecteerd.

### FILL IN

De Fill In-functie voegt automatisch een fill-in toe aan de uitvoering. Wanneer de fill-in is geëindigd gaat de begeleiding automatisch door in de main-sectie (A,B,C,D).

### ENDING

Ending wordt gebruikt voor het einde van het lied. Wanneer het ending-patroon is geëindigd stopt de begeleiding automatisch. De lengte van het ending-patroon kan per style verschillen.

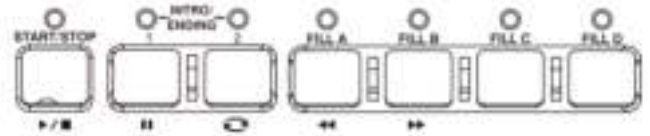

### Spelen met de verschillende begeleidingssecties

1. Druk op de [STYLE] knop.
2. Selecteer een style.
3. Zet de A.B.C.-functie aan.
4. Zet SYNC START aan.
5. Druk op de [FILL A] knop.
6. Druk op de [INTRO/ENDING] knop, de A knippert op het scherm en de style staat klaar om te spelen.
7. de begeleiding start wanneer er een akkoord wordt gespeeld in de linkerhand. Wanneer het Intro 1 is afgelopen zal de begeleiding automatisch overschakelen naar de Main A-sectie.
8. Druk op de [FILL B]/[FILL C]/[FILL D] knop. De geselecteerde fill-in speelt en wordt automatisch gevolgd door de Main B/C/D-sectie.
9. Druk nogmaals op de [INTRO/ENDING] knop om het einde in te zetten. Wanneer het einde is afgelopen zal de begeleiding automatisch stoppen.

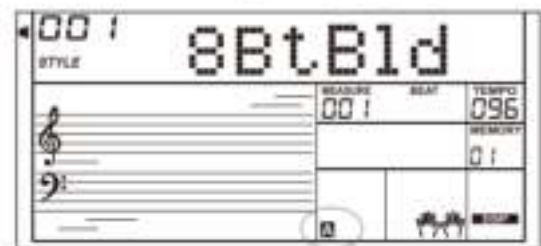
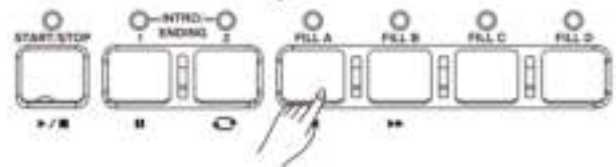
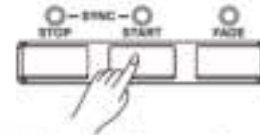

### Opmerking

Houd de FILL A/B/C/D knop vast, wanneer een style speelt, en het fill in -patroon herhaalt tot de knop wordt losgelaten.

Wanneer een style is gestopt kan met FILL A/B/C/D een main-sectie worden geselecteerd. Het icoon A/B/C/D licht op in het LCD scherm.

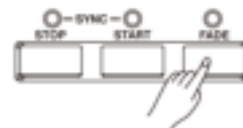

### Fade In/Out

#### Fade In

Start de style met fade in geeft een geleidelijke start, het volume verhoogt geleidelijk van laag naar hoog. De fade in-functie kan geselecteerd worden voordat een style is gestart, de LED-indicator zal oplichten.

#### Fade Out

De Style stoppen met fade out geeft een geleidelijk einde, het volume verlaagt geleidelijk van hoog naar laag. Druk op de [FADE] knop wanneer een style speelt om de fade out-functie te selecteren. De LED-indicator zal knipperen tot de begeleiding stopt.

#### Fade In/Out tijd

De standaard fade in/fade out-tijd is 10 seconde.

De tijd is aan te passen in het functiemenu.



**Begeleidingsvolume**

1. Druk op de [ACCOMP +] en [ACCOMP -] knoppen om het volume aan te passen binnen een bereik van 0 t/m 127.
2. Druk tegelijkertijd op de [ACCOMP +] en [ACCOMP -] knoppen om het volume uit te zetten.
3. Druk nogmaals tegelijkertijd op de [ACCOMP +] en [ACCOMP -] knoppen om het volume aan te zetten.



**Chord Fingering**

**De basis van akkoorden**

Een akkoord is, in muziek, een harmonische combinatie van 3 of meer noten die gelijktijdig worden gespeeld. De meest gebruikte akkoorden zijn drieklanken. Een drieklink is een combinatie van 3 noten welke gestapeld worden in tertsen. Wanneer deze tertsen gestapeld worden, van laag naar hoog, noemen we deze: Grundtoon, Terts en Kwint.



**Verskillende drieklanken**

Onderstaand de basis-drieklanken

- Majeur een grondtoon met een grote terts en reine kwint, noemen we een Majeur-drieklink
- Mineur een grondtoon met een kleine terts en reine kwint, noemen we een Mineur-drieklink
- Overmatig een grondtoon met een grote terts en overmatige (verhoogde) kwint, noemen we een overmatige-drieklink
- Verminderd een grondtoon met een kleine terts en verminderde (verlaagde) kwint, noemen we een verminderde-drieklink



**Omkeringen**

Wanneer de grondtoon van een drieklink niet in de bas ligt noemen we dit een omkering (de laagste noot is niet de grondtoon). In dat geval ligt dan de terts of kwint in de bas en liggen de ander noten daar boven. Zie hiernaast het C-akkoord met zijn twee omkeringen.



**Benaming akkoord**

De naam van het akkoord bestaat uit twee delen, de grondtoon en het type (bijvoorbeeld Cm = C-mineur)

**Single finger**

Single finger detectie kan niet alleen een enkele vinger registreren, maar ook meerdere. De single finger modus maakt het makkelijk akkoorden te spelen met een enkele vinger, of twee of drie vingers. Inclusief majeure, mineur, zeven, en mineur-zeven akkoorden. Kijk op de afbeelding voor de juiste details.

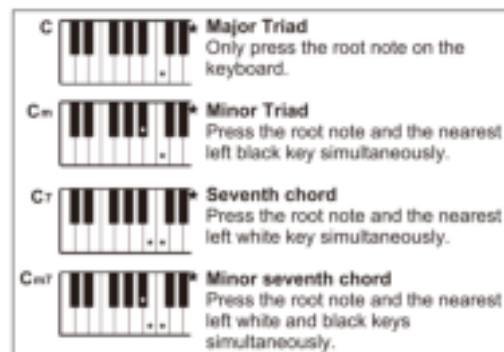





De harmonie-functie zal automatisch harmonische noten toevoegen aan de gespeelde noten van de rechterhand. Het geeft een voller en harmonischere klank.

1. De Harmony-functie aanzetten.

Druk op de [HARMONY] knop om de harmony-functie te selecteren.

“HARMONY” licht op in het LCD scherm, het scherm toont het huidige harmony-type.



2. Speel met het Harmony-effect.

Schakel de A.B.C.-functie in en speel daarna een akkoord in de linkerhand. Het effect zal een harmonie toevoegen aan de noten die gespeeld worden in de rechterhand.

3. Zet de Harmony-functie uit.

Druk nogmaals op de [HAR<MONY] knop om de functie te verlaten. Het LCD scherm toont “OFF” en de “HARMONY”-indicator gaat uit.

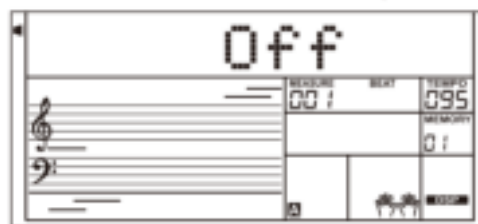

4. Selecteer het Harmony-type

Het Harmony-type is te selecteren in het functiemenu.

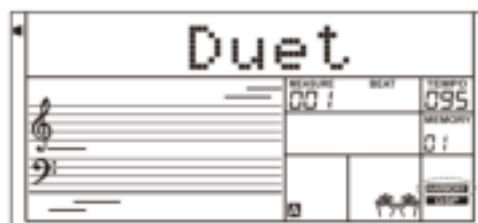

**Opmerking:**

Harmony-typen “1 + 5” en “Octave” zijn altijd beschikbaar, de andere mogelijkheden zijn niet bruikbaar wanneer A.B.C. uit staat.

## IFX

Het instrument biedt een verscheidenheid aan insertie-effecten, inclusief Chorus, Flanger, Phaser, Tremolo, EQ, Distortion, Wah, Compressor en LowPass Filter.

1. Het insertie-effect staat standaard uit wanneer het keyboard wordt opgestart. Druk op de [IFX] knop om de effect-functie in te schakelen, de "IFX"-indicator licht op in het LCD scherm. Druk nogmaals op de [IFX] knop om het effect uit te zetten en de "IFX"-indicator gaat uit op het LCD scherm.
2. Druk op de [IFX] knop en houd deze 2 seconden vast om het insert-effect-menu te openen, gebruik daarna de [+ / YES] / [- / NO] knoppen of het data wiel om het effect-type te selecteren. Het effect is nu hoorbaar wanneer er op het klavier wordt gespeeld. Druk op de [ENTER] knop om in het submenu te komen wanneer het gekozen effect aanpasbare instellingen heeft.
3. Gebruik de [+ / YES] / [- / NO] knoppen of het data wiel om een instelling te kiezen die je wilt aanpassen, druk daarna op de [ENTER] knop om bij de parameter-instellingen te komen.

Gebruik de [+ / YES] / [- / NO] knoppen of het data wiel om de instellingen aan te passen. Druk daarna op [ENTER] of [EXIT] om naar het voorgaande menu te gaan.

4. De instellingen van de insert-effecten zal automatisch worden opgeslagen wanneer het IFX-menu wordt verlaten. De instellingen zullen blijven staan wanneer het menu opnieuw wordt geopend.
5. Kijk op de onderstaande tabel om de effect-typen en aanpasbare waarden te raadplegen. De waarde is in te stellen binnen een bereik van 0 t/m 127.

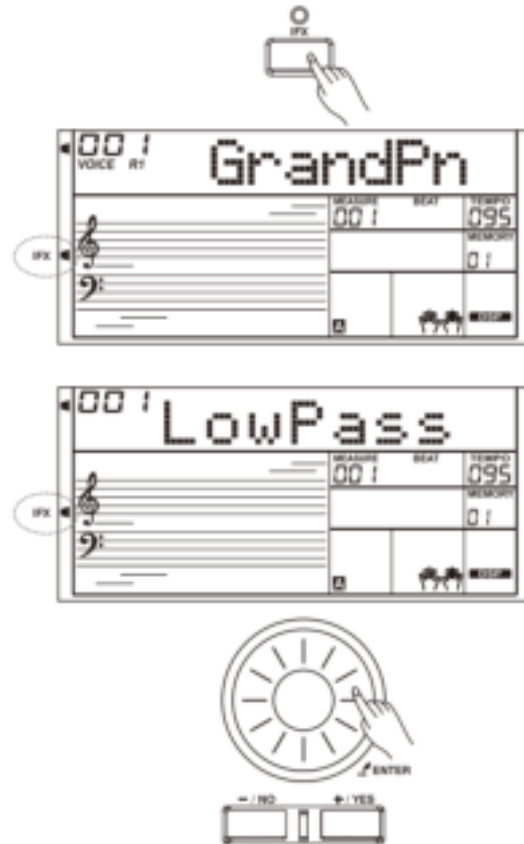

NO	type	Param1	Param2	NO	type	Param1	Param2
1	LowPass	CutOff	-	24	Mid Cut	-	-
2	STD CHR	Mix	Rate	25	LoMidCut	-	-
3	Lite CHR	Mix	Rate	26	HlMidCut	-	-
4	Deep CHR	Mix	Rate	27	High Cut	-	-
5	Warm CHR	Mix	Rate	28	S-Hi Cut	-	-
6	BRT CHR	Mix	Rate	29	Enhance	-	-
7	STD FLG	Mix	Rate	30	Loudness	-	-
8	Lite FLG	Mix	Rate	31	Add Air	-	-
9	Deep FLG	Mix	Rate	32	Live EQ	-	-
10	Crazy FLG	Mix	Rate	33	PhoneSim	-	-
11	STD PHS	Mix	Rate	34	RadioSim	-	-
12	Lite PHS	Mix	Rate	35	Dist	Mix	Gain
13	HeavyPHS	Mix	Rate	36	Overdrive	Mix	Gain
14	VTG TRM	Mix	Rate	37	Fuzz	Mix	Gain
15	MDN TRM	Mix	Rate	38	ST A.Wah	Mix	Rate
16	Partner	Mix	Rate	39	LTA.Wah	Mix	Rate
17	BeaBoost	-	-	40	DP A.Wah	Mix	Rate
18	BasPunch	-	-	41	ST S.Wah	Mix	Sense
19	MidBoost	-	-	42	LT S.Wah	Mix	Sense
20	LM Boost	-	-	43	DP S.Wah	Mix	Sense
21	HM Boost	-	-	44	CR S.Wah	Mix	Sense
22	Hi Boost	-	-	45	Comp	Threshold	Ratio
23	Low Cut	-	-				

### Wat is de Performance Assistant?

Performance Assistant is een makkelijk te gebruiken functie. Met deze functie wordt het spelen interessanter. Zelfs wanneer je geen keyboardspeler bent, zal de Performance Assistant helpen om het bekende geluid van het instrument te spelen op het keyboard. Performance Assistant biedt prachtige fraseringen. Gebruik gewoon wat verschillende toetsen op het keyboard om je eigen spel te creëren.

### Selecteer de Performance Assistant

Er zijn twee geluiden welke kunnen worden gebruikt in de Performance Assistant; GUITAR en PIANO. Druk op de [PERFORM.] knop om de functie te selecteren. Het zal de Guitar-modus selecteren en het LCD scherm toont de naam van de gitaarklank. Gebruik de [+ / YES / - / NO] knoppen of het data wiel om het geluid te kiezen.

De standaard maatsoort voor de Performance Assistant is 4/4, de [ENTER] of [EXIT] knoppen kunnen worden gebruikt om de maatsoort aan te passen, de volgende maatsoorten zijn te selecteren: 2/4, 3/4, 4/4 en 6/8.

In Performance Assistant-modus kunnen de [TEMPO +] / [TEMPO -] knoppen worden gebruikt om het tempo aan te passen.

### Gitaar-modus

#### Gitaar Key Map

De gitaar-modus maakt het mogelijk een gitaarklank te bespelen met het keyboard, net alsof je een echte gitaar bespeeld. In deze modus kunnen een aantal manieren van gitaarspelen worden gesimuleerd; strum (5), broken chord (5), echoism (5) en ook nog twee outro's.

#### Akkoorden gedeelte

C2 tot B3 is de zone waarin de akkoorden worden gespeeld. Speel een akkoord in deze zone.

#### Sub Area 1

C4 tot B4 (alleen de witte toetsen) is Sub Area 1. Tot 5 verschillende typen gebroken akkoorden worden aangeboden in deze zone.

#### Sub Area 2

De 6 toetsen: C5 tot A5 (alleen witte toetsen) simuleren de 6 snaren van de gitaar, speel een solo in deze zone.

#### Rhythm Area

C6 tot G6 (alleen witte toetsen) is de ritme zone. Mooie stijlen en slaggitarpartijen worden in deze zone aangeboden. Gebruik A6 tot B6 om een einde te spelen.

#### Positie

Druk op C7 en het gitaargeluid zal verschuiven naar een hogere positie op de hals. Verschillende aanslagen op de C7 toets zal het gitaargeluid schakelen van boven naar beneden op de hals.

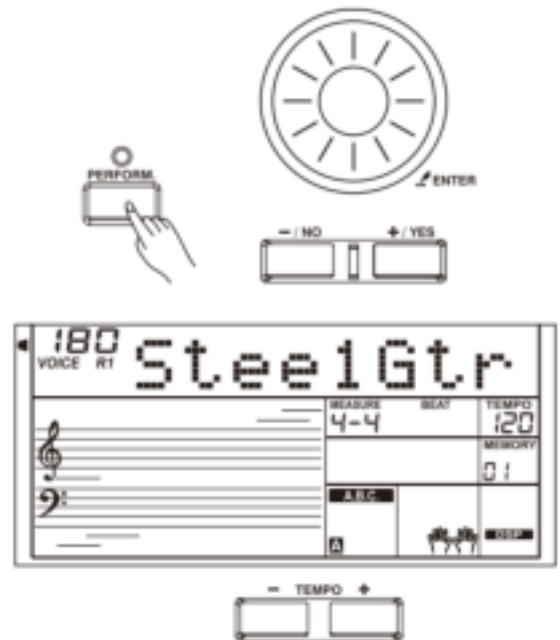

Guitar key map

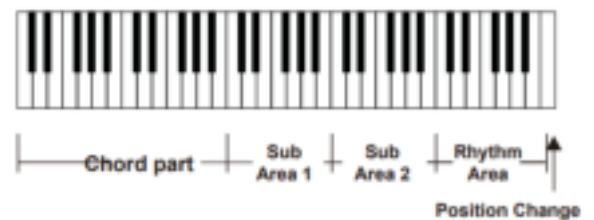

## Het spelen in gitaar-modus

### Speel een akkoord in het akkoorden deel (Chord Part)

Een akkoordtype wordt getoond in het LCD scherm, en de grondtoon zal klinken.

### Speel een gebroken akkoord in Sub Area 1

Druk op een witte toets in Sub Area 1 wanneer het akkoordtype in het LCD scherm wordt getoond, er wordt nu een gebroken akkoord gespeeld. Druk op de andere witte toetsen om het gebroken akkoord op verschillende manieren weer te geven. Speel in de linkerhand een ander akkoord om de subtiele overgangen weer te geven.

### Speel een vrije solo in Sub Area 2

Druk op een witte toets in Sub Area 2 wanneer het akkoordtype in het LCD scherm wordt getoond, je kunt hier een vrije solo in spelen, net alsof je op een echte gitaar speelt. Speel verschillende akkoorden in de linkerhand om meer dynamiek in het spel te brengen. De laatste witte toets (B5) werkt niet.

### Speel een slaggitarritme (strum) in de Rhythm area

Druk op een witte toets in de Rhythm Area wanneer het akkoordtype in het LCD scherm wordt getoond. Je kunt hiermee een magische slagpartij spelen. Verander het akkoord in de linkerhand en speel verschillende slagpartijen.

### Beëindig de Gitaar Performance

Druk op de A6 of B6 om de gitaaruitvoering te stoppen. Wanneer het einde is ingezet zal het patroon automatisch stoppen.

### Speel de bijgeluiden

Speel de zwarte toetsen in Sub Area 1, Sub Area 2 en Rhythm Area om verschillende bijgeluiden als fretnoise en slides te spelen. Ze bevinden zich op de C#, D#, F#, G#, A#.

### Verander de positie

Druk op de C7 toets, het PERFORM.H icoon zal oplichten op het LCD scherm. Dit betekent dat de gitaar positie is veranderd naar de hoge positie (op de hals). Bespeel het klavier en heb veel plezier met spelen in de hogere positie.

## Piano-modus

### Piano Key Map

De piano-modus zorgt ervoor dat de piano klinkt alsof er op een akoestische piano gespeeld wordt. In deze modus kunnen de volgende fraseringen gebruikt worden: piano rhythm (5), broken chord (5) en 3 outtro's.

De Piano Key Map is hetzelfde als de Guitar Key Map. Druk op A6 tot C7 (witte toetsen) zal een start en einde weergeven. Alle zwarte toetsen boven C4 werken niet.

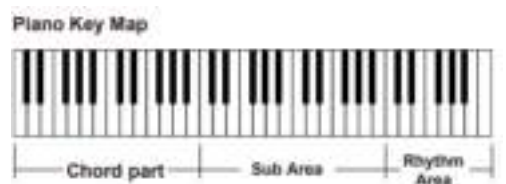
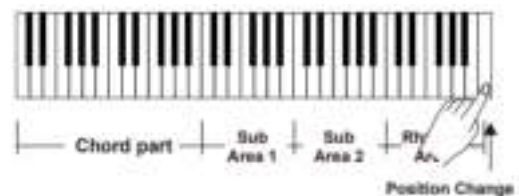
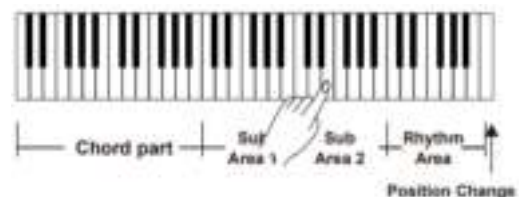
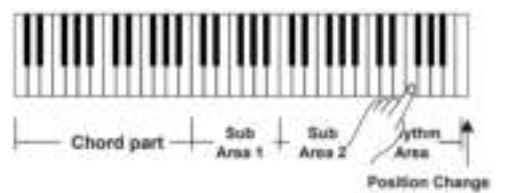
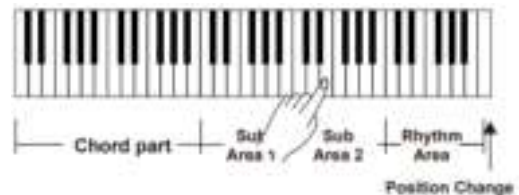
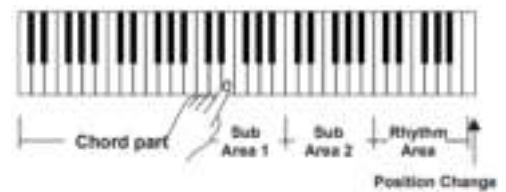
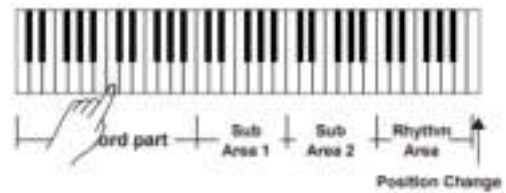

### Spelen in Piano-modus

1. Selecteer Piano-modus  
In Performance Assistent Mode, gebruik het data wiel, [+ / YES] / [- / NO] knoppen om de Piano Mode te selecteren.
2. Speel een akkoord in de Chord Part
3. Speel verschillende fraseringen in de Sub Area en Rhythm Area.
4. Druk op A6, B6 of C7 om een outro in te starten. Wanneer het outro is beëindigd zal de frasering automatisch stoppen.

### Verlaat de Performance Assistent

Wanneer de frasering stopt, druk op [VOICE], [STYLE], [SONG], [DEMO], [SHIFT] + [PERFORM] om de Performance Assistent modus te verlaten.

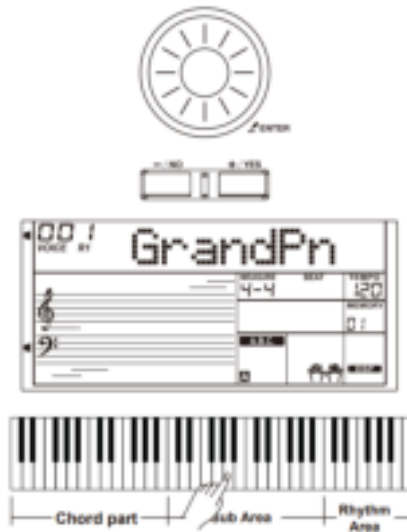



## SYNTH

De synth-functie kan gebruikt worden om eigen geluiden te maken met als basis de ingebouwde samples.

### Selecteer de Synth

Druk op de [SYNTH] knop om de Synth-functie te selecteren. De LED-indicator van de knop licht op.

In de Synth-modus zijn de volgende onderdelen niet bruikbaar: Lower, Dual, Auto Accompaniment en Piano-modus.

### Maak een User Voice

1. Druk op de [SYNTH] knop om het user voice selectie-menu te selecteren. Het LCD scherm toont "UserV.01" en het bijbehorende nummer. De "Synth"indicator zal oplichten, gebruik de [+YES]/[-NO] knoppen of data wiel om een geluid te selecteren.
2. Druk op de [ENTER] knop om het volgende menu te selecteren. Gebruik de [+YES]/[-NO] knoppen om "Voc\_edit" of "Delete" te selecteren. Druk op de [ENTER] knop om vooruit te gaan of druk op de [EXIT] knop om terug te gaan naar het vorige menu.
3. Wanneer je "Voc\_edit" selecteert en daarna op de [ENTER] knop drukt zal het LCD scherm "PcmVoice" en het nummer van de sample weergeven. Gebruik de [+YES]/[-NO] knoppen of het data wiel om de instelling voor de voice te selecteren. De instelling wordt als volgt op het scherm getoond; "PcmVoice", "Vib Rate", "VibDepth", "VibDelay", "EnvAttac", "envRelea", "EnvDecay".

Wanneer "Delete" is geselecteerd en op [ENTER] is gedrukt zal het LCD scherm "Sure?" tonen. Druk op de [+YES] knop om de user voice te verwijderen, en terug te gaan naar het vorige menu. Wanneer je op de [-/NO] knop drukt annuleer je de bewerking en ga je terug naar het voorgaande menu. Het is ook mogelijk de [SYNTH] of [EXIT] knoppen te gebruiken om terug te gaan naar het voorgaande menu.

4. Druk na het kiezen van de voice op [ENTER] om in het instellingsmenu te komen. In deze modus zal de waarde op het LCD scherm knipperen. Gebruik de [+YES]/[-NO] knoppen of het data wiel om de waarde aan te passen. Speel op het klavier om te horen wat het effect is van de aanpassing.
5. Druk op de [SYNTH] knop en het LCD scherm toont "Sure?". Druk op [+YES] om de bewerking op te slaan in de user voice, en terug te gaan naar het vorige menu. Wanneer op [-NO] wordt gedrukt wordt de bewerking ongedaan gemaakt, en gaat terug naar het voorgaande menu.
6. Wanneer er, op een willekeurig moment, op de [EXIT] knop wordt gedrukt ga je terug naar het vorige menu.

### Verlaat de Synth

Druk op 1 van de volgende knoppen in het user voice selectie menu om de functie te verlaten;

[SYNTH], [EXIT], [STYLE], [SONG], [DEMO].

### Opmerking

De functie is niet beschikbaar tijdens het spelen van een song, het spelen van een demo, opname en USB Device-modus.

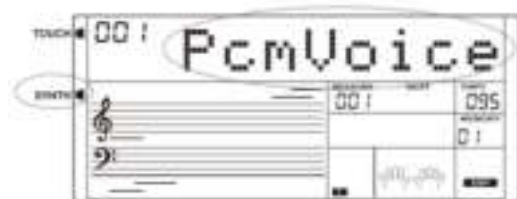
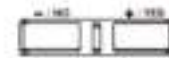
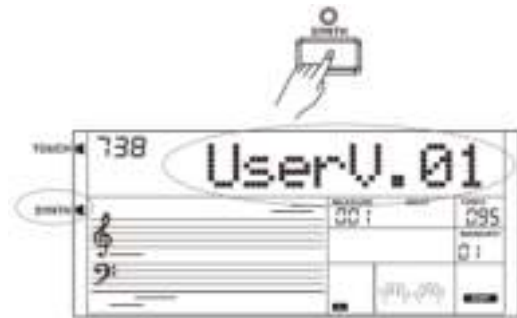

Parameter name	Range	Default
PcmVoice	001 - 573	001
Vib Rate	000 - 127	064
VibDepth	000 - 127	064
VibDelay	000 - 127	064
EnvAttac	000 - 127	064
EnvRelea	000 - 127	064
EnvDecay	000 - 127	064



De DSP simuleert geluiden in een echte omgeving. Met het DSP effect kun je ruimte en diepte op verschillende manieren toevoegen aan je spel, zodat het lijkt of je speelt in een concertzaal, of andere ruimte.

1. Het DSP-effect staat standaard aan wanneer het keyboard word ingeschakeld.

2. Druk op de [DSP] knop om het DSP-effect aan of uit te zetten.

**Opmerking**

Het is mogelijk dat het geluid tijdelijk onderbreekt wanneer de DSP word aangezet tijdens het spelen van een Song of Style. Dit is normaal en geen reden tot paniek.



**MIXER**

In de mixer kunnen de volumes onafhankelijk van elkaar worden ingesteld.

1. Druk op de [MIXER] knop om de mixer te selecteren. Het LCD scherm toont huidige kanaal van de mixer.
2. Druk op de [MIXER] of [ENTER] knop om een parameter te selecteren, gebruik daarna de [+ / YES] / [- / NO] knoppen of het data wiel om het volume van het betreffende kanaal aan te passen. Druk de knoppen gelijktijdig in om het volume uit te zetten. Druk daarna de knoppen gelijktijdig in om het volume weer aan te zetten.
3. Op elk moment kan de [EXIT] knop worden ingedrukt om het Mixer menu te verlaten.

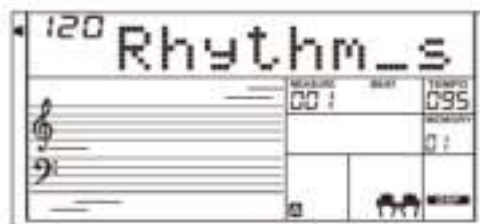
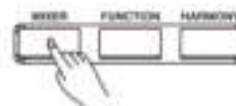

De instellingen en het volumebereik in het Mixer menu:

Option	LCD Display	Range
Rhythm s VOLUME	XXX Rhythm_s	0 - 127
Rhythm m VOLUME	XXX Rhythm_m	0 - 127
BASS VOLUME	XXX Bass	0 - 127
Chord 1 VOLUME	XXX Chord1	0 - 127
Chord 2 VOLUME	XXX Chord2	0 - 127
Chord 3 VOLUME	XXX Chord3	0 - 127
Phrase 1 VOLUME	XXX Phrase1	0 - 127
Phrase 2 VOLUME	XXX Phrase2	0 - 127
VOICE R1 VOLUME	XXX Upper1	0 - 127
VOICE R2 VOLUME	XXX Upper2	0 - 127
VOICE L VOLUME	XXX Lower	0 - 127
USB Device Playback Volume	XXX U_Disk	0 - 127

## FUNCTIES VAN HET PEDAAL

### Volume-pedaal

Je kunt op het (optionele) volume stappen om het volume aan te passen tijdens het spel.

### Sustain-pedaal (toewijsbaar)

Verschillende functies zijn toe te wijzen aan het sustainpedaal. Kijk voor meer informatie bij Andere Functies.

#### 1 . Sustain

Wanneer "Ped Sust" is toegewezen; stap op het pedaal, alle noten die gespeeld worden hebben een langere sustain (worden langer aangehouden).

#### 2 . Soft

Wanneer "Ped Soft" is toegewezen; stap op het pedaal, alle noten die gespeeld worden hebben een iets zachtere klank.

#### 3 . Start/Stop

Wanneer "Ped St/T" is toegewezen; stap op het pedaal om de begeleiding te starten of te stoppen.

#### 4 . Memory

Wanneer "Ped Mem" is toegewezen; stap op het pedaal voor de eerste keer om memory 1 (M1) op te roepen, de tweede keer om memory 2 (M2) op te roepen.. etc.

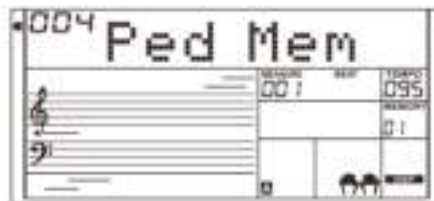
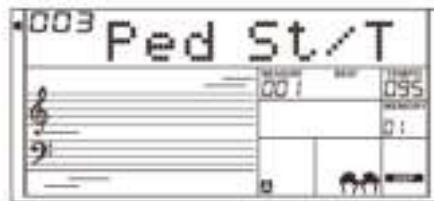
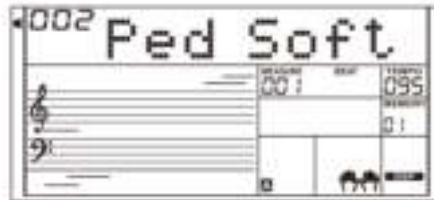
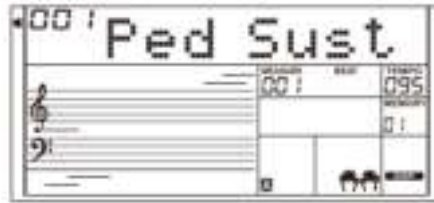

## ALBUM

De album-functie maakt het mogelijk een song te oefenen met een preset style, tempo en voice. Het instrument biedt een verscheidenheid aan songs. Kijk voor meer informatie naar de Album List.

- 1 . Druk op de [SONG/ALBUM] knop en houd deze 2 seconden vast om de functie selecteren. Het LCD scherm toont het huidige Album nummer en naam.
- 2 . Gebruik de [+ / YES] / [- / NO] knoppen of het data wiel om de gewenste song te selecteren. Het instrument laadt direct de preset-instellingen zoals style, tempo en voice voor de song.
- 3 . Druk nogmaals op de [SONG/ALBUM] knop of één van de VOICE/STYLE select knoppen om de functie af te sluiten.

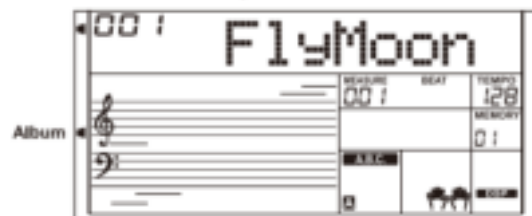

Druk op de [FUNCTION] knop om het functie menu te selecteren. Het LCD scherm toont de huidige optie. Druk meerdere malen op de [FUNCTION] knop om een optie te selecteren. Gebruik de [+ / YES] / [- / NO] knoppen of het data wiel om de parameter aan te passen. Op elk moment kan de [EXIT] knop worden ingedrukt om de functie te verlaten.

De instellingen en bereik van het Functiemenu;

Option	LCD Display	Range	Default
TUNE	XXX Tune	-50 .. 50	000
BEAT	XXX Beat	0,2 .. 9	004
SPLIT POINT	XXX Split Pt	1 .. 61	019
PEDAL ASSIGN	00X Pedl ****	Sust, Soft, S&T, Mem	Sust(001)
FADE IN	0XX Fade In	1-20	010
FADE OUT	0XX Fade Out	1-20	010
HARMONY	00X Duet	Duet, 1+5, Octave, CtryDuet, Trio, Block, 4 Close1, 4 Close2, 4 Open	Duet(001)
REVERB LEVEL	XXX Rev Lev	0-127	Voice default
CHORUS LEVEL	XXX Chr Lev	0-127	Voice default
MIDI IN	XXX Mid In	1-16, ALL	ALL
MIDI OUT	XXX Mid Out	1-16	001
Auto Power Off	XXX PowerOff	OFF, 030, 060	030

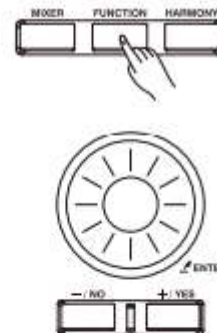

**Opmerking**

Wanneer binnen 5 seconden geen handelingen plaatsvinden zal het Functiemenu automatisch worden afgesloten.

**Tune (stemming)**

Met deze functie is de stemming van het gehele keyboard aan te passen in stappen van 2%.

1. Druk op de [FUNCTION] knop om het Tune-menu te selecteren. Gebruik de [+ / YES] / [- / NO] knoppen of het data wiel om de stemming aan te passen. Het bereik is van -50 t/m 50.
2. Druk tegelijkertijd op de [+ / YES] en [- / NO] knoppen om de stemming terug te zetten naar de originele waarde.

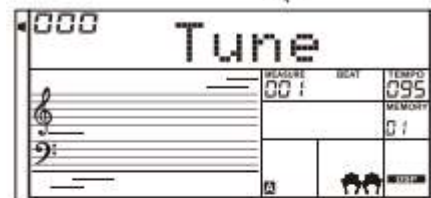
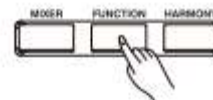

**Beat (maatsoort)**

Met deze functie is de maatsoort in te stellen met een bereik van 0, 2-9.

1. Druk op de [FUNCTION] knop om het Beat-menu te selecteren. Gebruik de [+ / YES] / [- / NO] knoppen of het data wiel om de maatsoort aan te passen.
2. Druk tegelijkertijd op de [+ / YES] en [- / NO] knoppen om de maatsoort terug te zetten naar de originele waarde.

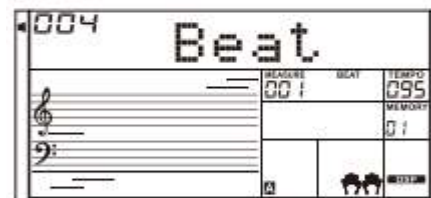

**Splitpunt**

Met deze functie is het punt in te stellen waar het keyboard in twee delen splitst.

1. Druk op de [FUNCTION] knop om het Split Point-menu te selecteren. Gebruik de [+ / YES] / [- / NO] knoppen of het data wiel om het splitpunt aan te passen. Het is ook mogelijk een toets op het klavier in te drukken om het splitpunt te selecteren.
2. Druk tegelijkertijd op de [+ / YES] en [- / NO] knoppen om het splitpunt terug te zetten naar de originele waarde.

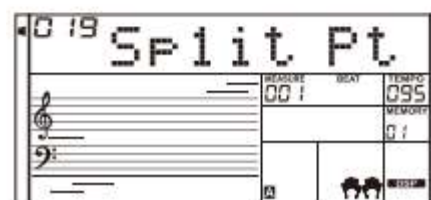

## ANDERE FUNCTIES

### Pedaal toewijzen

Met deze functie kan het sustainpedaal toegewezen worden aan een andere functie.

1. Druk op de [FUNCTION] knop om het Pedal-menu te selecteren. Gebruik de [+ / YES] / [- / NO] knoppen of het data wiel om de functie aan te passen. Het pedaal kan worden ingesteld als sustainpedaal, softpedaal, start/stop pedaal of pedaal om het registratiegeheugen op te roepen.
2. Het standaardtype voor het pedaal is sustainpedaal.

### Opmerking

Houd het pedaal niet ingedrukt tijdens het opstarten van het instrument, de werking van het pedaal zal in dat geval omgekeerd werken.

### Fade In

Druk op de [FUNCTION] knop om het Fade In-menu te selecteren. Gebruik de [+ / YES] / [- / NO] knoppen of het data wiel om de Fade In-tijd aan te passen. Het bereik is van 1 t/m 20 seconden.

### Fade Out

Druk op de [FUNCTION] knop om het Fade Out-menu te selecteren. Gebruik de [+ / YES] / [- / NO] knoppen of het data wiel om de Fade Out-tijd aan te passen. Het bereik is van 1 t/m 20 seconden.

### Harmony

1. Druk op de [FUNCTION] knop om het Harmony-menu te selecteren. Het LCD scherm toont de standaard harmonie; "Duet".
2. Gebruik de [+ / YES] / [- / NO] knoppen of het data wiel om een harmonie-type te selecteren.

Er zijn 9 harmonie-effecten te selecteren; Duet, 1+5, Octave, CtryDuet, Trio, Block, 4 Close1, 4 Close2 en 4 Open.

### Reverb-effect aanpassen

Druk op de [FUNCTION] knop om het Reverb Level-menu te selecteren. Het LCD scherm toont "Rev Lev". Gebruik de [+ / YES] / [- / NO] knoppen of het data wiel om de Reverb-waarde aan te passen. Het bereik is van 0 t/m 127.

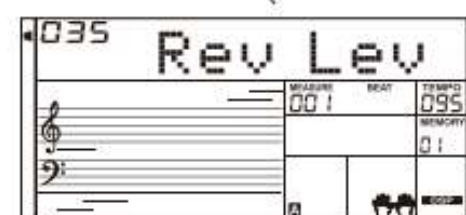
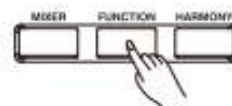
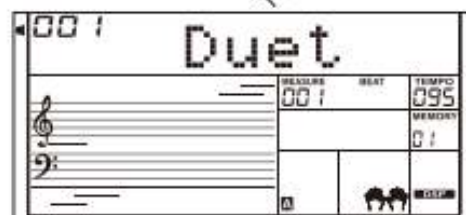
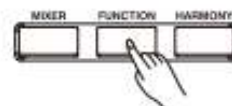
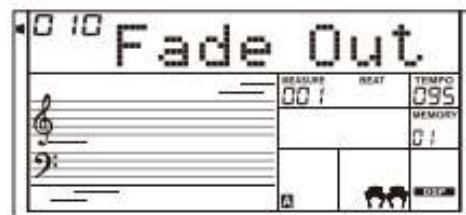
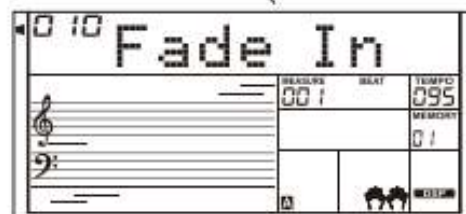
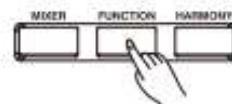
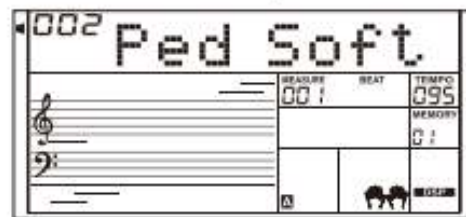
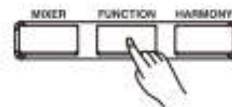

### Chorus-effect aanpassen

Druk op de [FUNCTION] knop om het Chorus Level-menu te selecteren. Het LCD scherm toont "Chr Lev". Gebruik de [+YES]/[-/NO] knoppen of het data wiel om de Chorus-waarde aan te passen. Het bereik is van 0 t/m 127.

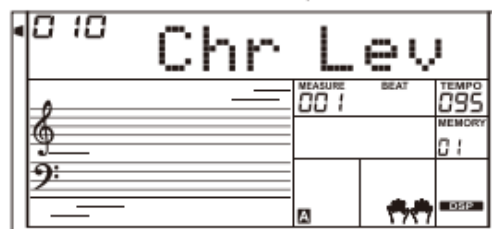
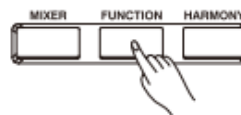

### MIDI In

Druk op de [FUNCTION] knop om het MIDI In-menu te selecteren. Gebruik de [+YES]/[-/NO] knoppen of het data wiel om het gewenste kanaal te selecteren. Het standaard MIDI kanaal is "ALL", kanaal 1 t/m 16 kunnen ook geselecteerd worden.

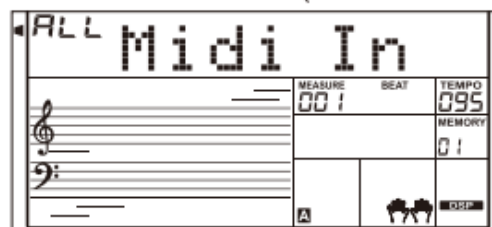
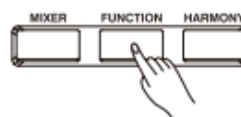

### MIDI Out

Druk op de [FUNCTION] knop om het MIDI Out-menu te selecteren. Gebruik de [+YES]/[-/NO] knoppen of het data wiel om het gewenste kanaal te selecteren. Het standaard MIDI kanaal is "001", kanaal 2 t/m 16 kunnen ook geselecteerd worden.

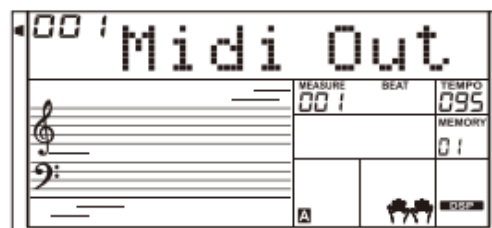
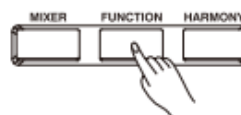

### Auto Power Off

Met deze functie kan de tijd worden ingesteld waarna het instrument automatisch wordt uitgeschakeld wanneer deze niet in gebruik is.

1. Druk op de [FUNCTION] knop om het Power Off-menu te selecteren. Gebruik de [+YES]/[-/NO] knoppen of het data wiel om de tijd in te stellen. De mogelijkheden zijn: OFF, 30, 60.
2. Druk tegelijkertijd op de [+YES] en [-/NO] knoppen om de tijd terug te zetten naar de originele waarde: 30 minuten.

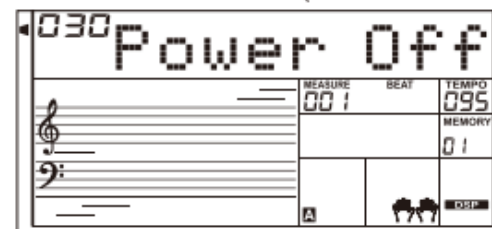

## REGISTRATIEGEHEUGEN

### Registratiegeheugen

Het registratiegeheugen kan de uitvoering makkelijker maken. Het zorgt ervoor dat alle paneelinstellingen kunnen worden opgeslagen in een Memory Setting, zodat deze met een druk op de knop zijn op te roepen.

### Paneelinstellingen opslaan

Druk op de [STORE] knop en houd deze vast, druk daarna op één van de MEMORY knoppen [M1] – [M6] om de instellingen op te slaan.

### Opmerking

De nieuwe instellingen zullen de oude instellingen vervangen.

### Opmerking

Druk tegelijkertijd op de [STORE] en [M1] knoppen en schakel daarna het instrument in, het registratiegeheugen zal in zijn geheel worden terug gezet naar de fabrieksinstellingen. All eerder opgeslagen registraties zullen verloren gaan.

### Paneelinstellingen oproepen

Druk op één van de MEMORY knoppen [M1] – [M6], dit zal direct de instellingen oproepen welke in het geheugen zijn opgeslagen.

### Opmerking

Registratie data kan niet worden opgeroepen wanneer de One Touch Setting aan staat.

### Een registratiebank kiezen

1. Druk op de [BANK] knop. Het LCD scherm toont "Mem Bank"
  2. Selecteer een bank
- Gebruik de [+ / YES] / [- / NO] knoppen of het data wiel om een bank te selecteren.

### "Freeze" de instellingen

Wanneer de Freeze functie aangezet is worden de instellingen van de begeleiding (inclusief het style-nummer, section, volume, tempo, transpose, chord, mixer, splitpunt) bevroren en zullen niet veranderen, ook niet wanneer er een andere geheugenregistratie (memory) wordt geselecteerd. Druk op de [FREEZE] knop om de functie aan of uit te zetten.

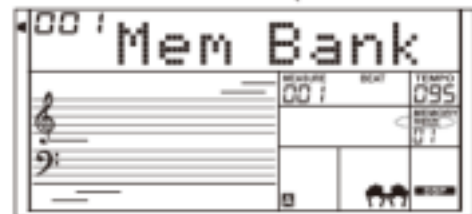
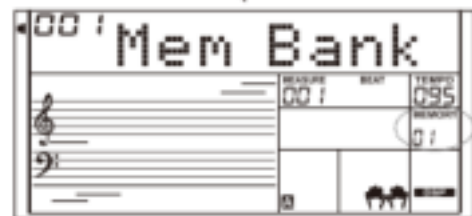



Met de opnamefunctie kunnen de gespeelde uitvoering worden opgenomen in een user-song. Elke user-song kan worden opgenomen met 6 losse sporen (1 ACCOMP spoor, 5 MELODY sporen).

Het ACCOMP spoor en een MELODY spoor kunnen gelijktijdig worden opgenomen, twee MELODY sporen kunnen niet tegelijkertijd worden opgenomen. ACCOMP en meerdere MELODY sporen kunnen wel gelijktijdig worden afgespeeld. De opgenomen data zal niet verloren gaan wanneer het instrument wordt uitgeschakeld.

**De opname starten**

Voor het begin van een opname dient een user-song te worden geselecteerd waarin de opname wordt opgeslagen.

1. Druk op de [RECORD] knop om de user-song selectie te activeren. Het LCD scherm toont "RecSong1". Gebruik de [+ / YES] / [- / NO] knoppen om een andere song te selecteren.
2. Druk nogmaals op de [RECORD] knop om in de opname-standby-modus te komen. Op het LCD scherm verschijnt "REC" en de maataanduiding gaat knipperen. Het systeem zal automatisch een leeg spoor kiezen om in op te nemen.
3. In de opname-standby-modus kunnen instellingen worden gewijzigd als voice, style en tempo. Druk op de [ACCOMP] knop, of de [MELODY 1] t/m [MELODY 5] knop om de track te selecteren waarin je wilt opnemen. De geselecteerde track zal oplichten aan de rechterzijde van het LCD scherm.
4. Druk op de [START/STOP] knop of speel op het klavier om de opname te starten. Wanneer het ACCOMP spoor is geselecteerd en A.B.C. aan staat zal de opname starten wanneer er een akkoord wordt gespeeld in de linkerhand.

**Opmerking**

Een style kan alleen worden opgenomen in het ACCOMP spoor.

De indicatoren van de sporen aan rechterzijde van het LCD scherm tonen de volgende drie mogelijkheden; knipperen, aan of uit.

**Knipperen**

Wanneer de indicator knippert geeft dit aan dat het geselecteerde spoor klaar staat om te worden opgenomen.

**Aan**

Wanneer de indicator aan staat (en dus niet knippert) geeft dit aan dat het spoor data bevat/reeds is opgenomen. Tijdens de opname zal het geselecteerde spoor ook de opgenomen partij laten horen.

**Uit**

Wanneer de indicator niet oplicht geeft dit aan dat het spoor geen data bevat in opname-standby-modus zal het systeem automatisch een leeg spoor selecteren voor opname, direct naast het spoor dat reeds is opgenomen. Voorbeeld; wanneer het MELODY 1 spoor is opgenomen/data bevat zal automatisch MELODY 2 worden geselecteerd voor opname. Wanneer alle sporen zijn opgenomen en een specifiek spoor moet worden aangepast kan dat spoor geselecteerd worden door op de betreffende knop te drukken. Wanneer er wordt opgenomen zal de voorgaande opname op het betreffende spoor worden verwijderd.

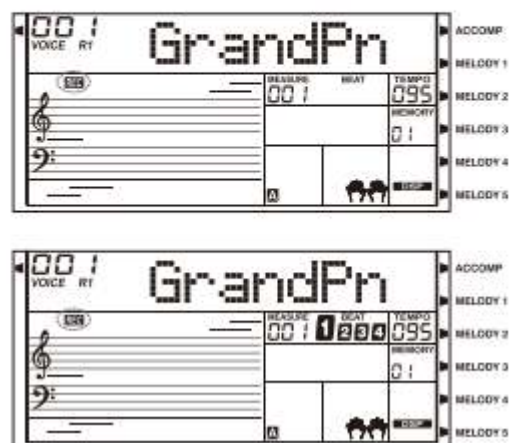
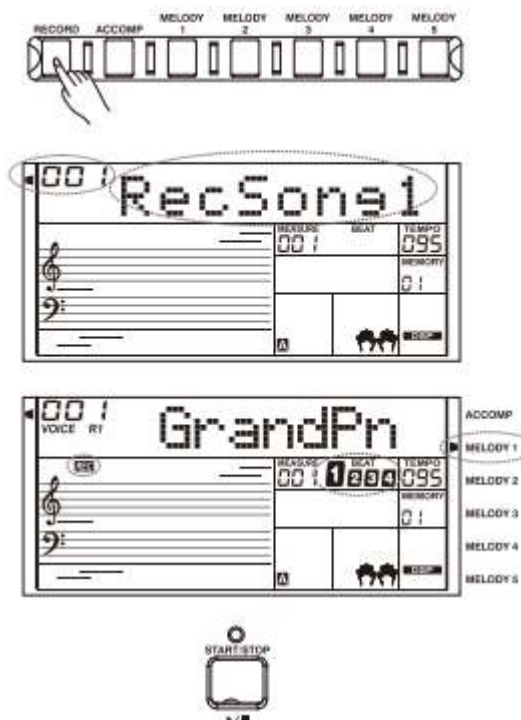



## OPNEMEN

### Opname stoppen

1. Druk tijdens de opname op de [RECORD] knop om de opname te stoppen.
2. Wanneer tijdens de opname het geheugen vol raakt zal de opname automatisch stoppen en word de gespeeld partij automatisch opgeslagen, het LCD scherm toont "Rec\_Full".
3. Wanneer een style word opgenomen zal de opname automatisch stoppen wanneer de begeleiding is beëindigd.

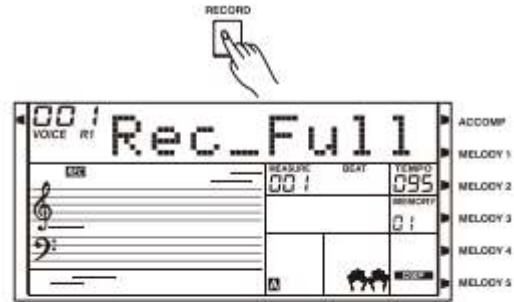

### De opname afspelen

1. Druk tijdens de opname op de [RECORD] knop om de opname te stoppen en naar de song-modus te gaan. De opgenomen song zal automatisch afspelen in een loop.
2. Druk op de [SONG] knop en het instrument zal alle songs in een loop afspelen. Gebruik de [+ / YES / [- / NO] knoppen of het data wiel om een user-song te selecteren. Wanneer de geselecteerde song geen data bevat toont het LCD scherm "No file" en zal het afspelen stoppen.

Wanneer het afspelen is gestopt kan een andere user-song worden geselecteerd, druk op [START/STOP] knop om de geselecteerde user-song in een loop af te spelen.

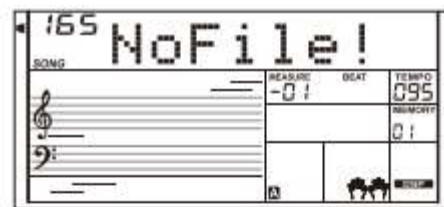
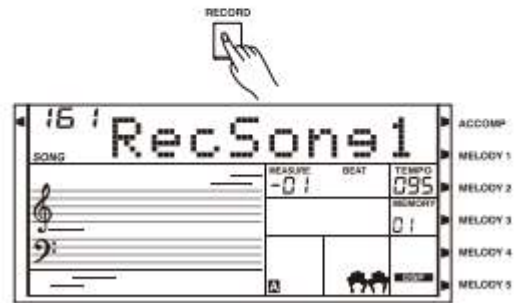

### De opname verwijderen

1. Druk tegelijkertijd op de [RECORD] en [SONG] knop en houd deze vast, schakel dan het instrument in. Alle user-songs worden nu verwijderd.
2. Druk 2 seconden op de [RECORD] knop in standby-modus, het LCD scherm toont "Delete?". Druk op de [ACCOMP.] (of Melody 2 t/m 5) knop om het spoor te selecteren welke verwijderd dient te worden. De indicator van het betreffende spoor zal oplichten. Wanneer alle sporen oplichten zal de gehele song worden verwijderd na bevestiging.
3. Druk op de [+ / YES] knop om het geselecteerde spoor te verwijderen, of druk op [- / NO] om het verwijderen te annuleren en terug te gaan naar de opname-standby-modus.

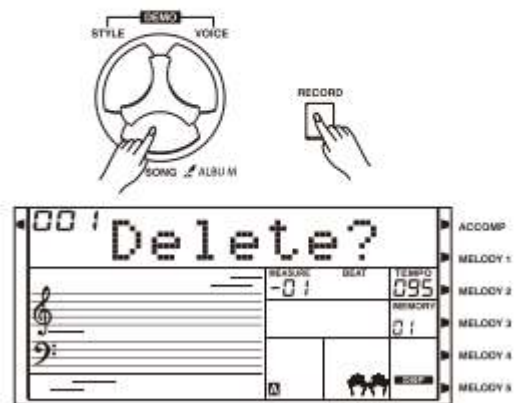

Het keyboard biedt een verscheidenheid aan songs. Elke song kan worden geoefend in de Lesson-modus. Kijk op de Song List voor meer informatie.

### Luister naar de songs

1. Druk op de [SONG] knop om de song-modus te selecteren, alle songs zullen in een loop afspeelen.
2. gebruik de [+ / YES] / [- / NO] knoppen om een song te selecteren.
3. Druk op de [START/STOP] knop, het afspeelen zal stoppen. Druk nogmaals op de knop om het afspeelen te hervatten. De song zal in een loop worden afgespeeld.
4. Druk op [STYLE], [VOICE], [DUAL] of [LOWER], wanneer het afspeelen is gestopt, om de song-modus af te sluiten.

### Song functies

1. Introductory beat (aftellen)

Voor de song afspelt word een inleidende maat afgespeeld, de maat telt van een negatieve waarde naar 0 om dit aan te geven. De song begint te spelen wanneer de waarde naar 1 gaat.

2. REW, FF en PAUSE

Wanneer de song afspelt:

Druk op de [ ] knop om in de song vooruit te spoelen.  
 Druk op de [ ] knop om in de song terug te spoelen.  
 Druk op de [ ] knop om het afspeelen te pauzeren, druk nogmaals om het afspeelen te hervatten.

3. Song Repeat

Tijdens het afspeelen kan de [ ] knop gebruikt worden om het begin en eind van een loop te selecteren. Druk voor de eerste keer om het begin te selecteren, druk voor de tweede keer om het einde van de loop te selecteren. Druk nogmaals op [ ] om de loop te stoppen.

### Les-modus

In de les-modus kan een song worden geoefend door te oefenen op de juiste timing en de juiste noten van een song. Het instrument zal de uitvoering beoordelen aan het einde van een les.

1. Druk op de [LESSON] knop.

Druk op de [LESSON] knop, wanneer het afspeelen van een song is gestopt, om in de les-modus te komen.

2. Selecteer een hand om te oefenen.

Gebruik de [LEFT] / [RIGHT] knoppen om een les te selecteren voor de linkerhand, rechterhand of beide handen. Wanneer er geen selectie plaatsvindt zal het instrument automatisch de rechterhand kiezen.

### Opmerking

De oefening van de linkerhand kan per les verschillen. Het oefent een akkoordpartij van een song of de melodie van de linkerhand in een piano-song. Er is geen linkerhand-oefening voor een MIDI-song. Tijdens de les zullen de noten getoond worden op notenbalk in het LCD scherm.

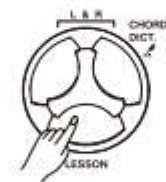
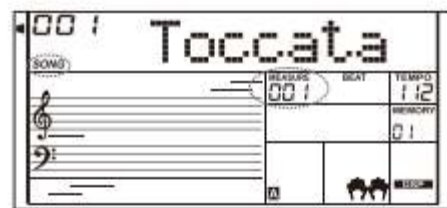
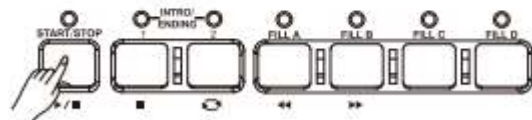
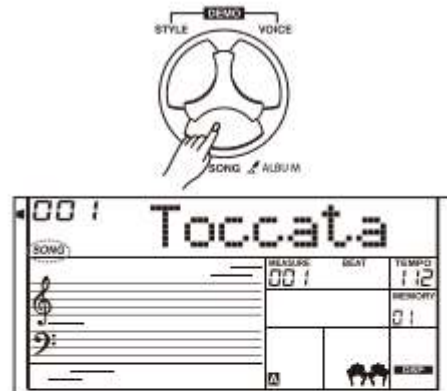

# SONG

## Les 1 – Timing oefening

1. Druk op de [LESSON] knop om de les-modus te selecteren. De "lesson 1"-indicator licht op in het LCD scherm.

In Les 1 zal het keyboard alleen de timing van het spel beoordelen en zal niet reageren op verkeerd gespeelde noten.

2. Druk op de [START/STOP] knop om de oefening te starten. Wanneer [RIGHT] is geselecteerd zal de melodie van de rechterhand niet klinken en dient de timing voor de rechterhand te worden gevolgd. Wanneer de timing juist is gespeeld zal de melodie wel klinken.

Wanneer [LEFT] is geselecteerd zal het de melodie (of het akkoord) van de linkerhand niet laten klinken tot de timing op de juiste manier word gespeeld.

Wanneer [LEFT] en [RIGHT] is geselecteerd zullen de melodie van de rechterhand en de melodie/akkoord van de linkerhand niet klinken tot deze beide met de juiste timing worden gespeeld.

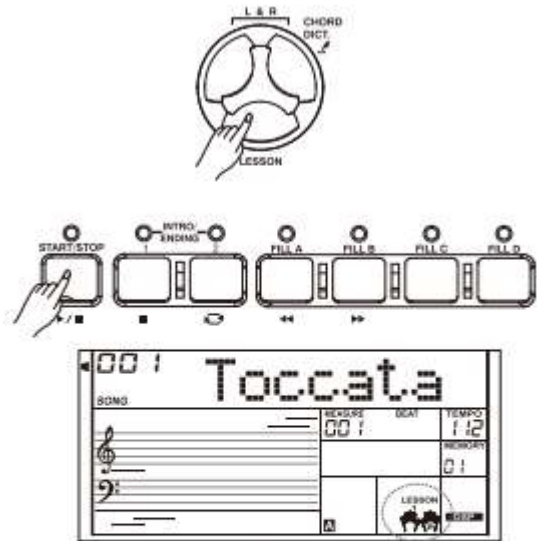

## Les 2 – Noten oefening

1. Druk nogmaals op de [LESSON] knop om les 2 te selecteren.

In les 2 zal het keyboard alleen beoordelen op het spelen van de juiste noten. De song zal alleen verder gaan wanneer de juiste noten worden gespeeld, wanneer dit niet geval is zal het systeem wachten tot de juiste noot is gespeeld.

2. Druk op de [START/STOP] knop om de oefening te starten.

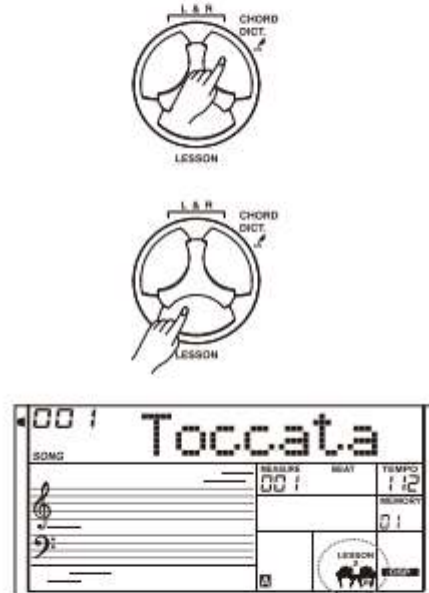

## Les 3 – Uitvoering

1. Druk op de [LESSON] knop in les 2 om les 3 te selecteren.

In les 3 zal het keyboard beoordelen op juistheid van noten en timing.

2. Druk op de [START/STOP] knop om de oefening te starten.

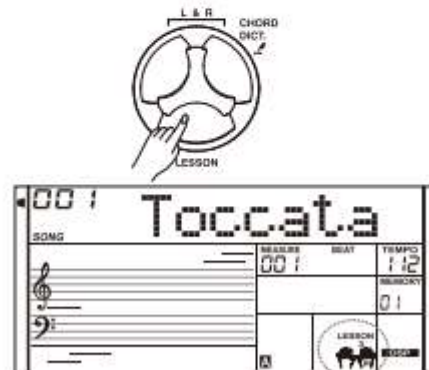

Wanneer je de naam van akkoord weet, maar niet weet hoe het gespeeld word, kun je het akkoordenboek gebruiken. In deze functie kunnen akkoorden worden geoefend en beoordeeld.

### DICT 1 (Akkoorden leren)

Druk 2 seconden op de [CHORD DICT.] knop om de DICT 1-modus te selecteren.

In DICT 1-modus worden de toetsen hoger dan C4 gebruikt om het akkoord-type te selecteren, de toetsen hoger dan C6 worden gebruikt om de grondtoon te selecteren.

Wanneer het akkoord-type en grondtoon zijn ingevoerd zal het LCD scherm het akkoord tonen in de notenbalk. Voorbeeld wanneer je een CM7 akkoord wil leren; druk op de C6 toets om de grondtoon in te geven. De noot wordt in het LCD scherm getoond maar klinkt niet. Druk daarna op de E4 toets, deze geeft M7 (majeur-septiem) aan. Wanneer het akkoord-type en grondtoon zijn bevestigd zal het LCD scherm de akkoordnaam en de bijbehorende noten op de notenbalk tonen. Een geluid zal spelen wanneer het juiste akkoord wordt aangeslagen in de linkerhand.

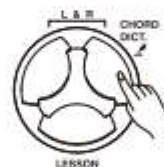
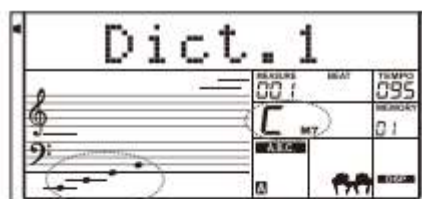
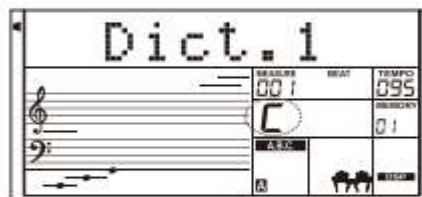

### DICT 2 (Akoorden-test)

Druk nogmaals 2 seconden op de [CHORD DICT.] knop om de DICT 2-modus te selecteren. DICT 2-modus is een akkoordentest. Het LCD scherm toont een akkoord in willekeurige volgorde. Wanneer het getoonde akkoord niet binnen 3 seconden wordt gespeeld zullen de noten getoond worden in de notenbalk. Wanneer het akkoord correct is gespeeld wordt een nieuw akkoord weergegeven na een aantal seconden. Druk nogmaals op [CHORD DICT.] om het akkoordenboek af te sluiten

24 akkoorden worden getoond in akkoordenboek-modus:

Noot	Grondtoon	Noot	Grondtoon	Noot	Grondtoon
C6	C	C4	M	C5	7(b9)
C#6	C#/Db	C#4	M(9)	C#5	7(9)
D6	D	D4	6	D5	7(#9)
Eb6	Eb/D#	Eb4	mM7	Eb5	7(b13)
E6	E	E4	M7	E5	7(13)
F6	F	F4	M	F5	7(#11)
F#6	F#/Gb	F#4	M(9)	F#5	dim7
G6	G	G4	M6	G5	dim
Ab6	Ab/G#	Ab4	M7(9)	Ab5	7aug
A6	A	A4	M7	A5	aug
Bb6	Bb/A#	Bb4	M7b5	Bb5	7sus4
B6	B	B4	7	B5	sus4

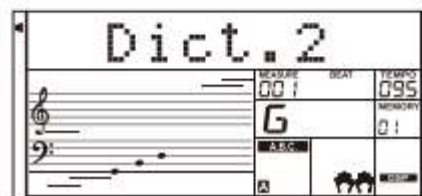

## EEN FLASH-DRIVE AANSLUITEN

Op het instrument kunnen USB flash geheugensticks van 16 MB t/m 32 GB worden aangesloten in FAT16 of FAT32-formaat. Er kunnen geen schijfdelingen worden gebruikt. We raden aan de geheugenstick op het instrument te formatteren voor gebruik. Pas geen backup-bestanden aan welke op de stick worden weggeschreven.

### Basis bediening

1. De knoppen voor de bediening van de USB-sticks: [USB DEVICE], [ENTER], [EXIT], [+YES], [-/NO], data wiel en [START/STOP].
  2. Druk op de [USB DEVICE] knop om de USB Device-modus te selecteren, druk nogmaals om de functie te verlaten.
  3. Wanneer er een USB-stick wordt aangesloten zal het LCD scherm "Wait...!" tonen, het geeft aan dat de stick wordt ingelezen. Wanneer het inlezen is geslaagd zal het LCD scherm "Play" tonen. Wanneer het niet gelukt is zal het LCD scherm "DiskErr" tonen. Wanneer de USB-stick niet goed is aangesloten zal "NoDisk" getoond worden.
  4. In USB Device-modus kunnen de [+YES]/[-/NO] knoppen of het data wiel worden gebruikt om het menu te selecteren. Druk op [ENTER] om te bevestigen of druk op [EXIT] om terug te gaan naar het vorige menu.
  5. In USB Device-modus kan een maximum van 512 bestanden worden gelezen. "DIR" betekent een bestandsmap en "FILE" betekent bestand.
- In USB Device-modus kunnen [USB DEVICE], [STYLE], [SONG] of een Style Select knop worden gebruikt om de functie te verlaten.
6. Wanneer een MIDI file wordt afgespeeld kan het volume worden aangepast door op de [MIXER] knop te drukken, het bereik ligt tussen de 0 en 127.
  7. De bewerking load, save en delete hebben alleen betrekking op bestanden in de "MMKD"-map.

### Play

1. Druk op de [USB DEVICE] knop om de USB Device-modus te selecteren. Gebruik de [+YES]/[-/NO] knoppen om het "Play"-menu te selecteren.
2. Druk op de [ENTER] knop, het LCD scherm toont de MIDI bestanden en mappen van de USB-stick.
3. Wanneer er een sub-map wordt geselecteerd zal het LCD scherm de naam en "DIR" teken tonen. Druk op [ENTER] knop om de sub-map te openen, het LCD scherm toont de bestanden in de sub-map.
4. Wanneer er geen herkenbaar bestand in de huidige map aanwezig is zal het LCD scherm "." tonen, druk op [ENTER] om terug te gaan.
5. Gebruik de [+YES]/[-/NO] knoppen of het data wiel om een MIDI-bestand te selecteren. Druk op de [START/STOP] knop om het bestand in een loop af te spelen. Druk op [ENTER] om alle bestanden achter elkaar in een loop af te spelen. Druk op de [START/STOP] knop om het afspelen te stoppen., druk op de [EXIT] knop om terug te gaan naar het voorgaande menu of druk op de [USB DEVICE] knop om de functie te verlaten.

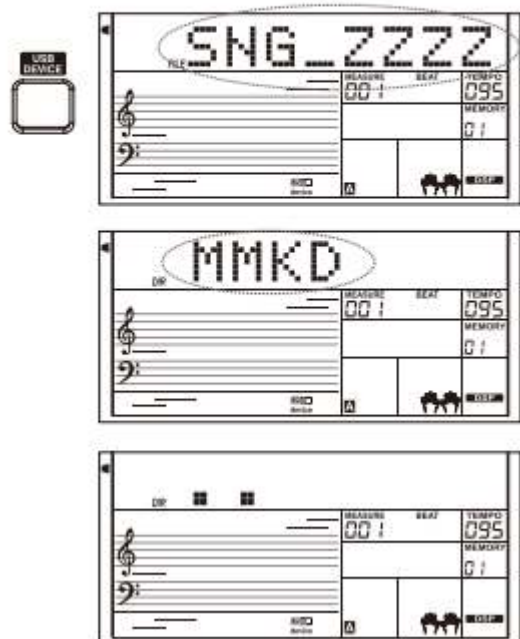
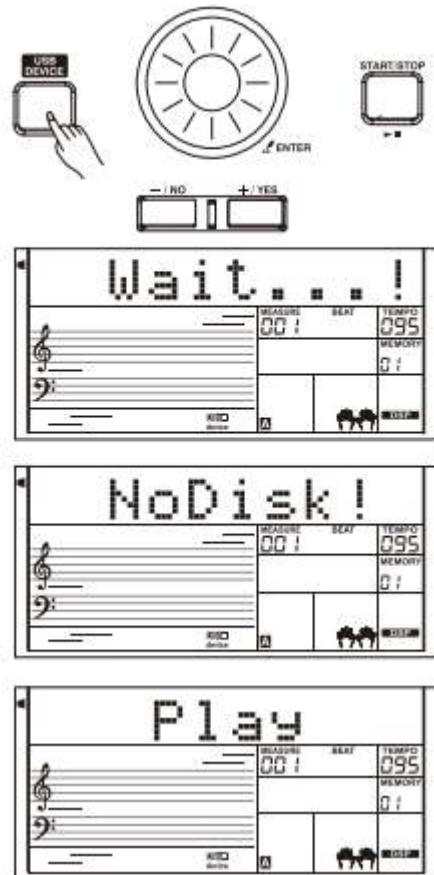



## Load

Selecteer het "Load"- menu en druk op de [ENTER] knop, het Load sub-menu wordt in het LCD scherm getoond, dit bevat "LoadSong", "LoadSty", "LoadMem" en "LoadVoic". Gebruik de [+YES]/[-NO] knoppen of het data wiel om de selectie te maken.

### Load Song

1. Selecteer het menu "LoadSong" en druk op de [ENTER] knop. Het LCD scherm toont alle MIDI-bestanden (\*.mid) in de map "MMKD/SONG/". Selecteer een bestand met de [+YES]/[-NO] knoppen of het data wiel.
2. Druk op de [ENTER] knop en gebruik de [+YES]/[-NO] knoppen of het data wiel om een user-song te kiezen.
3. Druk op de [ENTER] knop, het LCD scherm toont "Sure?". Druk nu op de [ENTER]/[+YES] knop om het bestand te laden, of druk op [EXIT]/[-NO] om te annuleren.

### Load Style

1. Selecteer het menu "LoadSty" en druk op de [ENTER] knop. Het LCD scherm toont alle bestanden (\*.sty) in de map "MMKD/STYLE/". Selecteer een bestand met de [+YES]/[-NO] knoppen of het data wiel.
2. Druk op de [ENTER] knop en gebruik de [+YES]/[-NO] knoppen of het data wiel om een user-style te kiezen.
3. Druk op de [ENTER] knop, het LCD scherm toont "Sure?". Druk nu op de [ENTER]/[+YES] knop om het bestand te laden, of druk op [EXIT]/[-NO] om te annuleren.

### Load Memory

1. Selecteer het menu "LoadMem" en druk op de [ENTER] knop. Het LCD scherm toont alle Memory-bestanden (\*.mem) in de map "MMKD/MEMORY/". Selecteer een bestand met de [+YES]/[-NO] knoppen of het data wiel.
2. Druk op de [ENTER] knop, het LCD scherm toont "Sure?". Druk nu op de [ENTER]/[+YES] knop om het bestand te laden, of druk op [EXIT]/[-NO] om te annuleren.

### Load Voice

1. Selecteer het menu "LoadVoic" en druk op de [ENTER] knop. Het LCD scherm toont alle Voice-bestanden (\*.voc) in de map "MMKD/VOICE/". Selecteer een bestand met de [+YES]/[-NO] knoppen of het data wiel.
2. Druk op de [ENTER] knop en gebruik de [+YES]/[-NO] knoppen of het data wiel om een voice te kiezen.
3. Druk op de [ENTER] knop, het LCD scherm toont "Sure?". Druk nu op de [ENTER]/[+YES] knop om het bestand te laden, of druk op [EXIT]/[-NO] om te annuleren.

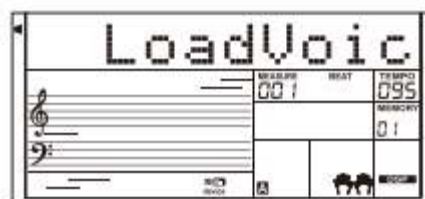
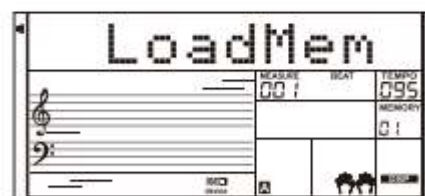
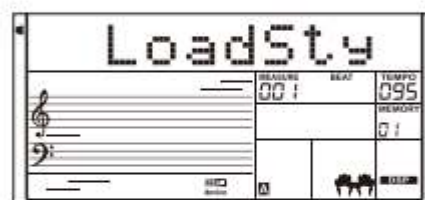
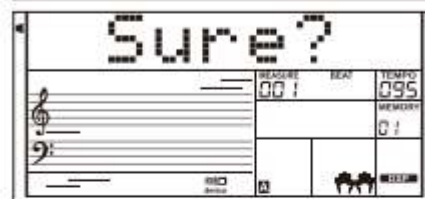
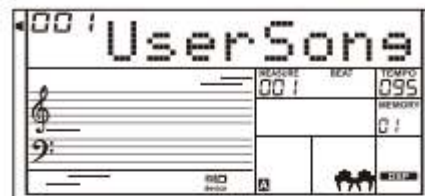
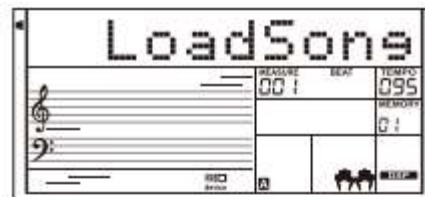

## EEN FLASH-DRIVE AANSLUITEN

### Save

1. Selecteer het menu "Save" en druk op de [ENTER] knop, het Save sub-menu word weergegeven op het LCD-scherm, inclusief "SaveSong", "SaveSty", "SaveMem" en "SaveVoic". Selecteer een optie met de [+ / YES] / [- / NO] knoppen of het data wiel.

#### Voorbeeld, een user-song opslaan

1. Selecteer het sub-menu "SaveSong" en druk vervolgens op de [ENTER] knop om het menu te openen. Op het LCD-scherm wordt de naam en het nummer van de huidige user-song weergegeven. Selecteer een user-song met het data wiel.

2. Druk op de [ENTER] knop, het LCD-scherm zal vragen om een bestandsnaam "SNG\_" in te voeren.

Gebruik het toetsenbord om een 8-cijferige bestandsnaam in te voeren. Raadpleeg de

Keyboard en ASCII Character Relative aan het einde van dit hoofdstuk.

3. Druk na het invoeren van de bestandsnaam op [ENTER]. Op het LCD-scherm verschijnt "Sure?".

Druk op [+ / YES] om opslaan te bevestigen, of druk op [- / NO] om te annuleren.

4. Als de naam die u invoert gelijk is aan een bestaande song, zal het LCD "SameName" tonen. Verander de naam om het bestand op te slaan.

#### Opmerking

Voer de bovenstaande stappen uit om een user-style of een registratiegeheugen op te slaan.

### Delete

1. Selecteer het menu "Delete" en druk op de knop [ENTER], het Delete sub-menu word weergegeven op het LCD-scherm "UserSong", "UserSty", "UserMem" en "UserVoic". Selecteer een optie met de [+ / YES] / [- / NO] knoppen of het data wiel.

2. Selecteer een submenu en druk vervolgens op de knop [ENTER]. Gebruik het data wiel om een bestand te selecteren dat u wilt verwijderen.

3. Druk op de [ENTER] knop, "Sure?" word weergegeven op het LCD-scherm, druk op

De [ENTER] of [+ / YES] knop om het bestand te verwijderen, of druk op [- / NO] om te annuleren.

### Format

Selecteer het menu "Format" en druk op de [ENTER] knop, "Sure?" word weergegeven op het

LCD scherm. Druk op de [ENTER] knop om de USB-stick te formatteren, of druk op [- / NO] om te annuleren.

Opmerking: door het formatteren worden alle gegevens op de USB-flashdrive gewist!

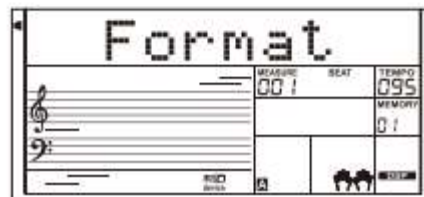
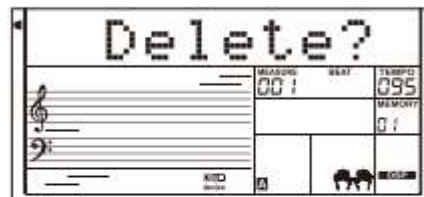
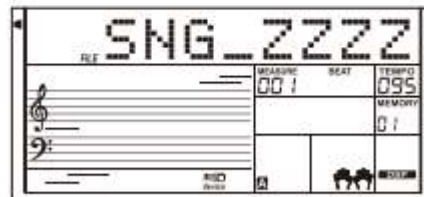
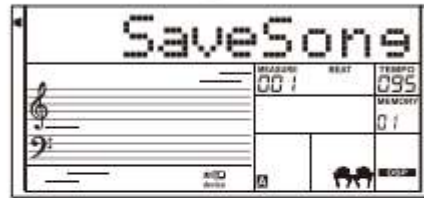

#### Keyboard and ASCII Character Relative Table

Note	C#2	D2	E#2	E2	F2	F#2	G2	A#2	A2	B#2	B2
Letter	DEL	BACK	NEXT	A	B	C	D	E	F	G	H
Note	C#3	D3	E#3	E3	F3	F#3	G3	A#3	A3	B#3	B3
Letter	I	J	K	L	M	N	D	P	Q	R	S
Note	B3	C#4	C#4	D#4	D4	F#4	F#4	G#4	A#4	A#4	A#4
Letter	T	U	V	W	X	Y	Z	0	1	2	3
Note	B#4	B#4	C#5	C#5	D#5	D#5					
Letter	4	5	6	7	8	9					



## Wat is MIDI?

1. MIDI (Musical Instrument Digital Interface) zorgt ervoor dat verschillende instrumenten, randapparatuur en computers kunnen worden verbonden en communiceren. MIDI stuurt event messages welke o.a. notatie, toonhoogte, aanslaggevoeligheid, controllers voor effecten, volume en panning door kunnen geven.

2. Het instrument kan informatie doorgeven zodat tijdens het afspelen MIDI-informatie realtime kan worden doorgegeven aan externe MIDI-apparatuur. Het instrument kan ook MIDI-data ontvangen zodat deze kan worden gebruikt om geluid af te spelen.

## MIDI aansluitingen

Om MIDI-gegevens uit te wisselen tussen meerdere apparaten, dient elk apparaat via een MIDI-kabel zijn aangesloten.

**MIDI IN:** Ontvangt MIDI-data van een computer.

**MIDI OUT:** Verzendt de instrumentinformatie als MIDI-data naar een ander MIDI-apparaat.

**MIDI THRU PORT:** U kunt de MIDI THRU-poort gebruiken om de MIDI-kabel te koppelen naar de MIDI IN-poort van een ander MIDI-instrument. Het signaal dat de MIDI IN poort ontvangt wordt direct verzonden naar de MIDI THRU poort, zodat het MIDI instrument veel MIDI-instrumenten tegelijkertijd kan besturen.

Verbind de MIDI OUT van een ander apparaat met de MIDI IN-aansluiting aan de achterkant, het instrument werkt dan als geluidsmodule.

Verbind de MIDI IN van een ander apparaat met de MIDI OUT-aansluiting aan de achterkant. Het instrument werkt dan als MIDI-controller.

## Gegevens downloaden van een computer

1. Schakel het instrument uit. Gebruik een standaard USB-kabel (A naar B) om de

USB-aansluiting van het instrument te verbinden met de USB-poort van een computer. Zet het instrument vervolgens aan.

2. Open de POOTUTE-software op de computer. "PCLink" verschijnt op het LCD-scherm van het instrument om aan te geven dat het met succes is verbonden met de computer.

3. Met POOTUTE kunt u alle gebruikersgegevens naar de computer uploaden als een back-up, of download gebruikersgegevens van de computer naar het instrument.

4. Raadpleeg de software-instructies voor meer informatie.

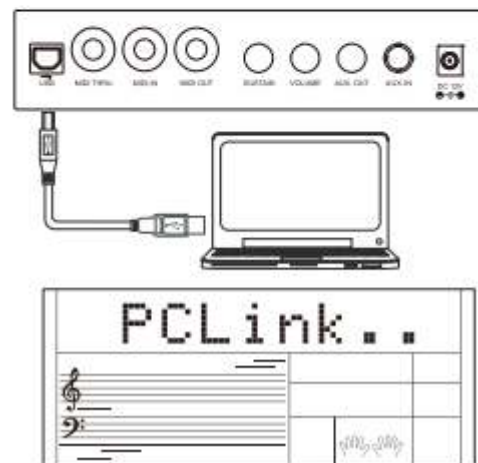
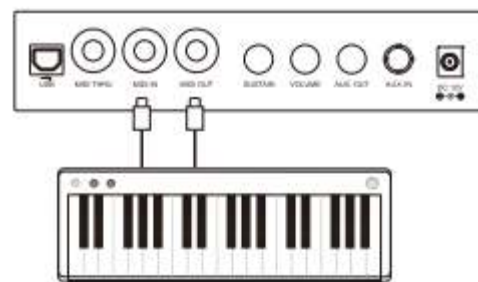

## PROBLEEMOPLOSSING

Probleem	Mogelijke oorzaak en oplossing
De luidsprekers produceren een popgeluid telkens wanneer de stroom AAN of UIT wordt gezet	Dit is normaal en zal geen schade tot gevolg hebben.
Geen geluid wanneer het toetsenbord wordt bespeeld.	Zorg ervoor dat het hoofdvolume op een geschikt niveau is ingesteld. Controleer of koptelefoons zijn aangesloten op de PHONES / OUTPUT-aansluiting. Het voice-volume R1 / R2 / L (Mixer) instellingen kunnen te laag zijn ingesteld. Zorg ervoor dat de voice-volumes op het juiste niveau zijn ingesteld.
Bij gebruik van een mobiele telefoon zijn bijgeluiden hoorbaar.	Het gebruik van een mobiele telefoon in de directe nabijheid van het instrument kan mogelijk storing tot gevolg hebben. Om dit te voorkomen, schakelt u de mobiele telefoon uit of gebruikt u deze op grotere afstand van het instrument.
De automatische begeleiding speelt niet af zelfs wanneer Sync zich in de standby-modus bevindt en er wordt op een toets gedrukt word.	U probeert misschien de begeleiding te starten door een toets in de rechterhand te spelen. Zorg ervoor dat u een toets speelt in het linkerhandbereik van het toetsenbord, om de begeleiding met Sync te starten.
Bepaalde noten klinken op de verkeerde toonhoogte.	Zorg ervoor dat de waarde van de tuning op 0 is ingesteld. Druk tegelijkertijd op de [+ / YES] en [- / NO] knoppen, zet daarna het instrument aan om de deze terug te zetten naar de fabrieksinstellingen.
De Harmony-functie werkt niet.	Zorg ervoor dat de Harmony-functie is ingeschakeld. Harmony kan niet worden aangepast wanneer een drumkit is geselecteerd voor voice R1.
Na verbinding te hebben gemaakt met een computer, word deze niet herkend.	Controleer of de USB-kabel stevig is aangesloten of probeer een andere kabel aan te sluiten op de USB-poort van de computer, zonder een ander stuurprogramma op de pc te installeren.
De USB-stick word niet gelezen en kan niets opslaan	Formateer de USB-stick in FAT16 of FAT32 en zorg ervoor dat er geen schijfdeling op de stick staat.
Het instrument schakelt automatisch uit.	Standaard word het instrument na een aangegeven tijd automatisch afgesloten. Dit is aan te passen in het functiemenu

**LCD scherm**

Multi-functioneel LCD

**Klavier**

61

**Polyfonie**

128

**Klanken**

737 preset voices, 50 user voices

**Begeleidingen/Styles**

240 preset styles, 10 user styles

**Song**

160 preset songs, 10 user songs

**Demo**

5

**Album**

120

**Controle knoppen**

Aan/uit schakelaar, Volume Knop, Accomp+/-, Transpose+/-, Octave+/-, Tempo+/-, Left, Right/Chord Dict., Lesson, Perform., Freeze, O.T.S., IFX, SYNTH, Bank, Store, M1-M6, Style, Voice, Demo, Song/Album, Data wiel, Enter, +/Yes, -/No, Exit, Mixer, Function, Harmony, Dual, Lower, Sustain, DSP, Piano, Metro, Touch, USB Device, FreeSolo.

**Knoppen begeleiding/Styles**

Start/Stop, Sync stop, Sync start, Intro1/Ending1(Pause), Intro2/Ending2(REPEAT A/B), Fill A (FF), Fill B (Rew), Fill C, Fill D, Fade, A.B.C. Record Function Record, Accomp, Melody 1-5

**Panel Memory**

96

**Aansluitingen**

DC IN, Headphones, AUX IN, AUX OUT, Sustain, Volume, USB, MIDI IN, MIDI OUT, MIDI THRU.

**Netstroomadapter**

DC 12V

**Speakers**

Woofer: 15WX2

Tweeter: 25WX2

**Afmetingen**

970(L)X390(B)X160(H) mm

**Gewicht**

9Kg

\* Specificaties en omschrijvingen zijn informatief en kunnen zonder aankondiging aangepast worden.

## VOICE LIST

NO.	English Name	LCD Name
<b>Piano</b>		
1	Acoustic Grand Piano	GrandPn
2	Acoustic Grand Piano (wide)	GrandPnW
3	Acoustic Grand Piano (dark)	GrandPnD
4	Acoustic Grand Piano (stereo)	SteGraPn
5	Octave Grand Piano	OctavPno
6	Octave Grand Piano 2	OctavPn2
7	Piano & Strings	Pno&Str
8	Piano & Strings 2	Pno&Str2
9	Piano & Pad	Pno&Pad
10	Piano & Pad 2	Pno&Pad2
11	Piano & Choir	Pno&Cho
12	Piano & Choir 2	Pno&Cho2
13	Piano & EP	Pno&EP
14	Piano & EP 2	Pno&EP2
15	Piano & Vibraphone	Pno&Vib
16	Piano & Vibraphone 2	Pno&Vib2
17	Jazz Piano	JazzPno
18	Pop Piano	PopPiano
19	Rock Piano	RockPno
20	Club Piano	ClubPno
21	Bright Acoustic Piano	BritePn
22	Bright Acoustic Piano (wide)	BritePnW
23	Electric Grand Piano	E.Grand
24	Electric Grand Piano (wide)	E.GrandW
25	Electric Grand Piano (dark)	E.GrandD
26	Fusion Electric Grand Piano	FusionEP
27	Fusion Electric Grand Piano 2	FusioEP2
28	Club Electric Piano	ClubEP
29	Club Electric Piano 2	ClubEP2
30	Wah Electric Grand Piano	WahEP
31	Wah Electric Grand Piano 2	WahEP2
32	Wah Electric Grand Piano 3	WahEP3
33	Honky Tonk Piano	HnkyTonk
34	Honky Tonk Piano (wide)	HnyTonkW
35	Honky Tonk Piano (dark)	HnyTonkD
36	Honky Tonk Piano (stereo)	HoTo/Ste
37	Electric Piano	E.Piano
38	Electric Piano 2	E.Piano2
39	Electric Piano (wide)	E.PianoW
40	Electric Piano (wide) 2	E.Pno2W
41	Detuned Electric Piano	DetunEP
42	Detuned Electric Piano 2	DetunEP2
43	Electric Piano(velocity mix)	E.PnoV
44	Electric Piano 2 (velocity mix)	E.PnoV2
45	60's Electric Piano	60'sEP
46	EP Legend	EPLegend
47	Phase EP	EPPhase
48	Phase EP 2	EPPhase2
49	Jazz Electric Piano	JazzEP
50	Tremolo EP	TremoEP
51	Tremolo EP 2	TremoEP2
52	Funk EP	FunkEP
53	Funk EP 2	FunkEP2
54	Modern EP	ModernEP

55	Modern EP 2	ModerEP2
56	Warm EP	WarmEP
57	Warm EP 2	WarmEP2
58	Choir EP	ChoriEP
59	Choir EP 2	ChoriEP2
60	EP & Strings	EP&Str
61	EP & Strings 2	EP&Str2
62	Harpsichord	Harpsi
63	Harpsichord 2	Harpsi2
64	Harpsichord (octave mix)	HarpsiO
65	Harpsichord (wide)	HarpsiW
66	Harpsichord (with key off)	HarpsiOf
67	Clavi	Clavi
68	Clavi 2	Clavi2
69	Clavi (wide)	ClaviW
70	Pulse Clavi	PluseClv
71	Pulse Clavi 2	PulseCl2
72	Phase Clavi	PhaseCla
73	Phase Clavi 2	PhaseCl2
74	Wah Clavi	WahClavi
75	E.Clavi	E.Clavi
<b>Organ</b>		
76	Celesta	Celesta
77	Celesta 2	Celesta2
78	Bright Celesta	BriCeles
79	Celesta & Sine	Cele&Sin
80	Reecho Bell	RchoBell
81	Celesta & Music Box	Cele&MuB
82	Celesta & Music Box 2	Cele&MB2
83	Glockenspiel	Glocken
84	Glockenspiel 2	Glocken2
85	Glockenspiel & Sine	Gloc&Sin
86	Glockenspiel & Celesta	Gloc&Cel
87	Glockenspiel & Celesta 2	Gloc&Ce2
88	Music Box	MusicBox
89	Music Box 2	MusiBox2
90	Music Box 3	MusiBox3
91	Toy Box	ToyBox
92	Music Box & Harp	MBox&Har
93	Music Box & Harp 2	MB&Harp2
94	Vibraphone	Vibra
95	Vibraphone 2	Vibra2
96	Vibraphone (wide)	VibraW
97	Vibraphone (wide) 2	VibraW2
98	Stereo Vibraphone	SteVibra
99	Rigid Vibraphone	RigVibra
100	Vibraphone & Bell	Vibra&Be
101	Vibraphone & Harpsichord	Vib&Harp
102	Vibraphone & Harpsichord 2	Vib&Har2
103	Vibraphone & Strings	Vibr&Str
104	Vibraphone & Strings 2	Vib&Str2
105	Hard Vibraphone	HardVib
106	Marimba	Marimba
107	Marimba 2	Marimba2
108	Marimba (wide)	MarimbaW
109	SinMarimba	SinMarim



110	Stereo Marimba	SteMarim
111	Marimba & Vibraphone	Mari&Vib
112	Marimba & Vibraphone 2	Mar&Vib2
113	Wood Drum	WoodDrum
114	Wood Drum 2	WoodDr2
115	Xylophone	Xylophon
116	Xylophone 2	Xylopho2
117	Tubular Bells	TubulBel
118	Tubular Bells 2	TubulBe2
119	Church Bell	ChurBell
120	Church Bell 2	ChurBel2
121	Carillon	Carillon
122	Carillon 2	Carillo2
123	Dulcimer	Dulcimer
124	Dulcimer 2	Dulcimr2
125	Santur	Santur
126	Santur 2	Santur2
127	Shorty	Shorty
128	Shorty 2	Shorty2
Piano		
129	Drawbar Organ	DrawOrgn
130	Drawbar Organ 2	DrawOrg2
131	Detuned Drawbar Organ	DeDrOrgn
132	Detuned Drawbar Organ 2	DeDrOrg2
133	Italian 60's Organ	60'sOrgn
134	Italian 60's Organ2	60'sOr2
135	70's Drawbar Organ	70DrawOr
136	70's Drawbar Organ 2	70DraOr2
137	Soft Stereo Drawbar Organ	SoftDrOr
138	Mellow Drawbar Organ	MellDrOr
139	Bright Drawbar Organ	BriDrOrg
140	Bright Drawbar Organ 2	BriDrOr2
141	Percussive Organ	PercOrgn
142	Percussive Organ 2	PercOrg2
143	Detuned Percussive Organ	DePeOrgn
144	Detuned Percussive Organ 2	DePeOrg2
145	70's Percussive Organ	70'sPcOr
146	Light Click Organ	LiCliOrg
147	Light Click Organ 2	LiCliOr2
148	Rock Organ	RockOrgn
149	Rock Organ 2	RockOrg2
150	Stereo Rotary Organ	SteRoOrg
151	Slow Rotary Organ	SlRotaOr
152	Rotary Organ	RotaOrgn
153	Rotary Organ 2	RotaOrg2
154	Church Organ	ChurOrgn
155	Church Organ 2	ChurOrg2
156	Church Organ 3	ChurOrg3
157	Church Organ (octave mix)	ChurOrgO
158	Detuned Church Organ	DeChOrgn
159	Detuned Church Organ 2	DeChOrg2
160	Reed Organ	ReedOrgn
161	Reed Organ 2	ReedOr2
162	Puff Organ	PuffOrgn
163	Puff Organ 2	PuffOr2
164	Accordion	Acordion

165	Accordion 2	Acordin2
166	Accordion 3	Acordin3
167	Chorus Accordion	ChoAccor
168	Musette	Musette
169	Accord II Solo	AccoSolo
170	Harmonica	Harmonica
171	Harmonica 2	Harmonic2
172	Sweet Harmonica	SweeHarm
173	Wah Harmonica	WahHarmo
174	Tango Accordion	TanAccod
175	Tango Accordion 2	TanAcco2
Organ		
176	Acoustic Guitar (nylon)	NylonGtr
177	Acoustic Guitar (nylon) 2	NylonGt2
178	Acoustic Guitar (nylon + keyoff)	NylGtrOf
179	Ukulele	Ukulele
180	Acoustic Guitar (steel)	SteelGtr
181	Acoustic Guitar (steel) 2	SteelGt2
182	12-Strings Guitar	12StrGtr
183	12-Strings Guitar 2	12StrGt2
184	Mandolin	Mandolin
185	Mandolin 2	Mandoli2
186	Steel Guitar with Body Sound	SteelBdy
187	Electric Guitar (jazz)	JazzGtr
188	Electric Guitar (jazz) 2	JazzGtr2
189	Electric Guitar (pedal steel)	PedalGtr
190	Electric Guitar (clean)	CleanGtr
191	Electric Guitar (detuned clean)	DetClnGt
192	Mid Tone Guitar	MidTonGt
193	Electric Guitar (muted)	MutedGtr
194	Electric Guitar (funky cutting)	FunkGt
195	Electric Guitar (muted velo-sw)	MufVelGt
196	Jazz Man	JazzMan
197	Overdriven Guitar	OvdrGtr
198	Overdriven Guitar 2	OvdrGtr2
199	Guitar Pinch	GtPinch
200	Distortion Guitar	DistGtr
201	Distortion Guitar 2	DisGtr2
202	Distortion Guitar (withfeedback)	FeedbkGt
203	DistortionGuitar (withfeedback) 2	FedbkGt2
204	Distorted Rhythm Guitar	DistRyth
205	Guitar Harmonics	GtrHarmo
206	Guitar Harmonics 2	GtrHarm2
207	Guitar Feedback	GtrFdbk
208	Velocity Nylon Guitar	VeloNylGt
209	Chorus Nylon Guitar	ChoNylGt
210	Chorus Nylon Guitar 2	ChNylGt2
211	Bright Nylon Guitar	BriNylGt
212	Bright Nylon Guitar 2	BrNylGt2
213	Tremolo Steel Guitar	TreStGtr
214	Tremolo Steel Guitar 2	TrStGtr2
215	Velocity Steel Guitar	VelStGtr
216	Chorus Steel Guitar	ChoStGtr
217	Chorus Steel Guitar 2	ChStGtr2
218	Nylon & Steel Guitar	Nyl&StGt
219	Nylon & Steel Guitar 2	Ny&StGt2



## VOICE LIST

220	Pedal Steel Guitar	PedStGtr
221	Mellow Guitar	MelloGtr
222	Mellow Guitar 2	MellGtr2
223	Velocity Jazz Guitar	VelJazGt
224	Velocity Jazz Guitar 2	VelJaGt2
225	Detuned Jazz Guitar	DeJazGtr
226	Detuned Jazz Guitar 2	DeJazGt2
227	Stereo Clean Guitar	SteCleGt
228	Velocity Clean Guitar	VelCleGt
229	Velocity Clean Guitar 2	VelClGt2
230	Stereo Muted Guitar	SteMutGt
231	Stereo Muted Guitar 2	StMutGt2
232	5th Distortion	5thDisto
233	Distortion Guitar Octave	OctDisGt
234	Stereo Distorted Guitar	SteDisGt
235	Steel Bend Guitar	StBenGtr
<b>Bass</b>		
236	Acoustic Bass	AcoBass
237	Acoustic Bass 2	AcouBas2
238	Acoustic Bass 3	AcouBas3
239	Electric Bass (finger)	FngrBass
240	Electric Bass (finger) 2	FngrBas2
241	Finger Slap Bass	FngrSlap
242	Finger Slap Bass 2	FngrSlp2
243	Electric Bass (pick)	PickBass
244	Electric Bass (pick) 2	PickBas2
245	Fretless Bass	FresBass
246	Fretless Bass 2	FresBas2
247	Slap Bass	SlapBass
248	Slap Bass 2	SlapBas2
249	Slap Bass 3	SlapBas3
250	Slap Bass 4	SlapBas4
251	Synth Bass	SynBass
252	Synth Bass 2	SynBass2
253	Synth Bass 3	SynBass3
254	Synth Bass 4	SynBass4
255	Acoustic Bass Detuned	DeAcoBas
256	Acoustic Bass Detuned 2	DeAcoBa2
257	Acoustic Bass Filter	FlAcBas
258	Acoustic Bass Filter 2	FlAcBa2
259	Jazz Style	JazStyle
260	Jazz Style 2	JaStyle2
261	Acoustic Bass & Mute Guitar	AcB&MuGt
262	Acoustic Bass & Mute Guitar 2	AcB&MuG2
263	Detuned Finger Bass	DeFngrBa
264	Detuned Finger Bass 2	DeFngBa2
265	Dark Finger Bass	DaFngrBa
266	Resonant Finger Bass	ReFgrBas
267	Resonant Finger Bass 2	ReFgrBa2
268	Wah Finger Bass	WaFgrBas
269	Wah Finger Bass 2	WaFgrBa2
270	Bass & Distorted Electric Guitar	Ba&DisGt
271	Bass & Distorted Electric Guitar 2	Ba&DiGt2
272	Mute Pick Bass	MuPicBas
273	Mute Pick Bass 2	MuPicBa2

274	Detuned Pick Bass	DePicBas
275	Detuned Pick Bass 2	DePicBa2
276	90's Bass	90'sBass
277	90's Bass 2	90'sBas2
278	Fretless Bass & Sine	Fris&Sin
279	Fretless Bass & Sine 2	Fris&Si2
280	Fretless Bass Detuned	DeFries
281	Fretless Bass Detuned 2	DeFries2
282	Fretless Bass Detuned 3	DeFries3
283	Power Slap Bass	PoSlaBas
284	Power Slap Bass 2	PoSlaBa2
285	Lash Thumb Bass	LaThbBas
286	Lash Thumb Bass 2	LaThbBa2
287	Resonant Slap Bass	ReSlaBas
288	Resonant Slap Bass 2	ReSlaBa2
289	Wah Slap Bass	WaSlaBas
290	Wah Slap Bass 2	WaSlBas2
291	Velocity Switch Slap Bass	VeSlaBas
292	Clavi Bass	ClavBass
293	Hammer	Hammer
294	Synth Bass (attack)	AtackBas
295	Synth Bass (rubber)	RubbBass
296	Attack Pulse	AtackPls
<b>Strings &amp; Orchestral</b>		
297	Violin	Violin
298	Violin 2	Violin2
299	Violin (slow attack)	SlViolin
300	Two Violin	TwoVioli
301	Soft Violin	SofVioli
302	Velocity Violin	VelVioli
303	The Violin	TheVioli
304	Mono Violin	MonVioli
305	Octave Violin	OtaVioli
306	Electric Violin	EleVioli
307	Violin & Viola	Vlin&Via
308	Viola	Viola
309	Viola 2	Viola2
310	Viola 3	Viola3
311	Dark Viola	DarViola
312	Cello	Cello
313	Cello 2	Cello2
314	Cello 3	Cello3
315	Cello 4	Cello4
316	Contrabass	Contrabs
317	Contrabass 2	Contrab2
318	Tremolo Strings	TremStr
319	Tremolo Strings 2	TremStr2
320	Slow Tremolo Strings	SlTrmStr
321	Slow Tremolo Strings 2	SlTrmSt2
322	Pizzicato Strings	PizzStr
323	Pizzicato Strings 2	PizStr2
324	Octave Pizzicato	OctaPiz
325	Orchestral Harp	OrchHarp
326	Orchestral Harp 2	OrchHrp2
327	Yang Chin	YangChin



328	Yang Chin 2	YangChi2
329	Timpani	Timpani
330	Timpani 2	Timpani2
331	String Ensembles	Strings
332	String Ensembles 2	Strings2
333	Strings & Brass	Str&Bras
334	60's Strings	60'sStr
335	70's Strings	70'sStrs
336	Synth Strings	SynStrs
337	Synth Strings 2	SynStrs2
338	Synth Strings 3	SynStrs3
339	Synth Strings 4	SynStr4
340	Synth Strings 5	SynStr5
341	Choir Aahs	ChorAah
342	Choir Aahs 2	ChorAah2
343	Choir Aahs 3	ChorAah3
344	Choir Aahs 4	ChorAah4
345	Voice Oohs	VoiceOoh
346	Voice Oohs 2	VoiceOoh2
347	Humming	Humming
348	Humming 2	Humming2
349	Analog Voice	AnaVoice
350	Analog Voice 2	AnaVoic2
351	Synth Voice	SynVoice
352	Orchestra Hit	OrchHit
353	Celloen 16'	Cello16'
354	Chamber Music	ChambMus
355	Chamber Music 2	ChambMu2
356	Africa	Africa
357	Africa 2	Africa2
358	Stereo Slow Strings	SteSlStr
359	Slow Strings	SlowStr
360	Legato Strings	LegtoStr
361	Orchestra	Orchestra
362	Arco Strings	ArcoStr
363	Resonant Strings	RsontrStr
364	The Strings	TheStrs
365	Solo Strings	SoloStrs
366	Mellow Choir	MeloChoi
367	Stereo Choir Aahs	SteChoAa
368	Strings & Choir	Str&Choi
369	Strings & Choir 2	Str&Cho2
370	Strings & Voice	Str&Voic
371	Strings & Voice 2	Str&Voi2
372	Analog Voice	AnalgVoi
373	Analog Voice 2	Analog
374	Bass Hit Plus	BassHit
375	Bass Hit Plus 2	BassHit2
376	6th Hit	6thHit
377	6th Hit 2	6thHit2
378	Euro Hit	EuroHit
379	Euro Hit 2	EuroHit2
380	Octave Orchestra Hit	OctOrchH
381	Octave Orchestra Hit 2	OctOrch2
<b>Reed</b>		

382	Trumpet	Trumpet
383	Trumpet 2	Trumpet2
384	Dark Trumpet Soft	DarkTrp
385	Dark Trumpet Soft 2	DarkTrp2
386	Trombone	Trombone
387	Trombone 2	Trmbone2
388	Bright Trombone	BritBone
389	Tuba	Tuba
390	Tuba 2	Tuba2
391	Tuba 3	Tuba3
392	Muted Trumpet	MuleTrp
393	Muted Trumpet 2	MuleTrp2
394	Muted Trumpet 3	MuleTrp3
395	French Horn	FrHorn
396	French Horn 2	FrHorn2
397	French Horn 3	FrHorn3
398	French Horn 4	FrHorn4
399	Brass Section	Brass
400	Brass Section 2	Brass2
401	Brass Section 3	Brass3
402	Brass Section 4	Brass4
403	Synth Brass	SynBras
404	Synth Brass 2	SynBras2
405	Synth Brass 3	SynBras3
406	Synth Brass 4	SynBras4
407	Resonant Trumpet	ResTrump
408	Sweet Trumpet	SweTrump
409	Wah Trumpet	WahTrump
410	Dark Trombone	DaTrombo
411	Dark Trombone 2	DaTromb2
412	Strings & Trombone	Str&Trom
413	Tuba Solo	TubaSolo
414	Tuba Solo 2	TubaSol2
415	Soft Tuba	SoftTuba
416	Soft Tuba 2	SoftTuba2
417	Stereo French Horn	StFrHorn
418	Stereo French Horn 2	StFrHor2
419	Fifth Horn Orchestra	FifHornO
420	Fifth Horn Orchestra 2	FifHorO2
421	Dark Brass	DarBrass
422	Dark Brass 2	DarBras2
423	Brassband	Brasband
424	Brassband 2	Braband2
425	Bright Brass Section	BrBrass
426	Bright Brass Section 2	BrBras2
427	Mute Brass Ensemble	MuBrasEn
428	Mute Brass Ensemble 2	MuBraEn2
429	Sforzato Brass	SfztBras
430	Brass & Strings	Bras&Str
431	Brass & Strings 2	Bra&Str2
432	Analog Synth Brass	AnaBras
433	Analog Synth Brass 2	AnaBras2
434	Jump Brass	JumpBras
435	Octave Synth Brass	OtaSyBrs
436	Synth Brass & Strings	SyBr&Str
437	Synth Brass & Strings 2	SyB&Str2

## VOICE LIST

438	Echo Brass	EchoBras
Synth Pad		
439	Soprano Sax	SprnoSax
440	Soprano Sax 2	SprnSax2
441	Soprano Sax Soft	SprnSxSf
442	Slow Soprano Sax	SlSprnSx
443	Sweet Soprano Sax	SwSprnSx
444	Alto Sax	AltoSax
445	Alto Sax 2	AltoSax2
446	Soft Alto Sax	SftAltoSx
447	Super Alto Sax	SprAltoSx
448	Tenor Sax	TenorSax
449	Tenor Sax 2	TenoSax2
450	Baritone Sax	BarlSax
451	Baritone Sax 2	BariSax2
452	Soft Baritone Sax	SfBariSx
453	Sax Band	SaxBand
454	Oboe	Oboe
455	Oboe 2	Oboe2
456	Sweet Oboe	SwetOboe
457	English Horn	EngHorn
458	English Horn 2	EngHorn2
459	Analog Horns	AnalHorn
460	Woodwinds	Woodwind
461	Bassoon	Bassoon
462	Bassoon 2	Bassoon2
463	Clarinet	Clarinet
464	Clarinet 2	Clarinet2
Synth Pad		
465	Piccolo	Piccolo
466	Piccolo 2	Piccolo2
467	Flute	Flute
468	Flute 2	Flute2
469	Sweet Flute	SweetFlut
470	Recorder	Recorder
471	Recorder 2	Recorde2
472	Pan Flute	PanFlute
473	Pan Flute 2	PanFlut2
474	Sweet Pan Flute	SwPanFlu
475	Dark Pan Flute	DarPanFl
476	Blown Bottle	Bottle
477	Blown Bottle 2	Bottle2
478	Shakuhachi	Shakchi
479	Shakuhachi 2	Shakchi2
480	Whistle	Whistle
481	Whistle 2	Whistle2
482	Ocarina	Ocarina
483	Ocarina 2	Ocarina2
Synth Pad		
484	Lead 1 (square)	SquareLd
485	Lead 1a (square 2)	SquarLd2
486	Lead 1b (sine)	SineLead
487	Lead 2 (sawtooth)	SawLead
488	Lead 2a (sawtooth 2)	SawLead2
489	Lead 2b (saw + pulse)	SawPlsLd

490	Lead 2c (double sawtooth)	DubSawLd
491	Lead 2d (sequenced analog)	SquAnaLd
492	Lead 3 (caliope)	CalioPLd
493	Lead 4 (chiff)	ChiffLd
494	Lead 5 (charang)	CharanLd
495	Lead 5a (wire lead)	WireLead
496	Lead 6 (voice)	VoiceLd
497	Lead 7 (fifths)	FifthsLd
498	Lead 8 (bass + lead)	BassLead
499	Lead 8a (soft wr)	SfWrLd
500	Delayed Lead 2	DelyLd2
501	Delayed Lead 3	DelyLd3
502	Slow Square Lead	SlSquaLd
503	Sine Solo	SineSolo
504	Square Lead	SquaLd
505	2Oscillators Lead	2OscrlLd
506	Wavy Sawtooth	WavySaw
507	Super Analog	SuprAnag
508	Big Lead	BigLead
509	Bauble Lead	BaublLd
510	PWM 4th	PWM4th
511	PWM 4th Soft	PWM4thSf
512	Synth Caliope Soft	SynCalSf
513	Chiffer Lead	ChiffLd
514	Chiffer Lead 2	ChiffLd2
515	Charang	Charang
516	Charang 2	Charang2
517	Wire Lead	WireLd2
518	Soft Vox	SoftVox
519	5th SawWave	5thSawWv
520	Fifth Lead Soft	FifLdSf
521	Fifth Lead	FifLead
522	Massiness	Massines
523	Square	Square
524	Thick Square	ThickSqu
525	Corrie	Corrie
526	Quint	Quint
Synth SFX		
527	Pad 1 (new age)	NewAgePd
528	New Age Pad 2	NewAgPd2
529	New Age Pad 3	NewAgPd3
530	Pad 2 (warm)	WarmPad
531	Warm Pad 2	WarmPad2
532	Pad 2a (sine pad)	SinePad
533	Pad 3 (polysynth)	PolySyPd
534	Poly Synth 2	PolySyn2
535	Poly Synth 3	PolySyn3
536	Pad 4 (choir)	ChoirPad
537	Pad 4a (itopia)	ItopiaPd
538	Pad 5 (bowed)	BowedPd
539	Pad 6 (metallic)	MetalPad
540	Metallic Pad 2	MetalPa2
541	Pad 7 (halo)	HaloPad
542	Halo Pad 2	HaloPad2
543	Halo Pad 3	HaloPad3
544	Pad 8 (sweep)	SweepPd



545	Sweep Pad 2	SweepPa2
546	Slow Square	SlowSqua
547	New Year Pad	NewYrPad
548	PWM Pad	PWMPad
549	Warmly Pad	WarmlPad
550	Horn Pad	HornPad
551	Click Pad	ClickPad
552	Analog Pad	AnaloPad
553	Poly Pad	PolyPad
554	Space Voice	SpaceVoi
555	Bowed Pad	BowedPad
556	Bowed Pad 2	BowedPa2
557	Pan Pad	PanPad
558	Pan Pad 2	PanPad2
559	Dipolar Pad	DipolaPa
560	Rising	Rising
561	Congregate	Cogrgate
<b>Percussive</b>		
562	FX 1 (rain)	FXRain
563	FX 2 (soundtrack)	Soundtrk
564	Prelude	Prelude
565	FX 3 (crystal)	Crystal
566	Crystal 2	Crystal2
567	FX 3a (synth mallet)	SynMalet
568	FX 4 (atmosphere)	Atmosphr
569	Warm Air	WarmAir
570	FX 5 (brightness)	Bright
571	Smog	Smog
572	FX 6 (goblins)	Goblins
573	Goblin 2	Goblin2
574	Choir Bell	ChoirBel
575	Choir Bell 2	ChoiBel2
576	FX 7 (echoes)	Echoes
577	Echo Drops 2	EchoDrp2
578	FX 7a (echo bell)	EchoBell
579	Echo Bell 2	EchoBel2
580	FX 7b (echo pan)	EchoPan
581	FX 8 (sci-fi)	Sci-Fi
582	Sci-Fi 2	Sci-Fi2
<b>Percussive</b>		
583	Sitar	Sitar
584	Sitar 2 (bend)	Sitar2
585	Sitar & Strings	Sitr&Str
586	Sitar & Strings 2	Sitr&Sr2
587	Banjo	Banjo
588	Banjo 2	Banjo2
589	Shamisen	Shamisen
590	Shamisen 2	Shamisi2
591	Koto	Koto
592	Koto 2	Koto2
593	Taisho Koto	TaiKoto
594	Taisho Koto 2	TaiKoto2
595	Kalimba	Kalimba
596	Kalimba 2	Kalimba2
597	Bag Pipe	Bagpipe
598	Bag Pipe 2	Bagpipe2

599	Fiddle	Fiddle
600	Fiddle 2	Fiddle2
601	Shanai	Shanai
602	Shanai 2	Shanai2
<b>SFX</b>		
603	Tinkle Bell	TnkIBell
604	Tinkle Bell 2	TnkIBel2
605	Agogo	Agogo
606	Agogo 2	Agogo2
607	Steel Drums	SteelDrm
608	Steel Drums 2	StelDrm2
609	Woodblock	WoodBlok
610	Woodblock 2	WoodBlk2
611	Castanets	Castanet
612	Castanets 2	Castane2
613	Taiko Drum	TaikoDum
614	Taiko Drum 2	TaikDrm2
615	ConcertBass Drum	ConBasDm
616	ConcertBass Drum 2	CnBasDr2
617	Melodic Tom	MelodTom
618	Melodic Tom 2	MeldTom2
619	Synth Drum	SynDrum
620	Rhythm Box Tom	RhythBox
621	Electric Drum	ElecDrum
622	Electric Drum 2	EleDrum2
623	Reverse Cymbal	RevCymb1
624	Reverse Cymbal 2	RevCymb2
<b>SFX</b>		
625	Guitar Fret Noise	GtrFrNoi
626	Guitar Fret Noise 2	GtrFrNo2
627	Guitar Cutting Noise	GCtNois
628	Guitar Cutting Noise 2	GCtNoi2
629	Acoustic Bass String Slap	BsSISlap
630	Acoustic Bass String Slap 2	BsSISlp2
631	Breath Noise	BreNoise
632	Breath Noise 2	BreNois2
633	Flute Key Click	FlKeyClk
634	Flute Key Click 2	FlKyClk2
635	Seashore	Seashore
636	Seashore 2	Seashor2
637	Rain	Rain
638	Thunder	Thunder
639	Wind	Wind
640	Stream	Stream
641	Bubble	Bubble
642	Bird Tweet	Tweet
643	Bird Tweet 2	Tweet2
644	Dog	Dog
645	Horse Gallop	HouseGlp
646	Sheep	Sheep
647	Telephone Ring	Telphone
648	Telephone Ring 2	Telphon2
649	Door Creaking	DoorCrek
650	Door	Door
651	Scratch	Scratch
652	Wind Chime	WindChi

## VOICE LIST

653	Helicopter	Helicptr
654	Car Engine	CarEngin
655	Car Stop	CarStop
656	Car Pass	CarPass
657	Car Crash	CarCrash
658	Siren	Siren
659	Train	Train
660	Jetplane	Jetplane
661	Starship	Starship
662	Burst Noise	BurtNois
663	Applause	Applause
664	Laughing	Laughing
665	Screaming	Scream
666	Punch	Punch
667	Heart Beat	HeartBet
668	Footsteps	Footstep
669	Gunshot	Gunshot
670	Machine Gun	MachnGun
671	Lasergun	Lasergun
672	Explosion	Explosio
<b>Combined Voice</b>		
673	Stereo Piano & Strings	Pn&Strs
674	Stereo Piano & Calliope	Pno&Calo
675	Stereo Piano & Sweep	Pn&Sweep
676	Honky Tonk Piano & Fifths	Honk&Fif
677	Honky Tonk Piano & Sweep	Honk&Swp
678	FM Electric Piano	FME.Pno
679	Digital Piano	DigitlPno
680	E. Piano & Pad	E.Pn&Pad
681	E. Piano & Sweep	E.Pn&Swp
682	E. Piano 2 & Pad	E.Pn2&Pd
683	E. Piano 2 & Sweep	E.Pn2&Sp
684	E. Piano 2 & Warm	E.Pn2&Wm
685	Harpsichord & Stereo Strings	Hch&StSr
686	Music Box & Stereo Strings	MBx&StSr
687	Vibraphone & Stereo Strings	Vib&StSr
688	Vibraphone Octave	VibraOta
689	Vibraphone & Marimba & Kalimba	Vb&Ma&Ka
690	Marimba & Kalimba	Mar&Kalb
691	Marimba Delay	MariDely
692	Xylophone Octave	XyloOcta
693	Organ & Stereo Strings	Org&StSr
694	Stereo Organ & Piano	StOrg&Pn
695	Rock Organ & Strings	RoOrg&Sr
696	Church Organ & Choir	ChOr&Chr
697	Church Organ & Strings	ChuOr&Sr
698	Harmonica & Acoustic Guitar	Hm&AcGtr
699	Harmonica & Strings	Harm&Str
700	Acoustic Guitar & Flute	AcGr&Flu
701	Acoustic Guitar & Clavi	AcGr&Cla
702	24-Strings Guitar	24StrGtr
703	24-Strings Guitar & Strings	24Gr&Str
704	Steel Guitar & Warm Pad	StiGr&WP
705	Stereo Strings & Horn	Str&Horn
706	The Orchestra	TheOrch
707	Full Strings	FullStr

708	Full Strings 2	FullStr2
709	Symphonic	Symphoni
710	Stereo Choir & Strings	Choi&Str
711	Stereo Choir & Steel Guitar	Ch&StlGr
712	3 Trumpets Loose	3TrumLos
713	Trombone & Stereo Strings	Trom&Str
714	3 Trombones Loose	3TromLos
715	3 Muted Trumpets Loose	3MuTrLos
716	Club Brass	ClubBras
717	Brass & Woodwinds	Bras&Wod
718	Woodwinds & Strings	Wood&Str
719	Section Woods Small	WoodSmal
720	Pan Flute & Strings Pad	PnF&SrPd
721	Koto & Shamisen	Kt&Shams
722	Koto & Shamisen & Strings	K&Shm&Sr
<b>Drums</b>		
723	Standard Set	StandSet
724	Room Set	RoomSet
725	Power Set	PowerSet
726	Electronic Set	ElectSet
727	Analog Set	AnalgSet
728	Jazz Set	JazzSet
729	Brush Set	BrushSet
730	Orchestra Set	OrcheSet
731	SFX Set	SFXSet
732	Dance Set	DanceSet
733	Funk Set	FunkSet
734	Rock Set	RockSet
735	Latin Set	LatinSet
736	Pop Set	PopSet
737	Punk Set	PunkSet



NO.	English Name	LCD Name
<b>8BEAT</b>		
1	8Beat Ballad	8BtBld
2	8Beat Piano	8BtPiano
3	8Beat 1	8Beat1
4	Guitar Pop 1	GtPop1
5	8Beat Hip Hop	8BtHiHop
6	8Beat Blues Rock	8BtBluRk
7	8Beat Pop	8BtPop
8	Pop Funk 1	PopFunk1
9	Rhythm&Beat 1	Rhy&Bt1
10	8Beat Disco 1	8BtDisc1
11	8Beat Rock	8BtRock
12	Guitar Pop 2	GtPop2
13	8Beat 2	8Beat2
14	Sweet Beat	SweetBt
15	8Beat Dance	8BtDance
16	8Beat Disco 2	8BtDisc2
17	Pop Funk 2	PopFunk2
18	8Beat 3	8Beat3
19	60's 8Beat	60's8Bt
20	Rhythm&Beat 2	Rhy&Bt2
<b>16BEAT</b>		
21	16Beat 1	16Beat1
22	16Beat Funk 1	16BtFuk1
23	16Beat Ballad 1	16BtBld1
24	16Beat R&B	16BtR&B
25	Pop 16Beat 1	Pop16Bt1
26	16Beat Funk 2	16BtFuk2
27	16Beat Dance	16BtDanc
28	Pop 16Beat 2	Pop16Bt2
29	16Beat 2	16Beat2
30	Pop 16Beat 3	Pop16Bt3
31	Pop 16Beat 4	Pop16Bt4
32	Modern 16Beat	Modr16Bt
33	16Beat Hot	16BtHot
34	16Beat Modern	16BtModr
35	16Beat Funk 3	16BtFuk3
36	16Beat 3	16Beat3
37	Cool Beat	CoolBeat
38	16Beat Ballad 2	16BtBld2
39	16Beat 4	16Beat4
40	Pop Shuffle	PopShfl
<b>POP&amp;BALLAD</b>		
41	Pop Rock 1	PopRock1
42	Pop Dance 1	PopDanc1
43	Pop Fusion	PopFusn
44	Analog Night 1	AnalgNt1
45	6/8 Pop	6/8Pop
46	Brit. Pop 1	BritPop1
47	Brit. Pop 2	BritPop2
48	Pop Hit	PopHit
49	Fusion Shuffle	FusShfl
50	Analog Night 2	AnalgNt2
51	Guitar Pop 3	GtPop3
52	Pop Beat	PopBeat

53	Soft Beat	SoftBeat
54	60's Pop	60'sPop
55	Sting Latin	StigLatn
56	R&B Ballad 1	R&BBld1
57	Guitar Ballad	GtBallad
58	Ballad Rock	BaldRock
59	Piano Pop	PianoPop
60	Soft Ballad	SoftBald
61	Natural Ballad	NatuiBld
62	Love Ballad	LoveBald
63	Easy Ballad	EasyBald
64	Miami Ballad	MiamiBld
65	Slow Ballad	SlowBald
66	Folk Ballad	FolkBald
67	Pop Ballad 1	PopBald1
68	Pop Ballad 2	PopBald2
69	EP Ballad	EPBallad
70	New R&B Ballad	NewRBBld
<b>ROCK</b>		
71	Rock	Rock
72	New Wave	NewWave
73	Ska	Ska
74	Pop Rock 2	PopRock2
75	Slow Rock	SlowRock
76	70's Rock&Roll	70'sRock
77	Folk Rock	FolkRock
78	Soft Rock	SoftRock
79	Old Rock	OldRock
80	Easy Rock	EasyRock
81	New Shuffle	NewShuffl
82	Rock Hip Hop	RkHipHop
83	Rock&Roll 1	R'N'R1
84	Rock Shuffle	RockShfl
85	Rock&Roll 2	R'N'R2
<b>BALLROOM</b>		
86	Tango 1	Tango1
87	Spain Matador	Matador
88	Twist 1	Twist1
89	Twist 2	Twist2
90	Big Band Fox	BandFox
91	Tango 2	Tango2
92	Slow Fox	SlowFox
93	Slow Waltz 1	SlowWlz1
94	Swing Fox	SwingFox
95	Salsa 1	Salsa1
96	Cha Cha 1	ChaCha1
97	Cha Cha 2	ChaCha2
98	Beguine 1	Beguine1
99	Beguine 2	Beguine2
100	Rumba 1	Rumba1
101	Samba 1	Samba1
102	Samba 2	Samba2
103	Jive	Jive
104	Fox Trot	FoxTrot
<b>DANCE</b>		
105	Techno 1	Techno1

## STYLE LIST

106	Hip Hop 1	HipHop1
107	House 1	House1
108	House 2	House2
109	Pop Dance 2	PopDanc2
110	Down Beat	DownBeat
111	Techno 2	Techno2
112	Progressive	Progress
113	Rap 1	Rap1
114	Rap 2	Rap2
115	Disco	Disco
116	Soft Disco	SoftDisc
117	Disco Party	DscParty
118	70's Disco	70'sDisc
119	70's Disco Funk	70'sFunk
120	Club Dance	ClubDanc
121	Euro Dance	EuroDanc
122	Hip Hop 2	HipHop2
123	Garage	Garage
<b>SOUL &amp; FUNK</b>		
124	Funk 1	Funk1
125	Classic Funk	ClasFunk
126	Jay R&B	JayR&B
127	Gospel Swing	GopSwing
128	Gospel	Gospel
129	Funk 2	Funk2
130	Electric Funk	ElecFunk
131	Groove Funk	GrooveFk
132	Rubber Funk	RubberFk
133	Cool Funky	ColFunky
134	Jazz Funk	JazzFunk
135	Groove	Groove
136	Soul	Soul
137	Hip Hop Soul	HipHopSl
138	Hip Hop Beat	HipHopBt
139	R&B	R&B
140	Soul Beat	SoulBeat
141	R&B Ballad 2	R&BBld2
142	British Soul Pop	BritSoul
143	Latin Jazz 1	LatinJz1
144	Big Band 1	BigBand1
145	Dixieland 1	Dixland1
146	Guitar Swing 1	GtSwing1
147	Broadway Big Band	BwayBand
148	Swing	Swing
149	Latin Jazz 2	LatinJz2
150	Fusion	Fusion
151	Acid Jazz	AcidJazz
152	Cool Jazz Ballad	CoolJzBd
153	Swing Shuffle	SwingSfl
154	Big Band Medium	BandMid
155	Dixieland 2	Dixland2
156	Acoustic Jazz	AcoustJz
157	Guitar Swing 2	GtSwing2
158	Ragtime	Ragtime
159	Modern Jazz Ballad	MdJzBald
160	Swing Ballad	SwingBal

161	Orchestra Swing	OrhSwing
<b>COUNTRY</b>		
162	Country Pop 1	CntyPop1
163	Bluegrass 1	Blugras1
164	8Beat Country	8BtCnty
165	Modern Country	ModrCnty
166	Country Pop 2	CntyPop2
167	Bluegrass 2	Blugras2
168	2/4 Country	2/4Cntry
169	Country Quick Steps	QuickStp
170	Country Folk	CntyFolk
171	Country Shuffle	CnyShuffl
<b>LATIN &amp; LATIN DANCE</b>		
172	Samba 3	Samba3
173	Bossa Nova	BosaNova
174	Latin	Latin
175	New Reggae	NewReggae
176	Reggae Dance	DanReggae
177	Paso Doble	Pasodobl
178	Lite Bossa	LteBossa
179	Latin Rock	LatinRck
180	Beguine 3	Beguine3
181	Slow Bolero	SlBolero
182	Disco Samba	DscSamba
183	Mambo	Mambo
184	Meneito	Meneito
185	Rumba 2	Rumba2
186	Rumba 3	Rumba3
187	Tikitikita	Tikitkta
188	Lambada	Lambada
189	Pop Cha Cha 1	PChaCha1
190	Pop Cha Cha 2	PChaCha2
191	Salsa 2	Salsa2
<b>WALTZ &amp; TRADITIONAL</b>		
192	Waltz	Waltz
193	Old Waltz	OldWaltz
194	English Waltz	EngWaltz
195	German Waltz	GemWaltz
196	Italian Mazurka	ItaMazuk
197	Mexico Waltz	MexWaltz
198	Vienna Waltz	VinaWltz
199	Slow Waltz 2	SlwWltz2
200	Jazz Waltz	JazzWltz
201	Polka	Polka
202	6/8 March	6/8March
203	German Polka	GemPolka
204	Party Polka	PtyPolka
205	Army March	ArmMarch
206	March	March
207	US March	USMarch
208	Musette	Musette
209	French Musette	FMusette
210	Mazurka	Mazurka
<b>WORLD</b>		
211	Enka Ballad	EnkaBald
212	Laendler	Laendler



213	Hawaiian	Hawaiian
214	Sirtake	Sirtake
215	Dangdut	Dangdut
216	6/8 Flipper	6/8Flipp
217	New Age	NewAge
218	Tarantella	Tarantel
219	Scottish	Scottish
220	Norteno	Norteno
<b>PIANIST</b>		
221	Pianist 1	Pianist1
222	Pianist 2	Pianist2
223	Pianist 3	Pianist3
224	Jazz 1	Jazz1
225	Jazz 2	Jazz2
226	Jazz Pub	JazzPub
227	Piano Rock	PianoRk
228	Pop Bossa	PopBossa
229	March 1	March1
230	March 2	March2
231	Piano Beat	PianoBt
232	Piano Bar	PianoBar
233	Blues	Blues
234	Pop Waltz	PopWaltz
235	Slow Waltz	SlwWltz
236	Ballad 1	Ballad1
237	Ballad 2	Ballad2
238	6/8 Ballad	6/8Bid
239	Pop 1	Pop1
240	Pop 2	Pop2

## SONG LIST

No.	English Name	LCD Name
<b>FOLK &amp; COUNTRY</b>		
1	Toccata	Toccata
2	Carry Me Back To Old Virginny	Virginny
3	El Condor Pasa	ElCondor
4	Wedding March	Wedding
5	Traumerei	Traumere
6	Greensleeves	Sleeves
7	Home Sweet Home	SwetHome
8	Aloha Oe	AlohaOe
9	Long Long Ago	LongAgo
10	Heidenroslein	Heidenro
11	Die Lorelei	Lorelei
12	My Darling Clementine	Clemtine
13	Over The Waves	OverWave
14	Gwine To Run All Night	Gwine
15	Oh! Susanna	Susanna
16	Turkey In The Straw	TukyStaw
17	Symphony No.6 "Pathetic"	Sympony6
18	Prelude Op.28 No.15	Prelude
19	The House Of The Rising Sun	RiseSun
20	My Old Kentucky Home	Kentucky
21	Home On The Range	HomeRnge
22	Her Bright Smile Haunts Me Still	HerSmile
23	The Blue-Bells Of Scotland	BlueBell
24	Old Black Joe	BlackJoe
25	Old Dog Tray	DogTray
26	Menuet	Menuet
<b>GOLDEN &amp; POP</b>		
27	Valse Des Fleurs	Fleurs
28	Fruhlingsstimmen	Fruhling
29	Frohlicher Landmann	Landmann
30	Are You Lonesome Tonight?	Lonesome
31	Toy Symphony	ToySymph
32	Auld Lang Syne	LangSyne
33	Ave Maria	AveMaria
34	Tales Of Hoffman	Hoffman
35	La Donne Mobile	DoneMble
36	Serenata	Serenata
37	Bridal March	Bridal
38	Ich Liebe Dich	LieDich
39	Chanson Du Toreador	Toreador
40	Danny Boy	DannyBoy
41	Wiegenlied 2	Wieglied2
42	Spanish Serenade	Serenade
43	Piano Concerto	Concerto
44	Piano Concerto 2	Concrto2
45	Madame Butterfly	Madame
46	Invitation To The Dance	ToDance
47	Wiegenlied 3	Wieglied3
48	My Bonnie	MyBonnie
49	Jingle Bells	JingBell
50	Joy To The World	JoyWorld
51	La Paloma	LaPaloma
52	La Cucaracha	Cucarach

53	La Reine De Saba	Saba
54	Little Brown Jug	BrownJug
55	Battle Hymne Of The Republic	BatlHyme
56	Yellow Rose Of Texas	YellRose
57	The Wabash Cannon Ball	CannBall
58	Turkish March	Turkish
59	Annie Laurie	AnnieLa
60	An Die Musik	Musik
61	Lieder Ohne Worte Op.62 No.6	Lieder
62	Die Forelle	Forelle
63	Red River Valley	RedRiver
64	Symphony No. 94 "Suprise"	No. 94
65	Polonaise	Polonais
66	Rondeau	Rondeau
67	Moments Musicaux	Musicaux
68	Moldau	Moldau
69	Silent Night	SitNight
70	Dreaming Of Home And Mother	Dreaming
71	Summertime	Summer
72	Ring Ring De Banjo	DeBanjo
73	Der Lindenbaum	DerLinde
74	Zigeunerweisen	Zigeuner
75	The Maiden's Prayer	Prayer
76	Fur Elise	FurElise
77	Der Freischutz	DerFreis
78	Maria! Mari!	Maria!
79	Heidenroslein	Heidenro
80	Symphony No.5	Symphony
81	Anitra's Dance	Anitra
82	Sadko-Chanson Indoue	Chanson
83	Orpheus	Orpheus
84	William Tell Overture	Overture
<b>CLASSICAL</b>		
85	Moon Light Sonata	Sonata
86	A Lover'S Concerto	Concerto
87	Air For The G-String	G-String
88	An Der Shonen Blauen Donau	Donau
89	Auf Flugeln Des Gesanges	Gesanges
90	Beautiful Dreamer	Dreamer
91	Dance Des Mirlitons	Mirliton
92	Etude Op. 10 No. 3	Etude3
93	Gavotte	Gavotte
94	Whispering hope	Whisper
95	Hungarian Dances No. 5	Hungaian
96	From The New World	NewWorld
97	Serenata Rimpiant	Serenata
98	Triumphal March	Trimphal
99	The Skaters Waltz	Skaters
100	O Sole Mio	OSoleMio
101	Jeanie With The Light Brown Hair	Jeanie
102	Waves Of The Danube	Danube
103	Santa Lucia	SantaLuc
104	Solveig's Song	Solveig
105	Piano Sonatan No. 8 In C Minor (Pathetique)	Patheque

106	Brahms Waltz	BrmsWltz
107	Aida	Aida
108	Carmen-Prelude	Carmen
109	L'Arlesienne	L'Arlesi
110	Ungarische Tanz	Ungaris
111	Mazurka	Mazurka
112	Pizzicato Polka	Polka
113	Menuett	Menuett
114	Rigoletto	Rigoletto
115	Serenade	Serenade
116	Song Without Words	SongNoWd
117	Swan	Swan
118	The Dying Swan	DyingSwn
119	Swan Lake Valse	SwnWalse
120	The Happy Farmer	HpFarmer
121	The Sleeping Beauty	SleepBty
122	La Traviata	LaTravia
123	Wiegenlied	Wiegenli
124	Mov. 2 Adagio Non Troppo Piano Sonata No. 9 In D	Sonata9
125	Piano Sonata No. 11 In A	Sonata11
126	Prelude In C	Prelude
127	Chinese Dance	ChDance
128	Emperor Waltz	Emperor
129	March Militaire	Militair
130	Symphony No. 40	Symphony
<b>PIANO</b>		
131	Hanon Piano Fingering 1	Hanon1
132	Hanon Piano Fingering 2	Hanon2
133	Hanon Piano Fingering 3	Hanon3
134	Hanon Piano Fingering 4	Hanon4
135	Hanon Piano Fingering 5	Hanon5
136	Basic Tutorial Beyer Piano 12	Beyer12
137	Basic Tutorial Beyer Piano 13	Beyer13
138	Basic Tutorial Beyer Piano 14	Beyer14
139	Basic Tutorial Beyer Piano 15	Beyer15
140	Basic Tutorial Beyer Piano 18	Beyer18
141	Cuckoo	Cuckoo
142	Basic Tutorial Beyer Piano 21	Beyer21
143	Basic Tutorial Beyer Piano 29	Beyer29
144	Butterfly	Buterfly
145	Basic Tutorial Beyer Piano 45	Beyer45
146	Christmas Eve	XmasEve
147	Basic Tutorial Beyer Piano 50	Beyer50
148	Basic Tutorial Beyer Piano 52	Beyer52
149	Basic Tutorial Beyer Piano 55	Beyer55
150	Basic Tutorial Beyer Piano 59	Beyer59
151	Beyer Eight Degrees Jump Etude	BeyrJump
152	Basic Tutorial Beyer Piano The Scale Of C Major	BeyerC
153	Basic Tutorial Beyer Piano 65	Beyer65
154	Basic Tutorial Beyer Piano 66	Beyer66
155	Old Folks At Home (Piano)	OldFolk2
156	Basic Tutorial Beyer Piano The Scale Of G Major	BeyerG
157	Basic Tutorial Beyer Piano 70	Beyer70
158	Basic Tutorial Beyer Piano 72	Beyer72
159	Basic Tutorial Beyer Piano 73	Beyer73
160	Basic Tutorial Beyer Piano 74	Beyer74

**DEMO LIST**

---

No.	English Name	LCD Name
1	Ballad	Ballad
2	Funk	Funk
3	Bossa Nova	BosaNova
4	Jazz	Jazz
5	Electric	Electric



No.	NAME	LCD DISPLAY
1	Fly me to the moon	FlyMoon
2	Moon river	MoonRivr
3	Unchained melody	Melody
4	Yesterday	Yestday
5	Again	Again
6	Only you	OnlyYou
7	Rock around the clock	Rock
8	Hey jude	HeyJude
9	Are you lonesome tonight?	Lonesome
10	Toccata	Toccata
11	El condor pasa	EIcondor
12	The way we were	TheWay
13	Misty	Misty
14	The girl from ipanema	Ipanema
15	Words	Words
16	13 Jours en france	13France
17	Never on sunday	NeverSun
18	If	If
19	Ebb tide	EbbTide
20	Siboney	Siboney
21	One way ticket to the blues	OWTickets
22	The sound of silence	Silence
23	Massachusetts	Maschuse
24	Sealed with a kiss	Sealed
25	Oh! Carol	Oh!Carol
26	Can't help fallin' in love	InLove
27	In the mood	InMood
28	A lover's concerto	Concerto
29	A whiter shade of pale	WhtShade
30	Greensleeves	Sleeves
31	My darling clementine	Clementine
32	Petite fleur	Fleur
33	Sail along silv'ry moon	SilyMoon
34	Do re mi	DoReMi
35	Around the world	AroWorld
36	Summertime	Summer
37	Sleepy Lagoon	Lagoon
38	La reine de saba	Saba
39	Speak softly love	SoftLove
40	Love story	LovStory
41	Tombe la neige	LaNeige
42	L'amour est blue	L'amour
43	How deep is your love	DeepLove
44	Superstar	Superstr
45	Yesterday once more	OnceMore
46	Top of the world	TopWorld
47	La playa	LaPlaya
48	The shadow of your smile	UrSmile
49	Lara's theme from "Doctor zhivago"	Zhivago
50	Rhythm of the rain	RhymRain
51	Danny boy	DannyBoy
52	Auld lang syne	LangSyne
53	Five hundred miles	500Miles
54	Jingle bells	JingBell
55	Silent night	SltNight
56	Joy to the world	JoyWorld
57	Happy birthday to you	Birthday
58	Bridal march	Bridal
59	Green grass of home	GreenGrs

60	La mer	LaMer
61	My way	MyWay
62	Blue tango	BluTango
63	Hungarian dances no.5	Hungaian
64	Wedding march	Wedding
65	Air for the G-string	G-String
66	Kaiser walzer	Kaiser
67	An der shonen blauen donau	Donau
68	Triumphal march	Triumphal
69	Gavotte	Gavotte
70	The skaters waltz	Skaters
71	Serenata rimpiant	Serenata
72	The dying swan	DyingSwn
73	Valse des fleurs	Fleurs
74	Dance des miriftons	Mirifiton
75	Traumerei	Traumere
76	Etude op.10 no.3	Etude3
77	Waves of the danube	Danube
78	Wiegenlied	Wieglied
79	Auf flugeln des gesanges	Gesanges
80	New world	NewWorld
81	Chanson du toreador	Toreador
82	Serenade	Serenade
83	Ave maria	AveMaria
84	Wiegenlied 2	Wieglied2
85	March militaire	Militair
86	Red river valley	RedRiver
87	Annie laurie	AnnieLa
88	Carry me back to old virginny	Virginny
89	Beautiful dreamer	Dreamer
90	La paloma	LaPaloma
91	Home sweet home	SwetHome
92	Long long ago	LongAgo
93	Santa lucia	SantaLuc
94	Old folks at home	OldFolks
95	Oh! Susanna	Susanna
96	Sweet and gentle	SwetGtle
97	Mambo No. 5	MamboNo5
98	Always in my heart	MyHeart
99	Brazil	Brazil
100	Mambo No. 8	MamboNo8
101	Tico-tico	TicoTico
102	Miami beach rumba	MamiRmba
103	Tennessee waltz	Tennesse
104	Beyond the reef	BeyndRef
105	You are my sunshine	Sunshine
106	Una lacrima sul viso	Lacrima
107	The river of no return	NoReturn
108	The end of the world	EndWorld
109	Last waltz	LastWltz
110	Tie a yellow ribbon'round the ole oak tree	YeRibbon
111	Sailing	Sailing
112	Hymne a l'amour	L'amour
113	O sole mio	OSoleMio
114	Arirang	Arirang
115	The house of the rising sun	RiseSun
116	Over the rainbow	Rainbow
117	Menuet	Menuet
118	Fruhlingststimmen	Fruhling
119	Songs of spring	SngSprig
120	Frohlicher landmann	Landmann

## CHORD LIST

Chord Name (Abbreviation)	Normal Voicing	Chord	Display
Major [M]	1-3-5	C	C
Major sixth [6]	1-(3)-5-6	C6	C6
Major seventh [M7]	1-3-(5)-7	CM7	CM7
Major seventh sharp eleventh [M7#11]	1-(2)-3-#4-(5)-7	CM7#11	CM7#11
Major add ninth [Madd9]	1-2-3-5	Cmadd9	CM(9)
Major ninth [M9]	1-2-3-(5)-7	CM9	CM7(9)
Major sixth add ninth [6 9]	1-2-3-(5)-6	C6 9	C6(9)
Augmented [aug]	1-3-#5	Caug	Caug
Minor [m]	1-b3-5	Cm	Cm
Minor sixth [m6]	1-b3-5-6	Cm6	Cm6
Minor seventh [m7]	1-b3-(5)-b7	Cm7	Cm7
Minor seventh flatted fifth [m7b5]	1-b3-b5-b7	Cm7b5	Cm7b5
Minor add ninth [madd9]	1-2-b3-5	Cmadd9	Cm(9)
Minor ninth [m9]	1-2-b3-(5)-b7	Cm9	Cm7(9)
Minor eleventh [m11]	1-(2)-b3-4-5-(b7)	Cm11	Cm7(11)
Minor major ninth [mM7]	1-b3-(5)-7	CmM7	CmM7
Minor major ninth [mM9]	1-2-b3-(5)-7	CmM9	CmM7(9)
Diminished [dim]	1-b3-b5	Cdim	Cdim
Diminished seventh [dim7]	1-b3-b5-6	Cdim7	Cdim7
Seventh [7]	1-3-(5)-b7	C7	C7
Seventh suspended fourth [7sus4]	1-4-5-b7	C7sus4	C7sus4
Seventh flatted fifth [7b5]	1-3-b5-b7	C7b5	C7b5
Seventh ninth [7 9]	1-2-3-(5)-b7	C7 9	C7(9)
Seventh sharp eleventh [7#11]	1-2-3-#4-(5)-b7 or 1-(2)-3-#4-5-b7	C7#11	C7(#11)
Seventh thirteenth [7 13]	1-3-(5)-6-b7 or 2-3-5-6-b7	C7 13	C7(13)
Seventh flatted ninth [7b9]	1-b2-3-(5)-b7	C7b9	C7(b9)
Seventh flatted thirteenth [7b13]	1-3-5-b6-b7	C7b13	C7(b13)
Seventh sharp ninth [7#9]	(1)-#2-3-(5)-b7	C7#9	C7(#9)
Major seventh augmented [M7aug]	1-3-#5-7	CM7aug	CM7aug
Seventh augmented [7aug]	(1)-3-#5-b7	C7aug	C7aug
Suspended fourth [sus4]	1-4-5	Csus4	Csus4
One plus two plus five [1+2+5]	1-2-5	C1+2+5	C



## MIDI IMPLEMENTATION CHART

Function		Transmitted	Recognized	Remarks
Basic Channel	Default	1ch	1-16ch	
	Changed	1-16ch	1-16ch	
Mode	Default	x	3	
	Messages	x	x	
	Altered	*****	x	
Note Number	Note	0—127	0—127	
	:True voice	*****	0—127	
Velocity	Note on	o 9nH,V=1-127	o 9nH,V=1-127	
	Note off	x (9nH,V=0)	o(9nH,V=0; 8nH,V=0-127)	
After Touch	key's	x	x	
	Ch's	x	x	
Pitch Bend		x	o	
Control Change	0	o	o	Bank Select
	1	o	o	Modulation
	5	x	o	Portamento Time
	6	o	o	Data Entry
	7	o	o	Volume
	10	x	o	Pan
	11	x	o	Expression
	64	o	o	Sustain Pedal
	65	x	o	Portamento ON/OFF
	66	o	o	Sostenuto Pedal
	67	o	o	Soft Pedal
	80	x	o	Reverb Program
	81	x	o	Chorus Program
	91	o	o	Reverb Level
	93	o	o	Chorus Level
	120	o	o	All Sound Off
121	x	x	Reset All Controllers	
123	o	o	All Notes Off	
Program Change	:true	*****	0—127	
System Exclusive		x	o	
System Common	:SongPosition	x	x	
	:Song Select	x	x	
	:Tune	x	x	
System Real Time	:Clock	o	x	
	:Commands	x*1	x	
Aux Messages	:LOCAL ON/OFF	x	x	
	:Active sense	x	o	
	:Reset	x	x	
Notes: *1 When the accompaniment is started, an FAH message is transmitted. When accompaniment is stopped, an FCH message is transmitted.				

- Mode 1: OMNI ON, POLY
- Mode 2: OMNI ON MONO

- Mode 3: OMNI OFF, POLY
- Mode 4: OMNI OFF, MONO

- x: NO
- o: YES

