

AREBOS

Ijsblokjesmachine LCD-scherm

AR-HE-EM22EL



Volg alle veiligheidsmaatregelen in deze gebruikershandleiding om een veilig gebruik te garanderen.



Bedankt voor uw vertrouwen in AREBOS.

Inhoudsopgave

1. Veiligheid	3
1.1 Symbool uitleg.....	3
1.2 Veiligheidsinstructies.....	4
2. Beoogd gebruik	5
3. Specificaties	6
4. Inbedrijfstelling	6
4.1 Voor het eerste gebruik.....	6
4.2 Werking	7
4.2.1 Klok instellen	8
4.2.2 Programmeren VAN AAN/UIT Timers.....	8
5. Reiniging, verzorging en opslag.....	8
5.1 Zelfreinigend programma.....	8
5.2 Opslag.....	9
6. Probleemoplossing	9
7. Milieuvriendelijke verwijdering	10
8.1 Verwijdering en verpakking.....	10
8.2 Verwijdering van afgedankte apparatuur.....	10
8. Herroeping/retournering.....	10
EU-conformiteitsverklaring.....	11

Bedankt voor de aankoop van ons product. Lees de gebruiksaanwijzing zorgvuldig door voordat u het product voor de eerste keer gebruikt. Als u het product aan derden overlaat, moet deze handleiding ook worden overhandigd. Bewaar de handleiding voor latere referentie. De tekeningen in deze handleiding komen mogelijk niet overeen met de fysieke objecten. Raadpleeg de fysieke objecten.

1. Veiligheid

1.1 Symbool uitleg



Aan de hand van een CE-markering kan worden erkend dat een product voldoet aan de wettelijke bepalingen Bestelwagen de Europese wettelijke normen en daarom binnen de Europese Gemeenschap mag worden verhandeld.



Waarschuwing! Lees de veiligheidsvoorschriften goed door. Het niet naleven van veiligheidsmaatregelen kan leiden tot ernstig letsel of schade. Bewaar de gebruiksaanwijzing veilig.



Dit product mag **niet** met huishoudelijk afval worden weggegooid!



Wees extra voorzichtig bij het gebruik van dit artikel.



Waarschuwing voor elektrische spanning!



Waarschuwing! Brandbaar materiaal, brandgevaarlijke stoffen!



Opmerking: Ontkoppel!



Aandacht! Zorg ervoor dat het product geaard is!

1.2 Veiligheidsinstructies

- Lees de bijgevoegde gebruiksaanwijzing zorgvuldig door voordat u ze in gebruik neemt en bewaar ze goed inclusief garantiecertificaat, ontvangstbewijs en, indien mogelijk, de doos en de binnenverpakking. Als u het apparaat doorstuurt naar derden, geef dan ook de gebruiksaanwijzing.
- Het apparaat is uitsluitend bedoeld voor privégebruik en alleen voor de toepassingen die in de handleiding worden beschreven. Dit apparaat is niet bedoeld voor commercieel gebruik.
- Niet buiten gebruiken. Houd het uit de buurt van warmtebronnen, direct zonlicht, vocht (in geen geval duikvloeistoffen) en scherpe randen. Gebruik het apparaat niet met natte handen. Als het apparaat vochtig of nat is, koppelt u het onmiddellijk los.
- Bedien het apparaat **niet** onbeheerd. Als u de kamer verlaat, schakelt u het apparaat altijd uit. Koppel het los van het stopcontact.
- Het apparaat en het netsnoer moeten regelmatig worden gecontroleerd op tekenen van schade. Als er schade wordt geconstateerd, mag het apparaat niet meer worden gebruikt.
- Gebruik alleen originele accessoires en reserveonderdelen.
- Gebruik alleen accessoires die uitdrukkelijk door de fabrikant worden aanbevolen voor dit apparaat.
- Laat voor de veiligheid van uw kinderen geen verpakkingsonderdelen (plastic zakken, dozen, polystyreen, enz.) toegankelijk.
- Sluit het apparaat alleen aan op geaarde stopcontacten die overeenkomen met de spanning van het apparaat.
- Plaats het apparaat op een vlakke ondergrond.
- Gebruik het apparaat alleen binnenshuis.
- Gebruik de accommodatie niet in de buurt van een bad of zwembad.
- Dompel het netsnoer nooit onder water en sluit water of andere vloeistoffen aan.
- Plaats het apparaat niet direct onder een stopcontact.
- Laat het netsnoer niet aan het werkoppervlak hangen, zodat kinderen er niet aan kunnen trekken.
- Vul het apparaat niet te veel, anders kan dit kortsluiting en elektrische schokken veroorzaken.
- Zorg ervoor dat het deksel altijd gesloten is tijdens het gebruik.
- Koppel de kabel niet los van het stopcontact, maar houd deze met uw hand vast wanneer u deze loskoppelt.
- Wij aanvaarden geen aansprakelijkheid voor schade veroorzaakt door het negeren van de instructies en oneigenlijk gebruik.
- Sluit het apparaat niet aan op een timer of extern stopcontact.
- Dompel het apparaat niet onder in water.
- Als het netsnoer of de stekker beschadigd is, moeten deze worden vervangen door de fabrikant of een vergelijkbaar gekwalificeerde persoon.
- Houd u bij het weggooien ervan aan de lokale voorschriften voor de verwijdering van apparatuur die brandbaar gas bevat.
- Bewaar geen licht ontvlambare of explosieve stoffen in het apparaat.

- Vul het apparaat alleen met water.
- Kinderen vanaf 8 jaar, lichamelijk en lichamelijk gehandicapt en mogen het apparaat alleen gebruiken als ze door een supervisor grondig vertrouwd zijn gemaakt met de functies en veiligheidsmaatregelen.
- **Aandacht!** Deze unit bevat het koudemiddel isobutaan (R600a), een aardgas met een hoge milieuvriendelijkheid, maar brandbaar. Hoewel het ontvlambaar is, beschadigt het de ozonlaag niet en versterkt het het broeikas effect niet. Het gebruik van dit koudemiddel leidt tot een iets hoger geluidsniveau van het apparaat.
Naast het compressorgeluid hoort u de stroming van het koudemiddel. Dit is onvermijdelijk en heeft geen negatief effect op de prestaties van het apparaat. Wees voorzichtig tijdens het transport, zodat het koelmiddelcircuit niet wordt beschadigd. Koudemiddellekken kunnen de ogen irriteren.
- **Aandacht!** Gevaar door brand/brandbare materialen. Houd rekening met de lokale voorschriften voor de verwijdering van apparatuur met brandbare koudemiddelen en gassen.
- Houd ventilatieopeningen in de behuizing van het apparaat vrij van obstakels.
- Beschadig het koelmiddelcircuit niet.
- Gebruik geen mechanische apparaten of andere middelen om het ontdooiproces of ijsextractieproces te versnellen.
- Gebruik geen andere soorten elektrische apparaten in de ijsblokjesmachine.

Speciale opmerkingen

- **Aandacht!** Gebruik alleen drinkwater zonder toevoegingen! Additieven blijven in de watercyclus en vervuilen het apparaat.
- Houd je aan de wachttijd van 2 uur, bij de eerste inbedrijfstelling of na transport, zodat de koelvloeistof kan zakken. Anders zou de koelcompressor beschadigd raken.
- Sluit of blokkeer de ventilatieopeningen in de behuizing niet.
- Beschadig het koelmiddelcircuit niet.
- Zorg er bij het plaatsen van het apparaat voor dat het netsnoer niet vastloopt of beschadigd raakt.
- Zorg ervoor dat er geen meerdere stopcontacten of voedingen aan de achterkant van het apparaat zitten.
- Om besmetting van voedsel te voorkomen, volgt u de onderstaande instructies:
 - Reinig regelmatig oppervlakken die in contact kunnen komen met voedsel. Reinig de waterafvoer regelmatig.
 - Als het apparaat een watertank bevat, reinigt u deze als het apparaat gedurende 48 uur niet is gebruikt. Spoel de tank af als er gedurende 5 dagen geen water is verwijderd.

2. Beoogd gebruik

- Dit apparaat maakt ijsblokjes van drinkwater.
- Dit hulpmiddel mag alleen voor het beoogde doel worden gebruikt. Het mag alleen worden gebruikt op de manier die in deze gebruikershandleiding wordt beschreven. Het apparaat mag niet voor commerciële doeleinden worden gebruikt.
- Elk ander gebruik is niet zoals bedoeld en kan leiden tot materiële schade en zelfs persoonlijk letsel.
- De fabrikant aanvaardt geen aansprakelijkheid voor schade als gevolg van het oneigenlijk gebruik van het apparaat.

3. Specificaties

Model	AR-HE-EM22EL
Spanning	220-240V / 50-60Hz
Prestatie	150 W
Hoeveelheid ijs	12 kg/24 uur
Aantal ijsblokjes per pas	9
Tijd per pas	10-15 minuten
Volume van het waterreservoir	2,2 liter
Volume ijsblokjescontainers	0,4L
Maten Esi kubussen	3 (Klein/Middelgroot/Groot)
Kabellengte	1,6 m
Materiaal	Edelstaal
Omgevingstemperatuur	10-43°C
Vorm van de ijsblokjes	Bol
Koelmiddel	R600A
Afmetingen (B x H x D)	25 x 33 x 36 cm
Gas	C5H10
Klimaatklasse	SN/N/ST/T
Klas	Ik
Geluidsemissie	30 dB(A)
Gewicht	9,5 kg
Kleur	Zwart/Zilver

4. Inbedrijfstelling

4.1 Voor het eerste gebruik

- Plaats het apparaat op een stabiel, vlak oppervlak. Plaats het apparaat niet in de buurt van warmtebronnen of in direct zonlicht. Zorg ervoor dat er minstens 20 cm ruimte rond het apparaat is, zodat de lucht kan circuleren. De kamertemperatuur moet hoger zijn dan 5°C. Gebruik het apparaat niet buitenshuis.
- Verwijder alle verpakkingsonderdelen.
- Controleer of de accessoires compleet zijn.
- Plaats het apparaat op een geschikte locatie.
- Reinig alle onderdelen van de apparatuur die in contact komen met ijs met een vochtige doek.

4.2 Werking

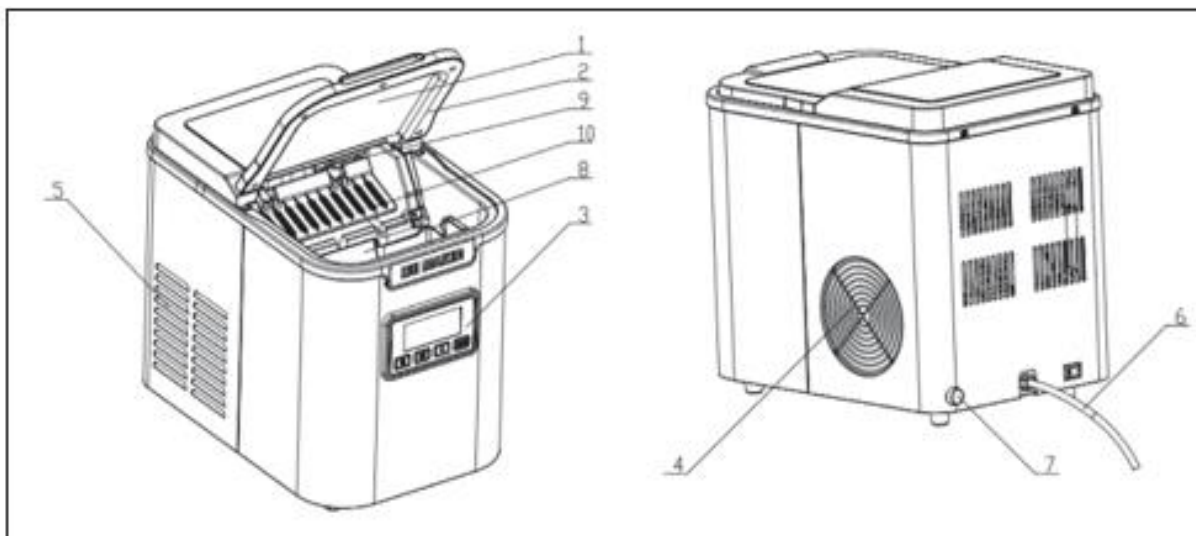



1	Durchsichtiges Fenster	6	Netzkabel
2	Deckel	7	Wasserauslass
3	Bedienfeld	8	Eisbehälter
4	Luftauslass	9	Verdunster
5	Lufteinlass	10	Eisbereiter-Einheit









	AAN / UIT-knop: knop voor ijs maken, stand-by, probleemoplossing
	Knop om de grootte van het ijsblokjes in te stellen: Groot, Middelgroot, Klein.
	Knop om de AAN/UIT-timer in te stellen.
	Knop om de klok en AAN/UIT timer in te stellen.
	Geeft fouten in de ijsproductie aan.
	Geeft aan dat er geen water in de tank zit.
	Geeft de grootte van de geproduceerde ijsblokjes weer: Groot, Middelgroot, Klein.
	Geeft aan dat de ijscontainer vol is.
	Timerweergave.
	Licht op wanneer een AAN- of UIT-timer is ingesteld.
	Toont de ingestelde tijd. De standaardtijd is 12:00 uur.
	Knippert tijdens ijsproductie, staat stil in stand-bymodus.

- Schakel het apparaat in. Als u het apparaat hebt verplaatst, wacht u 30 minuten voordat u het inschakelt.
- Vul water in het waterreservoir.
- Druk op de ijsknop om de ijsproductie te starten .

4.2.1 Klok instellen

- Druk op de SET-knop, het display licht op. Gebruik de pijltoets om de uren in te stellen. **88** 
- Druk nogmaals op de SET-knop en de minuutindicator knippert. Gebruik de pijltoets om de minuten in te stellen. 

4.2.2 Programmeren VAN AAN/UIT Timers

- Om een inschakeltimer te programmeren, drukt u 3x op de knop .
De **88** uurindicator knippert op het display. Druk op de  knop om de uren in te stellen. Druk vervolgens 1x op de SET-knop om de uren toe te passen en gebruik vervolgens de knop om de minuten in te stellen. 
- Om een uitschakeltimer te programmeren, drukt u 5x op de knop. In het display knippert  **88** in het uur display. Druk op de knop om de uren in te stellen. Druk vervolgens 1x op de knop Instellen om de uren toe te passen en gebruik vervolgens de   knop om de minuten in te stellen.
- Gebruik de knop om in de volgende volgorde tussen de timermodus te schakelen. Timer inschakelen > timer uitschakelen > timer uitschakelen. 
De standaardtijd voor de AAN-timer is 8 uur, de tijd voor de UIT-timer is 12 uur.

5. Reiniging, verzorging en opslag

5.1 Zelfreinigend programma

- Gebruik de zelfreinigende modus voordat u het apparaat voor de eerste keer gebruikt of als het lange tijd niet is gebruikt. De drie ijsblokjesdisplays voor Large, Medium en Small staan gelijktijdig aan tijdens zelfreiniging.

Stap 1

- Giet een 1:1 mengsel van water en azijn in het waterreservoir.
- Houd de AAN/UIT-knop in de stand-bymodus 5 seconden ingedrukt om naar de zelfreinigende modus te gaan. Het schoonmaken begint automatisch na de pieptoon.
- Tijdens het zelfreinigen wordt de bovenste waterbak volgepompt en weer afgezogen. De pomp werkt continu in deze modus en pompt water in de kom en de verdamper. De cyclus wordt 5 keer herhaald.
- Na zelfreiniging schakelt het apparaat automatisch over naar de stand-bymodus.

Stap 2

- Leeg het afvalwater door het deksel van de waterafvoer aan de achterkant van het apparaat te schroeven en de plug te verwijderen.
- Vul de tank met vers water tot aan de MAX-markering.
- Druk in de stand-bymodus 5 keer op de aan/uit-knop om de zelfreinigende modus te starten om uit te spoelen.
- Na zelfreiniging schakelt het apparaat automatisch over naar de stand-bymodus. Leeg het afvalwater door het deksel van de waterafvoer aan de achterkant van het apparaat te schroeven en de plug te verwijderen.
- Laat de wateruitlaat open zodat deze kan drogen.
- **Opmerking:** Als het water tijdens de zelfreiniging opraakt, schakelt het apparaat automatisch over naar de stand-bymodus. Als de foutindicator verschijnt, houdt u de aan/ uit-knop 5 seconden ingedrukt om de reinigingsmodus te verlaten en andere opties in te voeren.

5.2 Opslag

- Schakel het apparaat uit en koppel het los voordat u het apparaat schoonmaakt.
- Gebruik een vochtige doek om de buiten- en binnenkant schoon te maken.
- Schroef het deksel van de waterafvoer en giet het water af. Vul vers water in het waterreservoir en veeg het rondom af met een schone doek. Giet schoon water tot het uitstromende water helder is en laat het water volledig weglopen en sluit de waterafvoer weer.
- Gebruik geen oplosmiddelen, kokend water, zure of alkalische reinigingsmiddelen voor reiniging.
- Als u het apparaat lange tijd niet gebruikt, laat het water dan volledig weglopen. Veeg het apparaat droog met een schone doek en bewaar het op een droge, schone plaats.

6. Probleemoplossing

Fout	Mogelijke oorzaak	Oplossing
De indicator voor de productie van ijs brandt niet.	Het apparaat is uitgeschakeld.	- Controleer de voeding. - Controleer of de stekker correct is aangesloten. - Een elektronische component is kapot. Laat het apparaat controleren door een gespecialiseerd bedrijf.
De indicator voor de ijscontainer brandt.	- De ijscontainer is vol. - De vorstbeveiliging bij temperaturen onder de 5°C is ingeschakeld.	- Haal de afgewerkte ijsblokjes uit de container. - Plaats het apparaat op een plaats waar de temperatuur boven de 5°C ligt.
De foutindicator knippert.	- De ijsproductie is verstoord.	- Controleer of er vreemde voorwerpen in de ijskist zitten. - Laat het apparaat controleren door een gespecialiseerd bedrijf.
Het lampje voor de lege tank knippert.	- Het waterreservoir is leeg. - De watertoevoer of delen ervan zijn beschadigd.	- Vul helder water in de tank en druk op de knop om het display uit te schakelen. - Laat het apparaat repareren door een gespecialiseerd bedrijf.
De ijsproductie werkt niet goed.	- De warmte kan niet worden afgevoerd. - De watertemperatuur is te hoog. - De kamertemperatuur is te hoog. - Koelvloeistof lekt.	- Verwijder stof uit de luchtinlaat en luchtuitlaat. - Koud water bijvullen. - Plaats het apparaat op een koele plaats. - Het koelsysteem is beschadigd. Laat het apparaat repareren door een gespecialiseerd bedrijf.
Ongewone geluiden.	- Ventilator of pomp zijn geblokkeerd of beschadigd.	- Plaats het apparaat rechtop op een vlakke ondergrond.

		- Laat het apparaat repareren door een gespecialiseerd bedrijf.
--	--	---

7. Milieuvriendelijke verwijdering

Waarschuwing Risico op verstikking! Verpakkingsmateriaal is gevaarlijk voor kinderen. Laat kinderen nooit spelen met verpakkingsmateriaal.

8.1 Verwijdering en verpakking

- De verpakking van uw apparaat is gemaakt van materialen die nodig zijn om een effectieve bescherming tijdens het transport te garanderen. Deze materialen zijn volledig recyclebaar en verminderen zo de milieu-impact. Gooi de verpakking weg in een bak voor recyclebare materialen.

8.2 Verwijdering van afgedankte apparatuur

- Afgedankte apparatuur moet worden verwijderd in overeenstemming met de richtlijnen en voorschriften van lokale afvalverwijdering. Neem contact op met uw lokale administratie via het adres van het dichtstbijzijnde recyclagepark en lever uw toestel daar af.



Het symbool van de doorgestreepte afvalbak op een OUDE elektrische of elektronische apparatuur geeft aan dat deze aan het einde van zijn levensduur niet in huishoudelijk afval mag worden weggegooid. Inzamelpunten voor afgedankte elektrische en elektronische apparatuur zijn bij u in de buurt beschikbaar voor gratis retourneren. U kunt de adressen verkrijgen bij uw stad of lokale overheid. U kunt zich op onze website [informereren www.arebos.de](http://www.arebos.de) over andere door ons gecreëerde retouropties.



De gescheiden inzameling van AEEA is bedoeld om hergebruik, recycling of andere vormen van nuttige toepassing van AEEA te voorkomen, alsook de negatieve gevolgen van verwijdering voor het milieu en de menselijke gezondheid.

Ons klantenservicenummer: Tel. +31 (0) 20 808 1216

Fax: +49 (0) 931 4523 2799 / e-mail: info@arebos.de

Kantooradres: Canbolat Vertriebs GmbH • Gneisenaustraße 10-11 • 97074 Würzburg

Het retouradres is te vinden in de opdruk: <https://www.arebos.de/impressum/>

8. Herroeping/retournering

- Controleer het product op transportschade. Meld eventuele schade direct aan het transportbedrijf waarbij het product is afgeleverd.
- **Herroeping/retournering:** Houd er rekening mee dat een terugbetaling van het volledige aankoopbedrag alleen kan worden gedaan als de geretourneerde goederen ongebruikt, nieuw en in hun originele verpakking zijn.

EU-conformiteitsverklaring

Wij, de

Canbolat Vertriebs GmbH, Gneisenaustraße 10-11, 97074 Würzburg, Duitsland

hierbij verklaren dat de volgende hulpmiddelen voldoen aan de relevante, essentiële gezondheids- en veiligheidseisen van de EU-richtlijnen vanwege hun ontwerp en ontwerp, evenals in de versies die door ons op de markt worden gebracht.

Naam van het product: AREBOS IJsblokjesmachine LCD-scherm

Model nummer: AR-HE-EM22EL

Objectnummer: 4260627422364

Als het apparaat zonder onze toestemming wordt gewijzigd, verliest deze conformiteitsverklaring zijn geldigheid.

Dit apparaat is ontworpen, ontworpen en vervaardigd in overeenstemming met de eisen van de Europese richtlijnen:

30/2014/EU (EMC)

35/2014/EU (LVD)

2011/65/EU (RoHS)

Datum/Handtekening Fabrikant/plaats:

Würzburg, 11.03.2022



Handtekening:

Dipl.-Inform. (Univ.) Korhan Canbolat, Algemeen Directeur

Vertegenwoordiger van deze gebruiksaanwijzing/technische gegevens:

Dipl.-Inform. (Univ.) Korhan Canbolat, Algemeen Directeur

Kantooradres:

Canbolat Vertriebs GmbH

Gneisenaustraße 10-11

97074 Würzburg

Het retouradres is te vinden in de opdruk: <https://www.arebos.de/impressum/>

BTW-identificatienummer: DE 263752326

Rechtbank van inschrijving in het handelsregister is Würzburg, HRB 10082

AEAA Reg. Nr. DE 61617071