

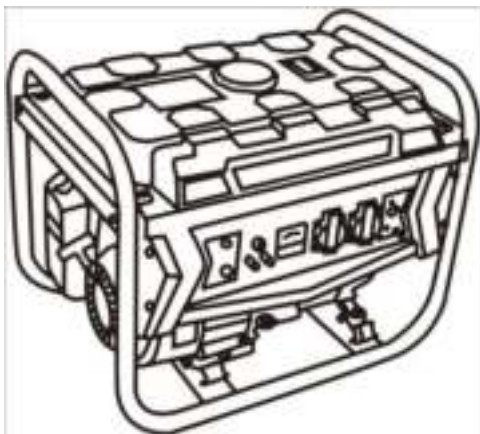

**HBM 4-TAKT 2200W/2800W/4500W/5500W –
163CC/196CC/420CC BENZINE GENERATOR,
AGGREGAAT 6.5/15PK**

H130431 / H130432 / H130433 / H130434



HBM Machines B.V

Grote Eeich 1010 2041 N.J Moordrecht The Netherlands
www.hbm-machines.com
info@hbm-machines.com

LEES DEZE INSTRUCTIES AANDACHTIG DOOR VOORDAT U DEZE
APPARATUUR GEBRUIKT

(I) WAARSCHUWING

1. Lees de gebruiksaanwijzing van de operator.
2. Aandacht! Uitlaatgassen zijn giftig. Gebruik de generator niet in een ruimte zonder ventilatiesysteem!
3. Kinderen moeten worden beschermd door ze op veilige afstand van de generatorset te houden!
4. Het bijvullen van de stroomaggregaten is tijdens de werking niet toegestaan!
5. Als de generator in een gesloten ruimte wordt gemonteerd, moeten de relevante veiligheidsvoorschriften tegen brand en explosie worden gevolgd!
6. Niet aansluiten op huishoudcircuit!
7. Niet gebruiken in natte toestand!
8. Verwijderd houden van ontvlambare!
9. Deze elektrische apparatuur inclusief leidingen en stekkerverbindingen mag niet defect zijn.
10. Bij het tanken:
 - stop de motor
 - niet roken
 - niet morsen



Neem passende maatregelen om uw gehoor te beschermen.



Pas op voor hete delen

1. Onderdeelnamen

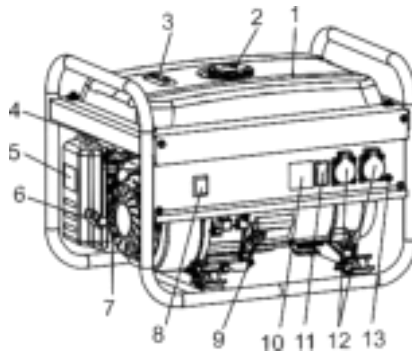

- | | |
|---------------------------|----------------------|
| (1) Benzinetank | (2) Tankdop |
| (3) Brandstofmeter | (4) Chokeyhandvat |
| (5) Luchtreiniger | (6) Starthandvat |
| (7) Brandstofklep: | (8) Motor schakelaar |
| (9) Olievuldop | (10) Voltmeter |
| (11) AC stroomonderbreker | (12) AC stopcontact |
| (13) Aardingsaansluitklem | |

2. Controles voor gebruik

- (1) Controleer het motoroliepeil

Merk op: Stop de generator op een gladde plaats en controleer vervolgens de generator. Motorolie is een belangrijke factor die de prestaties en levensduur van de motor beïnvloedt.

Gebruik de 4-takt olie, SAE10W-40 wordt aanbevolen voor algemeen gebruik bij alle temperaturen. Andere viscositeiten die in de grafiek worden weergegeven, kunnen worden gebruikt wanneer de gemiddelde temperatuur in uw gebied binnen het aangegeven bereik ligt.

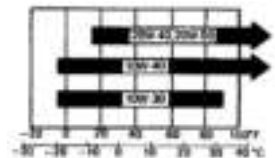

- ① Onthul de oliemond en reinig vervolgens de motorolieliniaal met een schone doek.
- ② Steek de motorolieliniaal in de oliemond en draai hem niet. Als het oliepeil onder de ondergrens van de motorolieliniaal ligt, moet u wat motorolie bijvullen.
- ③ Voeg de motorolie toe tot de bovengrens van de liniaal.
- ④ Zet de liniaal van de motorolieplug goed vast.

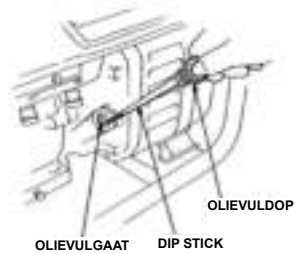

(2) Controleer het brandstofpeil

Controleer de brandstofmeter en vul de tank bij als het brandstofpeil laag is. Gebruik de 93 # loodvrije benzine of hoger

- ① Maak de dop van de brandstoftank los.
- ② Controleer het brandstofpeil, als het brandstofpeil laag is, moet u meer bijvullen.
- ③ Voeg de brandstof toe aan het schoudergedeelte van het brandstoffilter.
- ④ Bevestig de tankdop.



3. Starten van de motor

- (1) Koppel alle belastingen los van het AC-stopcontact en schakel de wisselstroomonderbreker uit.

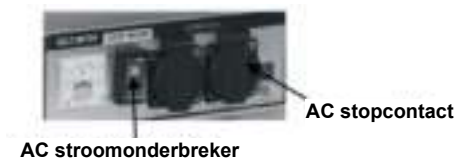

- (2) Draai de brandstofklep naar de stand "ON".



- (3) Draai de kleurstaaf van het windblok naar de stand "CHOKE".



- (4) Zet de motorschakelaar in de "ON"-stand.

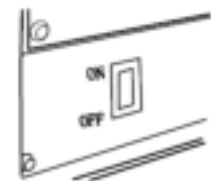

- (5) Trek lichtjes aan de starthandgreep totdat u enige weerstand voelt en zet dan uw kracht in om eraan te trekken.



- (6) Wanneer de temperatuur van de motor stijgt, trekt u de deurstang van het windblok terug. Zie de pijl in het diagram.









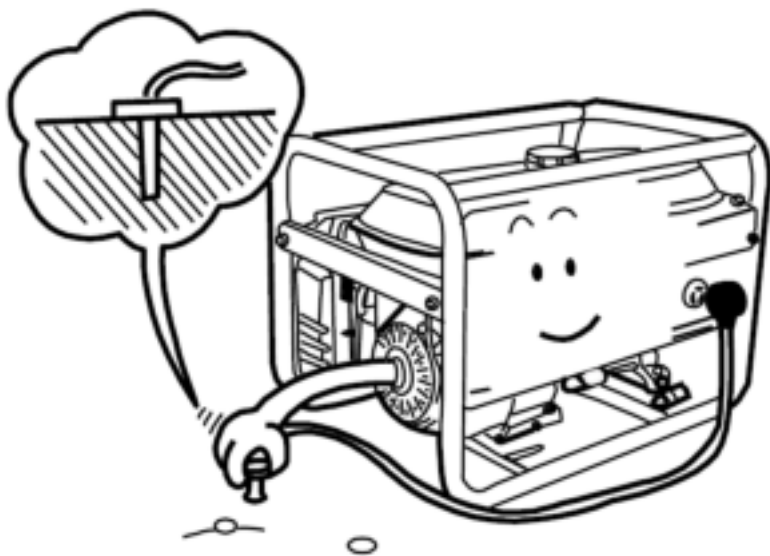

4. Bedrijfsmethoden van generator:

Om uw generator in goede staat te houden, gelieve de regels te volgen:

- (1) Vermijd onjuiste bediening, zorg ervoor dat u de aardverbinding van uw generator maakt.



(2) Elektrische apparatuur, motoraangedreven apparaten zullen veel elektrische stroom produceren wanneer ze starten. Het volgende formulier geeft u een referentie wanneer u ze op de generator aansluit.

Modus	hoeveelheid watt		instelling	voorbeeld		
	start	gewaardeerd		instelling	start	gewaardeerd
<ul style="list-style-type: none"> ● Lamp ● Verwarmingsinstelling 	X1	X1	 Lamp  TV	 Lamp 100W	100VA (W)	100VA (W)
<ul style="list-style-type: none"> ● Fluorescerende lamp 	X1	X1.5	 Fluorescerende lamp	 40W Fluorescerende lamp	40VA (W)	60VA (W)
<ul style="list-style-type: none"> ● Door motor aangedreven van instelling: 	X3~5	X2	 Koelkast  Fan	 Koelkast 1500W	4500~7500VA (W)	3000VA (W)

- (3) Als u meer dan twee belastingen op de generator aansluit, sluit dan achtereenvolgens een hoge elektrische stroom naar een lage elektrische stroom aan. Bij gebruik van verlengingslijnen of mobiele distributienetwerken de totale lengte van lijnen voor een doorsnede van 1.5mm^2 mag niet langer zijn dan 60 m; voor een doorsnede van 2.5mm^2 mag deze niet groter zijn dan 100 m.

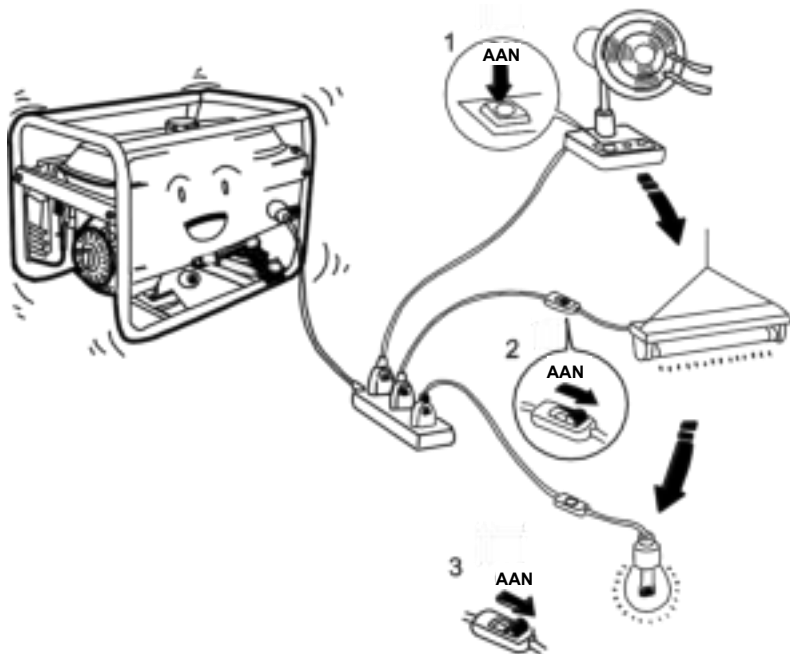

Merk op:

Wanneer u de generator op de gezinsstroom wilt aansluiten, dient u elektriciens te vragen dit te repareren.

Controleer na het aansluiten van de belasting op de generator of de aansluiting goed is, anders zal dit brandschade veroorzaken.

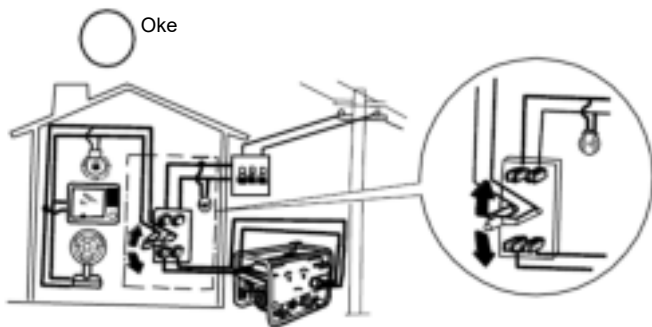
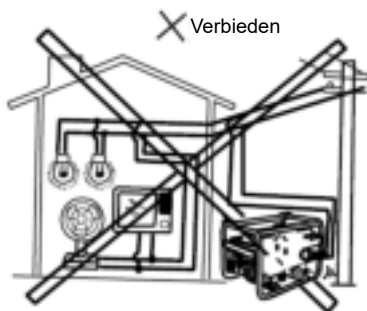
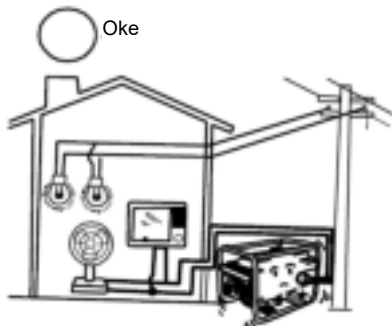

5. Stoppen van de motor.

(1) Zet de AC-stroomonderbreker in de UIT-stand.



(2) Zet de motorschakelaar in de UIT-stand

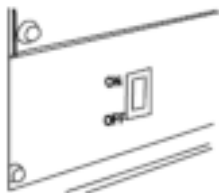

(3) Draai de brandstofklep naar de UIT-stand.



Merk op: Als u de motor plotseling wilt stoppen, zet u de motorschakelaar in de "UIT"-stand.

6. Onderhoud

Let op: Voor het onderhoud van de grote montage heeft u een vakman nodig.

REGELMATIGE ONDERHOUDSPERIODE Uit te voeren bij elke aangegeven maand of bedrijfsuren interval, wat het eerst voorkomt		Dage lijks	Eerste maand of 20 uur.	Elke 3 maanden of 50 uur.	Elke 6 maanden of 100 uur.	Elk jaar of 300 uur.
ITEM						
Motorolie	Inspectie	•				
	Wijziging		•		•	
Luchtfilteerelement	Inspectie	•				
	Schoonmaak			(1)		
Brandstoffilter reinigen					•	
Bougie onderhoud					•	
Afstelling klepspel						(2)
Verbrandingskamer en klepreiniging						(2)
Inspectie brandstofleiding (Vervang indien nodig)						•
Vonkenvanger		Reinig elke 100 bedrijfsuren.				

Merk op:

- (1) Onderhoud vaker bij gebruik in stoffige ruimtes.
- (2) Deze items moeten worden onderhouden door uw servicedealer, tenzij u over het juiste gereedschap beschikt en mechanisch bekwaam bent.

(1) Olie verversen

Tap de olie af terwijl de motor nog warm is om een snelle en volledige aftap te verzekeren.

1. Verwijder de aftapplug en vuldop en tap de olie af. Draai de plug weer stevig vast.
2. Vul de aanbevolen olie bij (zie pagina 10) en controleer het peil.

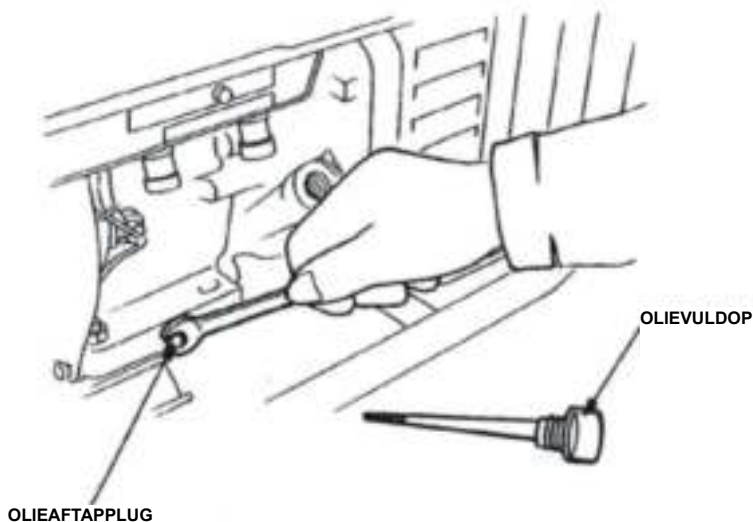

VOORZICHTIGHEID: Gebruikte motorolie kan huidkanker veroorzaken als het herhaaldelijk langdurig in contact komt met de huid. Hoewel dit onwaarschijnlijk is, tenzij u dagelijks met afgewerkte olie omgaat, is het toch aan te raden uw handen zo snel mogelijk grondig te wassen met water en zeep nadat u met afgewerkte olie in aanraking bent gekomen.

NOTITIE: Voer gebruikte motorolie af op een manier die milieuvriendelijk is. We raden u aan het in een verzegelde container naar uw plaatselijke tankstation te brengen voor terugwinning. Gooi het niet in de prullenbak en gooi het niet op de grond.

(2) Luchtreiniger service

Een vuil luchtfilter zal de luchtstroom naar de carburateur beperken. Om defecten aan de carburateur te voorkomen, moet u het luchtfilter regelmatig onderhouden (pagina 16). Voer vaker onderhoud uit als de generator in extreem stoffige omgevingen wordt gebruikt.

WAARSCHUWING! Gebruik nooit benzine of oplosmiddelen met een laag vlampunt om het luchtfilterelement te reinigen. Er kan brand of explosie ontstaan.

LET OP: Laat de generator nooit draaien zonder de luchtreiniger. Snelle motorslijtage zal het gevolg zijn.

1. Maak de veer van het luchtfilterdeksel los, verwijder het luchtfilterdeksel en verwijder het element.
2. Was het element in een niet-ontvlambaar oplosmiddel of oplosmiddel met een hoog vlampunt en droog het grondig af.
3. Dompel het element in schone motorolie en knijp de overtollige olie eruit.
4. Plaats het luchtfilterelement en het deksel terug.

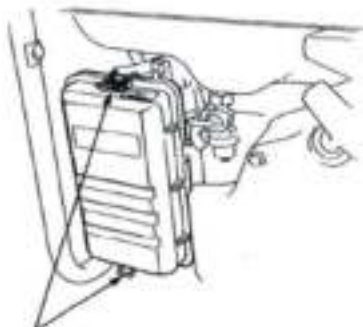

DEKSELVEREN



ELEMENT

(3) Bougieservice

Aanbevolen bougie: BP6ES, SPR6ES (NGK)
F6TC, F6RTC (LD)

Om een goede werking van de motor te garanderen, moet de bougie de juiste opening hebben en vrij zijn van afzettingen.

1. Verwijder de bougiedop.
2. Verwijder eventueel vuil rond de bougiebasis.
3. Gebruik de in de gereedschapsset meegeleverde sleutel om de bougie te verwijderen.

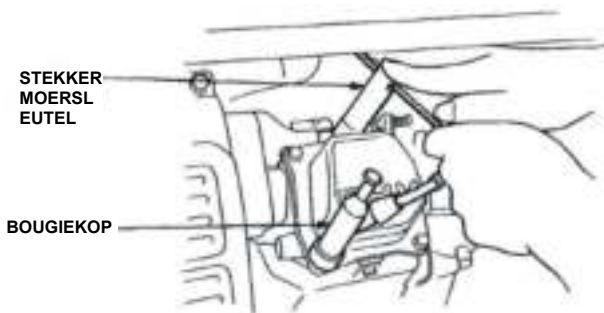

4. Inspecteer de bougie visueel. Gooi het weg als de isolator is gebarsten of afgebroken. Reinig de bougie met een staalborstel als deze opnieuw moet worden gebruikt.
5. Meet de plugopening met een voelermaat. De opening moet 0.7~0.8 mm (0.028~0.031 inch) zijn. Corrigeer indien nodig door de zijelektrode voorzichtig te buigen.

0.7 ~ 0.8 mm
(0.028 ~ 0.031 inch)



6. Bevestig de plugring en draai de plug met de hand in om kruisdraadsnijden te voorkomen.

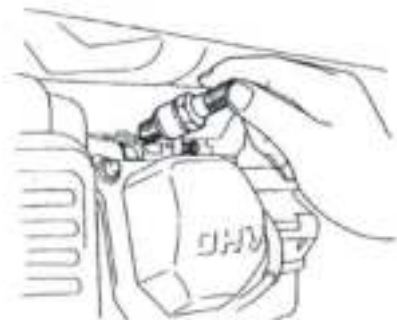

7. Nadat een nieuwe bougie met de hand is geplaatst, moet deze een halve slag worden aangedraaid met een sleutel om de ring samen te drukken.

Als een gebruikte plug opnieuw wordt geïnstalleerd, hoeft deze slechts 1/8 tot 1/4 te draaien nadat hij is geplaatst.

VOORZICHTIGHEID:

- De bougie moet stevig worden vastgedraaid. Een niet goed vastgedraaide plug kan erg heet worden en mogelijk de generator beschadigen.
- Gebruik nooit een bougie met een onjuist warmtebereik.

(4) Brandstoffilterservice

Het filter voorkomt dat vuil of water dat zich in de brandstoftank kan bevinden in de carburateur komt. Als de motor lange tijd niet heeft gedraaid, moet het filter worden gereinigd.

1. Draai de brandstofklep UIT. Verwijder de filterbeker.
2. Maak de beker grondig schoon.
3. Zet weer in elkaar. Beschadig de rubberen pakking niet.

WAARSCHUWING! Controleer na het installeren van de filterbeker op lekken en zorg ervoor dat het gebied droog is voordat u de motor start.



7. TRANSPORT/OPSLAG

WAARSCHUWING! Wanneer u de generator vervoert, zet u de motorschakelaar **UIT** en houdt u de generator horizontaal om morsen van brandstof te voorkomen. Brandstofdampen of gemorste brandstof kunnen ontbranden.

Voordat u het apparaat voor een langere periode opbergt:

1. Zorg ervoor dat de opslagruimte vrij is van overmatige vochtigheid en stof.
2. Brandstof aftappen:
 - a. Met de brandstofklep **UIT**, verwijder en leeg de filterbeker.
 - b. Draai de brandstofklep **AAN** en tap de benzine in de brandstoftank af in een geschikte bak.
 - c. Plaats de filterbeker terug en draai hem stevig vast.
 - d. Draai de aftapschroef van de carburateur los en laat de benzine uit de carburateur in een geschikte bak lopen.



3. Trek langzaam aan de startergreep totdat u weerstand voelt. Op dit punt komt de zuiger op zijn compressieslag en zijn zowel de inlaat- als uitlaatkleppen gesloten. Door de motor in deze positie op te bergen, wordt deze beschermd tegen inwendige corrosie.

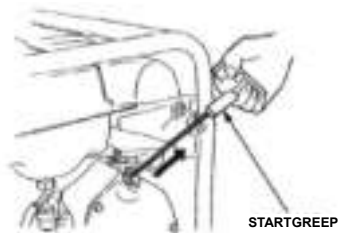

8. Problemen oplossen

Wanneer de motor niet wil starten:



WAARSCHUWING!

Zorg ervoor dat er geen brandstof rond de bougie is gemorst. Gemorste brandstof kan ontbranden.

Controleren:

- 1) Verwijder de bougiedop en verwijder eventueel vuil rond de bougie.
- 2) Verwijder de bougie en plaats de bougie in de bougiedop.
- 3) Plaats de plugzijde-elektrode op de cilinderkop.
- 4) Trek aan de terugslagstarter, vonken



JA

Geen stroom bij de stopcontacten:

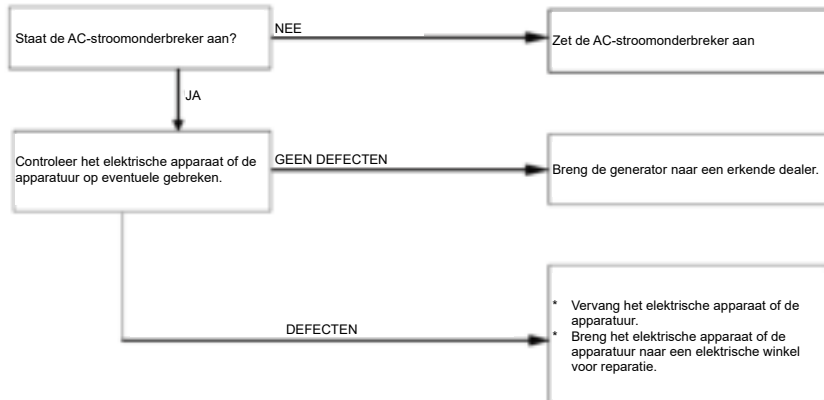

Geen elektriciteit op de DC-klemmen

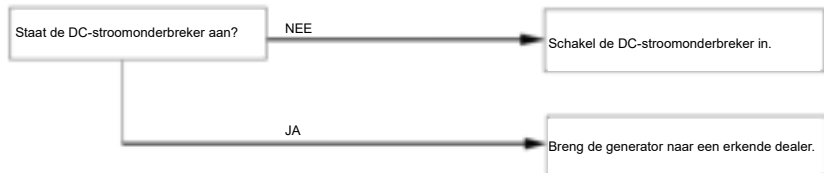

BENZINE GENERATOR SET		
Type	H130431	
Wisselspanning	230V/~50Hz	
AC-uitgang: PRP	2000W	Vermogensfactor: 1.0
Maximaal AC-uitgang	2200W	
Motor snelheid	3600/min	
Prestatieklasse	G1	
Maximaal temperatuur: 40°C	IP23M	
Maximaal Standplaats: 1000 m	Bj2022	

BENZINE GENERATOR SET		
Type	H130432	
Wisselspanning	230V/~50Hz	
230V AC nominaal vermogen	2500W	Vermogensfactor: 1.0
230V AC maximaal vermogen	2800W	
Motor snelheid	3600/min	
Prestatieklasse	G1	
Maximaal temperatuur: 40°C	IP23M	
Maximaal Standplaats: 1000 m	Bj2022	

BENZINE GENERATOR SET		
Type	H130433	
Wisselspanning	230V/~50Hz	
AC-uitgang: PRP	4000W	Vermogensfactor: 1.0
Maximaal AC-uitgang	4500W	
Motor snelheid	3600/min	
Prestatieklasse	G1	
Maximaal temperatuur: 40°C	IP23M	
Maximaal Standplaats: 1000 m	Bj2022	

BENZINE GENERATOR SET		
Type	H130434	
Wisselspanning	230V/~50Hz	
AC-uitgang: PRP	5000W	Vermogensfactor: 1.0
Maximaal AC-uitgang	5500W	
Motor snelheid	3600/min	
Prestatieklasse	G1	
Maximaal temperatuur: 40°C	IP23M	
Maximaal Standplaats: 1000 m	Bj2022	

De geluidsdeclaratie gaat vergezeld van de volgende verklaring:

De vermelde cijfers zijn emissieniveaus en zijn niet noodzakelijk veilige werkniveaus. Hoewel er een correlatie bestaat tussen de emissie- en blootstellingsniveaus, kan dit niet op betrouwbare wijze worden gebruikt om te bepalen of verdere voorzorgsmaatregelen nodig zijn. Factoren die de feitelijke blootstelling van arbeidskrachten beïnvloeden, zijn onder meer de kenmerken van de werkruimte, de andere bronnen van het geluid, enz. dwz het aantal machine- en andere aangrenzende processen, en de tijdsduur dat een operator wordt blootgesteld aan het geluid. Ook het toelaatbare blootstellingsniveau kan per land verschillen. Deze informatie stelt de gebruiker van de machine echter in staat om het gevaar en risico beter in te schatten.



Betekenis van doorgekruiste vuilnisbak op wieltjes:

Gooi elektrische apparaten niet weg bij het ongesorteerde gemeentelijk afval, maar maak gebruik van aparte inzamelingspunten.

Neem contact op met uw lokale overheid voor informatie over de beschikbare inzamelsystemen.

Als elektrische apparaten worden weggegooid op stortplaatsen of stortplaatsen, kunnen gevaarlijke stoffen in het grondwater lekken en in de voedselketen terechtkomen, wat schadelijk is voor uw gezondheid en welzijn.

Bij het vervangen van oude apparaten door nieuwe is de winkelier wettelijk verplicht om uw oude apparaat in ieder geval gratis terug te nemen voor verwijdering.

Dit apparaat is niet bedoeld voor gebruik door personen (inclusief kinderen) met verminderde fysieke, zintuiglijke of mentale vermogens, of gebrek aan ervaring en kennis, tenzij ze onder toezicht staan of instructies hebben gekregen over het gebruik van het apparaat door een persoon die verantwoordelijk is voor hun veiligheid.

Kinderen moeten onder toezicht staan om ervoor te zorgen dat ze niet met het apparaat spelen.



**HBM 4-TAKT 2200W/2800W/4500W/5500W -
163CC/196CC/420CC BENZIN-GENERATOR,
MOTOR 6.5/15HP**

H130431 / H130432 / H130433 / H130434

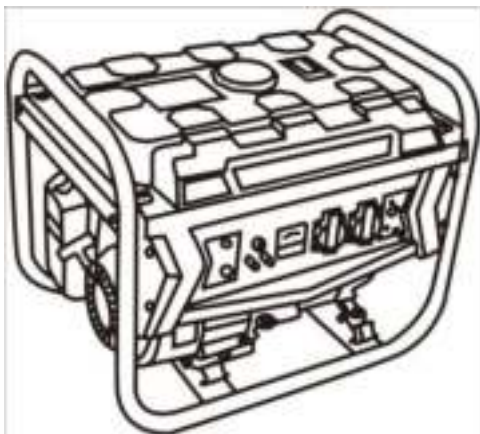

HBM Machines B.V

Girole Esch 1010 2841 Nij Moordrecht The Netherlands
www.hbm-machines.com
info@hbm-machines.com

BEVOR SIE DIESES GERÄT IN BETRIEB NEHMEN, LESEN SIE BITTE
DIESE ANLEITUNG SORGFÄLTIG DURCH

(I) WARNUNG

1. Lesen Sie die Bedienungsanleitung des Bedieners.
2. Beachtung! Abgase sind giftig. Betreiben Sie den Generator nicht in einem Raum ohne Belüftungssystem!
3. Kinder sollten geschützt werden, indem sie in sicherem Abstand vom Stromaggregat gehalten werden!
4. Das Nachfüllen der Stromaggregate ist während des Betriebs nicht erlaubt!
5. Wird der Generator in einem geschlossenen Raum montiert, sind die einschlägigen Brand- und Explosionsschutzbestimmungen zu beachten!
6. Nicht an Hausstromkreis anschließen!
7. Nicht in nassem Zustand verwenden!
8. Von brennbaren Stoffen fernhalten!
9. Diese elektrische Ausrüstung inklusive Leitungen und Steckverbindungen darf nicht defekt sein.
10. Beim Tanken:
 - Motor stoppen
 - Rauchen verboten
 - Nicht verschütten



Treffen Sie geeignete Maßnahmen, um Ihr Gehör zu schützen.



Vorsicht vor heißen Teilen

1. Teilennamen

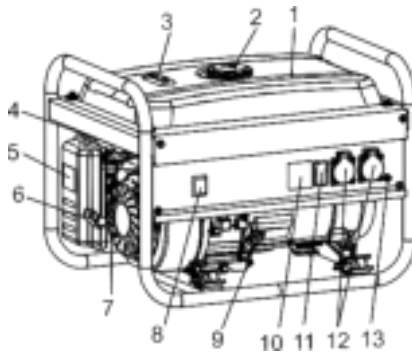

- | | |
|---------------------------|-------------------|
| (1) Treibstofftank | (2) Tankdeckel |
| (3) Kraftstoffanzeige | (4) Choke Griff |
| (5) Luftreiniger | (6) Startgriff |
| (7) Kraftstoffventil | (8) Motorschalter |
| (9) Öleinfüllverschluss | (10) Voltmeter |
| (11) AC-Leistungsschalter | (12) AC-Steckdose |
| (13) Masseanschlussklemme | |

2. Kontrollen vor dem Betrieb

(1) Überprüfen Sie den Motorölstand

Notiz: Halten Sie den Generator an einem glatten Ort an und überprüfen Sie den Generator. Motoröl ist ein wichtiger Faktor, der die Motorleistung und -lebensdauer beeinflusst.

Verwenden Sie das 4-Takt-Öl, SAE10W-40 wird für den allgemeinen Gebrauch bei allen Temperaturen empfohlen. Andere in der Tabelle gezeigte Viskositäten können verwendet werden, wenn die Durchschnittstemperatur in Ihrem Gebiet innerhalb des angegebenen Bereichs liegt.

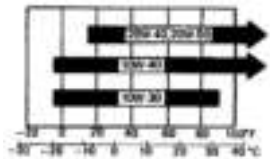

- ① Öffnen Sie die Ölöffnung und reinigen Sie dann das Motoröllineal mit einem sauberen Tuch.
- ② Stecken Sie das Motoröllineal in die Ölöffnung und drehen Sie es nicht. Wenn der Ölstand unter der unteren Grenze des Motoröllineals liegt, sollten Sie etwas Motoröl nachfüllen.
- ③ Fügen Sie das Motoröl bis zur Obergrenze des Lineals hinzu.
- ④ Befestigen Sie das Lineal der Motorölschraube richtig.

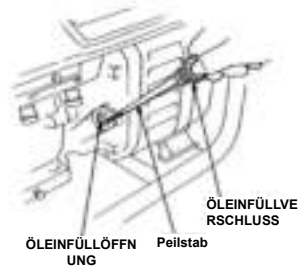

(2) Überprüfen Sie den Kraftstoffstand

Überprüfen Sie die Kraftstoffanzeige und füllen Sie den Tank nach, wenn der Kraftstoffstand niedrig ist.

Verwenden Sie bleifreies Benzin Nr. 93 oder höher

- ① Legen Sie den Tankdeckel frei.
- ② Überprüfen Sie den Kraftstoffstand, wenn der Kraftstoffstand niedrig ist, sollten Sie mehr hinzufügen.
- ③ Füllen Sie den Kraftstoff zum Schulterteil des Kraftstofffilters.
- ④ Befestigen Sie den Tankdeckel.



3. Starten des Motors

- (1) Trennen Sie alle Verbraucher von der Wechselstromsteckdose und schalten Sie den Wechselstromschuttschalter aus.



- (2) Drehen Sie den Kraftstoffhahn in die Position "AN".



- (3) Drehen Sie den Farbstab des Windblockers in die Position "CHOKE".



- (4) Drehen Sie den Motorschalter in die Position "AN".

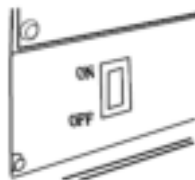

- (5) Ziehen Sie leicht am Startgriff, bis Sie einen Widerstand spüren, und ziehen Sie dann mit aller Kraft daran.



- (6) Wenn die Temperatur des Motors ansteigt, ziehen Sie die Türostange des Windschotts zurück. Siehe Pfeil im Diagramm.









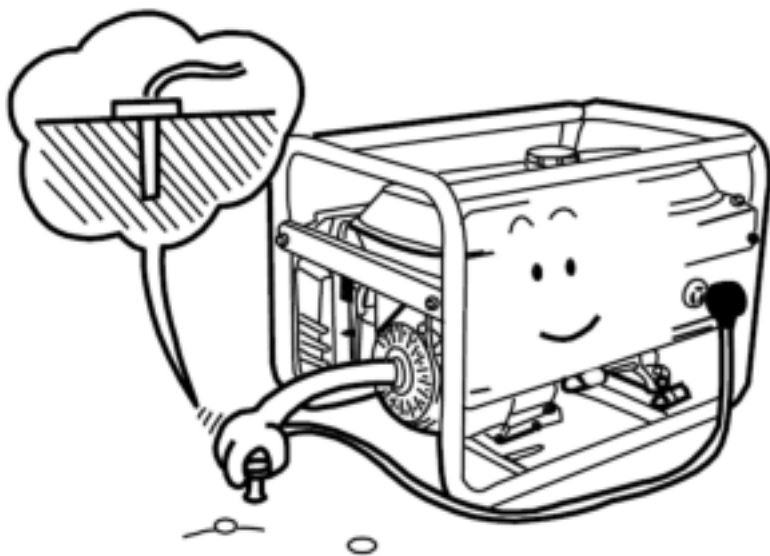

4. Betriebsverfahren des Generators

Um Ihren Generator in gutem Zustand zu halten, befolgen Sie bitte die Regeln:

- (1) Vermeiden Sie unsachgemäßen Betrieb, stellen Sie sicher, dass Ihr Generator geerdet ist.



(2) Elektrische Geräte und motorbetriebene Geräte erzeugen beim Start viel elektrischen Strom. Das folgende Formular gibt Ihnen eine Referenz, wenn Sie sie an den Generator anschließen.

Modus	Wattbetrag		Einstellung	Beispiel		
	beginnend	bewertet		Einstellung	beginnend	bewertet
<ul style="list-style-type: none"> ● Birne ● Heizung seinstellung 	X1	X1	 Birne  TV 100W	 Birne 100W	100VA (W)	100VA (W)
<ul style="list-style-type: none"> ● Leuchtstofflampe 	X1	X1.5	 Leuchtstofflampe	 40W Leuchtstofflampe	40VA (W)	60VA (W)
<ul style="list-style-type: none"> ● Motorische Einstellung 	X3~5	X2	 Kühlschrank  Fan	Kühlschrank  1500W	4500~7500VA (W)	3000VA (W)

- (3) Wenn Sie mehr als zwei Lasten an den Generator anschließen, verbinden Sie bitte nacheinander von hohem elektrischem Strom zu niedrigem elektrischem Strom. Bei Verwendung von Verlängerungsleitungen oder mobilen Verteilernetzen beträgt die Gesamtlänge der Leitungen einen Querschnitt von 1.5 mm² sollte 60 m nicht überschreiten; bei einem Querschnitt von 2.5 mm² sollte dieser 100 m nicht überschreiten.

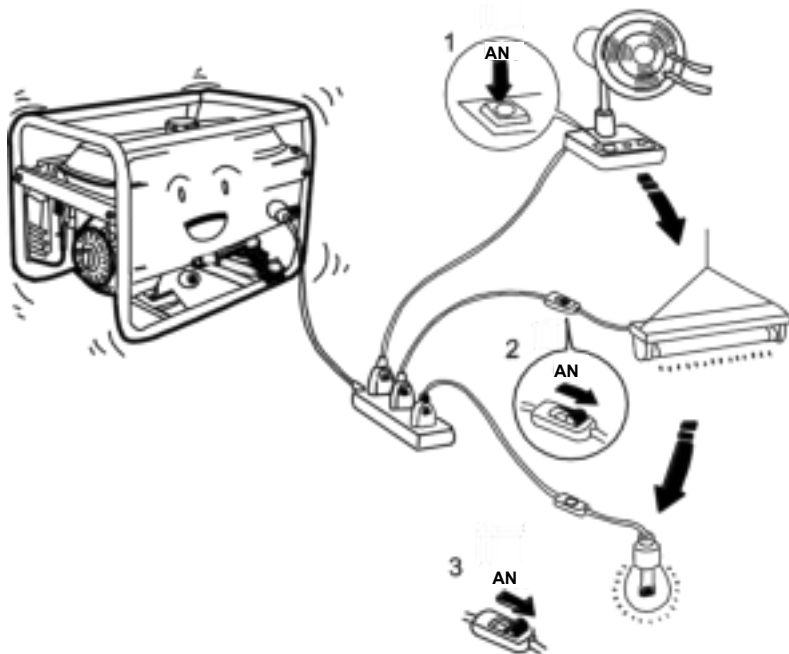

Notiz:

Wenn Sie den Generator an das Familiennetz anschließen möchten, sollten Sie Elektriker bitten, ihn zu reparieren.

Überprüfen Sie nach dem Anschluss der Last an den Generator, ob der Anschluss richtig ist, da es sonst zu Brandschäden kommen kann.

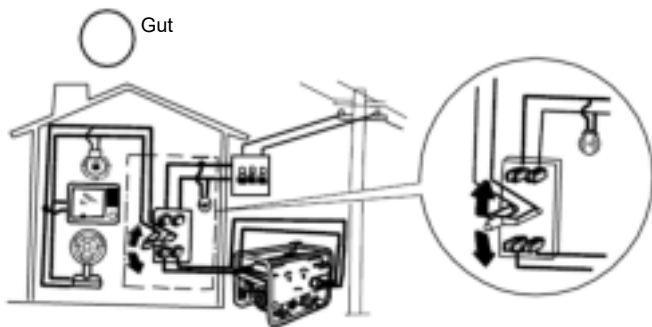
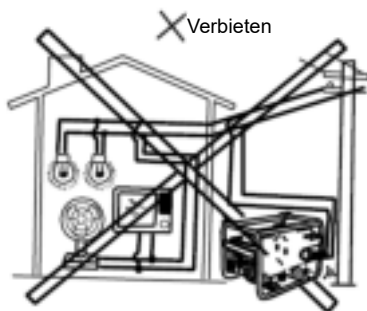
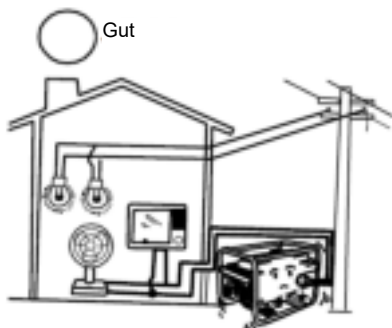

5. Abstellen des Motors.

(1) Schalten Sie den AC-Trennschalter in die AUS-Position.



(2) Drehen Sie den Motorschalter in die AUS-Position

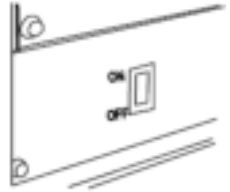

(3) Drehen Sie den Kraftstoffhahn in die AUS-Position.

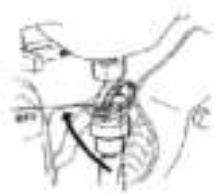

Notiz: Wenn Sie den Motor im Notfall abstellen möchten, drehen Sie bitte den Motorschalter in die "AUS"-Position.

6. Wartung

Hinweis: Zur Wartung der großen Montage benötigen Sie einen Fachmann.

REGELMÄSSIGE DIENSTZEIT Zu jedem angegebenen Monat oder Betriebsstundenintervall durchführen, je nachdem, was zuerst eintritt		Täglich	Erster Monat oder 20 Std.	Alle 3 Monate oder 50 Std.	Alle 6 Monate oder 100 Std.	Jedes Jahr oder 300 Std.
ARTIKEL						
Motoröl	Inspektion	•				
	Ändern		•		•	
Luftreiniger Element	Inspektion	•				
	Reinigung			•(1)		
Reinigung des Kraftstofffilters					•	
Wartung der Zündkerze					•	
Einstellung des Ventilspiels						•(2)
Brennraum- und Ventilverreinigung						•(2)
Inspektion der Kraftstoffleitung (ggf. ersetzen)						•
Funkenfänger		Alle 100 Betriebsstunden reinigen.				

Notiz:

- (1) Bei Verwendung in staubigen Bereichen häufiger warten.
- (2) Diese Teile sollten von Ihrem Wartungshändler gewartet werden, es sei denn, Sie haben die richtigen Werkzeuge und sind mechanisch versiert.

(1) Öl wechseln

Lassen Sie das Öl ab, während der Motor noch warm ist, um ein schnelles und vollständiges Ablassen zu gewährleisten.

1. Entfernen Sie die Ablassschraube und den Einfülldeckel und lassen Sie das Öl ab. Ziehen Sie den Stecker wieder fest an.
2. Füllen Sie das empfohlene Öl nach (siehe Seite 10) und prüfen Sie den Füllstand.

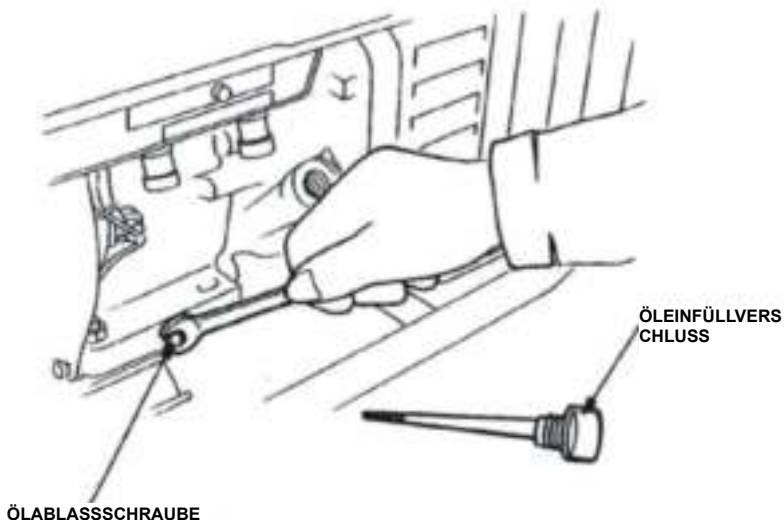

VORSICHT: Gebrauchtes Motoröl kann Hautkrebs verursachen, wenn es wiederholt und über einen längeren Zeitraum mit der Haut in Berührung kommt. Obwohl dies unwahrscheinlich ist, es sei denn, Sie handhaben täglich Altöl, ist es dennoch ratsam, Ihre Hände so schnell wie möglich nach dem Umgang mit Altöl gründlich mit Wasser und Seife zu waschen.

HINWEIS: Bitte entsorgen Sie gebrauchtes Motoröl umweltgerecht. Wir empfehlen, dass Sie es in einem versiegelten Behälter zu Ihrer örtlichen Servicestelle zur Reklamation bringen. Werfen Sie es nicht in den Müll oder schütten Sie es auf den Boden.

(2) **Wartung des Luftfilters**

Ein verschmutzter Luftfilter behindert den Luftstrom zum Vergaser. Um eine Fehlfunktion des Vergasers zu vermeiden, warten Sie den Luftfilter regelmäßig (Seite 16). Warten Sie häufiger, wenn Sie den Generator in extrem staubiger Umgebung betreiben.

WARNUNG! Niemals Benzin oder Lösungsmittel mit niedrigem Flammpunkt zum Reinigen des Luftfilterelements verwenden. Ein Brand oder eine Explosion könnte die Folge sein.

VORSICHT: Betreiben Sie den Generator niemals ohne Luftfilter. Schneller Motorverschleiß ist die Folge.

1. Lösen Sie die Feder der Luftfilterabdeckung, entfernen Sie die Luftfilterabdeckung und entfernen Sie das Element.
2. Waschen Sie das Element in einem nicht brennbaren Lösungsmittel oder Lösungsmittel mit hohem Flammpunkt und trocknen Sie es gründlich.
3. Tauchen Sie das Element in sauberes Motoröl und drücken Sie das überschüssige Öl heraus.
4. Das Luftfilterelement und die Abdeckung wieder einbauen.

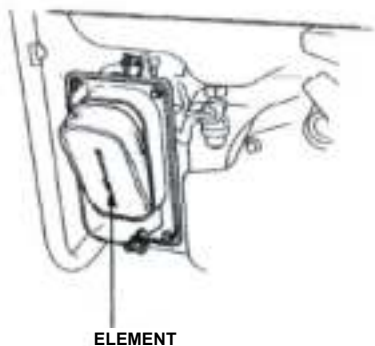
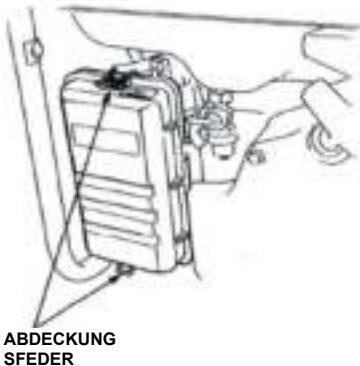

(3) Zündkerzenservice

Empfohlene Zündkerze: BP6ES, SPR6ES (NGK)

F6TC, F6RTC (LD)

Um einen ordnungsgemäßen Motorbetrieb zu gewährleisten, muss die Zündkerze den richtigen Elektrodenabstand haben und frei von Ablagerungen sein.

1. Entfernen Sie den Zündkerzenstecker.
2. Entfernen Sie jeglichen Schmutz um den Zündkerzensockel herum.
3. Verwenden Sie den im Werkzeugsatz enthaltenen Schraubenschlüssel, um die Zündkerze zu entfernen.

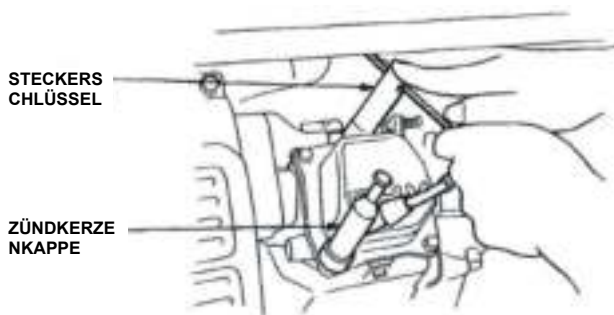

4. Die Zündkerze einer Sichtprüfung unterziehen. Entsorgen Sie es, wenn der Isolator Risse oder Absplinterungen aufweist. Reinigen Sie die Zündkerze mit einer Drahtbürste, wenn sie wiederverwendet werden soll.
5. Kerzenabstand mit einer Fühlerlehre messen.

Der Abstand sollte 0.7 bis 0.8 mm (0.028 bis 0.031 Zoll) betragen. Korrigieren Sie ggf. durch vorsichtiges Biegen der seitlichen Elektrode.

0.7 ~ 0.8 mm
(0.028 ~ 0.031 Zoll)



6. Bringen Sie die Steckerunterlegscheibe an und schrauben Sie den Stecker von Hand ein, um ein Verkanten des Gewindes zu vermeiden.

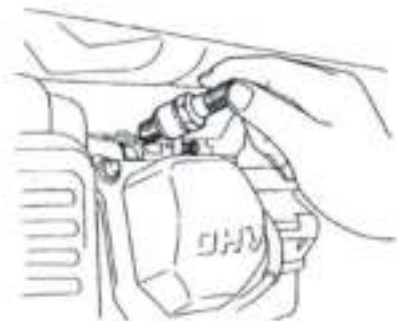

7. Nachdem eine neue Zündkerze von Hand eingesetzt wurde, sollte sie mit einem Schraubenschlüssel um eine halbe Umdrehung angezogen werden, um ihre Unterlegscheibe zusammenzudrücken.

Wenn ein gebrauchter Stopfen wieder eingesetzt wird, sollte er nach dem Einsetzen nur 1/8 bis 1/4 Umdrehung benötigen.

VORSICHT:

- Die Zündkerze muss fest angezogen sein. Ein nicht richtig angezogener Stecker kann sehr heiß werden und möglicherweise den Generator beschädigen.
- Verwenden Sie niemals eine Zündkerze mit einem ungeeigneten Wärmewert.

(4) Kraftstofffilterservice

Der Filter verhindert, dass im Kraftstofftank befindlicher Schmutz oder Wasser in den Vergaser eindringt. Wenn der Motor längere Zeit nicht gelaufen ist, sollte der Filter gereinigt werden.

1. Drehen Sie den Kraftstoffhahn AUS. Entfernen Sie die Filtertasse.
2. Reinigen Sie die Tasse gründlich.
3. Zusammenbauen. Beschädigen Sie nicht die Gummidichtung.

WARNUNG! Überprüfen Sie nach dem Einbau des Filterbechers auf Undichtigkeiten und vergewissern Sie sich, dass der Bereich trocken ist, bevor Sie den Motor starten.



7. TRANSPORT/LAGERUNG

WARNUNG! Stellen Sie beim Transport des Generators den Motorschalter auf AUS und halten Sie den Generator waagrecht, um ein Verschütten von Kraftstoff zu vermeiden. Kraftstoffdämpfe oder verschütteter Kraftstoff können sich entzünden.

Vor längerer Lagerung des Gerätes:

1. Stellen Sie sicher, dass der Lagerbereich frei von übermäßiger Feuchtigkeit und Staub ist.
2. Kraftstoff ablassen:
 - a. Mit dem Benzinhahn AUS, Entfernen und entleeren Sie die Filtertasse.
 - b. Drehen Sie den Kraftstoffhahn auf AN und lassen Sie das Benzin im Kraftstofftank in einen geeigneten Behälter ab.
 - c. Setzen Sie die Filtertasse wieder ein und ziehen Sie sie fest an.
 - d. Lösen Sie die Vergaser-Ablassschraube und lassen Sie das Benzin aus dem Vergaser in einen geeigneten Behälter ab.



3. Ziehen Sie langsam am Startergriff, bis Sie einen Widerstand spüren. An diesem Punkt nähert sich der Kolben seinem Verdichtungstakt und sowohl das Einlass- als auch das Auslassventil sind geschlossen. Wenn Sie den Motor in dieser Position lagern, wird er vor innerer Korrosion geschützt.

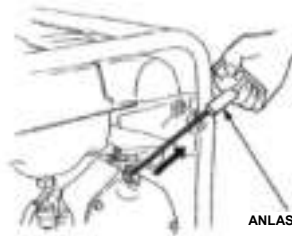

ANLASSERGRIFF

8. Fehlerbehebung

Wenn der Motor nicht startet:

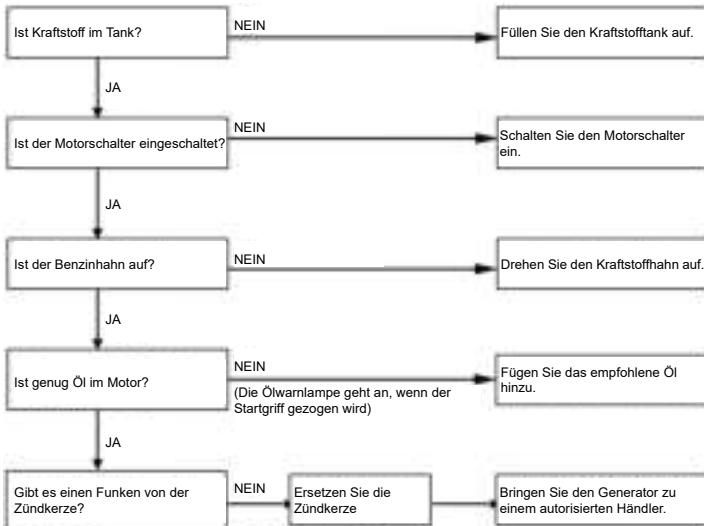

WARNUNG!

Achten Sie darauf, dass kein Kraftstoff um die Zündkerze herum verschüttet wird. Verschütteter Kraftstoff kann sich entzünden.

Überprüfen:

- 1) Entfernen Sie den Zündkerzenstecker und entfernen Sie jeglichen Schmutz um die Zündkerze herum.
- 2) Entfernen Sie die Zündkerze und setzen Sie die Zündkerze in die Kerzenkappe ein.
- 3) Setzen Sie die kerzenseltige Elektrode auf den Zylinderkopf.
- 4) Ziehen Sie den Rückstoß Anlasser, Funken



JA

Kein Strom an den Steckdosen:

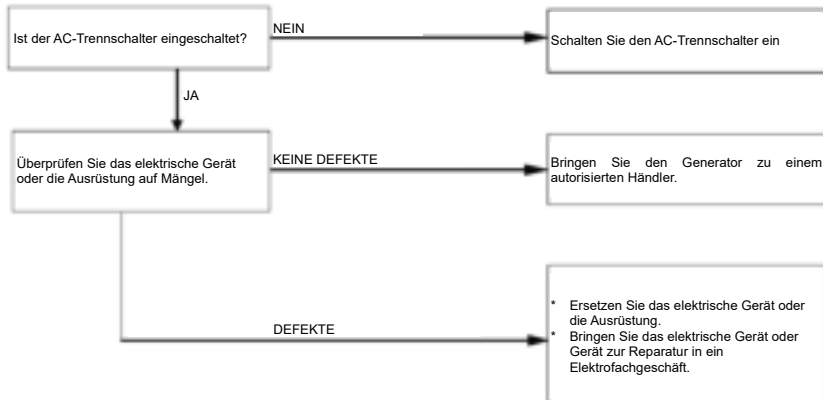

Kein Strom an den DC-Klemmen



BENZIN-GENERATOR-SATZ		
Typ	H130431	
Wechselstrom Spannung	230V/~50Hz	
AC-Ausgang: PRP	2000W	Leistungsfaktor: 1.0
Max. AC-Ausgang	2200W	
Motordrehzahl	3600/Min	
Leistungsklasse	G1	
Max. Temperatur: 40°C	IP23M	
Max. Höhe: 1000 m	Bj2022	

BENZIN-GENERATOR-SATZ		
Typ	H130432	
Wechselstrom Spannung	230V/~50Hz	
230 V AC Nennleistung	2500W	Leistungsfaktor: 1.0
230 V Wechselstrom max. Leistung	2800W	
Motordrehzahl	3600/Min	
Leistungsklasse	G1	
Max. Temperatur: 40°C	IP23M	
Max. Höhe: 1000 m	Bj2022	

BENZIN-GENERATOR-SATZ		
Typ	H130433	
Wechselstrom Spannung	230V/~50Hz	
AC-Ausgang: PRP	4000W	Leistungsfaktor: 1.0
Max. AC-Ausgang	4500W	
Motordrehzahl	3600/Min	
Leistungsklasse	G1	
Max. Temperatur: 40°C	IP23M	
Max. Höhe: 1000 m	Bj2022	

BENZIN-GENERATOR-SATZ		
Typ	H130434	
Wechselstrom Spannung	230V/~50Hz	
AC-Ausgang: PRP	5000W	Leistungsfaktor: 1.0
max. AC-Ausgang	5500W	
Motordrehzahl	3600/Min	
Leistungsklasse	G1	
Max. Temperatur: 40°C	IP23M	
Max. Höhe: 1000 m	Bj2022	

Der Geräuschdeklaration ist folgende Erklärung beizufügen:

Die angegebenen Zahlen sind Emissionswerte und nicht unbedingt sichere Arbeitswerte. Obwohl eine Korrelation zwischen den Emissions- und Expositionswerten besteht, kann dies nicht zuverlässig verwendet werden, um festzustellen, ob weitere Vorsichtsmaßnahmen erforderlich sind oder nicht. Zu den Faktoren, die die tatsächliche Exposition der Arbeitskräfte beeinflussen, gehören die Eigenschaften des Arbeitsraums, die anderen Lärmquellen usw., dh die Anzahl der Maschinen und anderer benachbarter Prozesse sowie die Zeitdauer, der ein Bediener ausgesetzt ist der Lärm. Auch die zulässige Expositionshöhe kann von Land zu Land unterschiedlich sein. Diese Informationen ermöglichen jedoch dem Benutzer der Maschine, die Gefahr und das Risiko besser einzuschätzen.



Bedeutung der durchgestrichenen Mülltonne:

Entsorgen Sie Elektrogeräte nicht als unsortierten Siedlungsabfall, sondern nutzen Sie getrennte Sammelstellen.

Wenden Sie sich an Ihre lokale Regierung, um Informationen zu den verfügbaren Sammelsystemen zu erhalten.

Werden Elektrogeräte auf Deponien oder Deponien entsorgt, können gefährliche Stoffe ins Grundwasser gelangen und in die Nahrungskette gelangen, was Ihrer Gesundheit und Ihrem Wohlbefinden schadet.

Beim Austausch von Altgeräten gegen Neugeräte ist der Händler gesetzlich verpflichtet, Ihr Altgerät zur Entsorgung zumindest unentgeltlich zurückzunehmen.

Dieses Gerät ist nicht für die Verwendung durch Personen (einschließlich Kinder) mit eingeschränkten körperlichen, sensorischen oder geistigen Fähigkeiten oder Mangel an Erfahrung und Wissen bestimmt, es sei denn, sie werden von einer für ihre Sicherheit verantwortlichen Person beaufsichtigt oder in die Verwendung des Geräts eingewiesen.

Kinder sollten beaufsichtigt werden, um sicherzustellen, dass sie nicht mit dem Gerät spielen.



HBM GÉNÉRATEUR D'ESSENCE 4 TEMPS
2200W/2800W/4500W/5500W –
163CC/196CC/420CC, MOTEUR 6.5/15HP
H130431 / H130432 / H130433 / H130434

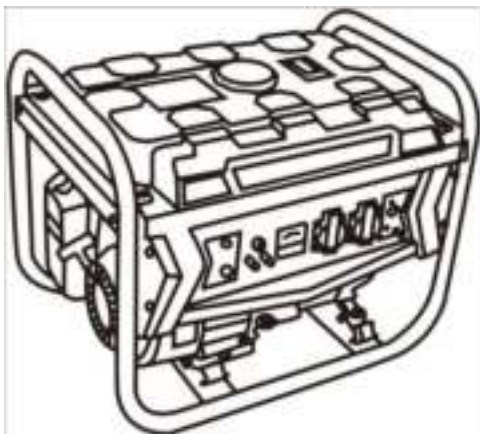

HBM Machines B.V

Circle Earth 1010 2841 NJ Moordrecht The Netherlands
www.hbm-machines.com
info@hbm-machines.com

AVANT D'UTILISER CET ÉQUIPEMENT,
VEUILLEZ LIRE ATTENTIVEMENT CES INSTRUCTIONS

(I) AVERTISSEMENT

1. Lire le manuel d'instructions de l'opérateur.
2. Attention! Les gaz d'échappement sont toxiques. Ne faites pas fonctionner le groupe électrogène dans une pièce sans système de ventilation !
3. Les enfants doivent être protégés en les gardant à une distance de sécurité du groupe électrogène !
4. Le remplissage des groupes électrogènes n'est pas autorisé pendant l'opération !
5. Si le générateur doit être monté dans une pièce fermée, les règles de sécurité en vigueur contre les incendies et les explosions doivent être respectées !
6. Ne pas connecter au circuit domestique !
7. Ne pas utiliser en condition humide !
8. Tenir à l'écart des produits inflammables !
9. Cet équipement électrique, y compris les câbles et les connecteurs, ne doit pas être défectueux.
10. Lors du ravitaillement :
 - arrêter le moteur
 - ne pas fumer
 - ne renverse pas



Prenez les mesures appropriées pour protéger votre audition.



Attention aux pièces chaudes

1. Noms des pièces

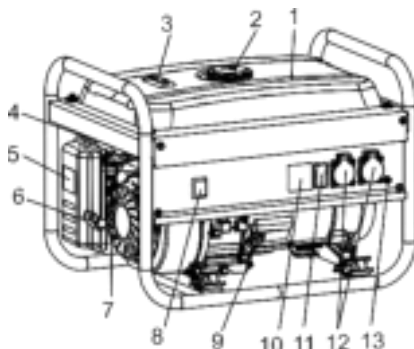

- | | |
|------------------------------------|---------------------------------------|
| (1) Réservoir d'essence | (2) Bouchon de réservoir de carburant |
| (3) Jauge de carburant | (4) Poignée de starter |
| (5) Purificateur d'air | (6) Poignée de démarrage |
| (7) Vanne de carburant | (8) Commutateur de moteur |
| (9) Bouchon de remplissage d'huile | (10) Voltmètre |
| (11) Disjoncteur CA | (12) Prise CA |
| (13) Borne de connexion à la terre | |

2. Vérifications avant utilisation

- (1) Vérifier le niveau d'huile moteur

Avis : Arrêtez le générateur dans un endroit lisse, puis vérifiez le générateur. L'huile moteur est un facteur majeur affectant les performances et la durée de vie du moteur.

Utilisez l'huile 4 temps, SAE10W-40 est recommandée pour une utilisation générale à toutes températures. D'autres viscosités indiquées dans le tableau peuvent être utilisées lorsque la température moyenne dans votre région se situe dans la plage indiquée.

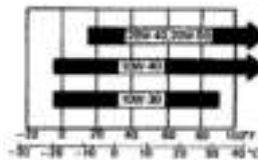

- ① Découvrez la bouche d'huile puis nettoyez la règle d'huile moteur avec un chiffon propre.
- ② Branchez la règle d'huile moteur dans la bouche d'huile et ne la tournez pas. Si le niveau d'huile est inférieur à la limite inférieure de la règle d'huile moteur, vous devez ajouter de l'huile moteur.
- ③ Ajouter l'huile moteur jusqu'à la limite supérieure de la règle.
- ④ Fixez correctement la règle du bouchon d'huile moteur.

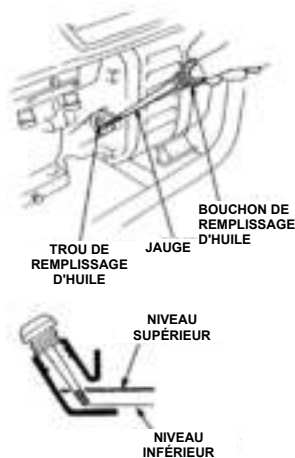

(2) Vérifiez le niveau de carburant

Vérifiez la jauge de carburant et remplissez le réservoir si le niveau de carburant est bas.

Utilisez de l'essence sans plomb 93 # ou plus

- ① Découvrez le bouchon du réservoir de carburant.
- ② Vérifiez le niveau de carburant, si le niveau de carburant est bas, vous devez en ajouter plus.
- ③ Ajouter le carburant à la partie épaulement du filtre à carburant.
- ④ Fixez le bouchon du réservoir de carburant.



3. Démarrage du moteur

- (1) Débranchez toute charge de la prise CA et éteignez le disjoncteur de courant alternatif.



- (2) Tourner le robinet de carburant en position "MARCHE".



- (3) Tournez la tige de couleur du pare-vent en position "CHOKE".



- (4) Tourner le commutateur du moteur sur la position "MARCHE".

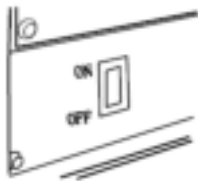

- (5) Tirez légèrement sur la poignée de démarrage jusqu'à ce que vous sentiez une certaine résistance, puis mettez votre force en avant pour la tirer.



- (6) Lorsque la température du moteur augmente, retirez la tige de la porte du pare-vent. Voir la flèche dans le schéma.









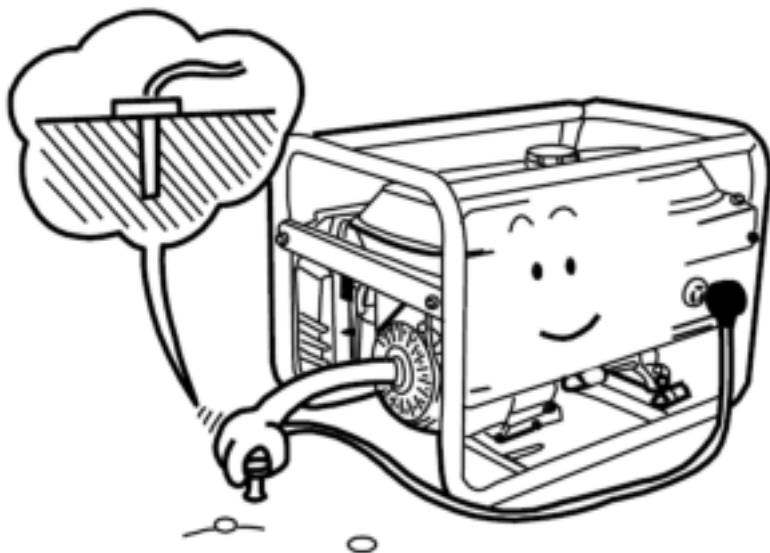

4. Méthodes de fonctionnement du générateur

Afin de garder votre groupe électrogène en bon état, veuillez suivre les règles suivantes :

- (1) Évitez tout fonctionnement incorrect, assurez-vous d'établir la connexion à la terre de votre générateur.



(2) Les équipements électriques, les appareils motorisés produiront beaucoup de courant électrique lors de leur démarrage. Le formulaire suivant vous donnera une référence lorsque vous les connecterez au générateur.

Mode	Quantité de watts		Paramètre	Exemple		
	Départ	Évalué		Paramètre	Départ	Évalué
<ul style="list-style-type: none"> ● Ampoule ● Réglage du chauffage 	X1	X1	 Ampoule  TV 100W	 Ampoule 100W	100VA (W)	100VA (W)
<ul style="list-style-type: none"> ● Lampe fluorescente 	X1	X1.5	 Lampe fluorescente	 40W Lampe fluorescente	40VA (W)	60VA (W)
<ul style="list-style-type: none"> ● Réglage motorisé 	X3~5	X2	 Réfrigérateur  Ventilateur	Réfrigérateur  1500W	4500~7500VA (W)	3000VA (W)

- (3) Lorsque vous connectez plus de deux charges sur le générateur, veuillez connecter successivement du courant électrique élevé au courant électrique faible. Lors de l'utilisation de lignes d'extension ou de réseaux de distribution mobiles, la longueur totale des lignes pour une section de 1.5 mm^2 ne doit pas dépasser 60 m ; pour une section de 2.5 mm^2 , celle-ci ne doit pas dépasser 100 m.

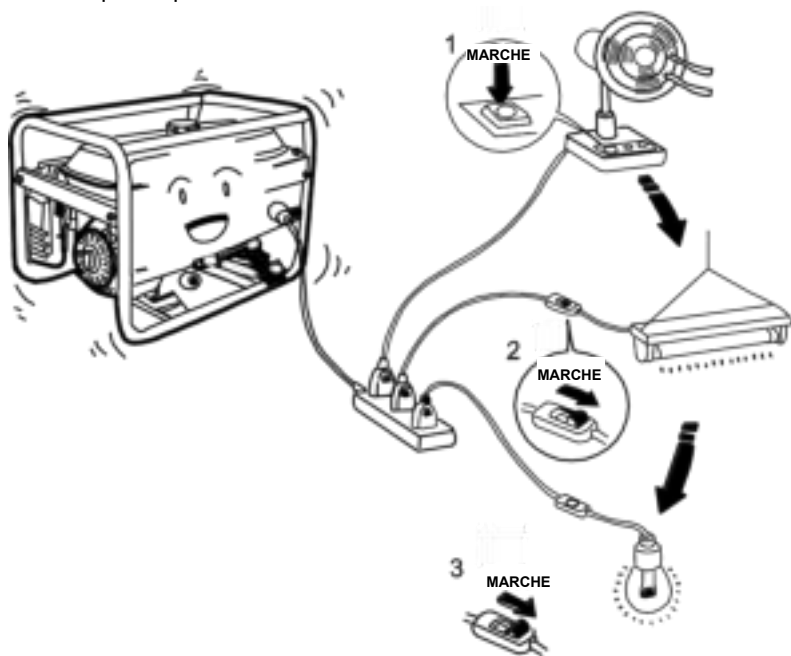

Avis :

Lorsque vous souhaitez connecter le générateur à l'alimentation familiale, vous devez demander à des électriciens de le réparer.

Après avoir connecté la charge au générateur, vérifiez si la connexion est correcte, sinon cela causera des dommages ou des incendies.

Très bien



Interdire

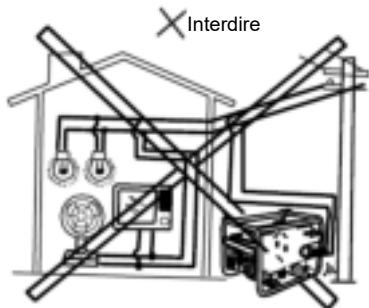

Très bien

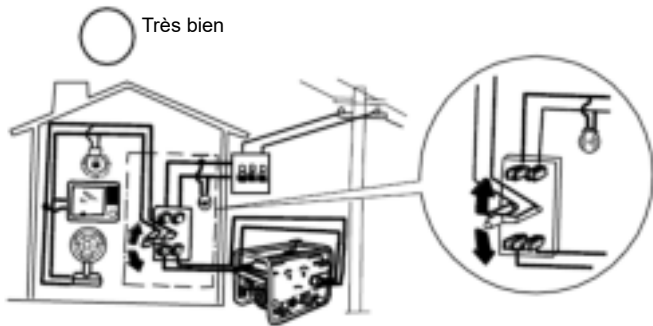

5. Arrêt du moteur.

(1) Mettez le disjoncteur AC en position .



(2) Tourner le commutateur du moteur sur la position ARRÊT

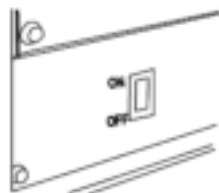

(3) Tourner le robinet de carburant en position ARRÊT.



Avis : Si vous souhaitez arrêter le moteur d'urgence, veuillez tourner le commutateur du moteur sur la position "ARRÊT".

6. Entretien

Avis: Pour l'entretien du gros montage, vous avez besoin d'un professionnel.

PÉRIODE DE SERVICE RÉGULIER Effectuez chaque mois ou intervalle d'heures de fonctionnement indiqué, selon la première éventualité.		Quoti dien	Premier mois ou 20 heures.	Tous les 3 mois ou 50 heures.	Tous les 6 mois ou 100 heures.	Chaque année ou 300 heures.
OBJET						
Huile moteur	Inspection	•				
	Changer		•		•	
Élément de filtre à air	Inspection	•				
	Nettoyage			•(1)		
Nettoyage du filtre à carburant					•	
Entretien des bougies					•	
Réglage du jeu aux soupapes						•(2)
Nettoyage de la chambre de combustion et des soupapes						•(2)
Inspection de la conduite de carburant (Remplacer si nécessaire)						•
Pare-étincelles		Nettoyer toutes les 100 heures de fonctionnement.				

Avis :

- (1) Entretien plus fréquent en cas d'utilisation dans des zones poussiéreuses.
- (2) Ces éléments doivent être réparés par votre concessionnaire, à moins que vous ne disposiez des outils appropriés et que vous ne soyez compétent en mécanique.

(1) Changement d'huile

Vidanger l'huile pendant que le moteur est encore chaud pour assurer une vidange rapide et complète.

1. Retirez le bouchon de vidange et le bouchon de remplissage et vidangez l'huile. Resserrez bien le bouchon.
2. Remplir avec l'huile recommandée (voir page 10) et vérifier le niveau.

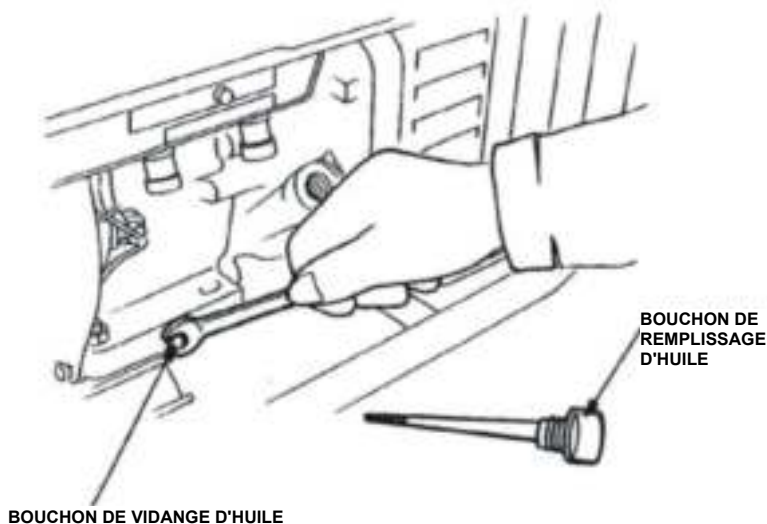

MISE EN GARDE: L'huile moteur usagée peut provoquer un cancer de la peau si elle est laissée en contact répété avec la peau pendant des périodes prolongées. Bien que cela soit peu probable, sauf si vous manipulez quotidiennement de l'huile usée, il est toujours conseillé de se laver soigneusement les mains à l'eau et au savon dès que possible après avoir manipulé de l'huile usée.

REMARQUE: Veuillez éliminer l'huile moteur usagée d'une manière compatible avec l'environnement. Nous vous suggérons de l'apporter dans un conteneur scellé à votre station-service locale pour récupération. Ne le jetez pas à la poubelle et ne le versez pas sur le sol.

(2) Service de filtre à air

Un filtre à air sale limitera le débit d'air vers le carburateur. Pour éviter un dysfonctionnement du carburateur, entretenez régulièrement le filtre à air (page 16). Entretien plus fréquent lors de l'utilisation du groupe électrogène dans des zones extrêmement poussiéreuses.

AVERTISSEMENT! N'utilisez jamais d'essence ou de solvants à point d'éclair bas pour nettoyer l'élément du filtre à air. Un incendie ou une explosion pourrait en résulter.

ATTENTION : Ne faites jamais fonctionner la génératrice sans le filtre à air. Une usure rapide du moteur en résultera.

1. Détachez le ressort du couvercle du filtre à air, retirez le couvercle du filtre à air et retirez l'élément.
2. Lavez l'élément dans un solvant ininflammable ou à point d'éclair élevé et séchez-le soigneusement.
3. Faire tremper l'élément dans de l'huile moteur propre et presser l'excès d'huile.
4. Réinstallez l'élément de filtre à air et le couvercle.

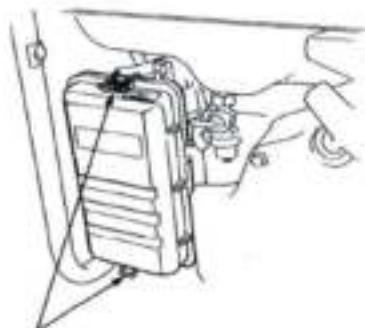

RESSORTS DE
COUVERCLE



ÉLÉMENT

(3) Service de bougies d'allumage

Bougie recommandée : BP6ES, SPR6ES (NGK)

F6TC, F6RTC (LD)

Pour assurer le bon fonctionnement du moteur, la bougie d'allumage doit être correctement espacée et exempte de dépôts.

1. Retirez le capuchon de la bougie.
2. Nettoyez toute saleté autour de la base de la bougie.
3. Utilisez la clé fournie dans le kit d'outils pour retirer la bougie.



4. Inspectez visuellement la bougie d'allumage. Jetez-le si l'isolant est fissuré ou ébréché. Nettoyez la bougie avec une brosse métallique si elle doit être réutilisée.
5. Mesurez l'écart du bouchon avec une jauge d'épaisseur. L'écart doit être de 0.7 à 0.8 mm (0.028 à 0.031 po). Corrigez si nécessaire en pliant soigneusement l'électrode latérale.

0.7 ~ 0.8 millimètres
(0.028 ~ 0.031 po)



6. Fixez la rondelle de bouchon et vissez le bouchon à la main pour éviter de fausser le filetage.

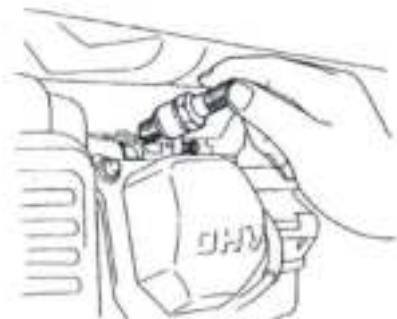

7. Une fois qu'une bougie neuve a été mise en place à la main, elle doit être serrée d'1/2 tour avec une clé pour comprimer sa rondelle.
Si une prise usagée est réinstallée, elle ne devrait nécessiter que 1/8 à 1/4 de tour après avoir été insérée.

MISE EN GARDE :

- La bougie doit être bien serrée. Un bouchon mal serré peut devenir très chaud et éventuellement endommager le générateur.
- N'utilisez jamais une bougie d'allumage avec une plage de chaleur inappropriée.

(4) Entretien du filtre à carburant

Le filtre empêche la saleté ou l'eau pouvant se trouver dans le réservoir de carburant de pénétrer dans le carburateur. Si le moteur n'a pas fonctionné pendant une longue période, le filtre doit être nettoyé.

1. Fermez le robinet de carburant. Retirez la coupelle du filtre.
2. Nettoyez soigneusement la tasse.
3. Remonter. Ne pas endommager le joint en caoutchouc.

AVERTISSEMENT! Après avoir installé la coupelle du filtre, vérifiez s'il y a des fuites et assurez-vous que la zone est sèche avant de démarrer le moteur.



7. TRANSPORT/STOCKAGE

AVERTISSEMENT! Lors du transport du groupe électrogène, coupez le contact du moteur et maintenez le niveau du groupe électrogène pour éviter tout déversement de carburant. Les vapeurs de carburant ou le carburant renversé peuvent s'enflammer.

Avant de ranger l'appareil pendant une période prolongée :

1. Assurez-vous que la zone de stockage est exempte d'humidité excessive et de poussière.
2. Vidanger le carburant :
 - a. Avec le robinet de carburant sur **ARRÊT**, retirez et videz la coupelle du filtre.
 - b. Ouvrez le robinet de carburant et vidangez l'essence du réservoir de carburant dans un récipient approprié.
 - c. Remplacez la coupelle du filtre et serrez fermement.
 - d. Desserrez la vis de vidange du carburateur et vidangez l'essence du carburateur dans un récipient approprié.



3. Tirez lentement la poignée de démarrage jusqu'à ce que vous sentiez une résistance. À ce stade, le piston monte sur sa course de compression et les soupapes d'admission et d'échappement sont fermées. Stocker le moteur dans cette position aidera à le protéger de la corrosion interne.

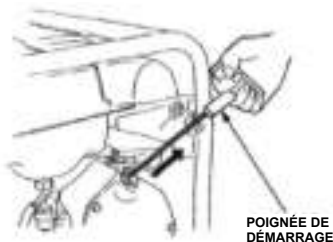

8. Dépannage

Lorsque le moteur ne démarre pas :

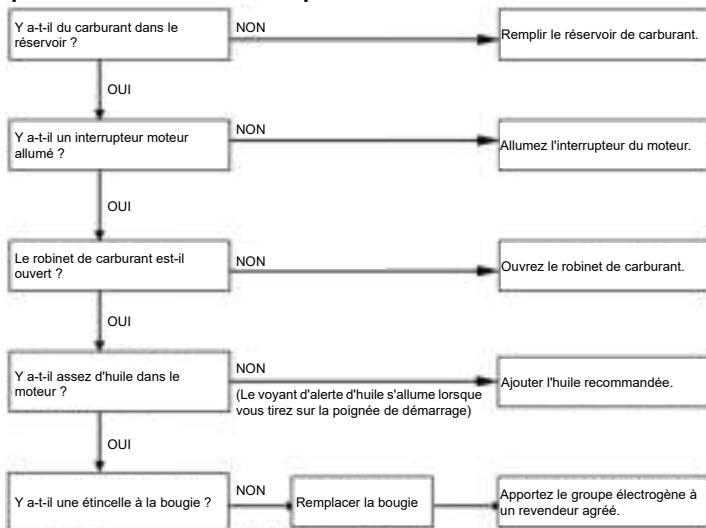

AVERTISSEMENT!

Assurez-vous qu'il n'y a pas de carburant renversé autour de la bougie. Le carburant renversé peut s'enflammer.

Vérifier:

- 1) Retirez le capuchon de la bougie et nettoyez toute saleté autour de la bougie.
- 2) Retirez la bougie d'allumage et installez la bougie d'allumage dans le capuchon de bougie.
- 3) Placer l'électrode côté bougie sur la culasse.
- 4) Tirez le reculdémarrateur, étincelles



OUI

Pas d'électricité aux prises :

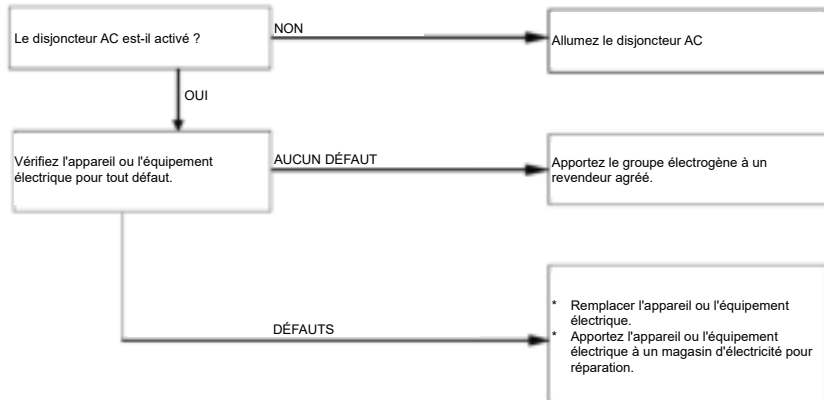

Pas d'électricité aux bornes DC

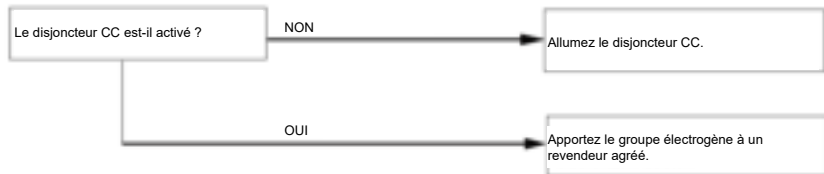

GROUPE GÉNÉRATEUR D'ESSENCE		
Taper	H130431	
Tension alternative	230V/~50Hz	
Sortie CA : PRP	2000W	Facteur de puissance : 1.0
Max. Sortie CA	2200W	
Vitesse du moteur	3600/min	
Classe de performances	G1	
Max. température : 40°C	IP23M	
Max. Attitude : 1000 m	Bj2022	

GROUPE GÉNÉRATEUR D'ESSENCE		
Taper	H130432	
Tension alternative	230V/~50Hz	
Puissance nominale 230 V CA	2500W	Facteur de puissance : 1.0
Puissance maximale de 230 V CA	2800W	
Vitesse du moteur	3600/min	
Classe de performances	G1	
Max. température : 40°C	IP23M	
Max. Attitude : 1000 m	Bj2022	

GROUPE GÉNÉRATEUR D'ESSENCE		
Taper	H130433	
Tension alternative	230V/~50Hz	
Sortie CA : PRP	4000W	Facteur de puissance : 1.0
Max. Sortie CA	4500W	
Vitesse du moteur	3600/min	
Classe de performances	G1	
Max. température : 40°C	IP23M	
Max. Attitude : 1000 m	Bj2022	

GROUPE GÉNÉRATEUR D'ESSENCE		
Taper	H130434	
Tension alternative	230V/~50Hz	
Sortie CA : PRP	5000W	Facteur de puissance : 1.0
Max. Sortie CA	5500W	
Vitesse du moteur	3600/min	
Classe de performances	G1	
Max. température : 40°C	IP23M	
Max. Attitude : 1000 m	Bj2022	

La déclaration de bruit doit être accompagnée de la mention suivante :

Les chiffres cités sont des niveaux d'émission et ne sont pas nécessairement des niveaux de travail sûrs. Bien qu'il existe une corrélation entre les niveaux d'émission et d'exposition, cela ne peut pas être utilisé de manière fiable pour déterminer si des précautions supplémentaires sont nécessaires ou non. Les facteurs qui influencent l'exposition réelle de la main-d'œuvre comprennent les caractéristiques de la salle de travail, les autres sources de bruit, etc., c'est-à-dire le nombre de machines et d'autres processus adjacents, et la durée pendant laquelle un opérateur est exposé à le bruit. De plus, le niveau d'exposition admissible peut varier d'un pays à l'autre. Ces informations permettront toutefois à l'utilisateur de la machine de mieux évaluer le danger et le risque.



Signification de poubelle à roulettes barrée :

Ne jetez pas les appareils électriques avec les déchets municipaux non triés, utilisez des installations de collecte séparées.

Contactez votre administration locale pour obtenir des informations sur les systèmes de collecte disponibles.

Si les appareils électriques sont jetés dans des décharges ou des dépotoirs, des substances dangereuses peuvent s'infiltrer dans les eaux souterraines et pénétrer dans la chaîne alimentaire, ce qui nuit à votre santé et à votre bien-être.

Lors du remplacement d'anciens appareils par de nouveaux, le revendeur est légalement tenu de reprendre votre ancien appareil pour élimination au moins gratuitement.

Cet appareil n'est pas destiné à être utilisé par des personnes (y compris des enfants) ayant des capacités physiques, sensorielles ou mentales réduites, ou un manque d'expérience et de connaissances, à moins qu'elles n'aient reçu une supervision ou des instructions concernant l'utilisation de l'appareil par une personne responsable de leur sécurité.

Les enfants doivent être surveillés pour s'assurer qu'ils ne jouent pas avec l'appareil.



**HBM 4-TAKT 2200W/2800W/4500W/5500W –
163CC/196CC/420CCBENZINE GENERATOR,
AGGREGAAT 6.5/15PK**

H130431 / H130432 / H130433 / H130434

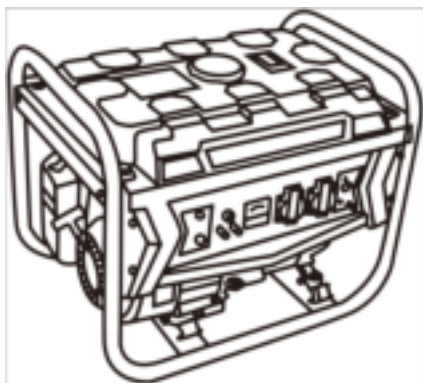

HBM Machines B.V

Grote Eeek 1010 2841 MJ Moordrecht The Netherlands
www.hbm-machines.com
info@hbm-machines.com

**BEFORE OPERATING THIS EQUIPMENT
PLEASE READ THESE INSTRUCTIONS CAREFULLY**

(I) WARNING

1. Read the operator's instruction manual.
2. Attention! Exhaust gases are toxic. Do not operate the generator in a room without ventilation system!
3. Children should be protected by keeping them at a safe distance from the generator set!
4. Refilling of the generating sets are not allowed during the operation!
5. If the generator will be mounted in a closed room, relevant safety regulations against fire and explosion should be followed!
6. Do not connect to household circuit!
7. Do not use in wet condition!
8. Keep away from flammable!
9. This electrical equipment including lines and plug connections should not be defective.
10. When refueling:
 - stop engine
 - no smoking
 - do not spill



Take appropriate measures to protect your hearing.



Beware of hot parts

1. Names of Parts

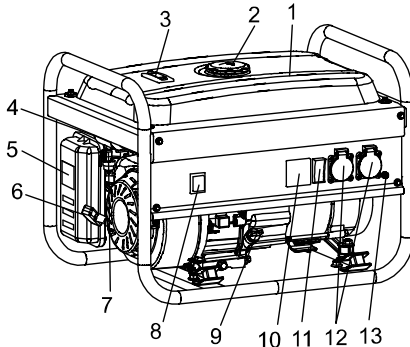

- (1) Fuel tank
- (2) Fuel tank cap
- (3) Fuel gauge
- (4) Choke handle
- (5) Air cleaner
- (6) Starting handle
- (7) Fuel valve
- (8) Engine switch
- (9) oil filler cap
- (10) voltage meter
- (11) AC circuit breaker
- (12) AC socket
- (13) ground connection terminal

2. Checks before Operating

(1) Check the engine oil level

Notice: Stop the generator in a smooth place, then check the generator. Engine oil is a major factor affecting engine performance and life.

Use the 4-stroke oil, SAE10W-40 is recommended for general, all-temperature use. Other viscosities shown in the chart may be used when the average

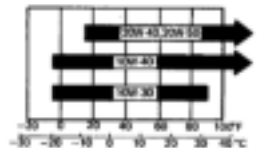

temperature in your area is within the indicated range.

- ① Uncover the oil mouth then clean the engine oil ruler with clean cloth.
- ② Plug the engine oil ruler into the oil mouth and don't turn it. If the oil level is below the lower limit of the engine oil ruler you should add some engine oil.
- ③ Add the engine oil to the upper limit of ruler.
- ④ Fix the engine oil plug ruler properly.

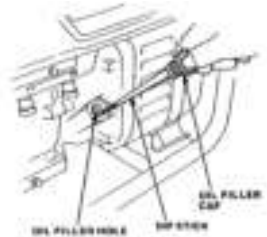

(2) Check the fuel level

Check the fuel gauge, and refill the tank if the fuel level is low.
Use the 93# unleaded gasoline or higher

- ① Uncover the fuel tank cap.
- ② Check the fuel level, if the fuel level is low you should add more.
- ③ Add the fuel to the shoulder part of fuel filter.
- ④ Fix the fuel tank cap.

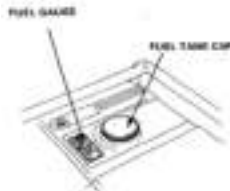

3. Starting the engine

(1) Disconnect any load from the AC socket, and turn off the alternating current circuit breaker.

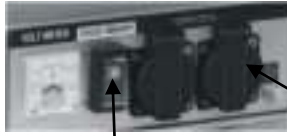

AC circuit breaker

AC socket

(2) Turn the fuel valve to “ON” position.



(3) Turn the wind-block color rod to “CHOKE” position.

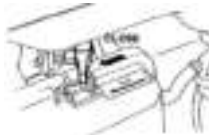

(4) Turn the engine switch to “ON” position.

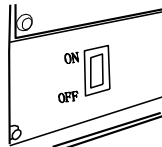

(5) Pull the starting handle slightly until you feel some resistance, then put forth your strength to pull it.



(6) When the temperature of engine increase, pull back the wind-block door rod. See the arrow in the diagram.









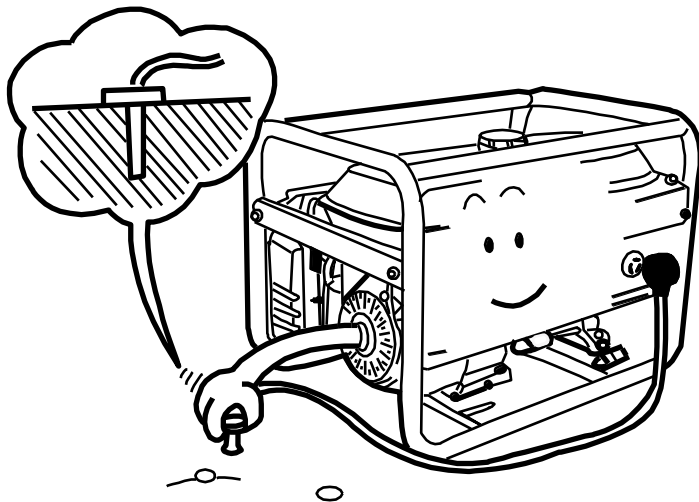

4. Operating Methods of Generator

In order to keep your generator in good condition, Please follow the rules:

(1) Avoid improper operation, make sure to make your generator ground connection.

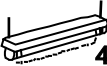

(2) Electrical equipments, motor-driven devices will produce lots of electric current when they start. The following form will give you a reference when you connect them to generator.

Mode	amount of watt		setting	example		
	starting	rated		setting	starting	rated
<ul style="list-style-type: none"> ● Bulb ● Heating setting 	X1	X1	 bulb  TV	 bulb 100W	100VA (W)	100VA (W)
● fluorescent lamp	X1	X1.5	 fluorescent lamp	 40W fluorescent lamp	40VA (W)	60VA (W)
● Motor driven setting	X3~5	X2	 refrigerator  fan	refrigerator  1500W	4500~ 7500VA (W)	3000VA (W)

(3) When you connect more than two loads on the generator, please connect from high electric current to low electric current successively.

When using extension lines or mobile distribution networks the total length of lines for a cross section of 1.5mm^2 should not exceed 60m; for a cross section of 2.5mm^2 this should not exceed 100m.

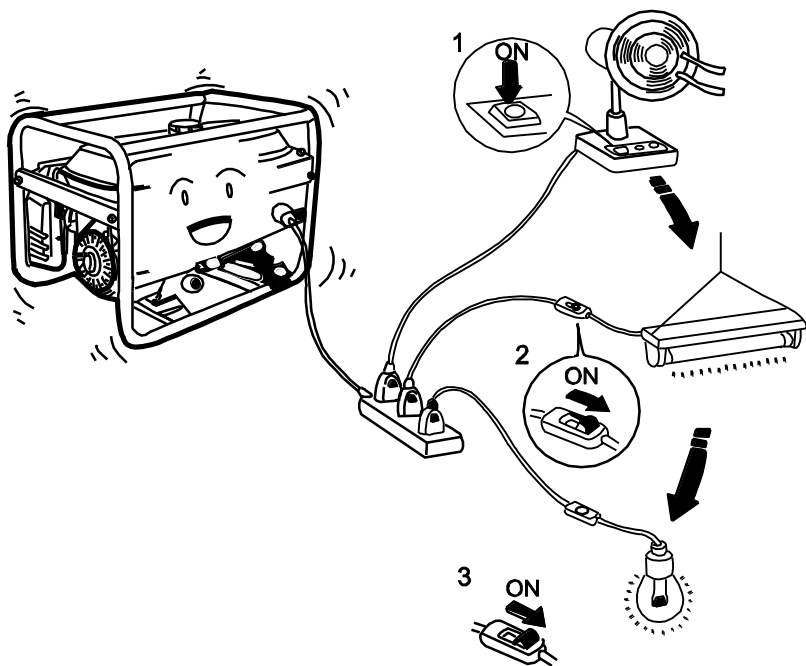

Notice:

When you want to connect the generator to the family power, you should ask electricians to fix it.

After connecting the load to the generator, check if the connection is right, otherwise it will cause damages of fires.

○ All right

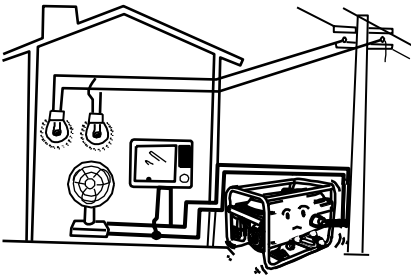

✗ Forbid

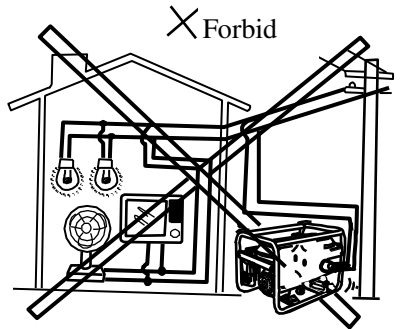

○ All right

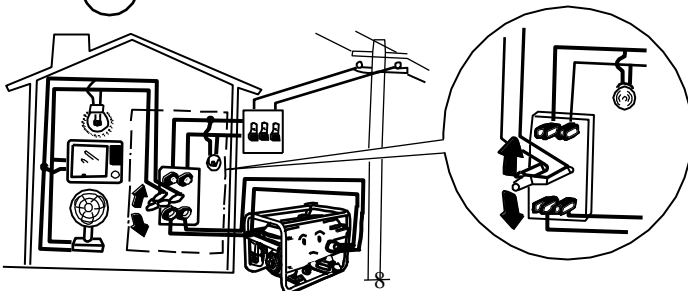

5. Stopping the engine.

(1) Turn the AC circuit breaker to the OFF position.



(2) Turn the engine switch to the OFF position

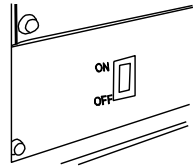

(3) Turn the fuel valve to the OFF position.

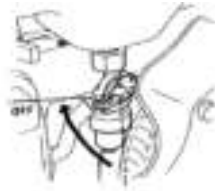

Notice: If you want to stop the engine emergently, please turn the engine switch to “OFF” position.

6. Maintenance

Notice: To maintenance of the large assembly, you need a professional.

ITEM	REGULAR SERVICE PERIOD Perform at every indicated month or operating hour interval, whichever occurs first	Daily	First month or 20 Hrs.	Every 3 months or 50 Hrs.	Every 6 months or 100 Hrs.	Every year or 300 Hrs.
	Engine oil	Inspection	•			
Change			•		•	
Air cleaner element	Inspection	•				
	Cleaning			•(1)		
Fuel filter cleaning					•	
Spark plug maintenance					•	
Valve clearance adjustment						•(2)
Combustion chamber and valve cleaning						•(2)
Fuel line inspection(Replace if necessary)						•
Spark arrester		Clean every 100 operating hours.				

Notice:

(1) Service more frequently when used in dusty areas.

(2) These items should be serviced by your servicing dealer, unless you have the proper tools and are mechanically proficient.

(1) Changing oil

Drain the oil while the engine is still warm to assure rapid and complete draining.

1. Remove the drain plug and filler cap, and drain the oil. Retighten the plug securely.
2. Refill with the recommended oil (see page 10) and check the level.

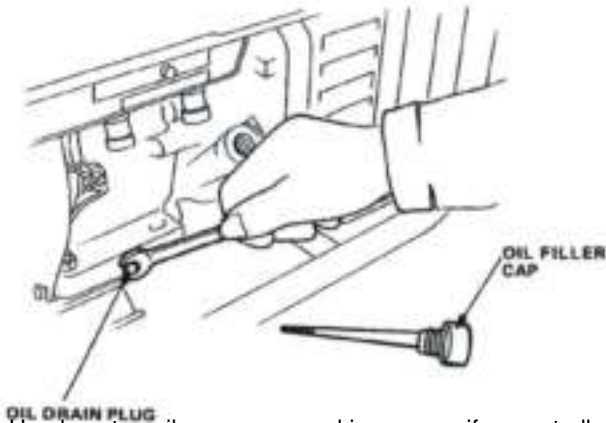

CAUTION: Used motor oil may cause skin cancer if repeatedly left in contact with the skin for prolonged periods. Although this is unlikely unless you handle used oil on a daily basis, it is still advisable to thoroughly wash your hands with soap and water as soon as possible after handling used oil.

NOTE: Please dispose of used motor oil in a manner that is compatible with the environment. We suggest you take it in a sealed container to your local service station for reclamation. Do not throw it in the trash or pour it on the ground.

(2) Air cleaner service

A dirty air cleaner will restrict air flow to the carburetor. To prevent carburetor malfunction, service the air cleaner regularly (page 16). Service more frequently when operating the generator in extremely dusty areas.

WARNING! Never use gasoline or low flash point solvents for cleaning the air cleaner element. A fire or explosion could result.

CAUTION: Never run the generator without the air cleaner. Rapid engine wear will result.

1. Unsnap the air cleaner cover spring, remove the air cleaner cover and remove the element.
2. Wash the element in a non-flammable or high flash point solvent and dry it thoroughly.
3. Soak the element in clean engine oil and squeeze out the excess oil.
4. Reinstall the air cleaner element and the cover.

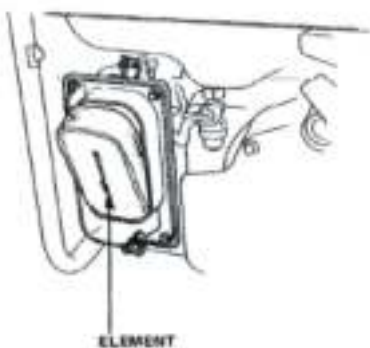

(3) Spark plug service

Recommended spark plug: BP6ES, SPR6ES (NGK)
F6TC, F6RTC (LD)

To ensure proper engine operation, the spark plug must be properly gapped and free of deposits.

1. Remove the spark plug cap.
2. Clean any dirt from around the spark plug base.
3. Use the wrench supplied in the tool kit to remove the spark plug.



4. Visually inspect the spark plug. Discard it if the insulator is cracked or chipped. Clean the spark plug with a wire brush if it is to be reused.
5. Measure the plug gap with a feeler gauge.

The gap should be 0.7~0.8mm (0.028~0.031 in). Correct as necessary by carefully bending the side electrode.

0.7~0.8 mm
(0.028~0.031 in)



6. Attach the plug washer and thread the plug in by hand to prevent cross threading.



7. After a new spark plug has been seated by hand, it should be tightened 1/2 turn with a wrench to compress its washer.

If a used plug is being reinstalled, it should only require 1/8 to 1/4 turn after being seated.

CAUTION:

- The spark plug must be securely tightened. An improperly tightened plug can become very hot and possibly damage the generator.
- Never use a spark plug with an improper heat range.

(4) Fuel filter service

The filter prevents dirt or water which may be in fuel tank from entering the carburetor. If the engine has not been run for a long time, the filter should be cleaned.

1. Turn the fuel valve OFF. Remove the filter cup.
2. Clean the cup thoroughly.
3. Reassemble. Do not damage the rubber gasket.

WARNING! After installing the filter cup, check for leaks and make sure the area is dry before starting the engine.



7. TRANSPORTING/STORAGE

WARNING! When transporting the generator, turn the engine switch OFF and keep the generator level to prevent fuel spillage. Fuel vapor or spilled fuel may ignite.

Before storing the unit for an extended period:

1. Be sure the storage area is free of excessive humidity and dust.
2. Drain the fuel:
 - a. With the fuel valve OFF, remove and empty the filter cup.
 - b. Turn the fuel valve ON and drain the gasoline in the fuel tank into a suitable container.
 - c. Replace the filter cup and tighten securely.
 - d. Loosen the carburetor drain screw and drain the gasoline from the carburetor into a suitable container.



3. Slowly pull the starter grip until resistance is felt. At this point, the piston is coming up on its compression stroke and both the intake and exhaust valves are closed. Storing the engine in this position will help to protect it from internal corrosion.

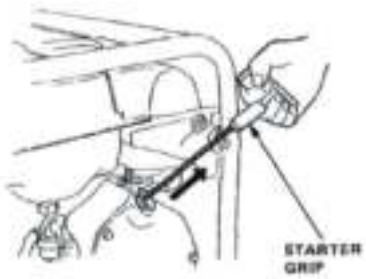

8. Trouble sho

When the engine will not start.

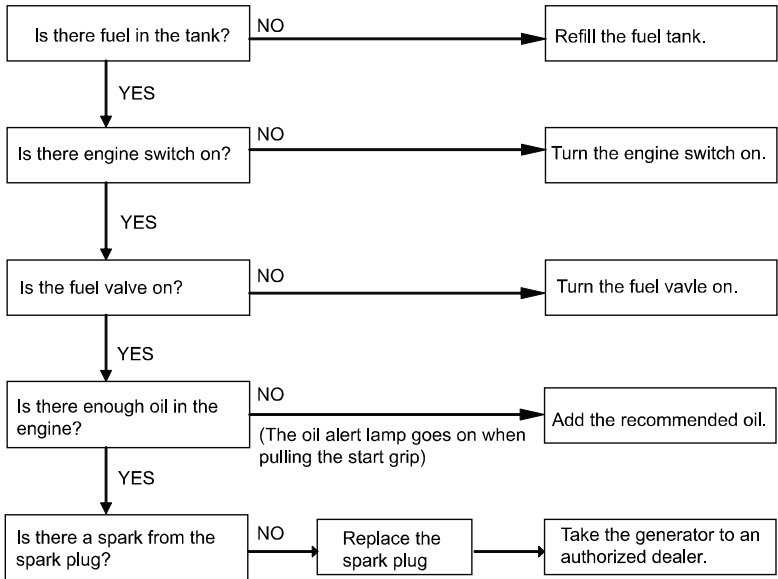

WARNING!

Be sure there is no spilled fuel around the spark plug. Spilled fuel may ignite.

To check:

- 1) Remove the spark plug cap and clean any dirt from around the spark plug.
- 2) Remove the spark plug and install the spark plug in the plug cap.
- 3) Set the plug side electrode on the cylinder head.
- 4) Pull the recoil srarter, sparks



YES

No electricity at the receptacles:

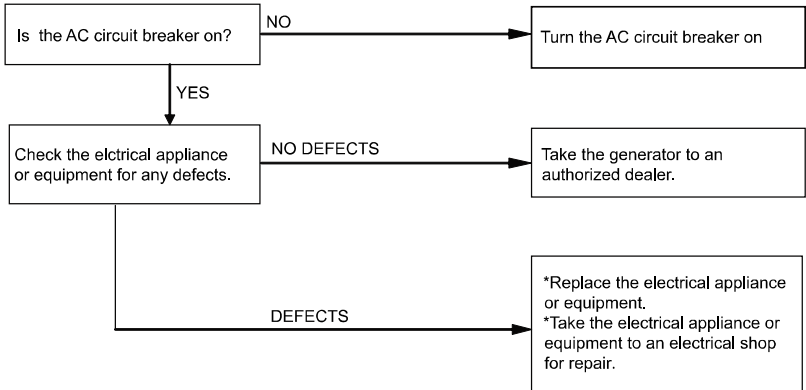

No electricity at the DC terminals

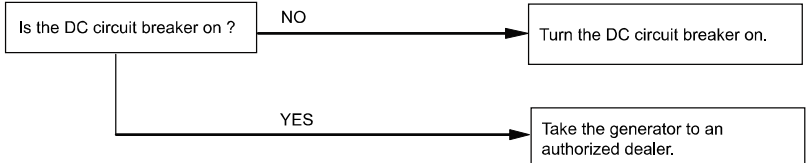

GASOLINE GENERATOR SET		
Type	H130431	
AC voltage	230V/~50Hz	
AC output: PRP	2000W	Power factor: 1.0
Max. AC output	2200W	
Engine Speed	3600 /min	
Performance class	G1	
Max. temperature: 40°C	IP23M	
Max. Attitude: 1000 m	Bj2022	

GASOLINE GENERATOR SET		
Type	H130432	
AC voltage	230V/~50Hz	
230V AC rated power	2500W	Power factor: 1.0
230V AC max power	2800W	
Engine Speed	3600 /min	
Performance class	G1	
Max. temperature: 40°C	IP23M	
Max. Attitude: 1000 m	Bj2022	

GASOLINE GENERATOR SET		
Type	H130433	
AC voltage	230V/~50Hz	
AC output: PRP	4000W	Power factor: 1.0
Max. AC output	4500W	
Engine Speed	3600/min	
Performance class	G1	
Max. temperature: 40°C	IP23M	
Max. Attitude: 1000 m	Bj2022	

GASOLINE GENERATOR SET		
Type	H130434	
AC voltage	230V/~50Hz	
AC output: PRP	5000W	Power factor: 1.0
Max. AC output	5500W	
Engine Speed	3600 /min	
Performance class	G1	
Max. temperature: 40°C	IP23M	
Max. Attitude: 1000 m	Bj2022	

The noise declaration shall be accompanied by the following statement:

The figures quoted are emission levels and are not necessarily safe working levels. Whilst there is a correlation between the emission and exposure levels, this cannot be used reliably to determine whether or not further precautions are required. Factors that influence the actual exposure of work-force include the characteristics of the work room, the other sources of the noise, etc. i.e. the number of machine and other adjacent processes, and the length of time for which an operator is exposed to the noise. Also the permissible exposure level can vary from country. This information, however, will enable the user of the machine to make a better evaluation of the hazard and risk.



Meaning of crossed –out wheeled dustbin:

Do not dispose of electrical appliances as unsorted municipal waste, use separate collection facilities.

Contact your local government for information regarding the collection systems available.

If electrical appliances are disposed of in landfills or dumps, hazardous substances can leak into the groundwater and get into the food chain, damaging your health and well-being.

When replacing old appliances with new ones, the retailer is legally obligated to take back your old appliance for disposals at least free of charge.

This appliance is not intended for use by persons (including children) with reduced physical, sensory or mental capabilities, or lack of experience and knowledge, unless they have been given supervision or instruction concerning use of the appliance by a person responsible for their safety.

Children should be supervised to ensure that they do not play with the appliance.



HBM Machines B.V.

Grote Esch 1010 - NL 2841 MJ Moordrecht.

EG – OVEREENSTEMMINGSVERKLARING / EG – KONFORMITAETSBESCHEINIGUNG
EG – DECLARATION OF CONFORMITY / DECLARATION DE CONFORMITE EG

Certificate of Compliance

Volgens / Laut / in compliance with / Conformément à
EG-Machinerichtlijn / EG-Maschinenanordnung / EG-Machinery Ruling /
Directive EG sur les machines : 2006/42/EC
Elektromagnetische Compatibiliteit / Elektromagnetic Compatibility / Elektromagnetit Compatibility /
Compatibilité électromagnétique : 2014/30/EU

Hiermede verklaren wij dat de nader omschreven machine op de grond van zijn samenstelling en constructie aan de EU – Richtlijnen voor de veiligheid en volksgezondheid voldoet. Bij wijzigingen van de machine die niet door ons is goedgekeurd verliest deze verklaring zijn geldigheid.

We hereby state that the machinery concerned, its layout and construction all comply with applicable EC rulings concerning health and safety. Any change to this machinery without prior permission in writing issued by ourselves will make any and every guarantee to said machinery NULL AND VOID.

Wir bestaetigen, dass die hier angedeutete Maschine anhand ihrer herstellung und Bauart die EU-Anordnungen der Sicherheit und Gesundheit gemaess ist. Irgendwelche Aenderung der Maschine, gemacht ohne unsere Genehmigung, fuehrt fristlos zum Verlust der Gueltigkeit dieser bescheinigung.

Nous certifions par la présente que la machine concernée, sa configuration et sa construction sont toutes conformes aux règles européennes applicables concernant la santé et la sécurité. Tout changement effectué sur la machine sans autorisation écrite préalable donnée par nous-mêmes rendra toutes les garanties de ladite machine NULLES ET NON AVENUES.

Omschrijving van de machine: *HBM 4-Takt 2200W – 163cc Benzine Generator, Aggregaat 6.5PK (H130431)*
Beschreibung und Art der Maschine: *HBM 4-Takt 2800W – 196cc Mobiele Benzine Generator, Aggregaat 6.5PK(H130432)*
Description and nature of the Machine: *HBM 4-Takt 4500W – 420cc Mobiele Benzine Generator, Aggregaat 15PK (H130433)*
Description et nature de la machine : *HBM 4-Takt 5500W – 420cc Mobiele Benzine Generator, Aggregaat 15PK (H130434)*

Machinemodel: *LB2500 / LB2800 / LB4000 / LB5000*
Modell, Baureihe:
Model and series:
Modèle et série :

Bouwjaar: *2022*
Baujahr:
Year of construction:
Année de construction :

Toegepaste Geharmoniseerde EU Normen: *EN ISO 12100:2010*
Angewandte harmonisierte EU-Anordnungen: *EN ISO 8528-13:2016*
Harmonised EC rulings which are applied: *EN 55012:2007+A1:2009*
Règles européennes harmonisées qui sont appliquées :

Plaats / Datum: *NL 2841 MJ Moordrecht.*
Stelle und Tages-Kennzeichen: *07-04-2022*
Date and Place:
Date et lieu :

Handtekening / Stempel: *Herman Buitelaar*
Unterschrift / Stempel: *(Directeur)*
Signature/ Stamp:
Signature / Tampon :

