

DOEL VAN HET SPEL

Gooi alle Kubbs van de tegenstander om. Gelukt? Gooi nu de Koning om die in het midden staat en win het spel!

AANTAL SPELERS

2-12

SPEELSTUKKEN



KONING (1x)

30 x 9 x 9 cm



KUBB (10x)

15 x 7 x 7 cm



WERPSTOK (6x)

30 x 4,4 x 4,4 cm



AFZETSTOK (6x)

30 x 1,9 x 1,9 cm

GOEDE WORP

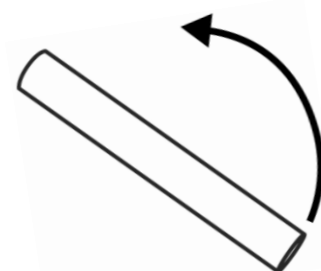
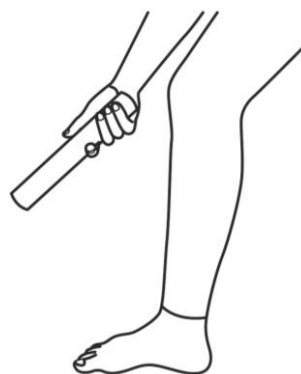
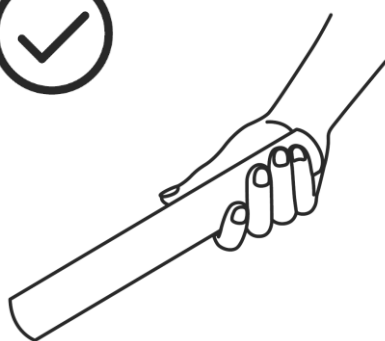

FOUTE WORP

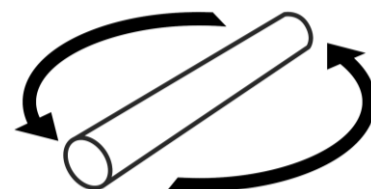
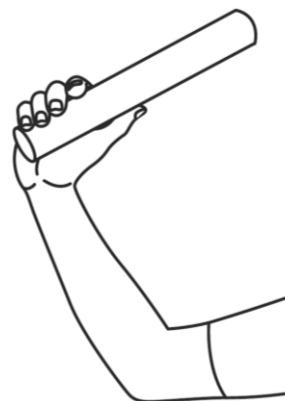
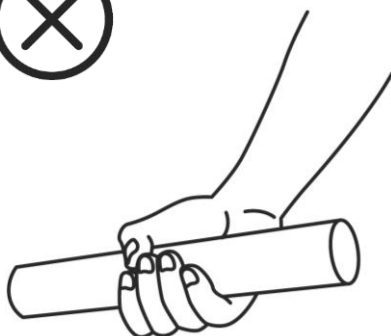

SPEELVELD

- Het spel wordt gespeeld op een veld van 8 bij 5 meter.
- Op beide achterlijnen worden op willekeurige afstand 5 Kubbs neergezet. De Koning staat in het midden.
- Tijdens het spel zijn er "Lijnkubbs" (☀️) en "Veldkubbs" (☆).
- De partij die aan de beurt is gooit vanaf zijn werplijn. De standaard werplijn is de achterlijn (4a) tenzij er een veldkubb in je veld ligt, dan is de werplijn de veldkubb die het dichtst bij de middenlijn ligt (4b).

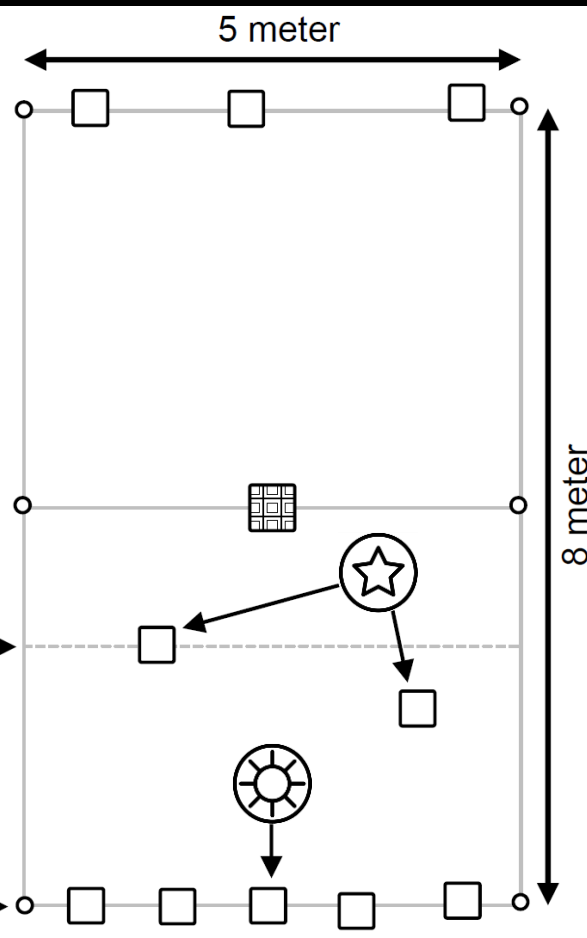

START VAN HET SPEL



Beide teams gooien 1 werpstok richting de koning zonder hem om te gooien. Het team dat het dichtst bij de koning ligt mag beginnen.

STAP 1 | Opening

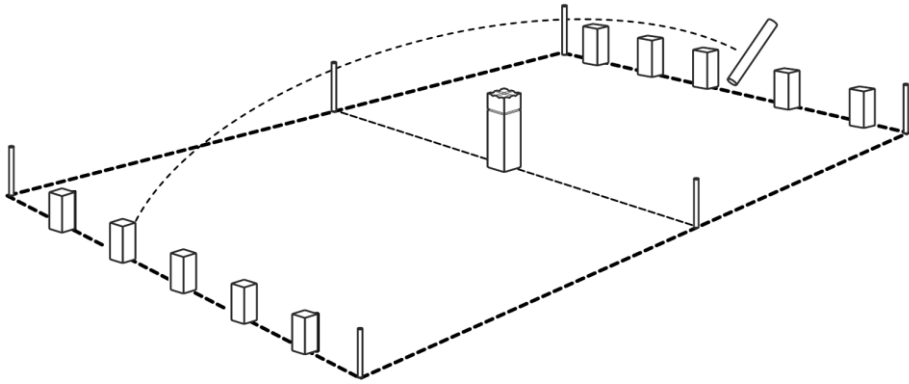

Team 1 probeert met de Werpstokken zoveel mogelijk Kubbs van team 2 om te gooien.

STAP 2 | Kubbs terug gooien

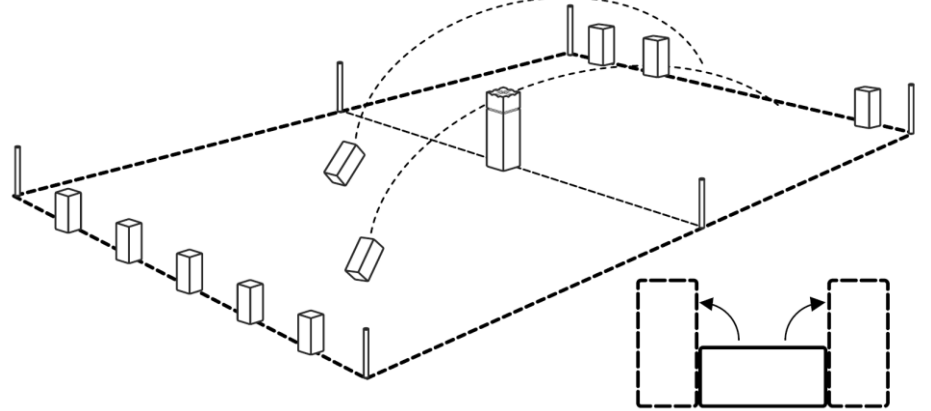

Team 2 gooit de omgegooide Kubbs in het veld van team 1. Wordt er 2 keer buiten het veld gegooid, dan mag team 1 de Kubb op een zelf gekozen plek neerzetten.

STAP 3a | Gooien vanaf Lijnkubb

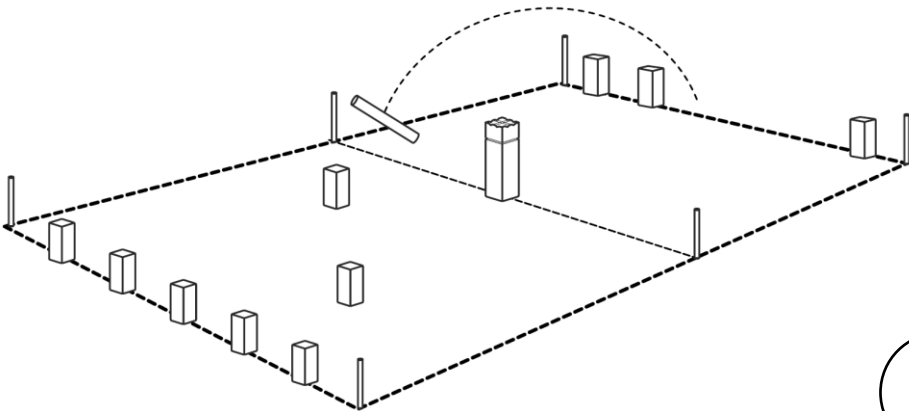

Team 2 gooit vanaf de werplijn eerst alle Veldkubbs om. Daarna mag er aan de Lijnkubbs begonnen worden.

OF

STAP 3b | Gooien vanaf Veldkubb

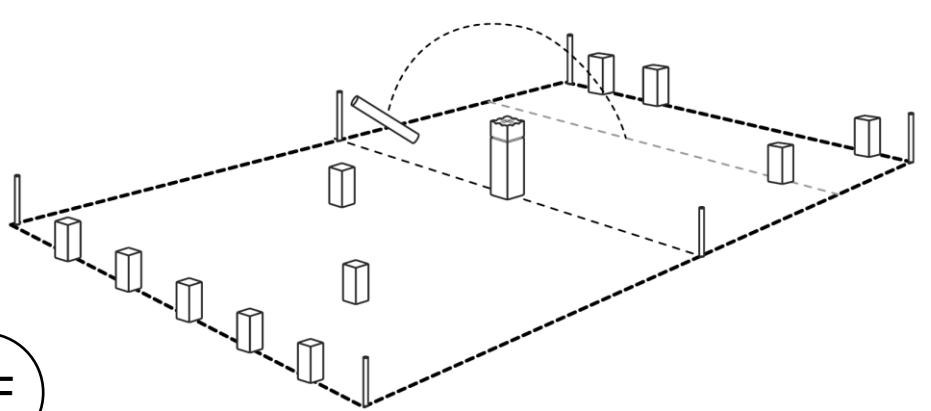

Wanneer team 1 in de vorige ronde niet alle Veldkubbs heeft omgegooid, dan bepaald de Veldkubb de werplijn.

STAP 4 | Kubbs terug gooien

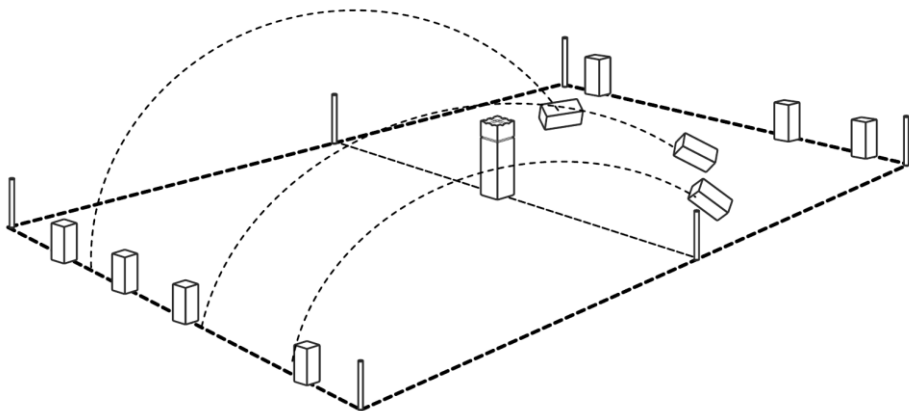

Team 1 gooit alle omgegooide Kubbs terug in het veld van team 2. Blijf stap 3 & 4 herhalen tot een van de teams alle Kubbs van de tegenstander heeft omgegooid →

STAP 5 | Koning omgooien

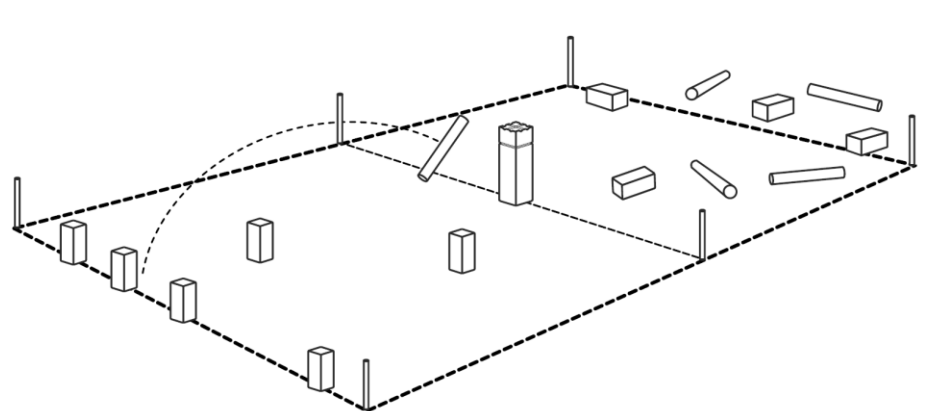

Alle Kubbs van je tegenstander omgegooid? Gooi de koning om vanaf de achterste lijn! Gooi je de Koning per ongeluk eerder om, dan verlies je direct!