



# Kitchenwell

## Kitchenwell Mixer

Model Num: KN305



---

**NL:** p.3-5

**EN:** p.6-8

**DE:** p.9-11



# Inhoud

Kitchenwell mixer KN305

## NL

3. Waarschuwingen
4. Productdetails & instructies
5. Schoonmaken & opbergen

## EN

6. Warnings
7. Product details & instructions
8. Cleaning & storage

## DE

9. Warnungen
10. Produktangaben & Handbuch
11. Reinigung & Lagerung

# Waarschuwingen

## Veiligheidsmaatregelen voor gebruik

1. Lees de instructie voor gebruik.
2. Dit product is uitsluitend bedoeld voor het bestemde gebruik.
3. Controleer of het stopcontact de juiste voltage heeft.
4. Let op dat verpakkingsmateriaal niet in handen komt van kinderen. Zij kunnen hierin stikken.
5. Laat de mixer nooit aanstaan zonder toezicht.
6. Niet geschikt voor kinderen onder de 3 jaar.
7. Kinderen tussen de 3 en 12 enkel onder toezicht laten gebruiken.
8. Dit product is bedoeld voor huishoudelijk gebruik.
9. Roterende onderdelen buiten bereik van uw handen houden.
10. Stekker en snoer buiten bereik van water en warme oppervlaktes houden.
11. Het product is uitsluitend bedoeld voor binnen gebruik.
12. Als het product of de snoer beschadigd is of niet goed functioneert, gebruik hem dan niet en contacteer de klantenservice.
13. Verwijder de stekker na gebruik en voor het schoonmaken.
14. Bij beschadiging van het product het product niet meer gebruiken, contacteer de klantenservice om te kijken of reparatie mogelijk is.
15. Product eerst laten afkoelen voor het opbergen.
16. Zet het product uit en verwijder de stekker voor het wisselen tussen opzetstukken.
17. Let op: verkeerd gebruik kan tot letsel lijden.
18. Om oververhitting van de motor te voorkomen wordt het afgeraden om langer dan 5 minuten aaneengesloten te mixen.

# Product details



- 1 Klopers
- 2 RVS mixkom
- 3 Eject knop
- 4 Turbo
- 5 Snelheden
- 6 Mixer ontkoppelen
- 7 Draaihoek
- 8 Anti-slip

## Instructies voor gebruik

1. Plaats het gewenste opzetstuk in de mixer door deze erin te klikken. Draai het opzetstuk licht tot het vast klikt. Plaats het deeghaak met de grootste ring in de rechtergleuf en degene met de kleinere ring in de linkergleuf.
2. Plaats de stekker in het stopcontact.
3. Kies de gewenste snelheid (snelheid 1 tot 5)
4. Maak gebruik van de turboknop voor extra snelheid.
5. Maak na gebruik de opzetstukken schoon, de opzetstukken zijn geschikt voor de vaatwasser.

# Schoonmaken & opbergen

1. Zet het product uit en verwijder de stekker uit het stopcontact.
2. Plaats de mixer omhoog en ontkoppel eventueel de handmixer van de kom.
3. Laat het product eerst volledig afkoelen voor schoonmaken.
4. Maak na gebruik de opzetstukken schoon, de opzetstukken zijn geschikt voor de vaatwasser.
5. Spoel de mix kom uit met een warm sopje.
6. Maak de mixer schoon met een lichtvochtige doek.

## Opbergen

1. Als het product voor een langere tijd niet gebruik wordt, wordt geadviseerd het product in de originele verpakking op te bergen op een koele droge plek.

## Specificaties

Model nummer	KN305	Vermogen	300W
Materiaal	RVS, ABS plastic	Accessoires	4 stuks
Snelheden	5	Voltage	220 - 240V

# Warnings

## Safety precautions before use

1. Read the instructions before use.
2. This product is intended for the intended use only.
3. Check that the socket has the correct voltage.
4. Take care that packaging material does not get into the hands of children. They may suffocate in it.
5. Never leave the mixer on unattended.
6. Not suitable for children under 3 years of age.
7. Allow children between 3 and 12 to use only under supervision.
8. This product is intended for domestic use.
9. Keep rotating parts out of reach of your hands.
10. Keep plug and cord out of reach of water and hot surfaces.
11. The product is intended for indoor use only.
12. If the product or cord is damaged or does not function properly, do not use it and contact customer service.
13. Remove the plug after use and before cleaning.
14. If the product is damaged do not use the product again, contact customer service to see if repair is possible.
15. Allow product to cool before storing.
16. Turn product off and remove plug before changing attachments.
17. Caution: improper use may result in injury.
18. To avoid overheating the motor, it is not recommended to mix for more than 5 minutes at a time.

# Product details



- 1 Beaters
- 2 RVS mixing bowl
- 3 Eject button
- 4 Turbo
- 5 Speed settings
- 6 Detach mixer
- 7 Adjust mixer
- 8 Anti-slip

## Instructions before use

1. Insert the desired attachment into the mixer by clicking it in. Turn the attachment slightly until it clicks into place. Place the dough hook with the largest ring in the right-hand slot and the one with the smaller ring in the left-hand slot.
2. Insert the plug into the socket.
3. Select the desired speed (speed 1 to 5)
4. Use the turbo button for extra speed.
5. Clean the attachments after use, the attachments are dishwasher safe.

# Cleaning & storage

1. Turn off the product and remove the plug from the socket.
2. Raise the mixer and, if necessary, disconnect the hand mixer from the bowl.
3. Allow the product to cool completely before cleaning.
4. Clean the attachments after use, the attachments are dishwasher safe.
5. Rinse out the mixing bowl with warm soapy water.
6. Clean the mixer with a slightly damp cloth.

## Storage

1. If the product will not be used for an extended period of time, it is advised to store the product in its original packaging in a cool dry place.

# Specifications

Model number	KN305	Rated power	300W
Material	RVS, ABS plastic	Accessories	4 accessories
Speed settings	5	Voltage	220 - 240V



# Warnungen

1. Lesen Sie vor dem Gebrauch die Gebrauchsanweisung.
2. Dieses Produkt ist nur für den vorgesehenen Gebrauch bestimmt.
3. Vergewissern Sie sich, dass die Steckdose die richtige Spannung hat.
4. Achten Sie darauf, dass das Verpackungsmaterial nicht in die Hände von Kindern gerät. Sie könnten daran ersticken.
5. Lassen Sie den Mixer niemals unbeaufsichtigt eingeschaltet.
6. Nicht geeignet für Kinder unter 3 Jahren.
7. Erlauben Sie Kindern zwischen 3 und 12 Jahren die Benutzung nur unter Aufsicht.
8. Dieses Produkt ist für den Hausgebrauch bestimmt.
9. Halten Sie drehende Teile außerhalb der Reichweite Ihrer Hände.
10. Bewahren Sie Stecker und Kabel außerhalb der Reichweite von Wasser und heißen Oberflächen auf.
11. Das Produkt ist nur für den Gebrauch in Innenräumen bestimmt.
12. Wenn das Gerät oder das Kabel beschädigt ist oder nicht richtig funktioniert, verwenden Sie es nicht und wenden Sie sich an den Kundendienst.
13. Ziehen Sie nach dem Gebrauch und vor der Reinigung den Stecker.
14. Wenn das Gerät beschädigt ist, verwenden Sie es nicht mehr und wenden Sie sich an den Kundendienst, um zu prüfen, ob eine Reparatur möglich ist.
15. Lassen Sie das Produkt vor der Lagerung abkühlen.
16. Schalten Sie das Gerät aus und ziehen Sie den Netzstecker, bevor Sie die Aufsätze wechseln.
17. Vorsicht: Unsachgemäßer Gebrauch kann zu Verletzungen führen.
18. Um eine Überhitzung des Motors zu vermeiden, wird empfohlen, nicht länger als 5 Minuten am Stück zu mixen.

# Product details

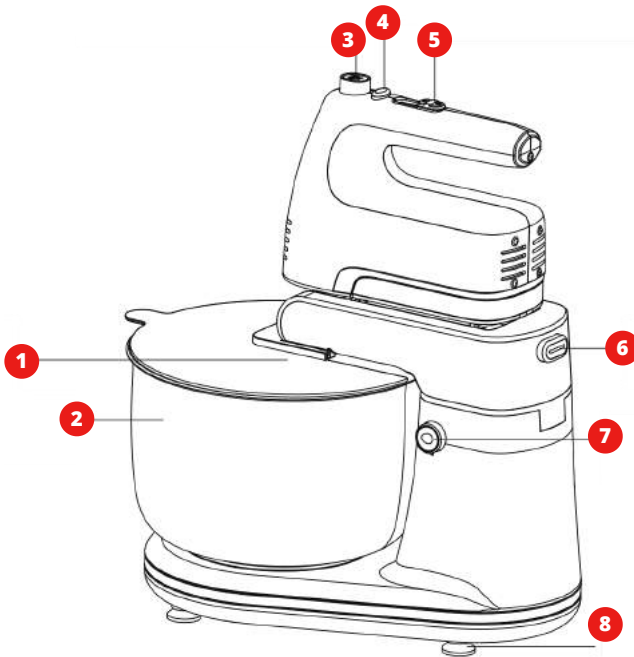

- 1** Schlager

---

- 2** Edelstahlschussel

---

- 3** Eject Taste

---

- 4** Turbo

---

- 5** Geschwindigkeit

---

- 6** Abschalten

---

- 7** Mischer einstellen

---

- 8** Rutschfest

## Handbuch

1. Setzen Sie den gewunschten Aufsatz in den Mixer ein, indem Sie ihn einrasten lassen. Drehen Sie den Aufsatz leicht, bis er einrastet. Setzen Sie den Knethaken mit dem groten Ring in den rechten Schlitz und den mit dem kleineren Ring in den linken Schlitz.
2. Stecken Sie den Stecker in die Steckdose.
3. Wahlen Sie die gewunschte Geschwindigkeit (Geschwindigkeit 1 bis 5).
4. Benutzen Sie die Turbotaste fur zusatzliche Geschwindigkeit.
5. Reinigen Sie die Aufsatze nach dem Gebrauch. Die Aufsatze sind spulmaschinenfest.

# Reinigung und Lagerung

1. Schalten Sie das Gerät aus und ziehen Sie den Stecker aus der Steckdose.
2. Heben Sie den Mixer an und trennen Sie ggf. den Handmixer von der Schüssel.
3. Lassen Sie das Gerät vor der Reinigung vollständig abkühlen.
4. Reinigen Sie die Aufsätze nach dem Gebrauch. Die Aufsätze sind spülmaschinenfest.
5. Spülen Sie den Mixtopf mit warmer Seifenlauge aus.
6. Reinigen Sie den Mixer mit einem leicht feuchten Tuch.

## Lagerung

1. Wenn das Produkt längere Zeit nicht benutzt wird, sollten Sie es in der Originalverpackung an einem kühlen, trockenen Ort aufbewahren.

# Spezifikationen

Modellnummer	KN305	Strom	300W
Material	RVS, ABS-Plastik	Accessoires	4 Einheiten
Geschwindigkeiten	5	Volt	220 - 240V