

# auronic

Gebruiksaanwijzing - Kantelbare tv-beugel

User Manual - Tiltable TV bracket

Manuel d'utilisation - Support TV inclinable

---

Model/Modèle: AU3044

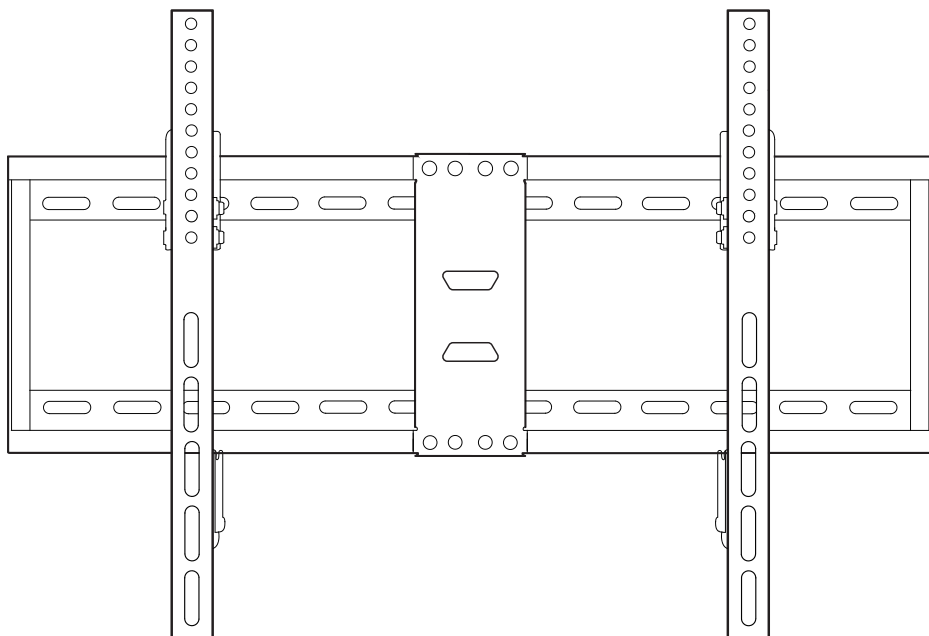

## RoHS

CHN  
MADE IN CHINA



Lees de instructies  
Please read the manual  
Veuillez lire ce mode d'emploi

## Introductie

- Bedankt dat je hebt gekozen voor één van onze Auronic producten! Volg altijd de veiligheidsvoorschriften voor veilig gebruik. Mochten er vragen zijn over het product, neem dan contact met ons op via email: [service@auronic.nl](mailto:service@auronic.nl).

## Waarschuwingen en veiligheidsinstructies

- ⚠ Let erop dat het verpakkingsmateriaal niet in handen komt van kinderen. Zij kunnen erin stikken!
- ⚠ Lees voor gebruik de gebruiksaanwijzing aandachtig door en bewaar deze goed!

### Algemeen

- Let op de risico's en consequenties die verbonden zijn aan de verkeerde installatie van de tv-beugel. Verkeerde installatie kan resulteren in persoonlijk letsel en schade aan het product.
- Het monteren van de tv-beugel dient niet gedaan te worden door kinderen of door mensen met een fysieke of mentale beperking. Het monteren van het apparaat is alleen toegestaan als er een toezicht-houder bij is, die verantwoordelijk is voor de veiligheid van de gebruiker.
- Het installeren van de tv-beugel dient door 2 volwassenen gedaan te worden.
- Gebruik de tv-beugel alleen binnenshuis en voor de doeleinden aangegeven in deze handleiding.
- De tv-beugel heeft een maximale draagcapaciteit van 60 kg. Zorg ervoor dat het gewicht van je tv inclusief accessoires deze limiet niet overschrijdt. Het overschrijden van de limiet kan resulteren in persoonlijk letsel of schade aan het product.
- Zorg ervoor dat het gewicht van je tv en accessoires evenredig verdeeld is over de tv-beugel.
- De tv-beugel is ontworpen voor montage op betonnen muren of houten balken. Monteer de tv-beugel niet op gipsplaat, een spouwmuur of zachte muren.
- De muur moet minstens 5 keer het gewicht van je tv en de beugel samen kunnen dragen.
- Controleer of de tv-beugel compatibel is met jouw tv en muur voordat je hem installeert.
- Controleer voor het installeren dat er geen elektrische bedrading, water, gas of andere leidingen op de plek in de muur zitten waar je de tv-beugel wilt installeren.
- Als dit pakket niet de juiste bevestigingsmaterialen bevat om je tv-beugel te installeren, koop deze dan bij een gespecialiseerde winkel.
- Oefen geen kracht uit tijdens het installeren. Dit kan je tv-beugel of je muur beschadigen.
- Laat de tv-beugel bij twijfel installeren door een gekwalificeerde vakman, probeer de tv-beugel dan niet zelf te installeren.
- Installeer de tv-beugel niet boven plekken waar mensen kunnen zitten of rondhangen. Plaats geen objecten onder of dichtbij de tv.
- Controleer na de installatie of de tv-beugel stevig vast zit en veilig voor gebruik is. Zorg ervoor dat alle schroeven goed aangedraaid zijn en controleer dit regelmatig.
- Als de tv-beugel gevallen of beschadigd is, gebruik hem dan niet en raadpleeg dan de Customer Service.

## Ontvangen van verzending

- Controleer of de inhoud van het pakket overeenkomt met de pakbon wanneer je de verzending ontvangt. Licht je leverancier in als er onderdelen ontbreken. Lijkt de apparatuur beschadigd, dien dan onmiddellijk een klacht in bij de vervoerder en geef de leverancier een gedetailleerde beschrijving van de schade. Bewaar de beschadigde verpakkingen om je klacht te onderbouwen.

## Inhoud verpakking

- Auronic Kantelbare Tv-beugel - Model AU3044 - EAN 8720195255222

### Bijgevoegde accessoires







- 1x Handleiding
- Bevestigingsmaterialen

## Productspecificaties

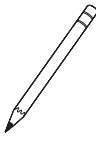
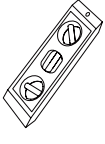

Afmeting	66 x 2,5 x 43 cm
Gewicht	1,9 kg
Kleur	Zwart
Materiaal	Metaal
Max. draagkracht	60 kg

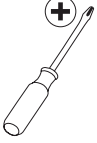
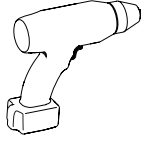
Geschikt voor	Stenen muren, betonnen muren, houten muren
Compatibel met	32 - 70"
VESA	600x400/400x400/400x300/ 400x200/300x300/300x200/ 200x200/200x100 mm
Kantelhoek	10° omhoog 10° omlaag

## Benodigd gereedschap

 Materiaal detector	 Rolmaat	 Potlood	 Waterpas	
 Moersleutel	 Schroevendraaier	 Elektrische boor	 5.5mm Houtboor	 Hamer

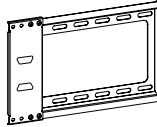
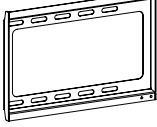
## Meegeleverde onderdelen

Onderdeel	Muurplaat 1	Muurplaat 2	Rechter beugel	Linker beugel
Afbeelding				
Hoeveelheid	1x	1x	1x	1x
Onderdeel aanduiding	01	02	03	04

ST 8x50	6 mm 8 mm	nvt	M6x15 mm	M6x30 mm	M8x15 mm	M8x30 mm	L 10 mm
4	6 mm x4 8 mm x4	4	4	4	4	4	4
A	B, H	C	D	E	F	G	I

## Montagehandleiding

- ⚠ Het installeren van de tv-beugel dient door 2 volwassenen gedaan te worden
- ⚠ Controleer voor gebruik of jouw tv de juiste VESA-maat, schermafmeting en gewicht heeft

## Installatie

1. Controleer de VESA-maat van je tv.

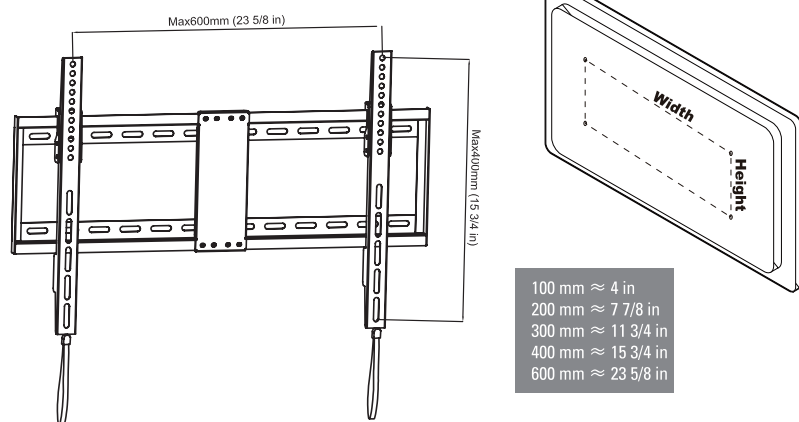

2. Schroef de verbindingsschroeven los en bevestig de twee muurplaten aan elkaar met de verbindingsschroeven.

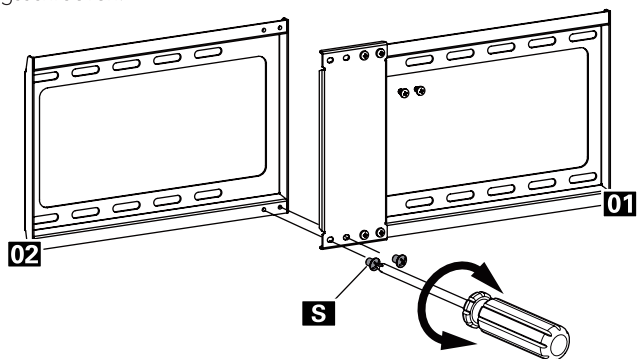

3.

Selecteer de juiste schroeflengte voor jouw tv.

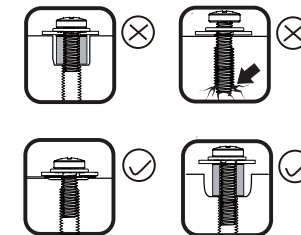
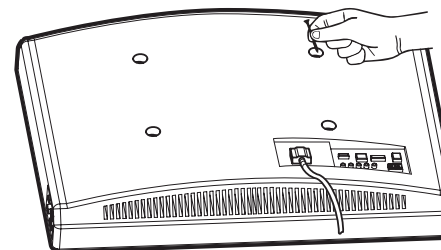

4.

Platte achterkant

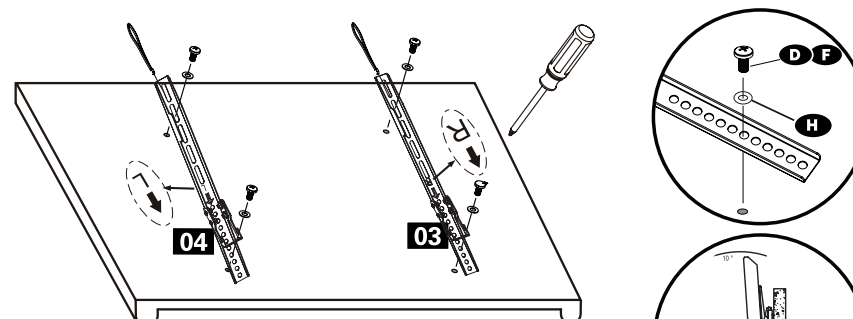

Ronde achterkant

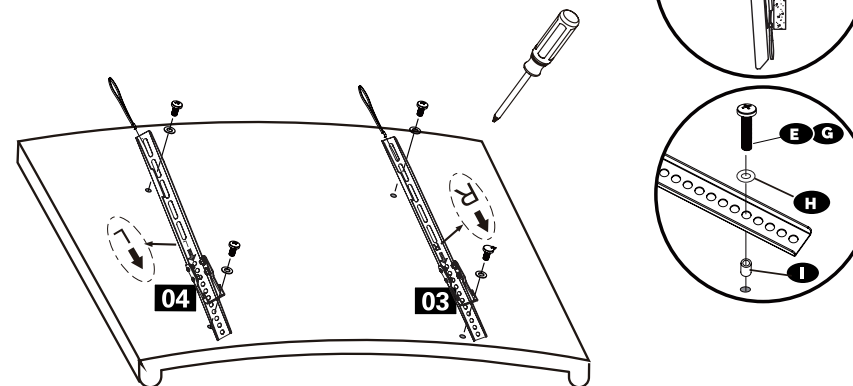

## 5a.

Installatie op houten balken.

1. Gebruik een materiaalzoeker om de houten balken lokaliseren. Markeer het midden van de balk.
2. Gebruik muurplaat 1 om de 4 installatiepunten te markeren. Zorg ervoor dat deze markeringen zich in het midden van de balk bevinden.
3. Boor 4 voorboorgaten met een 7/32 in/5,5 mm boortje. Zorg ervoor dat de gaten minstens 2" /60 mm diep zijn.
4. Bevestig de plaat aan de muur met 4 sets van 6/16 schroeven (A) en 6 mm sluitringen (B) met een 1/2" dopsleutel.

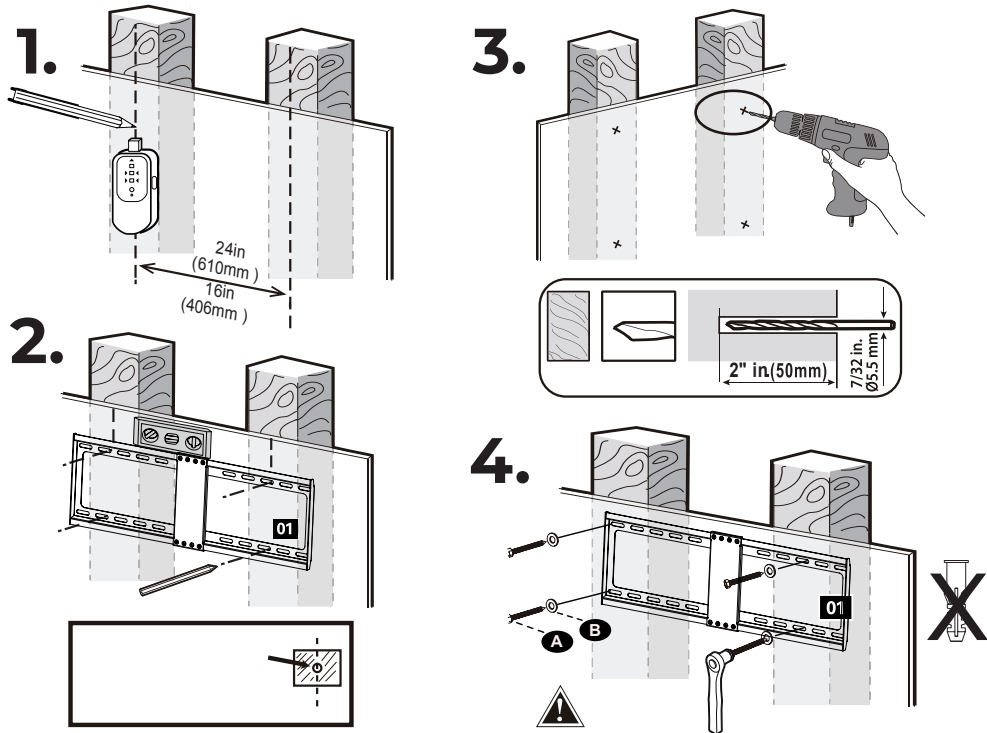

## 5b.

Installatie op betonnen muur.

Zorg ervoor dat de muurplaat stevig aan de muur is bevestigd voordat je verder gaat met de **Δ** volgende stap. De ankers zijn alleen bedoeld voor betonnen of bakstenen muren. Gebruik ze niet in gipsplaten of houten balken.

1. Plaats de muurplaat op de gewenste hoogte, stel de muurplaat waterpas en markeer de locaties van de boorgaten.
2. Boor 4 voorboorgaten met een boor met een diameter van 10 mm (3/8"). Zorg ervoor dat de diepte meer dan 55 mm (2.15 in) is.
3. Installeer de muurplaat met behulp van de stokschroeven (A), de 6 mm sluitringen (B) en de ankers (C)/ Draai de stokschroeven niet te vast aan. Draai de stokschroeven alleen aan totdat de onderligringen stevig tegen de muurplaat zijn getrokken.
4. Gebruik een schroevendraaier om de kantelhoek aan te passen.
5. Trek de riemen naar beneden en duw voorzichtig op de TV om de beugels in de muurplaat te bevestigen.

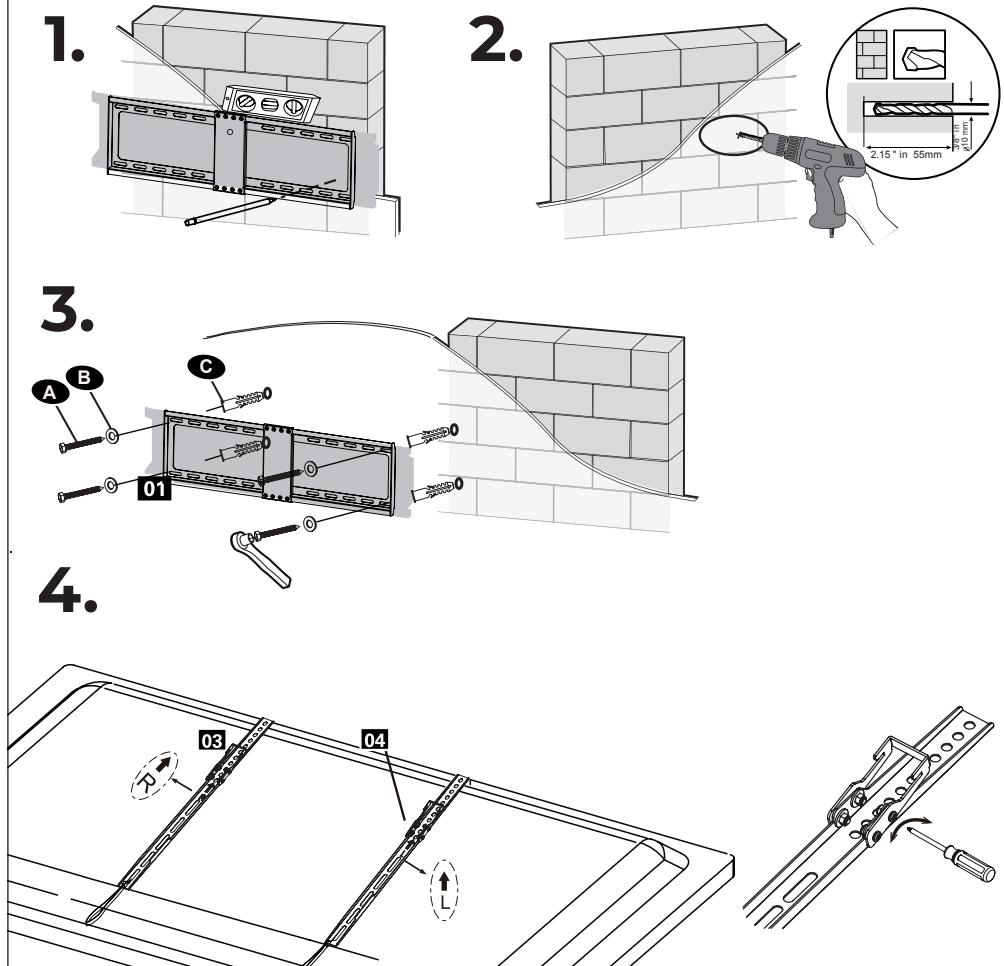

# 6.

Trek de riemen naar beneden en duw voorzichtig op de TV om de beugels in de muurplaat te bevestigen.

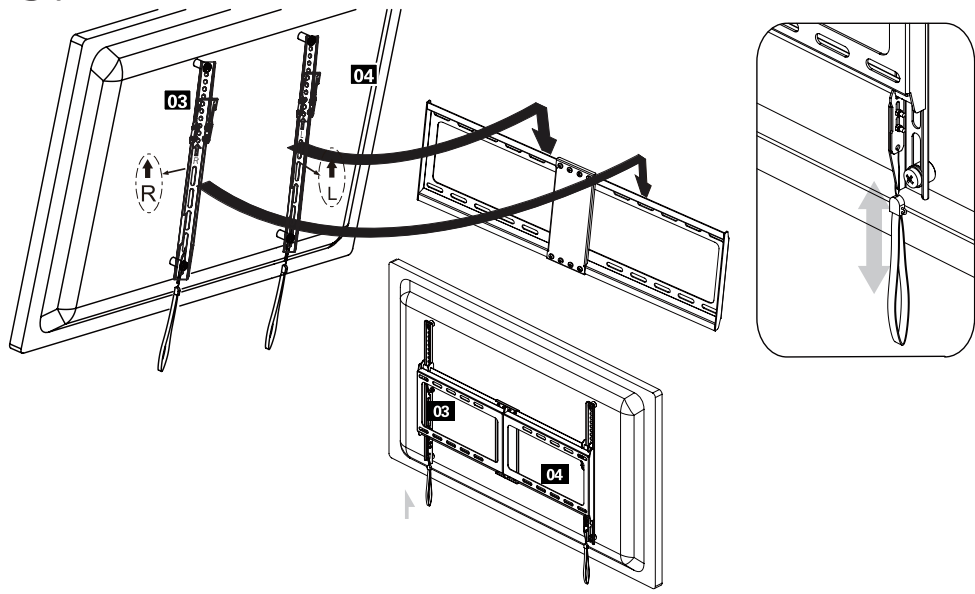

## Onderhoud - reinigen - opslag

- Reinig de tv-muurbeugel met een vochtige, schone doek. Gebruik geen schurende of agressieve schoonmaakmiddelen. Bewaar de tv-muurbeugel op een droge, schone plek en niet in extreem hoge of lage temperaturen.

## Weggoien - recyclen

- Denk aan het milieu en lever een bijdrage aan een schonere leefomgeving! Gooi de tv-beugel aan het einde van zijn levensduur niet weg met het normale huisvuil, maar lever het in op een door de overheid aangewezen inzamelpunt om het te laten recyclen.

## Service en garantie

- Indien je service of informatie nodig hebt omtrent je product, schroom dan niet en stuur een e-mail naar [service@auronic.nl](mailto:service@auronic.nl).
- Wij verlenen 2 jaar garantie op onze producten. De klant dient een aankoopbewijs te kunnen tonen en de garantie dient binnen een periode van 2 jaar na de aankoopdatum geldend te worden gemaakt. Let op de garantie geldt niet: bij schade veroorzaakt door onjuist gebruik of reparatie; voor aan slijtage onderhevige onderdelen; voor gebreken waarvan de klant bij aankoop op de hoogte was; bij defecten door eigen schuld van de klant; bij schade door derden.

## Disclaimer

- Veranderingen onder voorbehoud; specificaties kunnen veranderen zonder opgave van redenen.

## Introduction

- Thank you for choosing our Auronic product! Please always follow the instructions for safe usage. If you have any questions about the product or experience any problems, please contact us by email: [service@auronic.nl](mailto:service@auronic.nl).

### Intended use

- The manufacturer is exempt from liability for any injury or damage caused by the use of the product outside of its intended use.

## Warnings and Safety Instructions

- ⚠ Please ensure that the packaging is kept out of the reach of children! Risk of suffocation!
- ⚠ Read this manual carefully!

- Be aware of the risks and consequences resulting from incorrect installation of the TV Wall Mount. Incorrect installation can result in personal injury, or destruction of the device and of the installations.
- The TV Wall Mount should not be installed by persons (including children) with physical, sensory or mental disabilities, or persons (including children) with lack of experience with and knowledge of the device, unless they are supervised or have been given instruction concerning the use by a person responsible for their safety.
- The TV Wall Mount should be installed by two adults.
- Use the TV Wall Mount indoors only and for purposes described in this user manual.
- The TV Wall Mount has a maximum load bearing capacity of 60 kg. Make sure that the weight of your TV including all accessories does not exceed this weight limit. Exceeding the weight limit can result in serious personal injury or damage to the product.
- Make sure that the weight of your TV and accessories is divided evenly on the TV Mount.
- The TV Wall Mount is designed for use in wood stud/concrete walls only. Do not install the product onto drywall, cavity walls, or soft walls.
- The wall must be capable of supporting five times the weight of the TV and mount combined.
- Make sure the Full TV Mount is compatible with your TV and wall before installing it.
- Before installing, ensure that there are no electrical wires, water, gas or other lines located in the wall where you are going to mount the television
- If this supply kit does not contain suitable fastening materials for installing the TV Mount, purchase these from a specialized dealer.
- Do not apply force during mounting. This can damage your TV Mount or your wall.
- If in doubt, have this product mounted by a qualified technician, do not attempt to mount it yourself.
- Do not mount the product above locations where people can be sitting or lingering. Maintain a safety clearing around the TV Mount and do not place objects under or near the product.
- When you have installed the TV Mount, make sure that the screws are securely tightened and check this on a regular basis.
- If the Full TV Mount is dropped or (appears to be) damaged in any manner, do not use the product, remove your TV if you have installed it, and contact Customer Service.
- Auronic is not responsible for damages or injuries caused by improper installation or use.

## Receiving Your Shipment

- When receiving your shipment, make sure that the contents are consistent with the packing list. Notify your distributor of any missing items. If the equipment appears to be damaged, file a claim immediately with the carrier and notify your distributor at once, giving a detailed description of any damage. Save the damaged packing container to substantiate your claim.

## Contents of Package

- Auronic Tilt TV Mount - Model AU3044 - EAN 8720195255222







### Included Accessories

- 1x User Manual - Fixing Materials

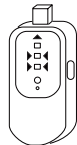

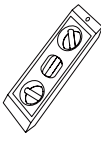
## Product Specifications

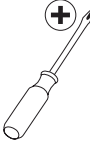
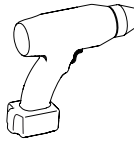





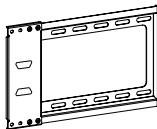
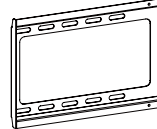

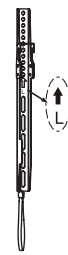
Size	66 x 2.5 x 43 cm	Suitable for	Brick walls, concrete walls, wooden walls
Weight	1.9 kg	Compatible with	32 - 70"
Colour	Black	VESA	600x400/400x400/400x300/400x200/300x300/300x200/200x200/200x100 mm
Material	Metal	Tilting Angle	10° Upwards/10° Downwards
Max. Load Bearing Capacity	60 kg		

## Required Tools

			
Stud finder	Tape measure	Pencil	Level
			
Wrench	Screwdriver	Electric Drill	Wood Drill Bit
			
		5.5mm	Hammer

## Included Parts

Part	Wall plate 1	Wall plate 2	Right tv-bracket	Left tv-bracket
Image				
Quantity	1x	1x	1x	1x
Part #	01	02	03	04

ST 8x50	6 mm 8 mm	nvt	M6x15 mm	M6x30 mm	M8x15 mm	M8x30 mm	L 10 mm
							
4	6 mm x4 8 mm x4	4	4	4	4	4	4
A	B, H	C	D	E	F	G	I

## Assembly Instructions

- ⚠ The TV Wall Mount should be installed by two adults
- ⚠ Check if your TV has the correct VESA, screen size and weight

## Installation

**1.** Check the VESA size of your TV.

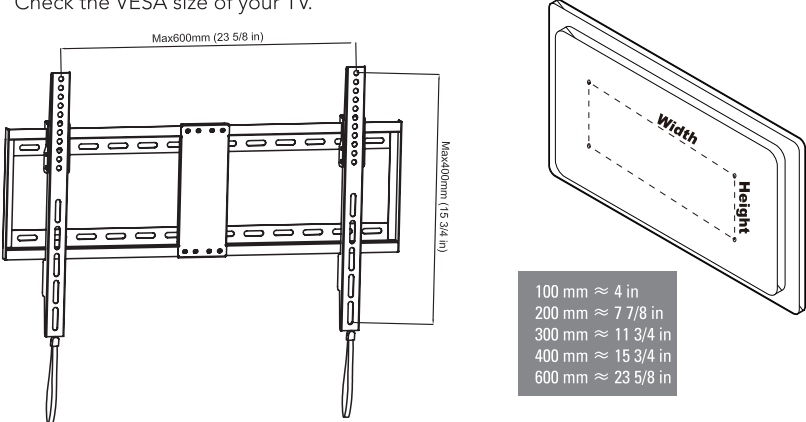

Max 600mm (23 5/8 in)

Max 400mm (15 3/4 in)

Width

Height

100 mm ≈ 4 in  
200 mm ≈ 7 7/8 in  
300 mm ≈ 11 3/4 in  
400 mm ≈ 15 3/4 in  
600 mm ≈ 23 5/8 in

**2.** Remove the connection screws and assemble the wall plate sections with the connection screws.

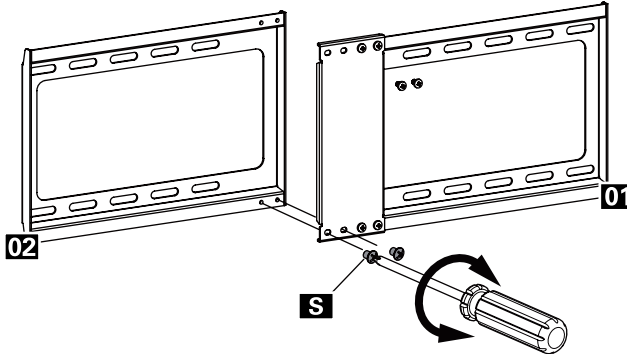

01

02

S

### 3. Select the proper screw length for your tv.

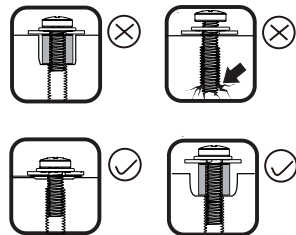
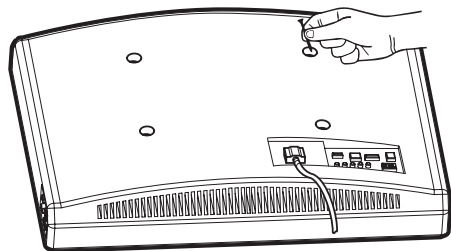

### 4. Flat back

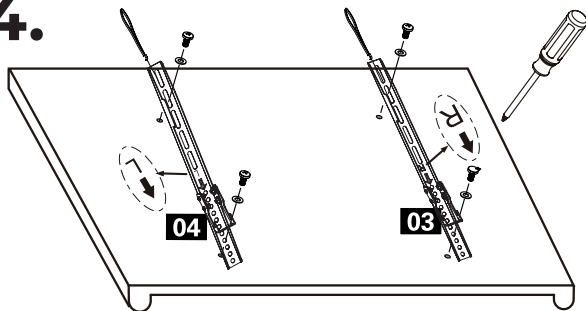

### Round back

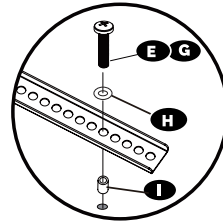
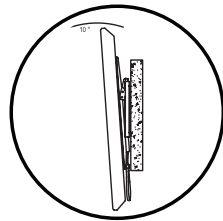
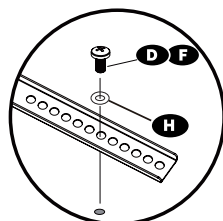
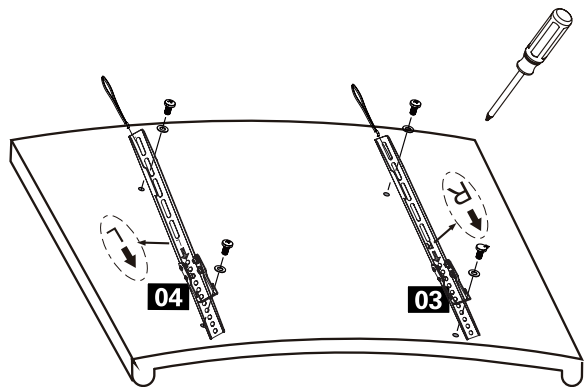

### 5a. Wood Stud Installation.

1. Use a stud finder to locate the wood studs. Mark the center of the stud.
2. Use wall plate 1 to mark the 4 mounting locations. Make sure that the markings are at the center of the stud.
3. Drill 4 pilot holes using a 7/32 / 5,5 mm diameter drill bit. Make sure the depth of the holes is at least 2" / 60 mm deep.
4. Mount the wall plate using 4 sets of 6/16 lag bolts (A) and 6 mm washers (B) with a 1/2" socket wrench.

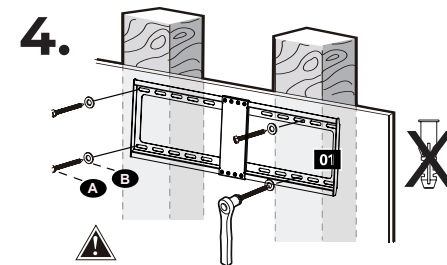
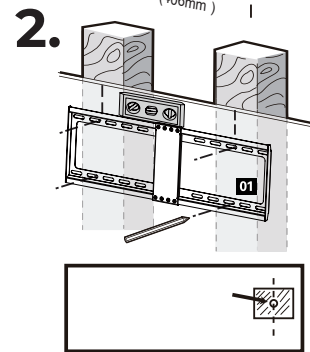
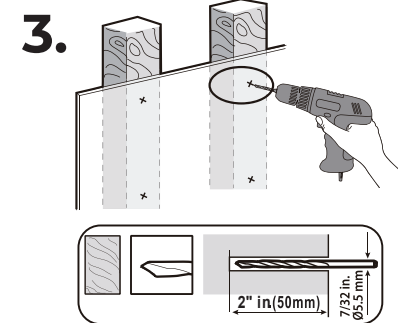
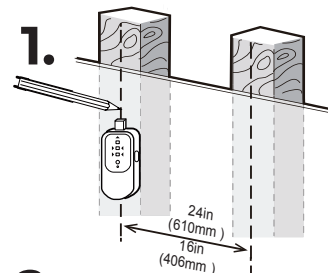

### 5b. Concrete wall installation.

Ensure that the wall plate is securely fastened to the wall before continuing on to the next step.  
 ⚠ The anchors are for concrete or brick walls only. Do not use them in drywall or wood studs.

1. Position the wall plate at your desired height, level the wall plate and mark the pilot hole locations.
2. Drill 4 pilot holes using a 10mm (3/8") diameter drill bit. Make sure the depth is more than 55mm (2.15 in).
3. Install the wall plate using the lag bolts (A), the 6mm washers (B) and the anchors (C). Do not over-tighten the lag bolts. Tighten the lag bolts only until the washers are pulled firmly against the wall plate.
4. Use a screwdriver to adjust the tilting angle.

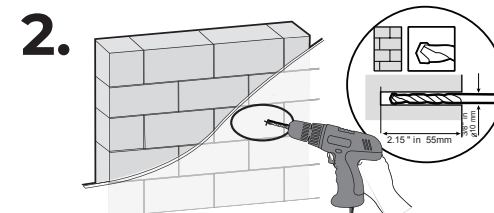
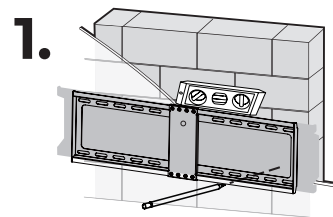

5b.

3.

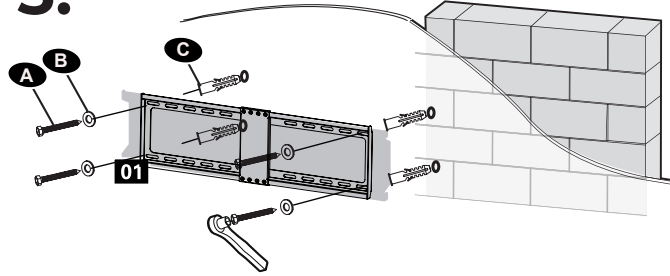

4.

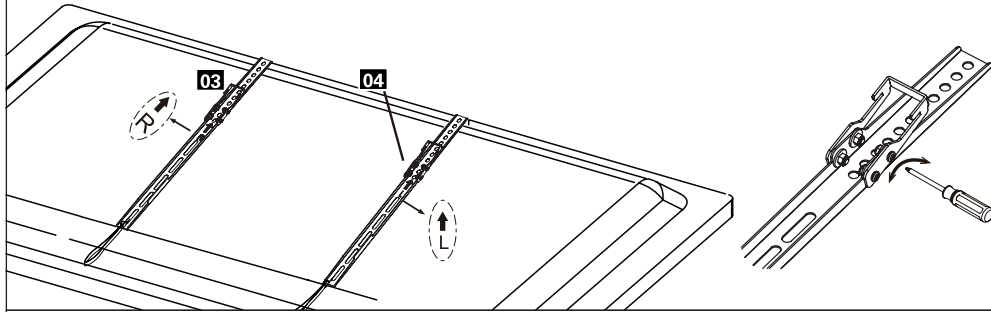

6.

Pull the straps down and push the TV gently to secure the TV brackets to the wall plate.

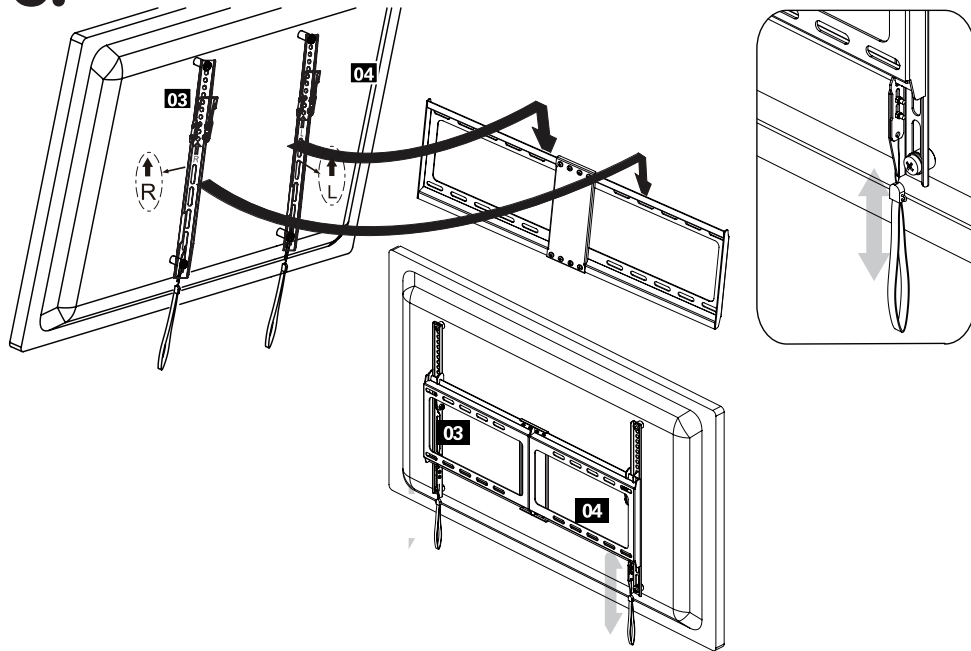

### Maintenance - Cleaning - Storage

- Clean the TV Wall Mount with a damp, clean cloth. Do not use abrasives or aggressive cleaning agents. Store the TV Wall Mount in a clean and dry place. Do not store the device in extreme high or low temperatures.

### Disposal - Recycle

- Contribute to a cleaner living environment! Do not dispose of the TV Wall Mount with the household waste. For proper recycling, please contact your local authority or your household waste disposal service for further details on your nearest designated collection point.

### Service and Warranty

- If you need service or information regarding your product, please contact our Customer Support at [service@auronic.nl](mailto:service@auronic.nl).
- Auronic provides a 2-year warranty on its products. To obtain service during the warranty period, the product needs to be returned with a proof of purchase. Product defects have to be reported within 2 years from the date of purchase. This warranty does not cover: damages caused by misuse or incorrect repair; parts subject to wear; defects that the customer was aware of at the time of purchase; damages or defects caused by customer neglect; damages or defects caused by third parties.

### Disclaimer

- Changes reserved; specifications are subject to change without stating grounds for doing so.



## Introduction

- Merci d'avoir choisi ce produit de Auronic! Suivez toujours les instructions pour une utilisation sûre. Si vous avez des questions sur le produit ou si vous rencontrez des problèmes, veuillez nous contacter par courrier électronique : [service@auronic.nl](mailto:service@auronic.nl).

### Utilisation prévue

- Le fournisseur est déchargé de toute responsabilité pour toute blessure ou dommage causé par l'utilisation du produit en dehors de son utilisation prévue.

## Avertissements et consignes de sécurité

- ⚠ Veillez à ce que l'emballage soit tenu hors de portée des enfants ! Risque d'étouffement !
- ⚠ Veillez à conserver ce manuel d'utilisation. Avant d'utiliser votre support TV mural, lisez ce qui suit

### Général

- Faites attention aux risques et aux conséquences liés à la maltraitance du support TV. La maltraitance du support TV peut entraîner des dommages corporels et des dégâts à l'appareil ou aux produits qui y sont reliés.
- Le montage du support TV ne doit PAS être fait par des enfants ou par des personnes ayant un handicap physique ou mental. Le montage de l'appareil est uniquement permis si ces personnes sont supervisées par une personne qui est responsable pour la sécurité de l'utilisateur.
- L'installation du support TV doit être faite par 2 adultes.
- Utilisez le support TV uniquement à l'intérieur et pour les buts indiqués dans ce manuel.
- La capacité de charge maximale du support TV est de 60 kg. Assurez-vous que le poids de votre téléviseur avec les accessoires ne dépasse pas cette limite. Le dépassement de cette limite peut entraîner des dommages corporels ou des dégâts au produit.
- Assurez-vous que le poids de votre téléviseur avec les accessoires est réparti uniformément sur le support TV.
- Le support TV est conçu pour être installé sur des murs en béton ou sur des poutres en bois. N'installez PAS le support TV sur un mur en placoplâtre, un mur creux ou des murs mous.
- Le mur doit être capable de supporter 5 fois le poids de votre téléviseur et le support.
- Contrôlez si le support TV est compatible avec votre téléviseur et votre mur avant de l'installer.
- Avant l'installation, contrôlez s'il ne se trouve PAS de fils électriques, d'eau, de gaz ou d'autres tuyaux à l'emplacement sur le mur où vous souhaitez installer le support TV.
- Si ce paquet ne contient pas les matériaux de fixation nécessaires pour installer votre support TV, achetez-les dans un magasin spécialisé.
- N'exercez AUCUNE force lors de l'installation. Cela peut endommager votre support TV ou votre mur. Si vous avez des doutes, laissez installer le support TV par un professionnel qualifié. N'essayez PAS d'installer le support TV vous-même.
- N'installez PAS le support TV au-dessus des endroits où les gens peuvent s'asseoir ou rester. Ne placez pas d'objets au-dessous ou près du TV.
- Après l'installation, contrôlez si le support TV est fixé fermement et sûr d'être utilisé. Assurez-vous que les vis soient bien serrées et contrôlez cela régulièrement.
- Si le support TV est tombé ou endommagé, ne l'utilisez PAS et consultez le service à la clientèle.
- Auronic n'est pas responsable pour des dégâts ou des dommages corporels causés par l'installation ou l'utilisation incorrecte.

## Contents of Package

- Auronic Support TV inclinable - Modèle AU3044 - EAN 8720195255222

### Accessoires inclus

- Manuel d'utilisation
- Matériaux de fixation







## Recevoir la livraison

- Contrôlez si le contenu de la boîte correspond au bon de livraison quand vous recevez la livraison. Informez votre fournisseur s'il manque des pièces. Quand il semble que l'équipement est endommagé, portez immédiatement plainte au transporteur et lui donnez une description détaillée des dommages. Gardez les emballages endommagés pour étayer votre plainte.

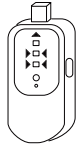

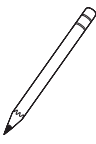
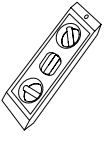
## Spécifications du produit

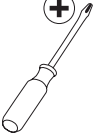
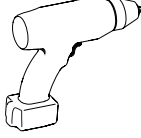
Taille	66 x 2,5 x 43 cm	Approprié pour	Murs en pierre, murs en béton, murs en bois
Poids	1,9 kg	Compatible avec	32 - 70"
Couleur	Noir	VESA	600x400/400x400/400x300/400x200/300x300/300x200/200x200/200x100mm
Matériaux	Métal	Angle d'inclinaison	10° vers l'arrière / 10° vers l'avant
Capacité de charge max.	60 kg		

## Outils nécessaires

 Détecteur de montant	 Mètre ruban	 Crayon	 Niveau à bulle
 Clé à douille	 Tournevis	 Perceuse électrique	 Foret à bois 5.5mm
			 Marteau

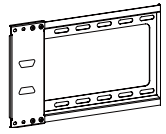
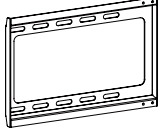
## Pièces fournies

Part	Plaque murale 1	Plaque murale 2	Support droit	Support gauche
Image				
Quantité	1x	1x	1x	1x
Élément la désignation	01	02	03	04

ST 8x50	6mm 8mm	nvt	M6x15mm	M6x30mm	M8x15mm	M8x30mm	L 10mm
4	6 mm x4 8 mm x4	4	4	4	4	4	4
A	B, H	C	D	E	F	G	I

### Instructions d'utilisation

- △ L'installation du support TV mural doit être faite par 2 adultes.
- △ Contrôlez si votre téléviseur possède la bonne taille VESA, la bonne taille d'écran et le bon poids

### Installation

**1.** Contrôlez la taille VESA de votre téléviseur.

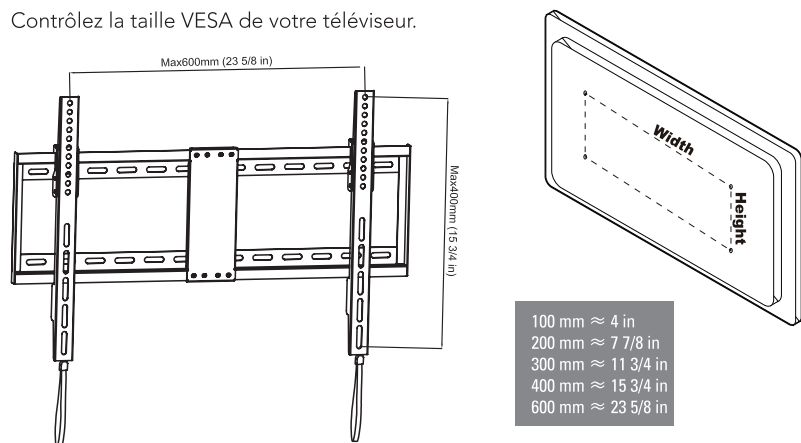

**2.** Dévissez les vis de connexion et fixez les deux plaques murales ensemble avec les vis de connexion.

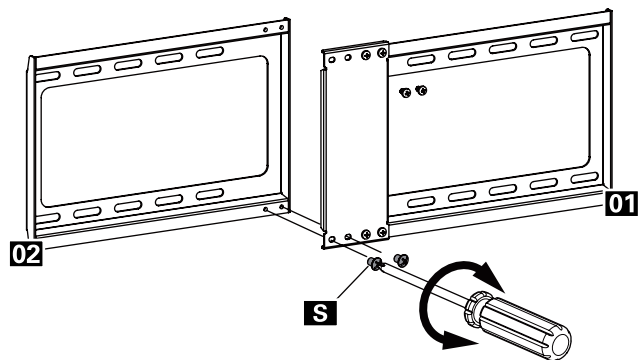

**3.** Sélectionnez la longueur de la vis appropriée pour votre téléviseur.

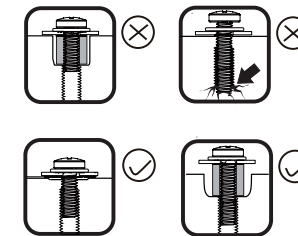
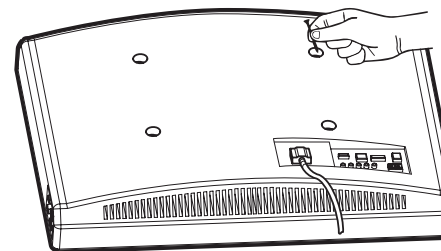

**4.** Arrière plate

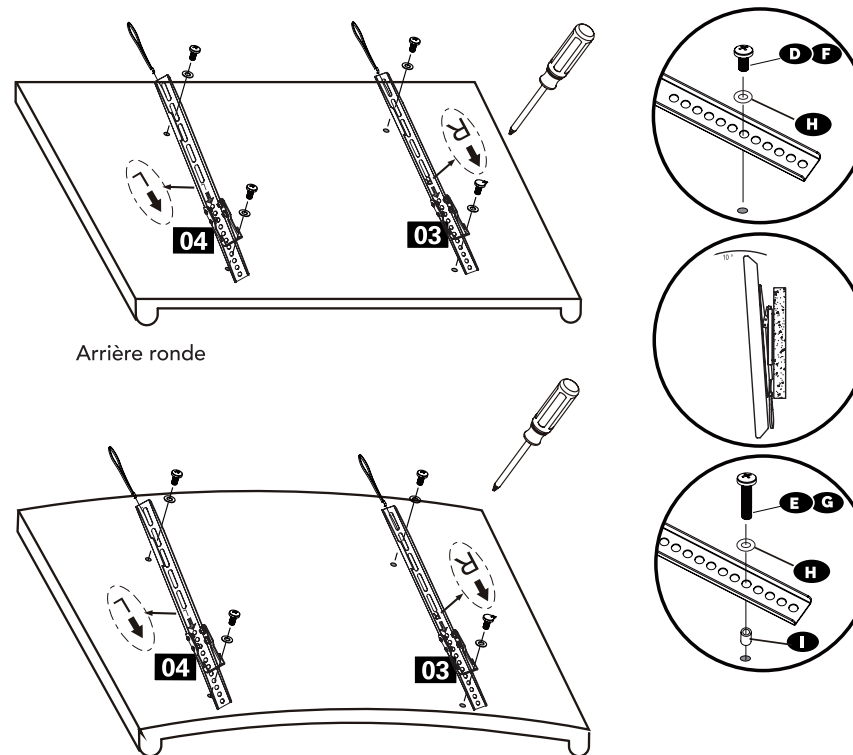

## 5a.

Installation sur les poutres en bois.

1. Utilisez le détecteur de montant pour trouver les poutres en bois. Marquez le centre du poutre.
2. Utilisez la plaque murale 1 pour marquer les 4 points d'installation. Assurez-vous que les marquages se trouvent au centre du poutre.
3. Percez 4 trous de pré-perçage à l'aide d'un foret de 7/32" / 5,5 mm. Assurez-vous que les trous sont au moins 2" / 60 mm de profondeur.
4. Attachez la plaque au mur avec 4 ensembles de vis 6/16" (A) et 6mm rondelles (B) avec une clé à douille.

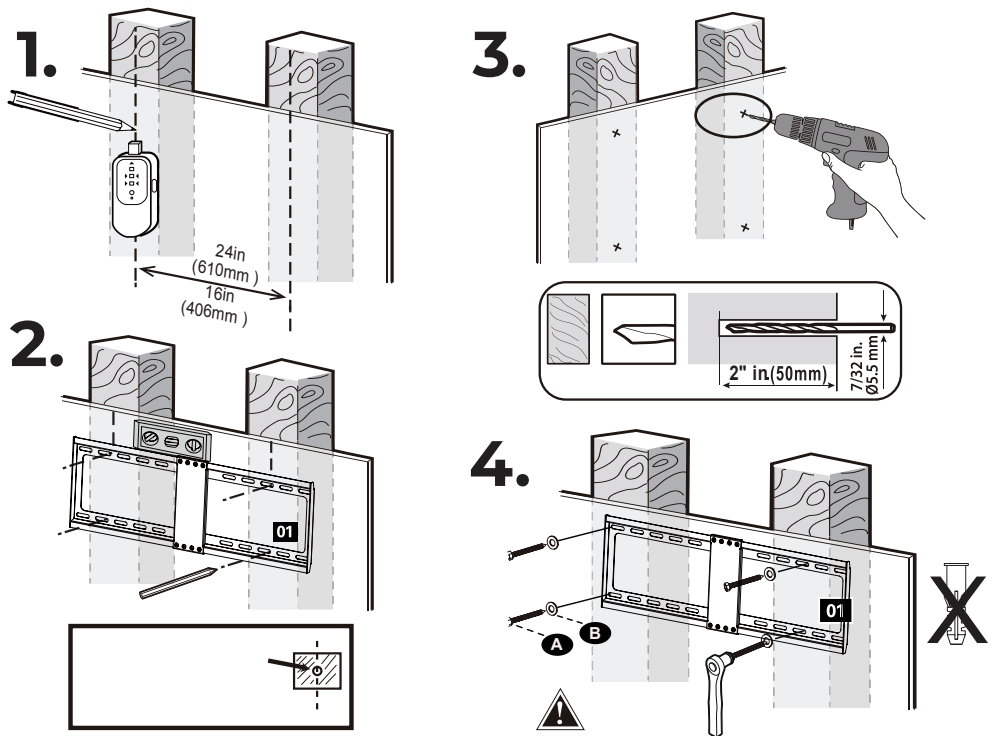

## 5b.

Installation sur des murs en béton.

Assurez-vous que la plaque murale est bien fixée au mur avant de passer à l'étape suivante. Les **△** ancrages sont destinés aux murs en béton ou en briques uniquement. Ne les utilisez PAS dans des cloisons sèches ou des montants en bois.

1. Positionnez la plaque murale à la hauteur souhaitée, mettez-la à niveau et marquez l'emplacement des avant-trous.
2. Percez 4 trous pilotes à l'aide d'une mèche de diamètre 10 mm (3/8"). Assurez-vous que la profondeur est supérieure à 55 mm (2.15 po).
3. Installez la plaque murale à l'aide des tire-fonds (A), des rondelles 6mm (B) et des ancrages (C). Ne serrez pas trop les tire-fonds. Ne serrez les tire-fonds que jusqu'à ce que les rondelles soient fermement tirées contre la plaque murale.
4. Utilisez un tournevis pour ajuster l'angle d'inclinaison.

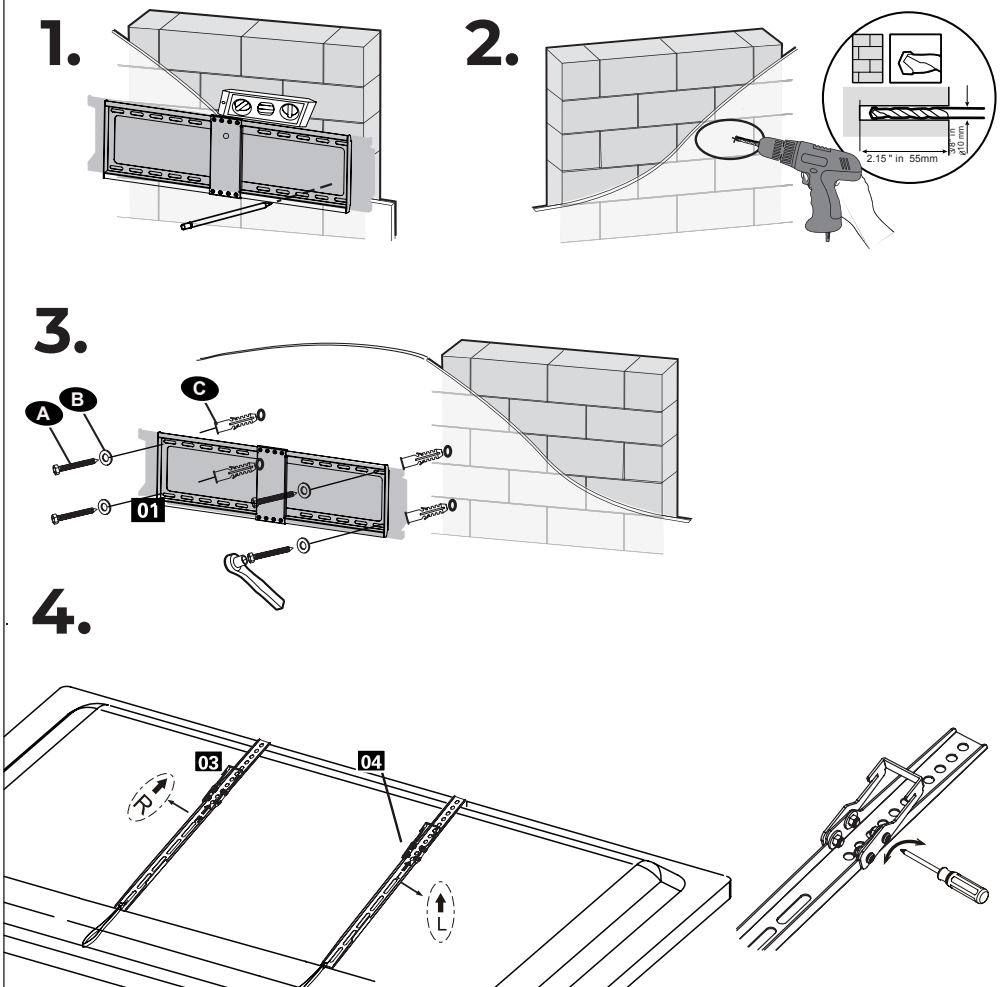

# 6.

Tirez les sangles vers le bas et appuyez doucement sur le TV pour fixer les sangles à la plaque murale.

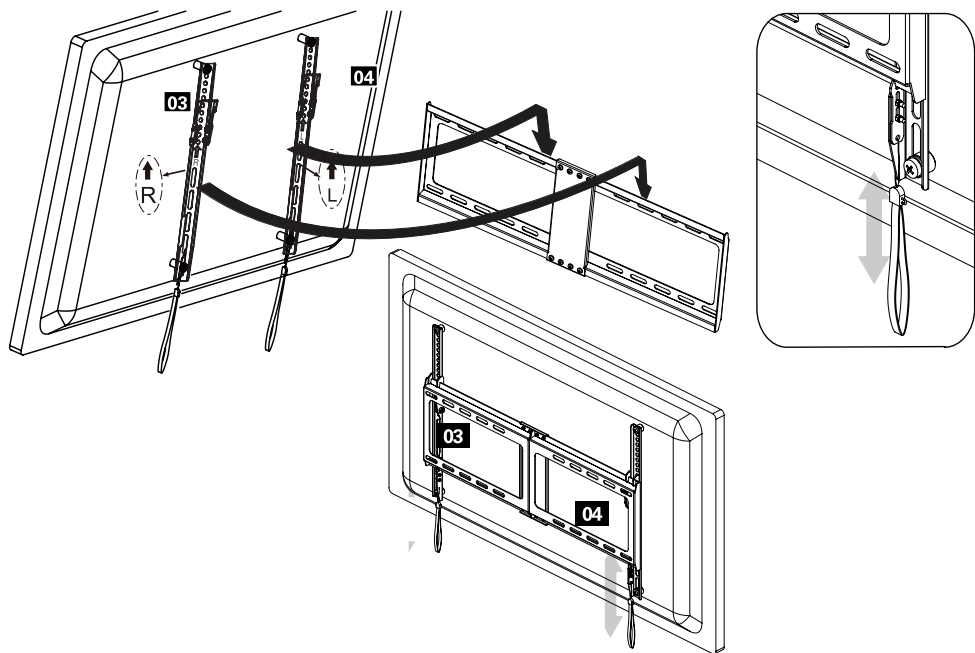

## Service et garantie

- Si vous avez besoin d'un service ou d'informations concernant votre produit, veuillez contacter le service clientèle de Auronic à l'adresse [service@auronic.nl](mailto:service@auronic.nl).
- Auronic offre une garantie de 2 ans sur ses produits. Pour obtenir un service pendant la période de garantie, le produit doit être retourné avec une preuve d'achat. Les défauts du produit doivent être signalés dans un délai de deux ans à compter de la date d'achat. Cette garantie ne couvre pas : les dommages causés par une mauvaise utilisation ou une réparation incorrecte ; les pièces d'usure ; les défauts dont le client avait connaissance au moment de l'achat ; les dommages ou défauts causés par la négligence du client ; les dommages ou défauts causés par des tiers.

## Clause de non-responsabilité

- Sous réserve de modifications ; les spécifications peuvent être modifiées sans justification.

## Nettoyage - entretien - stockage

- Nettoyez le support TV mural avec un chiffon humide et propre. N'utilisez PAS d'abrasifs ou de produits de nettoyage agressifs. Rangez le support TV mural dans un endroit propre et sec. Ne le rangez pas dans des lieux soumis à des températures extrêmement élevées ou extrêmement basses.

## Élimination - Recyclage

- Contribuez à un environnement de vie plus propre ! Ne jetez pas le support TV mural avec les ordures ménagères. Pour un recyclage approprié, veuillez apporter ce produit à un point de collecte désigné. Veuillez contacter le service d'élimination des déchets ménagers local pour obtenir de plus amples informations sur le point de collecte désigné le plus proche.

© LifeGoods B.V.  
Wisselweg 33  
1314CB Almere  
Netherlands  
04/2023 - V3.0  
[www.auronic.nl](http://www.auronic.nl)