



**PLASMA MADE**<sup>®</sup>  
*Absolute Science*

**PlasmaMade Air Cleaner AAC37170**

Installation and user manual

NL, EN, DE, FR, ES

# Inhoud



1. Algemeen	2
2. Veiligheidsvoorschriften	3
3. Verpakking	6
4. Technische gegevens	6
5. Bediening	7
6. Onderhoud	7
7. Storing	10
8. Installatievoorschriften	10
9. Garantie	11
10. Milieuvriendelijke afvalverwerking	11

Lees voor montage en gebruik van de **PlasmaMade Air Cleaner** altijd deze handleiding aandachtig door en bewaar deze handleiding. Belangrijk is dat de **PlasmaMade Air Cleaner** deskundig en volgens deze handleiding wordt gebruikt.

# 1. Algemeen

Bedankt voor het kopen van een **PlasmaMade Air Cleaner (AAC37170)**.

De PlasmaMade Air Cleaner is zeer effectief tegen aerosolen, huisstofmijt, bacteriën, pollen en stof. Met deze mobiele Air Cleaner is schone lucht altijd en overal mogelijk. De Air Cleaner creëert een verticale luchtstroming. Deze verticale, opwaartse luchtstroming neemt de aanwezige (fijn)stoffen en aerosolen, welke vrij in de ruimte zweven, mee naar beneden.

De lucht met (fijn)stoffen en aerosolen wordt onderin aangezogen, gefilterd en gereinigd en aan de bovenkant middels een verdeler weer in de ruimte gebracht. De upstream filterunit filtert eerst de stofdelen, waarna de verdere reiniging middels onder andere PlasmaMade techniek plaatsvindt. De combinatie van de upstream luchtstroom en de specifieke filterunit zorgt ervoor dat ook aerosolen worden geëlimineerd en gedeactiveerd.



## 2. Veiligheidsvoorschriften



### Algemeen

- Zorg altijd voor goede ventilatie, dit in verband met de aanvoer en afvoer van CO<sub>2</sub>.
- Hanteer het apparaat nooit met natte handen.
- Kinderen mogen niet met dit apparaat spelen.
- Reiniging en onderhoud mag niet door kinderen gebeuren zonder supervisie.
- Dit apparaat is getest op de ozon uitstoot volgens de norm EN 60335.
- Dit apparaat kan worden gebruikt door kinderen vanaf 8 jaar en ouder en personen met een verminderde lichamelijke, zintuigelijke of verstandelijke vermogen of gebrek aan ervaring en kennis wanneer ze onder supervisie of aanwijzingen hebben gekregen voor het veilig gebruik van het apparaat en begrijpen wat de gevaren zijn.

### Installatie

- Volg hoofdstuk 7 uit deze handleiding.



## **Gebruik**

- Blokkeer nooit de luchtinlaat en/of luchtuitlaat.
- Gebruik het apparaat nooit wanneer het apparaat beschadigd is.
- Positioneer dit apparaat altijd centraal in de ruimte, zo dicht mogelijk bij waar de activiteiten plaatsvinden.
- Gebruik maximaal 1 PlasmaMade Air Cleaner per ruimte of hanteer bij meerdere Air Cleaners in 1 ruimte het maximaal aangegeven vierkante meters.
- Wanneer er een ionisatiegeur geroken wordt, dan betekent dit dat de lucht gereinigd is, zet uw Air Cleaner uit.

## Definitie veiligheidssticker



- Lees de handleiding zorgvuldig en volg alle voorwaarden voor een veilig gebruik van ons product.
- Laat de Air Cleaner nooit langer dan 3 uur achter elkaar aan staan als er geen activiteit in de ruimte plaatsvindt. Dit in verband met de levensduur van het Plasmafilter.
- Laat het apparaat niet in contact komen met water.
- Gebruik dit apparaat alleen op goed geventileerde plaatsen. De normen voor gebouwen daarvoor zijn bepaald in het Bouwbesluit. Plaats nooit een PlasmaMade Air Cleaner in een afgesloten niet-geventileerde, te kleine ruimte!
- Let op hoogspanningsgevaar! Steek nooit iets in het apparaat. Als u schade opmerkt of het product aan de buitenkant stuk is, gebruik dit apparaat niet en stuur het terug naar uw PlasmaMade Dealer!
- Gebruik dit apparaat niet in ruimtes kleiner dan 20m<sup>2</sup>.

### 3. Verpakking

Open voorzichtig de verpakking en haal de PlasmaMade Air Cleaner uit de verpakking. Bewaar de verpakking voor eventuele retournering tot na controle van de werking. Zorg daarna voor een milieuvriendelijke afvalverwerking van het verpakkingsmateriaal. Al ons verpakkingsmateriaal is FSC gecertificeerd.

In de verpakking bevinden zich de volgende onderdelen:

- PlasmaMade Air Cleaner;
- Installatie – en gebruikershandleiding;
- Stekker (2 m).

### 4. Technische gegevens

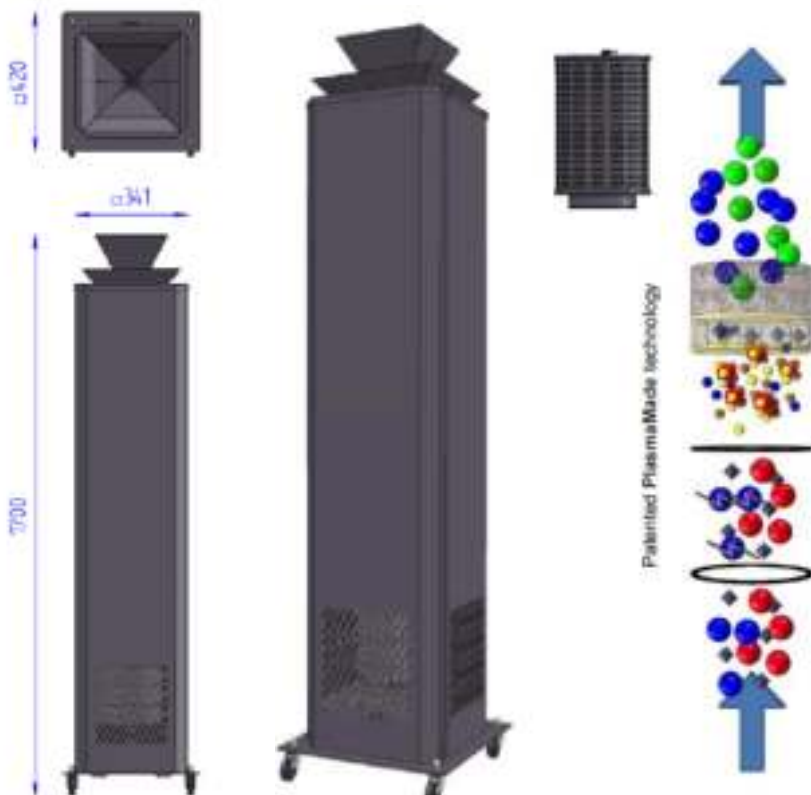

## 5. Bediening

- Plug de stekker in de Air Cleaner en in het stopcontact.
- De PlasmaMade Air Cleaner is voorzien van een rode aan/uit schakelaar, deze vindt u aan de achterzijde. Hier vindt u ook de connector voor de stekker en de glazekering.
- De PlasmaMade Air Cleaner heeft 2 standen. Het vermogen op stand 1 is 200 m<sup>3</sup>/h. Het vermogen op stand 2 is 400m<sup>3</sup>/h.

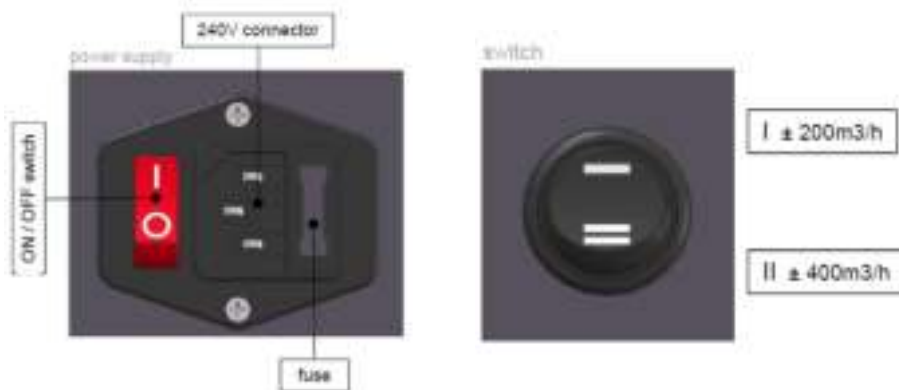

## 6. Onderhoud

De PlasmaMade Air Cleaner heeft weinig onderhoud nodig.

Mocht de buitenzijde van de Air Cleaner vervuild raken, dan kan deze eenvoudig worden gereinigd met behulp van een vochtige doek.

Wanneer de uitblaasroosters wat vervuild zijn door bijvoorbeeld stofaanslag kunt u deze eventueel met een stofzuiger uitzuigen.

Het Pre filter dient jaarlijks vervangen te worden en het PlasmaMade Air Filter GUC1218 dient elke 5 jaar vervangen te worden. Voor demontage en montage van het filter dient u zelf zorg te dragen, dit geldt eveneens voor het retourneren van het oude filter. Op de volgende pagina's staat beschreven hoe u het PlasmaMade Air Filter en Pre filter kunt vervangen.

Het ceramic foam kunt u gemakkelijk vervangen door deze uit het raster te klikken.

Voor vragen en hulp op afstand kunt u contact met ons opnemen.



### Vervangen van het PlasmaMade

- Let op! Zorg dat de stekker uit het stopcontact is.
- Verwijder de venturi;
- Verwijder de 4 schroeven aan de bovenkant van de behuizing;
- Verwijder voorzichtig het bovenste deel en vervolgens de voorkant van de behuizing;
- Verwijder de 8 schroeven uit de grijze metalen behuizing;
- Maak de schroef aan de bovenkant van de mounting adapter los;
- Haal het filter eruit.

### Vervangen van het Prefilter

- Volg de eerste drie stappen zoals hierboven beschreven;
- Haal het Prefilter er voorzichtig uit, deze vindt u onder de metalen behuizing;
- Vervang het Prefilter.

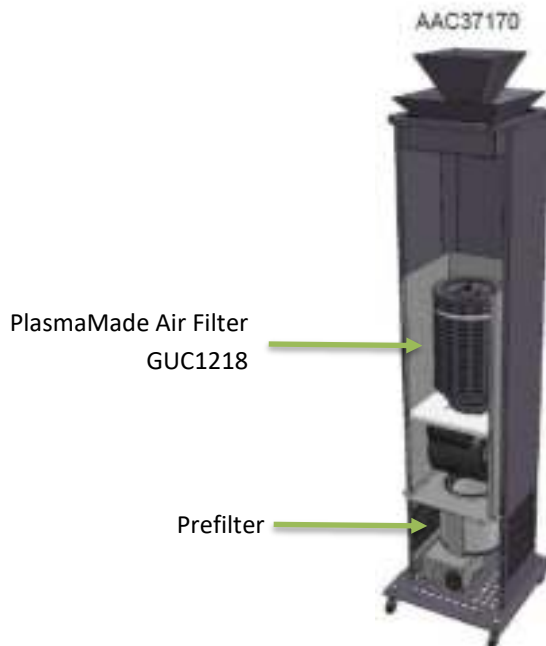

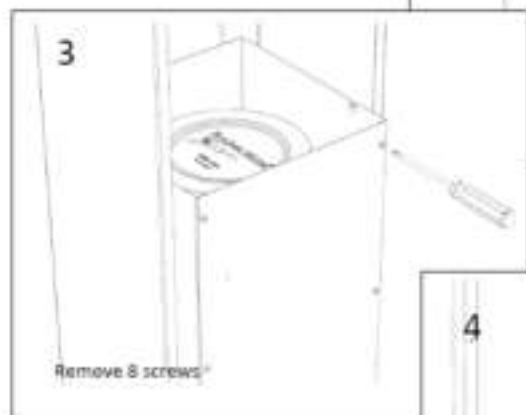
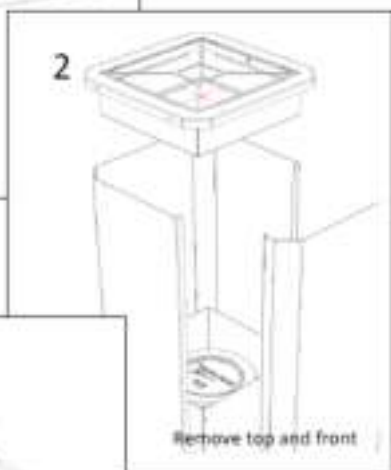
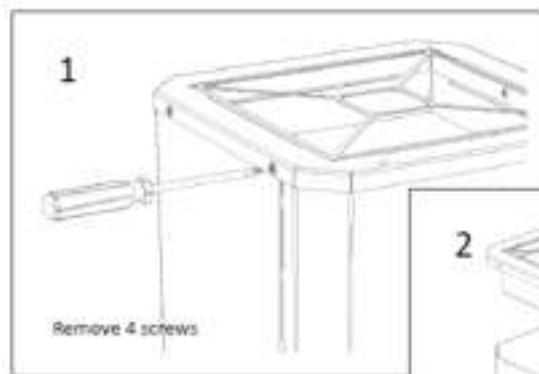

## 7. Storing



Ondeskundige reparaties zijn gevaarlijk u heeft kans op schrammen en schaafwonden wanneer u de PlasmaMade Air Cleaner uit elkaar haalt.

### Storing

Apparaat werkt niet.

### Oplossing

- Controleer of de adapter goed in het stopcontact gestoken is.
- Maak het apparaat tijdelijk stroomloos (verwijder stekker uit het stopcontact en zet de rode schakelaar uit)
- Controleer of de zekering in orde is.

Wanneer de storing na deze handelingen niet is opgelost, kunt u onze Helpdesk raadplegen via [service@plasmamade.com](mailto:service@plasmamade.com) | +31 (0)522-468071

## 8. Installatievoorschriften

- Zorg dat de venturi met de brede kant naar boven staat. Dit is van belang voor een optimale werking van de Air Cleaner.

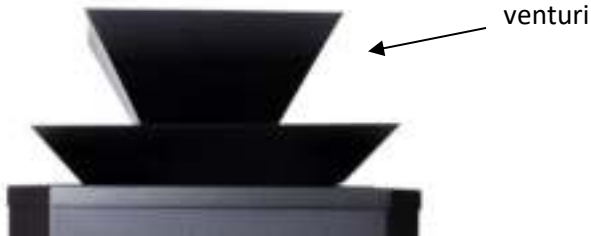

- Zorg dat de PlasmaMade Air Cleaner vrij in de ruimte staat, zet het apparaat dus niet tegen een muur.
- Dek de PlasmaMade Air Cleaner niet af.
- Dit apparaat is niet geschikt voor gebruik in een ruimte kleiner dan 20 m<sup>2</sup>
- Zorg altijd voor voldoende ventilatie volgens het bouwbesluit.

## 9. Garantie

Op de PlasmaMade Air Cleaner is een garantie van 2 jaar van toepassing, uitgaande van het in acht nemen van installatie- en gebruiksaanwijzingen zoals omschreven.

De datum vermeld op uw aankoopnota is bepalend voor de eerste dag van ingebruikname en dient te worden getoond mocht er aanspraak worden gemaakt op de garantievoorwaarden.

## 10. Milieuvriendelijke afvalverwerking



De PlasmaMade Air Cleaner voldoet aan de eisen van de Europese richtlijn betreffende afgedankte filters, elektrische en elektronische apparatuur (WEEE- Waste Electrical and Electronic Equipment). Deze richtlijn bevat de in de EU geldende bepalingen betreffende terugname en verwerking van afgedankte apparatuur.

Zorg ook voor een milieuvriendelijke afvalverwerking van het verpakkingsmateriaal.

Deze montage- en gebruikershandleiding is met zorg samengesteld. Echter aan eventuele druk- en spelfouten kunnen geen rechten worden ontleend.

# Index



1. General	13
2. Safety instructions	14
3. Packaging	17
4. Technical data	17
5. Operating instructions	18
6. Maintenance	18
7. Malfunction	21
8. Installation instructions	21
9. Warranty	22
10. Environment-friendly waste processing	22

Before installation and use of the **PlasmaMade Air Cleaner**, always read this manual through carefully and retain it afterwards. It is important that the **PlasmaMade Air Cleaner** is competently installed and used according tot his manual.

## 1. General

Thank you for purchasing the **PlasmaMade Air Cleaner (ACC37170)**.

The PlasmaMade Air Cleaner is very effective against aerosols, dust mites, bacteria, pollen and dust. With this mobile Air Cleaner, clean and healthy air is possible anywhere and anytime. The Air Cleaner creates a vertical air flow. This vertical, upstream air flow pushes down the existing (fine) substances and aerosols that are floating freely in the room.

The air that is polluted by fine particles and aerosols is sucked in at the bottom of the Air Cleaner, filtered, cleaned and is returned back into the room through the venturi at the top. The built-in pre-filter first filters coarser dust particles, then cleaning takes place using, among other things, PlasmaMade technology. The combination of the upstream airflow and the specific filterunit ensures that aerosols are eliminated and deactivated.



## 2. Safety instructions



### General

- Always ensure good ventilation of your room, regarding the CO<sub>2</sub> value.
- Never touch the device with wet hands.
- Children are not allowed to play with this device.
- Cleaning and maintenance of the device must not be carried out by children without supervision.
- This device has been approved for the ozone standard 60335.
- This device can be used by children from 8 years of age and persons with limited physical, sensory and / or mental capabilities or a lack of experience and knowledge if they are supervised or have received instruction on the correct use of the device and the existing dangers.

### Installation

- See chapter 7 of this manual.



## Use

- Never block the air inlet or outlet of the device.
- Never use the device if it is damaged.
- Always place this device in the center of the room, as close as possible to where the activities take place.
- Use a maximum of one PlasmaMade Air Cleaner per room. For larger rooms, please refer to the manufacturer's specifications regarding the maximum number of square meters per device.
- If you smell ionization, your air has been purified. Turn off your PlasmaMade Air Cleaner.



## Definition of the security sticker



- Read the manual carefully and follow all instructions for the safe use of our product.
- Never leave the Air Cleaner switched on for more than 3 hours at a time if there is no activity in the room. This is related to the life span of the Plasma filter.
- Do not let the device come into contact with water.
- Use this device only in well-ventilated areas. The standards for ventilation in buildings are determined in the Building Decree. Never place the PlasmaMade Air Cleaner in a closed, unventilated room that is too small!
- Be aware of the danger of high voltage! Never insert anything into the device. If you notice any damage or the product is damaged on the outside, do not use this device and send it back to your PlasmaMade dealer!
- Do not use this device in rooms that are smaller than 20m<sup>2</sup>.

### 3. Packaging

Open the packaging carefully and take the PlasmaMade Air Cleaner out of the packaging. Keep the packaging for a possible return until you have checked that it is working properly. Then ensure that the packaging material is disposed in an environmentally friendly manner. All our packaging material is FSC certified.

The package contains the following components:

- PlasmaMade Air Cleaner
- Installation and user manual
- Power cable (2 meters)

### 4. Technical data

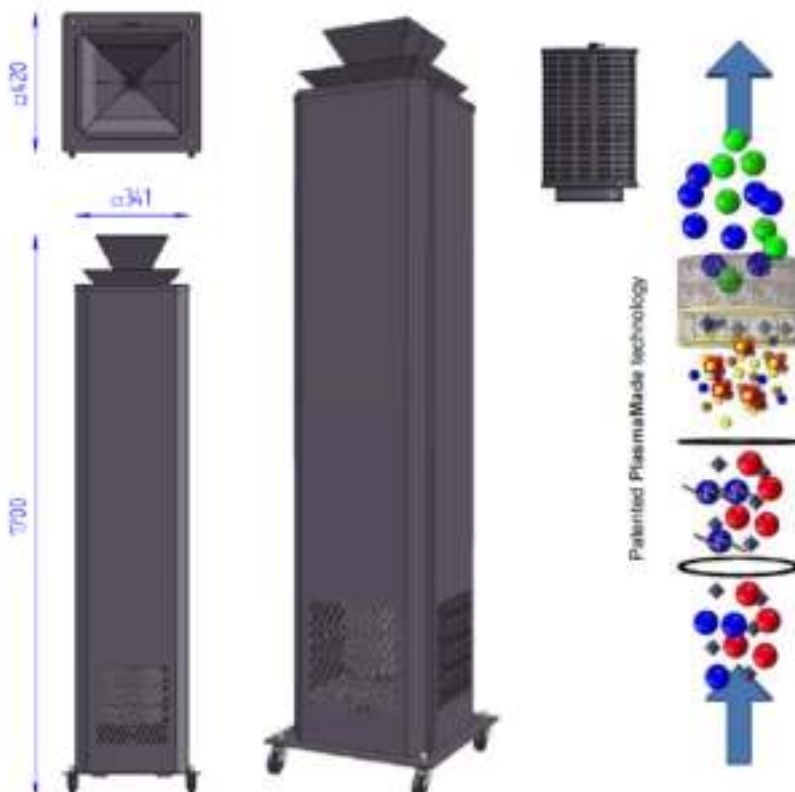

## 5. Operating instructions

- Connect the power cable to the air filter and plug it into the socket.
- The PlasmaMade Air Cleaner has a red on / off switch that is located on the back of the device. Here you will also find the plug contact for the power cable and the micro fuse.
- The PlasmaMade Air Cleaner has 2 power settings. The capacity at setting 1 is 200 m<sup>3</sup>/h. The capacity at setting 2 is 400 m<sup>3</sup>/h.

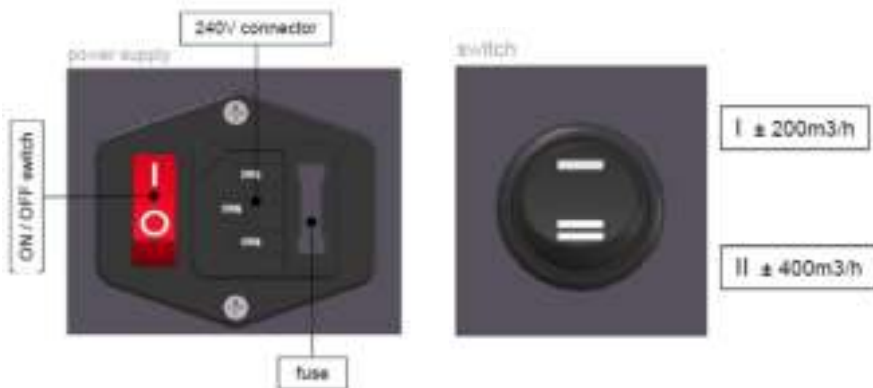

## 6. Maintenance

The PlasmaMade Air Cleaner requires little maintenance.

If the outside of the Air Cleaner gets dirty, it can easily be cleaned with a damp cloth.

If the outlet grilles are somewhat soiled by, for example, dust deposits, you can vacuum them with a vacuum cleaner.

The Pre filter should be replaced annually and the PlasmaMade Air Filter GUC1218 should be replaced every 5 years. You must take care of the disassembly and assembly of the filter yourself, this also applies to returning the old filter. The next pages describes how to replace the PlasmaMade Air Filter and Pre filter. You can easily replace the ceramic foam by clicking it out of the grid.

For questions and remote assistance, please contact us.



### PlasmaMade Air Filter change

- Pay attention! Make sure that the power plug is unplugged!
- Remove the venturi;
- Remove the 4 screws on the top of the housing;
- Carefully remove the upper part and then the front of the housing;
- Remove the total of 8 screws from the gray metal housing;
- Remove the screw from the metal clamp and the mounting adapter;
- The PlasmaMade Air Filter GUC 1218 can be lifted out upwards.

### Prefilter change

- Follow the first three steps above;
- Pull out the Prefilter located under the metal housing;
- Replace the Prefilter.

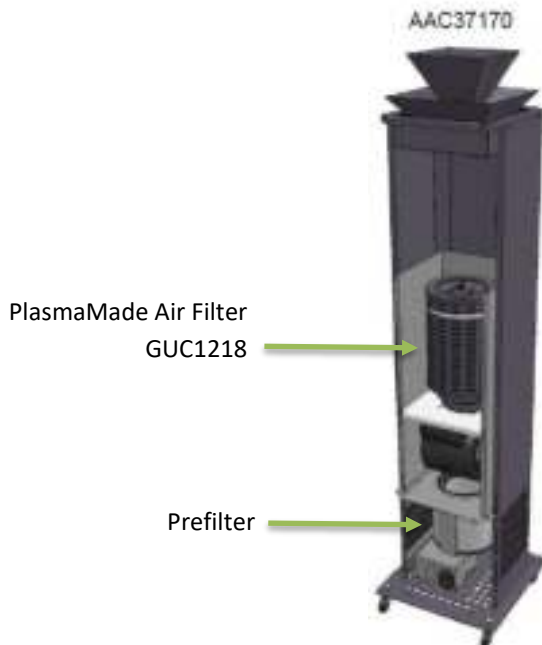

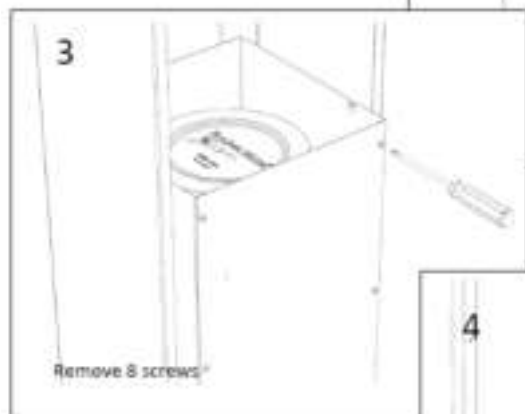
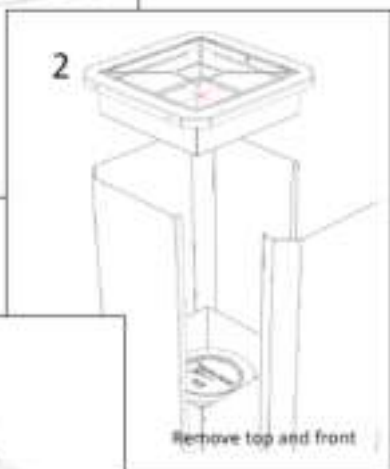
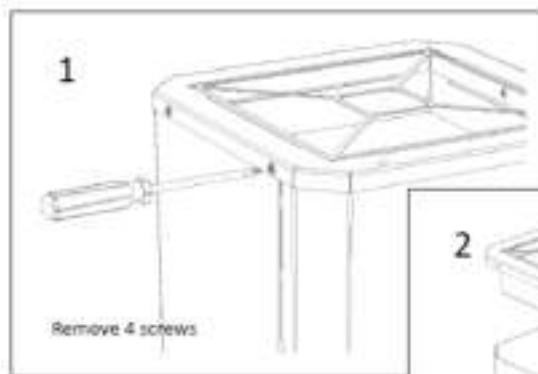

## 7. Malfunction



Malicious repairs are dangerous. You have a chance of scratches and abrasions when you disassemble the Air Cleaner. And you risk damaging the device.

### Error

Air Cleaner does not work

### Repairing

- Check the power connection of the device.
- Temporarily disconnect the device from the power supply (turn off the red switch and pull the plug out of the socket).
- Check the fuse.

If this does not solve the problem, please contact our helpdesk at [service@plasmamade.com](mailto:service@plasmamade.com) | +31 (0) 522-468071

## 8. Installation instructions

- Make sure the venturi is wide-side up. This is important for an optimal operation of the PlasmaMade Air Cleaner.



- Make sure that the PlasmaMade Air Cleaner is set up freely in the room. Do not place the device directly against a wall.
- Do not cover the PlasmaMade Air Cleaner.
- This device is not suitable for rooms that are smaller than 20 m<sup>2</sup>.
- Always ensure an adequate ventilation in accordance with the applicable building regulations.

## 9. Warranty

The guarantee of the PlasmaMade Air Cleaner is 2 years, provided that the installation and operating instructions are followed as described.

The invoice date must be considered as the first day of use for any warranty claims.

## 10. Environment-friendly waste processing



The PlasmaMade Air Cleaner meets the requirements of the European directive on waste filters, electrical and electronic equipment (WEEE - Waste Electrical and Electronic Equipment). This directive contains the provisions applicable in the EU on the return and recycling of old devices.

Please make sure to dispose of the packaging material in an environmentally friendly manner.

# Inhaltsverzeichnis



1. Allgemein	24
2. Sicherheitsvorschriften	25
3. Verpackung	28
4. Technische Daten	28
5. Bedienung	29
6. Wartung	29
7. Fehlerbehebung	32
8. Installationsvorschriften	32
9. Garantie	33
10. Umweltfreundliche Entsorgung	33

Lesen Sie dieses Handbuch vor der Montage und Verwendung des **PlasmaMade Air Cleaner sorgfältig** durch und bewahren Sie es auf. Der **PlasmaMade Air Cleaner** sollte immer ordnungsgemäß und gemäß diesem Handbuch verwendet werden.



# 1. Allgemein

Vielen Dank für Ihren Kauf des **PlasmaMade Air Cleaner (AAC37170)**.

Der PlasmaMade Air Cleaner reduziert effektiv Aerosole, Hausstaubmilben, Bakterien, Pollen und Staub. Mit diesem mobilen Air Cleaner ist saubere und gesunde Luft jederzeit und überall möglich. Der Air Cleaner erzeugt einen vertikalen Luftstrom. Dieser vertikale, nach oben gerichtete Luftstrom drückt die vorhandenen (feinen) Substanzen und Aerosole, die frei im Raum schweben, nach unten.

Die mit feinen Substanzen und Aerosolen verschmutzte Luft wird vom Raumluftfilter in Bodennähe angesaugt, gefiltert und gereinigt und mittels eines Verteilers oben in den Raum zurückgegeben. Der eingebaute Vorfilter filtert zunächst größere Staubteile, anschließend erfolgt die Reinigung unter anderem mittels PlasmaMade-Technologie. Der nach oben gerichtete Luftstrom innerhalb der spezifischen Filtereinheit stellt sicher, dass auch Aerosole eliminiert und deaktiviert werden.



## 2. Sicherheitsvorschriften



### Allgemein

- Achten Sie stets auf eine gute Belüftung im Zusammenhang mit dem CO<sub>2</sub>-Gehalt Ihrer Raumluft.
- Fassen Sie das Gerät niemals mit nassen Händen an.
- Kinder dürfen nicht mit diesem Gerät spielen.
- Reinigung und Wartung des Geräts dürfen nicht von Kindern ohne Aufsicht durchgeführt werden.
- Dieses Gerät wurde gemäß der Norm EN 60335 auf Ozonemissionen getestet.
- Dieses Gerät kann von Kindern ab 8 Jahren und Personen mit eingeschränkten körperlichen, sensorischen und/oder geistigen Fähigkeiten oder mangelnder Erfahrung und Wissen verwendet werden, wenn sie beaufsichtigt werden oder eine Unterweisung zur ordnungsgemäßen Verwendung des Geräts und der bestehenden Gefahren erhalten haben.

### Installation

- Siehe Kapitel 7 dieses Handbuchs.



## Gebrauch

- Blockieren Sie niemals den Lufteinlass oder Luftauslass des Geräts.
- Gebrauchen Sie das Gerät niemals, wenn es Beschädigungen aufweist.
- Stellen Sie dieses Gerät immer mittig im Raum auf, so nah wie möglich an dem Ort, an dem Menschen sich aufhalten.
- Verwenden Sie maximal einen Luftfilter pro Raum. Bei größeren Räumen richten Sie sich bitte an die vom Hersteller angegebenen Vorschriften bezüglich der maximalen Quadratmeterzahl pro Gerät.
- Wenn Sie einen Ionisationsgeruch wahrnehmen, bedeutet dies, dass Ihre Luft gereinigt wurde. Schalten Sie Ihren Luftfilter aus.

## Definition des Sicherheitsaufklebers



- Lesen Sie das Handbuch sorgfältig durch und befolgen Sie alle Hinweise zur sicheren Verwendung unseres Produkts.
- Lassen Sie den Air Cleaner niemals länger als 3 Stunden am Stück eingeschaltet, wenn sich keine Aktivitäten im Raum abspielen. Dies hängt mit der Lebensdauer des Plasmafilters zusammen.
- Lassen Sie das Gerät nicht mit Wasser in Kontakt kommen.
- Verwenden Sie dieses Gerät nur in gut belüfteten Bereichen. Die jeweils gültige Bauverordnung legt die Standards für die Belüftung von Gebäuden fest. Stellen Sie den PlasmaMade Air Cleaner niemals in einem geschlossenen, unbelüfteten, zu kleinen Raum auf!
- Seien Sie sich der Gefahr von Hochspannung bewusst! Stecken Sie niemals etwas in das Gerät. Wenn Sie Schäden bemerken oder das Produkt außen beschädigt ist, verwenden Sie dieses Gerät nicht und senden Sie es an Ihren PlasmaMade-Händler zurück!
- Verwenden Sie dieses Gerät nicht in Räumen, die kleiner als 20m<sup>2</sup> sind.

### 3. Verpackung

Öffnen Sie die Verpackung vorsichtig und nehmen Sie den PlasmaMade Air Cleaner aus der Verpackung. Bewahren Sie die Verpackung für eine mögliche Rücksendung auf, bis Sie die ordnungsgemäße Funktion überprüft haben. Stellen Sie dann eine umweltfreundliche Entsorgung des Verpackungsmaterials sicher. Alle unsere Verpackungsmaterialien sind FSC-zertifiziert.

Das Paket enthält folgende Bestandteile:

- PlasmaMade Air Cleaner
- Installations- und Benutzerhandbuch
- Stromkabel (2m)

### 4. Technische Daten

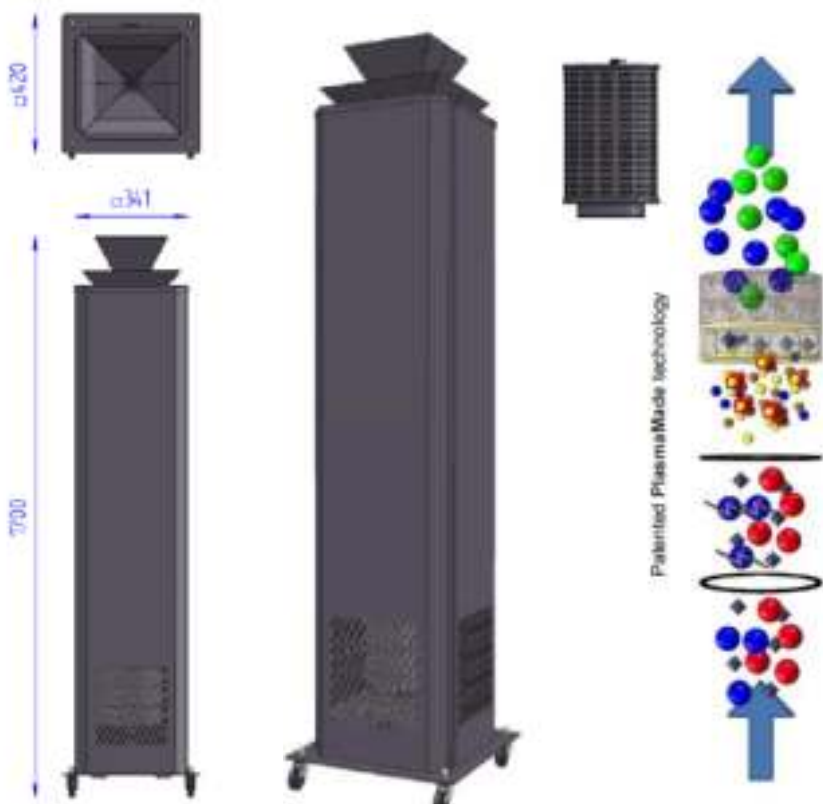

## 5. Bedienung

- Verbinden Sie das Stromkabel mit dem Luftfilter und stecken Sie dieses in die Steckdose.
- Der PlasmaMade Air Cleaner verfügt über einen roten Ein- / Ausschalter, der sich auf der Rückseite des Geräts befindet. Hier finden Sie auch den Steckkontakt für das Stromkabel und die Feinsicherung.
- Der PlasmaMade Air Cleaner verfügt über 2 Leistungsstufen. Die Kapazität auf Stufe 1 beträgt 200 m<sup>3</sup>/h. Die Kapazität auf Stufe 2 beträgt 400 m<sup>3</sup>/h.

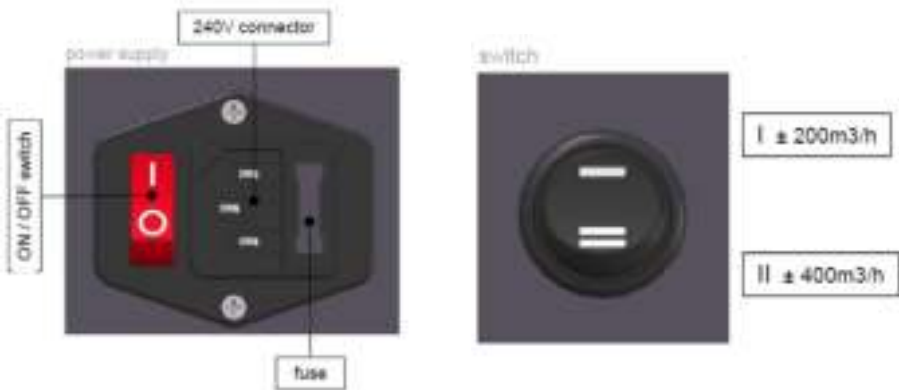

## 6. Wartung

Der PlasmaMade Air Cleaner ist äußerst wartungsarm.

Wenn die Außenseite des Air Cleaner verschmutzt ist, kann sie leicht mit einem feuchten Tuch gereinigt werden.

Wenn die Auslassgitter beispielsweise durch Staubablagerungen etwas verschmutzt sind, können Sie diese mit einem Staubsauger absaugen.

Der Vorfilter sollte jährlich gewechselt werden und der PlasmaMade Air Cleaner GUC1218 sollte alle 5 Jahre ausgetauscht werden. Montage und Demontage der Filter können bei Bedarf selbst übernommen werden. Dies gilt auch für die Rücksendung der alten Filter. Bei Fragen und für weiteren Service und Support kontaktieren Sie uns bitte.

### PlasmaMade Airfilterwechsel

- Vorsicht! Stellen Sie sicher, dass der Netzstecker gezogen ist.
- Entfernen Sie die venturi.
- Entfernen Sie die 4 Schrauben an der Oberseite des Gehäuses.
- Entfernen sie vorsichtig zuerst das obere Teil und dann die Vorderseite des Gehäuses.
- Entfernen Sie die insgesamt 8 Schrauben des grauen Metallgehäuses.
- Stecken Sie den Plasmafilter an der Oberseite aus.
- Entfernen Sie die Schraube der Metallschelle.
- Entfernen Sie die obere der beiden Schrauben, die sich links unten am PlasmaMade Filter befinden.
- Der PlasmaMade Filter GUC 1218 kann nach oben herausgeführt werden.

### Prefilterwechsel

- Befolgen Sie ersten drei der oben beschriebenen Schritte;
- Ziehen Sie den Prefilter, der sich unter dem Metallgehäuse befindet, heraus.
- Ersetzen Sie den Prefilter.

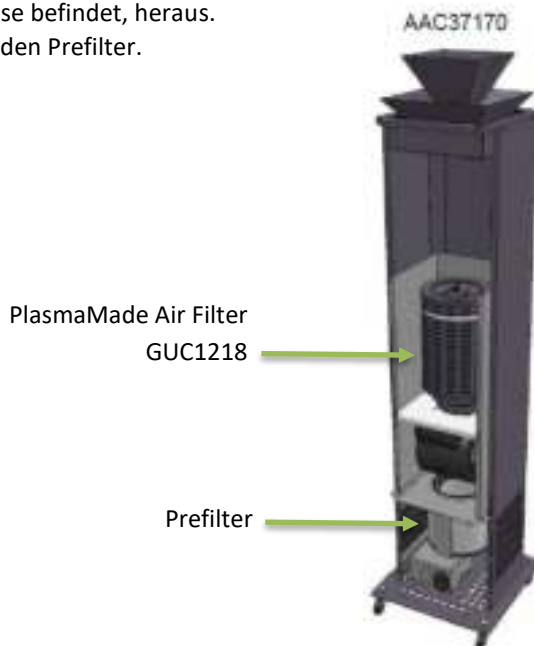

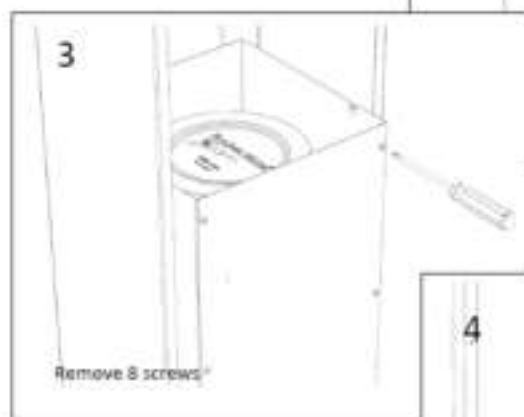
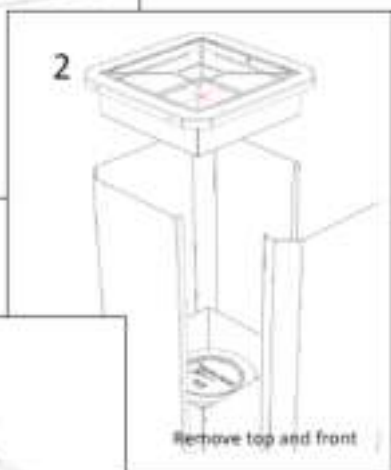
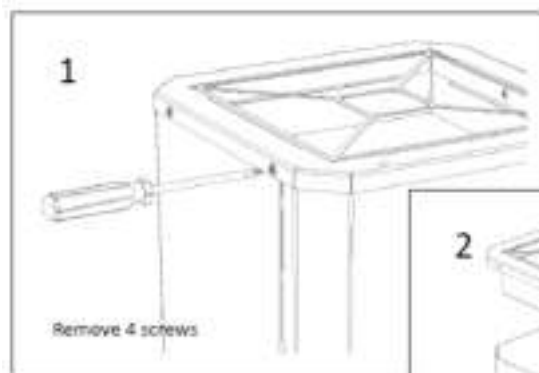



## 7. Fehlerbehebung



Unsachgemäße Reparaturen sind gefährlich und Sie riskieren dabei Beschädigungen des Geräts.

### Fehler

Air Cleaner funktioniert nicht.

### Fehlerbehebung

- Kontrollieren Sie die sachgemäße Stromverbindung des Geräts.
- Trennen Sie das Gerät vorübergehend von der Stromversorgung (schalten Sie den roten Schalter aus und ziehen Sie den Stecker aus der Steckdose).
- Kontrollieren Sie die Sicherung.

Wenn die Störung dadurch nicht behoben werden kann, kontaktieren Sie bitte unseren Helpdesk unter [service@plasmamade.com](mailto:service@plasmamade.com) | +31 (0) 522-468071

## 8. Installationsvorschriften

- Stellen Sie sicher, dass das Venturi mit der breiten Seite nach oben zeigt. Dies ist wichtig für einen optimalen Betrieb des Luftfilters.

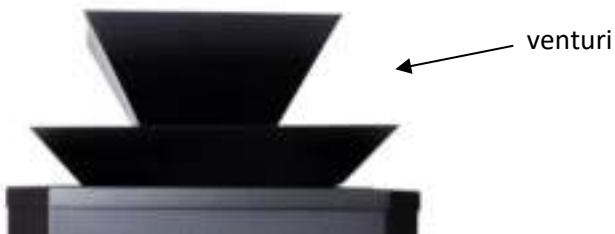

- Stellen Sie sicher, dass der PlasmaMade Air Cleaner frei im Raum aufgestellt ist. Stellen Sie das Gerät nicht direkt an eine Wand.
- Decken Sie den PlasmaMade Air Cleaner nicht ab.
- Dieses Gerät ist nicht für den Einsatz in Räumen, die kleiner als 20m<sup>2</sup> sind, geeignet.
- Sorgen Sie immer für eine ausreichende Belüftung gemäß der geltenden Bauordnung.

## 9. Garantie

Die Garantie des PlasmaMade Air Cleaner beträgt 2 Jahre, sofern die Installations- und Betriebsanweisungen wie beschrieben eingehalten werden.

Das Rechnungsdatum ist für eventuelle Garantieansprüche als ersten Nutzungstag zu berücksichtigen.

## 10. Umweltfreundliche Entsorgung



Der PlasmaMade Air Cleaner erfüllt die Anforderungen der europäischen Richtlinie über Abfallfilter, elektrische und elektronische Geräte (WEEE- Waste Electrical and Electronic Equipment). Diese Richtlinie enthält die in der EU geltenden Bestimmungen über die Rückgabe und das Recycling von Altgeräten.

Achten Sie auch auf eine umweltfreundliche Entsorgung des Verpackungsmaterials.

Dieses Installations- und Benutzerhandbuch wurde mit Sorgfalt erstellt. Aus Druck- und Rechtschreibfehlern können jedoch keine Rechte abgeleitet werden.



## Sommaire

1. Général	35
2. Consignes de sécurité	36
3. Emballage	39
4. Données techniques	39
5. Commandes du Air Cleaner	40
6. Entretien	40
7. Mauvais fonctionnement	43
8. Instructions d'installation	43
9. Garantie	44
10. Déchets et environnement	44

Avant d'installer et d'utiliser le **PlasmaMade Air Cleaner**, lisez toujours attentivement ce manuel et conservez-le par la suite. Il est important que le **PlasmaMade Air Cleaner** soit correctement installé et utilisé conformément à son manuel.

# 1. Général

Merci d'avoir choisi le **PlasmaMade Air Cleaner (AAC37170)**.

Le PlasmaMade Air Cleaner est très efficace contre les aérosols, des acariens, des bactéries, du pollen et de la poussière. Avec ce filtre à air mobile, un air propre et sain est possible partout et à tout moment. Le Air Cleaner crée un flux d'air vertical. Ce flux d'air vertical en amont pousse vers le bas les substances (fines) et les aérosols existants qui flottent librement dans la pièce.

L'air pollué par les particules fines et les aérosols est aspiré au bas du Air Cleaner, filtré, nettoyé et est renvoyé dans la pièce par le venturi en haut. Le préfiltre intégré filtre d'abord les particules de poussière plus grosses, puis le nettoyage est effectué à l'aide, entre autres, de la technologie PlasmaMade. La combinaison du flux d'air en amont et de l'unité de filtrage spécifique garantit l'élimination et la désactivation des aérosols.



## 2. Consignes de sécurité



### Général

- Assurez toujours une bonne ventilation de votre pièce, en ce qui concerne la valeur CO<sub>2</sub>.
- Ne touchez jamais l'appareil avec les mains mouillées.
- Les enfants ne sont pas autorisés à jouer avec cet appareil.
- Le nettoyage et l'entretien de l'appareil ne doivent pas être effectués par des enfants sans surveillance.
- Cet appareil a été testé pour les émissions d'ozone conformément à la norme EN 60335.
- Cet appareil peut être utilisé par des enfants à partir de 8 ans et des personnes ayant des capacités physiques, sensorielles et / ou mentales limitées ou un manque d'expérience et de connaissances s'ils sont supervisés ou ont reçu des instructions sur l'utilisation correcte de l'appareil et les dangers.

### Installation

- Voir le chapitre 7 de ce manuel.



## Utilisation

- Ne bloquez jamais l'entrée ou la sortie d'air de l'appareil.
- N'utilisez jamais l'appareil s'il est endommagé.
- Placez toujours cet appareil au centre de la pièce, aussi près que possible de l'endroit où se déroulent les activités.
- Utilisez au maximum un PlasmaMade Air Cleaner par pièce. Pour les pièces plus grandes, veuillez vous référer aux spécifications du fabricant concernant le nombre maximum de mètres carrés par appareil.
- Si vous sentez l'ionisation, votre air a été purifié. Éteignez votre PlasmaMade Air Cleaner.

## Définition de l'autocollant de sécurité



- Lisez attentivement le manuel et suivez toutes les instructions pour une utilisation sûre de notre produit.
- Ne laissez jamais le Air Cleaner allumé pendant plus de 3 heures à la fois s'il n'y a aucune activité dans la pièce. Ceci est lié à la durée de vie du filtre Plasma.
- Ne laissez pas l'appareil entrer en contact avec de l'eau.
- N'utilisez cet appareil que dans des zones bien ventilées. Les normes de ventilation dans les bâtiments sont définies dans le décret sur la construction. Ne placez jamais le PlasmaMade Air Cleaner dans une pièce fermée, non ventilée et trop petite!
- Soyez conscient du danger de haute tension! N'insérez jamais rien dans l'appareil. Si vous constatez des dommages ou si le produit est endommagé à l'extérieur, n'utilisez pas cet appareil et renvoyez-le à votre revendeur PlasmaMade!
- N'utilisez pas cet appareil dans des pièces de moins de 20 m<sup>2</sup>.

### 3. Emballage

Ouvrez soigneusement l'emballage et sortez le PlasmaMade Air Cleaner de l'emballage. Conservez l'emballage pour un éventuel retour jusqu'à ce que vous ayez vérifié qu'il fonctionne correctement. Assurez-vous ensuite que le matériau d'emballage est éliminé de manière écologique. Tous nos matériaux d'emballage sont certifiés FSC.

Le package contient les composants suivants:

- PlasmaMade Air Cleaner
- Manuel d'installation et d'utilisation
- Câble d'alimentation (2 mètres)

### 4. Données techniques

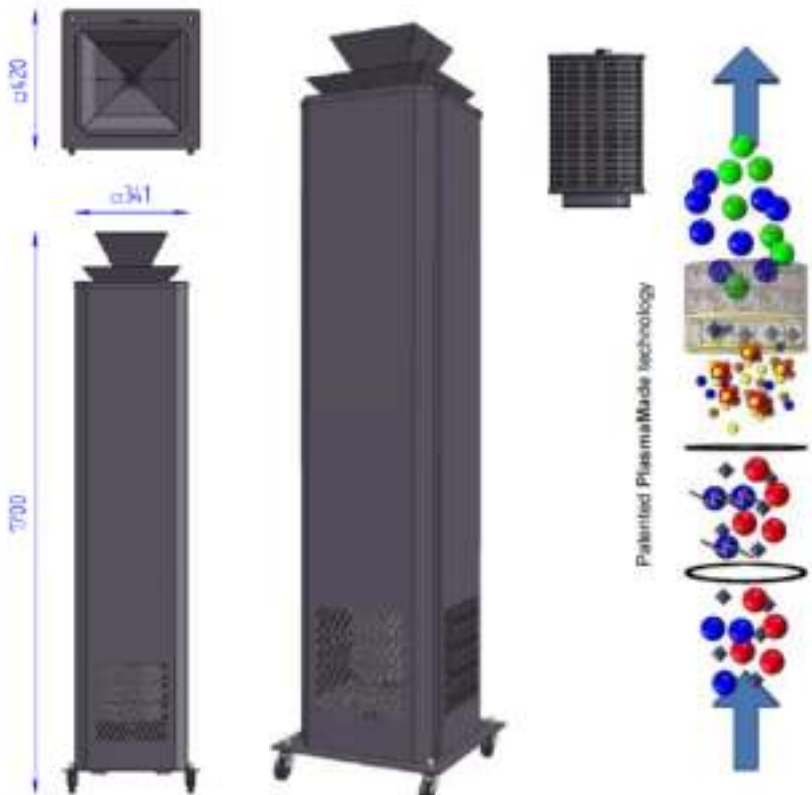



## 5. Commandes du Air Cleaner

- Branchez le câble d'alimentation sur le filtre à air et branchez-le dans la prise.
- Le PlasmaMade Air Cleaner est doté d'un interrupteur marche / arrêt rouge situé à l'arrière de l'appareil. Vous trouverez également ici le contact à fiche pour le câble d'alimentation et le micro-fusible.
- Le PlasmaMade Air Cleaner a 2 réglages de puissance. La capacité au réglage 1 est de 200 m<sup>3</sup>/h. La capacité au réglage 2 est de 400 m<sup>3</sup>/h.

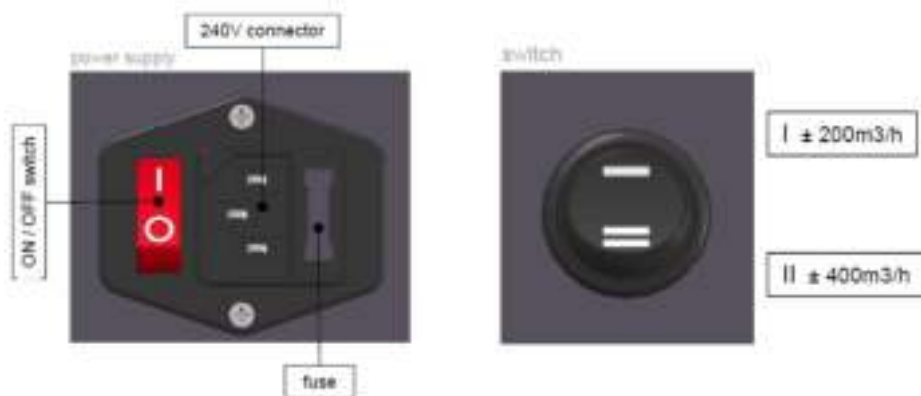

## 6. Entretien

Le PlasmaMade Air Cleaner nécessite peu d'entretien.

Si l'extérieur du filtre à air est sale, il peut être facilement nettoyé avec un chiffon humide.

Si les grilles de sortie sont quelque peu sales, par exemple par des dépôts de poussière, vous pouvez les aspirer avec un aspirateur.

Le préfiltre doit être remplacé chaque année et le PlasmaMade Air Filter GUC1218 doit être remplacé tous les 5 ans. Vous devez vous occuper du démontage et du montage du filtre vous-même, cela vaut également pour le retour de l'ancien filtre. La page suivante décrit comment démonter le filtre à air pour remplacer le filtre à air et le préfiltre PlasmaMade. Vous pouvez facilement remplacer la mousse céramique en la cliquant hors de la grille.

Pour des questions et une assistance à distance, veuillez nous contacter.

### Changement de PlasmaMade Air Filter

- Attention! Assurez-vous que le câble électrique est débranchée.
- Retirez les attaches Venturi;
- Retirez les quatre vis sur le dessus du boîtier;
- Retirez délicatement la partie supérieure puis l'avant du boîtier;
- Retirez le total de 8 vis du boîtier en métal gris;
- Débranchez le filtre plasma par le haut;
- Retirez la vis de la pince métallique;
- Retirez le haut des deux vis situées en bas à gauche du PlasmaMade Air Filter;
- Le filtre PlasmaMade GUC 1218 peut être conduit par le haut.

### Changement de Prefilter

- Suivez les étapes ci-dessus;
- Retirez le préfiltre situé sous le boîtier métallique;
- Remplacez le Prefilter.

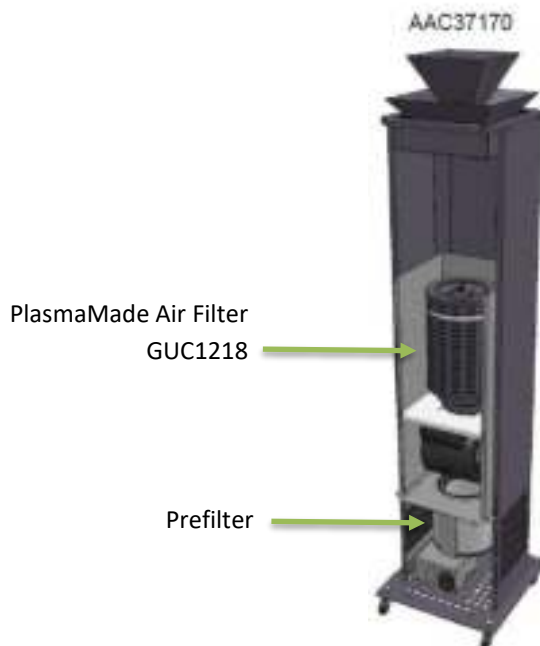

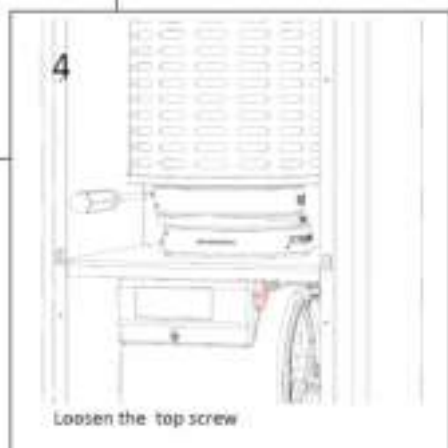
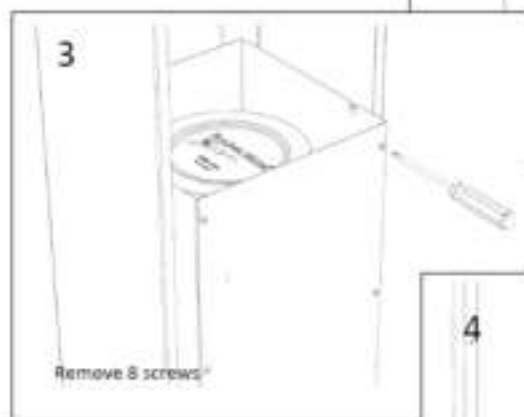
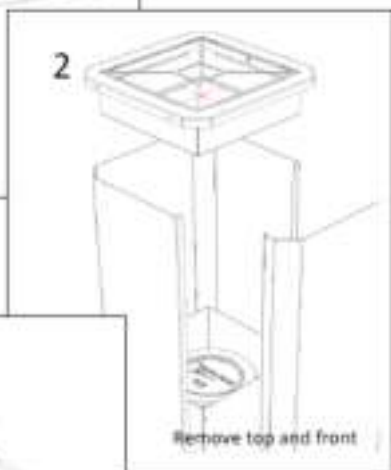
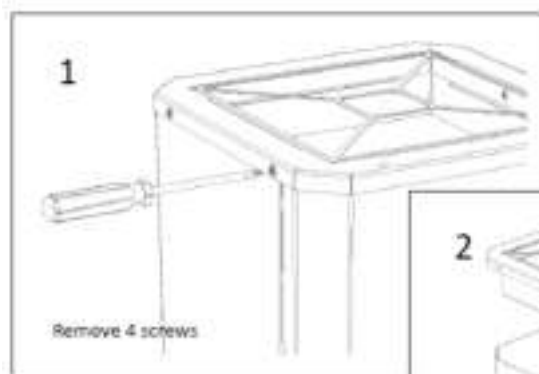

## 7. Mauvais fonctionnement



Les réparations malveillantes sont dangereuses. Vous avez un risque de rayures et d'abrasion lorsque vous démontez le filtre à air. Et vous risquez d'endommager l'appareil.

### Erreur

Air Cleaner fait  
ne fonctionne pas

### Réparer

- Vérifiez la connexion électrique de l'appareil.
- Débranchez temporairement l'appareil de l'alimentation électrique (éteignez l'interrupteur rouge et retirez la fiche de la prise).
- Vérifiez le fusible.

Si cela ne résout pas le problème, veuillez contacter notre helpdesk à [service@plasmamade.com](mailto:service@plasmamade.com) | +31 (0) 522-468071

## 8. Instructions d'installation

- Assurez-vous que le venturi est le côté large vers le haut. Ceci est important pour un fonctionnement optimal du filtre à air PlasmaMade.



- Assurez-vous que le filtre à air PlasmaMade est installé librement dans la pièce. Ne placez pas l'appareil directement contre un mur.
- Ne couvrez pas le filtre à air PlasmaMade.
- Cet appareil ne convient pas aux pièces de moins de 20 m<sup>2</sup>.
- Toujours assurer une ventilation adéquate conformément aux réglementations de construction en vigueur.

## 9. Garantie

La garantie du filtre à air PlasmaMade est de 2 ans, à condition que les instructions d'installation et d'utilisation soient suivies comme décrit.

La date de facturation doit être considérée comme le premier jour d'utilisation pour toute réclamation au titre de la garantie.

## 10. Déchets et environnement



Le PlasmaMade Air Cleaner répond aux exigences de la directive européenne sur les déchets, les équipements électriques et électroniques (DEEE - Déchets d'équipements électriques et électroniques). Cette directive contient les dispositions applicables dans l'UE sur le retour et le recyclage des anciens appareils.

Veillez à éliminer les matériaux d'emballage de manière écologique.

Les présentes instructions de montage et d'utilisation ont été rédigées avec soin. Cependant, aucun droit ne peut être dérivé d'éventuelles erreurs de langage ou de typographie.

# Contenido



1. Generalidades	42
2. Instrucciones de seguridad	43
3. Embalaje	44
4. Datos técnicos	45
5. Operación	46
6. Mantenimiento	46
7. Solución de problemas	49
8. Instalación	49
9. Garantía	50
10. Eliminación ecológica de residuos	50

Lea este manual detenidamente antes de ensamblar y usar el **PlasmaMade Air Cleaner** y guárdelo en un lugar seguro. El **PlasmaMade Air Cleaner** siempre debe usarse correctamente y de acuerdo con este manual.

# 1. Generalidades

Gracias por adquirir el **PlasmaMade Air Cleaner (ACC37170)**.

El PlasmaMade Air Cleaner reduce eficientemente aerosoles, ácaros del polvo, bacterias, polen y polvo. Con este purificador de aire móvil, es posible obtener aire limpio y saludable en cualquier lugar y en cualquier momento. El Air Cleaner crea un flujo de aire vertical. Este flujo de aire vertical, hacia arriba, presiona las sustancias (finas) y los aerosoles existentes que flotan libremente en el aire interior hacia abajo.

El aire contaminado por partículas finas y aerosoles se absorbe en la parte inferior del Air Cleaner, se filtra, se limpia y se devuelve a la habitación a través del venturi en la parte superior. El prefiltro incorporado filtra en un primer paso las partículas de polvo más gruesas y luego se limpia el aire utilizando, entre otras cosas, la tecnología PlasmaMade. La combinación del flujo de aire ascendente y la unidad de filtrado específica asegura que los aerosoles se eliminen y desactiven.



## 2. Instrucciones de seguridad



### General

- Asegúrese siempre de una buena ventilación en relación con el valor de CO<sub>2</sub> del aire interior
- Nunca toque el dispositivo con manos mojadas.
- Los niños no deben jugar con este dispositivo.
- Los niños no deben realizar la limpieza y el mantenimiento del dispositivo sin supervisión.
- Este dispositivo ha sido probado para las emisiones de ozono de acuerdo con la norma EN 60335.
- Este dispositivo puede ser utilizado por niños a partir de 8 años y personas con capacidades físicas, sensoriales y / o mentales limitadas o con falta de experiencia y conocimiento si están supervisados o han recibido instrucciones sobre el uso correcto del dispositivo y los peligros existentes.

### Instalación

- Véase capítulo 7 de este manual.





## Uso

- Nunca bloquee la entrada o salida de aire del dispositivo.
- Nunca use el dispositivo si está dañado.
- Instale siempre este dispositivo en el centro de la habitación, lo más cerca posible del lugar donde se encuentran las personas.
- Utilice un máximo de un filtro de aire por habitación. Para habitaciones más grandes, consulte las especificaciones del fabricante con respecto al número máximo de metros cuadrados por dispositivo.
- Si percibe un olor a ionización, significa que su aire ha sido purificado. Apague su filtro de aire.

## Definición de la etiqueta de seguridad



- Lea el manual cuidadosamente y siga todas las instrucciones para el uso seguro de nuestro producto.
- Nunca deje el filtro de aire encendido durante más de 3 horas seguidas si no hay actividad en la habitación. Esto está relacionado con la vida útil del filtro de plasma.
- No permita que el dispositivo entre en contacto con el agua.
- Utilice este dispositivo solo en un área bien ventilada. La ordenanza de construcción vigente define las normas para la ventilación de edificios. ¡Nunca instale el PlasmaMade Air Cleaner en una habitación cerrada y sin ventilación que sea demasiado pequeña!
- ¡Tenga en cuenta el peligro de la alta tensión! Nunca inserte nada en el dispositivo. Si nota algún daño o si el producto está dañado en el exterior, no utilice este dispositivo y devuélvalo a su distribuidor PlasmaMade.
- No utilice este dispositivo en habitaciones de menos de 20m<sup>2</sup>.

### 3. Embalaje

Abra con cuidado el embalaje y saque el PlasmaMade Air Cleaner del embalaje. Conserva el embalaje para una posible devolución hasta que haya comprobado que el purificador de aire funciona correctamente. A continuación, asegúrese de que el material de embalaje se deseche ecológicamente. Todo nuestro material de embalaje está certificado FSC.

El paquete contiene los siguientes componentes:

- Limpiador de aire PlasmaMade
- Manual de instalación y usuario
- Cable de energía (2 m)

### 4. Datos técnicos

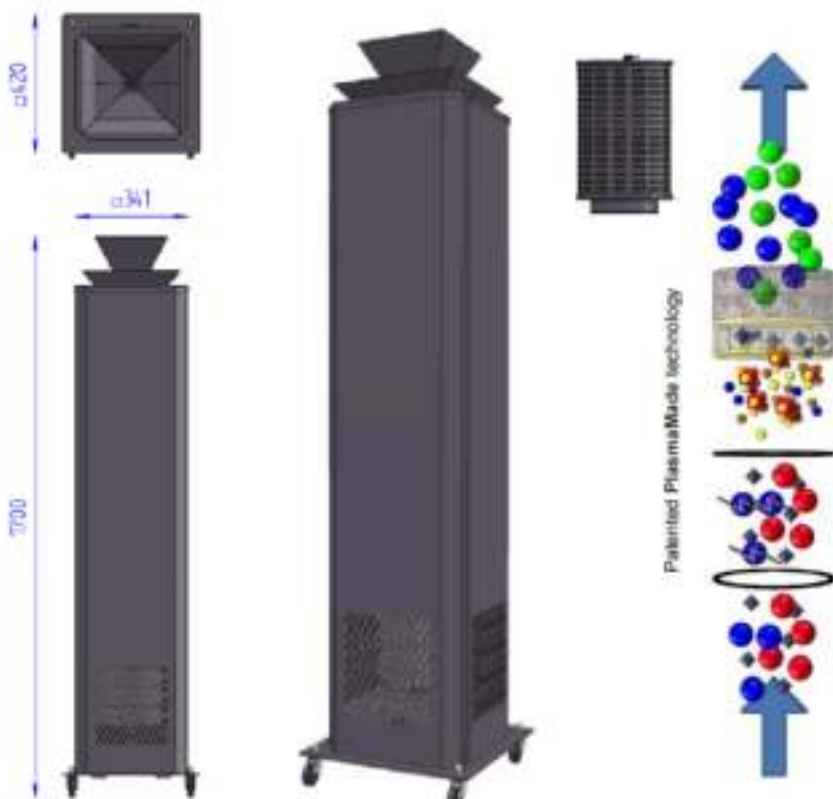

## 5. Operación

- Conecte el cable de energía al purificador aire y enchúfelo en la toma.
- El PlasmaMade Air Cleaner tiene un interruptor encendido / apagado rojo ubicado en la parte posterior del dispositivo. Aquí también encontrará el contacto de enchufe para el cable de energía y el microfusible.
- El PlasmaMade Air Cleaner tiene 2 niveles de potencia. La capacidad en el nivel 1 es de 200 m<sup>3</sup> / h. La capacidad en el nivel 2 es de 400 m<sup>3</sup> / h.

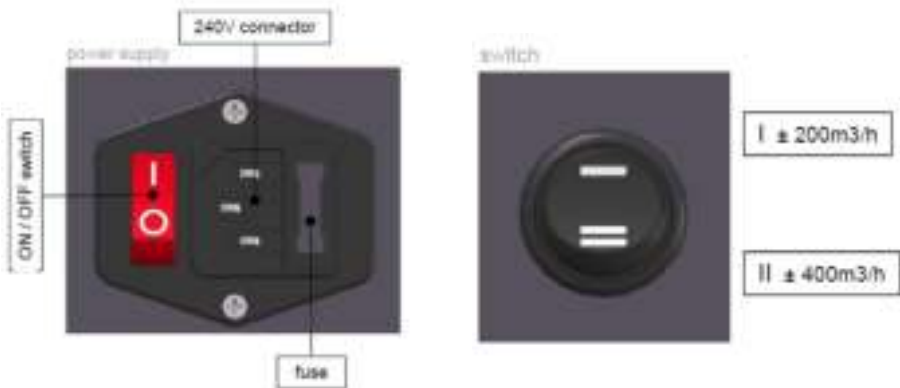

## 6. Mantenimiento

El PlasmaMade Air Cleaner requiere un mantenimiento extremadamente bajo.

Si el exterior del filtro de aire está sucio, se puede limpiar fácilmente con un paño húmedo.

Si las rejillas de salida están ligeramente sucias, por ejemplo por depósitos de polvo, puede aspirarlas con una aspiradora.

El prefiltro debe cambiarse anualmente y el PlasmaMade Air Filter GUC1218 debe reemplazarse cada 5 años. Es posible montar y desmontar los filtros de manera simple. Esto también se aplica a la devolución de los filtros antiguos.

Comuníquese con nosotros si tiene alguna pregunta o si desea obtener más servicio y soporte.

### Cambio de PlasmaMade Air Filter

- ¡Atención! Asegúrese de que el cable de energía esté desenchufado.
- Retire los venturi;
- Quite los 4 tornillos de la parte superior de la caja;
- Retire con cuidado primero la parte superior y luego la parte frontal de la carcasa;
- Quite el total de 8 tornillos de la carcasa de metal gris;
- Desenchufe el filtro de plasma en la parte superior;
- Quite el tornillo de la abrazadera de metal;
- Quite el tornillo superior de los dos tornillos que se encuentran en la parte inferior izquierda del PlasmaMade Air Filter;
- Retire el PlasmaMade Air Filter GUC1218 por la parte superior.

### Cambio de Prefilter

- Sigue los pasos descritos arriba;
- Extraiga el Prefilter, que se encuentra debajo de la carcasa metálica;
- Reemplace el Prefilter.

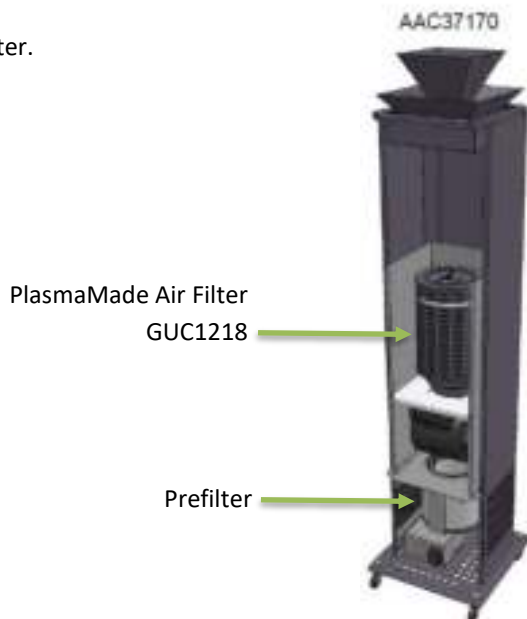

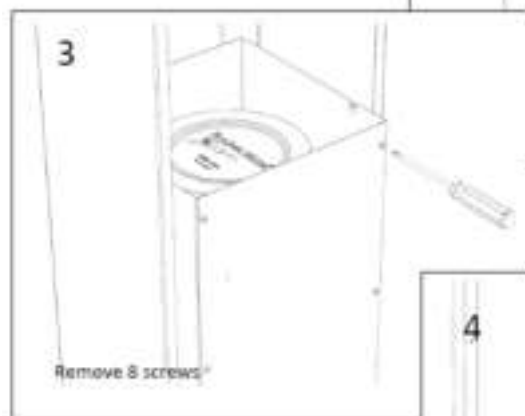
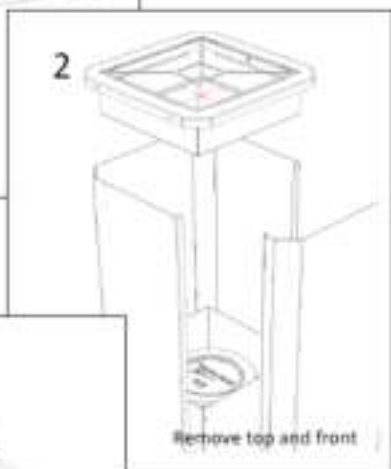
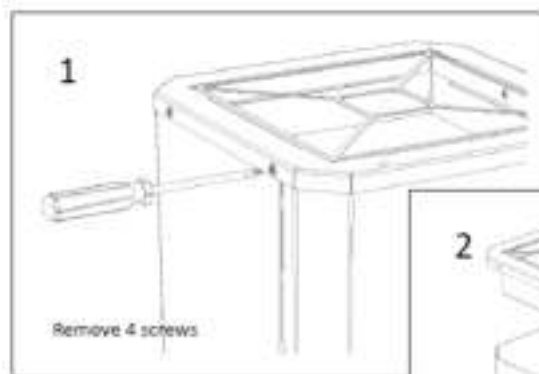

## 7. Solución de problemas



Las reparaciones inadecuadas son peligrosas y se corre el riesgo de dañar el dispositivo.

### Problema

Air Cleaner no funciona

### Solución de problema

- Verifique la correcta conexión eléctrica del dispositivo.
- Desconecte temporalmente el dispositivo de la fuente de energía (apague el interruptor rojo y saque el enchufe de la toma).
- Verifique el fusible.

Si esto no resuelve el problema, comuníquese con nuestro servicio de asistencia técnica en [service@plasmamade.com](mailto:service@plasmamade.com) | +31 (0) 522-468071

## 8. Instalación

- Asegúrese de que el venturi esté montado con el lado ancho hacia arriba. Esto es importante para un funcionamiento óptimo del filtro de aire.



- Asegúrese de que PlasmaMade Air Cleaner esté instalado libremente en la habitación. No coloque el dispositivo directamente contra una pared.
- No cubra el PlasmaMade Air Cleaner.
- Este dispositivo no es apto para su uso en habitaciones de menos de 20 m<sup>2</sup>.
- Asegúrese siempre de que haya una ventilación adecuada de acuerdo con las normas de construcción aplicables.

## 9. Garantía

La garantía del PlasmaMade Air Cleaner es de 2 años, siempre que se sigan las instrucciones de instalación y funcionamiento como descrito en este manual.

La fecha de la factura debe tenerse en cuenta como el primer día de uso para cualquier reclamo de garantía.

## 10. Eliminación ecológica de residuos



El PlasmaMade Air Cleaner cumple los requisitos de la directiva europea sobre filtros de residuos, equipos eléctricos y electrónicos (WEEE-Waste Electrical and Electronic Equipment). Esta directiva contiene las disposiciones aplicables en la UE sobre la devolución y el reciclaje de dispositivos antiguos.

Asegúrese de que el material de embalaje se deseche de forma respetuosa con el medio ambiente.

Este manual de instalación y usuario se creó con cuidado. Sin embargo, no se pueden derivar derechos de errores de imprenta y ortográficos.





**PLASMA MADE**<sup>®</sup>  
*Appliquing Science*

Postbus 162

7950 AD Staphorst, The Netherlands

[www.plasmamade.com](http://www.plasmamade.com)

Version: 001, October 2020



8 719327 149058