



Magnani
Italy

CORDLESS CREPE MAKER

creatore di crepe sottili



20 cm
diameter



Non-stick
coating



Cordless



Power
800
W

USER MANUAL

Model: MI-HA-CCPM01-B

USER MANUAL: MAGNANI – CORDLESS CREPE MAKER

MODEL: MI-HA-CCPM01-B

TABLE OF CONTENT

- 1) Package contents
- 2) Safety instructions
- 3) Installing and using the product
- 4) Cleaning and maintenance
- 5) Specifications
- 6) Storage & transportation



1) PACKAGE CONTENTS

- Cordless crepe maker
- Electric base
- Batter dish
- Spatula
- Whisk
- User manual



2) SAFETY INSTRUCTIONS

The following precautions must always be taken in consideration before using the “Magnani – Cordless crepe maker”, hereinafter referred to as the ‘device’.



WARNING !



Some of this device parts and accessories can become hot. Do not touch these parts to avoid burning yourself.

General information

- Read the instructions for use carefully and keep them safe. If you give this device to other people, please also pass on this manual.
- Only use this device in accordance with the instructions in this user manual.
- This device can be used by children aged 8 and over and people with restricted physical, sensory or mental capacity or a lack of experience and expertise, provided they are under supervision or have been given instructions about safely using the device and are aware of the potential hazards. Children must not play with the device. Cleaning and maintenance must not be done by children unless they are over the age of 8 and under supervision.
- Keep the device and power cord out of the reach of children below the age of 8 years.
- This device is intended for domestic or similar use, not for professional use.



- **WARNING!** Do not leave packaging material lying around carelessly. This may become dangerous playing material for children. **Risk of suffocation!**

Electricity and heat

- Prior to use, check that the mains voltage is the same as the mains voltage stated on the name plate of the device.

- Make sure your hands are dry before touching the device, power cord or plug.
- Plug the power plug into an earthed electrical outlet that is easily accessible at all times.



• **WARNING!** Never cover the power plug, cable, electric base or device with cloths, curtains or any other material in order to prevent overheating and potential fire hazards.

- Make sure that the device and power cable do not come into contact with heat sources, like a hot hob or naked flame.
- The device must be able to dispel its heat in order to prevent the risk of fire. Therefore, make sure the device has sufficient free space around it (at least 20 cm on all sides) and do not place the device against and/or on or near combustible materials.
- Check the power cord regularly for damage.
- Never use the device if the power cord shows signs of damage, if the device has fallen on the ground or shows any other signs of damage.
- Switch OFF the device and remove the power plug if you discover any faults during use, find any signs of damage, are not using the device or are cleaning it.
- Make sure the power cord cannot be trodden on or pinched.
- Do not allow the power cord to hang over sharp edges and keep it away from hot objects and naked flames.
- When plugging in the power plug, make sure people cannot accidentally pull it out or trip over it.
- Remove the power plug from the power socket during lightning storms or if unused for long periods of time.
- When removing the plug from the power socket, pull the plug itself, not the cable.
- Do not operate the device using an external time switch or a separate remote control system.
- Use a 10 amp cable if an extension cable is required. Cables with a lower amp rating may burn out.
- When using an extension cable, make sure it is completely extended.



• **WARNING!** To reduce the risk of fire or electric shock, protect the device from dripping or splashing water and keep away from objects filled with liquids, such as vases. Such objects should not be placed on or near the device.

Use

- Do not use the device in the vicinity of flammable materials.
- **Do not leave the device unattended when it is in use.**
- This device is not a toy and should be kept under strict supervision to prevent children from using the device as a toy.
- Do not allow children to clean or maintain this device unsupervised.
- Never allow children to use domestic appliances as toys or without supervision. Children are unable to judge the hazards associated with incorrectly using electric appliances.
- Children in the vicinity of the device must always be supervised by an adult.
- Always ensure the device is properly assembled before use.
- Place the device on a flat and stable surface, in a place where it cannot fall over.
- Do not lean on the device.
- Maintain a clearance of at least 20 cm around the device. This prevents damage from heat.
- When operating, do not touch the cooking plate by hand or any other means.
- Do not use hands or any other body parts to feel the temperature of the device while it is being operated.
- Do not use the batter dish or device in a conventional oven.
- Do not place the batter dish or device onto a hot gas or electric burner.



• **WARNING!** Do not place the batter dish on the cooking plate of the device as this can melt the batter dish.

- Only use the batter dish with the device. Do not use any other batter dish.
- Do not use a damaged batter dish.



• **WARNING! Splash danger.** Use a paper towel to remove excess butter before putting the batter on the cooking plate.

- It is advisable to place a heat -resistant covering between the table and the device, to prevent the heat leaving marks on your table.



• Do not move the device during cooking.

- Never move the device when it is switched ON or still warm. First switch OFF the device and only move it when it has cooled down.



• The surface (cooking plate) of the device becomes hot during use. **DO NOT TOUCH!**

- Only use heat resistant tools featuring a handle that is well insulated against heat.

- If using plastic utensils, do not leave them on the device when it is hot!
- Wear oven gloves when handling the device during and immediately after use and use heat resistant utensils when checking food.
- Do not use sharp objects on the cooking plate. These damage the non-stick coating.
- Clean the device thoroughly after use (see “cleaning and maintenance”).
- When in use and when stored, do not place anything else on top of the cooking plate.
- Avoid locations subject to vibrations, cold or humidity.
- Do not expose the device to direct sunlight, heat sources, excessive humidity or corrosive environments.
- Do not place the device under any mechanical stress.
- Improper use of the device could damage the product.
- Please handle the device carefully. Impacts or falls, even from a low height, can damage the device.
- Do not open the casing as this may result in electric shock.
- Do not attempt to disassemble or repair the device or modify it in any manner.
- The device must be serviced if it has been damaged in any way, i.e. the power supply cord/plug is damaged; liquid has been spilled; objects have fallen into it; it has been exposed to rain or moisture; it has been dropped or does not operate properly.
- Do not use abrasive cleaning solvents to clean the device.
- Do not use foreign objects to clean the device.
- This device is intended for domestic purposes only, not for professional use.



Important information, follow these instructions

- This device can be used by children aged 8 and over and people with restricted physical, sensory or mental capacity or a lack of experience and expertise, provided they are under supervision or have been given instructions about safely using the device and are aware of the potential hazards. Children must not play with the device. Cleaning and maintenance must not be done by children unless they are over the age of 8 and under supervision.
- Only use the device indoors, in dry areas and not in the vicinity of water, other liquids or humidity.
- Do not use the device if it, the cable or power plug has fallen into water or any kind of fluid.
- Never immerse the device, cable and power plug in water or any kind of fluid.
- Do not pick up the device if it has fallen into water or any kind of fluid. Remove the plug from the power socket immediately. Do not use the device again.
- Parts of the device can become hot. Do not touch these parts to avoid burning yourself.

3) INSTALLING AND USING THE DEVICE

Open the packaging carefully before taking out the device. Make sure the device is complete and undamaged. If any components are missing or damaged, contact the vendor and do not use the product. Retain the packaging or recycle it in accordance with local regulations.

Parts & features of the device

- 1 Cordless Crepe maker (main device)
- 2 Cooking plate
- 3 Thermostat LED indicator light
- 4 Power switch
- 5 Handle
- 6 Batter dish
- 7 Connector
- 8 Electric base
- 9 Power cable
- 10 Spatula
- 11 Whisk

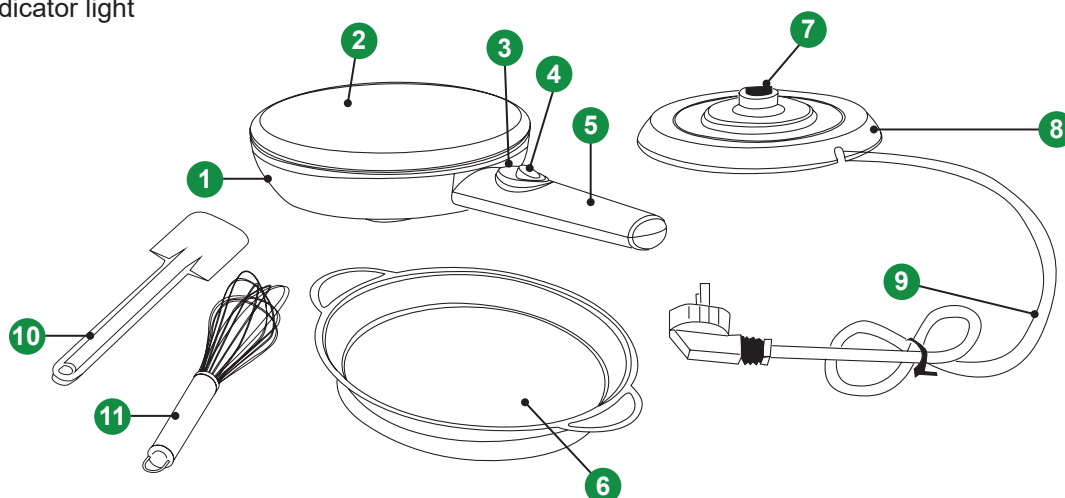

First use

- Remove the device and accessories from the box. Remove any stickers, protective film or plastic from the device.
- Before using the device for the first time, clean the base with a damp cloth and rinse all the removable parts with soapy water.
- Thoroughly dry the base and all removable parts.
- Never use aggressive or abrasive cleaning materials, a scouring sponge or steel wool; these could damage the device and cooking plate.
- Place the device on a flat, stable surface, in a place where it cannot fall over.
- Place the device **1** on the electric base **8**. Ensure that the device is securely placed on the connector **7** of the electric base **8**.
- Make sure that the power switch **4** is in the “O” position.
- Connect the device to the mains power.

Power ON/OFF

- Make sure the power plug is connected to the mains power.
- Power on the device by switching the power switch **4** to the “I” position. The LED light in the power switch will illuminate.
- The device is equipped with a thermostat. The thermostat LED indicator light **3** lights up during heating. Once the required temperature has been reached, the cooking plate is ready for use and the thermostat LED indicator light **3** no longer lights up.
- To power off the device, switch the power switch **4** to the “O” position. The LED light in the power switch no longer lights up.
- Then remove the power plug from the mains power.

Cooking

- Before each use, make sure the device **1**, electric base **8** and batter dish **6** are clean and dry.
- Place the device on a flat, stable surface, in a place where it cannot fall over.
- Make sure that the power switch **4** is in the “I” position.
- The thermostat LED indicator light **3** lights up during heating. Once the required temperature has been reached, the cooking plate is ready for use and the thermostat LED indicator light **3** no longer lights up.
- **WARNING! Do not preheat or put the batter dish **6** on the cooking plate, as the batter dish could melt as a result.**
- Before use, grease the cooking plate **2** with kitchen paper provided with edible oil or butter.

Cooking / Making Crepes

- To make crepes, use a special crepe mix or crepe recipe. Measure each ingredient carefully and add it to a bowl in the order stated in the recipe. Beat the mixture with the whisk **11** until you have a smooth batter. The batter is ready for use when the consistency of the batter is like thick cream. Sometimes it is necessary to allow the batter to set for a better cooking result. Making changes to the recipe can change taste and texture. For example, adding butter to the recipe adds flavor and makes removal from the pan easier. Sugar adds crispness, but may cause the crepes to break when rolling them.
- Pour the batter into the batter dish **6**.
- Make sure the cooking plate of the device is hot and the thermostat LED indicator light **3** no longer lights up before you start baking, otherwise the batter will not adhere sufficiently. This can also happen if the batter contains too much butter.
- When the cooking plate is preheated, hold the device **1** by the handle **5** and take the device from the electric base **8**.
- Turn the device over, with the cooking plate **2** facing downwards.
- Dip the cooking plate **2**, initially at a slight angle and then flat, in the batter of the batter dish **6** for ± 3 seconds, to quickly coat the surface of the cooking plate. Remove the device from the batter dish and turn over the device (cooking plate facing up). Place the device carefully back onto the electric base **8**.
- The crepe will be ready in ± 20 seconds, when the batter changes color and the rim warps up slightly. The baking time can deviate according to the recipe or personal preferences.
- Scoop the crepe from the cooking plate **2** with the spatula **10** and put the crepe on a plate or dish.
- Repeat this process until a small layer of batter remains in the batter dish.



- **WARNING!** Make sure that the cooking plate **2** does not touch the bottom or sides of the batter dish **6**, this can cause damage to the white plate and cooking plate.

- When there is a small layer of batter in the batter dish **6**, it is highly recommended to pour the batter carefully over the (facing up) cooking plate **2**. Do not overfill the cooking plate.
- The crepes can be eaten or stored in the fridge or freezer. When storing the crepes in the fridge or freezer, pack the crepes into tinfoil or a food wrapper, squeeze out the air on the inside and put the crepes into a plastic box.
- Take the crepes from the fridge or freezer in time if you want to eat them. Allow the crepes to reach room temperature before eating them.
- The cooked crepes can be eaten plain or with other ingredients. For example, put onion, vegetables or fruits into a rolled-up crepe or add a sauce to the crepe. Wrap a crepe and put it on a cold dessert such as ice cream or cream cheese.



• **WARNING!** Do not cook raw meats or foods other than crepe batter on the cooking plate. Avoid cross contaminations from different types of food.



• **WARNING! Splash danger.** Use a paper towel to remove excess butter before putting the batter on the cooking plate.



• **WARNING! Danger to life from burning.** Do not leave children unattended with the device, as improper use can cause it to fall over and cause severe burns from the cooking plate.



• **CAUTION!** Prevent burns. Do not touch the cooking plate; it is very hot. When removing, use kitchen gloves for extra protection.



• Do not use metal items to remove dirt or grease from the cooking plate. This prevents the non-stick coating from being damaged. Use a damp cloth or paper to remove dirt or grease from the cooking plate.

4) CLEANING AND MAINTENANCE

- Clean the device after each use.
- Switch the power switch to the “O” position, remove the plug from the mains power and allow the device to cool down fully (± 30 minutes).
- Never immerse the device in water or any other liquid.
- Clean the electric base, power cable and device with a damp cloth.
- Clean the batter dish, spatula and whisk in warm water and washing-up liquid.
- Never use aggressive or abrasive cleaning materials, a scouring sponge or steel wool; these damages the device and will scratch and damage the non-stick materials.
- Thoroughly dry the electric base, power cable and device.
- Re-assemble the device in such a way that the device is back in place on the electric base.
- Do not store any metal accessories on the cooking plate as these could damage the non-stick coating.
- Do not clean the device, batter dish, spatula and whisk in the dishwasher
- If the non-stick coating has been damaged as a result of abrasion with the accessories, do not use the device!
- Store the device in a dry place.

5) SPECIFICATIONS

- Voltage input: 220 - 240 V~, 50/60 Hz
- Power: 800 W
- Cable length: 1.1 m
- Weight: 795 g
- Dimensions: 7.5 x 20 x 37 cm (H x W x D)

6) STORAGE & TRANSPORTATION

- When storing the device, it should first be cleaned in accordance with this user manual. The device should be stored in its original packaging.
- Always store the device in a dry and well-ventilated room and beyond the reach of children.
- Protect the device against vibrations and shocks during transport.

All contents and specifications mentioned in this manual are subject to change without prior notice.

INSTRUCTIONS FOR PROTECTING THE ENVIRONMENT

(WEEE, the waste electrical and electronic equipment directive)



Your product has been manufactured using high quality materials and components which can be recycled and used again. At the end of its life span, this product cannot be disposed of in normal domestic waste, but must be taken to a special collection point for recycling electrical and electronic equipment. This is indicated in the user manual and in the packaging by the waste container marked with a cross symbol. Used raw materials are suitable for recycling.

By recycling used appliances or raw materials, you are playing an important role in protecting our environment. You can ask your local council about the location of your nearest collection point.

GEBRUIKSHANDLEIDING: MAGNANI – SNOERLOZE CRÊPEMAKER

MODEL: MI-HA-CCPM01-B

INHOUDSOPGAVE

- 1) Inhoud verpakking
- 2) Veiligheidsinstructies
- 3) Installatie en gebruik van het product
- 4) Reiniging en onderhoud
- 5) Specificaties
- 6) Opslag en transport



1) INHOUD VERPAKKING

- Snoerloze crêpemaker
- Elektrisch onderstel
- Beslagkom
- Spatel
- Garde
- Gebruikershandleiding



2) VEILIGHEIDSINSTRUCTIES

Neem altijd de volgende voorzorgsmaatregelen in acht wanneer u gebruik maakt van de 'Magnani – Snoerloze crêpemaker', hierna te noemen het 'apparaat'.



WAARSCHUWING!



Sommige onderdelen en accessoires van dit apparaat kunnen heet worden. Raak deze niet aan om te voorkomen dat u zich verbrandt.

Algemene informatie

- Lees de gebruiksaanwijzingen zorgvuldig en bewaar ze op een veilige plek. Als u dit apparaat aan iemand anders geeft, geef deze handleiding daar dan bij.
- Gebruik dit apparaat uitsluitend volgens de instructies in deze gebruikershandleiding.
- Dit apparaat mag worden gebruikt door kinderen van 8 jaar en ouder, personen met beperkte fysieke, zintuigelijke of mentale vermogens of personen met gebrek aan ervaring en kennis, mits ze in de gaten worden gehouden of instructies hebben gekregen over het veilige gebruik van het apparaat en zich bewust zijn van de mogelijke gevaren ervan. Laat kinderen nooit met het apparaat spelen. Reiniging en onderhoud dienen niet te worden uitgevoerd door kinderen, tenzij ze ouder zijn dan 8 en onder toezicht staan van een volwassene.
- Dit apparaat is uitsluitend bedoeld voor huishoudelijke doeleinden of vergelijkbaar gebruik, niet voor professioneel gebruik.



- **WAARSCHUWING!** Laat verpakkingsmateriaal niet onbeheerd rondslingeren. Het kan gevaar opleveren wanneer kinderen ermee spelen. **Kans op verstikking!**

Elektriciteit en warmte

- Controleer vóór gebruik of de netspanning gelijk is aan de spanning vermeld op het typeplaatje van het apparaat.

- Zorg ervoor dat uw handen droog zijn voordat u het apparaat, het stroomsnoer of de stekker aanraakt.
- Steek de stekker in een geaard stopcontact dat op elk moment gemakkelijk bereikbaar is.



• **WAARSCHUWING! Bedek de stekker, het stroomsnoer, het elektrische onderstel of het apparaat nooit met doeken, gordijnen of enig ander materiaal om oververhitting en mogelijk zelfs brand te voorkomen.**

- Zorg ervoor dat het apparaat en het stroomsnoer niet in aanraking komen met hittebronnen, zoals een hete kookplaat of open vuur.
- Het apparaat moet zijn warmte kwijt kunnen om brandgevaar te voorkomen. Zorg er daarom voor dat het apparaat wordt omringd door voldoende vrije ruimte (ten minste 20 cm aan alle kanten) en dat u het apparaat niet tegen en/of op brandbare materialen plaatst.
- Controleer het stroomsnoer regelmatig op beschadigingen.
- Gebruik het apparaat niet als het snoer of de stekker beschadigingen vertoont of als het apparaat op de grond is gevallen of andere sporen van schade vertoont.
- Schakel het apparaat uit en haal de stekker uit het stopcontact als u tijdens het gebruik fouten ontdekt, tekenen van beschadiging aantreft, het apparaat niet gebruikt of het schoonmaakt.
- Zorg ervoor dat niemand op het stroomsnoer kan gaan staan of dat het snoer anderszins beklemd kan raken.
- Laat het stroomsnoer niet over scherpe randen hangen en houd het uit de buurt van hete voorwerpen en open vuur.
- Wanneer u de stekker in het stopcontact steekt, moet u ervoor zorgen dat anderen deze niet per ongeluk los kunnen trekken of over het stroomsnoer kunnen struikelen.
- Haal de stekker uit het stopcontact als het onweert of als u het apparaat gedurende langere tijd niet gebruikt.
- Als u de stekker uit het stopcontact trekt, moet u aan de stekker zelf trekken en niet aan het snoer.
- Gebruik het apparaat niet met een externe tijdschakelaar of een afzonderlijke afstandsbediening.
- Gebruik een snoer van 10 ampère als er een verlengsnoer nodig is. Snoeren met een lager amperage kunnen doorbranden.
- Wanneer u een verlengsnoer gebruikt, rol dit dan volledig uit.



• **WAARSCHUWING!** Om de kans op brand of een elektrische schok te verminderen moet u het apparaat beschermen tegen druppelend of opspattend water en uit de buurt houden van vochtige omgevingen en met water gevulde voorwerpen, zoals vazen. Dergelijke voorwerpen mogen niet op of in de buurt van het apparaat worden geplaatst.

Gebruik

- Gebruik het apparaat niet in de buurt van brandbare materialen.
- **Laat het apparaat nooit onbeheerd achter als het in gebruik is.**
- Dit apparaat is geen speelgoed. Houd kinderen altijd in de gaten om te voorkomen dat ze met het apparaat spelen.
- Laat kinderen dit apparaat niet zonder toezicht schoonmaken of onderhouden.
- Zorg ervoor dat kinderen nooit gaan spelen met huishoudelijke apparatuur; houd altijd toezicht. Kinderen zijn niet in staat de gevaren te beoordelen die gepaard gaan met onjuist gebruik van elektrische apparaten.
- Kinderen in de buurt van het apparaat moeten altijd door een volwassene in de gaten worden gehouden.
- Zorg er altijd voor dat het apparaat goed in elkaar is gezet voordat u het gebruikt.
- Plaats het apparaat op een stabiele en vlakke ondergrond, op een plek waar het niet kan vallen.
- Leun niet op het apparaat.
- Houd minimaal 20 cm vrije ruimte rondom het apparaat. Dit voorkomt schade als gevolg van hitte.
- Raak de bakplaat tijdens het gebruik van het apparaat niet met de hand of op andere wijze aan.
- Gebruik uw handen of andere lichaamsdelen niet om de temperatuur van het apparaat te voelen terwijl het in gebruik is.
- Plaats de beslagkom of het apparaat niet in een gewone oven.
- Plaats de beslagkom of het apparaat niet op een gasfornuis of elektrische kookplaat.



• **WAARSCHUWING!** Plaats de beslagkom niet op de bakplaat van het apparaat. De beslagkom kan hierdoor smelten.

- Gebruik uitsluitend de beslagkom die bij het apparaat is meegeleverd. Gebruik geen andere beslagkom.
- Gebruik de beslagkom niet als deze beschadigd is.



• **WAARSCHUWING! Spatgevaar.** Gebruik een tissue om overtollige boter te verwijderen voordat u het beslag op de bakplaat giet.

- Het is aan te raden een hittebestendige laag tussen de tafel en het apparaat te leggen, zodat er geen sporen ten gevolge van de warmte op uw tafel achterblijven.



- Verplaats het apparaat niet tijdens het bakken.
- Verplaats het apparaat nooit als het ingeschakeld of nog warm is. Schakel het apparaat eerst uit en verplaats het pas als het is afgekoeld.



- Het oppervlak (de bakplaat) van het apparaat wordt heet tijdens gebruik. **RAAK ZE NIET AAN!**
- Gebruik alleen hittebestendig keukengerei met een handvat dat goed bestand is tegen hitte.
- Als u plastic keukengerei gebruikt, laat deze dan niet op het apparaat liggen als het heet is!
- Draag ovenhandschoenen wanneer u het apparaat aanraakt tijdens en onmiddellijk na gebruik. Gebruik ook hittebestendig keukengerei wanneer u etenswaren controleert.
- Gebruik geen scherpe voorwerpen op de bakplaat. Deze kunnen de antiaanbaklaag beschadigen.
- Maak het apparaat na gebruik grondig schoon (zie 'Reiniging en onderhoud').
- Plaats tijdens gebruik en opslag niets anders op de bakplaat.
- Vermijd locaties die blootstaan aan trillingen, vrieskou of vochtigheid.
- Bescherm het apparaat tegen direct zonlicht, warmtebronnen, overmatige vochtigheid en corrosieve omgevingen.
- Zorg ervoor dat het apparaat niet wordt blootgesteld aan enige mechanische belasting.
- Het apparaat kan beschadigd raken als het verkeerd wordt gebruikt.
- Ga voorzichtig met het apparaat om. Het apparaat kan beschadigd raken door een stoot of val, zelfs van een geringe hoogte.
- Open de behuizing niet. Als u dit wel doet, loopt u kans op een elektrische schok.
- Probeer het apparaat niet te demonteren, te repareren of anderszins aan te passen.
- Het apparaat moet worden gerepareerd als er sprake is van enige vorm van schade, wanneer bijvoorbeeld het stroomsnoer of de stekker is beschadigd, er vloeistof op het apparaat is gemorst, voorwerpen op het apparaat zijn gevallen, het apparaat is blootgesteld aan regen of vocht, het apparaat is gevallen of het apparaat niet normaal functioneert.
- Gebruik geen schurende schoonmaakmiddelen om het apparaat te reinigen.
- Gebruik geen vreemde voorwerpen om het apparaat schoon te maken.
- Dit apparaat is uitsluitend bedoeld voor huishoudelijke doeleinden, niet voor professioneel gebruik.



Belangrijke informatie – volg deze instructies op

- Dit apparaat mag worden gebruikt door kinderen van 8 jaar en ouder, personen met beperkte fysieke, zintuigelijke of mentale vermogens of personen met gebrek aan ervaring en kennis, mits ze in de gaten worden gehouden of instructies hebben gekregen over het veilige gebruik van het apparaat en zich bewust zijn van de mogelijke gevaren ervan. Laat kinderen nooit met het apparaat spelen. Reiniging en onderhoud dienen niet te worden uitgevoerd door kinderen, tenzij ze ouder zijn dan 8 en onder toezicht staan van een volwassene.
- Gebruik het apparaat uitsluitend binnenshuis, in droge gebieden en niet in de buurt van water, andere vloeistoffen of vocht.
- Gebruik het apparaat niet als het apparaat, het stroomsnoer of de stekker in water of een andere vloeistof is gevallen.
- Dompel het apparaat, het snoer of de stekker nooit onder in water of een andere vloeistof.
- Pak het apparaat niet op als het in het water of een andere vloeistof is gevallen. Trek onmiddellijk de stekker uit het stopcontact. Gebruik het apparaat niet meer.
- Onderdelen van het apparaat kunnen heet worden. Raak deze niet aan om te voorkomen dat u zich verbrandt.

3) INSTALLATIE EN GEBRUIK VAN HET APPARAAT

Open de verpakking voorzichtig en haal het apparaat eruit. Controleer of het apparaat volledig en onbeschadigd is. Mochten er onderdelen beschadigd zijn of ontbreken, neem dan contact op met de verkoper en gebruik het product niet. Bewaar de verpakking of recycle deze zoals voorgeschreven door lokale regelgeving.

Onderdelen en functies van het apparaat

- 1 Snoerloze crêpemaker (het apparaat)
- 2 Bakplaat
- 3 Led-indicatielampje thermostaat
- 4 Aan/uit-schakelaar
- 5 Handgreep
- 6 Beslagkom
- 7 Aansluiting
- 8 Elektrisch onderstel
- 9 Stroomsnoer
- 10 Spatel
- 11 Garde

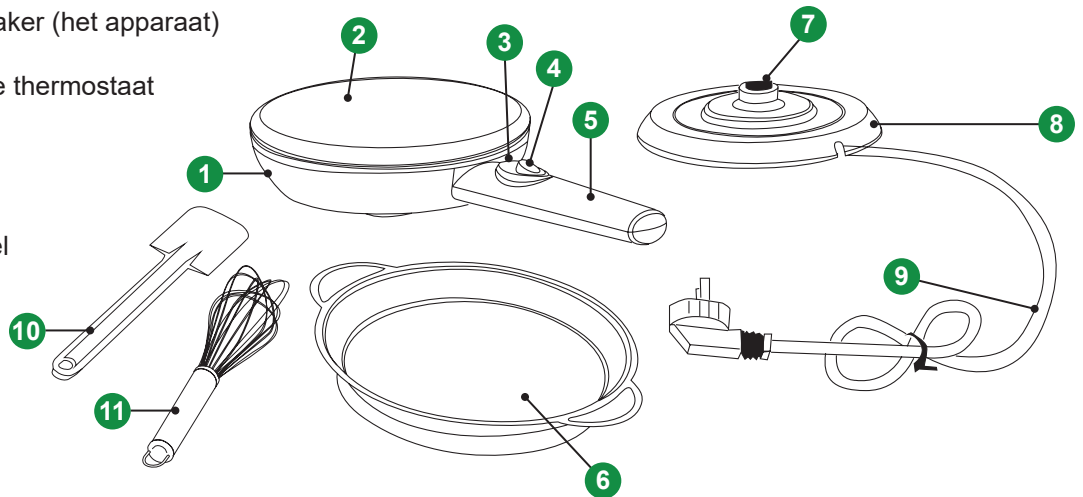

Eerste gebruik

- Haal het apparaat en de accessoires uit de doos. Verwijder eventuele stickers, beschermfolie of plastic van het apparaat.
- Maak de voet schoon met een vochtige doek en spoel alle verwijderbare onderdelen af met water en zeep voordat u het apparaat voor het eerst gebruikt.
- Droog de voet en alle verwijderbare onderdelen goed af.
- Gebruik nooit agressieve of schurende schoonmaakmiddelen, een schuurspons of staalwol. Deze kunnen het apparaat en de bakplaat beschadigen.
- Plaats het apparaat op een stabiele en vlakke ondergrond, op een plek waar het niet kan omvallen.
- Plaats het apparaat 1 op het elektrische onderstel 8. Zorg dat het apparaat goed op de aansluiting 7 van het elektrische onderstel 8 staat.
- Zorg dat de aan/uit-schakelaar 4 op 'O' staat.
- Sluit het apparaat aan op de netvoeding.

AAN/UIT-knop

- Steek de stekker in het stopcontact.
- Schakel het apparaat in door de aan/uit-schakelaar 4 op 'I' te zetten. Het ledlampje van de aan/uit-schakelaar gaat branden.
- Het apparaat is uitgerust met een thermostaat. Het led-indicatielampje van de thermostaat 3 brandt tijdens het opwarmen. Zodra de vereiste temperatuur is bereikt, is de bakplaat klaar voor gebruik en gaat het led-indicatielampje van de thermostaat 3 uit.
- Als u het apparaat wilt uitschakelen, zet u de aan/uit-schakelaar 4 op 'O'. Het ledlampje van de aan/uit-schakelaar gaat uit.
- Trek vervolgens de stekker uit het stopcontact.

Koken

- Zorg vóór gebruik dat het apparaat 1, het elektrische onderstel 8 en de beslagkom 6 schoon en droog zijn.
- Plaats het apparaat op een stabiele en vlakke ondergrond, op een plek waar het niet kan omvallen.
- Zorg dat de aan/uit-schakelaar 4 op 'I' staat.
- Het led-indicatielampje van de thermostaat 3 brandt tijdens het opwarmen. Zodra de vereiste temperatuur is bereikt, is de bakplaat klaar voor gebruik en gaat het led-indicatielampje van de thermostaat 3 uit.
- **WAARSCHUWING! Verwarm de beslagkom 6 niet voor en plaats deze niet op de bakplaat. Hierdoor kan de beslagkom smelten.**
- Vet de bakplaat 2 vóór gebruik met een stukje keukenrol in met olie of boter die geschikt is voor consumptie.

Crêpes bakken/maken

- Gebruik speciale crêpemix of een recept voor crêpes. Meet alle ingrediënten zorgvuldig af en doe ze in de volgorde zoals beschreven in het recept in een kom. Klop de ingrediënten met de garde 11 totdat u een glad beslag hebt. Het beslag is klaar voor gebruik als het de consistentie heeft van dikke room. Soms is het nodig om het beslag even te laten rusten voor een beter bakresultaat. Als u het recept aanpast, kunnen de smaak en textuur anders worden. Als u bijvoorbeeld boter aan het beslag toevoegt, krijgen de crêpes meer smaak en komen ze makkelijker los van de bakplaat. Als u suiker toevoegt, worden de crêpes knapperiger. Ze kunnen dan echter wel breken als u ze oprolt.
- **Giet het beslag in de beslagkom 6.**

- Zorg dat de bakplaat van het apparaat warm is en dat het led-indicatielampje van de thermostaat ③ uit is voordat u begint met bakken, anders hecht het beslag niet goed aan de bakplaat. Dit kan ook gebeuren als er te veel boter in het beslag zit.
- Als de bakplaat is voorverwarmd, houdt u het apparaat ① bij de handgreep ⑤ vast en neemt u het apparaat van het elektrische onderstel ⑧.
- Draai het apparaat om zodat de bakplaat ② omlaag gericht is.
- Dip de bakplaat ② ca. 3 seconden in het beslag dat in de beslagkom ⑥ zit om het oppervlak van de bakplaat snel met beslag te bedekken. Houd de bakplaat daarbij eerst een beetje schuin en vervolgens recht. Haal het apparaat uit de beslagkom en draai het apparaat om zodat de bakplaat weer naar boven is gericht. Plaats het apparaat voorzichtig terug op het elektrische onderstel ⑧.
- Na ca. 20 seconden, als het beslag van kleur verandert en de randen een klein beetje oprullen, is de pannenkoek klaar. De baktijd kan verschillen afhankelijk van het recept en uw persoonlijke voorkeur.
- Schep de pannenkoek met de spatel ⑩ van de bakplaat ② en leg de pannenkoek op een schaal of bord.
- Herhaal dit proces tot er nog maar een klein beetje beslag in de beslagkom zit.



• **WAARSCHUWING!** Zorg dat de bakplaat ② niet tegen de onderkant of de zijkanten van de beslagkom ⑥ komt. Hierdoor kunnen de beslagkom en de bakplaat beschadigd raken.

- Als er nog maar een klein laagje beslag in de beslagkom ⑥ zit, raden we aan om het beslag voorzichtig over de (omhoog gerichte) bakplaat ② te schenken. Schenk niet te veel beslag op de bakplaat.
- De crêpes kunnen worden opgegeten of worden bewaard in de koelkast of diepvries. Als u de crêpes in de koelkast of diepvries bewaart, verpak de crêpes dan in aluminiumfolie of huishoudfolie, verwijder de lucht aan de binnenkant en doe de crêpes in een plastic bakje.
- Haal de crêpes op tijd uit de koelkast of diepvries als u ze wilt eten. Laat de crêpes op kamertemperatuur komen voordat u ze opeet.
- De gebakken crêpes kunnen naturel worden gegeten of worden belegd met andere ingrediënten. Doe bijvoorbeeld ui, groenten of fruit in een opgerolde pannenkoek of schenk een saus over de pannenkoek. Rol een pannenkoek op en serveer deze bij een koud dessert, zoals ijs of een dessert met roomkaas.



• **WAARSCHUWING!** Bak geen rauw vlees of andere voedingswaren dan crêpebeslag op de bakplaat. Vermijd contaminatie met andere soorten voedsel.



• **WAARSCHUWING! Spatgevaar.** Gebruik een tissue om overtollige boter te verwijderen voordat u het beslag op de bakplaat giet.



• **WAARSCHUWING! Levensgevaar door brand.** Laat kinderen niet alleen met het apparaat. Door onjuist gebruik kan de pan omvallen en kan de bakplaat ernstige brandwonden veroorzaken.



• **LET OP!** Voorkom brandwonden. Raak de bakplaat niet aan. Deze is erg heet. Maak bij het optillen gebruik van keukenhandschoenen voor extra bescherming.



• Gebruik geen metalen voorwerpen om vuil of vet van de bakplaat te verwijderen. Zo voorkomt u dat de antiaanbaklaag beschadigd raakt. Gebruik een vochtige doek of tissue om vuil of vet van de bakplaat te verwijderen.

4) REINIGING EN ONDERHOUD

- Reinig het apparaat na elk gebruik.
- Zet de aan/uit-schakelaar op 'O', haal de stekker uit het stopcontact en laat het apparaat volledig afkoelen (ca. 30 minuten).
- Dompel het apparaat nooit onder in water of een andere vloeistof.
- Maak het elektrische onderstel, het stroomsnoer en het apparaat schoon met een vochtige doek.
- Maak de beslagkom, spatel en garde schoon in warm water met afwasmiddel.
- Gebruik nooit agressieve of schurende schoonmaakmiddelen, een schuurspons of staalwol. Dit kan het apparaat beschadigen en de materialen met antiaanbaklaag krassen en beschadigen.
- Droog het elektrische onderstel, het stroomsnoer en het apparaat goed af.
- Zet het apparaat zo in elkaar dat het apparaat weer op het elektrische onderstel is geplaatst.
- Bewaar geen metalen accessoires op de bakplaat. Hierdoor kan de antiaanbaklaag beschadigen.
- **Maak het apparaat, de beslagkom, de spatel en de garde niet schoon in de vaatwasser.**
- Als de antiaanbaklaag is beschadigd door contact met de accessoires, gebruik het apparaat dan niet meer!
- Berg het apparaat op een droge plaats op.

5) SPECIFICATIES

- Invoerspanning: 220-240 V~, 50/60 Hz
- Voeding: 800 W
- Kabellengte: 1,1 m
- Gewicht: 795 g
- Afmetingen: 7,5 x 20 x 37 cm (H x B x D)

6) OPSLAG EN TRANSPORT

- Voordat u het apparaat opbergt, moet u het eerst reinigen zoals beschreven in deze gebruikershandleiding. Bewaar het apparaat in de oorspronkelijke verpakking.
- Berg het apparaat altijd op in een droge, goed geventileerde ruimte, buiten bereik van kinderen.
- Bescherm het apparaat tijdens transport tegen trillingen en schokken.

Alle in deze handleiding vermelde informatie en specificaties kunnen zonder voorafgaande kennisgeving worden gewijzigd.

INSTRUCTIES VOOR DE BESCHERMING VAN HET MILIEU

(AEEA, de richtlijn voor afgedankte elektrische en elektronische apparatuur)



Dit product is vervaardigd van kwalitatief hoogwaardige materialen en onderdelen die gerecycled en opnieuw gebruikt kunnen worden. Na afloop van zijn levensduur mag dit product niet worden meegegeven met het huishoudelijk afval, maar moet het naar een speciaal inzamelpunt voor het recyclen van elektrische en elektronische apparatuur worden gebracht. Dit wordt in de handleiding en op de verpakking weergegeven door de afvalcontainer met een kruis erdoor. De gebruikte grondstoffen kunnen worden gerecycled.

Door het recyclen van gebruikte apparatuur of grondstoffen, speelt u een belangrijke rol bij de bescherming van het milieu. U kunt bij de gemeente informeren waar het dichtstbijzijnde inzamelpunt is.



MANUEL D'UTILISATION : MAGNANI – CRÊPIÈRE ÉLECTRIQUE SANS FIL

MODEL: MI-HA-CCPM01-B

SOMMAIRE

- 1) Contenu du paquet
- 2) Consignes de sécurité
- 3) Installation et utilisation du produit
- 4) Nettoyage et maintenance
- 5) Spécifications
- 6) Entreposage et transport



1) CONTENU DU PAQUET

- Crêpière électrique sans fil
- Station de base électrique
- Récipient à pâte
- Spatule
- Fouet
- Manuel d'utilisation

2) INSTRUCTIONS DE SÉCURITÉ

Les précautions suivantes doivent toujours être observées avant l'utilisation du « Crêpière électrique sans fil – Magnani », appelé par la suite « l'appareil ».

AVERTISSEMENT !



Certaines parties de cet appareil et ses accessoires peuvent devenir très chauds. Ne touchez pas ces parties afin d'éviter de vous brûler.

Informations générales

- Lire attentivement le manuel d'utilisation et bien le conserver. Si cet appareil est remis à une autre personne, lui remettre aussi ce manuel d'utilisation.
- Utiliser cet appareil uniquement comme décrit dans ce manuel d'utilisation.
- Cet appareil peut être utilisé par les enfants de 8 ans et plus, par les personnes dont les capacités physiques, sensorielles ou mentales sont limitées, par ceux qui manquent d'expérience et de connaissances, à condition que ces enfants ou personnes soient surveillés ou qu'ils aient reçu les instructions nécessaires pour utiliser l'appareil en toute sécurité et qu'ils soient conscients des risques possibles. Les enfants ne doivent pas jouer avec l'appareil. Le nettoyage et la maintenance ne doivent pas être effectués par des enfants, à moins qu'ils aient plus de 8 ans et qu'ils soient sous la surveillance d'un adulte.
- Maintenez l'appareil et le câble d'alimentation hors de portée des enfants de moins de 8 ans.
- Cet appareil est destiné à un usage domestique ou similaire, et pas à un usage professionnel.



- **AVERTISSEMENT !** Ne pas laisser traîner le matériel d'emballage. Celui-ci pourrait être dangereux pour les jeux d'enfants. **Risque de suffocation !**

Électricité et chaleur

- Avant l'utilisation, vérifier si la tension secteur est identique à la tension secteur indiquée sur l'appareil.
- Assurez-vous d'avoir les mains sèches avant de toucher l'appareil, le câble d'alimentation ou la fiche.
- Brancher la fiche sur une prise de courant mise à la terre facilement accessible à tout moment.



• **AVERTISSEMENT !** Ne recouvrez jamais la fiche, le câble d'alimentation, la station de base électrique ou l'appareil de tissus, rideaux ou autres matières, pour éviter la surchauffe et les éventuels risques d'incendie.

- Assurez-vous que l'appareil et le câble d'alimentation n'entrent pas en contact avec des sources de chaleur telles qu'une plaque de cuisson brûlante ou une flamme nue.
- L'appareil doit pouvoir laisser échapper sa chaleur pour éviter les risques d'incendie. Assurez-vous donc qu'il y ait toujours assez d'espace libre autour de l'appareil (au moins 20 cm de tous les côtés) et ne placez pas l'appareil contre, sur ou à proximité de matériaux combustibles.
- Contrôlez régulièrement si le câble d'alimentation n'est pas endommagé.
- N'utilisez jamais l'appareil si le câble d'alimentation est endommagé, si l'appareil est tombé par terre ou s'il présente d'autres dommages.
- Éteignez l'appareil et retirez la fiche de la prise de courant si vous constatez des défauts ou des dommages pendant l'utilisation, si l'appareil n'est pas utilisé ou lorsqu'il est nettoyé.
- Assurez-vous que le câble d'alimentation ne peut pas être piétiné ou coincé.
- Ne laissez pas pendre le câble d'alimentation sur des bords tranchants, et maintenez-le éloigné d'objets chauds et de flammes nues.
- Lorsque la fiche est branchée, faites attention à ce que personne ne puisse tirer accidentellement ou trébucher sur le câble.
- Retirez la fiche de la prise de courant lors d'orages ou lorsque l'appareil reste inutilisé pendant de longues périodes.
- Pour retirer la fiche de la prise de courant, tirez sur la fiche et pas sur le câble.
- Ne faites pas fonctionner l'appareil en utilisant une minuterie externe ou un système de télécommande séparé.
- Si une rallonge est nécessaire, utilisez un câble 10 ampères. Les câbles à ampérage inférieur peuvent griller.
- Lorsqu'une rallonge est utilisée, celle-ci doit être entièrement déroulée.



• **AVERTISSEMENT !** Pour réduire le risque d'incendie ou de choc électrique, protéger l'appareil contre les ruissellements ou éclaboussures d'eau et les endroits humides et le tenir à l'écart d'objets remplis de liquides, tels que des vases. De tels objets ne doivent pas être placés sur l'appareil ou à proximité.

Utilisation

- Ne pas utiliser l'appareil à proximité de matières inflammables.
- **Ne jamais laisser sans surveillance l'appareil en cours d'utilisation.**
- Cet appareil n'est pas un jouet et doit être surveillé pour éviter que les enfants l'utilisent comme un jouet.
- Ne permettez pas à des enfants sans surveillance de nettoyer ou d'entretenir cet appareil.
- Ne permettez jamais à des enfants d'utiliser des appareils domestiques en guise de jouet sans surveillance. Les enfants ne peuvent pas estimer les risques liés à une utilisation incorrecte d'appareils électriques.
- Les enfants se trouvant à proximité de l'appareil doivent toujours être surveillés par un adulte.
- Toujours s'assurer que l'appareil soit bien assemblé avant l'utilisation.
- Posez l'appareil sur une surface stable et plane, à un endroit où il ne peut pas se renverser.
- Ne vous appuyez pas sur l'appareil.
- S'assurer qu'il y ait au moins 20 cm d'espace libre autour de l'appareil. Vous éviterez ainsi les dégâts dus à la chaleur.
- Lors du fonctionnement, évitez de toucher la plaque de cuisson de la main ou de toute autre manière.
- N'utilisez pas les mains ou toute autre partie du corps pour vérifier la température de l'appareil lors du fonctionnement.
- Ne placez pas le récipient à pâte ou l'appareil dans un four conventionnel.
- Ne placez pas le récipient à pâte ou l'appareil sur un brûleur à gaz ou électrique chaud.



• **AVERTISSEMENT !** Ne placez pas le récipient à pâte sur la plaque de cuisson de l'appareil car cela pourrait faire fondre le récipient à pâte.

- Utilisez le récipient à pâte uniquement avec l'appareil. N'utilisez aucun autre récipient à pâte.
- N'utilisez pas le récipient à pâte s'il est endommagé.



• **AVERTISSEMENT ! Danger d'éclaboussures.** Utilisez une serviette en papier pour retirer l'excédent de beurre avant de mettre de la pâte sur la plaque de cuisson.

- Il est conseillé de mettre un revêtement thermorésistant entre la table et l'appareil, pour éviter que la chaleur y laisse des traces.



• Ne déplacez pas l'appareil pendant la cuisson.

• Ne déplacez jamais l'appareil tant qu'il est en marche ou encore chaud. Éteignez d'abord l'appareil et déplacez-le uniquement une fois qu'il a refroidi.



• La surface de l'appareil (plaque de cuisson) devient chaude pendant l'utilisation. **NE PAS TOUCHER !**

- Utilisez uniquement des outils dont la poignée offre une bonne isolation thermique.
- Si vous utilisez des ustensiles en plastique, ne les laissez pas sur l'appareil lorsqu'il est chaud !
- Portez des gants de cuisine pour manipuler l'appareil pendant et immédiatement après l'utilisation. Utilisez des ustensiles résistant à la chaleur pour vérifier la cuisson.
- N'utilisez pas d'objets tranchants sur la plaque de cuisson. Ces objets peuvent abîmer le revêtement antiadhésif.
- Après l'utilisation, nettoyez méticuleusement l'appareil (voir « Nettoyage et maintenance »).
- En cours d'utilisation et pendant le stockage, ne placez jamais rien d'autre sur la plaque de cuisson.
- Évitez les endroits soumis à des vibrations, le froid ou l'humidité.
- N'exposez pas l'appareil à la lumière directe du soleil, des sources de chaleur, une humidité excessive ou un milieu corrosif.
- N'exposez pas l'appareil à des contraintes mécaniques.
- Une utilisation inappropriée de l'appareil pourrait l'endommager.
- Manipulez l'appareil avec précaution. Tout choc ou chute, même de faible hauteur, peut endommager l'appareil.
- N'ouvrez pas le boîtier car cela pourrait provoquer un choc électrique.
- N'essayez pas de démonter ou de réparer l'appareil, ou de le modifier de quelque manière que ce soit.
- L'appareil doit être révisé s'il a été endommagé de quelque manière que ce soit, par exemple si le cordon d'alimentation/la fiche est endommagé ; si un liquide a été renversé ; si des objets sont tombés dans l'appareil ; s'il a été exposé à la pluie ou à l'humidité ; s'il est tombé ou s'il ne fonctionne pas correctement.
- N'utilisez pas de produits abrasifs pour nettoyer l'appareil.
- N'utilisez pas d'objets étrangers pour nettoyer l'appareil.
- Cet appareil est destiné à un usage domestique seulement et pas à un usage professionnel.



Informations importantes, suivre ces instructions.

- Cet appareil peut être utilisé par les enfants de 8 ans et plus, par les personnes dont les capacités physiques, sensorielles ou mentales sont limitées, par ceux qui manquent d'expérience et de connaissances, à condition qu'ils soient sous la surveillance d'un adulte ou qu'ils aient reçu les instructions nécessaires pour utiliser l'appareil en toute sécurité et qu'ils soient conscients des risques possibles. Les enfants ne doivent pas jouer avec l'appareil. Le nettoyage et la maintenance ne doivent pas être effectués par des enfants, à moins qu'ils aient plus de 8 ans et qu'ils soient sous la surveillance d'un adulte.
- Utilisez l'appareil uniquement à l'intérieur, dans des endroits secs et pas à proximité d'eau, autres liquides ou humidité.
- N'utilisez pas l'appareil si l'appareil, le câble d'alimentation ou la fiche sont tombés à l'eau ou dans un autre liquide.
- N'immergez jamais l'appareil, le câble d'alimentation et la fiche dans de l'eau ou un autre liquide.
- Ne ramassez pas l'appareil s'il est tombé dans l'eau ou dans un autre liquide. Retirez immédiatement la fiche de la prise de courant. Ne réutilisez pas l'appareil.
- Certaines parties de l'appareil peuvent devenir très chaudes. Ne touchez pas ces parties afin d'éviter de vous brûler.

3) INSTALLATION ET UTILISATION DE L'APPAREIL

Ouvrir l'emballage avec précaution avant d'en sortir l'appareil. S'assurer que l'appareil soit complet et en bon état. S'il y a des composants qui manquent ou qui sont endommagés, contacter le fournisseur et ne pas utiliser le produit. Conserver l'emballage ou le recycler conformément aux réglementations locales.

Parties et fonctions de l'appareil

- 1 Crêpière électrique sans fil (appareil principal)
- 2 Plaque de cuisson
- 3 Voyant LED thermostat
- 4 Interrupteur d'alimentation

- 5 Poignée
- 6 Récipient à pâte
- 7 Connecteur
- 8 Station de base électrique
- 9 Câble d'alimentation
- 10 Spatule
- 11 Fouet

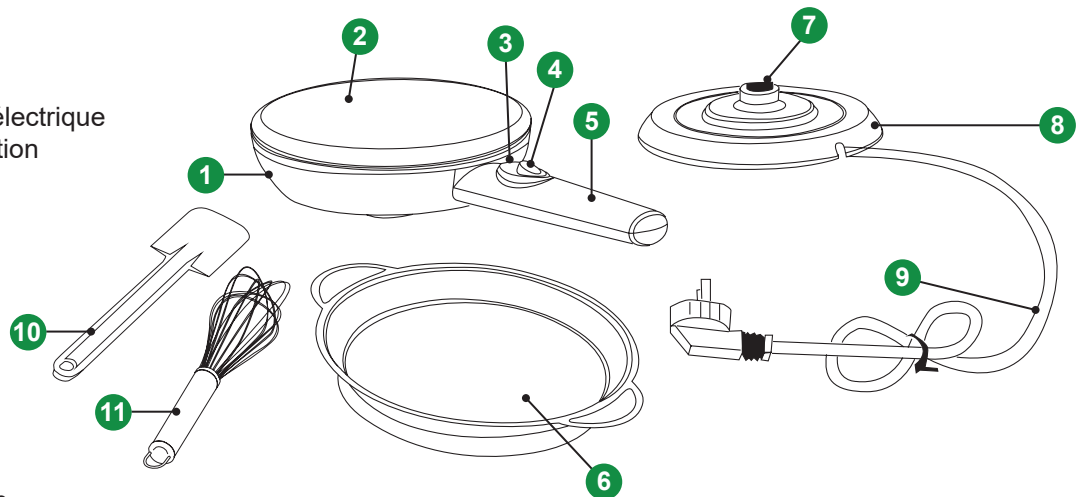

Première utilisation

- Sortez l'appareil et les accessoires de la boîte. Retirez tout autocollant, film de protection ou plastique de l'appareil.
- Avant la première utilisation, nettoyez la base avec un chiffon humide et rincez toutes les pièces amovibles avec de l'eau savonneuse.
- Séchez soigneusement la base et toutes les pièces amovibles.
- N'utilisez jamais de produits de nettoyage agressifs ou abrasifs, une éponge à récurer ou de la paille de fer ; cela peut endommager l'appareil **et la plaque de cuisson**.
- Posez l'appareil sur une surface stable et plane, à un endroit où il ne peut pas tomber.
- Placez l'appareil 1 sur la base électrique 8. Assurez-vous que l'appareil est correctement placé sur le connecteur 7 de la base électrique 8.
- Assurez-vous que l'interrupteur d'alimentation 4 est en position « O ».
- Connectez l'appareil au secteur.

Interrupteur Marche/Arrêt

- Assurez-vous que la fiche est connectée au secteur.
- Mettez l'appareil en marche en mettant l'interrupteur d'alimentation 4 en position « I ». Le voyant LED dans l'interrupteur d'alimentation s'allumera.
- L'appareil est équipé d'un thermostat. Le voyant LED du thermostat 3 est allumé pendant le chauffage. Une fois la température souhaitée atteinte, la plaque de cuisson est prête à l'emploi et le voyant LED du thermostat 3 s'éteint.
- Pour éteindre l'appareil, mettez l'interrupteur d'alimentation 4 en position « O ». Le voyant LED dans l'interrupteur d'alimentation s'éteindra.
- Retirez toujours la fiche de la prise de courant.

Cuisson

- Avant chaque utilisation, assurez-vous que l'appareil 1, la base électrique 8 et le récipient à pâte 6 sont propres et secs.
- Posez l'appareil sur une surface stable et plane, à un endroit où il ne peut pas tomber.
- Assurez-vous que l'interrupteur d'alimentation 4 est en position « I ».
- Le voyant LED du thermostat 3 est allumé pendant le chauffage. Une fois la température souhaitée atteinte, la plaque de cuisson est prête à l'emploi et le voyant LED du thermostat 3 s'éteint.
- **AVERTISSEMENT ! Ne préchauffez ni posez le récipient à pâte 6 sur la plaque de cuisson, car le récipient à pâte pourrait fondre.**
- Avant l'utilisation, graissez la plaque de cuisson 2 à l'aide de papier de cuisine avec de l'huile comestible ou du beurre.

Cuisson / Préparation de crêpes

- Pour faire des crêpes, utilisez un mélange spécial pour crêpes ou une recette de crêpes. Mesurez avec soin chaque ingrédient et ajoutez-le dans un bol dans l'ordre indiqué dans la recette. Battez le mélange à l'aide du fouet 11 afin d'obtenir une pâte lisse. La pâte est prête à l'emploi dès qu'elle a une consistance de crème épaisse. Parfois, il est nécessaire de laisser reposer la pâte pour un meilleur résultat de cuisson. Des changements apportés à la recette peuvent changer le goût et la texture. Par exemple, ajouter du beurre à la recette ajoute de la saveur et facilite le retrait de la poêle. Le sucre rend les crêpes croustillantes, mais peut aussi les faire casser lorsque vous les roulez.
- Versez la pâte dans le récipient à pâte 6.

- Assurez-vous que la plaque de cuisson de l'appareil est chaude et que le voyant LED du thermostat ③ n'est plus allumé avant de commencer la cuisson, sinon la pâte n'adhérera pas suffisamment. Cela peut également être le cas si la pâte contient trop de beurre.
- Lorsque la plaque de cuisson est préchauffée, tenez l'appareil ① par la poignée ⑤ et enlevez l'appareil de la base électrique ⑧.
- Retournez l'appareil, avec la plaque de cuisson ② tournée vers le bas.
- Trempez la plaque de cuisson ②, d'abord légèrement inclinée puis à plat, dans la pâte du récipient à pâte ⑥ pendant ± 3 secondes, pour recouvrir rapidement de pâte la surface de la plaque de cuisson. Retirez l'appareil du récipient à pâte et retournez-le (plaque de cuisson tournée vers le haut). Remplacez soigneusement l'appareil sur la base électrique ⑧.
- La crêpe sera prête en ± 20 secondes, lorsque la pâte change de couleur et que le bord se relève légèrement. Le temps de cuisson peut varier en fonction de la recette ou des préférences personnelles.
- Enlevez la crêpe de la plaque de cuisson ② à l'aide de la spatule ⑩ et déposez-la sur une assiette ou un plat.
- Répétez ce processus jusqu'à ce qu'il ne reste plus qu'une petite couche de pâte dans le récipient à pâte.



• **AVERTISSEMENT !** Assurez-vous que la plaque de cuisson ② ne touche pas le fond ou les bords du récipient à pâte ⑥, cela peut endommager le récipient blanc et la plaque de cuisson.

• Lorsqu'il ne reste plus qu'une petite couche de pâte dans le récipient à pâte ⑥, il est fortement recommandé de verser la pâte avec précaution sur la plaque de cuisson ② (tournée vers le haut). Ne versez pas trop de pâte sur la plaque de cuisson.

• Les crêpes peuvent être mangées ou conservées au réfrigérateur ou au congélateur. Lorsque vous conservez les crêpes au réfrigérateur ou au congélateur, emballez-les dans du papier d'aluminium ou un emballage alimentaire, évacuez l'air et mettez les crêpes dans une boîte en plastique.

• Sortez les crêpes à temps du réfrigérateur ou du congélateur si vous voulez les manger. Laissez les crêpes atteindre la température ambiante avant de les manger.

• Les crêpes cuites peuvent être mangées nature ou avec d'autres ingrédients. Par exemple, mettez de l'oignon, des légumes ou des fruits dans une crêpe roulée ou versez une sauce sur la crêpe. Pliez une crêpe et placez-la sur un dessert froid tel que de la crème glacée ou du fromage à la crème.



• **AVERTISSEMENT !** Ne faites pas cuire de viande crue ou d'aliments autres que de la pâte à crêpes sur la plaque de cuisson. Évitez les contaminations croisées dues à la cuisson de différents types d'aliments.



• **AVERTISSEMENT ! Danger d'éclaboussures.** Utilisez une serviette en papier pour retirer l'excédent de beurre avant de mettre de la pâte sur la plaque de cuisson.



• **AVERTISSEMENT ! Danger de mort suite à des brûlures.** Ne laissez pas les enfants sans surveillance à proximité de l'appareil. Toute utilisation inadaptée pourrait entraîner une chute et provoquer de graves brûlures.



• **ATTENTION !** Évitez les brûlures. Ne touchez pas la plaque de cuisson ; elle est très chaude.

Lorsque vous la retirez, utilisez des gants de cuisine pour vous protéger.



• N'utilisez pas d'ustensiles en métal pour enlever la saleté ou la graisse de la plaque de cuisson. Ceci pour éviter d'endommager le revêtement antiadhésif. Utilisez un chiffon ou du papier humide pour enlever la saleté ou la graisse de la plaque de cuisson.

4) NETTOYAGE ET MAINTENANCE

- Nettoyez l'appareil après chaque utilisation.
- Mettez l'interrupteur d'alimentation en position « O », retirez la fiche de la prise de courant et laissez refroidir entièrement l'appareil (± 30 minutes).
- N'immergez jamais l'appareil dans de l'eau ou tout autre liquide.
- Nettoyez la base électrique, le câble d'alimentation et l'appareil avec un chiffon humide.
- Nettoyez le récipient à pâte, la spatule et le fouet dans de l'eau chaude avec un liquide vaisselle.
- N'utilisez jamais de produits de nettoyage agressifs ou abrasifs, une éponge à rincer ou de la paille de fer, cela endommage l'appareil, la cuve intérieure et le revêtement antiadhésif.
- Séchez soigneusement la base électrique, le câble d'alimentation et l'appareil.
- Réassemblez l'appareil en remettant en place l'appareil sur la base électrique.
- Ne rangez aucun accessoire en métal sur la plaque de cuisson, cela pourrait endommager le revêtement

antiadhésif.

- **Ne nettoyez pas l'appareil, le récipient à pâte, la spatule et le fouet au lave-vaisselle.**
- Si le revêtement antiadhésif a été endommagé par abrasion avec les accessoires, n'utilisez pas l'appareil !
- Rangez l'appareil dans un endroit sec.

5) SPÉCIFICATIONS

- Tension d'entrée : 220 - 240 V~, 50/60 Hz
- Puissance : 800 W
- Longueur de câble : 1,1 m
- Poids : 795 g
- Dimensions : 7,5 x 20 x 37 cm (H x l x P)

6) ENTREPOSAGE ET TRANSPORT

- Avant d'entreposer l'appareil, celui-ci doit d'abord être nettoyé comme indiqué dans ce mode d'emploi. L'appareil doit être entreposé dans son emballage d'origine.
- Entrezposez toujours l'appareil dans un endroit sec et bien aéré et hors de portée des enfants.
- Protégez l'appareil contre les vibrations et les chocs pendant le transport.

L'ensemble des contenus et spécifications mentionnés dans ce manuel sont susceptibles de modifications sans avis préalable.

INSTRUCTIONS POUR LA PROTECTION DE L'ENVIRONNEMENT

(DEEE, la directive concernant les déchets d'équipements électriques et électroniques)



Votre produit a été fabriqué en utilisant des matériaux de haute qualité et des composants qui peuvent être recyclés et réutilisés. A la fin de sa durée de vie, ce produit ne doit pas être jeté dans les ordures ménagères, mais il doit être remis à un point de collecte spécial pour le recyclage des équipements électriques et électroniques. Ceci est indiqué dans le mode d'emploi et sur l'emballage par un conteneur de déchets marqué d'un symbole de croix. Les matières premières utilisées sont appropriées pour le recyclage.

En recyclant les appareils usagés ou les matières premières, vous apportez une contribution importante à la protection de notre environnement. Informez-vous auprès de votre municipalité concernant le point de collecte le plus proche.

BEDIENUNGSANLEITUNG: MAGNANI – KABELLOSER CREPES-MAKER

MODEL: MI-HA-CCPM01-B

INHALTSVERZEICHNIS

- 1) Verpackungsinhalt
- 2) Sicherheitshinweise
- 3) Installation und Verwendung des Produkts
- 4) Pflege und Reinigung
- 5) Technische Daten
- 6) Lagerung und Transport



1) VERPACKUNGSIHALT

- Kabelloser Crêpes-Maker
- Elektrische Platte
- Teigschüssel
- Spatel
- Schneebesens
- Bedienungsanleitung



2) SICHERHEITSAHWEISUNGEN

Vor Gebrauch des „Magnani – Kabellosen Crêpes-Makers“ (nachfolgend als „Gerät“ bezeichnet) immer die folgenden grundlegenden Vorsichtsmaßnahmen beachten.



WARNHINWEIS!



Teile des Gerätes und des Zubehörs können heiß werden. Berühren Sie diese Teile nicht, um Verbrennungen zu vermeiden.

Allgemeine Informationen

- Lesen Sie diese Anweisungen sorgfältig durch und bewahren Sie sicher auf. Wenn Sie dieses Gerät an andere Personen weitergeben, geben Sie bitte auch diese Bedienungsanleitung mit.
- Verwenden Sie dieses Gerät nur entsprechend der Anweisungen in dieser Bedienungsanleitung.
- Dieses Gerät kann von Kindern ab 8 Jahren und von Personen mit körperlichen, sensorischen oder mentalen Einschränkungen sowie mangelnder Erfahrung und Wissen verwendet werden, sofern sie zuvor entsprechend von einer für ihre Sicherheit verantwortlichen Person in der Verwendung des Geräts unterwiesen wurden. Kinder dürfen mit dem Gerät nicht spielen. Reinigung und Wartung dürfen nicht von Kindern unter 8 Jahren ausgeführt werden. Ab 8 Jahren müssen sie beaufsichtigt werden.
- Halten Sie das Gerät und Stromkabel von Kindern unter 8 Jahren fern.
- Das Gerät ist nur für den häuslichen oder ähnlichen Gebrauch bestimmt, nicht für die professionelle Nutzung.



- **WARNHINWEIS!** Lassen Sie kein Verpackungsmaterial achtlos herumliegen. Kinder könnten es als gefährliches Spielmaterial verwenden. **Erstickungsgefahr!**

Strom und Wärme

- Prüfen Sie vor dem Einsatz, ob die Netzspannung identisch mit der auf dem Typenschild des Geräts angegebenen Netzspannung ist.
- Vergewissern Sie sich, dass Ihre Hände trocken sind, bevor Sie das Gerät, Stromkabel oder Stecker berühren.

- Stecken Sie den Netzstecker in eine geerdete Steckdose, die jederzeit leicht zugänglich ist.



- **WARNHINWEIS!** Decken Sie den Netzstecker, das Kabel, die elektrische Platte oder das Gerät niemals mit Tüchern, Vorhängen oder anderem Material ab, um Überhitzung und mögliche Brandgefahr zu vermeiden.
- Achten Sie darauf, dass das Gerät und das Netzkabel nicht an Hitzequellen wie heiße Kochplatten oder offenes Feuer gelangen.
- Das Gerät muss seine Hitze ableiten können, um einer Brandgefahr vorzubeugen. Stellen Sie deshalb sicher, dass das Gerät genügend Platz um sich herum hat (mindestens 20 cm von allen Seiten) und platzieren Sie das Gerät nicht gegen und/oder auf oder in die Nähe von brennbaren Materialien.
- Überprüfen Sie das Netzkabel regelmäßig auf Schäden.
- Verwenden Sie das Gerät nicht, wenn das Netzkabel Anzeichen von Schäden aufweist, wenn das Gerät auf den Boden gefallen ist oder andere Anzeichen von Schäden aufweist.
- Schalten Sie das Gerät aus und ziehen Sie den Netzstecker, wenn Sie beim Gebrauch Fehler entdecken oder Beschädigungen feststellen und wenn das Gerät nicht benutzt oder gereinigt wird.
- Achten Sie darauf, dass niemand auf das Netzkabel treten oder es einklemmen kann.
- Das Netzkabel darf nicht über scharfen Kanten hängen. Halten Sie es von heißen Objekten und offenen Flammen fern.
- Beim Einstecken des Steckers darauf achten, dass er nicht versehentlich herausgezogen werden oder dass man darüber stolpern kann.
- Ziehen Sie den Netzadapter bei Gewitter oder längerer Nichtbenutzung aus der Steckdose.
- Ziehen Sie beim Entfernen des Steckers aus der Steckdose am Stecker, nicht am Kabel.
- Betreiben Sie das Gerät nicht mit einer externen Zeitschaltuhr oder einer separaten Fernbedienung.
- Verwenden Sie falls nötig ein 10-Ampere-Verlängerungskabel. Kabel mit weniger Ampere können durchbrennen.
- Bei Verwendung eines Verlängerungskabels dieses ganz ausrollen.



- **WARNHINWEIS!** Um das Risiko von Brand oder Stromschlag zu reduzieren, muss das Gerät vor Wassertropfen oder Wasserspritzern und feuchten Umgebungen geschützt werden. Halten Sie es von Objekten, die mit Flüssigkeiten gefüllt sind (wie Vasen) fern. Solche Gegenstände sollten nicht auf das Gerät oder in dessen Nähe gestellt werden.

Verwendung

- Verwenden Sie das Gerät nicht in der Nähe von brennbaren Materialien.
- **Lassen Sie das Gerät niemals unbeaufsichtigt, wenn es in Betrieb ist.**
- Dieses Gerät ist kein Spielzeug und sollte unter strenger Aufsicht gehalten werden, um zu verhindern, dass Kinder das Gerät als Spielzeug benutzen.
- Kinder dürfen dieses Gerät nicht ohne Aufsicht reinigen oder pflegen.
- Kinder dürfen niemals Haushaltsgeräte als Spielzeug oder ohne Aufsicht verwenden. Kinder können Gefahren, die von einer falschen Benutzung elektrischer Geräte ausgehen, nicht einschätzen.
- Kinder, die sich in der Nähe des Gerätes aufhalten, müssen stets von einem Erwachsenen beaufsichtigt werden.
- Achten Sie vor der Verwendung immer darauf, dass das Gerät richtig zusammengesetzt ist.
- Stellen Sie das Gerät auf eine flache, stabile Oberfläche, an einem Ort, wo es nicht umfallen kann.
- Lehnen Sie sich nicht auf das Gerät.
- Lassen Sie einen Freiraum von mindestens 20 m um das Gerät herum. Dies verhindert durch Hitze verursachte Schäden.
- Berühren Sie während der Benutzung nicht die Backplatte mit der Hand oder in anderer Weise.
- Benutzen Sie nicht die Hände oder andere Körperteile, um die Temperatur des Geräts zu fühlen, während es in Betrieb ist.
- Verwenden Sie die Teigschüssel oder das Gerät nicht in einem herkömmlichen Backofen.
- Setzen Sie die Teigschüssel oder das Gerät nicht auf eine heiße Gasflamme oder elektrische Kochplatte.



- **WARNHINWEIS!** Setzen Sie die Teigschüssel nicht auf die Backplatte des Geräts, da die Teigschüssel dann schmelzen kann.
- Benutzen Sie nur die mit diesem Gerät gelieferte Teigschüssel. Verwenden Sie keine andere Teigschüssel.
- Verwenden Sie keine beschädigte Teigschüssel.



- **WARNHINWEIS! Spritzgefahr.** Verwenden Sie ein Papiertuch zum Entfernen und übermäßiger Butter, bevor Sie den Teig auf die Backplatte geben.
- Es wird empfohlen, eine hitzebeständige Abdeckung zwischen Tisch und dem Gerät zu legen, damit aufgrund der Wärme keine Spuren auf Ihrem Tisch zurückbleiben.



• Bewegen Sie das Gerät nicht während des Backvorgangs.

• Stellen Sie das Gerät nicht woanders hin, wenn es eingeschaltet oder noch warm ist. Schalten Sie das Gerät aus und stellen Sie es erst weg, wenn es abgekühlt ist.



• Die Oberfläche (Backplatte) des Geräts wird während der Benutzung heiß. **NICHT BERÜHREN!**

- Verwenden Sie nur hitzebeständige Hilfsmittel mit einem ausreichend wärmeisolierenden Handgriff.
- Bei der Verwendung von Kunststoffutensilien lassen Sie diese nicht auf dem Gerät liegen, wenn es heiß ist!
- Tragen Sie beim Umgang mit dem Gerät während und sofort nach der Benutzung Ofenhandschuhe und benutzen Sie hitzebeständige Utensilien zum Probieren der Nahrung.
- Verwenden Sie keine scharfen Gegenstände auf der Backplatte. Diese schädigen die Antihafbeschichtung.
- Machen Sie das Gerät nach dem Gebrauch gründlich sauber (siehe „Wartung und Reinigung“).
- Wenn das Gerät benutzt oder gelagert wird, legen Sie nichts oben auf die Backplatte.
- Vermeiden Sie Orte mit Vibrationen, Kälte oder Feuchtigkeit.
- Setzen Sie das Gerät nicht dem direkten Sonnenlicht, Wärmequellen, übermäßiger Feuchtigkeit oder korrosiven Umgebungen aus.
- Setzen Sie das Gerät keiner mechanischen Beanspruchung aus.
- Eine missbräuchliche Verwendung kann das Produkt beschädigen.
- Bitte gehen Sie vorsichtig mit dem Gerät um. Aufpralle oder Stürze, selbst aus geringer Höhe, können das Gerät beschädigen.
- Öffnen Sie das Gehäuse nicht, da dies zu einem Stromschlag führen kann.
- Das Gerät sollte nicht demontiert, repariert oder auf irgendeine Art und Weise verändert werden.
- Das Gerät muss bei jeglicher Beschädigung professionell repariert werden, z. B. bei beschädigtem Netzkabel, verschütteter Flüssigkeit, wenn Objekte in das Gerät gefallen sind, es Regen oder Feuchtigkeit ausgesetzt war, es fallengelassen wurde oder nicht normal funktioniert.
- Verwenden Sie zur Reinigung des Geräts keine scheuernden Reinigungsmittel.
- Reinigen Sie das Gerät nicht mit Fremdkörpern.
- Dieses Gerät ist nur für den Haushalt bestimmt, nicht für den professionellen Gebrauch.



Wichtige Information, folgen Sie diesen Anweisungen

- Dieses Gerät kann von Kindern ab 8 Jahren und von Personen mit körperlichen, sensorischen oder mentalen Einschränkungen sowie mangelnder Erfahrung und Wissen verwendet werden, sofern sie zuvor entsprechend von einer für ihre Sicherheit verantwortlichen Person in der Verwendung des Geräts unterwiesen wurden. Kinder dürfen mit dem Gerät nicht spielen. Reinigung und Wartung dürfen nicht von Kindern unter 8 Jahren ausgeführt werden.
- Verwenden Sie das Gerät nur in Innenräumen, in trockenen Bereichen und nicht in der Nähe von Wasser, anderen Flüssigkeiten oder Feuchtigkeit.
- Das Gerät nicht verwenden, wenn das Kabel oder der Stecker in Wasser oder andere Flüssigkeiten gefallen ist.
- Tauchen Sie das Gerät, das Kabel und den Netzstecker niemals in Wasser oder andere Flüssigkeiten.
- Das Gerät nicht hochnehmen, wenn es in Wasser oder andere Flüssigkeiten gefallen ist. Ziehen Sie sofort den Stecker aus der Steckdose. Das Gerät nicht mehr benutzen.
- Teile des Geräts können heiß werden. Berühren Sie diese Teile nicht, um Verbrennungen zu vermeiden.

3) INSTALLATION UND VERWENDUNG DES GERÄTS

Öffnen Sie die Verpackung vorsichtig, bevor Sie das Gerät herausnehmen. Stellen Sie sicher, dass das Gerät vollständig und unbeschädigt ist. Sollten Teile fehlen oder beschädigt sein, kontaktieren Sie den Lieferanten und verwenden Sie das Produkt nicht. Die Verpackung sollte aufbewahrt oder in Übereinstimmung mit den örtlichen Vorschriften recycelt werden.

Teile und Merkmale des Geräts

- 1 Kabelloser Crêpes-Maker (Hauptgerät)
- 2 Backplatte
- 3 Thermostat-LED-Anzeigelampe
- 4 Ein-/Ausschalter
- 5 Handgriff

- 6 Teigschüssel
- 7 Verbindungsstelle
- 8 Elektrische Platte
- 9 Stromkabel
- 10 Spatel
- 11 Schneebesen

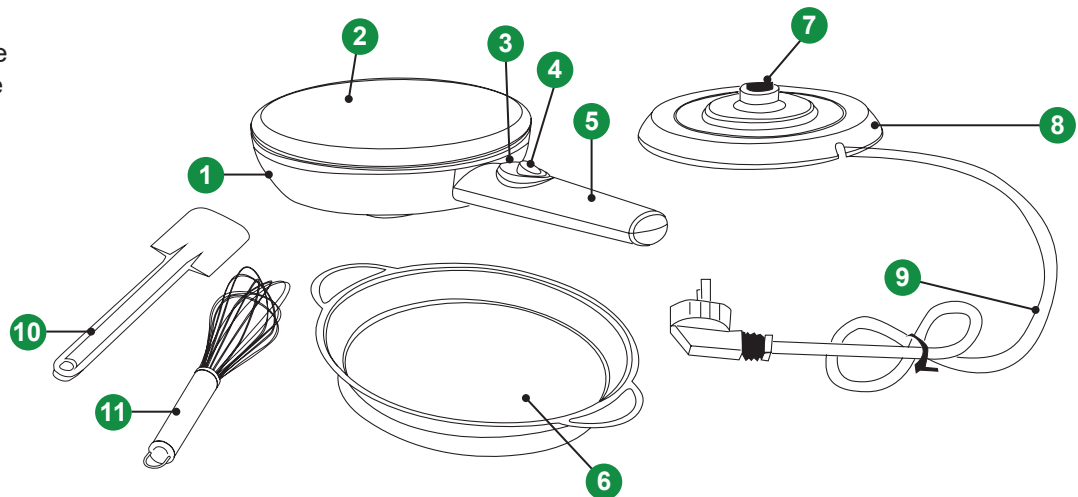

Erste Verwendung

- Nehmen Sie das Gerät und das Zubehör aus dem Karton. Entfernen Sie alle Aufkleber, Schutzfolien oder Kunststoff vom Gerät.
- Bevor Sie das Gerät zum ersten Mal verwenden, reinigen Sie das Unterteil mit einem feuchten Tuch und spülen Sie alle abnehmbaren Teile mit Seifenwasser ab.
- Trocknen Sie gründlich das Unterteil und alle abnehmbaren Teile.
- Verwenden Sie niemals aggressive oder scheuernde Reinigungsmittel, einen Scheuerschwamm oder Stahlwolle, dies könnte das Gerät und die Backplatte beschädigen.
- Stellen Sie das Gerät auf eine flache, stabile Oberfläche, an einem Ort, wo es nicht umfallen kann.
- Stellen Sie das Gerät **1** auf die elektrische Platte **8**. Vergewissern Sie sich, dass das Gerät sicher auf der Verbindungsstelle **7** der elektrischen Platte **8** steht.
- Stellen Sie sicher, dass der Ein-/Ausschalter **4** auf der Position „O“ steht.
- Schließen Sie das Gerät an das Stromnetz an.

Ein-/Ausschalter

- Stellen Sie sicher, dass das Netzteil sich in der Netzsteckdose befindet.
- Zum Einschalten des Geräts drücken Sie den Ein-/Ausschalter **4** auf die Position „I“. Das LED-Licht im Ein-/Ausschalter wird leuchten.
- Das Gerät verfügt über einen Thermostat. Die Thermostat-LED-Anzeigelampe **3** leuchtet beim Aufheizen auf. Sobald die erforderliche Temperatur erreicht ist, ist die Backplatte einsatzbereit und die Thermostat-LED-Anzeigelampe **3** erlischt.
- Zum Ausschalten des Geräts drücken Sie den Ein-/Ausschalter **4** auf die Position „O“. Das LED-Licht im Ein-/Ausschalter wird nicht mehr leuchten.
- Ziehen Sie dann den Netzstecker aus der Steckdose.

Garen

- Stellen Sie vor der Verwendung des Geräts **1** sicher, dass die elektrische Platte **8** und die Teigschüssel **6** sauber und trocken sind.
- Stellen Sie das Gerät auf eine flache, stabile Oberfläche, an einem Ort, wo es nicht umfallen kann.
- Stellen Sie sicher, dass der Ein-/Ausschalter **4** auf der Position „I“ steht.
- Die Thermostat-LED-Anzeigelampe **3** leuchtet beim Aufheizen auf. Sobald die erforderliche Temperatur erreicht ist, ist die Backplatte einsatzbereit und die Thermostat-LED-Anzeigelampe **3** erlischt.
- **WARNHINWEIS! Heizen Sie die Teigschüssel **6** nicht vor oder stellen Sie diese nicht auf die Backplatte, da die Teigschüssel dann schmelzen könnte.**
- Fetten Sie vor der Verwendung die Backplatte **2** mit Küchenpapier mit Speiseöl oder Butter ein.

Backen/Crêpes zubereiten

- Verwenden Sie zur Zubereitung von Crêpes eine spezielle Crêpes-Mischung oder ein Crêpes-Rezept. Messen Sie jede Zutat sorgfältig ab und geben Sie sie in der im Rezept angegebenen Reihenfolge in eine Schüssel. Schlagen Sie die Mischung mit dem Schneebesen **11**, bis Sie einen geschmeidigen Teig haben. Der Teig kann verwendet werden, wenn die Konsistenz vom Teig wie eine dicke Creme ist. Manchmal ist es nötig, dass der Teig etwas ruhen zu lassen, um ein besseres Backergebnis zu erreichen. Veränderungen im Rezept können Geschmack und Konsistenz ändern. Wenn Sie beispielsweise mehr Butter hinzufügen, führt das zu mehr Geschmack und das Entfernen von der Platte ist einfacher. Mehr Zucker führt zu Knusprigkeit, aber kann dazu leiten, dass die Crêpes beim Aufrollen zerbrechen.

- Geben Sie den Teig in die Teigschüssel **6**.
- Stellen Sie sicher, dass die Backplatte des Geräts heiß ist und die Thermostat-LED-Anzeigelampe **3** nicht mehr leuchtet, bevor Sie mit dem Backen beginnen, da der Teig sonst nicht genug zusammenklebt. Das kann auch passieren, wenn der Teig zu viel Butter enthält.
- Wenn die Backplatte vorgeheizt ist, halten Sie das Gerät **1** am Griff **5** fest und nehmen Sie das Gerät von der elektrischen Platte **8**.
- Drehen Sie das Gerät um mit der Backplatte **2** nach unten.
- Tauchen Sie die Backplatte **2** zuerst in einem leichten Winkel und dann flach \pm 3 Sekunden lang in den Teig in der Teigschüssel **6**, um die Oberfläche der Backplatte schnell zu bedecken. Entfernen Sie das Gerät aus der Teigschüssel und drehen Sie das Gerät um (Backplatte nach oben). Stellen Sie das Gerät vorsichtig wieder auf die elektrische Platte **8**.
- Der Crêpe wird in \pm 20 Sekunden fertig sein, wenn der Teig seine Farbe verändert und der Rand sich leicht nach oben krümmt. Die Backzeit kann je nach Rezept oder persönlichen Vorlieben abweichen.
- Nehmen Sie den Crêpe mit dem Spatel **10** von der Backplatte **2** und legen Sie den Crêpe auf einen Teller oder in eine Schale.
- Wiederholen Sie diesen Vorgang, bis eine kleine Schicht Teig in der Teigschüssel bleibt.



- **WARNHINWEIS!** Stellen Sie sicher, dass die Backplatte **2** nicht den Boden oder die Seiten der Teigschüssel **6** berührt, da die weiße Platte und die Backplatte dadurch beschädigt werden können.
- Wenn sich noch eine kleine Schicht Teig in der Teigschüssel **6** befindet, wird es stark empfohlen, den Teig vorsichtig über die (nach oben gerichtete) Backplatte **2** zu gießen. Geben Sie nicht zu viel auf die Backplatte.
- Die Crêpes können gegessen oder im Kühl- oder Gefrierschrank gelagert werden. Bei der Aufbewahrung der Crêpes im Kühl- oder Gefrierschrank wickeln Sie die Crêpes in Alufolie oder in eine Lebensmittelverpackung, drücken Sie die Luft von innen aus und legen Sie die Crêpes in eine Kunststoffbox.
- Nehmen Sie die Crêpes rechtzeitig aus dem Kühl- oder Gefrierschrank, wenn Sie diese essen möchten. Lassen Sie die Crêpes Raumtemperatur erreichen, bevor Sie sie essen.
- Die gebackenen Crêpes können einfach so oder mit anderen Zutaten gegessen werden. Legen Sie beispielsweise Zwiebeln, Obst oder Gemüse in einen aufgerollten Crêpe oder fügen Sie eine Soße zum Crêpe hinzu. Rollen Sie einen Crêpe zusammen und legen Sie ihn auf ein kaltes Dessert wie Eiscreme oder Frischkäse.



- **WARNHINWEIS!** Kochen Sie kein rohes Fleisch oder andere Lebensmittel außer Crêpes-Teig auf der Backplatte. Vermeiden Sie Kreuzkontamination durch verschiedene Lebensmittelarten.



- **WARNHINWEIS! Spritzgefahr.** Verwenden Sie ein Papiertuch zum Entfernen und übermäßiger Butter, bevor Sie den Teig auf die Backplatte geben.



- **WARNHINWEIS! Lebensgefahr durch Verbrennung.** Lassen Sie Kinder nicht unbeaufsichtigt mit dem Gerät, weil falsche Verwendung dazu führen kann, dass es umfällt und dadurch ernsthafte Verbrennungen durch die Backplatte entstehen können.



- **VORSICHT!** Verhindern Sie Verbrennungen. Berühren Sie die Backplatte nicht, sie ist sehr heiß. Verwenden Sie beim Entfernen Handschuhe für zusätzlichen Schutz.



- Verwenden Sie keine Metallgegenstände zum Entfernen von Schmutz oder Fett von der Backplatte. Dadurch kann die Antihafbeschichtung beschädigt werden. Verwenden Sie ein feuchtes Tuch oder Papier zum Entfernen von Schmutz oder Fett von der Backplatte.

4) PFLEGE UND REINIGUNG

- Reinigen Sie das Gerät nach jedem Gebrauch.
- Schalten Sie den Ein-/Ausschalter auf die Position „O“, ziehen Sie den Stecker aus der Netzsteckdose und lassen Sie das Gerät vollständig abkühlen (\pm 30 Minuten).
- Tauchen Sie das Gerät niemals in Wasser oder in eine andere Flüssigkeit.
- Reinigen Sie die elektrische Platte, das Stromkabel und das Gerät mit einem feuchten Tuch.
- Reinigen Sie die Teigschüssel, den Spatel und den Schneebesen in warmem Wasser und Geschirrspülmittel.
- Verwenden Sie niemals aggressive oder scheuernde Reinigungsmittel, Scheuerschwamm oder Stahlwolle; dies beschädigt das Gerät und führt zu Kratzern und Schäden an Antihafmaterialien.
- Trocknen Sie die elektrische Platte, das Stromkabel und das Gerät gründlich ab.
- Setzen Sie das Gerät wieder so zusammen, dass das Gerät sich wieder an seinem Platz auf der elektrischen Platte befindet.

- Lagern Sie kein Metallzubehör auf der Backplatte, da dies die Antihafbeschichtung beschädigen kann.
- **Reinigen Sie das Gerät, die Teigschüssel, den Spatel und den Schneebesen nicht im Geschirrspüler.**
- Wenn die Antihafbeschichtung aufgrund von Abnutzung durch das Zubehör beschädigt wurde, verwenden Sie das Gerät nicht!
- Lagern Sie das Gerät an einem trockenen Ort.

5) TECHNISCHE DATEN

- Eingangsspannung: 220 - 240 V~, 50/60 Hz
- Strom: 800 W
- Kabellänge: 1,1 m
- Gewicht: 795 g
- Maße: 7,5 x 20 x 37 cm (H x B x T)

6) LAGERUNG UND TRANSPORT

- Wenn Sie das Gerät aufbewahren, sollte es zuerst, wie in der Bedienungsanleitung beschrieben, gereinigt werden. Das Gerät sollte in der Originalverpackung aufbewahrt werden.
- Bewahren Sie das Gerät immer in einem trockenen und gut belüfteten Raum und außerhalb der Reichweite von Kindern auf.
- Schützen Sie das Gerät während des Transports gegen Vibrationen und Stöße.

Die Änderung aller Inhalte und der technischen Daten in dieser Anleitung ist ohne vorherige Ankündigung vorbehalten.

ANWEISUNGEN ZUM SCHUTZ DER UMWELT (EEAG, Rückgewinnung von Elektro- und Elektronik-Altgeräten)



Ihr Produkt wurde aus hochwertigen Materialien und Komponenten hergestellt, die man recyceln und wiederverwenden kann. Am Ende seiner Lebensdauer darf dieses Produkt nicht im normalen Hausmüll entsorgt werden, sondern muss zu einer speziellen Sammelstelle für das Recycling von elektrischen und elektronischen Geräten gebracht werden. Dies wird in der Bedienungsanleitung und der Verpackung durch den durchgestrichenen Abfallbehälter angezeigt. Die verwendeten Rohstoffe sind recyclingfähig.

Durch die Wiederverwertung der Altgeräte oder Rohstoffe leisten Sie einen wichtigen Beitrag zum Schutz unserer Umwelt. Sie können die nächstgelegene Sammelstelle bei Ihrer Gemeinde erfragen.



EU Declaration Of Conformity

We,
Mascot Online BV
Veluwezoom 32
1327 AH Almere
The Netherlands

Declare under our sole responsibility that the product:

- Product Brand: Magnani Italy
- Product Model No: MI-HA-CCPM01-B
- Product Description: Cordless crepe maker
- Product Rating: 220 - 240 V~, 50/60 Hz, Class I, 800 W

Following the provisions of the Directives:

- Electromagnetic Compatibility (EMC): 2014/30/EU
- Energy Related products (ERP): 2009/125/EC
- Low Voltage Directive (LVD): 2014/35/EU
- Restriction of the use of certain Hazardous Substances in Electrical and Electronic Equipment (RoHS) Directive: 2011/65/EU, with its amendment 2015/863/EU

And standards to which Conformity is declared:

EMC:

- EN 55014-1:2017
- EN 55014-2:2015
- EN IEC 61000-3-2:2019
- EN 61000-3-3:2013 + A1:2019

ERP:

- Commission regulation (EC) No 1275/2008
- Commission regulation (EU) 801/2013

LVD:

- EN 60335-1:2012 + A11:2014 + A13:2017 + A1:2019 + A2:2019 + A14:2019
- EN 60335-2-9:2003 + A1:2004 + A2:2006 + A12:2007 + A13:2010
- EN 62233:2008

Date & place of issue: Almere, 01-5-2021

Authorized Signature name: B. van Dijk
Title: Managing Director

