

# FUJIFILM

DIGITAL CAMERA

# X-Pro1

## Gebruiksaanwijzing

Dank u voor het vertrouwen dat u in dit product heeft gesteld. Deze gebruiksaanwijzing beschrijft hoe u uw digitale camera X-Pro1 van FUJIFILM gebruikt en de meegeleverde software installeert. Lees de gebruiksaanwijzing aandachtig door voordat u de camera in gebruik neemt.

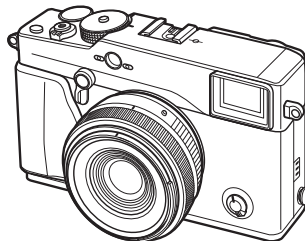

Voor informatie over aanverwante producten, bezoekt u onze website op [http://www.fujifilm.com/products/digital\\_cameras/index.html](http://www.fujifilm.com/products/digital_cameras/index.html)

Ga voor meer informatie over de X-Pro1 naar <http://fujifilm-x.com/x-pro1/>

BL01619-B03 **NL**

Voordat u begint

Eerste stappen

Foto's maken

Meer over fotografie

Foto's bekijken

Menu's

Aansluitingen

Technische informatie

Probleemoplossing

Appendix



# Voor uw veiligheid

## Lees deze opmerkingen voordat u de camera gebruikt

### Veiligheidsopmerkingen

- Zorg ervoor dat u uw camera goed gebruikt. Lees voor gebruik deze veiligheidsopmerkingen en uw *Gebruikershandleiding* zorgvuldig door.
- Bewaar deze veiligheidsopmerkingen na het lezen op een veilige plaats.

### Informatie over pictogrammen

De hieronder afgebeelde pictogrammen worden in deze gebruiksaanwijzing gebruikt om de ernst aan te geven van een letsel of schade die kan ontstaan als de betekenis van het pictogram niet in acht wordt genomen en het product ten gevolge daarvan onjuist wordt gebruikt.



#### WAARSCHUWING

Dit pictogram geeft aan dat het niet opvolgen van instructies kan leiden tot ernstig of fataal letsel.



#### ATTENTIE

Dit pictogram geeft aan dat het niet opvolgen van instructies kan leiden tot persoonlijk letsel of materiële schade.

De hieronder afgebeelde pictogrammen geven de ernst van de gevolgen aan als de instructies niet worden nageleefd.



Driehoekige pictogrammen geven aan dat deze informatie uw aandacht behoeft ("Belangrijk").



Cirkelvormige pictogrammen met een diagonale streep geven aan dat die handeling verboden is ("Verboden").



Opgevulde cirkels met een uitroepteken geven aan dat er een handeling moet worden verricht ("Vereist").



### WAARSCHUWING



Uit het stopcontact verwijderen

**Als er een probleem ontstaat, zet de camera uit, verwijder de batterij, koppel de netadapter van de camera los en haal deze uit het stopcontact.** Het blijven gebruiken van de camera als deze rook of een ongewone geur verspreidt of wanneer de camera een ander gebrek vertoont, kan brand of een elektrische schok tot gevolg hebben. Neem contact op met uw FUJIFILM-dealer.



**Laat geen water of andere vreemde voorwerpen van de camera binnendringen.** Als water of andere vreemde voorwerpen in de camera terechtkomen, schakel de camera uit, verwijder de batterij, koppel de netstroomadapter los en trek deze uit het stopcontact. Het blijven gebruiken van de camera kan brand of een elektrische schok veroorzaken. Neem contact op met uw FUJIFILM-dealer.



### WAARSCHUWING



Niet gebruiken in de badkamer of douche

**Gebruik de camera niet in de badkamer of douche.** Dit kan brand of een elektrische schok veroorzaken.



Haal het apparaat niet uit elkaar

**Probeer de camera nooit te demonteren of modificeren veranderen of uit elkaar te halen (open nooit de behuizing).** Het niet in acht nemen van deze voorzorgsmaatregel kan brand of een elektrische schok veroorzaken.



Raak geen interne onderdelen aan

**Mocht de behuizing openbreken door een val of ander ongeluk, raak de blootliggende onderdelen niet aan.** Het niet in acht nemen van deze voorzorgsmaatregel kan een elektrische schok of letsel door het aanraken van beschadigde onderdelen tot gevolg hebben. Verwijder onmiddellijk de batterij en pas op voor letsel of een elektrische schok. Breng het product naar het verkooppunt voor raadpleging.



**Het verbindingssnoer mag niet worden aangepast, verward, overmatig gedraaid of uitgerekt en er mogen geen zware voorwerpen op worden geplaatst.** Deze handelingen zouden het snoer kunnen beschadigen en brand of een elektrische schok kunnen veroorzaken. Neem contact op met uw FUJIFILM-dealer als het snoer beschadigd is.



**Plaats de camera niet op een onstabiele ondergrond.** Hierdoor kan de camera vallen of kantelen en letsel veroorzaken.



**Probeer nooit foto's te maken als u in beweging bent.** Gebruik de camera niet tijdens het wandelen of als u in een auto rijdt. Dit kan leiden tot een val of een verkeersongeluk.



**Raak tijdens onweer de metalen onderdelen van de camera niet aan.** Dit kan tot een elektrische schok leiden door de ladingsoverdracht van een blikseminslag.









**Gebruik de batterij niet voor andere doeleinden dan waarvoor deze bedoeld is.** Plaats de batterij zoals aangeduid door de merktekens.



**Verwarm, wijzig of demonteer de batterij niet. Laat de batterij niet vallen of stel deze niet bloot aan schokken. Berg de batterij niet samen met metalen voorwerpen op.** Elk van deze handelingen kan tot ontploffing of lekkage van de batterij leiden en kan brand of letsel veroorzaken.



**Gebruik uitsluitend batterijen of netstroomadapters die voor gebruik met deze camera goedgekeurd zijn. Gebruik geen andere spanning dan de vermelde spanningsvoeding.** Het gebruik van andere spanningsbronnen kan tot brand leiden.

 <b>WAARSCHUWING</b>	
	<b>Als de batterij lekt en vloeistof in contact komt met uw ogen, huid of kleding, spoelt u het betreffende gebied onmiddellijk met schoon stromend water af en zoekt u medische hulp of belt u onmiddellijk het alarmnummer.</b>
	<b>Gebruik de lader niet om andere batterijen dan hier vermeld op te laden.</b> De meegeleverde lader is uitsluitend voor gebruik met het type batterij dat met de camera wordt meegeleverd. Als u de lader gebruikt om gewone batterijen of andere types oplaadbare batterijen op te laden, dan kan dit leiden tot lekkage, oververhitting of een explosie.
	<b>Gebruik niet in de nabijheid van ontvlambare voorwerpen, explosieve gassen of stof.</b>
	<b>Als u de batterij bij u draagt, plaatst u deze in de digitale camera of bewaart u de batterij in de harde tas. Als u de batterij wilt opbergen, bergt u deze op in de harde tas. Als u de batterijen wegbrengt voor recycling, bedekt u de polen met isolatietape.</b> Door contact met andere batterijen of metalen voorwerpen kan de batterij in brand vliegen of ontploffen.
	<b>Houd geheugenkaarten buiten het bereik van kleine kinderen.</b> Omdat geheugenkaarten klein zijn, kunnen ze makkelijk door kinderen worden ingeslikt. Bewaar geheugenkaarten buiten het bereik van kleine kinderen. Als een kind een geheugenkaart inslikt, moet u onmiddellijk medische hulp zoeken of het alarmnummer bellen.

 <b>ATTENTIE</b>	
	<b>Gebruik de camera niet op plaatsen met oliedampen, stoom, vochtigheid of stof.</b> Dit kan brand of een elektrische schok veroorzaken.
	<b>Laat de camera niet achter op plaatsen die aan extreem hoge temperaturen zijn blootgesteld.</b> Laat de camera niet achter in afgesloten ruimtes zoals in een afgesloten voertuig of in direct zonlicht. Dit kan brand veroorzaken.
	<b>Buiten het bereik van kleine kinderen houden.</b> In de handen van kinderen kan dit product letsel veroorzaken.
	<b>Plaats geen zware voorwerpen op de camera.</b> Hierdoor kan het zware voorwerp vallen of kantelen en letsel veroorzaken.
	<b>Verplaats de camera niet terwijl deze nog steeds met het netsnoer verbonden is. Trek niet aan het snoer om de netstroomadapter te verwijderen.</b> Dit kan het netsnoer of de kabels beschadigen en brand of een elektrische schok veroorzaken.
	<b>Bedek de camera en de netstroomadapter niet en wikkel deze niet in een doek of deken.</b> Hierdoor kan de temperatuur te hoog oplopen waardoor de beheizing vervormt of waardoor er brand ontstaat.
	<b>Als u de camera reinigt en u de camera voor langere tijd niet van plan bent te gebruiken, verwijderd u de batterij en koppelt u de netstroomadapter los.</b> Doet u dit niet, dan kan dat leiden tot brand of een elektrische schok.
	<b>Na het opladen dient u de lader uit het stopcontact te verwijderen.</b> Er kan brand ontstaan als u de lader in het stopcontact laat zitten.
	<b>Als een flitser te dicht bij ogen wordt gebruikt, kan deze persoon daar tijdelijk door verblind raken.</b> Let bijzonder goed op bij het fotograferen van baby's en kleine kinderen.
	<b>Bij het verwijderen van een geheugenkaart kan de kaart te snel uit de sleuf schieten. Gebruik uw vinger om deze tegen te houden en laat de kaart zachtjes los.</b> Bij het eruit schieten van de kaart kan letsel ontstaan.
	<b>Laat uw camera van binnen regelmatig nakijken en schoonmaken.</b> Een ophoping van stof in uw camera kan tot brand of een elektrische schok leiden. Neem contact op met uw FUJIFILM-dealer om de camera om de twee jaar van binnen te laten reinigen. Dit is echter niet gratis.
	<b>Explosiegevaar als de batterij onjuist wordt vervangen. Vervang de batterij alleen met hetzelfde of een soortgelijk type.</b>

### De batterij en voeding

**Opmerking:** Controleer welk type batterijen in uw camera wordt gebruikt en lees de relevante paragrafen aandachtig door.

Dit gedeelte beschrijft hoe u de batterijen moet hanteren zodat ze zo lang mogelijk meegaan. Verkeerd gebruik kan de levensduur verkorten en lekkage, oververhitting en ontploffen van de batterij tot gevolg hebben.

#### Li-ionbatterijen

*Dit gedeelte is van toepassing als in uw camera een oplaadbare Li-ionbatterij wordt gebruikt.*

De batterij is bij verscheping uit de fabriek niet opgeladen. Laad de batterij vóór gebruik op. Laat de batterij in het compartiment zitten wanneer u de camera niet gebruikt.

#### ■ Opmerkingen over de batterij

De batterij verliest geleidelijk haar lading, zelfs wanneer de batterij niet wordt gebruikt. Laad de batterij een of twee dagen vóór gebruik op.

De levensduur van de batterij kan worden verlengd door de camera uit te schakelen wanneer hij niet wordt gebruikt.

De capaciteit van de batterij neemt bij lage temperaturen enigszins af; een lege batterij werkt vaak helemaal niet meer wanneer het koud is. Bewaar een volledig opgeladen reservebatterij op een warme plaats en verwissel de batterij wanneer dat nodig is; of bewaar de batterij in een van uw zakken en plaats de batterij pas vlak voordat u gaat fotograferen in de camera. Voorkom dat de batterij in direct contact komt met handenwarmers of andere verwarmingsapparaten.

#### ■ De batterij opladen

Laad de batterij op met de meegeleverde batterijlader. De laadtijd neemt toe wanneer de omgevingstemperatuur lager is dan + 10 °C of hoger is dan + 35 °C. Probeer de batterij nooit op te laden bij temperaturen boven 40 °C; opladen is niet mogelijk bij temperaturen onder 0 °C.

Probeer nooit een volledig opgeladen batterij op te laden. De batterij hoeft echter ook niet volledig ontladen te zijn om te worden opgeladen.

De batterij kan onmiddellijk na het opladen en tijdens gebruik enigszins warm aanvoelen. Dit is normaal.

#### ■ Levensduur van de batterij

Bij normale temperaturen kan de batterij minimaal 300 keer worden opgeladen. Wanneer de batterij steeds minder lang haar lading kan vasthouden, is dat een

indicatie dat het einde van de levensduur van de batterij is bereikt en dat de batterij moet worden vervangen.

#### ■ Opslag

De prestaties van de batterij kunnen verslechteren als de batterij gedurende langere perioden in volledig opgeladen toestand ongebruikt blijft. Ontlaad de batterij volledig voordat u deze opbergt.

Wanneer de camera gedurende langere tijd niet zal worden gebruikt, neem dan de batterij uit de camera en bewaar de batterij op een droge plaats met een omgevingstemperatuur van +15 °C tot +25 °C. Bewaar de batterij niet op plaatsen waar de batterij wordt blootgesteld aan extreme temperaturen.

#### ■ Attentie: De batterij hanteren

- Bewaar of vervoer de batterij niet samen met metalen voorwerpen zoals kettinkjes of haarspelden.
- Stel de batterij niet bloot aan vuur of hoge temperaturen.
- Probeer de batterij niet te demonteren of te modificeren.
- Laad de batterij alleen op met de voorgeschreven batterijladers.
- Verwijder een versleten batterij onmiddellijk.
- Laat de batterij niet vallen en stel deze niet bloot aan schokken.
- Stel de batterij niet bloot aan water.
- Houd de polen van de batterij altijd schoon.
- De batterij en de camera kunnen onmiddellijk na het opladen en tijdens gebruik enigszins warm aanvoelen. Dit is normaal.

#### Alkaline-AA-batterijen/oplaadbare NiMH-AA-batterijen

*Dit gedeelte is van toepassing wanneer er in uw camera alkaline-AA-batterijen of oplaadbare NiMH-AA-batterijen worden gebruikt.* Informatie over compatibele soorten batterijen vindt u elders in de gebruiksaanwijzing van de camera.

#### ■ Attentie: De batterijen hanteren

- Stel de batterij niet bloot aan water, vuur of hitte en bewaar de batterij niet op warme of vochtige plaatsen.
- Bewaar of vervoer de batterij niet samen met metalen voorwerpen zoals kettinkjes of haarspelden.
- Probeer de batterij of de behuizing niet te demonteren of te modificeren.
- Stel de netstroomadapter niet bloot aan sterke schokken.
- Gebruik geen lekkende, vervormde of verkleurde batterijen.
- Houd de batterijen buiten het bereik van baby's en kleine kinderen.
- Plaats de batterijen in de juiste richting in het batterijencompartiment.
- Gebruik oude en nieuwe batterijen, batterijen met verschillende ladingsniveaus of

batterijen van verschillende merken nooit samen.

- Neem de batterij uit de camera wanneer de camera gedurende langere tijd niet zal worden gebruikt. Denk er wel aan dat de cameraklok weer zal moeten worden ingesteld.
- De batterij kan tijdens gebruik enigszins warm aanvoelen. Schakel voordat u de batterijen verwijdert, de camera uit en wacht tot de batterijen zijn afgekoeld.
- De capaciteit van batterijen neemt bij lage temperaturen enigszins af. Bewaar reservebatterijen op een warme plaats en vervang ze wanneer nodig. Koude batterijen die weer op temperatuur zijn gekomen, kunnen soms een deel van hun lading terugkrijgen.
- De prestaties van de batterijen kunnen door vingervlekken of vuil op de polen van de batterijen worden beïnvloed. Maak de polen schoon met een zachte, droge doek voordat u de batterijen in de camera plaatst.



Als de batterijen hebben gelekt, reinigt u het batterijcompartiment grondig voordat u nieuwe batterijen plaatst.



Als batterijvloeistof op uw handen of kleding komt, spoelt u de betreffende delen af met schoon stromend water. **Als de batterijvloeistof in contact komt met de ogen, spoelt u de ogen onmiddellijk uit met schoon stromend water en zoekt u medische hulp. Wrijf niet in uw ogen. Het niet in acht nemen van deze waarschuwing kan leiden tot permanent oogletsel.**

#### ■ NiMH-batterijen

De capaciteit van oplaadbare NiMH-batterijen kan tijdelijk verminderen wanneer ze gedurende langere tijd niet worden gebruikt of als ze herhaaldelijk worden opgeladen voordat ze volledig ontladen zijn. Dit is normaal en duidt niet op een defect. De capaciteit kan worden verhoogd door de batterijen enkele malen te ontladen met de onlaadoptie in het instellingenmenu van de camera en ze met een batterijlader weer op te laden.

ⓘ **ATTENTIE:** Gebruik de onlaadoptie niet bij alkalinebatterijen.

Ook als de camera is uitgeschakeld wordt een geringe hoeveelheid stroom verbruikt. NiMH-batterijen die gedurende langere tijd in de camera hebben gezeten, kunnen zodanig zijn uitgeput dat ze niet langer in staat zijn een lading vast te houden. De prestaties van batterijen kunnen ook verminderen wanneer ze worden gebruikt in zaklampen, e.d. Gebruik de onlaadoptie van het instellingenmenu van de camera om NiMH-batterijen te ontladen. Batterijen die hun lading zelfs nadat ze enkele malen zijn ontladen en opgeladen niet kunnen vasthouden, hebben het einde van hun levensduur bereikt en moeten worden vervangen.

NiMH-batterijen zijn oplaadbaar met een batterijlader (los verkrijgbaar). Batterijen

kunnen onmiddellijk na het opladen enigszins warm aanvoelen. Raadpleeg de gebruiksaanwijzing van de batterijlader voor meer informatie. Gebruik de lader alleen met compatibele batterijen.

NiMH-batterijen verliezen geleidelijk hun lading wanneer ze niet worden gebruikt.

#### ■ Afvalverwijdering

Lever lege batterijen in volgens de plaatselijke regels voor klein chemisch afval.

#### Netstroomadapters (los verkrijgbaar)

**Dit gedeelte is van toepassing op alle cameramodellen.** Gebruik uitsluitend FUJIFILM-netstroomadapters die voor gebruik met deze camera goedgekeurd zijn.

Andere adapters kunnen de camera beschadigen.

- Gebruik de netstroomadapter uitsluitend binnenshuis.
- Zorg ervoor dat de netstroomadapter goed op de camera wordt aangesloten.
- Schakel de camera uit voordat u de netstroomadapter afkoppelt. Koppel de adapter af door aan de stekker te trekken i.p.v. aan het snoer.
- Gebruik de netstroomadapter niet met andere apparaten.
- Niet demonteren.
- Stel de netstroomadapter niet bloot aan vuur of hoge temperaturen.
- Stel de netstroomadapter niet bloot aan sterke schokken.
- Tijdens gebruik kan de netstroomadapter warm aanvoelen. Dit is normaal.
- Wanneer de netstroomadapter de radio-ontvangst verstoort, moet de antenne opnieuw gericht of verplaatst worden.

### De camera gebruiken

Richt de camera niet op extreem heldere lichtbronnen, zoals de zon bij een onbewolkte lucht. Het niet in acht nemen van deze voorzorgsmaatregel kan schade aan de beeldsensor van de camera toebrengen.

### Maak proefopnamen

Voordat u foto's gaat maken van belangrijke gebeurtenissen (zoals een huwelijk of reis), kunt u het beste enkele testopnamen maken en bekijken zodat u zeker weet dat de camera goed werkt. FUJIFILM Corporation aanvaardt geen aansprakelijkheid voor schade of inkomstenderving voortkomend uit het niet goed functioneren van het product.

### Opmerkingen over auteursrechten

Opnamen gemaakt met uw digitale camera'systeem mogen zonder toestemming van de eigenaar niet worden gebruikt op een manier die de copyrightwetten overtreedt, tenzij deze uitsluitend voor privégebruik bedoeld zijn. Er zijn bepaalde beperkingen van toepassing bij het fotograferen van optredens op podia, evenementen en tentoonstellingen, zelfs wanneer de foto's alleen voor privégebruik bestemd zijn. De gebruiker wordt er ook op gewezen dat het overdragen van een geheugenkaart die foto's of gegevens bevat die onder de copyrightwetten vallen, uitsluitend toegestaan is binnen de beperkingen opgelegd door de regelgeving in het kader van deze auteursrechten.

### Hantering

Stel de camera tijdens het maken en opslaan van foto's niet bloot aan schokken om correcte opnames te garanderen.

### Vloeibare kristallen

In geval van beschadiging van het scherm moet de uiterste zorg worden betracht en ieder contact met de vloeibare kristallen worden vermeden. Neem onmiddellijk maatregelen als één van de volgende situaties zich voordoet:

- **Als vloeibare kristallen met uw huid in aanraking komen**, moet de betreffende plek onmiddellijk met een doek worden schoongemaakt en vervolgens met veel stromend water en zeep worden gewassen.
- **Als vloeibare kristallen in contact komen met de ogen**, moeten de ogen onmiddellijk gedurende minimaal 15 minuten met schoon stromend water worden uitgespoeld en moet medische hulp worden ingeroepen.
- **Als vloeibare kristallen worden ingeslikt**, moet de mond met veel schoon stromend water worden gespoeld. Drink grote hoeveelheden water en probeer over te geven. Roep daarna medische hulp in.

Hoewel het LCD-scherm met geavanceerde precisietechnologie is gefabriceerd, kan

het scherm pixels bevatten die altijd zijn verlicht of zijn nooit verlicht. Dit is geen defect. Beelden opgenomen met dit product zijn onveranderd.

### Informatie over handelsmerken

**XD-Picture Card** en  zijn handelsmerken van FUJIFILM Corporation. De hierin gebruikte lettertypen zijn uitsluitend ontwikkeld door DynaComware Taiwan Inc. Macintosh, QuickTime en Mac OS zijn in de Verenigde Staten en andere landen gedeponeerde handelsmerken van Apple Inc. Windows 7, Windows Vista en het Windows-logo zijn handelsmerken van de Microsoft-groep. Adobe en Adobe Reader zijn in de Verenigde Staten en/of andere landen geregistreerde handelsmerken of handelsmerken van Adobe Systems Incorporated. De SDHC- en SDXC-logo's zijn handelsmerken van SD-3C, LLC. Het HDMI-logo is een handelsmerk. YouTube is een handelsmerk van Google Inc. Alle overige in deze gebruiksaanwijzing genoemde handelsmerken zijn handelsmerken of geregistreerde handelsmerken van de betreffende rechthebbenden.

### Elektrische interferentie

Deze camera kan medische en luchtvaartapparatuur verstoren. Vraag in het ziekenhuis of bij de luchtvaartmaatschappij om toestemming voordat u uw fotocamera in een ziekenhuis of vliegtuig gebruikt.

### Kleurentelevisiesystemen

NTSC (National Television System Committee) is een kleurensysteem dat vooral in de Verenigde Staten, Canada en Japan wordt gebruikt. PAL (Phase Alternation by Line) is een kleurensysteem dat vooral in Europa en China wordt gebruikt.

### Exif Print (Exif ver. 2.3)

Exif Print is een recentelijk herzien bestandsformaat voor digitale camera's waarin samen met de foto informatie wordt opgeslagen over de manier waarop tijdens het afdrukken de optimale kleurenreproductie kan worden bereikt.

### BELANGRIJKE MEDEDELING: Lees eerst voordat u de software gebruikt

Direct of indirect exporteren, in zijn geheel of gedeeltelijk, van software met een licentie zonder de toestemming van de van toepassing zijnde bestuursorganen is verboden.

## MEDEDELINGEN

*Stel het apparaat niet bloot aan regen of vocht om gevaar voor brand en een schok te voorkomen.*

*Lees eerst de "Veiligheidsopmerkingen" en zorg dat u deze begrijpt voordat u de camera gebruikt.*

### Inleveren van elektrische en elektronische apparatuur in particuliere huishoudens

**In de Europese Unie, Noorwegen, IJsland en Liechtenstein:** Dit symbool op het product of in de handleiding en in de garantievoorwaarden en/of op de verpakking duidt aan dat dit product niet als huishoudelijk afval mag worden beschouwd. In plaats daarvan moet het apparaat bij een inzamelpunt voor recycling van elektrische en elektronische apparatuur worden ingeleverd.



Door dit product op juiste wijze te verwijderen helpt u potentiële negatieve gevolgen voor het milieu en de gezondheid van de mens voorkomen. Onjuiste verwerking van dit product kan het milieu schaden.

Dit symbool op de batterijen of accu's duidt aan dat deze batterijen niet als huishoudelijk afval mogen worden beschouwd.



Als uw apparaat eenvoudig verwijderbare batterijen of accu's bevat, dient u deze overeenkomstig de lokale regels afzonderlijk in te leveren.

De recycling van materialen helpt bij het behoud van natuurlijke bronnen. Neem contact op met uw gemeente, uw inzamelpunt voor het inleveren van huishoudelijk afval of de winkel waar u het product hebt gekocht voor meer gedetailleerde informatie over recycling van dit product.

**In landen buiten de Europese Unie, Noorwegen, IJsland en Liechtenstein:** Neem contact op met uw gemeente en vraag naar de juiste wijze waarop u dit product inclusief batterijen of accu's dient te verwijderen.

## Over deze gebruiksaanwijzing

Lees deze gebruiksaanwijzing en de waarschuwingen in het hoofdstuk "Voor uw veiligheid" (📖 ii) aandachtig door voordat u de camera in gebruik neemt. Informatie over specifieke onderwerpen vindt u aan de hand van onderstaand overzicht.

### **Taakindex** ..... 📖 ix

U weet wat u wilt doen, maar u weet niet hoe dat heet? U vindt de oplossing in de "Taakindex".

### **Problemen oplossen** 📖 102

Heeft u een specifiek probleem met de camera? U vindt de oplossing hier.

### **Verklarende woordenlijst** 📖 109

De betekenissen van sommige technische termen vindt u hier.

### **Inhoudsopgave** ..... 📖 xii

De "Inhoudsopgave" geeft een duidelijk overzicht van de gehele gebruiksaanwijzing. De belangrijkste camerafuncties worden er in behandeld.

### **Waarschuwingvensters en -aanduidingen** ..... 📖 106

Lees hier wat het knipperende pictogram of foutmelding in het LCD-scherm betekent.

### **Beperkingen op de camera-instellingen** ..... 📖 116

Zie pagina 116 voor beperkingen op de beschikbare opties in elke opnamestand.

### **Geheugenkaarten**

Foto's worden op optionele SD-, SDHC- en SDXC-geheugenkaarten (📖 16) bewaard, in deze gebruiksaanwijzing verwijzend naar "geheugenkaarten."



## Taakindex

Onderdelen vinden aan de hand van hun taak.

### ■ Lenzen verwisselen

Lenzen bevestigen .....	11
Lenzen verwijderen.....	11

### ■ Foto's maken

De optische zoeker.....	20
Energiebeheer.....	23
De zelfontspanner.....	41

### ■ Een beeldkwaliteit en -formaat kiezen

Beeldformaat.....	67
Beeldkwaliteit .....	67
RAW-afbeeldingen.....	53
Kleurruimte.....	83

### ■ Scherpstellen

Scherpstelstand.....	45
Scherpstelframe selecteren .....	47
Scherpstelvergrendeling.....	43
Handmatige scherpstelling.....	45

### ■ Belichting aanpassen

ISO-gevoeligheid.....	48
Lichtmeting.....	49
Automatisch belichtingsprogramma .....	24
Sluiterprioriteit automatische belichting .....	25
Diafragma prioriteit automatische belichting ...	26
Handmatige belichting .....	27
Lange tijdopnamen .....	28
Belichtingsvergrendeling .....	43
Belichtingscorrectie .....	29

### ■ Kleuren aan de lichtbron aanpassen

Witbalans .....	32
Filmsimulatie .....	51
Dynamisch bereik.....	68
Kleur/toon/scherpte.....	68, 69

■ Een drivestand kiezen

Seriefotografie .....	34
Bracketing .....	35
Panorama's .....	37
Films .....	39

■ De flitser gebruiken

Flitserfotografie .....	54
Flitsstand .....	54
Flitscorrectie .....	72
Optionele flitsers .....	54, 97

■ Aangepaste instellingen

Een functie aan de <b>Fn</b> -knop toewijzen .....	50
Instellingen voor opslaan en terugnemen .....	52

## Productverzorging

---

**Camerabehuizing:** Om uw camera in een goede staat te houden, is het aan te raden de camerabehuizing na elk gebruik met een zachte, schone doek schoon te maken. Gebruik geen alcohol, verfverdunner of andere vluchtige chemicaliën. Deze kunnen vervormingen of verkleuringen van het leer van de camerabehuizing tot gevolg hebben. Vloeistoffen op de camera moeten onmiddellijk worden verwijderd met een zachte, droge doek. Gebruik een blaaskwast om stof van de monitor te verwijderen, zodat krassen worden vermeden en neem het vervolgens met een zachte, droge doek af. Vlekken kunnen worden verwijderd met een FUJIFILM-lensreinigingsdoekje waarop een kleine hoeveelheid lensreinigingsvloeistof is aangebracht. Vervang de dop van de behuizing om binnendringen van stof in de camera te voorkomen wanneer er geen lens is bevestigd.

**Beeldsensor:** Stof op de beeldsensor kan worden verwijderd met behulp van de optie  **SENSORREINIGING** in het instellingenmenu (📖 82).

**Lenzen:** Gebruik een blaaskwast om stof te verwijderen en neem vervolgens met een zachte, droge doek af. Vlekken kunnen worden verwijderd met een FUJIFILM-lensreinigingsdoekje waarop een kleine hoeveelheid lensreinigingsvloeistof is aangebracht. Plaats de voorste en achterste dop terug op de camera wanneer de lens niet in gebruik is.

# Inhoudsopgave

Voor uw veiligheid .....	ii
Veiligheidsopmerkingen .....	ii
MEDEDELINGEN .....	vii
Over deze gebruiksaanwijzing .....	viii
Taakindex .....	ix
Productverzorging .....	xi

## Voordat u begint

Meegeleverde accessoires .....	1
Delen van de camera .....	2
De keuzeschakelaar .....	4
De instelschijf .....	4
De <b>Q</b> (Snelmenu)-knop .....	5
Cameraschermen .....	6
Fotograferen: De optische zoeker .....	6
Fotograferen: Elektronische zoeker .....	7
Fotograferen: LCD-scherm .....	7
Afspelen: Elektronische zoeker/LCD-scherm .....	8

## Eerste stappen

De draagriem bevestigen .....	9
Een lens bevestigen .....	11
De batterij opladen .....	12
De batterij en een geheugenkaart plaatsen .....	13
Compatibele geheugenkaarten .....	16
De camera in- en uitschakelen .....	17
Basisinstellingen .....	18
Een weergave kiezen .....	19
De hybridezoeeker gebruiken .....	20
De <b>DISP/BACK</b> -knop .....	21
De optische zoeker: Opname .....	21
Elektronische zoeker: Opname .....	21
LCD-scherm: Opname .....	21
Elektronische zoeker/LCD-scherm: Afspelen .....	22
Energiebeheer .....	23



## Foto's maken

Programma AE (P) .....	24
Sluiter AE (S) .....	25
Diafragma AE (A) .....	26
Handmatige belichting (M) .....	27
Lange tijdopnamen (T/B) .....	28
Tijd (T) .....	28
Bulb (B) .....	28
Belichtingscorrectie .....	29
Scherpstellen en foto's maken .....	30

**Meer over fotografie**

 Macrostand (close-ups) .....	31
Witbalans.....	32
 Continu fotograferen (seriestand) .....	34
Bracketing.....	35
Multi-belichtingen .....	36
Panorama's .....	37
 High-Definition (HD)-films opnemen .....	39
Voorafgaand aan de opname .....	40
 De zelfontspanner gebruiken .....	41
Belichting-/scherpstelvergrendeling.....	43
Scherpstelstand .....	45
Scherpstelframe selecteren .....	47
Gevoeligheid .....	48
Lichtmeting .....	49
De Fn-knop.....	50
Filmsimulatie.....	51
Instellingen opslaan.....	52
Foto's opnemen in RAW-formaat .....	53
 Fotograferen met flitser .....	54

**Foto's bekijken**

<b>Foto's schermvullend bekijken</b> .....	56
Foto-informatie bekijken .....	57
Afspeelzoom .....	57
Multi-frame afspelen .....	58
<b>Films bekijken</b> .....	59
<b>Foto zoeken</b> .....	60
 <b>Fotoboekhelp</b> .....	61
Een fotoboek maken .....	61
Fotoboeken bekijken .....	62
Fotoboeken bewerken of verwijderen.....	62
<b>Panorama's bekijken</b> .....	63
<b>Foto's bekijken die in serie zijn genomen</b> .....	64
 <b>Foto's wissen</b> .....	65
<b>JPEG-kopieën van RAW-foto's maken</b> .....	66

## Menu's

<b>De menu's gebruiken: Opnamestand</b> .....	67
De opties van het menu Opnamestanden .....	67
ISO .....	67
BEELDGROOTTE .....	67
BEELDKWALITEIT .....	67
DYNAMISCH BEREIK .....	68
FILMSIMULATIE .....	68
FILMSIMULATIE BKT .....	68
ZELFONTSPANNER .....	68
WITBALANS .....	68
KLEUR .....	68
SCHERPTE .....	69
HIGHLIGHT TINT .....	69
SCHADUWTINT .....	69
RUISONDERDRUKKING .....	69
L BEL. RO .....	69
KIES INST. OP MAAT .....	69
BEW/BEW INST. OP M .....	69
SCHERPSTELLING .....	69
GECORRIGEERD AF-KADER .....	70
BRANDPUNTSAFSTELLING INSTEL .....	70
OPNAME ZONDER LENS .....	70
FUNCTIET .....	70
MULTI-BELICHTING .....	70
DISP. INST. OP MAAT .....	71

COMP.RICHTL .....	71
AF-HULPLICHT .....	72
MODUS AE/AF-VERGR .....	72
KNOP AE/AF-VERGR .....	72
AUTOROT. WEERG. .....	72
FLITSERFUNCTIE .....	72
FLITSLICHT .....	72
VERWIJDER R. OGEN .....	73
BEWAAR ORIGINEEL .....	73
FILMMODUS .....	73
<b>De menu's gebruiken: Afspeelstand</b> .....	74
Opties in het menu Afspelen .....	74
RAW-CONVERSIË .....	74
WISSEN .....	74
BEELDUITSNEDE .....	74
NIEUW FORMAAT .....	75
BEVEILIGEN .....	75
FOTO DRAAIEN .....	75
VERWIJDER R. OGEN .....	76
DIAVOORSTELLING .....	76
FOTOBOEKHULP .....	77
MARK. VOOR OPL .....	77
EEN FOTO ZOEKEN .....	77
PRINTOPDRACHT (DPOF) .....	77
BEELDVERHOUDING .....	78
AFSPEEL VOLUME .....	78

Het instellingenmenu.....	79
Het instellingenmenu gebruiken .....	79
De opties van het instellingenmenu .....	80
 DATUM/TIJD .....	80
 TIJDVERSCHIL.....	80
 言語/LANG. ....	80
 RESET.....	80
 STILLE STAND .....	80
 NUMMERING .....	81
 SCHERPSTELRING .....	81
 LCD HELDERHEID .....	81
 ENERGIEBESPARINGSFUNCTIE .....	81
 SNELST .....	81
 UITSCHAKELEN.....	82
 BEDIENING VOL.....	82
 WEERGAVE.....	82
 SENSORREINIGING .....	82
 KLEURR .....	83
 UITLEG TONEN .....	83
 EENHEDEN AF-SCHAAL.....	83
 SCHERMKLEUR .....	83
 FORMATTEREN .....	83

## Aansluitingen

Foto's op een televisietoestel bekijken .....	84
Foto's afdrukken via USB.....	85
De camera aansluiten .....	85
Geselecteerde foto's afdrukken .....	85
De DPOF-printopdracht afdrukken.....	86
Een DPOF-printopdracht aanmaken.....	87
MET DATUM  / ZONDER DATUM.....	88
ALLES RESETTEN .....	89
Foto's op een computer bekijken.....	90
Windows: MyFinePix Studio installeren.....	90
Macintosh: FinePixViewer installeren .....	92
De camera aansluiten .....	94

**Technische informatie**

Optionele accessoires.....	96
Accessoires van FUJIFILM .....	96
Aanbevolen accessoires van derden.....	98
De camera op andere apparaten aansluiten .....	99
Onderhoud van de camera .....	100
Opslag en gebruik .....	100
Op reis .....	100
De beeldsensor reinigen .....	101

**Probleemoplossing**

Problemen en oplossingen.....	102
Waarschuwingvensters en -aanduidingen.....	106

**Appendix**

Verklarende woordenlijst.....	109
Capaciteit geheugenkaart .....	110
Technische gegevens.....	111
Beperkingen op de camera-instellingen.....	116



# Voordat u begint

## Symbolen en conventies

In deze gebruiksaanwijzing worden de volgende symbolen gebruikt:

- ① Informatie die moet worden gelezen voordat u de camera in gebruik neemt en leert hoe de camera correct moet worden bediend.
- ◆ Aanvullende informatie die tijdens het gebruik van de camera van pas kan komen.
- 📖 Pagina's elders in deze gebruiksaanwijzing waarop andere relevante informatie staat.

Menu's en andere teksten die in de weergaven van de camera verschijnen, worden **vetgedrukt** weergegeven. In de illustraties in deze gebruiksaanwijzing worden schermen van de camera ten behoeve van de duidelijkheid soms enigszins vereenvoudigd afgebeeld.

## Meegeleverde accessoires

De volgende accessoires worden bij de camera meegeleverd:



NP-W126 oplaadbare batterij

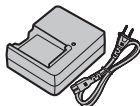

BC-W126-batterijlader

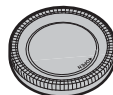

Behuizingdop



USB-kabel



CD-ROM



Bevestigingsgereedschap clipje



Metalen clipjes draagriem (x 2)

- Gebruiksaanwijzing (deze handleiding)
- Schouderriem
- Beschermkappen (x 2)
- Lens dioptrieregeling (geïnstalleerd in camera)

## Delen van de camera

Voor meer informatie, zie de pagina rechts van elk item.

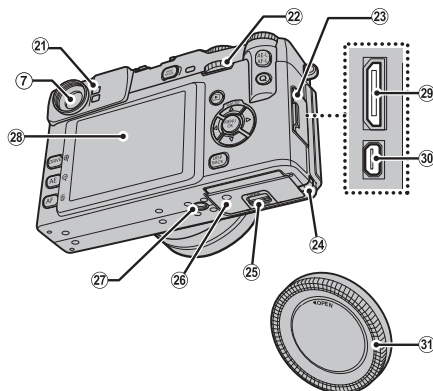
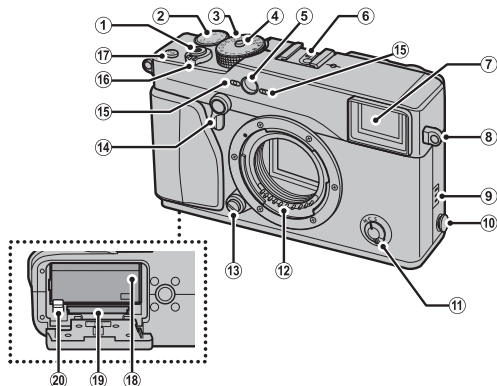

<b>1</b> Sluiterknop .....	30	<b>11</b> Selectieknop scherpstelstand .....	45	<b>22</b> Instelschijf .....	4
<b>2</b> Instelschijf belichtingscorrectie .....	29	<b>12</b> Lenssignaalcontacten .....	11	<b>23</b> Afdekkapje aansluiting .....	84, 85, 94
<b>3</b> Instelschijf sluitertijd .....	24, 25, 26, 27	<b>13</b> Ontspanknop lens .....	11	<b>24</b> Afdekkapje kabelaanluiting voor DC-koppelstuk .....	
<b>4</b> Instelschijfontspanner .....	25, 27	<b>14</b> Selectieknop zoeker .....	20	<b>25</b> Vergrendeling afdekkapje .....	
<b>5</b> AF-hulpverlichting .....	72	<b>15</b> Microfoon .....	39	batterijencompartiment .....	13, 14
Zelfontspannerlampje .....	41	<b>16</b> ON/OFF-schakelaar .....	17	<b>26</b> Afdekkapje batterijencompartiment .....	13
<b>6</b> Accessoireschoentje .....	55, 99	<b>17</b> Fn (Functie)-knop .....	50	<b>27</b> Bevestigingspunt statief .....	
<b>7</b> Zoekervenster .....	20	<b>18</b> Batterijencompartiment .....	13	<b>28</b> LCD-monitor .....	6
<b>8</b> Bevestigingsoog draagriem .....	9	<b>19</b> Geheugenkaartsleuf .....	14	<b>29</b> HDMI-miniaansluiting .....	84
<b>9</b> Luidspreker .....	59	<b>20</b> Batterijvergrendeling .....	13, 15	<b>30</b> USB-aansluiting .....	85, 94
<b>10</b> Synchronisatieaansluiting .....	55	<b>21</b> Oogsensor .....	19	<b>31</b> Behuizingdop .....	11

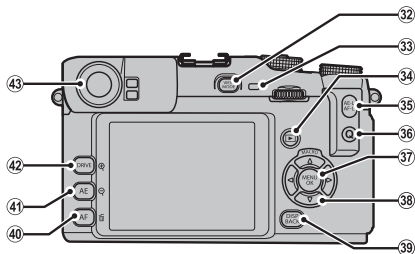

- 32 VIEW MODE-knop.....19
- 33 Indicatorlamp (zie hieronder)
- 34 ▶ (afspeel)-knop.....56
- 35 AFL/AEL (scherpstelvergrendeling/belichting)-knop.....43, 45
- 36 Q (snelmenu)-knop .....5
- 37 MENU/OK-knop.....4
- 38 Selectieknop.....4
- 39 DISP (display)/BACK-knop .....21
- ⏏ (stille stand)-knop .....30
- 40 AF (autofocus)-knop.....46, 47
- 🗑️ (verwijderen)-knop.....56
- 41 AE (automatische belichting)-knop.....49
- 🔍 (afspelen uitzoemen)-knop .....57, 58
- 42 DRIVE-knop .....34
- 🔍 (afspelen inzoomen)-knop .....57, 58
- 43 Lens dioptrieregelaar.....6, 98

### De indicatorlamp

De indicatorlamp geeft de status van de camera als volgt weer:

De indicatorlamp	Status van de camera
Brandt groen	De scherpstelling is vergrendeld.
Knippert groen	Waarschuwing voor bewegingsonscherpte, scherpstelling of belichting. De foto kan worden gemaakt.
Knippert groen en oranje	Bezig met een opname. Er kunnen extra foto's worden gemaakt.
Brandt oranje	Bezig met een opname. Er kunnen momenteel geen extra foto's worden gemaakt.
Knippert rood	Lens of geheugenfout.

De indicatorlamp

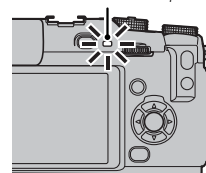



❖ Waarschuwingen kunnen tevens in de weergave verschijnen (🗨️ 106).

## **De keuzeschakelaar**

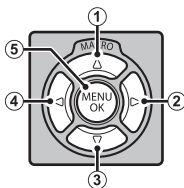
Druk op de selectieknop omhoog (1), rechts (2), omlaag (3) of links (4) om items te markeren en druk op **MENU/OK** (5) om te selecteren. Het indrukken van de keuzeknop omhoog (**MACRO**) tijdens het fotograferen geeft de macro-opties weer (31).



### **Bedieningsvergrendeling**

Druk op **MENU/OK** totdat  wordt weergegeven om per ongeluk weergeven van macro-opties te vermijden tijdens het fotograferen. De bediening kan worden ontgrendeld door op **MENU/OK** te drukken tot  niet langer wordt weergegeven.

## **De instelschijf**

De instelschijf kan worden gebruikt om door de menu's te navigeren en de meest recente foto te bekijken (56) en om opties in de weergave van het snelmenu te selecteren (5).



Druk op het midden van de instelschijf om in te zoomen op het scherpselgebied dat is geselecteerd voor handmatige scherpstelling (46) of op het actieve scherpselgebied tijdens weergave (57).



**De Q (Snelmenu)-knop**

Druk op **Q** voor snelle toegang tot de volgende items:

Beschrijving	
KIES INST. OP MAAT	52
ISO	48
DYNAMISCH BEREIK	68
WITBALANS	32
RUISONDERDRUKKING	69
BEELDGROOTTE	67

Beschrijving	
BEELDKWALITEIT	67
FILMSIMULATIE	51
HIGHLIGHT TINT	69
SCHADUWTINT	69
KLEUR	68
SCHERPTE	69

Beschrijving	
ZELFONTSPANNER	41
SCHERPSTELLING	69
FLITSERFUNCTIE	54
LCD HELDERHEID	81

**1** Druk op **Q** om het snelmenu weer te geven tijdens het fotograferen.

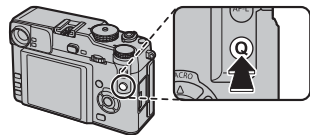

**2** Gebruik de selectieknop om items te markeren en om aan de instelschijf te draaien om wijzigingen aan te brengen.



**3** Druk op **Q** om af te sluiten wanneer de instellingen zijn voltooid.

Houd de **Q**-knop ingedrukt voor snelle toegang tot de persoonlijke instellingsbanken.

## Cameraschermen

Tijdens het maken en afspelen van foto's kunnen de volgende indicators verschijnen. Indicators verschillen afhankelijk van de camera-instellingen.

### Fotograferen: De optische zoeker

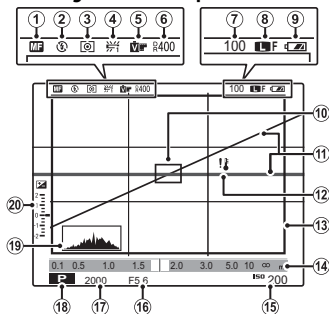

1 Handmatige scherpstelindicator.....	45	11 Virtuele horizon.....	71
2 Flitsersstand.....	54	12 Temperatuurwaarschuwing.....	108
3 Lichtmeting.....	49	13 Helder frame	
4 Witbalans.....	32	14 Afstandsindicator.....	45, 83
5 Filmsimulatie.....	51	15 Gevoeligheid.....	48
6 Dynamisch bereik.....	68	16 Diafragma.....	24, 26, 27
7 Aantal beschikbare foto's.....	81, 110	17 Sluittijd.....	24, 25, 27
8 Beeldkwaliteit en -formaat.....	67	18 Opnamestand.....	24, 25, 26, 27, 28
9 Batterijniveau.....	17	19 Histogram.....	22
10 Scherpstelframe.....	43, 47	20 Belichtingscorrectie/ belichtingsindicator.....	27, 29

### Scherpstelling zoeker

De scherpstelling van de zoeker kan worden aangepast met behulp van de lenzen van de dioptrieregeling die verkrijgbaar zijn in de detailhandel (📖 98).

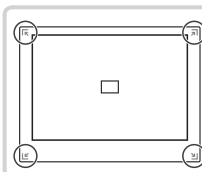

Wordt weergegeven als de randen van de foto zich buiten het kader van het EVF bevinden.

## Fotograferen: Elektronische zoeker

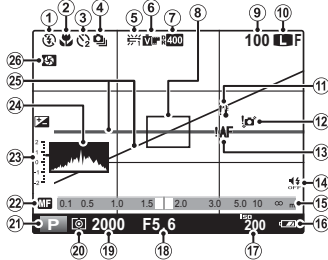

1	Flitserstand.....	54	15	Afstandsindicator.....	45, 83
2	Macrostand (close-up).....	31	16	Batterijniveau.....	17
3	Zelfontspannerindicator.....	41	17	Gevoeligheid.....	48
4	Continustand.....	34	18	Diafragma.....	24, 26, 27
5	Witbalans.....	32	19	Sluירתijd.....	24, 25, 27
6	Filmsimulatie.....	51	20	Lichtmeting.....	49
7	Dynamisch bereik.....	68	21	Opnamestand.....	24, 25, 26, 27, 28
8	Scherpstelframe.....	43, 47	22	Handmatige scherpstelindicator.....	45
9	Aantal beschikbare foto's.....	81, 110	23	Belichtingscorrectie/ belichtingsindicator.....	27, 29
10	Beeldkwaliteit en -formaat.....	67	24	Histogram.....	22
11	Temperatuurwaarschuwing.....	108	25	Virtuele horizon.....	71
12	Onscherptewaarschuwing.....	106	26	Scherptedieptevoorbeeld.....	26
13	Scherpstelwaarschuwing.....	30, 106			
14	Indicator stille stand.....	30, 80			

## Fotograferen: LCD-scherm

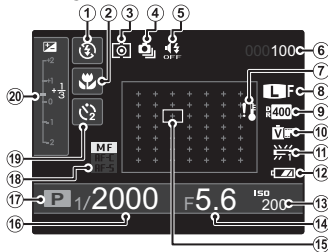

1	Flitserstand.....	54	11	Witbalans.....	32
2	Macrostand (close-up).....	31	12	Batterijniveau.....	17
3	Lichtmeting.....	49	13	Gevoeligheid.....	48
4	Continustand.....	34	14	Diafragma.....	24, 26, 27
5	Stille standindicator.....	30, 80	15	Scherpstelframe/scherpstelpunt.....	43, 47
6	Aantal beschikbare foto's.....	81, 110	16	Sluירתijd.....	24, 25, 27
7	Temperatuurwaarschuwing.....	108	17	Opnamestand.....	24, 25, 26, 27, 28
8	Beeldkwaliteit en -formaat.....	67	18	Scherpstelstand.....	45
9	Dynamisch bereik.....	68	19	Zelfontspannerindicator.....	41
10	Filmsimulatie.....	51	20	Belichtingscorrectie/ belichtingsindicator.....	27, 29

## ■ Afspelen: Elektronische zoeker/LCD-scherm

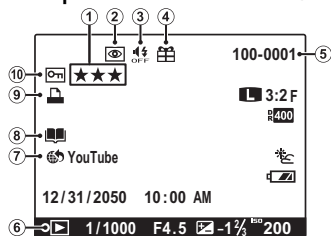

<b>1</b> Waardering.....	56	<b>6</b> Indicator afspeelstand .....	56
<b>2</b> Indicator rode-ogenverwijdering .....	73	<b>7</b> Markeren voor uploaden naar.....	77
<b>3</b> Indicator stille stand .....	30, 80	<b>8</b> Indicator fotoboekhulp .....	61
<b>4</b> Geschenkbild .....	56	<b>9</b> DPOF-afdrukindicator .....	87
<b>5</b> Framenummer.....	81	<b>10</b> Beveiligd beeld .....	75



# Eerste stappen

## De draagriem bevestigen

Maak de draagriemclipjes aan de camera vast en daarna aan de draagriem.

### 1 Open een draagriemclipje.

Gebruik het draagriemgereedschap om het draagriemclipje zoals aangegeven te openen.



① Bewaar het gereedschap op een veilige plaats. U zult het nodig hebben om de draagriemclipjes te openen bij het losmaken van de draagriem.

### 2 Plaats het draagriemclipje op het oogje.

Haak het bevestigingssoog vast in de opening van het clipje. Verwijder het gereedschap en houd het clipje met de andere hand op zijn plek.

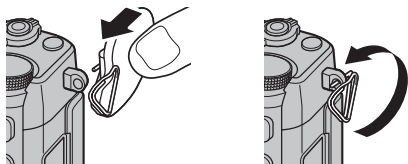

### 3 Haal het clipje door het oogje.

Draai het clipje totdat het volledig door het oogje is en dichtklikt.

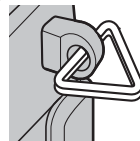

### 4 Bevestig een beschermkapje.

Plaats het beschermkapje over het oogje, zoals weergegeven. De zwarte kant moet richting de camera wijzen. Herhaal de stappen 1–4 voor het tweede oogje.

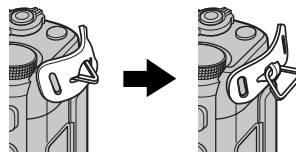

### 5 Plaats de draagriem.

Haal de draagriem door het beschermkapje en de draagriemring.

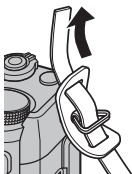

### 6 Maak de draagriem vast.

Maak de draagriem vast zoals afgebeeld. Herhaal de stappen 5–6 voor het tweede oogje.

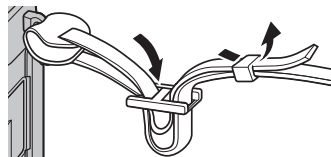

- ⓘ Zorg ervoor dat de draagriem goed vastzit om te voorkomen dat de camera valt.

## Een lens bevestigen

Bevestig lenzen zoals hieronder beschreven.

ⓘ Zorg is vereist om te voorkomen dat stof de camera binnendringt tijdens het bevestigen en verwijderen van lenzen.

### 1 Verwijder de behuizingdop en achterste dop.

Verwijder de behuizingdop van de camera en de achterste dop van de lens.

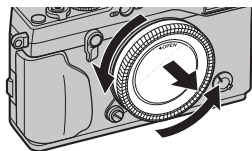

ⓘ Raak de interne delen van de camera niet aan.

### 2 Bevestig de lens.

Plaats de lens op het bevestigingspunt, houd de markering op de lens en de camera op één lijn en draai vervolgens aan de lens totdat het op zijn plaats klikt.

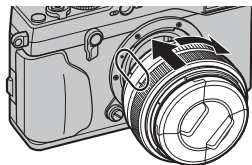

ⓘ Druk niet op de ontspanknop van de lens tijdens het bevestigen van de lens.

#### ● ● Lenzen verwijderen

Schakel, om de lens te verwijderen, de camera uit en druk vervolgens op de ontspanknop van de lens en draai aan de lens zoals aangeduid.

*Ontspanknop lens*



ⓘ Plaats de dop van de behuizing wanneer er geen lens is bevestigd om te voorkomen dat stof zich in de camera ophoopt.

#### ● ● Ondersteunde lenzen (96)

De camera is geschikt voor optionele XF18mmF2 R, XF35mmF1.4 R en XF60mmF2.4 R Macro verwisselbare lenzen.

## De batterij opladen

De batterij is bij verschepping uit de fabriek niet opgeladen. Laad de batterij vóór gebruik op.

### 1 Plaats de batterij in de lader.

Plaats de batterij in de meegeleverde batterijlader, zoals aangeduid.

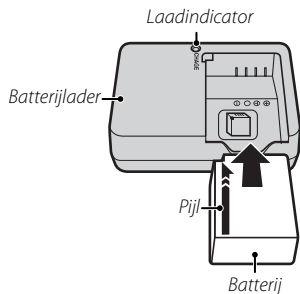

De camera gebruikt een NP-W126 oplaadbare batterij.

### 2 Sluit de lader aan op een stopcontact.

Steek de stekker van de lader in een stopcontact. De laadindicator licht op.

#### De laadindicator

De laadindicator geeft de voortgang van het opladen als volgt weer:

Laadindicator	Laadtoestand	Actie
Uit	Geen batterij geplaatst.	Plaats de batterij.
	Batterij volledig opgeladen.	Verwijder de batterij.
Aan	De batterij wordt opgeladen.	—
Knippert	Batterij defect.	Trek de stekker van de lader uit het stopcontact en verwijder de batterij.

### 3 Laad de batterij op.

Verwijder de batterij zodra het opladen is voltooid. Raadpleeg de technische gegevens (📖 114) voor laadtijden (bedenk dat de laadtijd bij lage temperaturen toenemen).

- ⚠️ Trek de stekker van de lader uit het stopcontact wanneer deze niet wordt gebruikt.

## De batterij en een geheugenkaart plaatsen

De camera heeft geen intern geheugen; in plaats daarvan worden foto's op optionele SD-, SDHC- en SDX-geheugenkaarten (apart verkrijgbaar). Plaats, na het opladen van de batterij, de batterij en geheugenkaarten zoals hieronder beschreven.

### 1 Open de afdekkap van het batterijencompartiment.

Verschuif de vergrendeling van het batterijencompartiment zoals aangeduid en open het afdekkapje van het batterijencompartiment.

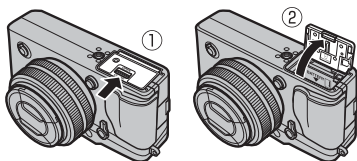

- ① Open het afdekkapje van het batterijencompartiment nooit wanneer de camera is ingeschakeld. Het niet in acht nemen van deze voorzorgsmaatregel kan beschadiging van fotobestanden of geheugenkaarten tot gevolg hebben.
- ② Gebruik niet te veel kracht wanneer u de afdekkap van het batterijencompartiment opent of sluit.

### 2 Plaats de batterij.

Plaats de batterij zoals afgebeeld in het batterijcompartiment. Gebruik de batterij om de batterijvergrendeling aan de kant te duwen.

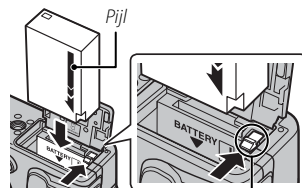

Batterijvergrendeling

- ① Plaats de batterij in de juiste richting. **Oefen geen kracht uit en probeer niet de batterij achterstevoren of ondersteboven in het compartiment te plaatsen.** De batterij schuift moeiteloos in de juiste richting.

### 3 Plaats de geheugenkaart.

Houd de geheugenkaart in de richting zoals rechts wordt aangegeven en schuif deze in het apparaat totdat deze aan de achterkant van de sleuf vastklikt.



① Zorg ervoor dat de kaart in de juiste richting is geplaatst; steek de kaart er niet onder een hoek in en oefen geen kracht uit.

① SD-/SDHC-/SDXC-geheugenkaarten kunnen worden vergrendeld, zodat de kaart niet geformatteerd kan worden en er geen foto's opgeslagen of gewist kunnen worden. Schakel deze schrijfbeveiliging met het schakelaartje uit voordat u de geheugenkaart in de camera plaatst.

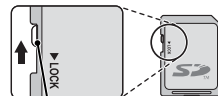

Schakelaar voor schrijfbeveiliging

### 4 Sluit het afdekkapje van het batterijencompartiment.

Verschuif de vergrendeling van het batterijencompartiment zoals aangeduid en sluit het afdekkapje van het batterijencompartiment.

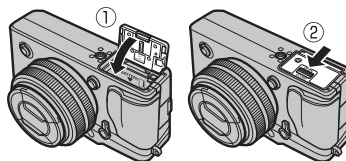

### De batterij en de geheugenkaart verwijderen

Voordat u de batterij of de geheugenkaart verwijdert, **moet de camera worden uitgeschakeld** waarna de afdekkap van het batterijcompartiment kan worden geopend.

Druk de batterijvergrendeling opzij om de batterij vrij te geven en laat de batterij uit de camera glijden.

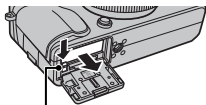

Batterijvergrendeling

De geheugenkaart kan worden verwijderd door de kaart omlaag te drukken en langzaam omhoog te laten komen. De geheugenkaart kan nu met de hand worden verwijderd. Bij het verwijderen van een geheugenkaart kan de kaart te snel uit de sleuf schieten. Gebruik uw vinger om deze tegen te houden en laat de kaart zachtjes los.

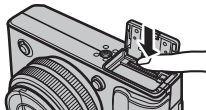

### ⓘ Batterijen

- Maak de polen van de batterij schoon met een zachte, droge doek. Anders kan de batterij mogelijk niet worden opgeladen.
- Plak geen etiketten of andere voorwerpen op de batterij. Anders kan de batterij mogelijk niet meer uit de camera worden genomen.
- Voorkom dat de batterijpolen worden kortgesloten. Anders kan de batterij oververhit raken.
- Lees de voorzorgsmaatregelen in "De batterij en voeding" (iv).
- Gebruik alleen een voor de batterij voorgeschreven batterijlader. Anders kan de batterij en/of de batterijlader defect raken.
- Probeer niet de labels van de batterij te halen of de behuizing te openen.
- De batterij verliest geleidelijk haar lading, zelfs wanneer de batterij niet wordt gebruikt. Laad de batterij een of twee dagen vóór gebruik op.

## ■ Compatibele geheugenkaarten

FUJIFILM en SanDisk SD-, SDHC en SDXC-geheugenkaarten zijn goedgekeurd om in deze camera te worden gebruikt. Een volledige lijst met goedgekeurde geheugenkaarten is beschikbaar op [http://www.fujifilm.com/support/digital\\_cameras/compatibility/](http://www.fujifilm.com/support/digital_cameras/compatibility/). Met andere geheugenkaarten kan de werking niet worden gegarandeerd. De camera is niet geschikt om te worden gebruikt met **xD-Picture Cards** of **Multi-MediaCard (MMC)**-apparaten.



### ① Geheugenkaarten

- *Voorkom dat de camera wordt uitgeschakeld of dat de geheugenkaart wordt verwijderd terwijl de camera bezig is met het formatteren van de geheugenkaart of met het wegschrijven of wissen van gegevens.* Anders kan de geheugenkaart worden beschadigd.
- Nieuwe geheugenkaarten moeten vóór het eerste gebruik worden geformatteerd en alle geheugenkaarten die in een computer of ander apparaat zijn gebruikt, moeten ook weer worden geformatteerd. Zie pagina 83 voor meer informatie over het formatteren van geheugenkaarten.
- Geheugenkaarten zijn klein en kunnen worden ingeslikt; bewaar geheugenkaarten buiten het bereik van kinderen. Roep onmiddellijk medische hulp in wanneer een kind een geheugenkaart heeft ingeslikt.
- miniSD- of microSD-adapters die groter of kleiner zijn dan de standaardafmetingen van een SD-/SDHC-/SDXC-kaart, worden mogelijk niet normaal uitgeworpen. Breng de camera naar een erkend servicecenter als dit gebeurt. Probeer de kaart niet met geweld uit de camera te halen.
- Plak geen etiketten op geheugenkaarten. Etiketten die losraken kunnen defecten veroorzaken.
- Bij sommige soorten SD-/SDHC-/SDXC-geheugenkaarten kunnen filmopnamen onderbrekingen vertonen. Gebruik een **CLASS 10**-kaart of beter bij het opnemen van HD-films.
- Door het formatteren van een geheugenkaart of het interne geheugen wordt een map aangemaakt waarin de foto's worden opgeslagen. U mag deze map niet verwijderen of hernoemen. Ook mag u de fotobestanden in deze map niet bewerken, wissen of hernoemen met een computer of ander apparaat. Gebruik de camera altijd om foto's te verwijderen; kopieer voor het bewerken en hernoemen van bestanden deze naar een computer en bewerk of hernoem de kopieën, en niet de originele bestanden. Het hernoemen van bestanden op de camera kan problemen veroorzaken tijdens het afspelen.



## De camera in- en uitschakelen



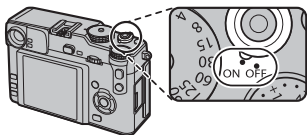

Draai de **ON/OFF**-schakelaar naar **ON** om de camera aan te zetten. Selecteer **OFF** om de camera uit te schakelen.

- Druk op de -knop om het afspelen te starten. Druk de ontspanknop half in om terug te keren naar de opnamestand.
  - De camera wordt automatisch uitgeschakeld als deze niet wordt bediend gedurende de tijdsduur die is ingesteld voor  **UITSCHAKELEN** (82). Druk de ontspanknop half in of draai de **ON/OFF**-schakelaar naar **OFF** en vervolgens weer naar **ON** om de camera te reactiveren nadat deze werd automatisch uitgeschakeld.
  - Zie pagina 23 voor meer informatie over energiebesparing en opstartopties.
- ⓘ Vingervlekken en vuil op de lens of de zoeker zijn van invloed op de kwaliteit van de foto's of het zicht door de zoeker. Zorg dat de lens en de zoeker schoon blijven.



### Batterijniveau

Controleer het batterijniveau nadat u de camera inschakelt.

Indicator	Beschrijving
 (wit)	Batterij gedeeltelijk ontladen.
 (wit)	Batterij voor meer dan de helft ontladen
 (rood)	Batterij bijna leeg. Zo snel mogelijk opladen.
 (knippert rood)	Batterij is leeg. Zet de camera uit en vervang de batterijen.



# Basisinstellingen

Wanneer de camera voor het eerst wordt ingeschakeld, verschijnt er een taalkeuzevenster. Stel de camera in volgens onderstaande aanwijzingen (u kunt op elk gewenst moment de klok opnieuw instellen of een andere taal kiezen met de opties  **DATUM/TIJD** of  **言語/LANG.** van het instellingenmenu; zie pagina 80 voor informatie over het oproepen van het instellingenmenu).

## 1 Kies een taal.



Selecteer een taal en druk op **MENU/OK**.



- ◆ Druk op **DISP/BACK** om de huidige stap over te slaan. De stappen die u nu overslaat worden nogmaals getoond wanneer u de camera opnieuw inschakelt.

## 2 Stel datum en tijd in.



Draai de selectieknop naar links of rechts om het jaar, de maand, de dag, het uur of de minuten te selecteren en druk op omhoog of omlaag om de juiste waarden in te stellen. Om de volgorde te veranderen waarin het jaar, de maand en de datum worden weergegeven, selecteert u de datumnotatie en drukt u op de selectieknop omhoog of omlaag. Druk op **MENU/OK** om de opnamestand te verlaten wanneer de instellingen zijn voltooid.



- ◆ Als er gedurende langere tijd geen batterij in de camera zit, wordt de cameraklok teruggezet en wordt de taalkeuzevenster weergegeven wanneer de camera wordt ingeschakeld.

## Een weergave kiezen

De camera is voorzien van een hybride optische/elektronische zoeker (OVF/EVF) en een LCD-scherm (LCD). Druk op **VIEW MODE** om het type weergave te kiezen.

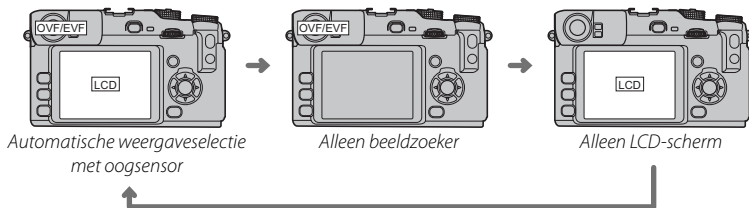
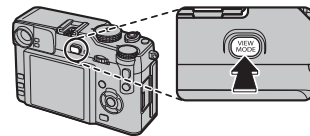

### ● Automatische weergaveselectie

In deze stand gaat de zoeker automatisch aan wanneer u uw oog tegen de zoeker houdt. Het LCD-scherm gaat uit wanneer u uw oog weghaalt (let op dat de oogsensor mogelijk reageert op andere objecten dan uw oog of op licht dat direct op de sensor schijnt).

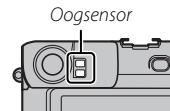

### **De hybridezoecker gebruiken**

Gebruik de zoekerkeuzeknop om de optische of de elektronische zoeker te kiezen. Houd de selectieknop omhoog ingedrukt om de zoomfactor voor de optische zoekerweergave te kiezen.

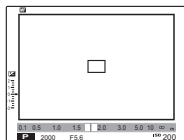
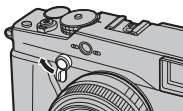

Weergave optische zoeker

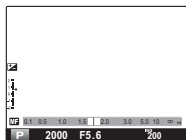

Weergave elektronische zoeker

### **Een weergave kiezen**

Kies een weergave die past bij de taak.

Weergave	Beschrijving
Optische zoeker (OVF)	Deze weergave vertoont geen digitale video-effecten en zorgt ervoor dat de onderwerpen zonder weergavevertraging kunnen worden bekeken. Onderwerpen zijn altijd scherp, zodat u hun gelaatsuitdrukking op elk moment kunt controleren. Het beeldveld is net iets groter dan dat van de lens, wat het eenvoudiger maakt om het onderwerp te vinden zonder uw oog van de zoeker af te halen. Het zoekervenster bevindt zich echter op enige afstand van de lens, met als gevolg dat het display in de zoeker, door de parallax, enigszins kan afwijken van de uiteindelijke foto.
Elektronische zoeker (EVF)	Dit scherm toont het beeld door de lens en heeft exact hetzelfde beeldveld zodat u uw onderwerpen precies in beeld krijgt en u scherpstelling, scherptediepte, belichting en witbalans precies kunt bepalen (hoewel er een lichte weergavevertraging kan optreden). Het kan ook worden gebruikt om foto's na het fotograferen te bekijken.
LCD-monitor	Dit scherm is identiek aan de elektronische zoeker, maar het grotere formaat maakt het eenvoudiger om de opname-indicatoren en het beeld door de lens te zien. Bij fel licht kan het echter lastig te zien zijn.

## De DISP/BACK-knop

De **DISP/BACK**-knop regelt het weergeven van de indicatoren in de zoeker en op het LCD-scherm.

### De optische zoeker: Opname

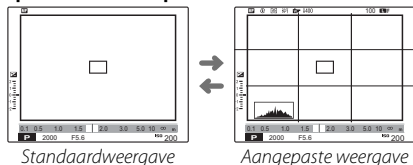

### Elektronische zoeker: Opname

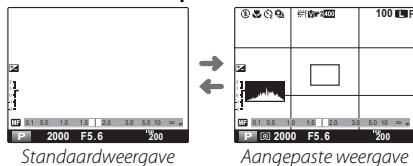

### LCD-scherm: Opname

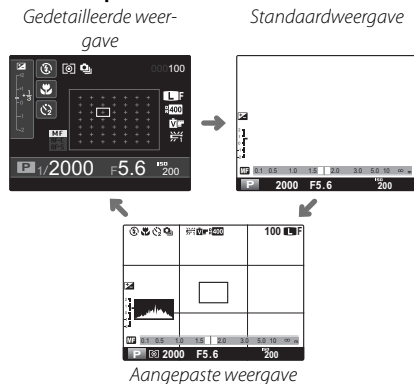

### Aangepaste weergave

Kies weer te geven items met behulp van **DISP. INST. OP MAAT** in het opnamemenu (71):

Rasterweergave	Belichtingstijd (sluiter tijd, belichting en gevoeligheid)	Filmsimulatie
Virtuele horizon	Belichtingscompensatie/belichtingsindicator	Dynamisch bereik
Scherpstelafstand (autofocus)	Belichtingsmeting	Aantal resterende opnamen/media
Scherpstelafstand (handmatige scherpstelling)	Flitsstand	Beeldkwaliteit en -formaat
Histogram	Witbalans	Batterijniveau

◆ Raadpleeg pagina's 6–7 voor de locaties van deze elementen in de schermen.

## ■ Elektronische zoeker/LCD-scherm: Afspelen

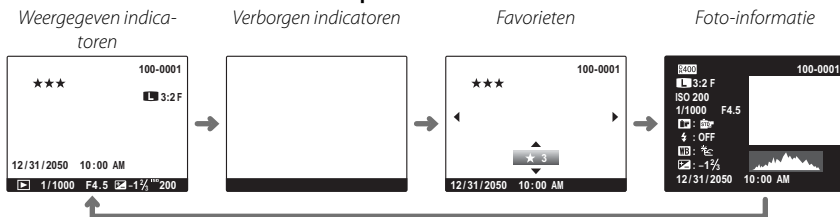

ⓘ De optische zoeker kan niet worden gebruikt bij het afspelen.

### ■ Histogrammen

Histogrammen geven de verdeling van de tinten in de foto weer. De helderheid wordt op de horizontale as weergegeven, het aantal pixels op de verticale als.

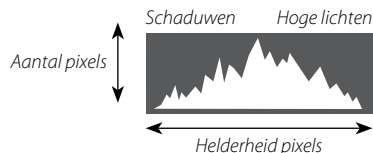

**Optimale belichting:** Pixels zijn als een gelijkmatige kromme verdeeld over alle tinten.



**Overbelicht:** Pixels bevinden zich voornamelijk aan de rechterkant van het diagram.



**Onderbelicht:** Pixels bevinden zich voornamelijk aan de linkerkant van het diagram.



## Energiebeheer

Het instellingenmenu bevat de volgende opties voor energiebeheer (📖 81). Zie pag. 79 voor informatie over het gebruik van het instellingenmenu.

-  **ENERGIEBESPARINGSFUNCTIE:** Selecteer **AAN** om het aantal foto's te verhogen dat met een volledig opgeladen batterij kan worden gemaakt.
-  **SNELST:** Selecteer **AAN** om de opstarttijd van de camera te verkorten.

		📖 ENERGIEBESPARINGSFUNCTIE		
		UIT	AAN	
SNELST	UIT	Opstarttijd	0,5 sec.	1,0 sec.
		Stand-by-tijd	2 minuten	—
		Capaciteit	300 foto's	350 foto's (1000 foto's bij gebruik van optische zoeker)
	AAN	Opstarttijd	0,5 sec.	0,5 sec.
		Stand-by-tijd	24 minuten	10 minuten
		Capaciteit	150 foto's	250 foto's (400 foto's bij gebruik van optische zoeker)

- Alle cijfers zijn bij benadering. De waarden voor duurzaamheid worden gemeten onder FUJIFILM testomstandigheden en kunnen variëren afhankelijk van de manier waarop de camera wordt gebruikt.

# Foto's maken

## Programma AE (P)

Draai de instelschijf voor de sluitertijd en de diafragma van de lens naar **A**, zodat de camera zowel de sluitertijd als het diafragma voor optimale belichting aan kan passen. **P** verschijnt in het scherm.

- ⓘ Als het onderwerp zich buiten het bereik van de belichtingsmeter van de camera bevindt, dan worden de sluitertijden en diafragmaopeningen weergegeven als “-- --”.

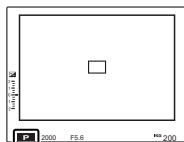
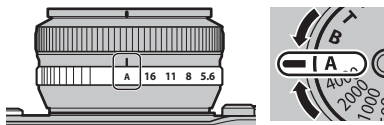

De optische zoeker

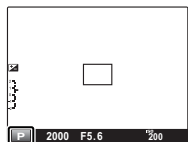

EVF/LCD

### Programmaverschuiving

Indien gewenst, kunt u de selectieknoop naar links of rechts draaien om andere sluitertijd- en diafragma combinaties te selecteren, zonder de belichting te wijzigen (programmaverschuiving). Programmaverschuiving is niet beschikbaar wanneer een flitser wordt gebruikt bij instellingen die anders zijn dan TTL auto, **AUTO** is geselecteerd voor **D-Ring DYNAMISCH BEREIK** in het opnamemenu (68) of een automatische optie is geselecteerd voor **ISO ISO** in het opnamemenu (48).

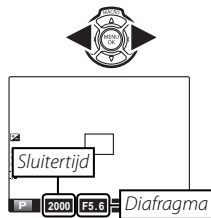



## Sluiter AE (S)

Draai de diafragmaring van de lens naar **A** en gebruik de instelschijf van de sluitertijd om de sluitertijd handmatig aan te passen terwijl de camera het diafragma voor optimale belichting selecteert (als **A** is geselecteerd voor sluitertijd, druk dan op de ontspanknop terwijl er aan de instelschijf van de sluitertijd wordt gedraaid). **S** verschijnt in het scherm.

- ⓘ Indien het met de gekozen sluitertijd niet mogelijk is om tot een goede belichting te komen, dan wordt het diafragma rood weergegeven wanneer de ontspanknop half wordt ingedrukt. Pas de sluitertijd aan totdat een goede belichting is verkregen.
- ⓘ Als het onderwerp zich buiten het bereik van de belichtingsmeter van de camera bevindt, wordt het diafragma weergegeven als "----".

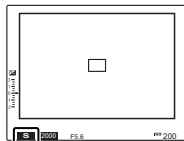
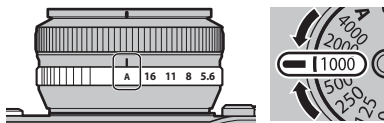

De optische zoeker

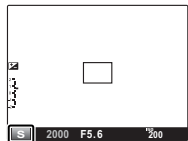

EVF/LCD

## Diafragma AE (A)

Draai de instelschijf van de sluitertijd naar **A** en gebruik de diafragma-ring om het diafragma handmatig in te stellen en de camera de sluitertijd in te laten stellen voor een optimale belichting. **A** verschijnt in het scherm.

- ⓘ Indien het met het gekozen diafragma niet mogelijk is om tot een goede belichting te komen, dan wordt de sluitertijd rood weergegeven wanneer de ontspanknop half wordt ingedrukt. Pas het diafragma aan totdat een goede belichting is verkregen.
- ⓘ Als het onderwerp zich buiten het bereik van de belichtingsmeter van de camera bevindt, wordt de sluitertijd weergegeven als “---”.
- ⓘ De traagst mogelijke sluitertijd wanneer **AAN** geselecteerd is voor **P** **OZ E.BESP** is 1/4 sec. (81).

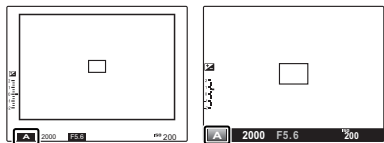
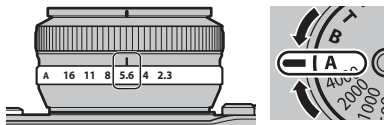

De optische zoeker

EVF/LCD

### Scherptediepte

De diafragma-ring kan voorafgaand aan het fotograferen worden gebruikt om het diafragma aan te passen. Kies een lage f-waarde om achtergronddetails zachter te maken. Dit effect kan worden versterkt door de afstand tussen het onderwerp en de achtergrond te vergroten.

### Voorbeeld scherptediepte

Indien **Fn** **VOORB DIEPTESCH** is geselecteerd voor **Fn** **FUNCTIET** (50) in het opnamemenu, dan heeft het indrukken van de **Fn**-knop tot gevolg dat het diafragma wordt verkleind tot de ingestelde waarde, waardoor de scherptediepte als voorbeeld in de elektronische zoeker of het LCD-scherm kan worden bekeken.

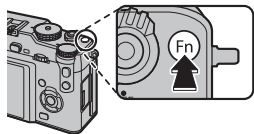
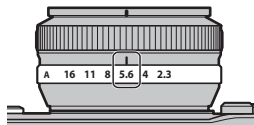

## Handmatige belichting (M)

De belichting kan worden gewijzigd met de waarde die wordt aangegeven door de camera, door zowel de instelschijf van de sluitertijd als de diafragmaopening naar instellingen te draaien die verschillen van **A** (als **A** momenteel is geselecteerd voor sluitertijd, druk dan de instelschijfontspanner in terwijl er aan de instelschijf van de sluitertijd wordt gedraaid). **M** verschijnt in het scherm.

- De handmatige belichtingsweergave omvat een belichtingsindicator die aangeeft in hoeverre de afbeelding onder- of overbelicht zou zijn met de huidige instellingen.

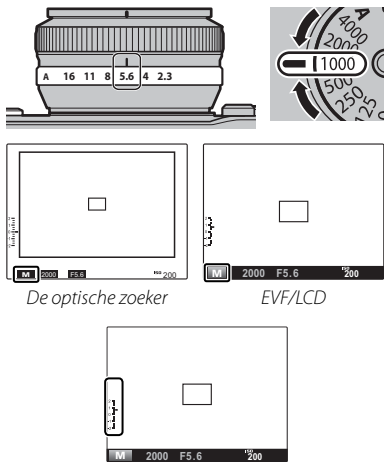

## Lange tijdopnamen (T/B)

Selecteer een sluitertijd van **T** (tijd) of **B** (bulb) voor lange tijdopnamen.

- Gebruik van een statief wordt aanbevolen om bewegen van de camera tijdens het belichten te voorkomen.
- Om "ruis" (spikkels) te voorkomen bij lange tijdopnamen, selecteer **AAN** voor **L BEL. RO** in het opnamemenu. Let op dat de tijd die nodig is om de afbeelding vast te leggen na het fotograferen hierdoor langer kan worden.

### Tijd (T)

- Draai de instelschijf van de sluitertijd naar **T**.



- Druk op de selectieknop links of rechts om een sluitertijd te kiezen tussen 2 sec. en 30 sec. in stappen van  $\frac{1}{3}$  EV.

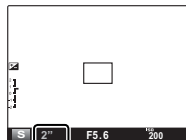

- Druk de ontspannoknop volledig in om een foto te maken met de geselecteerde sluitertijd.



### Bulb (B)

- Draai de instelschijf van de sluitertijd naar **T**.



- Druk de ontspannoknop volledig in. De sluiters blijft geopend gedurende 60 minuten zolang de ontspannoknop ingedrukt blijft.



- Door diafragma van **A** te selecteren, wordt de sluitertijd ingesteld op 30 sec.

### **Een afstandsontspanner gebruiken**

Een afstandsontspanner (verkrijgbaar via de detailhandel) kan voor lange tijdopnames worden gebruikt.

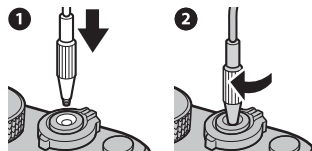

## Belichtingscorrectie

Draai aan de instelschijf voor belichtingscompensatie om de belichting aan te passen bij het fotograferen van zeer heldere, zeer donkere of zeer contrastrijke onderwerpen. Het effect hiervan is zichtbaar op het LCD-scherm en in de elektronische zoeker. Bij gebruik van de optische zoeker kunt u de belichtingsindicator gebruiken om belichting te controleren.



Belichtingscompensatie-indicator

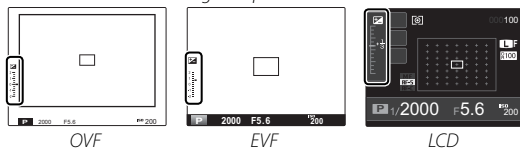

Kies een positieve waarde (+)  
om de belichting te verhogen



Kies een negatieve waarde (-)  
om de belichting te verlagen



### Een belichtingscorrectiewaarde kiezen

- **Onderwerpen met tegenlicht:** Kies waarden van  $+2\frac{1}{3}$  EV tot  $+1\frac{2}{3}$  EV (voor uitleg over de term "EV", zie de verklarende woordenlijst op pagina 109). 
- **Onderwerpen met een hoge reflectie of zeer heldere scènes** (bijv. sneeuwlandschappen):  $+1$  EV 
- **Scènes die voornamelijk bestaan uit lucht:**  $+1$  EV
- **Beschonen onderwerpen** (voornamelijk bij het fotograferen tegen een donkere achtergrond):  $-2\frac{1}{3}$  EV
- **Onderwerpen met een lage reflectie** (dennenbomen of donkergekleurd blad):  $-2\frac{1}{3}$  EV

## Scherpstellen en foto's maken

Druk de ontspanknop half in om scherp te stellen en helemaal om een foto te maken.

### 1 Stel scherp.

Positioneer het onderwerp in het midden van het scherpstelveld en druk de ontspanknop half in om de camera scherp te stellen.

◆ Als het onderwerp slecht belicht is, gaat de AF-hulpverlichting mogelijk branden (87 72).

**Als de camera kan scherpstellen**, klinken er twee pieptonen en licht het scherpstelgebied groen op. De scherpstelling en belichting blijven vergrendeld zolang de ontspanknop half is ingedrukt.

**Als de camera niet kan scherpstellen**, wordt het scherpstelframe rood en wordt **!AF** weergegeven.

### 2 Maak de foto.

Druk de ontspanknop rustig en volledig in om de foto te maken.



### ●● Stille stand

In situaties waarbij camerageluiden of -licht onwenselijk zijn, druk een seconde op de **DISP/BACK**-knop, of selecteer **AAN** voor **4.9 STILLE STAND** in het instellingenmenu (80; let op dat de stille stand niet beschikbaar is tijdens het afspelen van films). De cameraluidspreker, flitser en AF-hulpverlichting/zelfontspannerlampje gaan uit en de flitser en volume-instellingen kunnen niet worden aangepast.

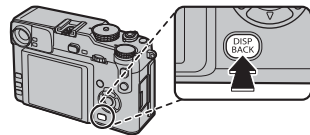

## Meer over fotografie

### Macrostand (close-ups)

Druk op de selectieknop omhoog (**MACRO**) om korte afstanden scherp te stellen en selecteer . Als de optische zoeker ingeschakeld is, schakelt de camera automatisch naar de elektronische zoeker (wegens parallax wordt de optische zoeker niet aanbevolen). Druk op de selectieknop links en selecteer **OFF** om de macrostand af te sluiten.

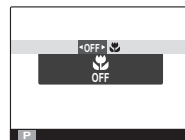







- ◆ Het LCD-scherm en de elektronische beeldzoeker kunnen worden gebruikt om op de korte afstand scherp te stellen wanneer de macrostand niet geselecteerd is, hoewel er meer tijd nodig is om scherp te stellen.
- ◆ De schaduwafdruk van de lens kan in foto's verschijnen die met de flitser werden gemaakt op afstanden van minder dan 50 cm. Schakel de flitser uit of vergroot de afstand tot het onderwerp.

## Witbalans

Selecteer voor natuurlijke kleuren **WB WITBALANS** in het opnamemenu om de volgende opties weer te geven en gebruik vervolgens de selectieknop om een optie te markeren die overeenkomt met de lichtbron en druk op **MENU/OK**. Het venster rechts-onder wordt weergegeven; gebruik de selectieknop om witbalans fijn af te stellen of druk op **DISP/BACK** om af te sluiten zonder fijn af te stellen (voor uitleg over "witbalans", zie de verklarende woordenlijst op pagina 109).

Optie	Optie
<b>AUTO</b>	De witbalans wordt automatisch ingesteld.
	Meet een waarde voor witbalans (p. 33).
<b>K</b>	Het selecteren van deze optie geeft een lijst met kleurtemperaturen weer (p. 33); markeer een temperatuur en druk op <b>MENU/OK</b> om de gemarkeerde optie te selecteren en het venster voor fijnafstelling weer te geven.
	Voor onderwerpen in direct zonlicht.

Optie	Optie
	Voor onderwerpen in de schaduw.
	Voor "daglicht"-tl-buizen.
	Voor "warmwitte" tl-buizen.
	Voor "koelwitte" tl-buizen.
	Voor gloeilampverlichting.
	Vermindert de blauwe tint die bij onderwaterverlichting vaak is te zien.

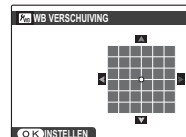
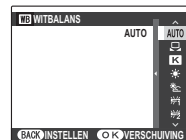

- De witbalans wordt alleen aangepast voor de flitser in de standen **AUTO** en . Schakel de flitser uit als u foto's met andere witbalansinstellingen wilt maken.
- De resultaten verschillen afhankelijk van de omstandigheden waaronder wordt gefotografeerd. Bekijk de foto's na het fotograferen om te controleren of de kleuren naar wens zijn.
- Witbalans kan tevens worden aangepast met behulp van de **Q**-knop.



### **Persoonlijke witbalans**

Kies  om de witbalans aan ongebruikelijke lichtomstandigheden aan te passen. De opties voor witbalansmeting worden weergegeven; kadreer een wit object zodat het scherm het scherm wordt gevuld en druk de ontspanknop helemaal in om de witbalans te meten (om de meest recente waarde te selecteren en af te sluiten zonder de witbalans te meten, druk op **DISP/BACK** of druk op **MENU/OK** om de meest recente waarde te selecteren en het venster voor fijnafstelling weer te geven).

- Als **"VOLTOOID!"** wordt weergegeven, druk op **MENU/OK** om de witbalans in te stellen op de gemeten waarde.
- Als **"ONDER"** wordt weergegeven, verhoog de belichtingscorrectie ( 29) en probeer het opnieuw.
- Wanneer **"OVER"** wordt getoond, verlaagt u de belichtingscompensatie en probeert u het opnieuw.

### **Kleurtemperatuur**

De kleurtemperatuur is een objectieve maateenheid voor de kleur van een lichtbron, gemeten in Kelvin (K). Lichtbronnen met een kleurtemperatuur in de buurt van direct zonlicht zien er wit uit. Lichtbronnen met een lagere kleurtemperatuur hebben een gele of rode zweem, terwijl die met een hogere kleurtemperatuur een blauwige gloed krijgen. U kunt een kleurtemperatuur kiezen die overeenkomt met de lichtbron, zoals aangegeven in de onderstaande tabel. U kunt ook een optie kiezen die sterk afwijkt van de kleur van de lichtbron om de foto's "warmer" of "koudere" te maken.

◀ Kies voor roedere lichtbronnen  
of "koudere" foto's

Kies voor blauwere lichtbronnen  
of "warmere" foto's ▶

2000 K

Kaarslicht

Zonsondergang/zonsopgang

5000 K

Direct zonlicht

Schaduw

15000 K

Blauwe hemel

## Continu fotograferen (seriestand)

Leg beweging vast in een serie foto's.

- 1 Druk op de **DRIVE**-knop om de drive-opties weer te geven.

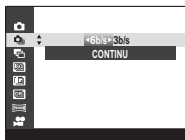

- 2 Druk op de selectieknop omhoog of omlaag om te kiezen uit beeldsnelheden van circa **6 b/s** (beelden per seconde) en **3 b/s** en druk op links of rechts om het aantal opnamen per serie te kiezen.

- 3 Druk de ontspanknop half in om scherp te stellen.



- 4 Druk de ontspanknop volledig in om foto's te maken. Het fotograferen stopt pas wanneer de ontspanknop wordt losgelaten of nadat het geselecteerde aantal foto's werd gemaakt of het geheugen vol is.



- ◆ Scherpstelling en belichting worden bepaald bij de eerste foto in iedere serie. De flitsers gaan automatisch uit; de eerder geselecteerde flitsmodus wordt weer geselecteerd wanneer seriefotografie wordt uitgeschakeld.
- ◆ De beeldsnelheid varieert afhankelijk van de sluitertijd en kan traag zijn als er meer foto's worden gemaakt.
- ◆ Er is mogelijk extra tijd vereist om foto's te maken wanneer de opname eindigt.
- ◆ Als de bestandsnummering 999 bereikt voordat het fotograferen is voltooid, worden de resterende foto's opgeslagen in een nieuwe map (81).

## Bracketing

Om een serie foto's met verschillende instellingen te maken.

- 1 Druk op de **DRIVE**-knop om de driveopties weer te geven en druk op de selectieknop omhoog of omlaag om een van de volgende opties te markeren:

Optie	Optie
<b>AE BKT</b>	Druk op de selectieknop links of rechts om een bracketinghoeveelheid te markeren. Telkens wanneer de sluiterknop wordt ingedrukt, maakt de camera drie foto's bij maximaal 6 bps: één gebruikmakend van de gemeten waarde voor belichting, de tweede overbelicht door de geselecteerde hoeveelheid en de derde onderbelicht door dezelfde hoeveelheid (ongeacht de geselecteerde hoeveelheid zal de belichting niet de limieten van het belichtingsmeetsysteem overschrijden).
<b>ISO BKT</b>	Druk op de selectieknop links of rechts om een bracketinghoeveelheid te markeren. Telkens wanneer de sluiterknop wordt ingedrukt, maakt de camera een foto met de huidige gevoeligheid (📖 48) en verwerkt de camera ze tot twee extra kopieën, de ene met een verhoogde gevoeligheid en andere met een gevoeligheid verlaagd met de geselecteerde hoeveelheid (de gevoeligheid zal niet hoger dan ISO 6400 of lager dan ISO 200 worden, ongeacht de geselecteerde hoeveelheid).
<b>FILM-SIMULATIE BKT</b>	Telkens wanneer de ontspanknop wordt ingedrukt, maakt de camera één foto en verwerkt deze om kopieën te creëren met de instellingen voor filmsimulatie die zijn geselecteerd voor 📺 <b>FILMSIMULATIE BKT</b> in het opnamemenu (📖 68).
<b>DYNAMISCH BEREIK BKT</b>	Telkens wanneer de ontspanknop wordt ingedrukt, maakt de camera drie foto's met verschillende dynamische bereiken (📖 68): 100% voor de eerste, 200% voor de tweede en 400% voor de derde. De foto's worden gemaakt bij snelheden tot maximaal 6 bps. Hoewel de bracketing van het dynamisch bereik geactiveerd is, zal de gevoeligheid beperkt zijn tot minimaal ISO 800; de gevoeligheid die voorheen van kracht was wordt hersteld zodra de bracketing eindigt.

Druk op **MENU/OK** om de gemarkeerde optie te selecteren.

- 2 Maak foto's.

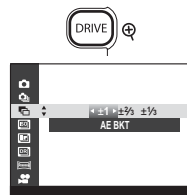

## Multi-belichtingen

Maak een foto die twee belichtingen combineert.

**1** Selecteer **AAN** voor  **MULTI-BELICHTING** in het opnamemenu.

**2** Maak de eerste foto.



**3** Druk op **MENU/OK**. U wordt gevraagd een tweede foto te maken.



- ◆ Druk op de selectieknop links om terug te keren naar stap 2 en de eerste foto opnieuw te maken. Druk op **DISP/BACK** om de eerste foto op te slaan zonder een multi-belichting te maken.

**4** Maak de tweede foto.



**5** Druk op **MENU/OK** om de multi-belichting te creëren, of druk op de selectieknop links om naar stap 4 terug te keren en maak de tweede foto opnieuw.



## Panorama's

Volg de aanwijzingen op het scherm om een panoramafoto te maken.

- 1 Druk op de **DRIVE**-knop om de drievuopties weer te geven. Druk op de selectieknop omhoog of omlaag om  (BEWEGEND PANORAMA) te markeren en druk op **MENU/OK**.



- 2 Druk op de selectieknop links om de grootte van de hoek te selecteren waarmee u de camera tijdens het fotograferen wilt pannen. Markeer een grootte en druk op **MENU/OK**.



- 3 Druk op de selectieknop rechts om de keuzemogelijkheden voor de panrichtingen te bekijken. Markeer een panrichting en druk op **MENU/OK**.



- 4 Druk de ontspanknop volledig in om het opnemen te starten. U hoeft de ontspanknop tijdens het fotograferen niet ingedrukt te houden.

- 5 Pan de camera in de met de pijl aangegeven richting. De opname wordt automatisch beëindigd wanneer de camera volledig tot aan het aangegeven einde is gepand en het panorama-beeld is voltooid.

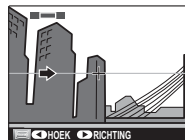

- ◆ De opname eindigt als de ontspanknop volledig wordt ingedrukt tijdens het opnemen. Er wordt mogelijk geen panorama vastgelegd als de ontspanknop al wordt ingedrukt voordat het panorama is voltooid.

Het formaat van het voltooide panorama is afhankelijk van de hoek en de panrichting.

Hoek	Panrichting	Beeldformaat (B × H)
<b>M</b>	Horizontaal	5120 × 1440/ 7,3M
	Verticaal	2160 × 5120/11,1M
<b>L</b>	Horizontaal	7680 × 1440/11,1M
	Verticaal	2160 × 7680/16,6M

- ① Panorama's worden van meerdere foto's gemaakt. De belichting van het totale panorama wordt op basis van het eerste beeld bepaald. In sommige gevallen neemt de camera een grotere of kleinere hoek op of is hij niet in staat de foto's perfect met elkaar te verbinden. Het laatste deel van het panorama wordt mogelijk niet vastgelegd als het opnemen wordt gestopt voordat het panorama compleet is.
- ① De opname kan worden onderbroken als de camera te snel of te langzaam wordt bewogen. De opname wordt geannuleerd wanneer de camera wordt bewogen in een andere richting dan wordt aangegeven.
- ① De gewenste resultaten worden mogelijk niet behaald bij bewegende onderwerpen, onderwerpen vlakbij de camera, onveranderlijke onderwerpen zoals de lucht of een grasveld, onderwerpen die constant bewegen zoals golven en watervallen of onderwerpen die duidelijk veranderingen ondergaan in helderheid. Panorama's kunnen onscherp worden als het onderwerp slecht belicht wordt.

#### Voor de beste resultaten

Gebruik voor de beste resultaten een lens met een scherpstelafstand van 35 mm of minder (50 mm of minder in 35 mm formaat). Houd uw ellebogen in de zij en beweeg de camera in een kleine cirkel met een constante snelheid, waarbij de camera horizontaal wordt gehouden en let op dat u alleen in de richting pant die wordt aangegeven door de hulplijnen. Houd de camera horizontaal en pan alleen in de aangegeven richting. Gebruik een statief voor de beste resultaten. Als het resultaat niet naar wens is, probeer dan te pannen met een andere snelheid.

## High-Definition (HD)-films opnemen

Neem High-Definition (HD)-films op. Geluid wordt in stereo opgenomen via de ingebouwde microfoon. Voorkom dat de microfoon tijdens het opnemen wordt bedekt en maak geen gebruik van de selectieknop van de zoeker die direct naast de microfoon zit.

- 1 Druk op de **DRIVE**-knop om de drievopties weer te geven. Druk op de selectieknop omhoog of omlaag om  (VIDEO) te markeren en druk op **MENU/OK**.



- 1 Als de optische zoeker aan staat, zal de camera automatisch omschakelen naar de elektronische zoeker.

- 2 Druk de ontspanknop volledig in om de opname te starten.



- 3 Druk de ontspanknop volledig in om de opname te stoppen. De opname stopt automatisch na tien minuten of als het geheugen vol is.



- ◆ Scherpstelling, belichting en witbalans worden tijdens de opname automatisch aangepast. De kleuren en de helderheid van het beeld kunnen enigszins afwijken van het beeld dat werd getoond voordat de opname begon.
- ◆ De indicatorlamp licht tijdens het filmen op.
- ⓘ Mogelijk neemt de microfoon ook geluiden van de lens of andere camerageluiden op.
- ⓘ In films met zeer heldere onderwerpen kunnen verticale of horizontale strepen verschijnen. Dit is normaal en duidt niet op een defect.

### **Voorafgaand aan de opname**

Kies voor het opnemen een beeldformaat van  **1920** (1920 × 1080 of Full HD) of  **1280** (1280 × 720 of HD) met behulp van de optie  **FILMMODUS** in het opnamemenu ( 73), pas diafragma ( 26), witbalans ( 32), filmsimulatie ( 51) en belichtingscorrectie aan ( 29) en selecteer een scherpstelstand ( 45).

① Continue AF wordt gebruikt wanneer **S** is geselecteerd voor de scherpstelstand.





## De zelfontspanner gebruiken

Gebruik de zelfontspanner voor zelfportretten of om bewegingsonscherpte te voorkomen die wordt veroorzaakt door camerabewegingen.

- 1 Druk op **MENU/OK** in de opnamestand om het opnamemenu weer te geven. Druk op de selectieknop omhoog of omlaag om  **ZELFONTSPANNER** en druk op **MENU/OK**.



- 2 Druk op de selectieknop omhoog of omlaag om één van de volgende opties te markeren en druk op **MENU/OK** om te selecteren.

Optie	Optie
 <b>2 SEC</b>	De sluitertijd wordt twee seconden na het indrukken van de ontspanknop ontspannen. Gebruik deze stand om bewegingsonscherpte als gevolg van het indrukken van de ontspanknop te voorkomen.
 <b>10 SEC</b>	De sluitertijd wordt tien seconden na het indrukken van de ontspanknop ontspannen. Dit kunt u gebruiken voor foto's waarin u zelf wilt voorkomen.
<b>UIT</b>	De zelfontspanner is uitgeschakeld.



- 3 Druk de ontspanknop half in om scherp te stellen.

- 1 Zorg er wel voor dat u zich achter de camera bevindt wanneer u de ontspanknop indrukt. Als u voor de lens staat, heeft dit invloed op de scherpstelling en de belichting.



- 4 Druk de ontspanknop volledig in om de timer starten. De aanduiding op het scherm laat het aantal seconden tot het openen van de sluiters zien. Wilt u de zelfontspanner onderbreken voordat de foto is genomen, druk dan op **DISP/BACK**.

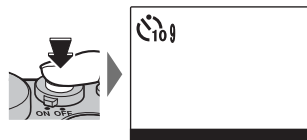

Vlak voordat de foto wordt genomen, begint het zelfontspannerlampje op de voorkant van de camera te knipperen. Als de vertraging van twee seconden is geselecteerd, dan knippert het zelfontspannerlampje gedurende deze tijd.

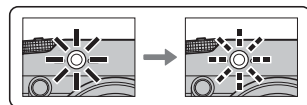

- ◆ De zelfontspanner wordt automatisch uitgeschakeld wanneer de camera wordt uitgeschakeld.

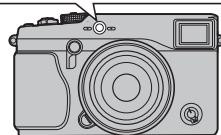

## Belichting-/scherpstelvergrendeling

Voor fotocomposities waarbij het onderwerp zich niet in het midden van het beeld bevindt:

**1 Scherpstelling:** Positioneer het onderwerp in het midden van het scherpstelframe en druk de ontspanknop half in om de scherpstelling en de belichting te vergrendelen. De scherpstelling en de belichting worden vergrendeld zolang de ontspanknop half ingedrukt blijft (AF/AE-vergrendeling).

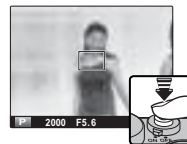

- ◆ Afhankelijk van de geselecteerde optie voor **AFL/AEL KNOP AE/AF-VERGR.** in het opnamemenu (☰ 72) kan de scherpstelling en/of belichting ook worden vergrendeld door op de knop **AFL/AEL** te drukken. Scherpstelling en/of belichting blijft ook vergrendeld ook als de ontspanknop wordt ingedrukt. Selecteer **ENKEL AE-VERG.** om de belichting, maar niet de scherpstelling te vergrendelen, **ENKEL AF-VERG.** om de scherpstelling, maar niet de belichting te vergrendelen of **AE/AF-VERGRENDEL.** om zowel scherpstelling als belichting te vergrendelen. In de handmatige scherpstelstand (☰ 45), zal de camera automatisch scherpstellen met de **AFL/AEL**-knop.

**2 Opnieuw samenstellen:** Houd de ontspanknop half ingedrukt of houd de **AFL/AEL**-knop ingedrukt.

- ◆ Als **AE/AF-VERG AAN/UIT** is geselecteerd bij **AEL MODUS AE/AF-VERG.** (☰ 72), blijft de scherpstelling en/of belichting vergrendeld zolang de knop **AFL/AEL** is ingedrukt en ze blijven vergrendeld tot de knop nog een keer wordt ingedrukt.

**3 Maak de foto:** Druk de ontspanknop volledig in om de foto te maken.

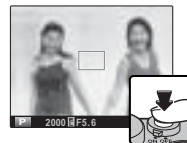

### **Autofocus**

Hoewel de camera is uitgerust met uiterst nauwkeurige automatische scherpstelling, is het mogelijk dat er niet kan worden scherpgesteld op onderstaande onderwerpen.

- Zeer glimmende onderwerpen, zoals spiegels of auto's.
- Zeer snel bewegende onderwerpen.
- Onderwerpen die zich achter een raam of andere reflecterende voorwerpen bevinden.
- Donkere onderwerpen en onderwerpen die licht absorberen in plaats van reflecteren, zoals haar of bont.
- Niet tastbare onderwerpen, zoals rook of vuur.
- Onderwerpen die niet contrasteren met de achtergrond (bijvoorbeeld een persoon in kleding die dezelfde kleur heeft als de achtergrond).
- Onderwerpen die zich voor of achter een contrastrijk voorwerp bevinden dat eveneens in het scherpstelframe valt (bijvoorbeeld een onderwerp tegen een achtergrond met veel contrasterende elementen).

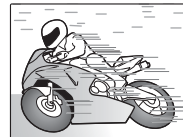

## Scherpstelstand

Gebruik de keuzeschakelaar scherpstelstand om in te stellen hoe de camera scherpstelt.

- **S** (enkel AF): De scherpstelling blijft vergrendeld zolang de ontspanknop half is ingedrukt. Kies voor stilstaande onderwerpen.
- **C** (continue AF): Ook wanneer de ontspanknop niet half wordt ingedrukt, stelt de camera de scherpste continu bij al naargelang de afstand van het onderwerp verandert (let op dat hierdoor de batterij sneller leeg raakt).
- **M** (handmatig): Handmatige scherpstelling met de scherpstelring. Draai de ring naar links om de scherpstelafstand te verkleinen, naar rechts om deze te vergroten. De handmatige scherpstelindicator geeft aan hoe goed de scherpstelafstand overeenkomt met de afstand tot het onderwerp tussen de scherpstelhaakjes (de rode balk geeft de scherpstelafstand aan, de witte balk de scherptediepte of met andere woorden: de afstand voor en achter het scherpstelpunt tot waar het nog scherp is). U kunt de scherpstelling ook op het zicht controleren in de elektronische zoeker of op het LCD-scherm. Kies voor handmatige scherpstelling of voor in situaties waarbij de camera niet scherp kan stellen met automatische scherpstelling (📖 44).

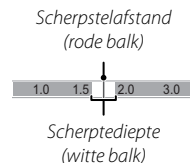
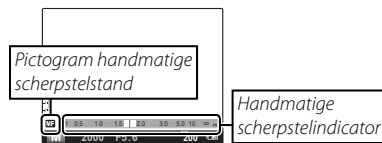
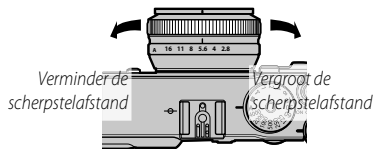
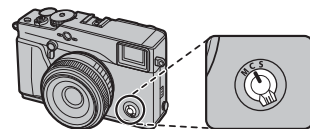



- ❖ Gebruik de optie **SCHERPSTELRING** in het instellingenmenu (📖 81) om de draairichting van de scherpstelring te veranderen.
- ❖ De camera zal niet scherpstellen als de scherpstelring voorbij oneindig is gedraaid.
- ❖ Om met automatisch scherpstelling scherp te stellen, druk op de knop **AF/AEL**. Hiermee kunt u snel scherpstellen op een bepaald onderwerp in de handmatige scherpstelstand.
- ❖ De camera kan de scherpstelafstand in meters of feet aangeven. Gebruik de optie **EENHEDEN AF-SCHAAL** van het instellingenmenu (📖 83) om de gebruikte eenheden te kiezen.

### Handmatige scherpstelling

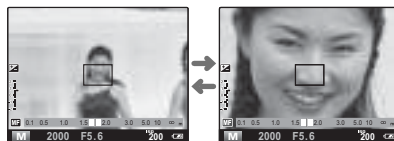
Door het midden van de instelschijf in te drukken, wordt voor nauwkeurige scherpstelling het beeld in de elektronische zoeker of het LCD-scherm vergroot. Om andere delen van het beeld te zien, druk op de knop **AF** en gebruik de selectieknop.



## Scherpstelframe selecteren

Als  **AF-VELD KEUZE** is geselecteerd voor  **SCHERPSTEL-LING** in het opnamemenu en **S** is geselecteerd voor de scherpstelstand, dan bieden de elektronische zoeker en het LCD-scherm elk 49 scherpstelpunten, de optische zoeker 25. Hiermee kan bijna overal in het beeld worden scherpgesteld op het onderwerp. Om het scherpstelframe te verplaatsen, druk op de knop **AF** en draai aan de selectieknop (het scherpstelframe keert terug naar het midden door op **MENU/OK** te drukken). Druk nogmaals op de **AF**-knop om de instelling in werking te stellen.

- ⓘ Wanneer u omschakelt naar de optische zoeker, zal de camera het scherpstelframe kiezen dat het dichtst bij het scherpstelframe van de elektronische zoeker of het LCD-scherm ligt.

Bij het in beeld brengen van onderwerpen in de elektronische zoeker of op het LCD-scherm kunt u het formaat van het scherpstelframe voor **S** kiezen door op de **AF**-knop te drukken en de instelschijf naar links of rechts te draaien. Draai de instelschijf naar links om het beeld tot maximaal 50% te verkleinen, rechts om de foto tot maximaal 150% te vergroten, of druk op de instelschijf om het beeld naar het oorspronkelijke formaat terug te zetten. Druk nogmaals op de **AF**-knop om de instelling in werking te stellen.

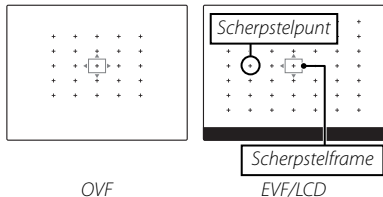
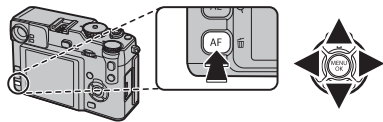

OVF

EVF/LCD

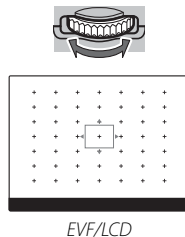

EVF/LCD

## Gevoeligheid

Met "gevoeligheid" wordt de gevoeligheid van de camera voor licht bedoeld. Kies een waarde tussen **L (100)** (ISO 100) en **H (25600)** (ISO 25600). Om bewegingsonscherpte bij weinig licht te voorkomen, kan een hogere waarde worden gebruikt. Bij een lagere waarde kan een kortere sluitertijd of een groter diafragma in fel licht worden gebruikt. Let op. In foto's die met hoge gevoeligheid zijn gemaakt, kunnen spikkels voorkomen, met name bij **H (25600)**. **L (100)** vermindert het dynamisch bereik. Waarden van ISO 200 t/m ISO 6400 zijn aan te bevelen in de meeste situaties. Als een optie **AUTO** is geselecteerd, past de camera automatisch de gevoeligheid aan in reactie op de opnameomstandigheden; de waarde tussen haakjes is de maximale gevoeligheid die wordt geselecteerd wanneer het onderwerp slecht is belicht.

- 1 Druk op **MENU/OK** in de opnamestand om het opnamemenu weer te geven. Druk op de selectieknop omhoog of omlaag om **ISO** **ISO** en druk op **MENU/OK**.

◆ Standaard kunnen de ISO-opties ook worden weergegeven met de **Fn**-knop.



- 2 Druk op de selectieknop omhoog of omlaag om de gewenste optie te markeren en druk op **MENU/OK** om te selecteren.

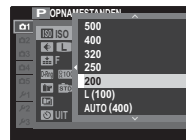
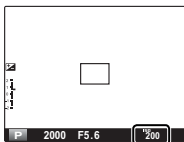

- ◆ De gevoeligheid wordt niet gereset wanneer de camera wordt uitgezet.
- ◆ **L (100)** wordt teruggezet naar ISO 200 en **H (12800)** en **H (25600)** worden teruggezet naar ISO 6400 wanneer **RAW**, **FINE+RAW** of **NORMAL+RAW** is geselecteerd voor beeldkwaliteit (53, 67). Voor meer informatie over de instellingen die beschikbaar zijn voor **L (100)**, **H (12800)** en **H (25600)**, zie pagina 116.



## Lichtmeting

Druk, om te kiezen hoe de camera de belichting meet, op de **AE**-knop om de opties voor lichtmeting weer te geven. Gebruik de selectieknop om een optie te markeren en druk op **AE** om te selecteren.

Stand	Optie
 (MULTI)	De camera bepaalt de belichting direct op basis van een analyse van de compositie, kleur en de verdeling van de helderheid. Aanbevolen voor de meeste situaties.
 (SPOT)	De camera meet de lichtomstandigheden in het midden van het beeld, in een gebied dat overeenkomt met ca. 2% van het totaal. Aan te raden wanneer de achtergrond veel lichter of donkerder is dan het belangrijkste onderwerp. Niet aan te raden wanneer de onderwerpen in beeld wordt gebracht via de optische zoeker.
 (INTEGRAAL)	De belichting wordt ingesteld op basis van het gemiddelde van het gehele beeld. Zorgt voor dezelfde belichting bij meerdere foto's met hetzelfde licht en is in het bijzonder effectief voor het fotograferen van landschappen en het maken van portretten van onderwerpen met witte of zwarte kleding.

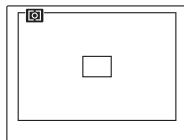
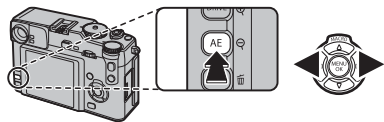

OVF

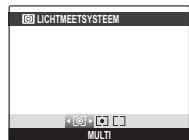

EVF/LCD

## De Fn-knop

De functie van de **Fn**-knop kan worden geselecteerd met de optie **Fn FUNCTIET** in het opnamemenu (📖 70). De beschikbare opties bestaan uit multi-belichting (📖 36), scherptedieptevoorbeeld (📖 26), de zelfontspanner (📖 41), gevoeligheid (📖 48), beeldformaat (📖 67), beeldkwaliteit (📖 67), dynamisch bereik (📖 68), filmsimulatie (📖 51), witbalans (📖 32), AF-stand (📖 69), filmopname (📖 39), RAW/JPEG omzetten (📖 53) en aangepaste instellingen (📖 52).

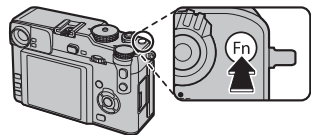

◆ Het menu **Fn FUNCTIET** kan ook worden weergegeven door de **Fn**-knop ingedrukt te houden.











## Filmsimulatie

Boost de effecten van verschillende filmsoorten na, waaronder zwart-wit (met of zonder kleurfilters).

- 1 Druk op **MENU/OK** in de opnamestand om het opnamemenu weer te geven. Druk op de selectieknop omhoog of omlaag om  **FILMSIMU-LATIE** en druk op **MENU/OK**.



- 2 Druk op de selectieknop omhoog of omlaag om één van de volgende opties te markeren en druk op **MENU/OK** om te selecteren.

Optie	Optie
 (PROVIA/STANDAARD)	Standaard kleurreproductie. Geschikt voor een keur aan onderwerpen, van portretten tot landschappen.
 (Velvia/LEVENDIG)	Een contrastrijk pallet van verzadigde kleuren, geschikt voor natuurfotografie.
 (ASTIA/LAAG)	Versterkt het bereik van beschikbare kleuren voor huidtinten in portretten terwijl de helderblauwe kleuren van de luchten bij daglicht behouden blijven. Aanbevolen voor portretfotografie buitenshuis.
 (PRO Neg. Hi)	Biedt iets meer contrast dan  (PRO Neg. Std). Aanbevolen voor portretfotografie buitenshuis.
 (PRO Neg. Std)	Een palet van zachte tinten. De reeks beschikbare kleuren voor huidtinten is vergroot, waardoor er voldoende keuzemogelijkheden zijn voor portretfotografie in de studio.
 (MONOCHROOM)	Voor het maken van standaard zwart-witfoto's.
 (MONOCHROOM+GEELFILTER)	Zwart-wit-foto's maken met iets meer contrast. Deze instelling vermindert ook enigszins de helderheid van de hemel.
 (MONOCHROOM+ROODFILTER)	Zwart-wit-foto's maken met meer contrast. Deze instelling vermindert ook de helderheid van de hemel.
 (MONOCHROOM+GROENFILTER)	Maakt huidtonen in zwart-wit-portretten zachter
 (SEPIA)	Voor het maken van sepiafoto's.

- ◆ Opties voor filmsimulatie kunnen worden gecombineerd met de instellingen voor tinten en scherpte (69).

## Instellingen opslaan

U kunt 7 persoonlijke camera-instellingen opslaan voor veelvoorkomende situaties. Opgeslagen instellingen kunnen worden teruggehaald met de optie  **KIES INST. OP MAAT** in het opnamemenu.

- 1 Druk op **MENU/OK** in de opnamestand om het opnamemenu weer te geven. Druk op de selectieknop omhoog of omlaag om  **BEW/BEW INST. OP M** te markeren en druk op **MENU/OK**.



- 2 Markeer de geheugenbank met de aangepaste instellingen en druk op **MENU/OK** om te selecteren. Pas het volgende desgewenst aan en druk op **DISP/BACK** wanneer de aanpassingen zijn voltooid: **ISO** ISO, **D-Ring** DYNAMISCH BEREIK, **F** FILMSIMULATIE, **WB** WITBALANS, **Color** KLEUR, **Sharp** SCHERPTE, **Tone** HIGHLIGHT TINT, **Toe** SCHADUW TINT, en **NR** RUIS-ONDERDRUKKING.



- ◆ Om de instellingen in de geselecteerde geheugenbank te vervangen met de huidige camera-instellingen, selecteer  **ACT. INST. OPSL** en druk op **MENU/OK**.

- 3 Er wordt een bevestigingsvenster weergegeven. Markeer **OK** en druk op **MENU/OK**.



## Foto's opnemen in RAW-formaat

Wijs **RAW** toe aan de **Fn**-knop om de RAW-beeldkwaliteit aan of uit te zetten voor één foto (📖 50). Als er een JPEG-optie op dat moment is geselecteerd voor beeldkwaliteit, zal het drukken op de **Fn**-knop tijdelijk de optie JPEG+RAW selecteren. Als een JPEG+RAW-optie op dat moment is geselecteerd, zal het drukken op de **Fn**-knop tijdelijk de optie JPEG selecteren. Indien **RAW** is geselecteerd, zal het drukken op de **Fn**-knop tijdelijk **FINE** selecteren. Het maken van een foto of het opnieuw indrukken van de **Fn**-knop herstelt de vorige instelling.

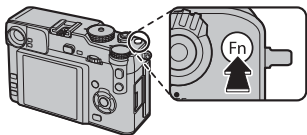

- ❖ RAW-foto's leggen de gegevens van de camerasensor onbewerkt vast. JPEG-kopieën van RAW-afbeeldingen kunnen worden gemaakt met de optie **RAW** **RAW-CONVERSIE** in het afspeelmenu. RAW-afbeeldingen kunnen ook op een computer worden bekeken met het programma RAW File Converter dat op de meegeleverde cd staat (📖 90, 92).
- ❖ Gevoeligheden van **L (100)**, **H (12800)** en **H (25600)** zijn niet beschikbaar wanneer de RAW-beeldkwaliteit aan staat (📖 48).
- ❖ De instelknopvergrendeling (📖 4) blokkeert de **RAW**-knop. Om de **RAW**-knop in te schakelen, druk op **MENU/OK** tot het pictogram  van het scherm verdwijnt.

## ⚡ Fotograferen met flitser

Optionele EF-42, EF-20 en EF-X20 flitsers met schoenbevestiging (📖 97) kunnen worden gebruikt voor extra verlichting tijdens fotograferen in het donker of bij slecht licht binnenshuis. Raadpleeg de gebruiksaanwijzing van de flitser voor meer informatie.

Selecteer **⚡ FLITSERFUNCTIE** in het opnamemenu om de flitsstand voor de optionele flitser te kiezen. De hieronder getoonde opties worden weergegeven; druk op de selectieknop omhoog of omlaag om een optie te markeren en druk op **MENU/OK** om te selecteren.

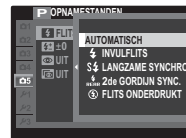

Stand	Optie
<b>AUTO</b> (AUTOMATISCH)/ 👁️ (ANTI RODE OGEN)*	De flitser flitst wanneer nodig. Aanbevolen voor de meeste situaties.
⚡ (INVULFLITS)/ 👁️⚡ (INVULFLITS)*	De flitser flitst steeds wanneer een foto wordt gemaakt. Te gebruiken bij onderwerpen met tegenlicht en voor het verkrijgen van natuurlijk kleuren bij het fotograferen met helder licht.
👁️Ⓜ️ (FLITS ONDERDRUKT)	De flitser flitst ook niet als het onderwerp slecht verlicht is. Het is raadzaam een statief te gebruiken.
⚡ (2de GORDIJN SYNC.)/ 👁️Ⓜ️ (2de GORDIJN SYNC.)*	De flitser flitst onmiddellijk voordat de sluitser sluit.
⚡ (LANGZAME SYNCHRO)/ 👁️Ⓜ️ (ANTI R.OGEN+TIJD)*	Om bij het fotograferen bij weinig licht zowel het onderwerp als de achtergrond vast te leggen (let op dat helder verlichte delen overbelicht kunnen zijn).

\* **Rode-ogenverwijdering** (👁️, 👁️⚡, 🐢 of 🐢Ⓜ️) is beschikbaar in deze standen wanneer **AAN** is geselecteerd voor **👁️ VERWIJDER R. OGEN** in het opnamemenu (📖 73). Rode-ogenverwijdering reduceert het effect van "rode ogen" dat wordt veroorzaakt door de weerkaatsing van het flitslicht op het netvlies van het onderwerp, zoals in nevenstaande afbeelding.



- 👁️ Als **⚡** op het LCD-scherm verschijnt wanneer de ontspanknop half wordt ingedrukt, zal de camera flitsen bij het maken van de foto.
- 👁️ De flitser kan voor iedere opname diverse keren flitsen. Houd de camera stil totdat de opname volledig klaar is.
- 👁️ Verwijder bij gebruik van de flitser de zonnekap om schaduwen te voorkomen.
- 👁️ Het onderwerp wordt niet volledig door de flitser verlicht.

### ●● Flitsynchronisatiesnelheid

De flitser synchroniseert met de sluitter op sluitertijden van  $\frac{1}{180}$  sec. of langer.

### ●● De synchronisatieaansluiting

Gebruik de synchronisatieaansluiting om flitsers aan te sluiten die een synchronisatiekabel vereisen.

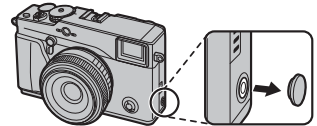

### ●● Flitsers via derden

Gebruik geen flitsers van derden die meer dan 300 V toepassen op het accessoireschoentje van de camera.

# Foto's bekijken

## Foto's schermvullend bekijken

U kunt foto's in de elektrische zoeker of in het LCD-scherm bekijken. Het verdient aanbeveling om bij belangrijke foto's eerst enkele proefopnamen te maken die u op het LCD-scherm controleert.

Druk op  om de foto's schermvullend te bekijken.

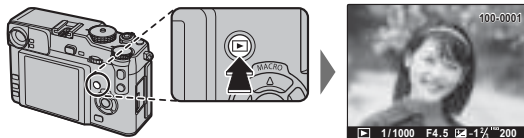

Extra foto's kunnen worden bekeken door op de selectieknop links of rechts te drukken of aan de instelschijf te draaien. Druk op de selectieknop rechts of draai de instelschijf naar rechts om foto's in de vastgelegde volgorde te bekijken, naar links om foto's in omgekeerde volgorde te bekijken. Houd de selectieknop ingedrukt om snel door de foto's te bladeren totdat de gezochte foto wordt bereikt.



- Foto's die met een andere camera zijn gemaakt, worden tijdens het afspelen aangeduid met het pictogram  ("geschenkbeeld").

### Favorieten: Foto's waarderen

Druk op **DISP/BACK** en de selectieknop omhoog of omlaag om een waardering tussen de nul en vijf sterren aan de huidige foto te geven.

### Foto's wissen

Druk op de -knop om de huidige foto te wissen. Het volgende scherm wordt weergegeven.

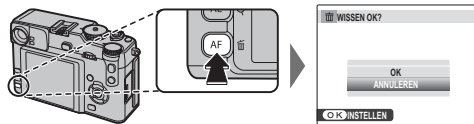

Markeer **OK** en druk op **MENU/OK** om de foto te wissen. Markeer **ANNULEREN** en druk op **MENU/OK** om het dialoogvenster af te sluiten zonder de foto te wissen.



- Foto's kunnen tevens via het afspeelmenu worden gewist ( 65).

### JPEG-kopieën van RAW-foto's maken

Druk op de RAW-knop tijdens het afspelen om de opties voor RAW-conversie weer te geven ( 53).



## Foto-informatie bekijken

Het foto-informatiescherm wijzigt telkens wanneer op de selectieknop omhoog wordt ingedrukt.

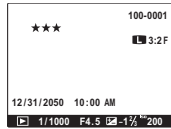

Basisgegevens

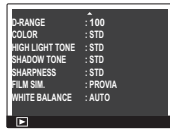

Details, pagina 1

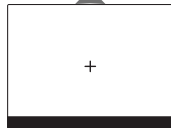

Actief scherpstelpunt ("+")

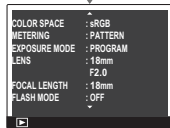

Details, pagina 2

- ❖ Draai aan de instelschijf om andere afbeeldingen te bekijken.

### Inzoomen op het scherpstelpunt

Druk op het midden van de instelknop om in te zoomen op het scherpstelpunt. Druk nog een keer op het midden van de instelknop om terug te keren naar de schermvullende weergave.



## Afspeelzoom

Druk op om op de huidige foto in te zoomen, druk op om uit te zoomen. Nadat op de foto is ingezoomd, kan de selectieknop worden gebruikt om delen van de afbeelding te bekijken die momenteel niet zichtbaar zijn in het scherm. Druk op **DISP/BACK** of **MENU/OK** om zoom af te sluiten.



Zoomindicator

Het navigatievenster toont het gedeelte van de foto dat op het scherm wordt weergegeven

- ❖ De maximale zoomfactor is afhankelijk van de grootte van de foto (67). Afspeelzoom is niet beschikbaar voor kopieën met een nieuw formaat of kopieën die zijn uitgesneden en opgeslagen in een 640-formaat.

## **Multi-frame afspelen**

Druk op  als een foto schermvullend wordt weergegeven om het aantal weergegeven foto's te veranderen.

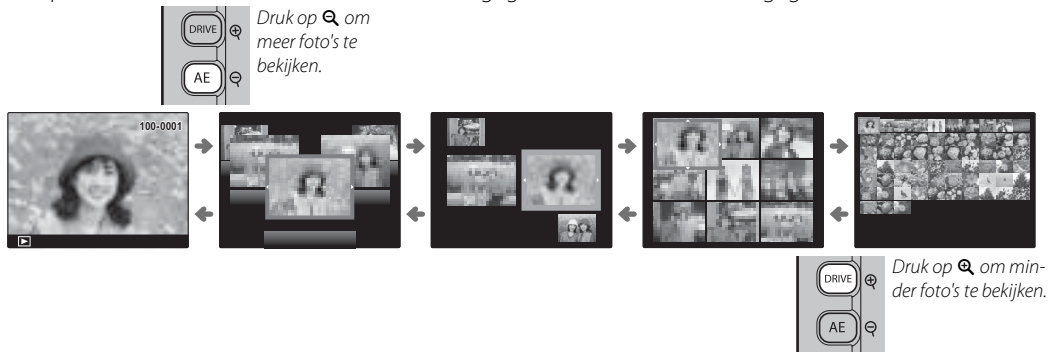

Gebruik de instelschijf om een foto te markeren en druk op **MENU/OK** om de gemarkeerde foto schermvullend weer te geven. Gebruik tijdens het afspelen van negen of van honderd miniaturen de selectieknop omhoog en omlaag om meer foto's te bekijken.

## Films bekijken

Tijdens het afspelen worden films weergegeven zoals de afbeelding rechts laat zien. Tijdens het afspelen van een film zijn de volgende handelingen mogelijk:

Bediening	Beschrijving
Afspelen starten/ pauzeren	<b>Druk op de selectieknop omlaag</b> om het afspelen te starten. Druk nogmaals om te pauzeren. Terwijl het afspelen wordt gepauzeerd, kunt u op de keuzeknop links of rechts drukken om één beeld tegelijkertijd vooruit- of achteruit te spoelen.
Afspelen stoppen	<b>Druk op de selectieknop omhoog</b> om het afspelen te beëindigen.
Snelheid aanpassen	<b>Druk op de selectieknop links of rechts</b> om de afspeelsnelheid tijdens het afspelen te veranderen. De snelheid wordt aangeduid door het aantal pijltjes (▶ of ◀).
Volume instellen	<b>Druk op MENU/OK</b> om het afspelen te pauzeren en een volumeregelaar weer te geven. Druk op de selectieknop omhoog of omlaag om het volume aan te passen; druk nogmaals op <b>MENU/OK</b> om het afspelen te hervatten. Het volume kan tevens worden aangepast in het afspeelmenu (📖 78).

De voortgang wordt tijdens het afspelen op het scherm weergegeven.

- ⚠ Zorg ervoor dat de luidspreker tijdens het afspelen niet wordt bedekt.
- ⚠ In de stille stand wordt er geen geluid geproduceerd.

Filmpictogram

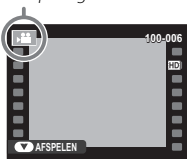

Voortgangsbalk

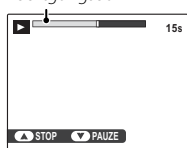

## Foto zoeken

Voer de onderstaande stappen uit om naar foto's te zoeken.

- 1 Druk tijdens het afspelen op **MENU/OK** om het afspeelmenu weer te geven. Druk op de selectieknop omhoog of omlaag om  **EEN FOTO ZOEKEN** en druk op **MENU/OK**.
- 2 Markeer een optie en druk op **MENU/OK**.

Beschrijving	Beschrijving
<b>OP DATUM</b>	Zoeken op datum.
<b>OP GEZICHT</b>	Afbeeldingen met gezichten zoeken.
<b>OP ★ FAVORIETEN</b>	Zoeken op beoordeling.
<b>OP GEGEVENSTYPE</b>	Om te zoeken tussen alle foto's, alle RAW-afbeeldingen, alle foto's genomen in de seriestand en alle films.
<b>PER UPLOADMARK.</b>	Zoek alle afbeeldingen die zijn geselecteerd voor uploaden naar een specifieke bestemming.

- 3 Selecteer een zoekcriterium. Alleen foto's die overeenkomen met de zoekvoorwaarde worden weergegeven. Wilt u de geselecteerde foto's wissen, beveiligen of in een diavoorstelling afspelen, druk dan op **MENU/OK** en selecteer een van de opties rechts.
- 4 Selecteer **ZOEKEN BEINDIGD** om het zoeken te beëindigen.

Beschrijving	Zie pagina
 <b>WISSEN</b>	65
 <b>BEVEILIGEN</b>	75
 <b>DIAVOORSTELLING</b>	76

Maak boeken van uw favoriete foto's.

### ***Een fotoboek maken***

- 1 Selecteer **NIEUW BOEK** voor  **FOTOBEOEK-HULP** in het weergavemenu ( 77) en kies uit de volgende opties:
  - **SELECTIE ALLES:** Kies uit alle beschikbare foto's.
  - **SEL. OP AFB. ZOEKEN:** Kies uit foto's die overeenkomen met de geselecteerde zoekcriteria ( 60).
  - ◆ Foto's die kleiner zijn dan **640** en films kunnen niet voor fotoboeken worden geselecteerd.
- 2 Blader door de beelden en druk op de selectieknop omhoog om te selecteren of de selectie ongedaan te maken. Druk op de selectieknop omlaag om het huidige beeld op de omslag weer te geven. Druk op **MENU/OK** om af te sluiten wanneer het boek is voltooid.
  - ◆ De als eerste geselecteerde foto wordt automatisch de omslagfoto. Druk op de selectieknop omlaag om een andere omslagfoto te selecteren.

- 3 Selecteer **FOTOBEOEK VOLTOOIEN** (selecteer **ALLES SELECTEREN** om alle foto's of alle foto's die aan de opgegeven zoekcriteria voldoen voor het boek te selecteren). Het nieuwe boek wordt aan de lijst in het menu fotoboekhulp toegevoegd.
  - ⓘ Fotoboeken kunnen tot 300 foto's bevatten.
  - ⓘ Boeken zonder foto's worden automatisch verwijderd.

### **Fotoboeken bekijken**

Markeer een boek in het menu Fotoboekhulp en druk op **MENU/OK** om het boek weer te geven en druk vervolgens op de selectieknop links of rechts om door de foto's te bladeren.

### **Fotoboeken bewerken of verwijderen**

Geef het fotoboek weer en druk op **MENU/OK**. De volgende opties worden weergegeven; selecteer de gewenste optie en volg de aanwijzingen op het scherm.

- **BEWERKEN:** Bewerk het fotoboek zoals beschreven in "Een fotoboek maken" ( 61).
- **WISSEN:** Wis het fotoboek.

#### **Fotoboeken**

Fotoboeken kunnen met de meegeleverde MyFinePix Studio-software naar de computer worden gekopieerd ( 90).

## Panorama's bekijken

Wanneer op de selectieknop omlaag drukt terwijl een panorama schermvullend wordt weergegeven, speelt de camera de foto opnieuw van links naar rechts of van boven naar beneden af. Druk op de selectieknop omlaag om te pauzeren of het afspelen te hervatten of druk op de instelschijf omhoog om terug te keren naar de schermvullende weergave. Om één beeld per keer vooruit of achteruit te gaan, druk op de selectieknop links of rechts terwijl het afspelen is gepauzeerd.

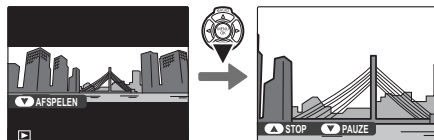

## Foto's bekijken die in serie zijn genomen

Als een foto, gemaakt in de continu opnamestand, schermvullend wordt weergegeven, kan de eerste foto in de huidige serie worden bekeken door de selectieknop omlaag in te drukken (afspelen seriestand). Druk op de instelschijf rechts om de foto's te bekijken in de volgorde waarin ze zijn gemaakt, en op links om de foto's in omgekeerde volgorde te bekijken. Houd de instelschijf ingedrukt om snel door de foto's te bladeren totdat de gezochte foto wordt bereikt. Druk op **DISP/BACK** om terug te keren.



Positie in serie/totaal aantal foto's in serie

Eerste foto in de afspeelstand Serie

- ◆ Het indrukken van de selectieknop rechts wanneer de laatste foto in de serie wordt weergegeven, wordt de eerste foto in de serie weergegeven; andersom bij het indrukken van de instelschijf links wanneer de eerste foto wordt weergegeven, wordt de laatste foto weergegeven.
- ◆ De bedieningen wissen (📖 65), draaien (📖 75) en beveiligen (📖 75) die worden toegepast tijdens het afspelen van de seriestand zijn alleen van toepassing op de huidige foto. Als deze bewerkingen echter worden uitgevoerd op een foto tijdens het afspelen van enkele foto's worden alle foto's in dezelfde serie bewerkt.

### Series in meerdere mappen

Als een enkele serie in meerdere mappen terecht komt, worden de foto's in elke map behandeld als aparte series.

### Foto-informatie bekijken

Om de foto-informatie van een foto die in de opnamestand Serie is gemaakt te bekijken, geeft u deze weer in de afspeelstand Serie. Foto-informatie van foto's die zijn gemaakt in de opnamestand Continu kan niet worden weergegeven tijdens het afspelen van enkele foto's.



## Foto's wissen

De optie  **WISSEN** in het afspeelmenu kan worden gebruikt om individuele foto's, meerdere foto's of alle foto's te wissen. *Let op dat gewiste foto's niet kunnen worden teruggehaald. Kopieer eerst alle belangrijke foto's naar een computer of ander opslagapparaat.*

Druk op **MENU/OK** tijdens het afspelen om het afspeelmenu weer te geven. Druk vervolgens op de selectieknop omhoog of omlaag om  **WISSEN** te markeren en druk op rechts om de volgende opties weer te geven. Druk op de selectieknop omhoog of omlaag om een optie te markeren en druk op **MENU/OK** om te selecteren.



Beschrijving	Beschrijving
<b>ENKELE FOTO</b>	Druk op de selectieknop links of rechts om door de foto's te gaan en druk op <b>MENU/OK</b> om de huidige foto te wissen (er wordt geen bevestigingsvenster weergegeven)
<b>GEKOZEN VELDEN</b>	Markeer de foto's en druk op <b>MENU/OK</b> om te selecteren of een selectie te verwijderen (afbeeldingen in een fotoboek of printopdracht worden aangeduid met  ). Druk op <b>DISP/BACK</b> als de bewerking is voltooid om een bevestigingsvenster weer te geven, markeer dan <b>OK</b> en druk op <b>MENU/OK</b> .
<b>ALLE FOTO'S</b>	Er wordt een bevestigingsvenster weergegeven. Markeer <b>OK</b> en druk op <b>MENU/OK</b> om alle onbeveiligde foto's te verwijderen. Druk op <b>DISP/BACK</b> om het wissen te stoppen. Let op dat foto's die werden gewist voordat er op de knop werd gedrukt, niet kunnen worden teruggehaald.

-  Beveiligde foto's kunnen niet worden gewist. Verwijder van foto's die u wilt wissen eerst de beveiliging ( 75).
-  Als er een waarschuwing verschijnt dat de geselecteerde foto's deel uitmaken van een DPOF-printopdracht, drukt u op **MENU/OK** om de foto's te wissen.

## JPEG-kopieën van RAW-foto's maken

Bij RAW-foto's worden de camera-instellingen en de gegevens van de beeldsensor apart opgeslagen. Met de optie **RAW RAW-CONVERSIE** in het afspeelmenu kunt u JPEG-kopieën van RAW-foto's maken met andere opties voor de hieronder weergegeven instellingen. Het origineel blijft onaangetast, waardoor een RAW-foto op meerdere verschillende manier kan worden verwerkt.

1 Druk op **MENU/OK** tijdens het afspelen om het afspeelmenu weer te geven, druk vervolgens de selectieknop omhoog of omlaag om **RAW RAW-CONVERSIE** te markeren en druk op **MENU/OK** om de instellingen in de rechts aangeduide lijst weer te geven.

◆ Als **RAW** aan de **Fn**-knop wordt toegewezen (📖 53), kunnen deze opties tevens worden weergegeven door op **Fn** te drukken tijdens het afspelen.

2 Druk op de selectieknop omhoog of omlaag om een instelling te markeren en druk op de instelschijf rechts om te selecteren. Druk op de instelschijf omhoog of omlaag om de gewenste optie te markeren en druk op **MENU/OK** om te selecteren en terug te keren naar de lijst met instellingen. Herhaal deze stap om andere instellingen aan te passen.



3 Druk op de **Q**-knop om de JPEG-kopie vooraf te bekijken en druk op **MENU/OK** om op te slaan.

Instelling	Beschrijving
<b>REFLECT OPN. COND.</b>	Een JPEG-kopie maken met de instellingen die op het moment van fotograferen van kracht waren.
<b>PUSH/PULL-VERWERKING</b>	Pas de belichting aan met $-1$ EV tot $+3$ EV in stappen van $\frac{1}{3}$ EV (📖 29).
<b>DYNAMISCH BEREIK</b>	Versterk details in hoge lichten voor een natuurlijk contrast (📖 68).
<b>FILMSIMULATIE</b>	Boost de effecten na van verschillende filmsoorten (📖 51).
<b>WITBALANS</b>	Pas de witbalans aan (📖 32).
<b>WB VERSCHUIVING</b>	Fijnafstelling witbalans (📖 32).
<b>KLEUR</b>	Pas de kleurdichtheid aan (📖 68).
<b>SCHERPTE</b>	Contouren verscherpen of verzachten (📖 69).
<b>HIGHLIGHT TINT</b>	Pas hoge lichten aan (📖 69).
<b>SCHADUWTINT</b>	Pas schaduwen aan (📖 69).
<b>RUISONDERDRUK-KING</b>	Bewerk de kopie om spikkels te verminderen (📖 69).
<b>KLEURR</b>	Kies de kleurruimte die bij de kleurproductie moet worden gebruikt (📖 83).

## De menu's gebruiken: Opnamestand

Het opnamemenu kan worden gebruikt om de instellingen aan te passen aan diverse omstandigheden. Druk op **MENU/OK** in de opnamestand om het opnamemenu weer te geven. Markeer de opties en druk op de selectieknop rechts om de opties te bekijken, markeer daarna een optie en druk op **MENU/OK**. Druk op **DISP/BACK** om af te sluiten wanneer de instellingen zijn voltooid.



### De opties van het menu Opnamestanden

#### ISO ISO

(standaard 200)

Bepaal de gevoeligheid van de camera voor licht (☞ 48).

#### BEELDGROOTTE

(standaard L 3:2)

Selecteer het formaat en de beeldverhouding van de te maken foto's.

##### Beeldverhouding

Foto's met een beeldverhouding van 3:2 hebben dezelfde afmetingen als een beeld van een kleinbeeldfilm (35 mm), terwijl een beeldverhouding van 16:9 geschikt is voor weergave op High Definition (HD) apparaten. Foto's met een beeldverhouding van 1:1 zijn vierkant.

Beschrijving	Voor afdrukken tot	Beschrijving	Voor afdrukken tot
L 3:2	41 × 28 cm	S 3:2	21 × 14 cm
L 16:9	41 × 23 cm	S 16:9	21 × 12 cm
L 1:1	28 × 28 cm	S 1:1	14 × 14 cm
M 3:2	29 × 20 cm		
M 16:9	29 × 16 cm		
M 1:1	20 × 20 cm		

**BEELDGROOTTE** wordt niet hersteld als de camera wordt uitgeschakeld of een andere opnamestand wordt geselecteerd.

#### BEELDKWALITEIT



(standaard FINE)

Selecteer een bestandsformaat en compressieverhouding. Selecteer **FINE** of **NORMAL** om JPEG-foto's, **RAW** om RAW-foto's **FINE+RAW** of **NORMAL+RAW** om zowel JPEG- als RAW-foto's te maken. **FINE** en **FINE+RAW** gebruiken minder JPEG-compressie, wat JPEG-afbeeldingen van hoge kwaliteit tot gevolg heeft. **NORMAL** en **NORMAL+RAW** gebruiken meer JPEG-compressie zodat er meer afbeeldingen kunnen worden opgeslagen.

### **DYNAMISCH BEREIK**

(standaard  100)

Regel het contrast. Kies een lagere waarde om het contrast te verhogen als u binnenshuis of onder een bewolkte hemel fotografeert. Een hogere waarde vermindert het verlies aan detail in hoge lichten en diepe schaduwen als u contrastrijke onderwerpen fotografeert. Hogere waarden zijn aanbevolen voor onderwerpen waarin zowel zonlicht als diepe schaduwen voorkomen, voor onderwerpen met hoge contrasten zoals op water reflecterend zonlicht, helder verlichte herfstbladeren, portretfoto's met een blauwe lucht als achtergrond, witte onderwerpen of mensen in witte kleren.

- ◆ Let op: in foto's die met hogere waarden worden gemaakt, kunnen spikkels voorkomen. Als **AUTO** geselecteerd is, worden de sluitertijd en het diafragma weergegeven wanneer de ontspanknop half wordt ingedrukt.
- ◆  **200%** is beschikbaar bij gevoeligheden van ISO 400 en hoger,  **400%** bij gevoeligheden van ISO 800 en hoger.

### **FILMSIMULATIE**

(standaard  B)

Boost de effecten na van verschillende filmsoorten ( 51).

### **FILMSIMULATIE BKT**

Kies filmsoorten voor bracketing van filmsimulatie ( 35).

### **ZELFONTSPANNER**

(standaard **UIT**)

Foto's maken met de zelfontspanner ( 41).

### **WITBALANS**

(standaard **AUTOMATISCH**)

Stel de kleuren in die passen bij de lichtbron ( 32).

### **KLEUR**

(standaard **STANDAARD**)

Kleurdichtheid aanpassen

**SCHERPTE**(standaard **STANDAARD**)

Contouren verscherpen of verzachten.

**HIGHLIGHT TINT**(standaard **STANDAARD**)

Het uiterlijk van de hoge lichten aanpassen.

**SCHADUWTINT**(standaard **STANDAARD**)

Het uiterlijk van de schaduwen aanpassen.

**RUISONDERDRUKKING**(standaard **STANDAARD**)

Verminder de ruis in foto's die bij hoge gevoeligheden zijn genomen.

**L BEL. RO**(standaard **AAN**)

Selecteer **AAN** om spikkels in lange tijdopnamen te verminderen (📖 28).

**KIES INST. OP MAAT**

Opgeslagen instellingen laden met **BEW/BEW INST. OP M.**

**BEW/BEW INST. OP M**

Instellingen opslaan (📖 52).

**SCHERPSTELLING**(standaard **AF-VELD KEUZE**)

Selecteer hoe de camera in de scherpstelstand **S** het scherpstelveld selecteert.

- **AF(MULTI)**: Wanneer de ontspanknop half ingedrukt wordt, detecteert de camera contrastrijke onderwerpen en selecteert hij het scherpstelveld automatisch.
- **AF-VELD KEUZE**: Kies het scherpstelveld handmatig (📖 47).

**RF GECORRIGEERD AF-KADER**(standaard **UIT**)

Als **AAN** wordt geselecteerd, dan wordt een scherpstelframe voor scherpstelafstanden van ongeveer 80 cm toegevoegd aan het scherm in de optische zoeker. Het scherpstelframe voor de huidige scherpstelafstand wordt in groen weergegeven wanneer de ontspanknop half wordt ingedrukt.

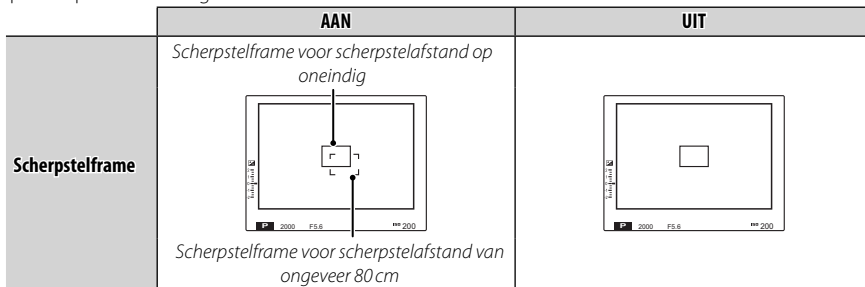
**LEIS BRANDPUNTSAFSTELLING INSTEL.**(standaard **50 mm**)

Voer de brandpuntsafstand van de lens in, indien gebruik wordt gemaakt van een lens die niet de brandpuntsafstand van de camera ondersteunt. Kies uit **LENS 1 (21 mm)**, **LENS 2 (24 mm)**, **LENS 3 (28 mm)**, **LENS 4 (35 mm)**, **LENS 5 (50 mm)** en **LENS 6 (75 mm)**. De brandpuntsafstand voor de lenzen 5 en 6 kunnen worden gekozen door aan de instelschijf te draaien; de brandpuntsafstanden voor de resterende opties zijn ingesteld op de waarde die tussen haakjes wordt aangeduid.

**OPNAME ZONDER LENS**(standaard **UIT**)

Kies of de ontspanknop wel of niet wordt ingeschakeld wanneer er geen lens is bevestigd.

**FN FUNCTIET**(standaard **ISO ISO**)

Kies de functie van de **Fn**-knop (🗨 50).

**MULTI-BELICHTING**(standaard **UIT**)

Maak een foto die twee belichtingen combineert (🗨 36).

**DISP. INST. OP MAAT**

Kies de opties die in de optische zoeker of in de elektronische zoeker of het LCD-scherm worden weergegeven (21). De volgende opties kunnen worden weergegeven: rasterweergave (u kunt ook het rastertype selecteren, zoals beschreven op pagina 71), virtuele horizon, scherpstelafstand (automatisch of handmatig), histogram, belichting (sluurtijd, diafragma en gevoeligheid), belichtingscorrectie/belichtingsindicator, lichtmeting, flitsstand, witbalans, filmsimulatie, dynamisch bereik, resterende aantal opnames, beeldformaat en -kwaliteit en batterijniveau. Raadpleeg pagina's 6–8 voor de locaties van deze elementen in de schermen.

**1** Markeer **OVF** of **EVF/LCD** en druk op **MENU/OK**.

**2** Druk op de selectieknop omhoog of omlaag om de opties te markeren en druk op **MENU/OK** om te selecteren of de selectie ongedaan te maken. Druk op **DISP/BACK** om af te sluiten wanneer de instellingen zijn voltooid.

**Virtuele horizon**

Als u **ELEKTR. WATERPAS** selecteert, wordt de virtuele horizon weergegeven. De camera is recht als de twee lijnen over elkaar liggen.

◆ Mogelijk kan de virtuele horizon niet worden weergegeven als de cameraleens naar boven of naar beneden wordt gericht.

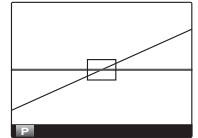
**COMP.RICHTL.**(standaard **RAST 9**)

Selecteer het type raster dat in de Opnamestand beschikbaar is.

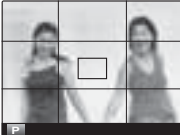
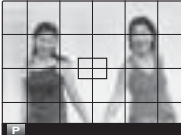
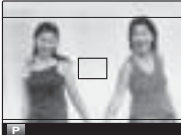
<b>RAST 9</b>	<b>RASTER 24</b>	<b>HD-KADEREN</b>
		
<i>Voor compositie met de "derdenregel".</i>	<i>Een raster van vier op zes.</i>	<i>Lijst HD-foto's in met de venster dat aan de boven- en onderkant van het scherm wordt weergegeven.</i>

**AF AF-HULPLICHT**

(standaard **AAN**)

Als deze instelling **AAN** staat, gaat de AF-hulpverlichting branden om het automatische scherpstellen te ondersteunen.

- ◆ De AF-hulpverlichting wordt automatisch uitgezet in de stille stand.
- ⓘ Het kan voorkomen dat de camera niet in staat is om scherp te stellen terwijl het AF-hulplicht wordt gebruikt. Als de camera niet in staat is om scherp te stellen in de macrostand, vergroot dan de afstand tot het onderwerp en probeer het opnieuw.
- ⓘ Schijn met het AF-hulplicht niet recht in de ogen van het onderwerp.

**AE-L MODUS AE/AF-VERGR.**

(standaard **AE/AF-VERG B INDR**)

Als **AE/AF-VERG B INDR** is geselecteerd, blijft de belichting en/of scherpstelling vergrendeld zolang de knop **AFL/AEL** is ingedrukt. Als **AE/AF-VERG AAN/UIT** is geselecteerd, blijft de belichting en/of scherpstelling vergrendeld zolang de knop **AFL/AEL** is ingedrukt en ze blijven vergrendeld tot de knop nog een keer wordt ingedrukt.

**AE-L KNOP AE/AF-VERGR.**

(standaard **ENKEL AE-VERG.**)

Kies de functie die de **AFL/AEL**-knop vervult (📖 43).

**AF-AUTOROT. WEERG.**

(standaard **AAN**)

Selecteer **AAN** om "staande" (portret)foto's tijdens het afspelen automatisch te draaien.

**FLITSERFUNCTIE**

Kies een flitsstand voor optionele flitsers (📖 54).

**FLITSLICHT**

(standaard **±0**)

Pas de helderheid van de flits aan. Kies uit waarden tussen  $+2/3$  EV en  $-2/3$  EV. Let op dat afhankelijk van de opnameomstandigheden en de afstand tot het onderwerp, het gewenste resultaat mogelijk niet kan worden verkregen.



 **VERWIJDER R. OGEN**(standaard **UIT**)

Selecteer **AAN** om het door het flitslicht veroorzaakte rode-ogeneffect tegen te gaan.

- ◆ Rode-ogen-verwijdering wordt alleen uitgevoerd wanneer een gezicht wordt gedetecteerd.
- ◆ Rode-ogen-verwijdering is niet beschikbaar voor RAW-bestanden.

 **BEWAAR ORIGINEEL**(standaard **UIT**)

Selecteer **AAN** om onbewerkte kopieën op te slaan van foto's die met  **VERWIJDER R. OGEN** werden gemaakt.

 **FILMMODUS**(standaard **2M**)

Kies uit beeldformaat voor filmopname (📖 39).

## De menu's gebruiken: Afspeelstand

Druk in de afspeelstand op **MENU/OK** om het afspeelmenu weer te geven. Markeer de opties en druk op de selectieknop rechts om de opties te bekijken, markeer daarna een optie en druk op **MENU/OK**. Druk op **DISP/BACK** om af te sluiten wanneer de instellingen zijn voltooid.



### Opties in het menu Afspelen

#### **RAW** RAW-CONVERSIE

JPEG-kopieën van RAW-foto's maken (📖 56).

#### **🗑️** WISSEN

Alle of geselecteerde foto's wissen (📖 65).

#### **📷** BEELDUITSNEDE

Een beelduitsnede van de huidige foto maken.

**1** Geef de gewenste foto weer.

**2** Selecteer **📷 BEELDUITSNEDE** in het afspeelmenu.

**3** Gebruik de knoppen **🔍** en **🔍** om in of uit te zoomen en druk op de instelschijf omhoog, omlaag, links of rechts om de foto verschuiven, totdat het gewenste gedeelte wordt weergegeven.

**4** Druk op **MENU/OK** om een bevestigingsvenster weer te geven.

**5** Druk op **MENU/OK** om de beelduitsnede op te slaan in een afzonderlijk bestand.

👉 Grotere beelduitsneden produceren grotere kopieën; alle kopieën hebben een beeldverhouding van 3 : 2. Als het formaat van de uiteindelijke kopie **640** zal zijn, wordt **OK** geel weergegeven.

**NIEUW FORMAAT**

Een beelduitsnede van de huidige foto maken.

- 1 Geef de gewenste foto weer.
- 2 Selecteer **NIEUW FORMAAT** in het afspeelmenu.
- 3 Markeer een formaat en druk op **MENU/OK** om een bevestigingsvenster weer te geven.
- 4 Druk op **MENU/OK** om de beelduitsnede in een afzonderlijk bestand op te slaan.

De beschikbare formaten zijn afhankelijk van het formaat van het origineel.

**BEVEILIGEN**

Beveilig foto's tegen per ongeluk wissen. Markeer een van de volgende opties en druk op **MENU/OK**.

- **FOTO**: Beveilig geselecteerde foto's. Druk op de selectieknop links of rechts om foto's te bekijken en druk op **MENU/OK** om foto's te selecteren of de selectie ongedaan te maken. Druk op **DISP/BACK** wanneer de bewerking is voltooid.
- **BEVEILIG ALLES**: Beveilig alle foto's.
- **ALLES RESETTEN**: Verwijder de beveiliging van alle foto's.

Beveiligde foto's worden gewist wanneer de geheugenkaart wordt geformatteerd (83).

**FOTO DRAAIEN**

Foto's roteren.

- 1 Geef de gewenste foto weer.
- 2 Selecteer **FOTO DRAAIEN** in het afspeelmenu.
- 3 Druk op de selectieknop omlaag om de foto 90° met de klok mee te draaien; omhoog om de foto 90° tegen de klok in te draaien.
- 4 Druk op **MENU/OK**. Nu wordt de foto automatisch weergegeven in de geselecteerde richting, telkens wanneer deze op de camera wordt afgespeeld.

- Deveiligde foto's kunnen niet worden gedraaid. Verwijder de beveiliging alvorens foto's te draaien (75).
- De camera is mogelijk niet in staat om foto's te draaien die met andere camera's zijn gemaakt.
- Foto's vastgelegd met **AUTO ROT. WEERG.** worden automatisch correct gedraaid bij het afspelen (72).

## VERWIJDER R. OGEN

Verwijder rode ogen uit portretten. De foto wordt door de camera geanalyseerd, als er rode ogen worden waargenomen, ondergaat de foto een speciaal proces en wordt er een kopie aangemaakt waarop rode-ogenverwijdering is toegepast.

**1** Geef de gewenste foto weer.



**2** Selecteer  **VERWIJDER R. OGEN** in het afspeelmenu.

**3** Druk op **MENU/OK**.

- ◆ Rode ogen worden niet verwijderd wanneer de camera geen gezicht kan detecteren of wanneer het gezicht en profiel werd gefotografeerd. De resultaten kunnen verschillen afhankelijk van de scène. Rode ogen kunnen niet worden verwijderd van foto's waarop rode-ogenverwijdering al eerder is toegepast noch van foto's die met andere camera's zijn gemaakt.
- ◆ De hoeveelheid tijd die nodig is om een foto te verwerken, hangt af van het aantal gedetecteerde gezichten.
- ◆ Kopieën die werden gemaakt met  **VERWIJDER R. OGEN** worden tijdens het afspelen voorzien van een -pictogram.
- ◆ Rode-ogen-verwijdering kan niet worden uitgevoerd op RAW-afbeeldingen.

## DIAVOORSTELLING

Bekijk foto's in een automatische diavoorstelling. Kies het type diavoorstelling en druk op **MENU/OK** om deze te starten. U kunt op ieder moment tijdens de voorstelling op **DISP/BACK** drukken om een helpscherm weer te geven. De diavoorstelling kan op elk gewenst moment worden beëindigd door op **MENU/OK** te drukken.

Beschrijving	Optie
<b>NORMAAL</b>	Druk op de selectieknop links of rechts om een beeld voor- of achteruit te gaan. Selecteer <b>FADE-IN</b> om overgangen tussen foto's weer te geven.
<b>FADE-IN</b>	
<b>NORMAAL</b> 	Zoals hierboven, behalve dat de camera automatisch inzoomt op gezichten.
<b>FADE-IN</b> 	
<b>MULTI BEELD</b>	Om meerdere foto's tegelijk weer te geven.

- ◆ De camera wordt tijdens diavoorstellingen niet automatisch uitgeschakeld.

**FOTOBOEKHULP**

Maak boeken van uw favoriete foto's (📖 61).

**MARK. VOOR OPL.**

Selecteer foto's voor upload naar YouTube of Facebook met MyFinePix Studio (alleen Windows).

- 1 Selecteer **YouTube** om films te uploaden naar YouTube. **FACEBOOK** om foto's en films naar Facebook te uploaden.
  - 2 Druk op de selectieknop omhoog of omlaag om de opties te markeren en druk op **MENU/OK** om te selecteren of de selectie ongedaan te maken. Druk op **DISP/BACK** om af te sluiten wanneer alle gewenste foto's zijn geselecteerd.
- ❖ Voor YouTube kunnen alleen films worden geselecteerd.
  - ❖ Tijdens het afspelen zijn de geselecteerde afbeeldingen met  **YouTube**- of  **FACEBOOK**-indicators.
  - ❖ Kies **ALLES RESETTEN** om alle foto's te deselecteren. Als het aantal betreffende foto's erg groot is, wordt een bericht weergegeven terwijl een bewerking in uitvoering is. Druk op **DISP/BACK** om af te sluiten voordat de bewerking is voltooid.

**Foto's uploaden (alleen Windows)**

Geselecteerde foto's kunnen worden geüpload met de optie **YouTube/ Facebook Upload** in MyFinePix Studio. Voor informatie over het installeren van MyFinePix Studio en het aansluiten van de camera op een computer, zie "Foto's op een computer bekijken" (📖 90).

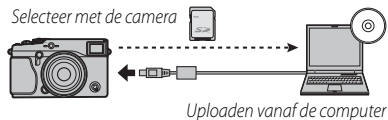
**EEN FOTO ZOEKEN**

Zoek naar foto's (📖 60).

**PRINTOPDRACHT (DPOF)**

Selecteer foto's voor het afdrucken op DPOF- en PictBridge-compatibele apparaten (📖 87).

### **BEELDVERHOUDING**

Kies hoe High Definition (HD) apparaten foto's weergeven met een beeldverhouding van 3 : 2 (deze optie is alleen beschikbaar wanneer er een HDMI-kabel is aangesloten). Selecteer 16:9 om de afbeelding schermvullend weer te geven, waarbij de boven- en onderzijde zijn bijgesneden, 3 : 2 om het gehele beeld weer te geven met zwarte randen aan elke zijde.

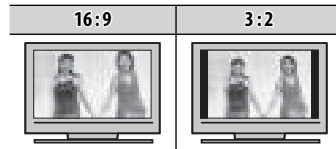
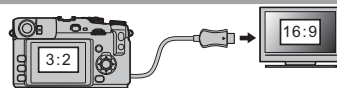

### **AFSPEEL VOLUME**

(standaard 7)

Om het volume van het geluid voor het afspelen van films in te stellen.

# Het instellingenmenu

## Het instellingenmenu gebruiken

### 1 Geef het instellingenmenu weer.

1.1 Druk op **MENU/OK** om het menu voor de huidige stand weer te geven.



1.2 Druk op de selectieknop links om de tab voor het huidige menu te markeren.



1.3 Druk op de selectieknop omlaag om  te markeren.



Tab



1.4 Druk op de selectieknop rechts om de cursor in het instellingenmenu te plaatsen.



### 2 Pas de instellingen aan.

Markeer de opties en druk op de selectieknop rechts om de opties te bekijken, markeer daarna een optie en druk op **MENU/OK**. Druk op **DISP/BACK** om af te sluiten wanneer de instellingen zijn voltooid.

## **De opties van het instellingenmenu**

### DATUM/TIJD

Stel de cameraklok in (🗨 18).





### TIJDVERSCHIL

(standaard )

Gebruik deze functie tijdens het reizen om de klok van de camera op een eenvoudige manier in te stellen op de plaatselijke tijd van uw bestemming zonder de tijd van thuis te verliezen. Voer het verschil tussen de plaatselijke tijd en de tijd van uw eigen tijdzone in:

**1** Markeer  **LOKAAL** en druk op de selectieknop rechts.



**2** Gebruik de selectieknop om het tijdsverschil tussen de plaatselijke tijd en de tijd van uw eigen tijdzone in te stellen. Druk op **MENU/OK** als de instellingen zijn voltooid.

Markeer  **LOKAAL** en druk op **MENU/OK** om de klok van de camera in te stellen op de lokale tijd. Selecteer  **THUIS** om de klok van de camera in te stellen op de tijd van uw eigen tijdzone. Als  **LOKAAL** is geselecteerd, wordt  drie seconden weergegeven zodra de camera wordt ingeschakeld.

### 言語/LANG.

Kies een taal (🗨 18).

### RESET

Reset alle instellingen met uitzondering van  **DATUM/TIJD**,  **TIJDVERSCHIL** en  **SCHERMKLEUR** naar de standaardwaarden. Druk op de selectieknop rechts om een bevestigingsvenster weer te geven, markeer vervolgens **OK** en druk op **MENU/OK**.

### STILLE STAND

(standaard **UIT**)

Zet deze instelling op **AAN** om de luidspreker, de flitser en het AF-hulplicht uit te schakelen in situaties waarin de geluiden en de lampen van de camera als storend zouden kunnen worden ervaren (🗨 30).



**NUMMERING**

(standaard **CONTINU**)

Nieuwe foto's worden opgeslagen in beeldbestanden waarvan de bestandsnamen beginnen met een viercijferig bestandsnummer dat wordt toegewezen door telkens een nummer aan het laatst gebruikte bestandsnummer toe te voegen. Het bestandsnummer wordt tijdens het afspelen weergegeven, zoals rechts aangeduid. **NUMMERING** regelt of de bestandsnummering wordt teruggezet op 0001 wanneer een nieuwe geheugenkaart is geplaatst of de huidige geheugenkaart is geformatteerd.

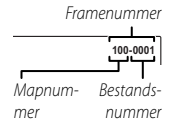

Beschrijving	Optie
<b>CONTINU</b>	De nummering gaat verder vanaf het laatst gebruikte bestandsnummer of het eerst beschikbare bestandsnummer, om het even welke het hoogst is. Selecteer deze optie om het aantal bestanden met dubbele bestandsnamen te verminderen.
<b>RESET</b>	De nummering wordt teruggezet op 0001 als een nieuwe geheugenkaart is geplaatst of het geheugen is geformatteerd.

- ◆ Wanneer het framenummer de waarde 999-9999 bereikt, wordt de ontspanknop geblokkeerd (107).
- ◆ **RESET** stelt **NUMMERING** in op **CONTINU** zonder de bestandsnummering opnieuw in te stellen.
- ◆ De framenummers van foto's die met andere camera's zijn genomen, zijn meestal niet dezelfde.

**SCHERPSTELRING**

(standaard **NAAR RECHTS**)

Kies de richting waarin de scherpstelling moet worden gedraaid om de scherpstelafstand te veranderen.

**LCD HELDERHEID**

(standaard **0**)

Om de helderheid van de schermen in te stellen.

**ENERGIEBESPARINGSFUNCTIE**

(standaard **UIT**)

Selecteer **AAN** om de belasting op de batterij te verminderen, waardoor het aantal foto's dat kan worden gemaakt zonder tussendoor op te laden ongeveer verdubbeld (23).

**SNELST**

(standaard **UIT**)

Selecteer **AAN** om de benodigde tijd voor het herstarten van de camera te verminderen nadat deze werd uitgeschakeld (23).

## UITSCHAKELEN

(standaard **2 MIN**)

Kies de tijdsduur alvorens de camera automatisch uitschakelt wanneer er geen bewerkingen worden uitgevoerd. Kortere tijden verminderen de belasting op de batterij; als **UIT** is geselecteerd, moet de camera handmatig worden uitgeschakeld. Let op dat in sommige gevallen de camera automatisch uitschakelt, zelfs wanneer **UIT** is geselecteerd.

## BEDIENING VOL.

(standaard  **1**)

Pas het volume aan van de geluiden die worden geproduceerd wanneer de camerabesturingen worden bediend. Kies  **UIT** (gedempt) om de bedieningsgeluiden uit te schakelen.

## WEERGAVE

(standaard **1,5 SEC**)

Kies hoe lang foto's moeten worden weergegeven nadat ze zijn gemaakt. De kleuren kunnen enigszins afwijken van de uiteindelijke foto en er kan "beeldruis" (spikkels) optreden bij hogere gevoeligheden.

Beschrijving	Optie
<b>CONTINU</b>	De foto's worden getoond totdat de knop <b>MENU/OK</b> of de ontspanknop half wordt ingedrukt. Druk op het midden van de instelknop om in te zoomen op het actieve scherpstelpunt, druk opnieuw om het zoomen te annuleren.
<b>1.5 SEC</b>	De foto's worden weergegeven gedurende drie seconden ( <b>3 SEC</b> ) of 1,5 seconden ( <b>1.5 SEC</b> ) of tot de ontspanknop half wordt ingedrukt.
<b>3 SEC</b>	
<b>UIT</b>	De foto's worden na het fotograferen niet weergegeven.

## SENSORREINIGING

Verwijder stof van de camerabeeldsensor.

Beschrijving	Optie
<b>OK</b>	Reinig onmiddellijk de sensor (  xi).
<b>WANNEER INGESHAKELD</b>	Sensorreiniging wordt uitgevoerd wanneer de camera inschakelt.
<b>WANNEER UITGESHAKELD</b>	Sensorreiniging wordt uitgevoerd wanneer de camera uitschakelt (sensorreiniging wordt echter niet uitgevoerd als de camera uitschakelt in de weergavestand).

 Stof dat niet kan worden verwijderd met behulp van sensorreiniging, kan handmatig worden verwijderd ( 101).

**KLEURR**(standaard **sRGB**)

Selecteer het kleurbereik dat beschikbaar is voor kleurreproductie.

**Beschrijving****Optie****sRGB**

Aanbevolen voor de meeste situaties.

**Adobe RGB**

Voor commercieel drukwerk.

**UITLEG TONEN**(standaard **AAN**)

Om aan te geven of er hulpschermen weergegeven moeten worden.

**EENHEDEN AF-SCHAAL**(standaard **METERS**)

Kies de eenheden die bij de indicator voor de scherpstelafstand moet worden gebruikt (45).

**SCHERMKLEUR**

Om een kleurschema te selecteren.

**FORMATTEREN**

Selecteer **OK** om de geheugenkaart te formatteren.

- ① Alle gegevens —inclusief beveiligde foto's— die in het interne geheugen of op de geheugenkaart staan, worden permanent gewist. Vergeet niet belangrijke foto's eerst naar een computer of ander opslagapparaat te kopiëren.
- ① Tijdens het formatteren mag het batterijcompartiment niet worden geopend.

# Aansluitingen

## Foto's op een televisietoestel bekijken

Sluit de camera op een TV aan met een HDMI-kabel om foto's aan een groep te tonen (HDMI-kabel apart verkrijgbaar via de detailhandel; let op dat de TV alleen kan worden gebruikt om foto's af te spelen, niet om ze te maken).

- 1 Schakel de camera uit.
- 2 Sluit de kabel aan zoals hieronder wordt weergegeven.

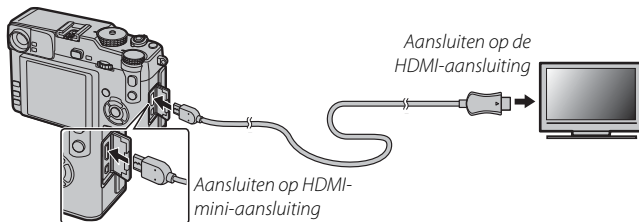

- ◆ Let op dat u de stekkers volledig in de aansluitingen steekt.
- 3 Stem de televisie af op het HDMI-invoerkanal. Zie voor details de met de televisie meegeleverde documentatie.
  - 4 Zet de camera aan en druk op de -knop. Het scherm van de camera schakelt uit en foto's en films worden op het televisiescherm afgespeeld. Let op dat de volume-instelling van de camera geen invloed heeft op het geluid dat door het televisietoestel wordt afgespeeld; gebruik de volumeregeling van het televisietoestel om het volume aan te passen.
    - ◆ De USB-kabel kan niet worden gebruikt wanneer er een HDMI-kabel is aangesloten.
    - ◆ Sommige televisies tonen mogelijk kort een zwart scherm voordat het afspelen van de film begint.

## Foto's afdrukken via USB

Als de printer PictBridge ondersteunt, kan de camera rechtstreeks op de printer worden aangesloten en kunnen foto's worden afgedrukt zonder dat deze eerst naar een computer moeten worden gekopieerd. Let op dat afhankelijk van de printer, mogelijk niet alle hieronder beschreven functies worden ondersteund.



### De camera aansluiten

- 1 Sluit de meegeleverde USB-kabel aan zoals afgebeeld en schakel de printer in.

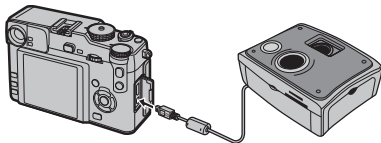

- 2 Schakel de camera in. **USB** wordt weergegeven in het scherm, gevolgd door het PictBridge-scherm, zoals rechtsonder aangeduid.

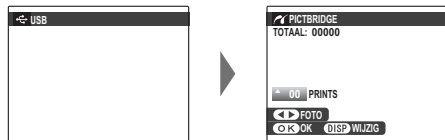

- ◆ Foto's die met deze camera werden geformatteerd kunnen vanaf geheugenkaarten worden afgedrukt.
- ◆ Het instellen van het papierformaat, de afdrুকwaliteit en het kiezen van de rand gebeurt via de printer.

### Geselecteerde foto's afdrukken

- 1 Druk op de selectieknop links of rechts om een foto weer te geven die u wilt afdrukken.



- ◆ Ga direct door naar Stap 3 om één afdruk van de huidige foto te maken.

- 2 Druk op de selectieknop omhoog of omlaag om het aantal afdrukken te kiezen (maximaal 99). Herhaal de stappen 1–2 om meer foto's te selecteren.



- 3 Druk op **MENU/OK** om een bevestigingsvenster weer te geven.

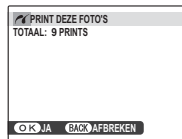

- 4 Druk op **MENU/OK** om het afdrucken te starten.



### De opnamedatum afdrukken

Druk op **DISP/BACK** in het PictBridge-scherm en selecteer **MET DATUM**  om de opnamedatum van foto's af te drukken (om foto's zonder opnamedatum af te drukken, selecteer **PRINT ZONDER DATUM**). Stel de cameraklok in alvorens foto's te maken om ervoor te zorgen dat de datum correct is. Het afdrukken van de opnamedatum wordt niet door alle printers ondersteund. Raadpleeg de gebruiksaanwijzing van de printer voor meer informatie.

### De DPOF-printopdracht afdrukken

Doe het volgende om de printopdracht af te drukken die met  **OPDRACHT (DPOF)** in het afspeelmenu (📖 77) werd gemaakt:

- 1 Druk in het PictBridge-scherm op **DISP/BACK** om het PictBridge-menu te openen.
- 2 Druk op de selectieknop omhoog op omlaag om  **PRINT DPOF** te markeren.

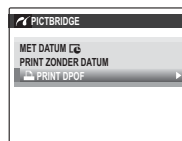

- 3 Druk op **MENU/OK** om een bevestigingsvenster weer te geven.

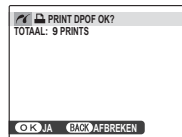

- 4 Druk op **MENU/OK** om het afdrukken te starten.



### Tijdens het afdrukken

Tijdens het afdrukken wordt het rechts weergegeven bericht getoond. Druk op **DISP/BACK** om het afdrukken te annuleren voordat alle foto's zijn afgedrukt (afhankelijk van de printer kan het afdrukken al stoppen voordat de huidige foto is afgedrukt).

Schakel de camera uit en weer aan als het afdrukken wordt onderbroken.

### De camera afkoppelen

Controleer of het bovenstaande bericht niet wordt weergegeven en schakel de camera uit. Koppel de USB-kabel af.



### Een DPOF-printopdracht aanmaken

De optie  **OPDRACHT (DPOF)** in het afspeelmenu kan worden gebruikt om een digitale "printopdracht" aan te maken voor PictBridge-compatibele printers of apparaten die DPOF ondersteunen.

### DPOF

DPOF (Digital Print Order Format) is een norm waarmee foto's kunnen worden afgedrukt op basis van "printopdrachten" die op een geheugenkaart zijn opgeslagen. De printopdracht bevat informatie over welke foto's en in welke aantallen de foto's moeten worden afgedrukt.





## ■ MET DATUM / ZONDER DATUM

Om de DPOF-printopdracht aan te passen, selecteer  **OPDRACHT (DPOF)** in het afspeelmenu en druk op de selectieknop omhoog of omlaag om **MET DATUM ** of **ZONDER DATUM** te markeren.



Druk op **MENU/OK** en volg de onderstaande stappen.

- 1 Druk op de selectieknop links of rechts om een foto weer te geven die u aan de printopdracht wilt toevoegen of uit de printopdracht wilt verwijderen. 
- 2 Druk op de selectieknop omhoog of omlaag om het aantal afdrukken te kiezen (maximaal 99). Druk, om een foto uit de printopdracht te verwijderen, op de selectieknop omlaag tot het aantal afdrukken 0 bedraagt. 

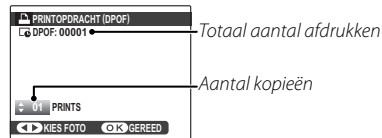

- 3 Herhaal de stappen 1–2 om de printopdracht te voltooien. Druk op **MENU/OK** om de printopdracht op te slaan wanneer de instellingen zijn voltooid, of druk op **DISP/BACK** om af te sluiten zonder de printopdracht te veranderen. 
- 4 Het totale aantal afdrukken wordt in het scherm weergegeven. Druk op **MENU/OK** om af te sluiten. 

De foto's in de huidige printopdracht worden tijdens het afspelen aangeduid met een .





## ■ ALLES RESETTEN

Om de huidige printopdracht te annuleren, selecteer **ALLES RESETTEN** voor **OPDRACHT (DPOF)**. Het bevestigingsvenster rechts verschijnt; druk op **MENU/OK** om alle foto's uit de printopdracht te verwijderen.



- Printopdrachten kunnen maximaal 999 foto's bevatten.
- Als er een geheugenkaart met een printopdracht is geplaatst die met een andere camera is gemaakt, wordt het rechts aangeduide venster weergegeven. De printopdracht wordt geannuleerd als er op **MENU/OK** wordt gedrukt; er moet een nieuwe printopdracht worden aangemaakt volgens bovenstaande aanwijzingen.



## Foto's op een computer bekijken

De meegeleverde software kan worden gebruikt om uw foto's naar een computer te kopiëren, zodat u de foto's kunt bewaren, bekijken, organiseren en afdrukken. Installeer de software volgens de onderstaande aanwijzingen voordat u verder gaat. *Sluit de camera NIET aan op de computer voordat de installatie is voltooid.*

### **Windows: MyFinePix Studio installeren**

1 Controleer of de computer voldoet aan de volgende systeemvereisten:

	Windows 7 (Service Pack 1)/Windows Vista (Service Pack 2) <sup>1</sup>	Windows XP (Service Pack 3) <sup>1</sup>
Processor	3 GHz Pentium 4 of hoger (2,4 GHz Core 2 Duo of hoger <sup>2</sup> )	2 GHz Pentium 4 of hoger (2,4 GHz Core 2 Duo of hoger <sup>2</sup> )
Geheugenvereisten	1 GB of meer	512 MB of meer (1 GB of meer <sup>2</sup> )
Vereiste vrije ruimte op de harde schijf	2 GB of meer	
GPU	Ondersteunt DirectX 9 of hoger (aanbevolen)	Ondersteunt DirectX 7 of hoger (vereist; uitvoering niet gegarandeerd met andere GPU's)
Beeldscherm	1024 x 768 pixels of meer met 24-bit kleuren of hoger	
Overige	<ul style="list-style-type: none"><li>• Ingebouwde USB-poort aanbevolen. Met andere USB-poorten kan de werking niet worden gegarandeerd.</li><li>• .NET Framework 3.5 Service Pack 1 vereist bij het uploaden van afbeeldingen of bij het gebruik van Map Viewer.</li><li>• Internetaansluiting (breedband aanbevolen) vereist voor het installeren van .NET Framework (indien noodzakelijk), voor het gebruik van de automatisch updatefunctie en bij het uitvoeren van taken zoals het online delen van foto's of via e-mail.</li></ul>	

1 Andere versies van Windows worden niet ondersteund. Alleen vooraf geïnstalleerde besturingssystemen worden ondersteund; op zelfgebouwde computers en op computers waarop oudere versies van Windows zijn geüpgrade kan de werking niet worden gegarandeerd.

2 Aanbevolen bij het weergeven van HD-films.

2 Start de computer op. Meldt u op de computer aan als gebruiker met beheerdersrechten voordat u verder gaat.

3 Sluit alle actieve toepassingen af en plaats de installatie-cd in een cd-romstation.

#### **Windows 7/Windows Vista**

Klik op **SETUP.EXE** als het dialoogvenster automatisch afspelen wordt weergegeven. Vervolgens wordt het dialoogvenster "Gebruikersaccountbeheer getoond" weergegeven; klik op **Ja** (Windows 7) of op **Toestaan** (Windows Vista).

Het installatieprogramma wordt automatisch opgestart; klik op **Install MyFinePix Studio** (MyFinePix Studio installeren) en volg de instructies op het scherm om MyFinePix Studio en RAW FILE CONVERTER te installeren.

#### **Als het installatieprogramma niet automatisch start**

Als het installatieprogramma niet automatisch opstart, selecteert u **Computer** of **Deze computer** in het menu **Start**. Vervolgens dubbelklikt u op het pictogram **FINEPIX CD** om het venster FINEPIX CD te openen en dubbelklikt u op **SETUP** of **SETUP.exe**.

- 4 Indien u wordt gevraagd Windows Media Player of DirectX te installeren, volg dan de aanwijzingen op het scherm op om de installatie te voltooien.
- 5 Verwijder de installatie-cd uit het cd-romstation zodra de installatie is voltooid. Bewaar de installatie-cd op een droge plaats die niet blootstaat aan direct zonlicht voor het geval u de software later opnieuw moet installeren.

Hiermee is de installatie voltooid. Ga verder met "De camera aansluiten" (📖 94).

**Macintosh: FinePixViewer installeren****1** Controleer of de computer voldoet aan de volgende systeemvereisten:

<b>Processor</b>	PowerPC of Intel (Core 2 Duo of hoger)
<b>Besturings-systeem</b>	Vooraf geïnstalleerde versies van Mac OS X versie 10.3.9–10.6 (bezoek voor meer informatie <a href="http://www.fujifilm.com/support/digital_cameras/compatibility/">http://www.fujifilm.com/support/digital_cameras/compatibility/</a> ) Mac OS X versie 10.7 en hoger wordt niet ondersteund.
<b>Geheugenver-eisten</b>	256 MB of meer (1 GB of meer aanbevolen bij het weergeven van HD-films)
<b>Vereiste vrije ruimte op de harde schijf</b>	Voor de installatie is minimaal 200 MB vereist plus 400 MB tijdens het gebruik van FinePixViewer
<b>Beeldscherm</b>	800 × 600 pixels of hoger met duizenden kleuren of hoger
<b>Overige</b>	Ingebouwde USB-poort aanbevolen. Met andere USB-poorten kan de werking niet worden gegarandeerd.

**2** Plaats, na het opstarten van de computer en het afsluiten van alle toepassingen, de installatie-cd in een cd-romstation en dubbelklik op **Installer for Mac OS X** (Installatie voor Mac OS X).

**3** Er verschijnt een installatiescherm; klik op **Installing FinePixViewer** (FinePixViewer installeren) om het installatieproces te starten. Voer desgevraagd de gebruikersnaam en het wachtwoord van de beheerder in en klik op **OK** en volg de aanwijzingen op het scherm om FinePixViewer te installeren. Klik op **Verlaten** om het installatieprogramma af te sluiten nadat de installatie is voltooid.

◆ Dubbelklik op **SILKYRFXEXInstaller** om het programma RAW FILE CONVERTER te installeren. RAW FILE CONVERTER wordt gebruikt om RAW-afbeeldingen te bekijken op uw computer.

**4** Neem de installatie-cd uit het cd-romstation. Let op dat de cd mogelijk niet kan worden verwijderd wanneer Safari actief is; sluit Safari zo nodig af om de cd te verwijderen. Bewaar de installatie-cd op een droge plaats die niet blootstaat aan direct zonlicht voor het geval u de software later opnieuw moet installeren.

**5 Mac OS X 10.5 of lager:** Open de map “Programma’s”, start Fotolader en selecteer **Voorkeuren...** uit het toepassingsmenu voor Fotolader. Het voorkeurenvenster van Fotolader wordt weergegeven; kies **Andere...** in het menu **Open bij aansluiting camera** en selecteer vervolgens **FPVBridge** in de map “Programma’s/FinePixViewer” en klik op **Open**. Sluit Fotolader af.

**Mac OS X 10.6:** Sluit de camera aan en schakel deze in. Open de map “Programma’s” en start Fotolader. De camera wordt bij **APPARATEN** geplaatst; selecteer de camera en kies **FPVBridge** uit het menu **Open bij aansluiting camera** en klik op **Kiezen**. Sluit Fotolader af.

Hiermee is de installatie voltooid. Ga verder met “De camera aansluiten” (📖 94).

## **De camera aansluiten**

- 1** Zoek een geheugenkaart met foto's die u naar de computer wilt kopiëren en plaats de kaart in de camera (📖 14).
  - ❖ Wanneer de software de eerste keer wordt gestart, hebben Windows-gebruikers mogelijk de Windows-cd nodig.
  - ⌚ Spanningsverlies tijdens het kopiëren kan gegevensverlies of beschadiging van de geheugenkaart tot gevolg hebben. Plaats een nieuwe of volledig opgeladen batterij in de camera voordat u deze aansluit.
- 2** Schakel de camera uit en sluit de meegeleverde USB-kabel aan, zoals afgebeeld. Let op dat de stekkers volledig in de aansluitingen worden gestoken. Sluit de camera rechtstreeks aan op de computer; maak geen gebruik van een USB-hub of toetsenbord.
- 3** Schakel de camera in. MyFinePix Studio of FinePixViewer start automatisch; volg de instructies op het scherm om foto's naar de computer te kopiëren. Klik op **Annuleren** om af te sluiten zonder foto's te kopiëren.
  - ⌚ Als de software niet automatisch start, is deze mogelijk niet goed geïnstalleerd. Koppel de camera af en installeer de software opnieuw.

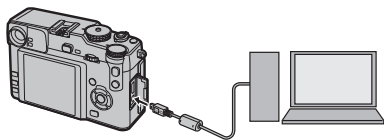

Voor meer informatie over de meegeleverde software, start de toepassing en selecteer de betreffende optie in het menu **Help**.

- ❗ Als er een geheugenkaart wordt geplaatst waarop een groot aantal foto's staat, kan het enkele momenten duren voordat de software start en bent u mogelijk niet in staat de foto's te importeren of op te slaan. Gebruik een geheugenkaartlezer om de foto's te kopiëren.
- ❗ Zorg ervoor dat de computer niet een bericht weergeeft dat het kopiëren in uitvoering is en dat de indicatorlamp uit is, voordat u de camera uitschakelt of de USB-kabel loskoppelt (als het aantal te kopiëren foto's erg groot is, kan de indicatorlamp blijven branden, nadat het bericht uit het computerscherm is verdwenen). Het niet in acht nemen van deze voorzorgsmaatregel kan gegevensverlies of beschadiging van de geheugenkaart tot gevolg hebben.
- ❗ Koppel de camera af voordat u een geheugenkaart plaatst of verwijdert.
- ❗ Het kan in sommige gevallen voorkomen dat het niet mogelijk is om de op een netwerkserver opgeslagen meegeleverde software op dezelfde wijze te openen als op een zelfstandige computer.
- ❗ Wanneer u gebruik maakt van diensten die een internetverbinding vereisen, draagt de gebruiker alle van toepassing zijnde kosten belast door de telefoonmaatschappij of internetprovider.

#### ●● De camera afkoppelen

Nadat u nagegaan heeft dat de indicatorlamp uitgeschakeld is, schakelt u de camera uit en schakelt u de USB-kabel los.

#### ●● De meegeleverde software deïnstalleren

Maak de installatie van de meegeleverde software alleen ongedaan wanneer u de software opnieuw wilt installeren of niet langer gebruikt. Sluit de software af, koppel de camera af en sleep de map "FinePixViewer" uit "Programma's" naar de Prullenbak en selecteer **Leeg prullenmand** in het menu **Finder** (Macintosh) of open het bedieningspaneel en gebruik "Programma's en functies" (Windows 7/Windows Vista) of "Programma's toevoegen of verwijderen" (Windows XP) om de installatie van MyFinePix Studio ongedaan te maken. Onder Windows kunnen er diverse dialoogvensters verschijnen; lees de teksten van de dialoogvensters aandachtig voordat u op **OK** klikt.

# Technische informatie

## Optionele accessoires

De camera ondersteunt een grote verscheidenheid aan accessoires van FUJIFILM en andere merken.

### Accessoires van FUJIFILM

De volgende optionele accessoires zijn verkrijgbaar bij FUJIFILM. Informeer bij uw lokale FUJIFILM-vertegenwoordiger naar de allernieuwste informatie over accessoires die in uw regio leverbaar zijn of ga naar [http://www.fujifilm.com/products/digital\\_cameras/index.html](http://www.fujifilm.com/products/digital_cameras/index.html).

#### Oplaadbare Li-ionbatterijen

**NP-W126:** Extra NP-W126 oplaadbare batterijen met hoge capaciteit kunnen naar behoefte worden bijgekocht.



#### Batterijladers

**BC-W126:** Vervangende batterijladers kunnen naar behoefte worden bijgekocht. Bij +20°C laadt de BC-W126 een NP-W126 in ongeveer 150 minuten op.

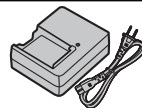

#### Lenzen

**XF18mmF2 R:** F=18 mm, maximum diafragma f/2.



**XF35mmF1.4 R:** F=35 mm, maximum diafragma f/1,4.



**XF60mmF2.4 R Macro:** F=60 mm, maximum diafragma f/2,4.





**Beschermfilter**

**PRF-52:** Beschermfilter (diameter 52 mm).

**PRF-39:** Beschermfilter (diameter 39 mm).

**Handgrepen**

**HG-XPro1:** Betreft een verbeterde handgreep.

**Flitsters met schoenbevestiging**

**EF-20:** Deze clip-on externe flitser (gevoed door twee AA-batterijen) bezit een richtgetal van 20 (ISO 100, m) en ondersteunt TTL-flitsersturing. De flitserkop kan 90° naar boven worden gedraaid voor indirect flitslicht.



**EF-42:** Deze clip-on flitser (gevoed door vier AA-batterijen) bezit een richtgetal van 42 (ISO 100, m) en ondersteunt TTL-flitsersturing en automatische powerzoom binnen een bereik van 24–105 mm (equivalent aan 35 mm formaat). De flitserkop kan 90° naar boven, 180° naar links of 120° naar rechts worden gedraaid voor indirect flitslicht.



**EF-X20:** Deze clip-on flitser heeft een richtgetal van 20 (ISO 100, m).

**Lederen tassen**

**LC-XPro1:** Deze speciaal voor de X-Pro1 ontwikkelde leren hoes weet praktische bruikbaarheid te combineren met de luxe van leer en wordt geleverd met een draagriem gemaakt van hetzelfde materiaal. U kunt zelfs foto's nemen wanneer de camera in de hoes zit.

**Aanbevolen accessoires van derden**

**Lenzen dioptrieregelaar**

COSINA-lenzen voor dioptrieregeling worden aanbevolen voor gebruik met deze camera.

---

## De camera op andere apparaten aansluiten

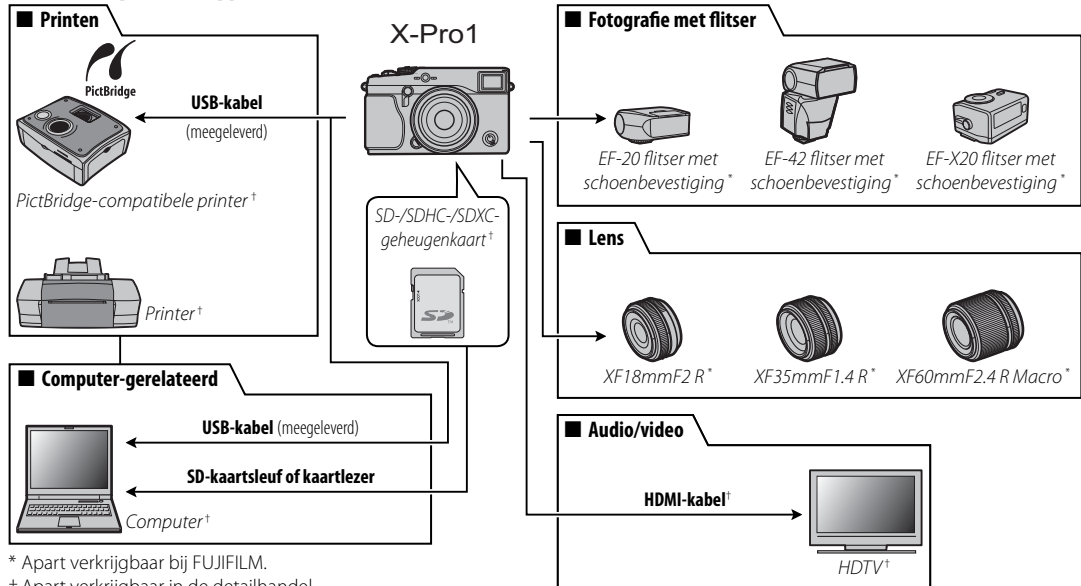

## Onderhoud van de camera

---

Om langdurig van uw camera te kunnen genieten, moeten onderstaande voorzorgsmaatregelen in acht worden genomen.

### **Opslag en gebruik**

Neem de batterij en de geheugenkaart uit de camera wanneer de camera gedurende langere tijd niet zal worden gebruikt. Bewaar en gebruik de camera niet op plaatsen waar de camera wordt blootgesteld aan, of in contact kan komen met:

- regen, stoom of rook
- vocht of vuil
- direct zonlicht of zeer hoge temperaturen, zoals in een auto op een zonnige dag
- extreme kou
- sterke trillingen
- sterke magnetische velden, zoals een zendmast, hoogspanningskabel, radarstation, motor, transformator of magneet
- vluchtige chemicaliën, zoals pesticiden
- rubber of vinyl

### ■ **Water en zand**

Blootstelling aan water en zand kunnen tevens de camera en de interne circuits en mechanismen beschadigen. Vermijd blootstelling van de camera aan water en zand wanneer u de camera meeneemt naar het strand of de kust. Plaats de camera niet op een natte ondergrond.

### ■ **Condensatie**

Door plotselinge temperatuurstijgingen, zoals zich voordoen op een koude dag bij binnenkomst in verwarmd gebouw, kan er in de camera condensatie optreden. Als dit gebeurt, schakel de camera uit en wacht minimaal een uur alvorens de camera opnieuw in te schakelen. Als zich condensatie op de geheugenkaart vormt, verwijder de kaart en wacht tot alle condens is verdampt.

### **Op reis**

Houd de camera in uw handbagage. Ingecheckte bagage kan aan hevige schokken worden blootgesteld waardoor de camera zou kunnen worden beschadigd.

## De beeldsensor reinigen

Meerdere foto's ontsierd door vlekken en plekken op identieke locaties kan duiden op de aanwezigheid van stof op de beeldsensor van de camera. Reinig de sensor met behulp van de optie **SENSORREINIGING** in het instellingenmenu (📖 82); als het probleem zich blijft voordoen, kunt u de sensor handmatig reinigen, zoals hieronder beschreven. Let op dat er kosten in rekening worden gebracht bij het repareren of vervangen van de beeldsensor als deze wordt beschadigd tijdens het reinigen.

- 1 Gebruik een blaaskwast (geen borstel) om stof van de sensor te verwijderen.

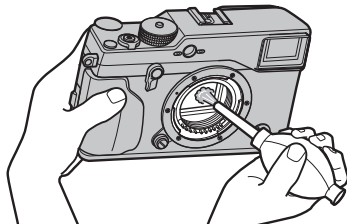

- ① Gebruik geen borstel of blaaskwast. Anders kan de geheugenkaart worden beschadigd.
- 2 Controleer of alle stof succesvol werd verwijderd.
  - ◆ Herhaal stappen 1 en 2, indien nodig.
- 3 Vervang de bodydop of lens.

# Probleemoplossing

## Problemen en oplossingen

### Voeding en batterij

Probleem	Oplossing
De camera kan niet worden ingeschakeld.	<ul style="list-style-type: none"><li>• <b>De batterij is leeg:</b> Laad de batterij op (📖 12) of plaats een volledig opgeladen reservebatterij (📖 13).</li><li>• <b>De batterij is niet goed geplaatst:</b> Plaats de batterij nogmaals en in de juiste richting in het compartiment (📖 13).</li><li>• <b>Het afdekkapje van het batterijcompartiment is niet vergrendeld:</b> Vergrendel het afdekkapje van het batterijcompartiment (📖 14).</li></ul>
De batterij raakt snel leeg.	<ul style="list-style-type: none"><li>• <b>De batterij is koud:</b> Warm de batterij op in een van uw zakken of op een andere plaats en stop de batterij pas vlak voordat u gaat fotograferen in de camera.</li><li>• <b>Er zit vuil op de polen van de batterij:</b> Maak de polen van de batterij schoon met een zachte, droge doek.</li><li>• <b>C is als focusstand geselecteerd:</b> Selecteer een andere focusstand (📖 45).</li><li>• <b>De batterij is heel vaak opgeladen:</b> Het einde van de levensduur van de batterij is bereikt. Koop een nieuwe batterij.</li></ul>
De camera wordt plotseling uitgeschakeld.	<b>De batterij is leeg:</b> Laad de batterij op (📖 12) of plaats een volledig opgeladen reservebatterij (📖 13).
De batterij wordt niet opgeladen.	Plaats de batterij in de juiste richting in de batterijlader en sluit de lader aan op een stopcontact (📖 12).
Het opladen verloopt traag.	Laad de batterij op bij kamertemperatuur (📖 iv).
De laadindicator brandt, maar de batterij laadt niet op.	<ul style="list-style-type: none"><li>• <b>Er zit vuil op de polen van de batterij:</b> Maak de polen van de batterij schoon met een zachte, droge doek.</li><li>• <b>De batterij is heel vaak opgeladen:</b> Het einde van de levensduur van de batterij is bereikt. Koop een nieuwe batterij. Neem contact op met uw FUJIFILM-dealer als de batterij nog steeds niet kan worden opgeladen.</li></ul>

### Menu's en schermen

Probleem	Oplossing
Het scherm is niet in het Nederlands.	Selecteer <b>NEDERLANDS</b> voor  言語/LANG. (📖 80).

## Opname

Probleem	Oplossing
Er wordt geen foto gemaakt wanneer de ontspanknop wordt ingedrukt.	<ul style="list-style-type: none"> <li>• <b>Het geheugen is vol:</b> Plaats een nieuwe geheugenkaart of maak ruimte door foto's te wissen (📖 14, 65).</li> <li>• <b>Het geheugen is niet geformatteerd:</b> Formateer de geheugenkaart (📖 83).</li> <li>• <b>Er zit vuil op de contacten van de geheugenkaart:</b> Maak de contacten schoon met een zachte, droge doek.</li> <li>• <b>De geheugenkaart is beschadigd:</b> Plaats een nieuwe geheugenkaart (📖 14).</li> <li>• <b>De batterij is leeg:</b> Laad de batterij op (📖 12) of plaats een volledig opgeladen reservebatterij (📖 13).</li> <li>• <b>De camera werd automatisch uitgeschakeld:</b> Zet de camera aan (📖 17).</li> <li>• <b>De indicatorlamp was oranje toen u een panoramafoto probeerde te maken:</b> Wacht tot de indicatorlamp uitschakelt (📖 3).</li> </ul>
Spikkels ("beeldruis") verschijnen in het scherm of in de elektronische zoeker wanneer de ontspanknop half wordt ingedrukt.	De gain wordt verhoogd om de compositie te ondersteunen als het onderwerp slecht is belicht en het diafragma wordt verkleind, wat kan leiden tot opvallende spikkels bij het bekijken van de foto's op het scherm. Foto's die gemaakt worden met de camera blijven onaangetast.
De camera stelt niet scherp.	<ul style="list-style-type: none"> <li>• <b>Het onderwerp bevindt zich te dicht bij de camera:</b> Selecteer macrostand (📖 31).</li> <li>• <b>Het onderwerp is te ver van de camera verwijderd:</b> Annuleer macrostand (📖 31).</li> <li>• <b>Het onderwerp is niet geschikt voor automatische scherpstelling:</b> Gebruik scherpstelvergrendeling (📖 43) of handmatige scherpstelling (📖 45).</li> </ul>
De flitser flitst niet.	<ul style="list-style-type: none"> <li>• <b>De flitser kan niet worden gebruikt bij de huidige instellingen:</b> Zie de instellingenlijst die met de flitser kan worden gebruikt (📖 54).</li> <li>• <b>De flitser is uitgeschakeld (🔇):</b> Kies een andere flitsstand (📖 54).</li> <li>• <b>De batterij is leeg:</b> Laad de batterij op (📖 12) of plaats een volledig opgeladen reservebatterij (📖 13).</li> <li>• <b>De camera bevindt zich in de continustand:</b> Selecteer een andere drivestand (📖 34).</li> <li>• <b>De camera bevindt zich in de stille stand:</b> Schakel de stille stand uit (📖 30, 80).</li> </ul>
Sommige flitsstanden zijn niet beschikbaar.	De camera bevindt zich in de stille stand. Schakel de stille stand uit (📖 30, 80).

Probleem	Oplossing
Het onderwerp wordt niet volledig door de flitser verlicht.	<ul style="list-style-type: none"> <li>• <b>Het onderwerp bevindt zich buiten het bereik van de flitser:</b> Plaats het onderwerp binnen het bereik van de flitser.</li> <li>• <b>Het venster van de flitser wordt bedekt:</b> Houd de camera op juiste wijze vast.</li> <li>• <b>De sluitertijd is korter dan 1/180 s:</b> Selecteer een langere sluitertijd (☞ 25, 27).</li> </ul>
De foto's zijn bewogen.	<ul style="list-style-type: none"> <li>• <b>De lens is vuil:</b> Maak de lens schoon (☞ xi).</li> <li>• <b>De lens wordt geblokkeerd:</b> Houd voorwerpen uit de buurt van de lens.</li> <li>• <b>! AF verschijnt tijdens het fotograferen en het scherpstelframe wordt rood:</b> Controleer de scherpstelling voordat u de opname maakt (☞ 30).</li> <li>• <b>! O verschijnt tijdens het fotograferen:</b> Gebruik de flitser of plaats de camera op een statief (☞ 54).</li> </ul>
De foto's hebben spikkels.	<ul style="list-style-type: none"> <li>• <b>De sluitertijd is lang en de omgevingstemperatuur is hoog:</b> Dit is normaal en duidt niet op een defect.</li> <li>• <b>De camera werd lange tijd gebruikt bij hoge temperaturen of er wordt een temperatuurwaarschuwing weergegeven:</b> Schakel de camera uit en wacht tot hij is afgekoeld.</li> </ul>

### Afspelen

Probleem	Oplossing
De foto's zijn korrelig.	De foto's zijn gemaakt met een camera van een ander merk of model.
Af speelzoom is niet beschikbaar.	De foto's zijn gemaakt met de functie  <b>NIEUW FORMAAT</b> of met een camera van een ander merk of model.
Geen geluid bij het afspelen van films.	<ul style="list-style-type: none"> <li>• <b>Het afspeelvolumen is te laag:</b> Pas het afspeelvolumen aan (☞ 78).</li> <li>• <b>De microfoon was bedekt:</b> Houd de camera tijdens het opnemen op de juiste wijze vast (☞ 2, 39).</li> <li>• <b>De luidspreker wordt bedekt:</b> Houd de camera tijdens het afspelen op de juiste wijze vast (☞ 2, 59).</li> <li>• <b>De camera bevindt zich in de stille stand:</b> Schakel de stille stand uit (☞ 30, 80).</li> </ul>
De geselecteerde foto's worden niet gewist.	Sommige van de te wissen foto's zijn beveiligd. Verwijder de beveiliging met het apparaat waarmee de beveiliging is aangebracht (☞ 75).
De bestandsnummering wordt onverwacht teruggezet.	Het afdekkapje van het batterijcompartiment werd geopend terwijl de camera was ingeschakeld. Schakel de camera uit voordat u het afdekkapje van het batterijcompartiment opent (☞ 13, 17).







## Aansluitingen/Diversen

Probleem	Oplossing
Geen beeld of geluid.	<ul style="list-style-type: none"> <li>• <b>De camera is niet goed aangesloten:</b> Sluit de camera op de juiste wijze aan (📖 84). Merk op dat zodra de camera aangesloten is, er afbeeldingen zullen worden weergegeven op de TV in plaats van op het LCD-scherm van de camera.</li> <li>• <b>Het kanaal van het televisietoestel is ingesteld op "TV":</b> Selecteer het kanaal "HDMI".</li> <li>• <b>Het volume van het televisietoestel is te laag:</b> Gebruik de volumeregeling van het televisietoestel om het volume in te stellen.</li> </ul>
De computer herkent de camera niet.	Controleer of de camera en computer juist zijn aangesloten (📖 94).
Kan geen RAW- of JPEG-bestanden naar computer overzetten.	Gebruik de meegeleverde software om foto's over te zetten (📖 90).
Foto's kunnen niet worden afgedrukt.	<ul style="list-style-type: none"> <li>• <b>De camera is niet goed aangesloten:</b> Sluit de camera op de juiste wijze aan (📖 85).</li> <li>• <b>De printer is uitgeschakeld:</b> Schakel de printer in.</li> </ul>
Er wordt maar één afdruk gemaakt/de datum wordt niet afgedrukt.	De printer is niet compatibel met PictBridge.
De camera reageert niet.	<ul style="list-style-type: none"> <li>• <b>Tijdelijke storing van de camera:</b> Verwijder de batterij en plaats deze opnieuw (📖 13, 15).</li> <li>• <b>De batterij is leeg:</b> Laad de batterij op (📖 12) of plaats een volledig opgeladen reservebatterij (📖 13).</li> </ul>
De camera functioneert niet naar behoren.	Verwijder de batterij en plaats deze opnieuw (📖 13, 15). Neem contact op met uw FUJIFILM-dealer wanneer het probleem zich blijft voordoen.
Geen geluid.	Schakel de stille stand uit (📖 30, 80).

## Waarschuwingenvensters en -aanduidingen

Op het scherm kunnen de volgende waarschuwingen worden weergegeven.

Waarschuwing	Optie
 (rood)	Batterij bijna leeg. Laad de batterij op (📖 12) of plaats een volledig opgeladen reservebatterij (📖 13).
 (knippert rood)	Batterij is leeg. Laad de batterij op (📖 12) of plaats een volledig opgeladen reservebatterij (📖 13).
	Lange sluitertijd. Mogelijk treedt er bewegingsonscherpte op; gebruik de flitser of een statief.
<b>!AF</b> (weergegeven in rood met rood scherpstelframe)	De camera is niet in staat scherp te stellen. Probeer een van de volgende oplossingen: <ul style="list-style-type: none"><li>• Gebruik scherpstelvergrendeling om eerst scherp te stellen op een ander onderwerp dat zich op dezelfde afstand bevindt en bepaal pas daarna de compositie van de foto (📖 43).</li><li>• Gebruik bij het maken van close-ups de macrostand om scherp te stellen (📖 31).</li></ul>
Het diafragma of de sluitertijd wordt rood weergegeven	Het onderwerp is te helder of te donker en de foto wordt over- of onderbelicht. Gebruik de flitser als het onderwerp te donker is (📖 54).
<b>SCHERPSTELFOUT</b>	
<b>SCHAKEL DE CAMERA UIT EN SCHAKEL DIE WEER IN</b>	Storing van de camera. Schakel de camera uit en schakel die weer in. Neem contact op met uw FUJIFILM-dealer wanneer het probleem zich blijft voordoen.
<b>LENSAANSTURING DEFECT</b>	
<b>LENSFOUT</b>	Schakel de camera uit, verwijder de lens en reinig de bevestigingsoppervlakken en vervang vervolgens de lens en schakel de camera in. Neem contact op met uw FUJIFILM-dealer wanneer het probleem zich blijft voordoen.
<b>BEZIG MET OPSLAAN</b>	De geheugenkaart is verkeerd geformatteerd. Gebruik de camera om de kaart te formatteren (📖 83).
<b>KAART NIET GEFORMATEERD!</b>	<ul style="list-style-type: none"><li>• <b>De geheugenkaart is niet geformatteerd of de geheugenkaart werd in een computer of ander apparaat geformatteerd:</b> Formateer de geheugenkaart met behulp van de optie  <b>FORMATTEREN</b> in het instellingenmenu van de camera (📖 83).</li><li>• <b>De contacten van de geheugenkaart moeten worden schoongemaakt:</b> Maak de contacten schoon met een zachte, droge doek. Formateer de geheugenkaart als de melding opnieuw verschijnt (📖 83). Wanneer de melding voortdurend terugkomt, moet de geheugenkaart worden vervangen.</li><li>• <b>Storing van de camera:</b> Neem contact op met uw FUJIFILM-dealer.</li></ul>
<b>BEVEILIGDE KAART</b>	De geheugenkaart is vergrendeld. Hef de vergrendeling van de kaart op (📖 14).

Waarschuwing	Optie
KAARTFOUT	<ul style="list-style-type: none"> <li>• <b>Voor ingebruikname in de camera werd de geheugenkaart niet geformatteerd:</b> Formateer de geheugenkaart (📖 83).</li> <li>• <b>De contacten van de geheugenkaart moeten worden schoongemaakt of de geheugenkaart is beschadigd:</b> Maak de contacten schoon met een zachte, droge doek. Formateer de geheugenkaart als de melding opnieuw verschijnt (📖 83). Wanneer de melding voortdurend terugkomt, moet de geheugenkaart worden vervangen.</li> <li>• <b>Incompatibele geheugenkaart:</b> Gebruik een compatibele geheugenkaart (📖 16).</li> <li>• <b>Storing van de camera:</b> Neem contact op met uw FUJIFILM-dealer.</li> </ul>
SD GEHEUGEN VOL	De geheugenkaart is vol en foto's kunnen niet worden vastgelegd. Wis foto's (📖 65) of plaats een geheugenkaart waarop meer vrije ruimte beschikbaar is (📖 14).
GEEN KAART	De sluiters kan alleen worden ontspannen wanneer een geheugenkaart is geplaatst. Plaats een geheugenkaart.
SCHRIJFFOUT NAAR KAART	<ul style="list-style-type: none"> <li>• <b>Geheugenkaartfout of verbindingfout:</b> Plaats de geheugenkaart terug of schakel de camera uit en weer in. Neem contact op met uw FUJIFILM-dealer wanneer het probleem zich blijft voordoen.</li> <li>• <b>Onvoldoende geheugen om extra foto's op te slaan:</b> Wis foto's (📖 65) of plaats een geheugenkaart waarop meer vrije ruimte beschikbaar is (📖 14).</li> <li>• <b>De geheugenkaart is niet geformatteerd:</b> Formateer de geheugenkaart (📖 83).</li> </ul>
KAART LEESFOUT	<ul style="list-style-type: none"> <li>• <b>Het bestand is beschadigd of niet met deze camera aangemaakt:</b> Het bestand kan niet worden gelezen.</li> <li>• <b>De contacten van de geheugenkaart moeten worden schoongemaakt:</b> Maak de contacten schoon met een zachte, droge doek. Formateer de geheugenkaart als de melding opnieuw verschijnt (📖 83). Wanneer de melding voortdurend terugkomt, moet de geheugenkaart worden vervangen.</li> <li>• <b>Storing van de camera:</b> Neem contact op met uw FUJIFILM-dealer.</li> </ul>
MAX. NUM. BEREIKT	De camera heeft het hoogste framenummer (999-9999) bereikt. Formateer de geheugenkaart en selecteer <b>RE-SET</b> voor de optie  <b>NUMMERING</b> . Maak een foto om de nummering terug te zetten op 100-0001, selecteer vervolgens <b>CONTINU</b> voor  <b>NUMMERING</b> (📖 81).
TE VEEL FOTO'S	<ul style="list-style-type: none"> <li>• <b>Een zoekopdracht heeft meer dan 3000 resultaten opgeleverd:</b> Selecteer een zoekopdracht die minder resultaten oplevert.</li> <li>• <b>Er zijn meer dan 999 foto's geselecteerd om te wissen:</b> Selecteer minder foto's.</li> </ul>

Waarschuwing	Optie
<b>DEZE FOTO IS BEVEILIGD</b>	U hebt geprobeerd een beveiligde foto te wissen of te draaien. Verwijder de beveiliging en probeer het opnieuw (🔒 75).
<b>UITSNEDE NIET MOGELIJK</b>	Het bestand is beschadigd of niet met deze camera aangemaakt.
<b>📷 NIET MOGELIJK</b>	Op de foto's die met andere camera's zijn gemaakt, kan geen rode-ogenverwijdering worden toegepast.
<b>👤 NIET MOGELIJK</b>	Op films kan geen rode-ogenverwijdering worden toegepast.
<b>DRAAIEN NIET MOGELIJK</b>	De geselecteerde foto kan niet worden gedraaid.
<b>👤 DRAAIEN NIET MOGELIJK</b>	Films kunnen niet worden gedraaid.
<b>DPOF LEESFOUT</b>	De DPOF-printopdracht op de huidige geheugenkaart bevat meer dan 999 foto's. Kopieer de foto's naar het interne geheugen en maak daar een nieuwe printopdracht aan.
<b>INSTELLEN DPOF NIET MOGELIJK</b>	De foto kan niet met DPOF worden afgedrukt.
<b>👤 GEEN DPOF MOGELIJK!</b>	Films kunnen niet met DPOF worden afgedrukt.
<b>COMMUNICATIE FOUT</b>	Er is tijdens het afdrukken of het kopiëren van een foto naar een computer of een ander apparaat een communicatiefout opgetreden. Controleer of het apparaat is ingeschakeld en of de USB-kabel goed is aangesloten.
<b>PRINTER PROBLEEM</b>	Het papier of de inkt van de printer is op of er heeft zich een ander printerprobleem voorgedaan. Controleer de printer (zie de gebruiksaanwijzing van de printer voor details). Schakel de printer uit en weer in om het afdrukken te hervatten.
<b>PRINTER PROBLEEM DOORGAAN?</b>	Het papier of de inkt van de printer is op of er heeft zich een ander printerprobleem voorgedaan. Controleer de printer (zie de gebruiksaanwijzing van de printer voor details). Druk op <b>MENU/OK</b> als het afdrukken niet automatisch wordt hervat.
<b>RINTEN NIET MOGELIJK</b>	U hebt geprobeerd een film, een foto die niet met deze camera is gemaakt of een foto in een indeling die niet door de printer wordt ondersteund af te drukken. Films, RAW-beelden en sommige foto's die met andere apparaten zijn gemaakt, kunnen niet worden afgedrukt; als het om een foto gaat die met deze camera is gemaakt, controleer dan of de printer de bestandsindeling JFIF-JPEG en Exif-JPEG ondersteunt. Als dat niet het geval is, kunnen de foto's niet worden afgedrukt.
<b>!⚠️</b>	Schakel de camera uit en wacht tot hij is afgekoeld. Het aantal spikkels op foto's kan toenemen als deze waarschuwing wordt weergegeven.

## Verklarende woordenlijst

**DPOF** (Digital Print Order Format): Een norm waarmee foto's kunnen worden afgedrukt op basis van "print-opdrachten" die in het interne geheugen of op een geheugenkaart zijn opgeslagen. De printopdracht bevat informatie over welke foto's en in welke aantallen de foto's moeten worden afgedrukt.



**EV** (Exposure Value): De belichtingswaarde wordt bepaald door de gevoeligheid van de beeldsensor en de hoeveelheid licht die de camera binnendringt wanneer de beeldsensor wordt blootgesteld. Telkens als de hoeveelheid licht verdubbelt, wordt EV met één verhoogd; telkens als de hoeveelheid licht gehalveerd wordt, daalt EV met één. De hoeveelheid licht die de camera binnendringt, kan worden beïnvloed door de sluitertijd en het diafragma aan te passen.

**Exif Print**: Een norm waarbij samen met de foto informatie wordt opgeslagen over de manier waarop tijdens het afdrukken de optimale kleurenreproductie kan worden bereikt.

**HDMI** (High-Definition Multimedia Interface): Een interfacenorm voor het verzenden van beelden en geluid die een audiosignaal toevoegt aan de DVI-interface gebruikt om computers op schermen aan te sluiten.





**JPEG** (Joint Photographic Experts Group): Een gecomprimeerde bestandsindeling voor kleurenbeelden. Hoe hoger de compressieverhouding, des te groter het verlies aan informatie en des te opvallender de lagere kwaliteit wanneer de foto wordt weergegeven.

**MOV**: Een indeling van filmbestanden (extensie ".mov") ontwikkeld door Apple, Inc. en weergegeven met QuickTime Player. Deze indeling is populair op het internet.

**Witbalans**: Het menselijke brein past zich automatisch aan veranderingen in de kleur van het licht aan, waardoor voorwerpen die er onder een bepaalde lichtbron wit uitzien er nog steeds wit uitzien wanneer de kleur van de lichtbron wijzigt. Digitale camera's kunnen deze aanpassing nabootsen door beelden te verwerken naargelang de kleur van de lichtbron. Dit proces heet "witbalans".

## Capaciteit geheugenkaart

Onderstaande tabel toont de maximale opnametijd of het maximale aantal foto's dat met de verschillende beeldkwaliteiten beschikbaar is. Alle genoemde aantallen zijn bij benadering; de bestandsgroottes zijn afhankelijk van het opgenomen onderwerp, waardoor er grote verschillen kunnen zijn in het aantal bestanden dat kan worden opgeslagen. Het kan ook voorkomen dat het resterende aantal opnamen en de resterende opnametijd niet gelijkmatig afnemen.

Capaciteit		4 GB		8 GB	
		 FINE	 NORMAL	 FINE	 NORMAL
Foto's	<b>L</b> 3:2	620	990	1250	1990
	<b>L</b> 16:9	730	1160	1480	2340
	<b>L</b> 1:1	930	1450	1870	2920
	<b>M</b> 3:2	990	1930	1990	3880
	<b>M</b> 16:9	1160	2290	2340	4600
	<b>M</b> 1:1	1470	2810	2960	5650
	<b>S</b> 3:2	1850	3540	3710	7110
	<b>S</b> 16:9	2170	4130	4360	8290
	<b>S</b> 1:1	2750	3990	5530	8020
Panoramafoto's	<b>L</b> (verticaal)	480	950	970	1910
	<b>L</b> (horizontaal)	720	1400	1440	2820
	<b>M</b> (verticaal)	720	1400	1440	2820
	<b>M</b> (horizontaal)	1060	2100	2140	4210
<b>RAW</b>		160		320	
Films	<b>HD 1280</b>	38 min.		76 min.	
	<b>HD 1920</b>	54 min.		109 min.	

\* Gebruik een CLASS 4-geheugenkaart of beter. Afzonderlijke films mogen niet langer dan 29 minuten zijn.

## Technische gegevens

<b>Systeem</b>	
<b>Model</b>	X-Pro1 digitale camera
<b>Effectieve pixels</b>	16,3 miljoen
<b>Beeldsensor</b>	23,6 mm × 15,6 mm (APS-C-formaat) CMOS (complementaire metaaloxide semiconductor) beeldsensor met vierkante pixels en primair kleurfilter
<b>Opslagmedia</b>	Door FUJIFILM aanbevolen SD-/SDHC-/SDXC-geheugenkaarten
<b>Bestandssysteem</b>	Voldoet aan Design Rule for Camera File System (DCF), Exif 2.3 en Digital Print Order Format (DPOF)
<b>Bestandsindeling</b>	<ul style="list-style-type: none"><li>• <b>Foto's:</b> Exif 2.3 JPEG (gecomprimeerd); RAW (originele RAF-indeling, speciale software vereist); RAW+JPG beschikbaar</li><li>• <b>Films:</b> H.264-norm met stereogeluid (MOV)</li></ul>
<b>Beeldformaat</b>	<ul style="list-style-type: none"><li>• <b>L 3:2:</b> 4896 × 3264</li><li>• <b>L 16:9:</b> 4896 × 2760</li><li>• <b>L 1:1:</b> 3264 × 3264</li><li>• <b>L panorama:</b> 2160 × 7680 (verticaal) / 7680 × 1440 (horizontaal)</li><li>• <b>M 3:2:</b> 3456 × 2304</li><li>• <b>M 16:9:</b> 3456 × 1944</li><li>• <b>M 1:1:</b> 2304 × 2304</li><li>• <b>M panorama:</b> 2160 × 5120 (verticaal) / 5120 × 1440 (horizontaal)</li><li>• <b>S 3:2:</b> 2496 × 1664</li><li>• <b>S 16:9:</b> 2496 × 1408</li><li>• <b>S 1:1:</b> 1664 × 1664</li></ul>
<b>Lensbevestigingspunt</b>	FUJIFILM X bevestigingspunt
<b>Gevoeligheid</b>	Standaard uitvoergevoeligheid equivalent aan ISO 200 – 6400 in stappen van 1/3 EV; AUTO (400), AUTO (800), AUTO (1600), AUTO (3200); uitgebreide uitvoergevoeligheid equivalent aan ISO 100, 12800 of 25600
<b>Belichtingsmeting</b>	256-segmenten through-the-lens (TTL) lichtmeting; MULTI, SPOT, INTEGRAAL
<b>Belichtingsregeling</b>	Geprogrammeerd AE (met programmawijziging), sluiters AE, diafragma AE en handmatige belichting
<b>Belichtingscompensatie</b>	-2 EV – +2 EV in stappen van 1/3 EV
<b>Sluittijd</b> (mechanische en elektronische sluiters gecombineerd)	<ul style="list-style-type: none"><li>• <b>P-stand:</b> 1/4 sec. tot 1/4000 sec.</li><li>• <b>Bulb:</b> Max. 60 min.</li><li>• <b>Tijd:</b> 30 sec. tot 2 sec.</li><li>• <b>Alle andere standen:</b> 30 sec. tot 1/4000 sec.</li></ul>

Systeem	
Continu	Circa 6 of 3 fps
Scherpstelling	<ul style="list-style-type: none"> <li>• <b>Stand:</b> Enkelvoudig of continu AF; handmatig scherpstellen met scherpstelring</li> <li>• <b>Selectie scherpstelveld:</b> Multi, veld met grootselectie voor scherpstelveld; 49 (7 × 7) beschikbare velden in elektronische zoeker en LCD-scherm, 25 (5 × 5) beschikbare velden in optische zoeker</li> <li>• <b>Automatisch scherpstelsysteem:</b> Contrast-detect TTL AF met AF-hulplicht</li> </ul>
Witbalans	Aangepast, selectie kleurtemperatuur, automatisch, direct zonlicht, schaduw, daglicht tl-verlichting, warmwit tl-verlichting, koelwit tl-verlichting, gloeilampverlichting en onder water
Zelfontspanner	Uit, 2sec., 10sec.
Flitser	Accessoire-schoen met TTL-contacten en synchronisatiecontact (X contact) die synchronisatiesnelheden met een snelheid van $\frac{1}{180}$ sec. ondersteunen.
Stand	Automatisch, invulflits, uit, synchronisatie tweede gordijn, trage synchronisatie (rode-ogenverwijdering uit); automatisch met rode-ogenverwijdering, invulflits met rode-ogenverwijdering, uit, synchronisatie tweede gordijn met rode-ogenverwijdering, trage synchronisatie met rode-ogenverwijdering (rode-ogenverwijdering aan)
De hybride zoeker	<ul style="list-style-type: none"> <li>• <b>Optische zoeker:</b> Omgekeerde Galileo-zoeker met een helder elektronisch scherm en ca. 0,37×/0,6× vergroting; framebereik ca. 90%</li> <li>• <b>Elektronische zoeker:</b> 0,47-in., 1440 k-dot color LCD-zoeker, viewfinder; oogpunt ca. 14 mm; framebereik ca. 100%</li> </ul>
LCD-scherm	3,0-in., 1230 k-dot RGBW (rood, groen, blauw en wit) kleuren lcd-monitor; beelddekking ca. 100%
Films	<b>HD</b> (1920 × 1080)/ <b>HD</b> (1280 × 720); 24 bps; stereogeluid; maximumlengte 29 minuten
In-/uitgangsaansluitingen	
HDMI-uitgang	HDMI mini-aansluiting
Digitale in-/uitgang	USB 2.0 High-Speed



**Voeding/overige****Voeding** NP-W126 oplaadbare batterij

Levensduur van de batterij (ongeveer het aantal opnamen dat met een nieuwe of volledig opgeladen batterij kan worden gemaakt)	Batterijtype	Geschat aantal opnamen
		NP-W126 (inbegrepen bij camera)

CIPA-norm, gemeten met behulp van de bij de camera geleverde batterij en SD-geheugenkaart.

**Opmerking:** Het aantal foto's dat met een batterij kan worden gemaakt, varieert per batterij en laadniveau en neemt af bij lage temperaturen.**Camera-afmetingen** 139,5 mm × 81,8 mm × 42,5 mm (34,1 mm exclusief uitstekende delen, gemeten bij het dunste deel)  
(B × H × D)**Cameragewicht** Ca. 400 g, exclusief batterij, accessoires en geheugenkaart**Gebruiksgewicht** Ca. 450 g, inclusief batterij en geheugenkaart**Gebruiksomstandigheden** • **Temperatuur:** 0 °C tot +40 °C • **Vochtigheid:** 10% – 80% (geen condensvorming)

**NP-W126 oplaadbare batterij**

<b>Nominale spanning</b>	7,2V DC
<b>Nominale capaciteit</b>	1260 mAh
<b>Gebruikstemperatuur</b>	0 °C tot +40 °C
<b>Afmetingen (B × H × D)</b>	36,4 mm × 47,1 mm × 15,7 mm
<b>Gewicht</b>	Ca. 47 g

**BC-W126 batterijlader**

<b>Nominale invoer</b>	100V – 240V AC, 50/60 Hz
<b>Ingangscapaciteit</b>	13 – 21 VA
<b>Nominale uitvoer</b>	8,4V DC, 0,6 A
<b>Ondersteunde batterijen</b>	NP-W126 oplaadbare batterijen
<b>Laadtijd</b>	Ca. 150 minuten (+20 °C)
<b>Gebruikstemperatuur</b>	5 °C tot +40 °C
<b>Afmetingen (B × H × D)</b>	65 mm × 91,5 mm × 28 mm, exclusief uitstekende delen
<b>Gewicht</b>	Ca. 77 g, exclusief batterij

Gewicht en afmetingen kunnen per land of regio variëren. Labels, menu's en andere schermen kunnen afwijken van de feitelijke camera.

**■ Mededelingen**

- Veranderingen in technische gegevens en ontwerp voorbehouden. Ga naar [http://www.fujifilm.com/products/digital\\_cameras/index.html](http://www.fujifilm.com/products/digital_cameras/index.html) voor de meest recente informatie. FUJIFILM is niet aansprakelijk voor schade als gevolg van fouten in deze gebruiksaanwijzing.
- Hoewel de elektronische zoeker en het LCD-scherf met geavanceerde precisietechnologie zijn vervaardigd, kunnen er heldere punten en kleurafwijkingen (vooral rondom tekst) verschijnen. Dit is normaal voor LCD-schermen van dit type en duidt niet op een defect; de met de camera genomen foto's hebben hier geen last van.
- De werking van digitale camera's kan bij blootstelling aan krachtige radio-interferentie (zoals elektrische velden, statische elektriciteit, lijnruis) worden verstoord.
- Als gevolg van het gebruikte type lens kan er bij de beeldranden enige vervorming optreden. Dit is normaal.

## Beperkingen op de camera-instellingen











De beschikbare opties in elke opnamestand worden hieronder weergegeven.

Optie		P	S	A	M				
(macromodus)	UIT	✓	✓	✓	✓	✓	✓ <sup>1</sup>	✓ <sup>1</sup>	
		✓	✓	✓	✓	✓			
(flitserstand)	AUTO	✓				✓ <sup>7</sup>			
	UIT		✓	✓	✓	✓	✓ <sup>7</sup>		
			✓		✓		✓ <sup>7</sup>		
	AAN		✓	✓	✓	✓	✓ <sup>7</sup>		
			✓	✓	✓	✓	✓ <sup>7</sup>		
			✓		✓		✓ <sup>7</sup>		
			✓	✓	✓	✓	✓ <sup>7</sup>		
			✓	✓	✓	✓	✓ <sup>7</sup>		
WB (Witbalans)		✓	✓	✓	✓	✓	✓	✓	
(continu)	6 b/s	✓	✓	✓	✓				
	3 b/s	✓	✓	✓	✓				
Bracketing		✓	✓	✓	✓				
	ISO	✓	✓	✓	✓				
		✓	✓	✓	✓				
	DR	✓	✓	✓	✓				
Belichtingsmeting		✓	✓	✓	✓	✓	✓ <sup>2</sup>	✓ <sup>2</sup>	
		✓	✓	✓	✓	✓			
		✓	✓	✓	✓	✓			
Scherpstand	C	✓	✓	✓	✓	✓	✓	✓	
	S	✓	✓	✓	✓	✓	✓	✓ <sup>3</sup>	
	M	✓	✓	✓	✓	✓	✓	✓	
Belichtingscompensatie		✓	✓	✓		✓ <sup>7</sup>	✓	✓	

Optie		P	S	A	M			
ISO ISO	H (25600)	✓	✓	✓	✓	✓		
	H (12800)	✓	✓	✓	✓	✓		
	6400	✓	✓	✓	✓	✓	✓	
	5000	✓	✓	✓	✓	✓	✓	
	4000	✓	✓	✓	✓	✓	✓	
	3200	✓	✓	✓	✓	✓	✓	
	2500	✓	✓	✓	✓	✓	✓	
	2000	✓	✓	✓	✓	✓	✓	
	1600	✓	✓	✓	✓	✓	✓	
	800	✓	✓	✓	✓	✓	✓	
	640	✓	✓	✓	✓	✓	✓	
	500	✓	✓	✓	✓	✓	✓	
	400	✓	✓	✓	✓	✓	✓	
	200	✓	✓	✓	✓	✓	✓	
	L (100)	✓	✓	✓	✓	✓		
	AUTO (3200)	✓	✓	✓	✓	✓	✓	
	AUTO (1600)	✓	✓	✓	✓	✓	✓	
	AUTO (800)	✓	✓	✓	✓	✓	✓	
	AUTO (400)	✓	✓	✓	✓	✓	✓	
	BEELD-GROOTTE	L	✓	✓	✓	✓	✓	
M		✓	✓	✓	✓	✓		
S		✓	✓	✓	✓	✓	✓ <sup>2</sup>	
BEELDKWALITEIT	FINE	✓	✓	✓	✓	✓	✓	
	NORMAAL	✓	✓	✓	✓	✓	✓	
	FINE+RAW	✓	✓	✓	✓	✓		
	NORMAL+RAW	✓	✓	✓	✓	✓		
	RAW	✓	✓	✓	✓	✓		

Optie	P	S	A	M			
DYNAMISCH BEREIK	AUTO	✓	✓	✓	✓	✓	
	R100	✓	✓	✓	✓	✓	
	R200	✓	✓	✓	✓	✓	
	R400	✓	✓	✓	✓	✓	
FILM-SIMULATIE	STP	✓	✓	✓	✓	✓	✓
	VF	✓	✓	✓	✓	✓	✓
	SF	✓	✓	✓	✓	✓	✓
	BF	✓	✓	✓	✓	✓	✓
	BFR	✓	✓	✓	✓	✓	✓
	BG	✓	✓	✓	✓	✓	✓
	BGP	✓	✓	✓	✓	✓	✓
	ZELFONTSPANNER	✓	✓	✓	✓		
KLEUR	✓	✓	✓	✓			
SCHERPTE	✓	✓	✓	✓			
HIGHLIGHT TINT	✓	✓	✓	✓			
SCHADUWTINT	✓	✓	✓	✓			
RUISONDERDRUKKING	✓	✓	✓	✓			
L BEL. RO	✓	✓	✓	✓			
SCHERP-STELLING	+	✓	✓	✓	✓	✓	
	-	✓	✓	✓	✓	✓	
KIES INST. OP MAAT	✓	✓	✓	✓			
BEW/BEW INST. OP M	✓	✓	✓	✓			

Optie	P	S	A	M			
DISP. INST. OP MAAT	COMP.RICHTL.	✓	✓	✓	✓	✓	✓
	ELEKTR. WATER-PAS	✓	✓	✓	✓	✓	✓
	AF-AFSTANDSINDICATOR	✓	✓	✓	✓	✓	
	MF-AFSTANDSINDICATOR	✓	✓	✓	✓	✓	
	HISTOGRAM	✓	✓	✓	✓	✓	✓
	DIAFR/S-SNELHEID/ISO	✓	✓	✓	✓	✓	
	BELICHT. CORRECTIE	✓	✓	✓	✓	✓	✓
	LICHTMEETSYS-TEEM	✓	✓	✓	✓	✓	
	FLITSLICHT	✓	✓	✓	✓	✓	
	WITBALANS	✓	✓	✓	✓	✓	✓
	FILMSIMULATIE	✓	✓	✓	✓	✓	✓
	DYNAMISCH BEREIK	✓	✓	✓	✓	✓	
	REST. BEELDIES	✓	✓	✓	✓	✓	
	ACCUNIVEAU	✓	✓	✓	✓	✓	✓
	BEELDFORM/-KVALITEIT	✓	✓	✓	✓	✓	

Optie	P	S	A	M			
 FLITSERFUNCTIE	✓	✓	✓	✓	✓		
 FLITSLICHT	✓	✓	✓	✓	✓		
 AF-HULPLICHT	✓	✓	✓	✓	✓	✓	
 VERWIJDER R. OGEN	✓	✓	✓	✓			
 SCHERPSTELRING	✓	✓	✓	✓	✓	✓	✓
 ENERGIEBESPARINGSFUNCTIE	✓	✓	✓	✓	✓		
 SNELST	✓	✓	✓	✓	✓	✓	✓
 KLEURR	✓	✓	✓	✓	✓	✓	✓ <sup>6</sup>

- 1 Ingesteld op **UIT**.
- 2 Ingesteld op  (multi).
- 3 Continue AF wordt gebruikt wanneer **S** is geselecteerd voor de scherpstelstand.
- 4 Ingesteld op **S**.
- 5 Scherpstelveld automatisch geselecteerd.
- 6 Automatisch geoptimaliseerd voor de geselecteerde opnamestand.
- 7 Beschikbare opties zijn afhankelijk van de afdrukmodus.



# FUJIFILM

---

**FUJIFILM Corporation**

7-3, AKASAKA 9-CHOME, MINATO-KU, TOKYO 107-0052, JAPAN

[http://www.fujifilm.com/products/digital\\_cameras/index.html](http://www.fujifilm.com/products/digital_cameras/index.html)