

Pioneer

STEERING REMOTE CONTROL UNIT / UNIDAD DE CONTROL REMOTO DEL VOLANTE / LENKRAD-FERNBEDIENUNGSEINHEIT / UNITE DE TELECOMMANDE SUR VOLANT DE DIRECTION / TELECOMANDO DA VOLANTE / STUURAFSTANDSBEDIENING / РУЛЕВОЙ ПРИБОР ДИСТАНЦИОННОГО УПРАВЛЕНИЯ / UNIDADE DE CONTROLE REMOTO DE VOLANTE / 方向盤遙控器 / وحدة التحكم بالقيادة عن بعد

CD-SR100

Owner's Manual
Manual del propietario
Bedienungsanleitung
Mode d'emploi
Manuale d'istruzioni
Handleiding
Руководство пользователя
Manual do proprietário
用戶手冊
دليل المالك

PIONEER CORPORATION
4-1, MEGURO 1-CHOME, MEGURO-KU
TOKYO 153-8654, JAPAN
Корпорация Пайонир
4-1, Мегуро 1-Чоме, Мегуро-ку, Токио
153-8654, Япония
PIONEER ELECTRONICS (USA) INC.
P.O. Box 1760, Long Beach, California 90801-1540, U.S.A.
TEL: (800) 421-1404
PIONEER EUROPE NV
Haven 1087, Keetberglaan 1, B-9120 Melsele, Belgium
TEL: (0) 3/570.05.11
PIONEER ELECTRONICS ASIACENTRE PTE. LTD.
253 Alexandra Road, #04-01, Singapore 159936
TEL: 65-6472-7555
PIONEER ELECTRONICS AUSTRALIA PTY. LTD.
178-184 Boundary Road, Braeside, Victoria 3195, Australia
TEL: (03) 9586-6300
PIONEER ELECTRONICS OF CANADA, INC.
300 Allstate Parkway, Markham, Ontario L3R 0P2, Canada
TEL: 1-877-283-5901
PIONEER ELECTRONICS DE MEXICO, S.A. de C.V.
Blvd.Manuel Avila Camacho 138 10 piso
Col.Lomas de Chapultepec, Mexico, D.F. 11000
TEL: 55-9178-4270

先鋒股份有限公司
總公司: 台北市中山北路二段44號13樓
電話: (02) 2521-3588
先鋒電子 (香港) 有限公司
香港九龍尖沙咀海港城世界商業中心9樓901-6室
電話: (0852) 2848-6488
<KNANX> <08H00000>

Printed in China
Imprimé en Chine
<CZR5118-A> E

English

Information to User

Alteration or modifications carried out without appropriate authorization may invalidate the user's right to operate the equipment.

This device complies with part 15 of the FCC Rules. Operation is subject to the following two conditions: (1) This device may not cause harmful interference, and (2) this device must accept any interference received, including interference that may cause undesired operation.

WARNING

Handling the cord on this product or cords associated with accessories sold with the product may expose you to chemicals listed on proposition 65 known to the State of California and other governmental entities to cause cancer and birth defects or other reproductive harm. **Wash hands after handling.**

*Perchlorate Material – special handling may apply. See www.dtsc.ca.gov/hazardouswaste/perchlorate. (Applicable to California, U.S.A.)”

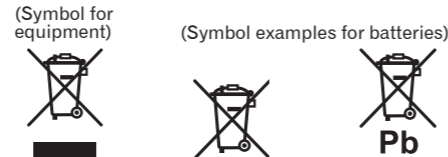

Information for users on collection and disposal of old equipment and used batteries

These symbols on the products, packaging, and/or accompanying documents mean that used electrical and electronic products and batteries should not be mixed with general household waste.

For proper treatment, recovery and recycling of old products and used batteries, please take them to applicable collection points in accordance with your national legislation.

By disposing of these products and batteries correctly, you will help to save valuable resources and prevent any potential negative effects on human health and the environment which could otherwise arise from inappropriate waste handling.

For more information about collection and recycling of old products and batteries, please contact your local municipality, your waste disposal service or the point of sale where you purchased the items.

These symbols are only valid in the European Union.

For countries outside the European Union:

If you wish to discard these items, please contact your local authorities or dealer and ask for the correct method of disposal.

Español



Información para los usuarios en la recogida y tratamiento de los equipos al final de su vida y de las pilas y baterías usadas.

Estos símbolos en los productos, embalaje, y/o en los documentos que los acompañan significa que los productos eléctricos y electrónicos al final de su vida, las pilas y baterías no deben mezclarse con los residuos generales de su hogar.

Para el tratamiento adecuado, recuperación y reciclado de los productos viejos y las pilas usadas, por favor deposítelos en los puntos de recogida de acuerdo con su legislación nacional.

Mediante el tratamiento correctamente de estos productos y pilas, ayudará a preservar los recursos y prevenir cualquier efecto negativo en la salud humana y el medio- ambiente que podría surgir por una inadecuada manipulación de los desperdicios.

Para más información sobre recogida y reciclado de los productos viejos, pilas y baterías, por favor contacte con su municipio, sobre localización de los puntos limpios o dirijase al punto de venta donde compró los productos.

Estos símbolos sólo son válidos en la Unión Europea.

Para países fuera de la Unión europea:

Si desea eliminar estos artículos, por favor contactar con las autoridades locales o el distribuidor y pida por el método correcto de tratamiento.

Deutsch

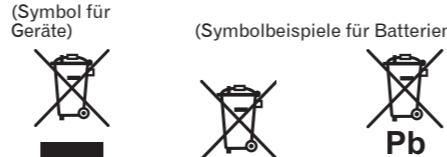

Informationen für Anwender zur Sammlung und Entsorgung von Altgeräten und gebrauchten Batterien

Diese Symbole auf den Produkten, der Verpackung und/oder Begleitdokumenten bedeuten, dass gebrauchte elektrische und elektronische Produkte und Batterien nicht über den Haushaltsmüll entsorgt werden dürfen.

Zur richtigen Handhabung, Rückgewinnung und Wiederverwertung von Altprodukten und gebrauchten Batterien bringen Sie diese bitte zu den gemäß der nationalen Gesetzgebung dafür zuständigen Sammelstellen.

Mit der korrekten Entsorgung dieser Produkte und Batterien helfen Sie dabei, wertvolle Ressourcen zu schonen und vermeiden mögliche negative Auswirkungen auf die Gesundheit und die Umwelt, die durch eine unsachgemäße Behandlung des Abfalls entstehen könnten.

Weitere Informationen zur Sammlung und Wiederverwertung von Altprodukten und Batterien erhalten Sie von Ihrer örtlichen Gemeindeverwaltung, Ihrem Müllentsorger oder dem Verkaufsort, an dem Sie die Waren erworben haben.

Diese Symbole gelten ausschließlich in der Europäischen Union.

Für Länder außerhalb der Europäischen Union:

Wenn Sie diese Gegenstände entsorgen wollen, wenden Sie sich bitte an Ihre lokalen Behörden oder Händler und fragen Sie dort nach der korrekten Entsorgungsweise.

Français

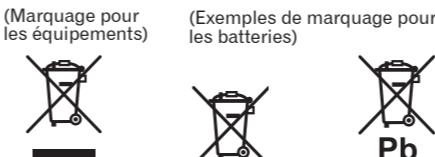

Information à destination des utilisateurs sur la collecte et l'élimination des équipements et batteries usagés

Ces symboles qui figurent sur les produits, les emballages et/ou les documents d'accompagnement signifient que les équipements électriques et électroniques et batteries usagés ne doivent pas être jetés avec les déchets ménagers et font l'objet d'une collecte sélective.

Pour assurer l'enlèvement et le traitement appropriés des produits et batteries usagés, merci de les retourner dans les points de collecte sélective conformément à la législation locale en vigueur.

En respectant les circuits de collecte sélective mis en place pour ces produits, vous contribuerez à économiser des ressources précieuses et à prévenir les impacts négatifs éventuels sur la santé humaine et l'environnement qui pourraient résulter d'une mauvaise gestion des déchets.

Pour plus d'information sur la collecte et le traitement des produits et batteries usagés, veuillez contacter votre municipalité, votre service de gestion des déchets ou le point de vente chez qui vous avez acheté ces produits.

Ces symboles ne sont valables que dans les pays de l'Union Européenne.

Pour les pays n'appartenant pas à l'Union Européenne :

Si vous souhaitez jeter ces articles, veuillez contacter les autorités ou revendeurs locaux pour connaître les méthodes d'élimination appropriées.

Italiano



Informazioni per gli utilizzatori finali sulla raccolta e lo smaltimento di vecchi dispositivi e batterie esauste

Questi simboli sui prodotti, confezioni, e/o documenti allegati significano che vecchi prodotti elettrici ed elettronici e batterie esauste non devono essere mischiati ai rifiuti urbani indifferenziati.

Per l'appropriato trattamento, recupero e riciclaggio di vecchi prodotti e batterie esauste, fate riferimento ai punti di raccolta autorizzati in conformità alla vostra legislazione nazionale.

Con il corretto smaltimento di questi prodotti e delle batterie, aiuterai a salvaguardare preziose risorse e prevenire i potenziali effetti negativi sull'ambiente e sulla salute umana che altrimenti potrebbero sorgere da una inappropriata gestione dei rifiuti.

Per maggiori informazioni sulla raccolta e il riciclaggio di vecchi prodotti e batterie esauste, contattate il vostro Comune, il Servizio di raccolta o il punto vendita dove avete acquistato l'articolo.

Questi simboli sono validi solo nell'Unione Europea.

Per i paesi al di fuori dell'unione Europea:

Se volete liberarvi questi oggetti, contattate le vostre autorità locali o il punto vendita per il corretto metodo di smaltimento.

Nederlands

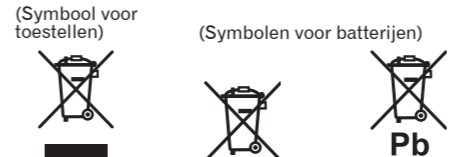

Gebruikersinformatie voor het verzamelen en verwijderen van oude producten en batterijen

De symbolen op producten, verpakkingen en/of bijbehorende documenten geven aan dat de gebruikte elektronische producten en batterijen niet met het gewone huishoudelijk afval kunnen worden samengevoegd.

Er bestaat een speciaal wettelijk voorgeschreven verzamelstelsel voor de juiste recycling, het opnieuw bruikbaar maken en de recyclage van gebruikte producten en batterijen.

Door een correcte verzamelhandeling zorgt u ervoor dat het verwijderde product en/of batterij op de juiste wijze wordt behandeld, opnieuw bruikbaar

wordt gemaakt, wordt gerecycled en het niet schadelijk is voor de gezondheid en het milieu.

Voor verdere informatie betreffende de juiste behandeling, het opnieuw bruikbaar maken en de recyclage van gebruikte producten en batterijen kunt u contact opnemen met de plaatselijke overheid of een verkooppunt.

Deze symbolen zijn enkel geldig in de landen van de Europese Unie.

Voor landen buiten de Europese Unie:

Indien u zich in een ander dan bovengenoemde landen bevindt kunt u contact opnemen met de plaatselijke overheid voor meer informatie over de juiste verwijdering van het product.

Русский

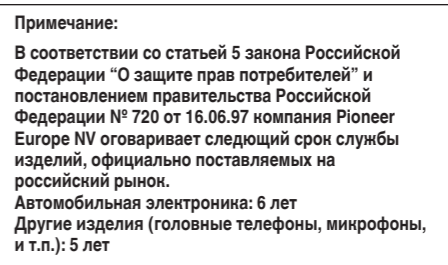

Данное устройство произведено в Китае.



Информация для пользователей по сбору и утилизации бывшего в эксплуатации оборудования и отработавших элементов питания

Эти обозначения на продукции, упаковке, и/или сопроводительных документах означают, что бывшая в эксплуатации электротехническая и электронная продукция и отработанные элементы питания не должны выбрасываться вместе с обычным бытовым мусором.

Для того чтобы данная бывшая в употреблении продукция и отработанные элементы питания были соответствующим образом обработаны, утилизированы и переработаны, пожалуйста, передайте их в соответствующий пункт сбора использованных электронных изделий в соответствии с местным законодательством

Утилизируя данные устройства и элементы питания правильно, Вы помогаете сохранить ценные ресурсы и предотвратить возможные негативные последствия для здоровья людей и окружающей среды, которые могут возникнуть в результате несоответствующего удаления отходов.

Для получения дополнительной информации о правильных способах сбора и утилизации отработанного

оборудования и использованных элементов питания обращайтесь в соответствующие местные органы самоуправления, в центры утилизации отходов или по месту покупки данного изделия.

Данные обозначения утверждены только для Европейского Союза.

Для стран, которые не входят в состав Европейского Союза:

Если Вы желаете утилизировать данные изделия, обратитесь в соответствующие местные учреждения или к дилерам для получения информации о правильных способах утилизации.

中文



「廢電池請回收」

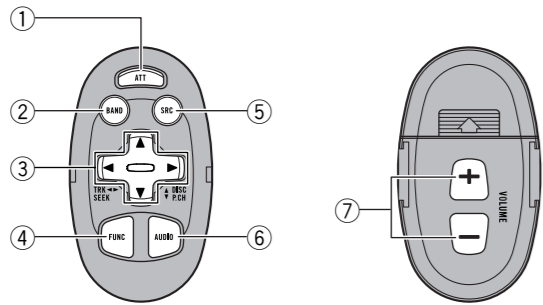

Fig. 1
Abb. 1
Afb. 1
Рис. 1
1
الشكل ١

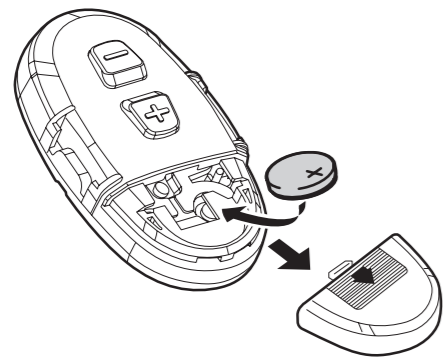

Fig. 2
Abb. 2
Afb. 2
Рис. 2
2
الشكل ٢

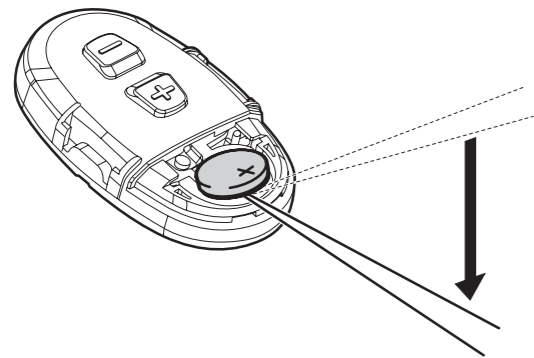

Fig. 3
Abb. 3
Afb. 3
Рис. 3
3
الشكل ٣

English

⚠ WARNING

- Keep the lithium battery out of reach of children. Should the battery be swallowed, immediately consult a doctor.
 - Avoid installing this unit where it could interfere with the operation of the steering wheel or gearshift lever or an accident could result.
 - Do not operate this unit while handling the steering wheel. Or it might result in an accident.
 - If you must operate this unit while driving, do not take your eyes off the road or an accident could result.
 - If any of the following problems occur, immediately stop using this unit and consult your dealer from whom you purchased this unit:
 - smoke coming from the unit.
 - abnormal odors or smells.
 - a foreign object has entered the unit.
 - liquid has been spilled on or into the unit.
- If you continue to use the unit when it is not operating properly, damage could result in an accident or fire.

⚠ CAUTION

- Do not recharge, disassemble, heat or dispose of battery in fire.
- Use a CR2032 (3 V) lithium battery only. Never use other types of battery with this unit.
- Do not handle the battery with metallic tools.
- Do not store the lithium battery with metallic materials.
- When disposing of used batteries, please comply with governmental regulations or environmental public institution's rules that apply in your country/area.
- Always check carefully that you are loading battery with its (+) and (-) poles facing in the proper directions.
- Install this unit using only the parts supplied with this unit. If other parts are used, this unit may be damaged or dismounted itself, which leads to an accident or trouble.
- Install this unit as required by this manual. Failure to do so may cause an accident.
- Do not install this unit near the doors where rainwater is likely to be spilled on the unit. Incurion of water into the unit may cause smoking or fire.
- Keep the volume of the car audio at a level so that sounds from outside the car can still be heard. If you cannot hear sounds from outside the car your chances of being involved in an accident are increased.
- Do not leave this unit free inside the car. When the car stops or turns a curve, the unit might drop on the floor. If the unit rolls and gets under the brake pedal, it might prevent the driver from braking well, causing a serious trouble. Be sure to fix this unit to the steering wheel.
- Do not disassemble or modify this unit. To do so may cause a fault.

Key Finder (Fig. 1)

Buttons on the car stereo head unit and remote control unit with the same name have the same function.

- 1 ATT button
- 2 BAND button
- 3 ▲/▼/◀/▶ buttons
- 4 FUNCTION button
- 5 SOURCE button
- 6 AUDIO button
- 7 VOLUME (+/-) buttons

🔍 Notes

- Depending on the car stereo, there may not be some buttons with the same names as those on this unit.
- This unit cannot be used for a car stereo that does not accept a remote control unit.

Preparation

Installing the lithium battery (Fig. 2)

Open the back lid of this unit and place a lithium battery "CR2032" in this unit with its positive (+) side up.

🔍 Note

- When using for the first time, pull out the film protruding from the tray.

Replacing the lithium battery (Fig. 3)

- Replace the battery with a CR2032 lithium battery.
- Replace the battery in the unit using a non metallic tapered bar.

⚠ WARNING

- Keep the battery out of the reach of children. Should the battery be swallowed, immediately consult a doctor.

⚠ CAUTION

- Do not recharge, disassemble, heat or dispose of the battery in fire.
- Do not handle the battery with metallic tools.
- Do not store the battery with metallic materials.
- When disposing of used batteries, please comply with governmental regulations or environmental public institution's rules that apply in your country/area.
- Always check carefully that you are loading battery with its (+) and (-) poles facing in the proper directions.

Changing to navigation mode

- To change the remote control's setting to navigation mode, press FUNCTION button while pressing BAND button.
- The remote control functions as follows when its mode is navigation mode.
 - AUDIO button functions in the same way as "A.MENU button" of AV Receivers*1.
 - FUNCTION button functions in the same way as "BACK button" of AV Receivers*1.
 - BAND button functions in the same way as "TALK button" of Navigation Units*2.

- To cancel navigation mode, press AUDIO button while pressing BAND button.
- *1 ... e.g. AVH-P6400CD, AVH-P6400R (for Europe)
AVH-P6400CD, AVH-P6400 (for the United States and Canada)
AVH-P6450CD, AVH-P6450 (for other countries or regions)

- *2 ... Models other than AVIC-505 (for Europe, the United States and Canada)

Español

⚠ ADVERTENCIA

- Mantenga la pila de litio fuera del alcance de los niños. Si la pila fuese tragada, consulte con un médico inmediatamente.
 - Evite instalar esta unidad donde la misma podría interferir con la operación del volante de dirección o la palanca del cambio de marchas, ya que esto podría causar un accidente.
 - No opere esta unidad mientras maneja el volante de dirección. O esto podría causar un accidente.
 - Cuando necesite operar esta unidad mientras conduce el automóvil, no quite los ojos de la carretera, ya que esto podría resultar en un accidente.
 - Cuando ocurra cualquiera de los problemas a continuación, pare de utilizar esta unidad inmediatamente y consulte el revendedor donde ha comprada la unidad.
 - humo desde la unidad.
 - olores anormales.
 - un objeto extraño ha entrado en la unidad.
 - se ha derramado o entrado líquido en la unidad.
- Si se continúa a utilizar la unidad cuando no esté funcionando correctamente, el daño podría resultar en un accidente o fuego.

⚠ PRECAUCIÓN

- No recargue, desarme, caliente ni tire la pila al fuego.
- Utilice solamente una pila de litio CR2032 (3 V). No utilice otros tipos de pilas con esta unidad.
- No toque la pila con instrumentos metálicos.
- No guarde la pila de litio con materiales metálicos.
- Al descartarse de las pilas usadas, cumpla con las reglas gubernamentales o reglas de la institución pública del medio ambiente aplicables en su país/área.
- Siempre revise cuidadosamente que está cargando la pila con los polos (+) y (-) dirigidos en las direcciones correctas.
- Instale esta unidad utilizando solamente las piezas provistas con la misma. Si se utilizara otras piezas, la unidad podría dañarse o desarmarse por si misma, lo que conllevaría a un accidente o problema.
- Instale esta unidad tal como se indica en el manual. Si falla en efectuar la instalación así, podría causar un accidente.
- No instale esta unidad cerca de las puertas donde sea probable que el agua de la lluvia se derrame sobre la unidad. La incursión de agua dentro de la unidad podría causar la emisión de humos o incendio.
- Mantenga el volumen del componente de audio del automóvil de modo que pueda oír los sonidos de tráfico exteriores. Si no puede oír los sonidos del exterior del automóvil, se eleva su probabilidad de involucrarse en un accidente.
- No deje esta unidad libre dentro del coche. Cuando el coche se detenga o voltee una curva, la unidad podría caerse en el piso. Si la unidad rodara y se pusiera debajo del pedal del freno, esto podría evitar que el conductor haga el frenado debidamente, causando serios problemas. Asegúrese ni haga cambios en esta unidad, si no podría resultar en fallos.

Guía de botones (Fig. 1)

Los botones en la unidad principal del sistema estéreo para automóviles con el mismo nombre tienen las mismas funciones.

- 1 Botón ATT
- 2 Botón BAND
- 3 Botones ▲/▼/◀/▶
- 4 Botón FUNCTION
- 5 Botón SOURCE
- 6 Botón AUDIO
- 7 Botones VOLUME (+/-)

🔍 Notas

- Dependiendo del sistema estéreo para automóviles, puede no haber algunos botones con los mismos nombres de esta unidad.
- Esta unidad no podrá utilizarse para el estéreo de un coche que no acepte una unidad de control remoto.

Preparación

Instalación de la batería de litio (Fig. 2)

Abra la tapa posterior de esta unidad y coloque la pila de litio "CR2032" con el lado positivo (+) dirigido hacia arriba.

🔍 Nota

- Cuando utilice por primera vez, tire la parte saliente de la película desde la bandeja.

Reemplazo de la pila de litio (Fig. 3)

- Cambie la pila con una pila de litio CR2032.
- Cambie la pila en la unidad utilizando una barra puntiaguda no metálica.

⚠ ADVERTENCIA

- Mantenga la pila fuera del alcance de niños. En caso de ingestión accidental, procure un médico inmediatamente.

⚠ PRECAUCIÓN

- No recargue, desmonte, caliente o descarte la pila al fuego.
- No manipule la pila con herramientas metálicas.
- No almacene la pila con materiales metálicos.
- Al deshacerse de pilas usadas, sírvase cumplir con los reglamentos gubernamentales o reglas de las instituciones públicas del medio ambiente aplicables en su país/área.
- Siempre revise cuidadosamente que está cargando la pila con los polos (+) y (-) dirigidos en las direcciones correctas.

Cambio al modo de navegación

- Para cambiar la configuración del control remoto para el modo de navegación, presione el botón FUNCTION mientras presiona el botón BAND.
 - El control remoto funciona de la siguiente manera cuando su modo es el modo de navegación.
 - El botón AUDIO funciona de la misma manera que el "botón A.MENU" de receptores AV*1.
 - El botón FUNCTION funciona de la misma manera que el "botón BACK" de receptores AV*1.
 - El botón BAND funciona de la misma manera que el "botón TALK" de unidades de navegación*2.
 - Para cancelar el modo de navegación, presione el botón AUDIO mientras presiona el botón BAND.
- *1 ... por ejemplo: AVH-P6400CD, AVH-P6400R (para Europa)
AVH-P6400CD, AVH-P6400 (para los Estados Unidos y Canadá)
AVH-P6450CD, AVH-P6450 (para otros países o regiones)
- *2 ... Modelos diferentes de AVIC-505 (para Europa, Estados y Canadá)

Deutsch

⚠ WARNUNG

- Die Lithiumbatterie Außer Reichweite Kleiner Kinder halten. Sollte die Batterie verschluckt werden, sofort einen Arzt Aufsuchen.
 - Installieren Sie dieses Gerät nicht an einer Stelle, wo es beim Lenken oder Schalten stören und zur Ursache für einen Unfall werden könnte.
 - Betätigen Sie dieses Gerät nicht, während Sie aktiv lenken müssen. Dies könnte zu einem Unfall führen.
 - Wenn Sie dieses Gerät während der Fahrt bedienen müssen, nehmen Sie den Blick nicht von der Fahrbahn, da Sie anderenfalls einen Unfall verursachen können.
 - Falls eine der folgenden Störungen auftritt, stellen Sie den Gebrauch unverzüglich ein und setzen Sie sich mit dem Händler in Verbindung, bei dem Sie dieses Gerät erworben haben:
 - Rauch tritt vom Gerät aus.
 - Gerät entwickelt ungewöhnliche Gerüche.
 - ein Fremdkörper ist in das Gerät eingedrungen.
 - eine Flüssigkeit ist auf oder in das Gerät gelangt.
- Fortsetzung des Betriebs bei nicht richtig funktionierendem Gerät kann zu einem Unfall oder Brand führen.

⚠ VORSICHT

- Die Batterie nicht aufladen, auseinandernehmen, erhitzen oder ins Feuer werfen.
- Nur eine Lithiumbatterie vom Typ CR2032 (3 V) verwenden. Niemals einen anderen Batterietyp für dieses Gerät verwenden.
- Die Batterie nicht mit Metallwerkzeugen handhaben.
- Die Batterie nicht zusammen mit Metallgegenständen lagern.
- Gebrauchte Batterien müssen in Übereinstimmung mit den Umweltschutzvorschriften des jeweiligen Landes/ Gebiets entsorgt werden.
- Beim Einsetzen der Batterie immer darauf achten, daß Pluspol (+) und Minuspol (-) in die richtige Richtung weisen.
- Für die Installation dieses Geräts sollten nur die mitgelieferten Teile benutzt werden. Bei Verwendung anderer Teile kann das Gerät beschädigt werden oder sich lösen, was zu einem Unfall oder Problemen führen kann.
- Dieses Gerät ist entsprechend den hier gegebenen Anweisungen zu installieren. Andernfalls kann es zu einem Unfall kommen.
- Installieren Sie dieses Gerät nicht in der Nähe der Türen, wo Regenwasser auf das Gerät spritzen kann. In das Gerät eindringendes Wasser kann Rauchentwicklung oder einen Brand verursachen.
- Stellen Sie die Lautstärke der Auto-Stereoanlage so ein, dass Außengeräusche noch gut wahrgenommen werden können. Wenn Außengeräusche nicht mehr wahrnehmbar sind, erhöht sich die Unfallgefahr.
- Lassen Sie dieses Gerät nicht frei im Auto liegen, da es in diesem Fall beim Bremsen oder Kurvenfahren auf den Boden fallen kann. Wenn das Gerät auf dem Boden herumrollt und unter das Bremspedal gelangt, könnte es die Bremsfunktion beeinträchtigen und gefährliche Situationen hervorrufen. Befestigen Sie dieses Gerät unbedingt am Lenkrad.
- Dieses Gerät darf nicht auseinandergenommen oder modifiziert werden. Dadurch könnte ein Betriebsversagen verursacht werden.

Tastenübersicht (Abb. 1)

Tasten am Auto-Stereo-Hauptgerät und an der Fernbedienung mit derselben Bezeichnung haben dieselben Funktionen.

- 1 Taste ATT
- 2 Taste BAND
- 3 Tasten ▲/▼/◀/▶

- 4 Taste FUNCTION
- 5 Taste SOURCE
- 6 Taste AUDIO
- 7 Tasten VOLUME (+/-)

🔍 Hinweise

- Je nach Auto-Stereoanlage können Tasten anders bezeichnet sein als die an diesem Gerät.
- Dieses Gerät kann nicht für eine Autostereo-Anlage verwendet werden, die nicht für die Bedienung über eine Fernbedienungseinheit ausgelegt ist.

Vorbereitung

Setzen Sie die Lithiumbatterie ein (Abb. 2)

Öffnen Sie die rückwärtige Abdeckung dieses Geräts und setzen Sie eine Lithiumbatterie "CR2032" mit dem Pluspol (+) nach oben ein.

🔍 Hinweis

- Vor erstmaligem Gebrauch ziehen Sie die vom Fach vorstehende Folie heraus.

Auswechseln der Lithiumbatterie (Abb. 3)

- Die Batterie durch eine Lithiumbatterie vom Typ CR2032 ersetzen.
- Zum Auswechseln der Batterie einen nicht-metallischen spitzen Gegenstand verwenden.

⚠ WARNUNG

- Halten Sie die Batterie von Kindern fern. Sollte ein Kind eine Batterie verschlucken, dann gehen Sie sofort zum Arzt.

⚠ VORSICHT

- Laden Sie die Batterie nicht neu auf, bauen Sie sie nicht auseinander, erwärmen Sie sie nicht und lassen Sie sie niemals mit Feuer in Berührung kommen.
- Verwenden Sie bei der Handhabung der Batterie keine metallischen Werkzeuge.
- Lagern Sie die Batterie nicht gemeinsam mit Material aus Metall.
- Halten Sie sich bei der Entsorgung verbrauchter Batterien an die in Ihrem Land geltenden gesetzlichen Bestimmungen und Vorschriften von Umweltämtern.
- Achten Sie stets auf polaritätsrichtige Einlegung der Batterie.

Umschalten auf den Navigationsmodus

- Zum Ändern der Einstellung der Fernbedienung auf Navigationsmodus drücken Sie die Taste FUNCTION, während Sie die Taste BAND gedrückt halten.
- Im Navigationsmodus funktioniert die Fernbedienung folgendermaßen.
 - Die Taste AUDIO funktioniert wie die "A.MENU-Taste" bei AV-Receiver*1.
 - Die Taste FUNCTION funktioniert wie die "BACK-Taste" bei AV-Receiver*1.
 - Die Taste BAND funktioniert wie die "TALK-Taste" bei Navigationseinheiten*2.
- Zum Verlassen des Navigationsmodus drücken Sie die Taste AUDIO, während Sie die Taste BAND gedrückt halten.

- *1 ... z.B. AVH-P6400CD, AVH-P6400R (für Europa)
AVH-P6400CD, AVH-P6400 (für USA und Kanada)
AVH-P6450CD, AVH-P6450 (für andere Länder bzw. Gebiete)

- *2 ... Andere Modelle als AVIC-505 (für Europa, USA und Kanada)

Français

⚠ AVERTISSEMENT

- Garder la pile au lithium hors d’atteinte d’enfants. Si une pile est avalée, consulter immédiatement un medecin.
- Évitez d’installer cette unité dans un endroit où elle peut gêner l’utilisation du volant ou levier de vitesse car cela pourrait entraîner un accident.
- N’utilisez pas cette unité lorsque vous manipulez le volant. Sinon, cela pourrait entraîner un accident.
- Si vous devez utiliser cette unité en conduisant, n’enlevez pas vos yeux de la route car cela pourrait entraîner un accident.
- Si un des problèmes suivant se produit, arrêtez immédiatement d’utiliser l’unité et consultez le revendeur auprès duquel vous avez acheté cette unité:
 - de la fumée sort de l’appareil.
 - une odeur anormale apparaît.
 - un objet étranger est entré dans l’unité.
 - un liquide a coulé sur ou dans l’unité.Si vous continuez d’utiliser l’unité quand elle ne fonctionne pas correctement, cela peut entraîner un accident ou un incendie.

⚠ ATTENTION

- Ne pas recharger, démonter, chauffer une pile ni la jeter dans un feu.
- N'utiliser qu'une pile au lithium CR2032 (3 V) N'utiliser. Jamais d'autre type de pile avec cette unité.
- Ne pas manipuler la pile avec un outil métallique.
- Ne pas ranger une pile au lithium avec des objets métalliques.
- Lors de la mise au rebut des piles usagées, respectez les règlements en vigueur dans le pays en matière de conservation ou de protection de l'environnement.
- Vérifier toujours soigneusement de charger la pile avec ses poles (+) et (-) dans le bon sens.
- N’installer cette unité qu’en utilisant les pièces qui sont fournies avec celle-ci. Si d’autres pièces sont utilisées, l’unité peut être endommagée ou se démonter, ce qui peut provoquer un accident ou un problème.
- Installer cette unité conformément à ce manuel. Sinon cela pourrait provoquer un accident.
- Ne pas installer cette unité près des portes où de l’eau de pluie peut la mouiller. La pénétration d’eau dans l’unité peut provoquer de la fumée ou un incendie.
- Réglez le volume de l’autoradio à niveau où les sons extérieurs de la voiture peuvent être entendus. Si vous ne pouvez pas entendre les sons de l’extérieur de la voiture, vous avez plus de risques d’être impliqué dans un accident de la circulation.
- Ne pas laisser cette unité non fixée dans la voiture. Lors d’un arrêt ou d’un virage, elle peut tomber sur le plancher. Si l’unité roule et se place sous la pédale de frein, elle peut empêcher le conducteur de bien freiner et provoquer un sérieux problème. Toujours fixer cette unité au volant de direction.
- Ne pas démonter ni modifier cette unité. Cela pourrait la faire fonctionner mal.

Disposition des touches (Fig. 1)

Les touches qui, sur l’autoradio et la télécommande, portent le même nom, remplissent la même fonction.

- Touche ATT**
- Touche BAND**
- Touches ▲/▼/◀/▶**
- Touche FUNCTION**
- Touche SOURCE**
- Touche AUDIO**
- Touches VOLUME (+/-)**

Remarques

- Selon l’autoradio, certaines touches dont les noms seraient identiques à ceux de cet appareil, peuvent ne pas exister.
- Cette unité ne peut pas être utilisée pour un auto-stéréo qui n’accepte pas de télécommande.

Préparation

Installation de la pile au lithium (Fig. 2)

Ouvrir le couvercle arrière de cette unité et placer une pile au lithium “CR2032” dans cette unité avec son pôle positif (+) vers le haut.

Remarque

- Lors d’une première utilisation, retirez le film qui dépasse du plateau.

Remplacement de la pile au lithium (Fig. 3)

- Remplacer la pile par une pile au lithium CR2032.
- Remplacer la pile dans l’unité en utilisant une barre conique non métallique.

⚠ ATTENTION

- Conservate la pile hors de portée des enfants. Au cas où la pile serait avalée, consulté immédiatement un médecin.

⚠ PRÉCAUTION

- Ne rechargez pas la pile, ne la démontez pas, ne la chauffez pas et ne la jetez pas dans le feu.
- Ne manipulez pas la pile avec un outil métallique.
- Ne conservez pas la pile avec des objets métalliques.
- Lors de la mise au rebut des piles usagées, respectez les règlements nationaux ou les instructions locales en vigueur dans le pays ou la région en matière de conservation ou de protection de l'environnement.
- Assurez-vous soigneusement que la pile est convenablement placée et que ses pôles (+) et (-) sont correctement orientés.

Commutation sur le mode de navigation

- Pour changer le réglage du boîtier de télécommande et adopter le mode de navigation, appuyez sur la touche FUNCTION et, en même temps, sur la touche BAND.
- Le boîtier de télécommande fonctionne de la manière ci-dessous lorsqu’il est en mode de navigation.
 - La touche AUDIO fonctionne de la même manière que la “touche A.MENU” des récepteurs audiovisuels*1.
 - La touche FUNCTION fonctionne de la même manière que la “touche BACK” des récepteurs audiovisuels*1.
 - La touche BAND fonctionne de la même manière que “touche TALK” des unités de navigation*2.
- Pour quitter le mode de navigation, appuyez sur la touche AUDIO et, en même temps, sur la touche BAND.

*1 ... par exemple AVH-P6400CD, AVH-P6400R (pour l’Europe) AVH-P6400CD, AVH-P6400 (pour les Etats-Unis et le Canada) AVH-P6450CD, AVH-P6450 (pour les autres pays ou régions)
*2 ... Modèles autres que AVIC-505 (pour l’Europe, les Etats-Unis et le Canada)

Italiano

⚠ AVVERTIMENTO

- Tenere la pila al litio fuori dalla portata dei bambini. Se si ingerisce accidentalmente la pila, consultare immediatamente un medico.
- Non installare questa unità ove possa interferire con la manovra del volante o del cambio, poiché in tal caso si potrebbe verificare un incidente.
- Non utilizzare l’unità durante la rotazione del volante. In tal caso si potrebbe infatti verificare un incidente.
- Qualora sia necessario utilizzare l’unità durante la guida, non distogliere lo sguardo dalla strada poiché in tal caso si potrebbe infatti verificare un incidente.
- All’eventuale verificarsi degli eventi di seguito elencati interrompere immediatamente l’utilizzo dell’unità e rivolgersi quindi al relativo rivenditore:
 - Fuoriuscita di fumo dall’unità.
 - Formazione di odori anomali.
 - Penetrazione di corpi estranei nell’unità.
 - Riversamento di liquidi sull’unità oppure la loro penetrazione all’interno.L’uso continuato dell’unità in modo non idoneo potrebbe dar luogo ad incidenti o ad incendi.

⚠ ATTENZIONE

- Non ricaricare la pila, non smontarla, non esporla al calore e non eliminarla gettandola nel fuoco.
- Usare soltanto una pila al litio CR2032 (3 V). Non usare mai pile di tipo diverso con questa unità.
- Non prendere la pila servendosi di attrezzi metallici.
- Non riporre la pila al litio insieme a materiali metallici.
- Per eliminare le batterie usate, rispettare i regolamenti stabiliti dal governo o dagli enti pubblici per la tutela dell’ambiente applicabili nel vostro paese/area geografica.
- Fare sempre attenzione ad inserire la pila con i suoi poli (+) e (-) rivolti nella direzione corretta.
- Installare l’unità usando solo le parti in dotazione all’unità. Se si usano altre parti, questa unità può essere danneggiata o smontata, causando incidenti o problemi.
- Installare a cura come precisato nel manuale. Altrimenti potrebbero verificarsi incidenti.
- Non installare l’unità vicino alle portiere dove acqua piovana possa essere rovesciata sull’unità. La penetrazione di acqua nell’unità può causare l’emissione di fumo o incendi.
- Mantenere gli apparecchi audio della vettura ad un livello sonoro tale da consentire l’ascolto dei rumori provenienti dall’esterno. L’impossibilità di udire i rumori provenienti dall’esterno della vettura aumenta infatti la possibilità che si verifichino incidenti.
- Non lasciare l’unità libera all’interno dell’auto. Quando si frena o si esegue una curva l’unità potrebbe cadere. Se, rotolando, l’unità va a finire sotto il pedale del freno, può impedire al conducente di frenare bene e causare quindi seri problemi. Assicurarsi di fissare l’unità al volante.
- Non smontare o modificare questa unità. Ciò potrebbe causare guasti.

Cambio del modo di navigazione

- Per modificare l’impostazione del telecomando in modalità di navigazione, mentre si preme il tasto BAND si deve premere anche il tasto FUNCTION.
- Quando impostato sulla modalità di navigazione, il telecomando opera come segue.
 - Il tasto AUDIO opera allo stesso modo di “A.MENU tasto” dei ricevitori AV*1.
 - Il tasto FUNCTION opera allo stesso modo di “BACK tasto” dei ricevitori AV*1.
 - Il tasto BAND opera allo stesso modo di “TALK tasto” delle unità di navigazione*2.
- Per cancellare il modo di navigazione, premere il tasto AUDIO mentre si preme il tasto BAND.

Elenco dei tasti (Fig. 1)

I tasti presenti sull’apparecchio stereo dell’automobile e quelli del telecomando con la stessa denominazione hanno le stesse funzioni.

- Tasto ATT**
- Tasto BAND**
- Tasti ▲/▼/◀/▶**
- Tasto FUNCTION**
- Tasto SOURCE**
- Tasto AUDIO**
- Tasti VOLUME (+/-)**

Note

- A seconda dei tipi di car stereo, in certi modelli le denominazioni di certi tasti possono essere diverse da quelle indicate per questo apparecchio.
- Questa unità non può essere usata per autostereo che non accettano telecomandi.

Preparativi

Installazione della batteria al litio (Fig. 2)

Aprire il coperchio sul retro dell’unità e inserire una pila al litio “CR2032” nell’unità con il lato positivo (+) rivolto verso l’alto.

Nota

- Quando si usa per la prima volta, estrarre la pellicola che sporge dal vassoio.

Sostituzione della pila al litio (Fig. 3)

- Sostituire la pila con una pila al litio CR2032.
- Sostituire la pila nell’unità usando una barra rastremata non metallica.

⚠ ATTENZIONE

- Tenere la batteria lontano dalla portata dei bambini. Se la batteria viene inghiottita, rivolgersi immediatamente a un medico.

⚠ ATTENZIONE

- Non ricaricare, disassemblare, riscaldare o smaltire la batteria nel fuoco.
- Non maneggiare la batteria con attrezzi metallici.
- Non conservare la batteria assieme a materiali metallici.
- Quando si smaltiscono le batterie esaurite, osservare la normativa governativa o le regole ambientali della pubblica istituzione applicabili al Paese o all’area geografica.
- Verificare sempre con attenzione che la batteria sia inserita con le polarità (+) e (-) correttamente orientate.

Nederlands

⚠ WAARSCHUWING

- Houd de lithiumbatterij buiten het bereik van kleine kinderen. Raadpleeg direct een arts indien een batterij per ongeluk is ingeslikt.
- Installeer dit toestel niet op een plek waar het de bediening van het stuurwiel, de versnellingspook of andere bedieningsorganen zou kunnen hinderen, want dit zou kunnen leiden tot ongelukken.
- Bedien dit toestel niet terwijl u aan het sturen bent. Dit kan namelijk leiden tot ongelukken.
- Als u dit toestel moet bedienen terwijl u aan het rijden bent, neem dan in geen geval uw ogen van de weg, want dit zou kunnen leiden tot ongelukken.
- Staat het gebruik van dit toestel onmiddellijk wanneer één van de volgende problemen zich voordoet en raadpleeg de dealer van wie u het toestel gekocht heeft:
 - er komt rook uit het toestel.
 - het toestel produceert een abnormale geur.
 - er is een vreemd voorwerp in het toestel terecht gekomen.
 - er is vloeistof op of in het toestel gemorst.Als u het toestel toch blijft gebruiken alhoewel het niet naar behoren functioneert, kan er schade ontstaan die zou kunnen leiden tot ongelukken of brand.

⚠ LET OP

- Laad de batterij niet op, demonteer niet en gooi niet in een vuur.
- Gebruik uitsluitend een CR2032 (3 V) lithiumbatterij. Het gebruik van andere batterijen kan ernstige problemen veroorzaken.
- Raak de batterij niet met metalen voorwerpen of gereedschap aan.
- Bewaar de batterij niet samen met metalen voorwerpen.
- Wanneer u de batterijen weggooit, dient u zich te houden aan de in uw land/gebied daaromtrent geldende regelgeving.
- Controleer altijd zorgvuldig of u de batterijen met de (+) en (-) polen in de juiste richting heeft geplaatst.
- Installeer dit toestel uitsluitend met behulp van de met het toestel meegeleverde onderdelen. Bij gebruik van andere onderdelen kan het toestel beschadigd of los raken, hetgeen kan leiden tot een ongeval of andere problemen.
- Installeer de stuurfafstandsbediening zoals in deze gebruiksaanwijzing wordt beschreven. Dit nalaten kan ongelukken veroorzaken.
- Installeer de stuurfafstandsbediening niet in de buurt van de portieren waar het gemakkelijk aan regenwater wordt blootgesteld. Vocht in de stuurfafstandsbediening veroorzaakt mogelijk rook of brand.
- Houd het volume van uw autostereo op een niveau waarbij u nog steeds geluiden van buiten kunt blijven horen. Als u geen geluiden van buiten de auto meer kunt horen, heeft u een verhoogde kans op ongelukken.
- Laat dit toestel in geen geval los rondslingeren in uw auto. Wanneer de auto stopt of een bocht maakt kan het toestel dan namelijk op de vloer terecht komen. Als het vervolgens onder uw rempedaal rolt, kunt u niet meer remmen, hetgeen tot allerlei narigheid kan leiden. U moet dus dit toestel aan het stuur bevestigen.
- Haal dit toestel niet uit elkaar en breng er geen wijzigingen in aan. Dit zal storingen veroorzaken.

Overschakelen naar de navigatiefunctie

- Om de afstandsbediening over te schakelen naar bediening van het navigatiesysteem, dient u op de FUNCTION toets te drukken terwijl u de BAND toets ingedrukt houdt.
- De afstandsbediening zal als volgt functioneren bij bediening van het navigatiesysteem.
 - De AUDIO toets functioneert op dezelfde manier als de “A.MENU toets” van AV Receivers*1.
 - De FUNCTION toets functioneert op dezelfde manier als de “BACK toets” van AV Receivers*1.
 - De BAND toets functioneert op dezelfde manier als de “TALK toets” van navigatiesystemen*2.
- Om de navigatie-functie te annuleren, dient u op de AUDIO toets te drukken terwijl u de BAND toets ingedrukt houdt.

*1 ... bijv. AVH-P6400CD, AVH-P6400R (voor Europa) AVH-P6400CD, AVH-P6400 (voor de Verenigde Staten en Canada) AVH-P6450CD, AVH-P6450 (voor overige landen of gebieden)
*2 ... Modellen anders dan de AVIC-505 (voor Europa, de Verenigde Staten en Canada)

Namen van de toetsen (Afb. 1)

Toetsen op de autostereo en op de afstandsbediening die dezelfde naam hebben, hebben eveneens dezelfde functie.

- ATT toets**
- BAND toets**
- ▲/▼/◀/▶ toetsen**
- FUNCTION toets**
- SOURCE toets**

- AUDIO toets**
- VOLUME (+/-) toetsen**

Opmerkingen

- Afhankelijk van de gebruikte autostereo, kunnen sommige toetsen verschillen van die op dit toestel.
- Dit toestel kan niet worden gebruikt met een autostereo die niet geschikt is voor een afstandsbediening.

Vorbereidingen

Plaats de lithiumbatterij (Afb. 2)

Open de klep aan de achterkant van dit toestel en doe een lithium batterij van het type “CR2032” in het toestel met de positieve (+) pool naar boven.

Opmerking

- Wanneer u het toestel voor het eerst gaat gebruiken, dient u de folie die uit de lade steekt te verwijderen.

Vervangen van de lithium batterij (Afb. 3)

- Vervang de batterij door een CR2032 lithiumbatterij.
- Vervang de batterij in het toestel met behulp van een taps toelopend, niet metalen voorwerp.

⚠ WAARSCHUWIG

- Houd de batterij buiten het bereik van kinderen. Roep onmiddellijk de hulp van een arts in als de batterij per ongeluk wordt doorgeslikt.

⚠ WAARSCHUWIG

- De batterij mag niet worden opgeladen, uit elkaar gehaald, verwarmd of in het vuur worden gegooid.
- Raak de batterij niet aan met metalen gereedschap.
- Bewaar de batterij niet bij metalen gereedschap.
- Als u gebruikte batterijen weggooit, zorg dan dat u voldoet aan de wettelijke bepalingen of milieuregels die in uw land/regio gelden. (Afb. 3)
- Controleer altijd extra zorgvuldig of de batterij met de plus (+) en min (-) polen in de juiste richting is ingezet.

Русский

⚠ ПРЕДУПРЕЖДЕНИЕ

- Храните литиевую батареюку в недоступном для детей месте. В случае проглатывания батареики, немедленно обратитесь к врачу.
- Избегайте установки данного прибора там, где он может быть помехой в работе рулевого колеса или на уровне переключения передач, иначе он может стать результатом аварии.
- Не оперируйте данным прибором во время управления рулевым колесом машины. Это может стать результатом аварии.
- Если Вы должны оперировать данным прибором, не отводите глаз от дороги, иначе это может стать результатом аварии.
- Если возникла любая из проблем, немедленно прекратите пользование данным прибором и проконсультируйтесь с дилером, у которого Вы приобрели данный прибор:
 - из прибора идет дым.
 - прибор выделяет необычный запах.
 - в прибор попало инородное тело.
 - жидкость пролилась на прибор или попала внутрь него.Если Вы продолжаете использовать прибор, когда он работает не правильно, это может привести к его повреждению или возгоранию.

⚠ ВНИМАНИЕ

- Не перезаряжайте, не разбирайте, не нагревайте и не помещайте батареюку вблизи огня.
- Используйте только литиевую батареюку CR2032 (3 V). Никогда не используйте другие типы батареек для данного прибора.
- Не трогайте батареюку металлическими инструментами.
- Не храните литиевую батареюку с металлическими материалами.
- При утилизации использованных батареек, пожалуйста, следуйте государственным правилам или правилам экологической службы, которые приняты в вашей стране/районе.
- Всегда внимательно проверяйте, как Вы устанавливаете батареюку (с её (+) и (-) полюсами в соответствующих направлениях).
- Установка данного прибора использует только поставляемые с ним части. Если для установки будут использованы другие части, то прибор может быть поврежден или самопроизвольно демонтирован, что приведет к аварии или неприятности.
- Установка данного прибора показан в этом руководстве. Невыполнение требований руководства может привести к несчастному случаю.
- Не устанавливайте данный прибор вблизи двери, где в него может попасть дождевая вода. Попадание воды в прибор может привести к появлению дыма или его возгоранию.
- Регулируйте уровень звука динамиком автомобиля так, чтобы Вы могли слышать, что ваки снаружи. Если Вы не слышите звуков снаружи, то ваши шансы попасть в аварию увеличиваются.
- Не оставляйте данный прибор неприкрепленным в машине. Когда машина останавливается или поворачивает по кривой, прибор может упасть на пол. Если прибор покатится и попадет под педаль тормоза, это может препятствовать торможению и приведет к серьезной проблеме. Убедитесь, что зафиксировали прибор на рулевом колесе.
- Не разбирайте и не модифицируйте данный прибор. Делая так, Вы можете совершить ошибку.

Кнопочный поиск (Рис. 1)

Кнопки с одинаковым названием на главном устройстве автомагнитолы и пульте дистанционного управления имеют одинаковые функции.

- ATT кнопка**
- BAND кнопка**
- ▲/▼/◀/▶ кнопки**
- FUNCTION кнопка**
- SOURCE кнопка**
- AUDIO кнопка**
- VOLUME (+/-) кнопки**

Примечания

- В зависимости от типа автомагнитолы, некоторые кнопки с таким же названием как эти, возможно, отсутствуют на данном устройстве.
- Данное устройство не может быть использовано для автомагнитолы, которая не принимает пульт дистанционного управления устройства.

Подготовка

Установка литиевой батареики (рис. 2)

Откройте заднюю крышку данного прибора и установите литиевую батареюку “CR2032” в прибор с его (+) стороны.

Примечание

- Когда устанавливаете первый раз, вытяните пленку, торчащую из желобка.

Замена литиевой батареики (Рис. 3)

- Заменяйте батареюку только на литиевую батареюку CR2032.
- Замена батареики в приборе производится с помощью неметаллического клиновидного бруска.

⚠ ПРЕДУПРЕЖДЕНИЕ

- Храните в недоступном для детей месте. Если батарейка будет проглочена, немедленно обратитесь к врачу.

⚠ ВНИМАНИЕ

- Не перезаряжайте, не разбирайте, не нагревайте и не бросайте в огонь батареюку.
- Не беритесь за батареюку металлическими инструментами.
- Не храните батареюку с металлическими материалами.
- Когда меняете использованную батареюку, пожалуйста, выполните правительственные постановления или правила общественных институтов защиты окружающей среды, которые приняты в вашей стране/области.
- Всегда внимательно проверяйте правильность направления полюсов (+) и (-) установки батареики на зарядку.

Переключение в режим навигации

- Чтобы изменить установку пульта дистанционного управления для навигационного режима, нажмите кнопку FUNCTION, пока нажата кнопка BAND.
- Когда включен навигационный режим, функции пульта дистанционного управления следующие.
 - кнопка AUDIO функционирует таким же образом как “A.MENU кнопка” Радиоприемника AV *1.
 - кнопка FUNCTION функционирует таким же образом как “BACK кнопка” Радиоприемника AV *1.
 - кнопка BAND функционирует таким же образом как “TALK кнопка” Навигационные устройства*2.
- Чтобы отменить навигационный режим, нажмите кнопку AUDIO, пока нажата кнопка BAND.

*1 ... например AVH-P6400CD, AVH-P6400R (для Европы) AVH-P6400CD, AVH-P6400 (для Америки и Канады) AVH-P6450CD, AVH-P6450 (для других стран и регионов)

*2 ... Другие модели чем AVIC-505 (для Европы, Америки и Канады)

Português (B)

⚠️ ADVERTÊNCIA

- Mantenha a pilha de lítio fora do alcance de crianças. Se a pilha for engolida, procure um médico imediatamente.
- Evite instalar este aparelho onde o mesmo possa interferir com a operação do volante de direção ou alavanca de câmbio, pois isto poderia causar um acidente.
- Não opere este aparelho enquanto maneja o volante de direção. Isso poderia causar um acidente.
- Se precisar operar o aparelho enquanto dirige o automóvel, não tire os olhos da estrada, pois isso poderia resultar em um acidente.
- Se ocorrer qualquer um dos problemas a seguir, pare de utilizar o aparelho imediatamente e consulte o revendedor onde comprou o aparelho.
 - fumaça do aparelho.
 - odores ou cheiros anormais.
 - um objeto estranho entrou no aparelho.
 - líquido foi derramado ou entrou no aparelho.
- Se você continuar a utilizar o aparelho quando o mesmo não estiver funcionando corretamente, os danos poderiam resultar em um acidente ou fogo.

⚠️ ATENÇÃO

- Não recarregue, não desmonte, não aqueça nem atire a pilha ao fogo.
- Utilize apenas uma pilha de lítio CR2032 (3 V). Nunca utilize outros tipos de pilha com este aparelho.
- Não manipule a pilha com ferramentas metálicas.
- Não guarde a pilha de lítio com materiais metálicos.
- Ao desfazer-se de pilhas usadas, siga as leis governamentais ou os regulamentos das insti-tuições públicas do meio ambiente aplicáveis em seu país/e.área.
- Certifique-se sempre de que as polaridades (+) e (-) da pilha estejam nas direções corretas.
- Instale este aparelho somente com as peças fornecidas com o mesmo. Se utilizar outras peças, o aparelho pode sofrer danos ou desmontar-se, o que poderia causar um acidente ou problemas.
- Instale este aparelho conforme instruído neste manual.
- Deixar de fazer isso pode causar um acidente.
- Não instale este aparelho perto das portas, onde a água da chuva pode espirrar no mesmo. A penetração de água no aparelho pode provocar a emissão de fumaça ou fogo.
- Mantenha o volume do áudio do automóvel de modo que possa ouvir os sons de tráfego exteriores. Se você não puder ouvir os sons de tráfego exteriores, suas chances de envolver-se em um acidente aumentam consideravelmente.
- Não deixe este aparelho livre dentro do automóvel. Quando o carro parar ou fizer uma curva, o aparelho poderá cair no piso. Se o aparelho rolar e entrar debaixo do pedal do freio, o motorista poderia ficar impedido de utilizar o freio, causando um sério problema. Certifique-se de fixar o aparelho no volante de direção.
- Não desmonte nem modifique este aparelho. Fazer isso poderia causar uma falha.

Guia dos botões (Fig. 1)

Os botões no componente principal do aparelho automotivo estéreo e no controle remoto com o mesmo nome têm a mesma função.

- Botão ATT**
- Botão BAND**
- Botões ▲/▼/◄/►**
- Botão FUNCTION**
- Botão SOURCE**
- Botão VOLUME**
- Botões AUDIO (+/-)**

🔩 Notas

- Dependendo do aparelho automotivo estéreo, podem não haver alguns botões com o mesmo nome deste aparelho.
- Este aparelho não pode ser usado para um aparelho automotivo estéreo que não aceite um controle remoto.

Preparação

Instalação da pilha de lítio (Fig. 2)

Abra a tampa posterior do aparelho e coloque uma pilha de lítio “CR2032” com seu lado positivo (+) para cima.

🔩 Nota

- Quando utilizar pela primeira vez, puxe a película que se projeta desde a bandeja.

Troca da pilha de lítio (Fig. 3)

- Troque a pilha por uma pilha de lítio CR2032.
- Troque a pilha do aparelho utilizando uma barra cônica não metálica.

⚠️ ADVERTÊNCIA

- Mantenha a pilha fora do alcance de crianças. Se a pilha for engolida acidentalmente, procure um médico imediatamente.

⚠️ ATENÇÃO

- Não recarregue, não desmonte, não aqueça nem atire a pilha ao fogo.
- Não manipule a pilha com ferramentas metálicas.
- Não guarde a pilha com materiais metálicos.
- Ao desfazer-se de pilhas usadas, siga as leis governamentais ou os regulamentos das insti-tuições públicas do meio ambiente aplicáveis em seu país/e.área.
- Certifique-se sempre de instalar a pilha com as suas polaridades (+) e (-) nas direções corretas.

Mudanca ao modo de navegacao

- Para alterar a definição do controle remoto para o modo de navegação, pressione o botão FUNCTION enquanto pressiona o botão BAND.
- O controle remoto funciona da seguinte forma quando ele está no modo de navegação.
 - O botão AUDIO funciona da mesma forma que o "Botão A.MENU" do Receiver de AV*1.
 - O botão FUNCTION funciona da mesma forma que o "Botão BACK" do Receiver de AV*1.
 - O botão BAND funciona da mesma forma que o "Botão TALK" das Unidades de Navegação*2.
- Para cancelar o modo de navegação, pressione o botão AUDIO enquanto pressiona o botão BAND.

*1 ... e.g. AVH-P6400CD, AVH-P6400R (para Europa) AVH-P6400CD, AVH-P6400 (para os Estados Unidos e Canadá)

*2 ... Modelos diferentes de AVIC-505 (para Europa, Estados Unidos e Canadá)

中文

⚠️ 警告

- 電池請置於小孩無法伸手可及之處。若不小心吞食，應立即送醫治療。
- 避免將本遙控器安裝於會干擾方向盤或變速桿操作的地方，以防事故發生。
- 切勿一邊轉動方向盤一邊操作本遙控器，以防事故發生。
- 若您於行駛中必須操作本遙控器，請隨時注意路況以防事故發生。
- 如有發生以下問題，請立即停止使用本遙控器並與販售遙控器的經銷商連繫：
 - 冒煙。
 - 散發異常氣味。
 - 異物掉入。
 - 液體濺到或流入內部。

若您無法正常操作的情況下仍然繼續使用，則損壞的情形會導致事故發生或引起火災。

⚠️ 小心

- 電池切勿充電、拆解、加熱或丟入火中。
- 僅可使用 CR2032 (3 V) 鋰電池。本遙控器不可使用其他種類的電池。
- 在處理電池時，勿使用金屬工具。
- 在存放電池時，勿使用金屬工具。
- 在處理用過的電池時，請遵照您國內 / 所在地區的政府法規或環境公共機構所訂條例辦理。
- 在裝入電池時，請確實將（＋）、（－）兩極對準正確方向。
- 在安裝本遙控器時，請以本遙控器所附專用配件。若使用其他配件，可能會造成本遙控器本身損壞或鬆脫，導致意外或事故發生。
- 安裝本遙控器時，請一切遵照本手冊上的指示。如未遵照指示，可能會導致事故發生。
- 切勿將本遙控器安裝於雨水會波及的地方附近。水一旦流入遙控器內部，可能會導致冒煙或引起火災。
- 汽車音響音量請儘量適中，以便仍然可以聽到車外的聲音。若您無法聽到車外的聲音，發生事故的機率勢必升高。
- 切勿將本遙控器任意放置於車內。汽車停車駛或迂迴轉彎時，本遙控器可能會掉落地面。若是本遙控器滾至煞車踏板下，便可能導致無法正常煞車，造成嚴重事故發生。請確實在方向盤上將本遙控器固定好。
- 切勿拆解或改装本遙控器。拆解或改装可能會導致故障。

變更為導覽模式

- 若要將遙控器的設定切換到導覽模式，請在按下「BAND」按鈕時按下「FUNCTION」按鈕。
- 在導覽模式時，遙控器功能如下所示：
 - 「AUDIO」按鈕作用和影音接收器的「AMENU」按鈕相同*1。
 - 「FUNCTION」按鈕的作用和影音接收器的「BACK」按鈕相同*1。
 - 「BAND」按鈕的作用和導覽裝置的「TALK」按鈕相同*2。
- 若要取消導覽模式，請在按下「BAND」按鈕的同時按下「AUDIO」按鈕。

*1 ... 例如 AVH-P6400CD、AVH-P6400R（適用於歐洲）AVH-P6400CD, AVH-P6400（適用於美國和加拿大）AVH-P6450CD, AVH-P6450（適用於其他國家和地區）

*2 ... AVIC-505 以外的機型（適用於歐洲、美國和加拿大）

① **ATT 按鈕**

② **BAND 按鈕**

③ **▲/▼/◄/► 按鈕**

④ **FUNCTION 按鈕**

⑤ **SOURCE 按鈕**

⑥ **AUDIO 按鈕**

⑦ **VOLUME (+ / -) 按鈕**

🔩 注意

- 汽車立體聲音響不同，可能有些按鈕名與本機的按鈕名不同。
- 本機不能用於不能接收遙控信號的汽車立體聲音響。

使用前

鋰電池的安裝（圖 2）

卸下遙控器背蓋，將鋰電池“CR2032”正極（＋）

朝上裝入遙控器內。

🔩 注意

- 第一次使用時，請將盒中突出的薄膜抽出。

鋰電池的更換（圖 3）

- 更換時，請使用 CR2032 鋰電池。
- 更換遙控器內電池時，請使用非金屬錐形棒。

⚠️ 警告

- 請勿使兒童接觸電池。如果電池被吞嚥，請立即向醫生尋求幫助。

⚠️ 小心

- 請勿對電池進行充電、拆解、加熱或將其放置在火中。
- 請勿用金屬工具來處置電池。
- 請勿將電池與金屬物體一起儲藏。
- 在丟棄舊電池時，請遵從政府法規或適於您所在地區的環境公共機構條例。
- 一定要仔細檢查您正裝的電池的正極（＋）和負極（－）方向是否正確。

⑥ **AUDIO زر الصوت**

⑦ **أزرار مستوى الصوت (+/-) VOLUME**

🔩 ملاحظات

- وفقا لنوع الجهاز ستريو السيارة، فقد لا توجد بعض الأزرار التي تحمل نفس الأسماء وفقا لما يوجد على هذه الوحدة.
- هذه الوحدة لا تعمل مع أجهزة ستريو السيارات المصنوعة بحيث لا تعمل بواسطة وحدات تحكّم عن بعد.

التحضير

تركيب بطارية الليثيوم (الشكل ٢)

افتح الغطاء الخلفي لهذه الوحدة وضبطارية ليثيوم CR2032 في هذه الوحدة بحيث يكون وجهها الموجب (+) متجهًا إلى أعلى.

🔩 ملاحظة

- عند الاستعمال لأول مرة، اسحب الشريط البارز من الصينية إلى الخارج.

استبدال بطارية الليثيوم (الشكل ٣)

- استبدل بطارية الليثيوم ببطارية ليثيوم طراز CR2032.
- استبدل البطارية الموجودة في الوحدة باستخدام قضيب مستدق الطرف غير معدني.

⚠️ تحذير

- حافظ على وجود البطارية بعيدا عن متناول أيدي الأطفال، وفي حالة ابتلاع البطارية، قم باستشارة طبيب فوراً.

⚠️ تنبيه

- يجب عدم إعادة شحن، فله، تسخين أو التخلص من البطارية، بإلقائها في النار.
- يجب عدم التعامل مع البطارية بواسطة أدوات معدنية.
- يجب عدم تخزين البطارية مع مواد معدنية.
- عند التخلص من البطاريات المستخدمة، نرجو اتباع القوانين والإجراءات الحكومية أو الخاصة بالجمعيات العامة للمحافظة على البيئة في دولتك/منطقتك التي تعيش فيها.
- دائمًا تأكد بدقة من تركيبك للبطارية بوجود أقطابها الموجبة (+) والسالبة (-) متجهة بصورة الصحيحة.

التحويل إلى وضع التوجيه

- لتغيير تهينة وحدة التحكم عن بعد إلى وضع التوجيه، قم بالضغط على زر الوظيفة FUNCTION أثناء الضغط على زر الحزمة BAND.
- تعمل وحدة التحكم عن بعد كآآتي عندما تكون على وضع التوجيه.
 - يعمل زر الصوت AUDIO بنفس الطريقة مثل «زر A.MENU» لمستقبل الصوت والصورة AV*١.
 - يعمل زر الوظيفة FUNCTION بنفس الطريقة مثل «زر BACK» لمستقبل الصوت والصورة AV*١.
 - يعمل زر الحزمة BAND بنفس الطريقة مثل «زر TALK» لوحدات التوجيه*٢.
- لإلغاء وضع التوجيه، اضغط زر الصوت AUDIO أثناء الضغط على زر الحزمة BAND.

*١ ... على سبيل المثال AVH-P6400CD ,AVH-P6400R (لأوروبا) AVH-P6400CD ,AVH-P6400 (للولايات المتحدة الأمريكية وكندا)

AVH-P6450CD ,AVH-P6450 (للبلدان

والمناطق الأخرى)

*٢ ...المديلات غير الموديل AVIC-505 (لأوروبا والولايات المتحدة الأمريكية وكندا)

عربي

⚠️ تحذير

- احتفظ ببطارية الليثيوم بعيداً عن متناول الأطفال. إذا تم ابتلاع البطارية، راجع الطبيب فوراً.

- تجنّب تركيب هذه الوحدة حيث يمكن أن تتداخل مع استعمال عجلة القيادة أو ذراع علبه التروس لئلا يؤدي ذلك إلى وقوع حادث.
- لا تعتمد إلى تشغيل الوحدة أثناء استخدام عجلة القيادة لئلا يؤدي ذلك إلى وقوع حادث.
- إذا اضطرت لتشغيل هذه الوحدة أثناء القيادة، لا تحوّل عينيك عن الطريق لئلا يؤدي ذلك إلى وقوع حادث.
- إذا حدثت أي من المشاكل التالية، توقف فوراً عن استعمال هذه الوحدة وقم باستشارة الموزع الذي اشتريت منه هذه الوحدة.
 - انبعاث دخان من الوحدة.
 - أبخرة أو روائح غير عادية.
 - دخول جسيم غريب في الوحدة.
 - انسكاب سائل على الوحدة أو بداخلها.
- إذا واصلت استعمال الوحدة رغم أنها لا تعمل بطريقة صحيحة فقد يؤدي التلف إلى حادث أو حريق.

⚠️ تنبيه

- لا تعتمد إلى إعادة شحن أو تفكيك أو تسخين أو التخلص من البطارية بإلقائها في النار.
- استعمال بطارية ليثيوم CR2032 (٣ فولت) فقط. لا تستعمل أبدًا أي نوع آخر من البطاريات مع هذه الوحدة.
- لا تتناول البطارية باستخدام أدوات معدنية.
- لا تعتمد إلى تخزين بطارية الليثيوم مع مواد معدنية.
- عند التخلص من البطاريات المستعملة، يُرجى التقيّد بالأنظمة الحكومية أو قواعد الهيئات البيئية العامة المطبقة في بلدك/منطقتك.
- تحقق دائمًا من قيامك بتركيب البطارية بحيث تكون الأقطاب الموجبة (+) والسالبة (-) في الاتجاه الصحيح.
- قم بتركيب الوحدة باستعمال الأجزاء المرفقة مع هذه الوحدة فقط. إذا تم استعمال أجزاء أخرى فقد تصاب هذه الوحدة بالتلف أو تنفلت من موضع تركيبها الأمر الذي يؤدي إلى حادث أو متاعب.
- قم بتركيب هذه الوحدة كما هو مطلوب في هذا الدليل. عدم التقيّد بذلك يمكن أن يتسبب في وقوع حادث.
- قلا تعتمد إلى تركيب هذه الوحدة قرب الأبواب حيث يمكن لماء المطر أن ينسكب على الوحدة. دخول الماء في الوحدة يمكن أن يؤدي إلى دخان أو حريق.
- احتفظ بصوت جهاز الاستماع في السيارة عند مستوى يظل بإمكانك معه سماع الأصوات القادمة من خارج السيارة. إذا لم تتمكن من سماع الأصوات القادمة من خارج سيارتك فستزداد فرص تعرضك للحوادث.
- لا تترك هذه الوحدة داخل السيارة دون تثبيت. عندما تتوقف السيارة أو تدور منعطفًا يمكن للوحدة أن تسقط على الأرضية. إذا تدرجرت الوحدة ودخلت تحت دواسة المكابح فقد تمنع السائق من استخدام المكابح جيّدًا متسببة في متاعب كبيرة. تأكد من تثبيت هذه الوحدة على عجلة القيادة.
- لا تعتمد إلى تفكيك أو تعديل هذه الوحدة. القيام بذلك يمكن أن يسبب خللاً.

مبيّن موضع المفتاح (الشكل ١)

الأزرار الموجودة على الوحدة الرئيسية لستريو السيارة ووحدة التحكم عن بعد التي تحمل نفس الاسماء يمكن لها نفس الوظائف.

- زر المخفّت ATT**
- زر الحزمة BAND**
- أزرار ▲/▼/◄/►**
- زر الوظيفة FUNCTION**
- زر المصدر SOURCE**

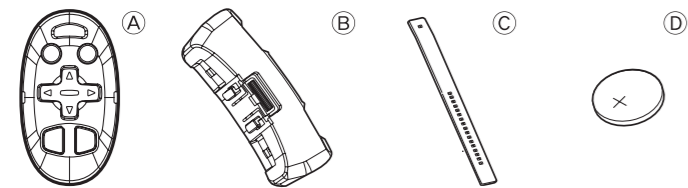

Fig. 4
Abb. 4
Afb. 4
Рис. 4
🖼️4
الشكل ٤

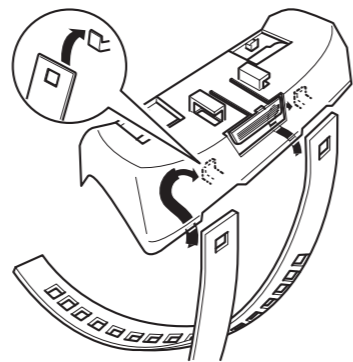

Fig. 6
Abb. 6
Afb. 6
Рис. 6
🖼️6
الشكل ٦

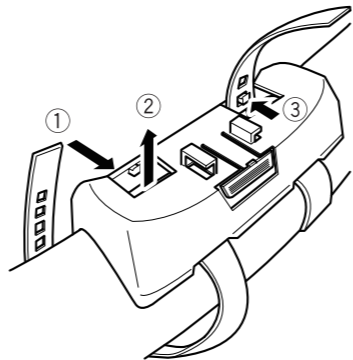

Fig. 7
Abb. 7
Afb. 7
Рис. 7
🖼️7
الشكل ٧

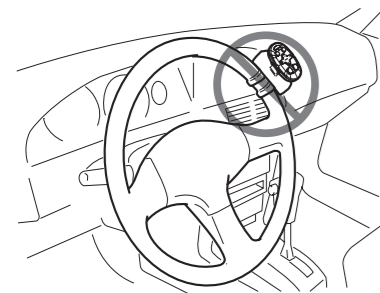

Fig. 5
Abb. 5
Afb. 5
Рис. 5
🖼️5
الشكل ٥

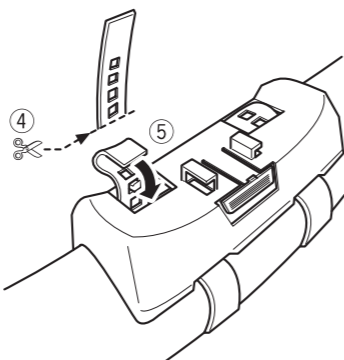
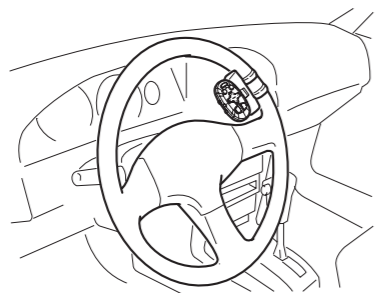

Fig. 8
Abb. 8
Afb. 8
Рис. 8
🖼️8
الشكل ٨

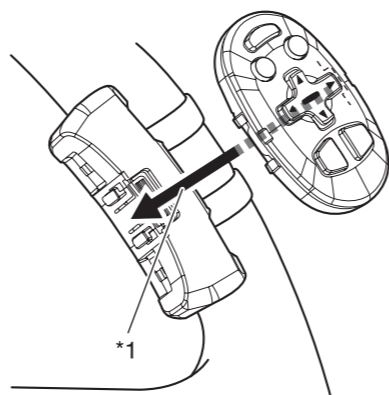

Fig. 9
Abb. 9
Afb. 9
Рис. 9
🖼️9
الشكل ٩

English

Installation

⚠️ WARNING

- Avoid installing this unit in such a location where the operation of safety devices such as airbags is prevented by this unit. Otherwise, there is a danger of a fatal accident.
- Fix this unit securely to the steering wheel with the belt attached to the unit. If this unit is loose, it disturbs driving stability, which may result in a traffic accident.
- Do not attach this unit to the outer circumference of the steering wheel. Otherwise, it disturbs driving stability, causing a traffic accident. Always attach this unit to the inner circumference of the steering wheel as shown (Fig. 5).

📌 Notes

- Do not install this unit in a place that may obstruct the driver's view.
- Since interior layout differs depending on the type of vehicle, the ideal installation location for the unit also differs. When installing the unit, select a location that assures optimum transmission of signals from the unit to Pioneer Head Unit.

Accessories (Fig. 4)

- Ⓐ Remote control unit × 1
- Ⓑ Holder × 1
- Ⓒ Belt × 2
- Ⓓ Lithium battery (CR2032, 3V) × 1

Installing the Unit on a Left-Hand-Drive Car

1. Hook the belt on to the holder (Fig. 6).
2. Fix the holder to the inside edge of the steering wheel so that the holder is facing the driver (Fig. 7).
①② Wrap the belt around the outside edge of the steering wheel, passing the end through the slot in the holder.
③ Pull on the belt to tighten it then secure it using the other two hooks on the holder.
3. ④ Cut off the extra portion of the belt (Fig. 8).
⑤ If some of the belt still protrudes, fold it back into the slot so that it does not interfere with driving.
4. Fasten the other belt in the same way (Fig. 8).
5. Install the remote control unit in the holder (Fig. 9).

When removing the remote control unit from the holder, move the corrugated release section (*1) toward the steering wheel as far as possible before sliding the remote control unit toward you.

Specifications

General

Power source 3 V DC
(Lithium Battery: CR2032)
Dimensions (W × H × D):... 38 mm × 67 mm × 18 mm
Weight 37 g (including holder and battery)

Infered Remote Control

<Wavelength> 940 nm ±50 nm
<Output> typ: 14 mw/sr per infrared LED (2LEDs used)

📌 Note

- Specifications and the design are subject to possible modification without notice due to improvements.

Español

Instalación

⚠️ ADVERTENCIA

- Evite instalar esta unidad en un lugar en el que la operación de los dispositivos de seguridad tales como las bolsas de aire sea impedida por esta unidad. De otra manera, hay el peligro de un accidente fatal.
- Fije esta unidad seguramente al volante con la correa adjunta. Si ésta se aflojara, esto interrumpirá la estabilidad del manejo, lo que podría resultar en un accidente de tráfico.
- No instale esta unidad fuera de la circunferencia del volante. De otra manera, esto interrumpirá la estabilidad del manejo, causando un accidente de tráfico. Siempre instale esta unidad en el interior de la circunferencia del volante, tal como se indica (Fig. 5).

📌 Notas

- No instale esta unidad en un lugar en el que obstruya la visión del conductor.
- Como la disposición interior difiere dependiendo del tipo de vehículo, la ubicación ideal para la instalación de la unidad también difiere. Cuando instale la unidad, seleccione un lugar que asegure la transmisión óptima de las señales de la unidad a la unidad principal Pioneer.

Accesorios (Fig. 4)

- Ⓐ Unidad de control remoto × 1
- Ⓑ Soporte × 1
- Ⓒ Correa × 2
- Ⓓ Pila de litio (CR2032, 3V) × 1

Instalación de la unidad en el coche de manejo del lado izquierdo

1. Enganche la correa al soporte (Fig. 6).
2. Fije el soporte al borde interior del volante, de tal forma que el soporte mire al conductor (Fig. 7).
①② Envuelva el borde exterior del volante con la correa y pase el extremo por la ranura del soporte.
③ Tire de la correa para tensarla y fíjela a los otros dos enganches del soporte.
3. ④ Corte la porción restante de la correa (Fig. 8).
⑤ Si sigue sobresaliendo parte de la correa, dóblela e introdúzcala de nuevo en la ranura, para que no moleste durante la conducción.
4. Fije la otra correa de la misma forma (Fig. 8).
5. Instale la unidad de control remoto en el sujetador (Fig. 9).
Cuando quite la unidad de control remoto del sujetador, mueva la sección de liberación corrugada (*1) hacia el volante en lo posible y deslice la unidad de control remoto hacia usted.

Especificaciones

General

Fuente de alimentación 3 V CC
(Pila de litio: CR2025)
Dimensiones 38 (An) mm × 67 (Al) mm × 18 (Pr) mm
Peso 37 g (incluyendo la funda y la pila)

📌 Nota

- Las especificaciones y el diseño están sujetos a posibles modificaciones sin previo aviso debido a mejoramientos.

Deutsch

Einbau

⚠ WARNUNG

- Installieren Sie dieses Gerät nicht an einer Stelle, wo es den Betrieb von Sicherheitseinrichtungen wie Airbags beeinträchtigt, da in diesem Fall die Gefahr eines tödlichen Unfalls besteht.
- Befestigen Sie dieses Gerät mit dem an dem Gerät angebrachten Riemen am Lenkrad. Wenn dieses Gerät lose ist, stört es die Fahrstabilität, was zu einem Verkehrsunfall führen kann.
- Bringen Sie dieses Gerät nicht am Außenumkreis des Lenkrads an, weil es dann die Fahrstabilität stören und dadurch einen Verkehrsunfall verursachen kann. Bringen Sie dieses Gerät wie gezeigt am Innenumkreis des Lenkrads an (Abb. 5).

🛠 Hinweise

- Installieren Sie dieses Gerät nicht an einer Stelle, wo es die Sicht des Fahrers beeinträchtigen kann.
- Die ideale Montagestelle richtet sich nach der der Innenraumgestaltung des jeweiligen Fahrzeugs. Wählen Sie eine Montagestelle, die optimale Signalübertragung vom Gerät zum Pioneer Hauptteil gewährleistet.

Zubehör (Abb. 4)

- Ⓐ **Fernbedienung** × 1
- Ⓑ **Halter** × 1
- Ⓒ **Riemen** × 2
- Ⓓ **Lithium-Batterie (CR2032, 3V)** × 1

Installation des Geräts in einem Auto mit Linkslenkung

1. Haken Sie das Band in den Halter ein (Abb. 6).

2. Fixieren Sie den Halter an der Innenseite des Lenkrades, so dass der Halter zum Fahrer zeigt (Abb. 7).

①② Wickeln Sie das Band um die Außenkante des Lenkrades und fädeln Sie das Ende durch den Schlitz im Halter.

③ Ziehen Sie das Band straff an, sichern Sie es dann mit Hilfe der beiden anderen Haken am Halter.

3. ④ Schneiden Sie überschüssiges Band ab (Abb. 8).

⑤ Wenn nach wie vor ein Stück des Bandes hervorstehen sollte, legen Sie es in den Schlitz ein, damit es beim Fahren nicht im Wege ist.

4. Befestigen Sie das zweite Band auf die gleiche Weise (Abb. 8).

5. Die Fernbedienung in den Halter einsetzen (Abb. 9).

Bewegen Sie beim Herausnehmen der Fernbedienung aus dem Halter den geriffelten Freigabeteil (*1) so weit wie möglich zum Lenkrad hin und bewegen Sie die Fernbedienung auf sich zu.

Technische Daten

Allgemein

Spannungsversorgung 3 V Gleichspannung (Lithiumbatterie: CR2032)

Abmessungen 38 (B) mm × 67 (H) mm × 18 (T) mm

Gewicht..... 37 g (einschließlich Halter und Batterie)

🛠 Hinweis

- Technische Änderungen zum Zwecke der Produktverbesserung sind ohne Vorankündigung vorbehalten.

Français

Installation

⚠ AVERTISSEMENT

- Éviter d’installer cette unité dans un endroit où elle empêche le fonctionnement d’un dispositif de sécurité, comme celui du sac gonflable. Cela entraînerait un risque d’accident fatal.
- Fixer solidement cette unité au volant de direction à l’aide de la courroie fournie avec l’unité. Si cette unité est relâchée, elle gêne la stabilité de la conduite, ce qui peut entraîner un accident.
- Ne pas fixer cette unité à la circonférence extérieure du volant de direction. Elle gênerait la stabilité de la conduite et provoquerait un accident. Toujours fixer cette unité à la circonférence intérieure du volant de direction, comme illustré (Fig. 5).

🛠 Remarques

- Ne pas installer cette unité dans un endroit où elle peut gêner la visibilité du conducteur.
- Puisque la disposition intérieure diffère en fonction du type de véhicule, l'emplacement d'installation idéal pour l'unité diffère aussi. Lors de l'installation de l'unité, sélectionnez un emplacement qui assure la meilleure transmission des signaux de l'unité à l'unité principale Pioneer.

Accessoires (Fig. 4)

- Ⓐ **Télécommande** × 1
- Ⓑ **Support** × 1
- Ⓒ **Courroie** × 2
- Ⓓ **Pile au lithium (CR2032, 3V)** × 1

Installation de l'unité sur une voiture à direction à gauche

1. Accrochez la courroie sur le support (Fig. 6).

2. Fixez le support sur le rebord intérieur du volant pour que le support soit en face du conducteur (Fig. 7).

①② Entourez la courroie autour du rebord extérieur du volant et faites passer son extrémité dans la fente du support.

③ Tirez sur la courroie pour la serrer puis fixez-la en utilisant les deux autres crochets du support.

3. ④ Coupez la partie de la courroie qui dépasse (Fig. 8).

⑤ Si une partie de la courroie dépasse encore, rabattez-la dans la fente pour qu’il n’y ait pas d’interférence avec la conduite.

4. Fixez l'autre courroie de la même manière (Fig. 8).

5. Installer l'unité de télécommande dans le support (Fig. 9).

Pour retirer l’unité de té du support, déplacer autant que possible la section de libération striée (*1) vers le volant de direction avant de faire glisser l’unité de télécommande vers soi.

Caractéristiques techniques

Généralités

Source d'alimentation 3 V CC

Dimensions 38 (L) mm × 67 (H) mm × 18 (P) mm

Poids 37 g (y compris le support et la pile)

🛠 Remarque

- Du fait d'améliorations, les caractéristiques techniques et la présentation sont susceptibles de modification sans préavis.

Italiano

Installazione

⚠ AVVERTIMENTO

- Evitare di installare questa unità in luoghi dove il funzionamento di dispositivi di sicurezza come palloni a gonfiaggio automatico possa essere ostacolato dall'apparecchio. Altrimenti c'è il rischio di incidenti mortali.
- Fissare questa unità saldamente al volante con la cinghia in dotazione. Se l'unità non è ben fissata, disturba la stabilità di guida e può causare incidenti stradali.
- Non applicare questa unità alla circonferenza esterna del volante, altrimenti disturba la stabilità di guida e causa incidenti stradali. Applicare sempre l'unità alla circonferenza interna del volante come illustrato (Fig. 5).

🛠 Note

- Non installare questa unità dove possa ostruire la vista del conducente.
- Poiché la disposizione interna dell'abitacolo varia in funzione del tipo di veicolo, cambia altresì il punto ideale d'installazione dell'unità. Prima d'installare l'unità si raccomanda di individuare il punto che assicura l'ottimale trasmissione dei segnali da questa stessa unità all'unità Pioneer principale.

Accessori (Fig. 4)

- Ⓐ **Unità telecomando** × 1
- Ⓑ **Supporto** × 1
- Ⓒ **Cinghia** × 2
- Ⓓ **Pila al Litio (CR2032, 3V)** × 1

Installazione dell'unità su un'auto con volante a sinistra

1. Agganciare la cintura al supporto (Fig. 6).

2. Fissare il supporto al bordo interno del volante in modo tale che il supporto sia rivolto verso il conducente (Fig. 7).

①② Avvolgere la cintura attorno al bordo esterno del volante, facendo passare l'estremità nello slot del supporto.

③ Tirare la cintura fino a tenderla, quindi bloccarla mediante gli altri due ganci del supporto.

3. ④ Tagliare la parte in eccedenza (Fig. 8).

⑤ Qualora vi siano ancora parti di cintura che sporgono, ripiegarle nello slot, in modo tale che non possano creare interferenze.

4. Procedere nello stesso modo anche per l'altra cintura (Fig. 8).

5. Installare l'unità del telecomando sul supporto (Fig. 9).

Togliendo il telecomando dal supporto, spostare la parte corrugata di rilascio (*1) per quanto possibile verso il volante prima far scorrere il telecomando verso di sé.

Caratteristiche tecniche

Generale

Alimentazione 3 V CC

Dimensioni 38 (L) mm × 67 (A) mm × 18 (P) mm

Peso 37 g (inclusi supporto e pila)

🛠 Nota

- Le caratteristiche tecniche e il design sono soggetti a possibili modifiche senza preavviso dovute a miglioramenti.

Nederlands

Installeren

⚠ WAARSCHUWING

- Installeer de stuurafstandsbediening niet op plaatsen waar het de werking van veiligheidsmechanismen, bijvoorbeeld een airbag, zou kunnen hinderen. Een verkeerde plaats kan ernstige ongelukken veroorzaken.
- Bevestig de stuurafstandsbediening stevig aan het stuur met gebruik van de riem. Een loszittende stuurafstandsbediening kan het besturen van de auto hinderen met mogelijk ongelukken tot gevolg.
- Bevestig dit toestel in geen geval aan de buitenrand van het stuur. Hier zal het toestel in de weg zitten bij het besturen van uw auto, hetgeen zal leiden tot verkeersongevallen. Bevestig dit toestel altijd aan de binnenrand van het stuur, zoals afgebeeld (Afb. 5).

🛠 Opmerkingen

- Plaats de stuurafstandsbediening niet ergens waar het het zicht van de bestuurder zou kunnen verslechteren.
- Omdat de indeling van het interieur afhangt van het type voertuig, kunnen er grote verschillen zijn in de ideale installatieplek voor dit toestel. Kies voor het installeren van het toestel een plek waarvandaan de signalen van dit toestel goed kunnen worden verstuurd naar het Pioneer Hoofdtoestel.

Accessoire (Afb. 4)

- Ⓐ **Afstands-bediening** × 1
- Ⓑ **Houder** × 1
- Ⓒ **Riem** × 2
- Ⓓ **Lithiumbatterij (CR2032, 3V)** × 1

Installeren van de stuurafstandbediening in een auto met het stuur links

1. Haak de riem op de houder vast (Afb. 6).

2. Bevestig de houder aan de binnenste rand van het stuur zodat de houder in de richting van de bestuurder wijst (Afb. 7).

①② Wikkel de riem rond de buitenste rand van het stuur en plaats het uiteinde door de gleuf in de houder.

③ Trek de riem aan en zet hem vervolgens met de twee overige haken aan de houder vast.

3. ④ Knip het overtollige gedeelte van de riem af (Afb. 8).

⑤ Als een gedeelte van de riem er nog steeds uitsteekt dan kunt u dit uiteinde in de gleuf vouwen om te voorkomen dat dit uiteinde het besturen van de auto belemmert.

4. Maak de andere riem op dezelfde manier vast (Afb. 8).

5. Plaats de stuurafstandsbediening in de houder (Afb. 9).

Bij het verwijderen van de stuurafstandsbediening uit de houder moet u het geribbelde gedeelte (*1) zo ver mogelijk naar het stuur drukken en dan de stuurafstandsbediening naar u toe schuiven.

Technische gegevens

Algemeen

Spanningsbron 3 V gelijkstroom (Lithiumbatterij: CR2032)

Afmetingen: 38 (b) mm × 67 (h) mm × 18 (d) mm

Gewicht 37 g (inclusief houder en batterij)

🛠 Opmerking

- Technische gegevens en ontwerp zijn ter produktverbetering zonder voorafgaande kennisgeving wijzigbaar.

Русский

Установка

⚠️ ПРЕДУПРЕЖДЕНИЕ

- Избегайте установки данного прибора в таких местах, где срабатывает устройство безопасности, такое как пневмоподушка, она будет мешать данному прибору. Иначе существует опасность несчастного случая с фатальным исходом.
- Прочно зафиксируйте данный прибор на рулевом колесе автомобиля с помощью ремня, прилагаемого к данному прибору. Если данный прибор не прикреплён, это может нарушить стабильность движения, которая приведет к дорожному происшествию.
- Не прикрепляйте данный прибор к внешней окружности рулевого колеса автомобиля. Иначе это нарушит стабильность движения и будет причиной дорожного происшествия. Всегда прикрепляйте данный прибор на внутренней окружности рулевого колеса автомобиля как показано (Рис. 5).

🔧 Примечания

- Не устанавливайте данный прибор в месте, в котором может закрываться водительский обзор.
- Так как внутреннее расположение отличается в зависимости от типа транспортного средства, идеальное местоположение данного прибора также различно. Когда устанавливаете прибор, выберите место, которое обеспечит оптимальную передачу сигналов от прибора к Головному прибору Pioneer.

Аксессуары (Рис. 4)

- Ⓐ Прибор дистанционного управления × 1**
- Ⓑ Держатель × 1**
- Ⓒ Ремень × 2**
- Ⓓ Литиевая батареяна (CR2032, 3V) × 1**

Установка Прибора на машинах с рулём с левой стороны

1. Закрепите ремень на держателе (Рис. 6).

- Зафиксируйте держатель на внутреннем крае рулевого колеса так, чтобы держатель «смотрел» на водителя (Рис. 7).**
 - ①② Оберните ремень вокруг наружного края рулевого колеса, пропустив его конец через щель в держателе.
 - ③ Потяните ремень, чтобы натянуть его, затем закрепите его, используя два других крючка в держателе.
- ④ Отрежьте лишнюю часть ремня (Рис. 8).**
 - ⑤ Если часть ремня все ещё высывается, загните его в щель так, чтобы он не мешал водителю.

4. Прикрепите другой ремень в той же последовательности (Рис. 8).

- Установите прибор дистанционного управления в держателе (Рис. 9).**

При удалении прибора дистанционного управления из держателя, передвиньте рифленую секцию (*1) по направлению к рулевому колесу по возможности дальше перед скольжением прибора дистанционного управления по направлению к Вам.

Спецификация

Основное

Источник питания 3 V DC
(Литиевая батарейка: CR2032)

Размеры (W × H × D): 38 мм × 67 мм × 18 мм

Вес 37 г (включая держатель и батарейку)

🔧 Примечание

- Спецификации и дизайн прибора могут модифицироваться без уведомления из-за усовершенствования.

Português (B)

Instalação

⚠️ ADVERTÊNCIA

- Evite instalar este aparelho em um lugar onde a operação dos dispositivos de segurança, como os airbags, possa ser prejudicada. Caso contrário, existe o perigo de um acidente fatal.
- Fixe este aparelho firmemente no volante de direção com a correia fixada ao aparelho. Se o aparelho ficar frouxo, ele prejudicar o controle da direção, o que pode resultar em um acidente de trânsito.
- Não instale este aparelho na circunferência exterior do volante de direção. Caso contrário, a condução do veículo será prejudica, resultando em um acidente de trânsito. Sempre instale o aparelho na circunferência interior do volante de direção como mostrado (Fig. 5).

🔧 Notas

- Não instale este aparelho em um lugar que possa obstruir a visão do motorista.
- Como a disposição interior difere dependendo do tipo do veículo, o lugar ideal para a instalação do aparelho também difere. Ao instalar o aparelho, selecione um lugar que assegure a transmissão ótima dos sinais do aparelho para o componente principal Pioneer.

Acessórios (Fig. 4)

- Ⓐ Controle remoto × 1**
- Ⓑ Suporte × 1**
- Ⓒ Correia × 2**
- Ⓓ Pilha de lítio (CR2032, 3 V) × 1**

Instalação do aparelho em um automóvel com direção esquerda

1. Enganche a correia no suporte (Fig. 6).

- Fixe o suporte na borda interior do volante de direção de modo que o suporte fique virado para o motorista (Fig. 7).**
 - ①② Enrole a correia ao redor da borda exterior do volante de direção, passando a extremidade através da abertura no suporte.
 - ③ Puxe a correia para apertá-la e, em seguida, fixe-a utilizando os outros dois ganchos no suporte.
- ④ Corte a porção extra da correia (Fig. 8).**
 - ⑤ Se alguma parte da correia ainda estiver protuberante, dobre-a para trás na abertura de modo que não interfira com a condução do automóvel.

4. Aperte a outra correia da mesma maneira (Fig. 8).

- Instale o controle remoto no suporte (Fig. 9).**

Ao retirar o controle remoto do suporte, mova a seção de liberação corrugada (*1) no sentido do volante de direção, até onde vá, antes de deslizar o controle remoto para si.

Especificações

Geral

Fonte de alimentação CC 3 V

(Pilha de lítio: CR2032)

Dimensões (L × A × P): 38 mm × 67 mm × 18 mm

Peso 37 g (incluindo o suporte e a pilha)

🔧 Nota

- As especificações e o design estão sujeitos a modificações sem aviso prévio em virtude de melhorias.

中文

安裝

⚠️ 警告

- 避免將本遙控器安裝於會防礙氣囊等安全裝置操作的附近，以防發生致命事故的危險。
- 利用連接在本遙控器上的固定帶，將本遙控器牢牢固定在方向盤上。本遙控器若是鬆脫，會妨礙行車時的穩定性，造成交通事故。
- 切勿將本遙控器接附於方向盤外側，以免妨礙行車時的穩定性，造成交通事故。務請依圖將本遙控器接附於方向盤內側（圖 5）。

🔧 注意

- 切勿將本遙控器安裝於會影響駕駛人視線的地方。
- 由於各型車款的內裝配置方式有所不同，因此理想的安裝位置也不盡相同。安裝時，請選擇能對 Pioneer 汽車音響進行最佳信號傳輸的位置。

配件（圖 4）

Ⓐ 遙控器 × 1

Ⓑ 固定座 × 1

Ⓒ 固定帶 × 2

Ⓓ 鋰電池（CR2032，3V）× 1

於左駕車輛上安裝本遙控器

1. 將固定帶扣到固定座上（圖 6）。

2. 將固定座面向駕駛人，固定於方向盤內側（圖 7）。

①② 將固定帶朝方向盤外側捲起來，再從固定座槽口另一端中穿出。

③ 拉緊固定帶，再以固定座上另外兩個固定扣固定。

3. ④ 剪去固定帶上多出的部份（圖 8）。

⑤ 固定帶如仍有部份突出，請折回槽口中，以免影響行車安全。

4. 以相同方法固定另一條固定帶（圖 8）。

5. 將遙控器安裝到固定座上（圖 9）。

從固定座上將遙控器取下時，請將波狀釋放裝置（*1）儘量往方向盤推，再將遙控器滑向自己。

規格

一般

電源 3 V DC

（鋰電池：CR2032）

尺寸（寬 × 高 × 深）..... 38 mm × 67 mm × 18 mm

重量 37 克（含固定座及電池）

🔧 注意

- 規格與設計如因改良致有所變更時，恕不另行通知。

عربي

المواصفات

عامّة

مصدر القدرة الكهربائية تيار مباشر ٣ فولت

(بطارية ليثيوم CR2032)

الأبعاد (عرض × ارتفاع × عمق) ٣٨ مم × ٦٧ مم × ١٨ مم

الوزن ٣٧ جم (بما في ذلك الحافظة والبطارية)

🔧 ملاحظة

- المواصفات والتصميم عرضة لإمكانية التعديل دون إشعار وذلك لغرض التحسين.

التركيب

⚠️ تحذير

- تجنّب تركيب هذه الوحدة في مكان حيث تمنع هذه الوحدة تشغيل أنظمةالأمان مثل أكياس الهواء. عدم التقيد بذلك ينطوي على خطر التعرض لحادث قاتل.
- ثبت هذه الوحدة بشكل آمن على عجلة القيادة باستعمال الحزام المرفق مع الوحدة. إذا كانت هذه الوحدة فائتة فستؤثر على استقرار القيادة الأمر الذي قد يؤدي إلى حادث مروري.
- لا تثبت هذه الوحدة على المحيط الخارجي لعجلة القيادة. يمكن لذلك أن يؤثر على استقرار القيادة. قم دائماً بتثبيت هذه الوحدة على المحيط الداخلي لعجلة القيادة كما هو مبين (الشكل ٥).

🔧 ملاحظات

- لا تعتمد إلى تركيب هذه الوحدة في مكان قد يحجب الرؤية عن السائق.

- بما أن توزيع المقصورة الداخلية يتفاوت تبعًا لنوع السيارة فإن موقع التركيب المثالي للوحدة يتفاوت هو أيضًا. عند تركيب الوحدة، قم باختيار موقع يضمن الانتقال الأمثل للإشارات من الوحدة إلى جهاز بايونير الرئيسي.

الكهاليات (الشكل ٤)

Ⓐ وحدة التحكم عن بعد × عدد ١

Ⓑ حافظة × عدد ١

Ⓒ حزام × عدد ٢

Ⓓ بطارية الليثيوم (CR2032، ٣ فولت) × عدد ١

تركيب الوحدة على سيارة ذات عجلة قيادة يسرى

- ثُبت الحزام على الحافظة (الشكل ٦).
- ركّب الحافظة على الحافة الداخلية لعجلة القيادة بحيث تكون الحافظة مواجهةً للسائق (الشكل ٧).
- ①② قم بلفّ الحزام حول الحافة الخارجية لعجلة القيادة مع تمرير الطرف عبر الشق الموجود في الحافظة.
- ③ اسحب الحزام لشدّه ثم ثبّته بشكل محكم مستخدمًا الخطافين الآخرين الموجودين على الحافظة.
- ④ قصّ الجزء الزائد من الحزام (الشكل ٨).
- إذا ظل جزء من الحزام بارزًا، إطوّه إلى الخلف في الشق بحيث لا يؤثر على القيادة.
- اربط الحزام الآخر بنفس الطريقة (الشكل ٨).
- قم بتركيب وحدة التحكم عن بعد في الحافظة (الشكل ٩).

عند نزع وحدة التحكم عن بعد من الحافظة، حرّك قسم التحرير المصّلع (*١) نحو عجلة القيادة إلى أقصى مدى ممكن قبل سحب

وحدة التحكم عن بعد نحوك.