



HPA 502BTL

Manual

GB · F · D · I · E · P · SW · PL · GR · CZ/SK · NL

SPECIFICATIONS, CONNECTIONS AND BUTTONS

- Bluetooth® version: 4.2
supports A2DP profile
- Bluetooth® range: up to 10 meters (without barrier)
- Transmission: Bluetooth®: Freq range: 2402-2480 Mhz / Max e.r.p: <100mW/20dBm
- Speakers: 2x full range speaker (6,5")
- Max. speaker power: 2x 8W RMS
- Built-in connections: - USB (max. size 32GB)
- Micro SD card reader (max. size 32GB)
- Line-in 3.5mm jack connection (AUX)
- Microphone-in 6.3mm jack connection
- Guitar-in 6.3mm jack connection
- Power supply: Built-in rechargeable lithium-ion battery 7.4V / 1800mAh
- Adapter: 100-240V 50-60Hz (power and charger)
- Dimensions: 283(W) x 278(D) x 518(H) mm

We are continuously improving/updating our products and product information.
It's therefore possible that there is a slight difference between the description in this manual to the operation of the product. If something is different or not clear, always check our website for the most current version.

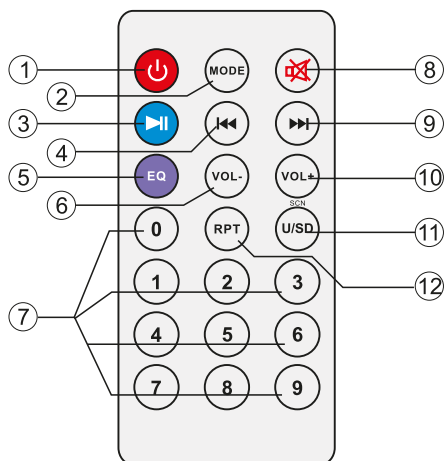

1. Standby (Full ON/OFF on control panel)
2. Mode key-To select input signal source
3. Play/ Pause
-Press & hold ►|| to toggle LED light mode
-Pause playback, continue playback
4. Previous track
5. EQ mode
6. Volume decrease
7. Tracks select
8. Mute
9. Next track
10. Volume increase
11. USB/SD mode
12. Repeat
Toggle repeat One/ALL/OFF

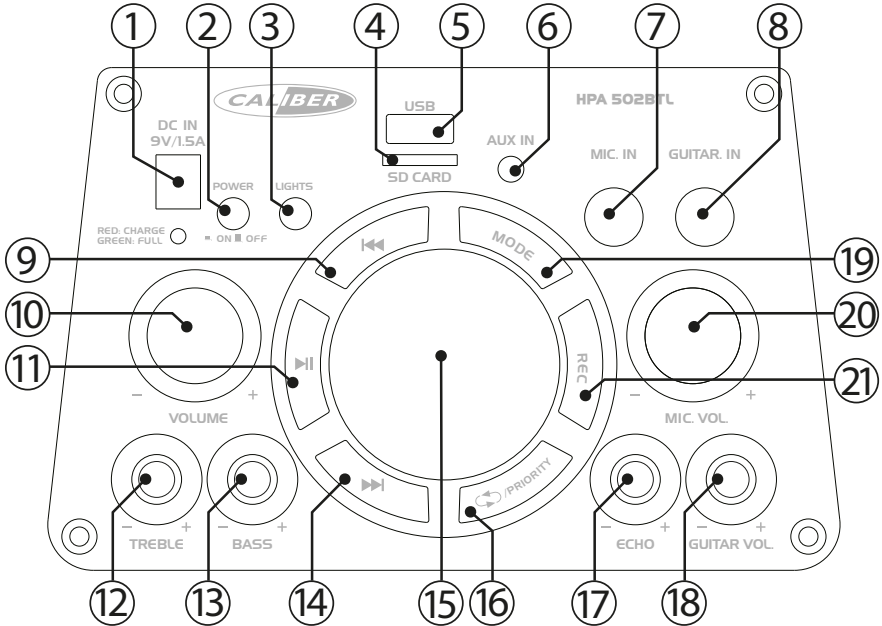

1. **DC input (9V)**
Charging adapter included
2. **Power**
Press to switch ON/OFF the unit
3. **LED lights**
-Press to switch ON/OFF the multi color lights
-Press & hold **▶||** to toggle LED light mode
4. **Micro SD Slot**
Supports up to 32 GB
5. **USB Slot**
Supports up to 32 GB
6. **AUX input**
3,5mm jack (NO cable included)
7. **MIC input**
6,3mm jack (cable included)
8. **Guitar input**
6,3mm jack
9. **⏮ Previous track**
10. **Volume knob**
To adjust the master volume
11. **Play / Pause**
12. **Treble Control**
13. **Bass Control**
14. **⏭ Next track**
15. **LED display**
Shows source, volume level, etc.
16. **🔄 / Priority**
- Toggle repeat One/ALL/OFF
- Mic priority, lowers volume when microphone signal is present
17. **Echo control**
18. **Guitar Volume**
19. **Mode**
Mode selection for *Bluetooth*, *AUX-in*, *USB*, *micro SD*)
20. **Microphone volume control**
21. **REC**
Record Mic/Guitar input to USB/microSD

Precautions

Points to observe for safe usage

Read this manual carefully before using this item and its components. They contain instructions on how to use this product in a safe and effective manner. Caliber Europe BV cannot be responsible for problems resulting from failure to observe the instructions in this manual.

Turn off the device immediately in case of a problem.

Failure to do so may cause personal injury or damage to the product. Return it to your authorized Caliber Europe BV dealer for repairing.

Product cleaning.

Use a soft dry cloth for periodic cleaning of the product. For more severe stains, please dampen the cloth with water only. Anything else has the chance of dissolving the paint or damaging the plastic.

Temperature.

Ensure that the ambient temperature is between 0°C and +45°C before turning on the device.



Maintenance.

If you have problems, do not attempt to repair the unit yourself. Return it to your Caliber Europe BV dealer for servicing.



Placement.

Place the product on a flat surface. Provide enough space around the product for sufficient ventilation.



Heat.

Do not locate the appliance in the vicinity of a heat surface or in direct sunlight.



Voltage.

Check the main voltage indicated on the adapter/product rating label in accordance to the local electricity supply, if it doesn't, return the product to the store where you bought it.



Plug.

Remove the plug from the outlet, when the product is unused for a long period of time and during thunderstorms.



Replace battery.

The built-in rechargeable battery is not replaceable. Do not remove or replace the battery, do not throw in the trash or in the fire. Use only supplied charging adapter.

Below the descriptions of the features/options of the HPA 502BTL. The numbers between the "(...)" refer to the key or connections on the unit. The illustrations can be found in the front of this manual.

Warning: Make sure all volume knobs are set to minimum levels before powering ON speaker.

Power ON/OFF (2)

Battery charging

The device has a built-in rechargeable battery. Place the provided adapter power cord, plug one end into the HPA 502BTL and plug the other end into a main socket (1). For the first time; charge the battery for 4 hours. While charging, the red LED is ON. When it has completed charging, the LED will turn solid green.

The unit will operate without the wire connection using the battery. The amount of battery life depends on how hard the unit is working. Heavy, loud, bass music will use more energy to produce than spoken word.

Bluetooth connection

- Turn ON the speaker.
- Use the [MODE] button to select the *Bluetooth* mode.
- Set your *Bluetooth* device to 'Search' using the devices' *Bluetooth* menu.
- Choose 'HPA502BTL_CALIBER' from the list.
- When the devices are paired successfully, a sound will be heard and you can start playing music on your device. If your device supports A2DP you can use the buttons on the HPA502BTL to control the playback.

Play music from USB/MicroSD flash drive:

- Turn ON the speaker.
- Insert USB/MicroSD flash drive into the slot, the stored music will be played automatically.
- Under playing mode, you can use the playback controls on the HPA

Note: Under Bluetooth or AUX-in mode, if a USB is inserted it will automatically start playing. To return to the previous mode, use the [MODE] button.

LINE-IN:

You can connect an external device e.g. MP3/MP4 player to the AUX-in of the HPA502BTL using a jack-to-jack cable.

- When an external device is connected, use the [MODE] button to switch to LINE mode.
- Start playing music on your external device.

Note: The playback control buttons on the HPA502BTL will not work in this mode.

Sing-Along / talk over

The unit has a built-in 6,3mm jack input to connect the (included) microphone. (7)

Play-Along

The unit has a second built-in 6,3mm jack input to connect a guitar. (8)

Record function

Press and hold the repeat button to record the MIC/Guitar input (other inputs will be muted) onto the USB or MicroSD flash drive.

To listen to your recordings, push the [▶||] button and use [◀◀] / [▶▶] to choose between the recordings.

Précautions

Consignes à respecter pour une utilisation en toute sécurité Lisez le présent manuel attentivement avant d'utiliser ce produit et ses composants. Il contient des instructions relatives à l'utilisation de ce produit en toute sécurité et efficacité. Caliber Europe BV n'assume aucune responsabilité pour tout problème résultant du non-respect des consignes contenues dans le présent manuel.

Mettez l'appareil hors tension immédiatement en cas de problème. Le non-respect de cette consigne peut entraîner des blessures corporelles ou endommager le produit. Retournez-le à votre revendeur agréé Caliber Europe BV pour réparation.

Nettoyage du produit.

Utilisez un chiffon doux et sec pour nettoyer le produit périodiquement. Pour traiter les taches les plus tenaces, veuillez humidifier le chiffon avec de l'eau uniquement. Tout autre produit risque de dissoudre la peinture ou d'endommager le plastique.

Température.

Assurez-vous que la température ambiante est comprise entre 0°C et +45°C avant de mettre l'appareil.



Entretien.

En cas de problèmes, ne tentez pas de réparer l'appareil par vous-même. Retournez-le à votre revendeur agréé Caliber Europe BV pour l'entretien.



Disposition.

Posez le produit sur une surface plane. Prévoyez un espace suffisant autour du produit pour assurer une aération suffisante.



Chaleur.

Ne disposez pas l'appareil à proximité d'une source de chaleur ou exposé aux rayons solaires.



Tension.

Assurez-vous que la tension secteur indiquée sur la plaque signalétique de l'adaptateur/du produit est conforme à la fourniture d'électricité au niveau local. Si tel n'est pas le cas, retournez le produit au magasin où vous l'avez acheté.



Fiche.

Retirez la fiche de la prise de courant lorsque vous ne pensez pas utiliser le produit pendant une longue période et pendant les orages.



Accessoires.

Utilisez exclusivement les accessoires fournis



Remplacement de la pile.

La pile rechargeable intégrée n'est pas remplaçable. Ne retirez pas et ne remplacez pas la pile ; ne la jetez pas dans la poubelle ou ne l'incinerez pas. Utilisez exclusivement l'adaptateur de charge fourni.

Sous la description des caractéristiques/options du HPA 502BTL. Les nombres entre "(...)" font référence à la touche ou aux connexions sur l'unité et/ou la télécommande. Les images se trouvent à l'avant de ce manuel.

Avertissement : Assurez-vous de régler tous les boutons de volume sur les niveaux minimum avant la mise SOUS tension du haut-parleur.

Mise SOUS/HORS tension (3)

Chargement de la pile

L'appareil dispose d'une batterie rechargeable intégrée. Placez le cordon d'alimentation de l'adaptateur fourni, branchez une extrémité dans le HPA 502BTL et branchez l'autre extrémité dans une prise principale (1). Rechargez la pile pendant 4 heures lors du premier chargement. Pendant le chargement, le voyant LED rouge est allumé. Une fois le chargement terminé, le voyant LED passe au vert fixe.

L'appareil peut fonctionner sans le branchement du cordon grâce à la pile. La durée de vie de la pile dépend de l'utilisation de l'appareil. La production de musique lourde, forte et basse consomme davantage d'énergie que la parole.

Une fois les appareils appariés avec succès, un son retentit et vous pouvez commencer à écouter de la musique sur votre appareil. Si votre périphérique prend en charge le profil A2DP, vous pouvez également utiliser les boutons situés sur la HPA pour commander la lecture.

Lecture de musique à partir d'une clé USB/MicroSD :

- ALLUMEZ l'enceinte.
- Insérez la clé USB dans la fente. La musique qui y est sauvegardée est lue automatiquement.
- En mode Lecture, vous pouvez utiliser les commandes de lecture situées sur la HPA.

Remarque : En mode Bluetooth ou AUX-in, lorsque vous insérez une clé USB, celle-ci commence à jouer automatiquement. Pour revenir au mode précédent, utilisez le bouton [MODE].

LINE-IN :

Vous pouvez brancher un périphérique externe, p. ex. un lecteur MP3/MP4 sur l'entrée AUX-in de la HPA502BTL à l'aide d'un câble jack vers jack.

- Lorsqu'un périphérique extérieur est connecté, utilisez le bouton [MODE] pour passer en mode LINE.
- Démarrez la lecture de musique sur votre périphérique externe.

Remarque : Les boutons de commande de la lecture de la HPA502BTL ne fonctionnent pas sous ce mode.

Chant/discussion

L'appareil est doté d'une entrée jack de 6,3 mm (1/4") intégrée pour brancher un microphone.

Jouer en même temps

L'unité dispose d'une deuxième entrée jack 6,35 mm intégrée pour connecter une guitare. (8)

Fonction Enregistrement

Appuyez et maintenez la pression sur le bouton Repeat pour enregistrer l'entrée du microphone (les autres entrées passeront en mode muet) sur la clé USB/MicroSD.

Pour écouter vos enregistrements, appuyez sur le bouton [▶||], puis utilisez les boutons [◀◀] / [▶▶] pour choisir parmi les enregistrements.

BEDIENUNGSANLEITUNG







Sicherheitshinweise

Beachten Sie folgende Punkte für einen sicheren Gebrauch. Lesen Sie diese Anleitung bitte aufmerksam durch, bevor Sie dieses Gerät und seine Komponenten benutzen. Sie enthält Anweisungen zur sicheren und effektiven Benutzung des Systems. Caliber Europe BV kann nicht für Probleme haftbar gemacht werden, die auf Nichtbeachtung der Anweisungen in dieser Anleitung zurückzuführen sind.

Schalten Sie bei Problemen das Gerät sofort aus. Andernfalls kann es zu Verletzungen oder Schäden am Gerät kommen. Geben Sie das Gerät für Reparaturzwecke an einen autorisierten Caliber Europe BV Händler zurück.

Reinigung des Geräts. Mit einem weichen, trockenen Tuch das Gerät regelmäßig reinigen. Bei hartnäckigeren Flecken das Tuch nur mit Wasser befeuchten. Andere Mittel außer Wasser können die Farbe angreifen und den Kunststoff beschädigen.

Betriebstemperatur. Sicherzustellen, daß die Umgebungstemperatur zwischen 0°C und +45°C vor dem Einschalten des Geräts.

-  **Wartung.**
Versuchen Sie bei Problemen nicht, das Gerät selber zu reparieren. Geben Sie das Gerät für Wartungszwecke an einen autorisierten Caliber Europe BV Händler zurück.
-  **Aufstellung.**
Stellen Sie das Gerät auf eine ebene Fläche. Lassen Sie für eine ausreichende Belüftung genug Platz um das Gerät.
-  **Wärme.**
Stellen Sie das Gerät nicht in der Nähe einer Wärmequelle auf und setzen Sie es keinem direkten Sonnenlicht aus.
-  **Netzspannung.**
Überprüfen Sie, ob die Netzspannung in Ihrem Haushalt mit den Angaben auf dem Netz-Adapter/Gerät übereinstimmt. Falls nicht, bringen Sie das Gerät zu dem Geschäft, in dem Sie es gekauft haben.
-  **Netzstecker.**
Ziehen Sie bei längerer Nichtbenutzung oder während eines Gewitters den Netzstecker aus der Steckdose.
-  **Zubehör.**
Verwenden Sie nur das mitgelieferte Zubehör.
-  **Batterie ersetzen.**
Die eingebaute wiederaufladbare Batterie kann nicht ersetzt werden. Die Batterie nicht ausbauen oder ersetzen und sie nicht in den Hausmüll oder in ein Feuer werfen. Verwenden Sie ausschließlich den mitgelieferten Ladeadapter.

Unter sind die Beschreibungen der Merkmale/Optionen des HPA 502BTL aufgeführt. Die Zahlen zwischen den „(...)“ beziehen sich auf die Taste oder die Anschlüsse am Gerät bzw. der Fernbedienung. Die Abbildungen befinden sich auf der Vorderseite dieser Bedienungsanleitung.

Warnung: Vergewissern Sie sich vor dem EINSCHALTEN, dass alle Lautstärkereglern auf der niedrigsten Einstellung stehen.

EIN-/AUSSCHALTEN (3)

Akku aufladen

Das Gerät hat einen eingebauten Akku. Legen Sie das mitgelieferte Adapterkabel ein, stecken Sie ein Ende in die HPA 502BTL und stecken Sie das andere Ende in eine Steckdose (1). Laden Sie den Akku beim ersten Mal für 4 Stunden auf. Während des Ladevorgangs leuchtet die rote LED. Wenn der Ladevorgang abgeschlossen ist, leuchtet die LED durchgehend grün. Das Gerät funktioniert ohne Kabelverbindung mit dem Akku. Die Akkulaufzeit hängt von den Betriebsbedingungen ab. Musik mit massivem und lautem Bass benötigt mehr Energie als die Wiedergabe von Sprache.

Wenn die Geräte erfolgreich gekoppelt wurden, ertönt ein Signalton und Sie können mit der Musikwiedergabe auf Ihrem Gerät beginnen. Wenn Ihr Gerät das A2DP-Profil unterstützt, können Sie die Wiedergabe auch mit den Tasten am HPA steuern.

Musikwiedergabe vom USB/MicroSD-Speichergerät:

- Schalten Sie den Lautsprecher ein.
- Stecken Sie das USB-Speichergerät in den Slot, die gespeicherte Musik wird automatisch abgespielt.
- Im Wiedergabemodus können Sie die Wiedergabe-Steuerungen des HPA verwenden.

Hinweis: Wenn im Bluetooth- oder AUX-In-Modus ein USB-Gerät angeschlossen wird, wird die Wiedergabe automatisch angehalten.

Um zum vorherigen Modus zurückzukehren, verwenden Sie die Taste [MODE].

LINE-IN:

Mit einem Klinkenkabel können Sie ein externes Gerät, z. B. einen MP3/MP4-Player, mit dem AUX-in-Anschluss des HPA502BTL verbinden.

- Wenn ein externes Gerät angeschlossen ist, verwenden Sie die Taste [MODE], um zum LINE-IN-Modus zu wechseln.
- Starten Sie die Musikwiedergabe auf Ihrem externen Gerät.

Hinweis: Die Wiedergabe-Steuerungstasten am HPA502BTL funktionieren in diesem Modus nicht.

Mitsingen/Übersprechen

Das Gerät hat eine integrierte 1/4"-Buchse, um ein Mikrofon anzuschließen.

Mitspielen

Das Gerät verfügt über einen zweiten 6,3 mm Klinkeneingang zum Anschluss einer Gitarre. (8)

Aufnahmefunktion

Halten Sie die Wiederholungs-Taste gedrückt, um den Mikrofon-Eingang (andere Eingänge werden stumm geschaltet) auf dem USB/MicroSD-Speichergerät aufzuzeichnen.

Um die Aufnahmen abzuspielen, drücken Sie die Taste [▶▶] und verwenden Sie die Tasten [◀◀] / [▶▶], um aus den Aufnahmen auszuwählen.

Precauzioni

Istruzioni da seguire per un uso sicuro

Leggere attentamente il presente manuale prima di usare l'apparecchio e i relativi componenti. Contiene istruzioni su come utilizzare il prodotto in modo sicuro ed efficace. Caliber Europe BV non è responsabile di eventuali problemi causati dal mancato rispetto delle istruzioni contenute nel presente manuale.

Spegnerne immediatamente il dispositivo in caso di problemi.

Il mancato rispetto di questa indicazione potrebbe provocare danni alle persone o al prodotto. Riportare l'apparecchio presso il proprio rivenditore autorizzato Caliber Europe BV per la riparazione.

Pulizia del prodotto.

Per la pulizia periodica del prodotto, utilizzare un panno asciutto e morbido. Per rimuovere macchie più resistenti, inumidire il panno solo con acqua. Qualunque altro prodotto potrebbe rovinare la vernice o danneggiare la plastica.

Temperatura.

Assicurarsi che la temperatura ambiente sia compresa tra 0°C e +45°C prima di accendere l'apparecchio.



Manutenzione.

In caso di problemi, non tentare di riparare l'unità autonomamente. Riportare l'apparecchio presso il proprio rivenditore Caliber Europe BV per assistenza.



Posizionamento.

Posizionare il prodotto su una superficie piana. Lasciare abbastanza spazio attorno al prodotto per consentire un'adeguata ventilazione.



Calore.

Non posizionare l'apparecchio vicino a superfici calde o esposto alla luce diretta del sole.



Tensione.

Verificare che la tensione principale indicata sull'apposita etichetta sia conforme all'alimentazione elettrica locale. In caso contrario, restituire il prodotto presso il luogo di acquisto.



Collegamento.

In caso di inutilizzo prolungato o nel corso di temporali, rimuovere la spina dalla presa.



Accessori.

Utilizzare solo gli accessori forniti insieme al prodotto.



Sostituzione della batteria.

La batteria integrata ricaricabile non è sostituibile. Non rimuovere o sostituire la batteria. Non gettare nella spazzatura o nel fuoco. Utilizzare solamente il caricabatterie fornito.

Di seguito sono descritte le funzioni e le opzioni del dispositivo HPA 502BTL. I numeri compresi in "(...)" si riferiscono al tasto o alle connessioni all'unità e/o al telecomando. Le illustrazioni sono consultabili sulla prima pagina del manuale.

Attenzione: Assicurarsi che tutte le manopole del volume siano impostate sul livello minimo prima di attivare lo speaker.

Accensione/Spegnimento (ON/OFF) (3)

Carica della batteria

Il dispositivo ha una batteria ricaricabile integrata. Posizionare il cavo di alimentazione dell'adattatore fornito, inserire un'estremità nell'HPA 502BTL e inserire l'altra estremità in una presa principale (1). Per il primo utilizzo, ricaricare la batteria per 4 ore. Mentre si carica, il LED rosso è ACCESO. Quando la carica è completa, il LED diventerà verde fisso. L'unità funzionerà senza essere collegata col cavo usando la batteria. La durata della batteria dipende dal tipo di utilizzo dell'unità. La riproduzione di musica ad alto volume e con un elevato livello di bassi consuma più energia rispetto alla riproduzione vocale.

Quando i dispositivi sono accoppiati con successo, sarà emesso un suono e si potrà iniziare a riprodurre musica sul proprio dispositivo. Se il proprio dispositivo supporta il profilo A2DP, per controllare la riproduzione è possibile utilizzare i pulsanti sull'unità HPA.

Riproduzione musica dall'unità USB/MicroSD:

- Accendere l'altoparlante.
- Inserire un'unità flash drive USB nello slot, la musica memorizzata sarà riprodotta automaticamente.
- In modalità riproduzione, si possono usare i controlli di riproduzione sull'HPA.

Nota: In modalità Bluetooth o AUX-in mode, se viene inserita una unità flash nella USB sarà riprodotta in modo automatico.

Per tornare alla modalità precedente, utilizzare il pulsante [MODE].

LINE-IN:

Si può connettere un dispositivo esterno ad es.: lettore MP3/MP4 al AUX-in del HPA502BTL usando un cavo jack-jack.

- Quando un dispositivo esterno è connesso, usare il pulsante [MODE] per passare alla modalità LINE.
- Avviare la riproduzione di musica dal dispositivo esterno.

Nota: I pulsanti di controllo della riproduzione sul HPA502BTL non funzionerà in questa modalità.

Cantare Insieme / parlare sopra

L'unità ha un ingresso jack da 1/4" per connettere un microfono.

Stare al gioco

L'unità ha un secondo ingresso jack 6,3mm incorporato per collegare una chitarra. (8)

Funzione di registrazione

Tenere premuto il pulsante ripeti per registrare dall'ingresso MIC (altri ingressi saranno silenziati) sull'unità flash USB/MicroSD.

Per ascoltare le vostre registrazioni, premere il pulsante [▶▶] e usare [◀◀] / [▶▶] per scegliere tra le registrazioni.

MANUAL

Precauciones

Puntos a tener en cuenta para un uso seguro

Lea este manual con detenimiento antes de utilizar este artículo y sus componentes. Contiene instrucciones sobre cómo manejar el producto de manera segura y efectiva. Caliber Europe BV no se hace responsable de problemas derivados de no seguir las instrucciones de este manual.

Apague el dispositivo inmediatamente

en caso de que haya problemas. En caso contrario, pueden producirse lesiones personales o daños al producto. Devuélvalo a su distribuidor Caliber Europe BV autorizado para que lo reparen.

Limpieza del producto.

Utilice un trapo seco y suave para llevar a cabo la limpieza periódica del producto. Para manchas más severas, humedezca el trapo con agua solo. Cualquier otra cosa puede disolver la pintura o dañar el plástico.

Temperatura.

Asegúrese de que la temperatura ambiente se encuentra entre 0°C y +45°C antes de encender el dispositivo.



Mantenimiento.

Si tiene problemas, no trate de reparar la unidad usted mismo. Devuélvalo a su distribuidor Caliber Europe BV para mantenimiento.



Colocación.

Coloque el producto en una superficie plana. Deje bastante espacio alrededor del producto para que haya suficiente ventilación.



Calor.

No coloque el aparato cerca de una superficie que desprenda calor o bajo la luz del sol directa.



Voltaje.

Compruebe que el voltaje indicado en la etiqueta de características del producto/adaptador concuerda con el suministro eléctrico local. Si no lo hace, devuelva el producto a la tienda donde lo compró.



Enchufe.

Extraiga el enchufe de la toma de corriente cada vez que el producto vaya a estar un largo periodo de tiempo sin utilizarse y cuando haya tormenta.



Accesorios.

Utilice solo los accesorios suministrados



Reemplazo de la batería.

La batería recargable integrada no se puede reemplazar. No extraiga ni cambie la batería, no la tire a la basura ni al fuego. Utilice sólo el cargador incluido.

A continuación se describen las características/funciones del HPA 502BTL. Los números entre "(...)" hacen referencia al botón o conexiones de la unidad y/o control remoto. Las ilustraciones pueden encontrarse en la parte frontal de este manual.

Advertencia: Asegúrese de que todas las perillas de volumen estén en los niveles mínimos antes de encender el altavoz.

Power ON/OFF (3)

Carga de la batería

El dispositivo tiene una batería recargable incorporada. Coloque el cable de alimentación del adaptador provisto, conecte un extremo en el HPA 502BTL y conecte el otro extremo en un enchufe principal (1). Durante el proceso de carga, el LED rojo estará encendido. Cuando haya terminado de cargarse, el LED se volverá de color verde estático.

La unidad funcionará sin estar conectada por cable, utilizando la batería. La vida de la batería dependerá de la intensidad del funcionamiento de la unidad. La música alta, fuerte y con bajos marcados utiliza más energía que la voz hablada.

Cuando los dispositivos se emparejan exitosamente, se escuchará un sonido y podrá comenzar a reproducir música en su dispositivo. Si su dispositivo es compatible con A2DP, también puede utilizar los botones de la unidad HPA para controlar la reproducción.

Reproducir música desde un disco USB/MicroSD:

- Encienda el altavoz.
- Inserte la unidad USB en la ranura; la música almacenada comenzará a reproducirse automáticamente.
- En modo de reproducción, puede utilizar los controles del sistema HPA.

Nota: La reproducción comenzará automáticamente al insertar un dispositivo USB en modo Bluetooth o AUX-in.

Para volver al modo anterior, utilice el botón [MODE].

Entrada de línea:

Puede conectar un dispositivo externo; vale decir, un reproductor de MP3/MP4, a la entrada AUX-in del HPA502BTL, utilizando un cable conector macho a macho.

- Al conectar un dispositivo externo, utilice el botón [MODE] para activar el modo LINE.
- Comience a reproducir música en su dispositivo externo.

Nota: Los botones de control de la reproducción del sistema HPA502BTL no funcionarán en este modo.

Karaoke / voz sobre audio

La unidad posee un conector de entrada 1/4', el cual permite conectar un micrófono.

Seguir la corriente

La unidad tiene una segunda entrada jack de 6,3 mm incorporada para conectar una guitarra. (8)

Función grabar

Mantenga presionado el botón de repetición para grabar la entrada del micrófono (las demás entradas se silenciarán) en la unidad de almacenamiento USB/MicroSD.

Para escuchar sus grabaciones, presione el botón [▶||] y use [◀◀] / [▶▶] para seleccionar sus grabaciones.

Precauções

Pontos a observar para uma utilização segura

Leia atentamente este manual antes de usar este aparelho e os seus componentes. Contém instruções sobre como utilizar este produto de forma segura e eficaz. A Caliber Europe BV não pode ser responsabilizada por problemas resultantes da inobservância das instruções contidas neste manual.

Desligue o imediatamente o aparelho caso surjam problemas.

Se não o fizer pode causar lesões pessoais ou danos ao produto. Devolva-o ao representante autorizado da Caliber Europe BV para reparação.

Limpeza do produto.

Use um pano seco e macio para a limpeza periódica do produto. Para manchas mais fortes, humedecça o pano apenas com água. Qualquer outra coisa pode dissolver a pintura ou danificar o plástico.

Temperatura.

Certifique-se de que a temperatura ambiente estiver entre 0°C e +45°C antes de ligar o dispositivo.



Manutenção.

Se tiver problemas, não tente reparar o aparelho. Devolva-o ao representante autorizado da Caliber Europe BV para reparação.



Localização.

Coloque o aparelho sobre uma superfície plana. Proporcione espaço suficiente à volta do produto para uma ventilação suficiente.



Calor.

Não coloque o aparelho na proximidade de uma superfície de calor ou sob a luz solar directa.



Tensão.

Verifique se a tensão indicada na etiqueta do produto está em conformidade com o fornecimento de energia elétrica local. Se não estiver, devolva o produto à loja onde o comprou.



Ficha.

Retire a ficha da tomada quando o produto não for utilizado por um longo período de tempo e durante tempestades.



Acessórios.

Use apenas os acessórios fornecidos



Substituir a bateria.

A bateria recarregável não é substituível. Não remover ou substituir a bateria, não deite no lixo ou no fogo. Use apenas o adaptador de carregamento fornecido.

Abaixo, encontram-se as descrições das características/opções do HPA 502BTL. Os números entre “(...)” referem-se a teclas ou ligações na unidade e/ou no comando. As ilustrações podem ser encontradas na parte da frente deste manual.

Atenção: *Certifique-se de que os botões de volume estão todos ajustados para os níveis mínimos antes de ligar a coluna.*

ON/OFF (Ligar/Desligar) (3)

Carregar a bateria

O dispositivo tem uma bateria recarregável incorporada. Coloque o cabo de alimentação do adaptador fornecido, conecte uma extremidade ao HPA 502BTL e conecte a outra extremidade a um soquete principal (1). Pela primeira vez: carregue a bateria durante 4 horas. O LED vermelho fica aceso durante o carregamento. Quando o carregamento estiver concluído, o LED muda para verde de forma permanente.

A unidade funcionará sem a ligação com fio utilizando a bateria. O tempo de vida útil da bateria depende do tipo de utilização da unidade. A música forte, alta e de sons graves utiliza mais energia para a reprodução do que o texto falado.

Quando o emparelhamento dos dispositivos é bem sucedido é emitido um som e, em seguida, pode começar a reproduzir música no seu dispositivo. Se o seu dispositivo suporta A2DP, pode utilizar os botões do HPA para controlar a reprodução.

Reproduzir música a partir da unidade USB/MicroSD:

- Ligue o altifalante.
- Insira uma unidade USB na entrada, a música gravada será reproduzida automaticamente.
- No modo de reprodução pode utilizar o controlo de reprodução a partir do HPA.

Nota: No modo Bluetooth ou AUX-in e se o USB estiver ligado, a reprodução iniciará automaticamente.

Para voltar ao modo anterior utilize o botão [MODE].

LINE-IN (linha de entrada):

Pode conectar um dispositivo externo, p.ex., leitor de MP3/MP4 para efetuar o AUX-in do HPA502BTL utilizando um cabo jack.

- Quando um dispositivo externo estiver ligado utilize o botão [MODE] para mudar para o modo LINE.
- Comece a reproduzir música a partir do seu dispositivo externo.

Nota: Os botões de controlo de reprodução no HPA502BTL não funcionam neste modo.

Cantar/ falar

A unidade dispõe de uma entrada 1/4" jack integrada para a ligação de um microfone.

Colabore

A unidade possui uma segunda entrada de 6,3 mm para conectar uma guitarra. (8)

Função de gravação

Prima e mantém premido o botão para gravar a partir da entrada MIC (outras entradas serão desativadas) para a unidade flash USB/MicroSD.

Para ouvir as suas gravações prima o botão [▶||] e utilize [◀◀] / [▶▶] para escolher entre as gravações.

Försiktighetsåtgärder

Punkter att notera för säker användning

Läs handboken noga innan du använder den här produkten och dess komponenter. De innehåller instruktioner om hur du använder produkten på ett säkert och effektivt sätt. Caliber Europe BV ansvarar inte för problem som uppstår på grund av underlåtenhet att följa instruktionerna i bruksanvisningen.

Vid problem, stäng av enheten omedelbart.

Underlåtenhet att göra detta kan leda till personskador eller skador på produkten. Skicka tillbaka den till en auktoriserad Caliber Europe BV återförsäljare för reparation.

Produktrengöring.

Använd en mjuk, torr trasa för att rengöra produkten. För svårare fläckar kan du blöta trasan med vatten. Allt annat kan lösa upp färgen eller skada plasten.

Temperatur.

Se till att den omgivande temperaturen är mellan 0°C och +45°C innan du slår på enheten.



Underhåll.

Om du har problem, försök inte reparera enheten själv. Lämna in den till din Caliber Europe BV-återförsäljare för service.



Placering.

Placera produkten på en plan yta. Tillåt tillräckligt med utrymme runt apparaten för god ventilation.



Värme.

Placera inte apparaten i närheten av en varm yta eller i direkt solljus.



Spänning.

Kontrollera att huvudspänningen som anges på adaptern/produkt är i enlighet med den lokala elförsörjningen. Om så ej är fallet, returnera produkten till butiken där du köpt den.



Kontakt.

Ta ut kontakten ur vägguttaget när produkten inte används under en längre tid och under åskväder.



Tillbehör.

Använd endast medföljande tillbehör.



Byte av batteri.

Det inbyggda uppladdningsbara batteriet inte är utbytbar. Ta inte bort eller byt ut batteriet eller kasta det i soporna eller i eld. Använd endast medföljande laddningsadapter.

Nedan finns beskrivning av funktionerna/alternativen för HPA 502BTL. Numren mellan "(...)" avser knappar eller anslutningar på enheten och/eller fjärrkontrollen. Illustrationerna kan hittas på manualens framsida.

Varning: Se till att alla volymvred är inställda till lägsta nivå innan du sätter PÅ högtalaren.

Ström PÅ/AV (3)

Laddning av batteriet

Enheten har ett inbyggt uppladdningsbart batteri. Placera den medföljande adaptorns nätsladd, sätt i ena änden i HPA 502BTL och anslut den andra änden till ett vägguttag (1). Under laddning lyser den röda lysdioden. När laddningen har slutförts lyser dioden med ett fast grönt sken. Enheten fungerar utan den trådbundna anslutningen tack vare sitt batteri. Batteritiden beror på hur hårt enheten arbetar. Tung, hög, basmusik använder mer energi än talade ord.

När enheten är parad hörs ett ljud och du kan börja spela musik på din enhet. Om enheten stöder A2DP kan du använda knapparna på HPA:n för att styra uppspelningen.

Spela upp musik från en USB/MicroSD-enhet:

- Slå PÅ högtalaren.
- Sätt i USB-enheten. Lagrad musik spelar upp automatiskt.
- I uppspelningsläge kan du använda uppspelningarkontrollerna på HPA.

Observera: Om en USB-enhet mats in i Bluetooth- eller AUX-in-läge kommer USB-enheten att automatiskt spelas upp.

Använd [MODE]-knappen för att återgå till föregående läge.

LINE-IN:

Du kan ansluta en extern enhet så som en MP3/MP4-spelare i AUX-in på HPA502BTL med hjälp av en telekabel.

- När en extern enhet ansluten, använd [MODE]-knappen för att gå till LINE-läge.
- Börja spela musik på din externa enhet.

Notera: Uppspelningskontrollerna på HPA502BTL fungerar inte i detta läge.

Sing-along / talk-over

Enheter har en inbyggd 1/4"-ingång för att ansluta en mikrofon.

Spela med

Enheter har en inbyggd 6,3 mm jackingång för att ansluta en gitarr. (8)

Inspelningsfunktion

Tryck och håll inne upprepa-knappen för att spela in MIC-ingången (andra ingångar kommer att tystas) till USB/MicroSD-enheten.

För att lyssna på dina inspelningar, tryck på [▶||]-knappen och använd [◀◀] / [▶▶] för att välja en inspelning.

Środki ostrożności

Wskazówki bezpiecznego użytkowania

Uważnie przeczytać niniejszą instrukcję przed rozpoczęciem korzystania z niniejszego urządzenia oraz komponentów systemu. Zawierają one instrukcje dotyczące korzystania z niniejszego produktu w sposób skuteczny oraz bezpieczny. Firma Caliber Europe BV nie ponosi odpowiedzialności za skutki wynikające z niezastosowania się do wskazówek zawartych w niniejszej instrukcji.

W przypadku napotkania problemu

należy natychmiast wyłączyć urządzenie. Niezastosowanie się do tego zalecenia może spowodować obrażenia ciała lub uszkodzenie produktu. Urządzenie należy przekazać autoryzowanemu przedstawicielowi firmy Caliber Europe BV celem naprawy.

Czyszczenie produktu.

Do okresowego czyszczenia produktu używać miękkiej i suchej szmatki. W przypadku poważniejszych zabrudzeń, szmatkę należy zwilżyć wodą. Wszystkie inne ciecze mogą spowodować rozpuszczenie lakieru lub uszkodzenie plastikowej obudowy.

Temperatura.

Upewnij się, że temperatura otoczenia wynosi od 0°C do +45°C przed włączeniem urządzenia.



Konserwacja.

W przypadku problemów nie należy podejmować samodzielnej naprawy urządzenia. Urządzenie należy przekazać autoryzowanemu przedstawicielowi firmy Caliber Europe BV celem wykonania prac serwisowych.



Umieszczanie.

Umieścić na płaskiej powierzchni. Zapewnić wystarczającą przestrzeń wokół produktu dla odpowiedniej wentylacji.



Ciepło.

Urządzenia nie należy umieszczać w pobliżu powierzchni grzewczych lub wystawiać na bezpośrednie działanie promieni słonecznych.



Napięcie.

Upewnij się, że napięcie w lokalnej sieci elektrycznej jest zgodne z napięciem wskazanym na tabliczce znamionowej zasilacza/produktu. Jeżeli napięcia nie są zgodne, należy zwrócić produkt w miejscu, w którym został zakupiony.



Wtyczka.

Wyjąć wtyczkę z gniazdka elektrycznego, gdy produkt nie jest używany przez dłuższy czas oraz podczas burzy.



Akcesoria.

Używać tylko dostarczonych akcesoriów.



Wymiana akumulatora.

Wbudowany akumulator nie jest wymienny. Nie należy usuwać lub wymienić akumulatora, nie wrzucać go do śmieci ani do ognia. Używać wyłącznie dołączonego zasilacza.

Poniżej znajdują się opisy funkcji/opcji urządzenia HPA 502BTL. Liczby w „(...)” odnoszą się do przycisków i łączą na urządzeniu i/lub pilocie. Rysunki znajdują się na początku tej instrukcji.

Ostrzeżenie: Przed włączeniem zasilania głośnika upewnić się, że wszystkie potencjometry głośności są ustawione na minimum.

Przycisk [POWER/MODE] (3)

Ładowanie akumulatora

Urządzenie ma wbudowany akumulator. Umieść dostarczony w zestawie przewód zasilający, podłącz jeden koniec do HPA 502BTL, a drugi koniec do głównego gniazda (1). Przy pierwszym ładowaniu akumulator należy ładować przez 4 godziny. Podczas ładowania dioda LED będzie świecić kolorem czerwonym. Po zakończeniu ładowania dioda LED zacznie świecić kolorem zielonym.

Urządzenie będzie działać bez połączenia kablowego, korzystając z akumulatora. Poziom zużycia akumulatora zależy od obciążenia pracującego urządzenia. Dynamiczna, głośna, muzyka z dużą ilością basów będzie zużywać więcej energii, niż słowa mówione.

Po pomyślnym sparowaniu odtworzony zostanie dźwięk i w urządzeniu będzie można uruchomić odtwarzanie muzyki. Jeśli urządzenie obsługuje standard A2DP, odtwarzaniem można sterować również za pomocą przycisków na głośniku HPA.

Odtwarzanie muzyki ze źródła USB/MicroSD:

- Włączyć głośnik.
- Włożyć dysk USB do gniazda, zapisana muzyka będzie odtwarzana automatycznie.
- W trybie odtwarzania można posługiwać się przyciskami na głośniku HPA.

Uwaga: Jeśli w trybie Bluetooth lub AUX-IN podłączona zostanie pamięć USB, odtwarzanie zostanie uruchomione automatycznie.

Aby wrócić do poprzedniego trybu, należy nacisnąć przycisk [MODE].

Gniazdo [LINE IN]:

W celu wykonania opcjonalnego połączenia przewodowego, np. odtwarzacza MP3 lub MP4, zewnętrzne urządzenie można podłączyć do wejścia [AUX-in] głośnika HPA502BTL za pomocą dołączonego kabla JACK-JACK.

- Jeśli podłączone będzie urządzenie zewnętrzne, przyciskiem [MODE] włączyć tryb LINE.
- Uruchomić odtwarzanie muzyki w zewnętrznym urządzeniu.

Uwaga: W tym trybie nie działają przyciski sterowania odtwarzaniem, znajdujące się na urządzeniu HPA502BTL.

Śpiewanie lub mówienie

Urządzenie posiada wbudowane gniazdo [MIC] typu JACK 1/4 cala, przeznaczone do podłączania mikrofonu.

Grać razem

Urządzenie ma drugie wbudowane gniazdo jack 6,3 mm do podłączenia gitary. (8)

Funkcja zapisu

Przytrzymać wciśnięty przycisk [REPEAT], aby dźwięk z gniazda [MIC] rejestrować w pamięci USB/MicroSD (pozostałe wejścia zostaną wyciszone).

Aby odsłuchać zarejestrowany dźwięk, [▶||] i użyć przycisków [◀◀] / [▶▶], aby wybrać żądane nagranie.

ΠΡΟΕΙΔΟΠΟΙΗΣΗ

Σημεία που πρέπει να λάβετε υπόψη για την ασφαλή χρήση

Διαβάστε προσεκτικά αυτό το εγχειρίδιο πριν χρησιμοποιήσετε αυτό το δίσκο και τα εξαρτήματα του συστήματος. Περιέχει οδηγίες για το πώς να χρησιμοποιήσετε το προϊόν με ασφαλή και αποτελεσματικό τρόπο. Η Caliber Europe BV δεν είναι υπεύθυνη για προβλήματα που προκύπτουν από τη μη τήρηση των οδηγιών του παρόντος εγχειριδίου.

Εάν εμφανιστεί πρόβλημα σταματήστε αμέσως να χρησιμοποιείτε το προϊόν.

Σε αντίθεση περίπτωση μπορεί να προκληθεί τραυματισμός ή βλάβη στο προϊόν. Επιστρέψτε το στον εξουσιοδοτημένο αντιπρόσωπο Caliber Europe BV ή στο πλησιέστερο κέντρο σέρβις της Caliber Europe BV για επισκευή.

ΚΑΘΑΡΙΣΜΟΣ ΠΡΟΙΟΝΤΟΣ.

Χρησιμοποιήστε ένα μαλακό, στεγνό πανί για τον καθαρισμό του προϊόντος. Για πιο δύσκολους λεκέδες, βρέξτε το πανί μόνο με νερό. Οποιαδήποτε άλλο προϊόν μπορεί να διαλύσει το χρώμα ή να καταστρέψει το πλαστικό.

Θερμοκρασία.

Βεβαιωθείτε ότι η θερμοκρασία περιβάλλοντος είναι μεταξύ 0°C και +45°C πριν ενεργοποιήσετε τη συσκευή.

Συσσώρευση υγρασίας.

Η υγρασία μπορεί να επηρεάσει την ποιότητα του ήχου. Σε αυτή την περίπτωση, αφαιρέστε το δίσκο από τη συσκευή και περιμένετε περίπου μια ώρα μέχρι να εξατμιστεί η υγρασία.

Τοποθέτηση.

Τοποθετήστε το προϊόν σε επίπεδη επιφάνεια. Αφήστε αρκετό χώρο γύρω από το προϊόν για επαρκή εξαερισμό.

Θερμότητα.

Μην τοποθετείτε τη συσκευή κοντά σε επιφάνεια θερμότητας ή σε άμεσο ηλιακό φως.

Τάση.

Σιγουρευτείτε ότι η τάση στην ετικέτα/μετασχηματιστή του προϊόντος ταιριάζει με την τάση του ηλεκτρικού δικτύου. Εάν είναι διαφορετική επιστρέψτε το προϊόν στο κατάστημα από όπου το αγοράσατε.

Φις.

Αφαιρέστε το φις από την πρίζα, όταν δεν σκοπεύετε να χρησιμοποιήσετε το προϊόν για μεγάλο χρονικό διάστημα και κατά τη διάρκεια καταιγίδας.

Αξεσουάρ.

Χρησιμοποιείτε μόνο τα συνοδευτικά αξεσουάρ

Αντικατάσταση μπαταρίας.

Η ενσωματωμένη επαναφορτιζόμενη μπαταρία δεν μπορεί να αντικατασταθεί. Μην αφαιρέσετε ή αντικαταστήσετε την μπαταρία και μην την πετάξετε στα σκουπίδια ή σε φωτιά.

Παρακάτω αναφέρονται οι περιγραφές των χαρακτηριστικών/επιλογών του HPA 502BTL. Οι αριθμοί στις παρενθέσεις (...) αναφέρονται στο πλήκτρο ή στη σύνδεση της μονάδας και/ή του τηλεχειριστηρίου.

Οι εικόνες βρίσκονται στην μπροστινή πλευρά του εγχειριδίου.

Προειδοποίηση: Βεβαιωθείτε ότι όλα τα κουμπιά έντασης είναι ρυθμισμένα στο ελάχιστο επίπεδο πριν την ενεργοποίηση του ηχείου.

Ενεργοποίηση/ Απενεργοποίηση (3)

Φόρτιση μπαταρίας

Η συσκευή διαθέτει ενσωματωμένη επαναφορτιζόμενη μπαταρία. Τοποθετήστε το παρεχόμενο καλώδιο τροφοδοσίας προσαρμογέα, συνδέστε το ένα άκρο στο HPA 502BTL και συνδέστε το άλλο άκρο σε μια κύρια πρίζα (1). Την πρώτη φορά: φορτίστε την μπαταρία για 4 ώρες. Κατά τη διάρκεια της φόρτισης ανάβει η κόκκινη λυχνία LED. Μετά την ολοκλήρωση της φόρτισης, η λυχνία LED ανάβει σταθερά με πράσινο χρώμα.

Η μονάδα μπορεί να λειτουργήσει χωρίς καλώδιο χρησιμοποιώντας την μπαταρία. Η διάρκεια ζωής της μπαταρίας εξαρτάται από το πόσο έντονα χρησιμοποιείται η συσκευή. Η έντονη, δυνατή μουσική με πολλά μπάσα καταναλώνει περισσότερη ενέργεια σε σχέση με απλή ομιλία.

Μετά την επιτυχή ζεύξη των συσκευών, θα ακουστεί ένας ήχος και μπορείτε να ξεκινήσετε την αναπαραγωγή μουσικής στη συσκευή σας. Εάν η συσκευή σας υποστηρίζει το προφίλ A2DP, μπορείτε επίσης να χρησιμοποιήσετε τα πλήκτρα στο HPA για τον έλεγχο της αναπαραγωγής.

Αναπαραγωγή μουσικής από δίσκο USB/MicroSD:

- Βάλτε σε λειτουργία το ηχείο.
- Εισαγάγετε το δίσκο USB στην υποδοχή και θα ξεκινήσει αυτόματα η αναπαραγωγή της αποθηκευμένης μουσικής.
- Στη λειτουργία αναπαραγωγής, μπορείτε να χρησιμοποιήσετε τα στοιχεία ελέγχου αναπαραγωγής του HPA.

Σημείωση: Στη λειτουργία Bluetooth ή AUX-in, αν συνδεθεί κάποια συσκευή USB, η αναπαραγωγή ξεκινάει αυτόματα.

Για να επιστρέψετε στην προηγούμενη λειτουργία, πατήστε [MODE].

LINE-IN:

Μπορείτε να συνδέσετε μια εξωτερική συσκευή, π.χ. μια συσκευή αναπαραγωγής MP3/MP4, στην είσοδο AUX-in του HPA502BTL χρησιμοποιώντας ένα καλώδιο jack σε jack.

- Αν συνδεθεί κάποια εξωτερική συσκευή, πατήστε [MODE] για αλλαγή στη λειτουργία LINE.
- Ξεκινήστε να αναπαράγετε μουσική από την εξωτερική συσκευή σας.

Σημείωση: τα κουμπιά ελέγχου αναπαραγωγής του HPA502BTL δεν λειτουργούν σε αυτήν τη λειτουργία.

Τραγούδι / ομιλία

Η μονάδα διαθέτει ενσωματωμένη είσοδο jack 1/4" για τη σύνδεση μικροφώνου.

Παίξτε-Μαζί

Η μονάδα διαθέτει μια δεύτερη υποδοχή εισόδου 6,3 mm για σύνδεση μιας κιθάρας. (8)

Λειτουργία εγγραφής

Πατήστε παρατεταμένα το κουμπί επανάληψης για την εγγραφή των περιεχομένων της εισόδου MIC (θα πραγματοποιηθεί σίγαση των υπόλοιπων εισόδων) στο δίσκο USB/MicroSD.

Για να ακούσετε τις εγγραφές σας, πατήστε [▶|] και χρησιμοποιήστε τα κουμπιά [◀◀] / [▶▶] για να επιλέξετε εγγραφή.

PRÍRUČKA

VAROVANIE

Body, ktoré je potrebné dodržiavať pre bezpečnú prevádzku

Pred použitím tohto disku a komponentov systému si pozorne prečítajte túto príručku. Obsahujú pokyny, ako používať tento výrobok bezpečným a efektívnym spôsobom. Spoločnosť Caliber Europe BV nepreberá zodpovednosť za problémy, ktoré vyplývajú z nedodržiavania pokynov v tejto príručke.

Ak sa vyskytne problém, okamžite ukončite používanie.

Nedodržanie tohto pokynu môže spôsobiť poranenie osôb alebo poškodenie výrobku. Výrobok odnesie na opravu vášmu autorizovanému predajcovi spoločnosti Caliber Europe BV alebo do servisného strediska spoločnosti Caliber Europe BV.

Čistenie výrobku.

Na pravidelné čistenie výrobku používajte mäkkú, suchú látku. Pri silnejších škvrách navlhčite látku len vodou. Čokoľvek iné by mohlo rozpuštiť farbu alebo poškodiť plast.

Teplota.

Uistite sa, že okolitá teplota je od 0°C do +45°C, pred zapnutím zariadenia.



Kondenzácia vlhkosti.

Z dôvodu kondenzácie môžete spozorovať kolísanie zvuku počas prehrávania disku. Ak sa tak stane, vyberte disk z prehrávača a počkajte približne hodinu, kým sa vlhkosť nevyparí.



Umiestnenie.

Výrobok umiestnite na rovinný povrch. V okolí výrobku nechajte dostatočne veľký voľný priestor kvôli dostatočnej ventilácii.



Ohrev.

Zariadenie neumiestňujte v blízkosti výhrevného povrchu alebo na priamom slnečnom žiarení.



Napätie.

Skontrolujte hlavné napätie, ktoré je uvedené na typovom štítku adaptéra/produktu, či vyhovuje miestnemu zdroju elektrického prúdu. Ak nevyhovuje, vráťte výrobok do predajne, kde ste ho zakúpili.



Zástrčka.

Zástrčku vyberte zo zásuvky ak nebudete tento výrobok dlhšiu dobu používať a počas búrok.



Prislušenstvo.

Používajte len dodané prislušenstvo.



Výmena batérie.

Zabudovaná nabíjateľná batéria nie je vymeniteľná. Batériu nevyberajte ani nemeňte, nehádzte ju do odpadu ani do ohňa. Používajte len dodaný nabíjací adaptér.

Nižšie sa nachádza popis funkcií/možností pre model HPA 502BTL. Čísla medzi „(...)“ sa vzťahujú na tlačidlá alebo pripojenia jednotky a/alebo diaľkového ovládača. Ilustrácie nájdete na začiatku tejto príručky.

Varovanie: Pred zapnutím reproduktora sa uistite, že sú všetky regulátory hlasitosti nastavené na minimálnu úroveň.

Zapnutie/Vypnutie napájania (3)

Nabíjanie batérie

Zariadenie má zabudovanú nabíjateľnú batériu. Umiestnite dodaný napájací kábel adaptéra, zapojte jeden koniec do HPA 502BTL a druhý koniec zapojte do hlavnej zásuvky (1). Prvýkrát nabíjajte batériu 4 hodiny. Počas nabíjania červená LED svieti. Po dokončení nabíjania sa farba LED zmení na zelenú.

Zariadenie bude napájané bez káblového spojenia len s pomocou batérie. Životnosť batérie závisí od toho, ako namáhavo jednotka funguje. Tvrdá, hlasná basová hudba spotrebuje viac energie ako hovorené slovo.

Po úspešnom spárovaní zariadení začujete zvuk a na vašom zariadení budete môcť začať prehrávať hudbu. Ak vaše zariadenie podporuje A2DP, môžete na ovládanie prehrávania používať aj tlačidlá na HPA.

Prehrávanie hudby z USB/MicroSD disku:

- Zapnite reproduktor.
- Vložte USB pamäťové médium do priečinku a uložená hudba sa bude prehrávať automaticky.
- V režime prehrávania môžete použiť ovládače prehrávania na HPA.

Poznámka: Ak sa v režime Bluetooth alebo AUX-in vloží USB, začne sa automaticky prehrávať. Ak sa chcete vrátiť do predchádzajúceho režimu, použite tlačidlo [MODE].

LINE-IN:

Môžete pripojiť externé zariadenie, napr. MP3/MP4 prehrávač k vstupu AUX-in na HPA502BTL pomocou kábla jack-to-jack.

- Keď pripojíte externé zariadenie, použite tlačidlo [MODE], aby ste prepli do režimu LINE.
- Začnite prehrávať hudbu na svojom externom zariadení.

Poznámka: Tlačidlá ovládania prehrávania na HPA502BTL nebudú v tomto režime pracovať.

Spievanie do hudby/rozprávanie

Zariadenie má vstavaný 1/4" jack konektor pre pripojenie mikrofónu.

Play-Along

Jednotka má druhý vstavaný vstup 6,3 mm pre pripojenie gitary. (8)

Funkcia nahrávania

Stlačením a podržaním tlačidla opakovania nahrávajte vstup MIC (ostatné vstupy budú stíšené) na pamäťové médium USB/MicroSD.

Ak si chcete vypočuť vaše nahrávky, stlačte tlačidlo [▶▶] a použite [◀◀] / [▶▶] na výber medzi nahrávkami.

HANDLEIDING

Waarschuwingen

Aandachtspunten voor veilig gebruik

Lees deze handleiding zorgvuldig voordat u dit systeem gebruikt. Ze bevatten instructies over hoe u dit product op een veilige en efficiënte manier kunt gebruiken. Caliber Europe BV is niet verantwoordelijk voor problemen die ontstaan als gevolg van het niet opvolgen van de instructies in deze handleiding.

Zet onmiddellijk het gebruik stop

wanneer zich een probleem voordoet. Doet u dit niet, dan kan dit leiden tot letsel of schade aan het product. Breng het toestel ter reparatie terug naar uw bevoegde Caliber Europe BV dealer.

Schoonmaken van het product.

Gebruik een zachte, droge doek voor het regelmatig schoonmaken van het product. Voor hardnekkigere vlekken kunt u de doek enkel met water bevochtigen. Andere producten kunnen de verf oplossen of de kunststof beschadigen.

Temperatuur.

Zorg ervoor dat de omgevingstemperatuur tussen 0°C en +45°C ligt voor u het apparaat inschakelt.



Onderhoud.

Wanneer u problemen ervaart, probeer het toestel dan niet zelf te herstellen. Breng het toestel ter reparatie terug naar uw bevoegde Caliber Europe BV dealer.



Plaatsing.

Plaats het product op een platte ondergrond. Zorg voor genoeg ruimte om het product voor voldoende ventilatie.



Warmte.

Plaats het product niet in de buurt van een hitte bron of in direct zonlicht.



Voltage.

Controleer de netspanning die vermeld staat op het adapter/product rating label overeenkomstig met de plaatselijke elektriciteitsvoorziening. Komt de netspanning niet overeen, breng dan het product terug naar de winkel waar je hem kocht.



Stekker.

Haal de stekker uit het stopcontact, wanneer het product niet wordt gebruikt voor een langere tijd en bij onweer.



Accessoires.

Gebruik alleen bijgeleverde accessoires.



Vervangen batterij.

De ingebouwde oplaadbare batterij is niet vervangbaar. Verwijder of vervang de batterij niet en werp deze niet in de prullenbak, of in het vuur. Gebruik alleen de meegeleverde oplader.

Hieronder de beschrijvingen van de functies/opties van de HPA 502BTL. De getallen tussen de "(...)" verwijzen naar de toets of aansluitingen op de unit. De illustraties zijn te vinden vooraan in deze handleiding.

Waarschuwing: *Zorg ervoor dat alle volume knoppen tot een minimum zijn teruggedraaid, alvorens de speaker aan te zetten*

Stroom AAN / UIT (3)

Batterij opladen

Het apparaat heeft een ingebouwde oplaadbare batterij. Plaats het meegeleverde adapter, sluit het ene uiteinde aan op de HPA 502BTL en steek het andere uiteinde in een stopcontact (1). Voor de eerste keer; laad de batterij 4 uur op. Tijdens het opladen is de rode LED AAN. Als het opladen is voltooid, wordt de LED groen.

Het apparaat werkt zonder de draadverbinding op de ingebouwde batterij. De levensduur van de batterij is afhankelijk van hoe hard het apparaat werkt. Zware, luide basmuziek gebruikt meer energie om te produceren dan gesproken woord.

Bluetooth-verbinding

- Schakel de luidspreker in.
- Gebruik de [MODE] -knop om de Bluetooth-modus te selecteren.
- Stel uw Bluetooth-apparaat in op 'Zoeken' via het Bluetooth-menu van het apparaat.
- Kies 'HPA502BTL_CALIBER' uit de lijst.
- Wanneer de apparaten met elkaar zijn gekoppeld, klinkt er een geluid en kunt u muziek gaan spelen op uw apparaat. Als uw apparaat A2DP ondersteunt, kunt u de knoppen op de HPA gebruiken om het afspelen te regelen.

Speel muziek af vanaf een USB/MicroSD:

- Schakel de luidspreker in.
- Plaats een USB-stick in de sleuf, de opgeslagen muziek wordt automatisch afgespeeld.
- In de afspeelmodus kunt u de bedieningselementen voor afspelen op de HPA gebruiken

***Opmerking:** onder de Bluetooth- of AUX-in-modus, als er een USB is geplaatst, begint deze automatisch te spelen.*

Gebruik de [MODE] -knop om naar de vorige modus terug te keren.

LINE-IN:

U kunt een extern apparaat aansluiten, bijvoorbeeld MP3-speler naar de AUX-in van de HPA502BTL met behulp van een jack-naar-jack kabel.

- Wanneer een extern apparaat is aangesloten, gebruikt u de [MODE] -knop om naar de LINE-modus te schakelen.
- Begin met het afspelen van muziek op uw externe apparaat.

***Opmerking:** De bedieningsknoppen voor afspelen op de HPA502BTL werken niet in deze modus.*

Zing mee

Het apparaat heeft een ingebouwde 1/4" jack-ingang om een microfoon aan te sluiten.

Speel mee

De unit heeft een tweede ingebouwde 6,3 mm jack-ingang om een gitaar aan te sluiten. (8)

Record-functie

Houd de herhaaltoets (5) ingedrukt om de MIC-ingang op te nemen (andere ingangen worden gedempt) op de USB/MicroSD-flashdrive.

Om naar uw opnamen te luisteren, drukt u op de knop [▶||] en gebruikt u [◀◀] / [▶▶] om tussen de opnamen te kiezen.



GB Old appliances and/or batteries must not be disposed with garbage!
If the device/battery can not be used anymore, every user is legally obliged to dispose of old appliances and/or batteries separated from the garbage, e.g. at a collection point of his municipality/district.



FR Les vieux appareils et/ou les piles ne doivent pas être jetés avec les ordures ménagères !
Si l'appareil/la pile ne peut plus être utilisé(e), chaque utilisateur est légalement dans l'obligation de mettre au rebut les vieux appareils et/ou les piles séparément des ordures ménagères, par ex. dans un point de collecte de sa municipalité/de son quartier.

DE Altgeräte und/oder Altbatterien müssen getrennt entsorgt werden!
Benutzer sind gesetzlich verpflichtet, Altgeräte und/oder Altbatterien am Ende ihrer Nutzungsdauer getrennt zu entsorgen, z.B. an örtlich verfügbaren Sammelstellen.

IT Dispositivi e/o batterie vecchie non devono essere smaltiti con i rifiuti!
Se il dispositivo/batteria non può più essere utilizzato, ogni utente è obbligato per legge a smaltire i vecchi dispositivi e/o batterie separatamente dai rifiuti, ad es.: in un centro per la raccolta differenziata locale/comunale.

ES ¡Los dispositivos viejos y/o baterías no deben desecharse junto con la basura doméstica!
Si el dispositivo/batería ya no funciona, cada usuario está legalmente obligado a desechar sus aparatos y/o baterías de forma separada de la basura doméstica (por ejemplo, en un punto de recolección de su municipio/distrito).

PT Os aparelhos avariados e/ou as pilhas ou baterias usadas não devem ser eliminados juntamente com o lixo comum! Se o aparelho e/ou as pilhas ou baterias já não puderem ser utilizados, o utilizador tem o dever legal de separar os aparelhos e as pilhas/baterias usados do lixo comum e depositá-los num ponto de recolha para reciclagem na sua região

SE Gamla apparater och/eller batterier får inte kasseras med avfall!
Om enheten/batteriet inte längre kan användas är varje användare skyldig att slänga gamla apparater och/eller batterier avskilt från avfallet, t.ex. på en insamlingsplats i personens kommun/distrikt.

PL Starych urządzeń i baterii nie wolno wyrzucać z odpadkami domowymi!
Jeśli urządzenie lub bateria nie będzie więcej używane, każdy użytkownik jest prawnie zobowiązany do wyrzucania starych urządzeń i/lub baterii oddzielnie, np. w punkcie zbiórki swojej gminy lub dzielnicy.

GR Οι παλιές συσκευές ή/και μπαταρίες δεν πρέπει να απορρίπτονται μαζί με τα οικιακά απορρίμματα!
Αν μια συσκευή/μπαταρία δεν μπορεί πλέον να χρησιμοποιηθεί, οι χρήστες είναι νομικά υποχρεωμένοι να απορρίπτουν τις παλιές συσκευές ή/και μπαταρίες ξεχωριστά από τα οικιακά απορρίμματα, π.χ. σε σημείο συλλογής του δήμου/της περιφέρειάς τους.

SK/CZ Staré spotrebiče a/alebo použité batérie nesmiete likvidovať s domovým odpadom!
Ak sa už zariadenie/batéria nebude dať viac používať, každý používateľ je povinný likvidovať staré spotrebiče a/alebo batérie oddelene od odpadu, napríklad na zbernom mieste svojej obce/regiónu.

NL Oude apparaten en/of batterijen mogen niet bij het huisvuil!
Mocht het apparaat/batterij niet meer kunnen worden gebruikt, dan is iedere gebruiker wettelijk verplicht, oude apparaten en/of batterijen gescheiden van het huisvuil, bijv. bij een inzamelpunt van zijn gemeente/zijn wijk, af te geven.



**APPAREIL ET
EMBALLAGES À TRIER**

**Pour en savoir plus :
www.quefairedemesdechets.fr**

GB Caliber hereby declares that the item HPA502BTL is in compliance with the essential requirements and other relevant provisions of Directive RoHS 2011/65/EU, ERP 2009/125/EC and RED 2014/53/EU.

FR Par la présente Caliber déclare que l'appareil HPA502BTL est conforme aux exigences essentielles et aux autres dispositions pertinentes de la directive RoHS 2011/65/EU, ERP 2009/125/EC et RED 2014/53/EU.

DE Hiermit erklärt Caliber, dass sich das Gerät HPA502BTL in Übereinstimmung mit den grundlegenden Anforderung und übrigen einschlägigen Bestimmungen der Richtlinie RoHS 2011/65/EU, ERP 2009/125/EC und RED 2014/53/EU befindet.

IT Con la presente Caliber dichiara che questo HPA502BTL è conforme ai requisiti essenziali ed alle altre disposizioni pertinenti stabilite dalla direttiva RoHS 2011/65/EU, ERP 2009/125/EC e RED 2014/53/EU.

ES Por medio de la presente Caliber declara que el HPA502BTL cumple con los requisitos esenciales y otras disposiciones aplicables o exigibles de la Directiva RoHS 2011/65/EU, ERP 2009/125/EC y RED 2014/53/EU.

PT Caliber declara que este HPA502BTL está conforme com os requisitos essenciais e outras disposições da Directiva RoHS 2011/65/EU, ERP 2009/125/EC e RED 2014/53/EU.

S Härmed intygar Caliber att denna HPA502BTL Pro står i överensstämmelse med de väsentliga egenskapskrav och övriga relevanta bestämmelser som framgår av direktiv RoHS 2011/65/EU, ERP 2009/125/EC och RED 2014/53/EU.

PL Niniejszym Caliber oświadcza, że HPA502BTL jest zgodne z zasadniczymi wymaganiami oraz innymi stosownymi postanowieniami Dyrektywy RoHS 2011/65/EU, ERP 2009/125/EC i RED 2014/53/EU.

DK Undertegnede Caliber erklærer hermed, at følgende udstyr HPA502BTL overholder de væsentlige krav og øvrige relevante krav i direktiv RoHS 2011/65/EU, ERP 2009/125/EC og RED 2014/53/EU.

EE Käesolevaga kinnitab Caliber seadme HPA502BTL vastavust direktiivi RoHS 2011/65/EU, ERP 2009/125/EC ja RED 2014/53/EU. põhinõuetele ja nimetatud direktiivist tulenevatele teistele asjakohastele sätetele.

LT Šiuo Caliber deklaruoja, kad šis HPA502BTL atitinka esminius reikalavimus ir kitas RoHS 2011/65/EU, ERP 2009/125/EC ir RED 2014/53/EU.Direktyvos nuostatas.

FI Caliber vakuuttaa täten että HPA502BTL tyyppinen laite on direktiivin RoHS 2011/65/EU, ERP 2009/125/EC ja RED 2014/53/EU. oleellisten vaatimusten ja sitä koskevien direktiivin muiden ehtojen mukainen.

IS Hér með lýsi Caliber yfir því að HPA502BTL erí samræmi við grunnkröfur og aðrar kröfur, sem gerðar eru í tilskipun RoHS 2011/65/EU, ERP 2009/125/EC og RED 2014/53/EU.

NO Caliber erklærer herved at utstyret HPA502BTL er i samsvar med de grunn-leggende krav og øvrige relevante krav i direktiv RoHS 2011/65/EU, ERP 2009/125/EC og RED 2014/53/EU.

NL Hierbij verklaart Caliber dat het toestel HPA502BTL in overeenstemming is met de essentiële eisen en de andere relevante bepalingen van richtlijn RoHS 2011/65/EU, ERP 2009/125/EC en RED 2014/53/EU.



WWW.CALIBER.NL

CALIBER EUROPE BV · Kortakker 10 · 4264 AE Veen · The Netherlands