

SolarMax[®] 2500 Accu



ubbink

www.ubbinkgarden.com

1 Operating Manual – SolarMax 2500 Accu

This operating manual contains important information that will help you install your SolarMax 2500 Accu fountain pump. Please read the operating manual carefully before installing the solar unit and keep the manual somewhere safe..

Delivery contents

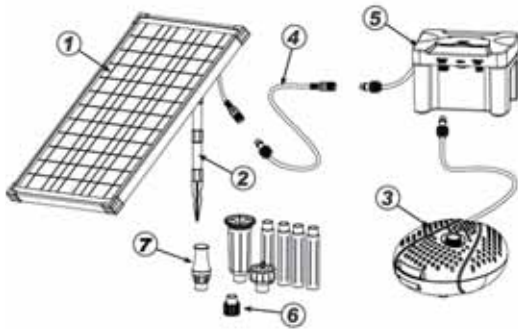

1. Solar module
2. Module retainer (pipes, earth spike)
3. Solar pump with 5m connecting lead
4. Extension cable
5. Battery box
6. Extension pipe adapter
7. Extension pipe (4 pcs.) and jet attachments (3 pcs.)

Technische Daten

SolarMax 2500 Accu	
Art. No.	13511183
Solar module	
Nominal power	35 W
Nominal voltage	18 V DC
Nominal current	2025 mA
Surge protection class	III
IP protection class	IP65
Temperature range	-30°C to +75°C
Pump	
Operating voltage	18 V DC
Operating current	900 mA
Maximum pump capacity (Qmax)	2,480 l/h
Maximum flow height (Hmax)	2.1 m
Surge protection class	III
IP protection class	IP68
Operating temperature	+5°C to +40°C
Dry running protection	Yes

Connecting cable	5 m
Battery box	
Connecting cable	5 m
Surge protection class	III
IP protection class	IP44
Operating temperature	-5°C to +40°C
Charging voltage	18 V DC
Nominal power	50 W
Output voltage 1	18 V DC
Output voltage 2	DC 6 W
Battery	
Category	Rechargeable lead accumulator
Technology	Lead-fleece (absorbent glass mat)
Connection	Flat blade connector 4.8 mm
Voltage/capacitance	12 V / 12 Ah
Deep discharge protection	Yes
Dimensions (L x H x W)	152.4 x 96.5 x 99.1 mm



Safety instructions

- The pump is designed to operate with direct current (DC). Never connect the pump to a power supply with alternating current (AC).
- Do not knock the solar module with your hands, tools or other objects. A damaged solar module cannot be repaired and must be disposed of in an environmentally compatible manner.
- Never open the casing of the device or any of its associated parts unless explicitly indicated in the instructions.
- The pump must not be operated without water as this may cause irreparable damage.
- This device is suitable for pumping water with a minimum temperature of 10°C up to a maximum of 40°C.
- The pump not designed for operation in salt water or for pumping drinking water.
- The device may be used by children from the age of 8 upwards and also by people with physical, sensory or mental disabilities or lacking suitable knowledge and experience, provided they are supervised or have been instructed in the use of the device and understand the resulting hazards. Children must not be allowed to play with the device. Cleaning and user maintenance must not be carried out by children without supervision.
- If the solar module is set up without the module retainer, care must be taken to ensure adequate stability to prevent damage to the solar module.
- Keep children away from the packaging material and small parts. There is a risk of suffocation!
- The battery box must not be placed in direct sunlight or water.



Intended use

This product is designed exclusively for private use in small garden ponds. Direct sunlight is necessary to operate the pump. The battery is charged by direct sunlight. The pump is switched on when the battery voltage is in the operational range. In darkness, the pump is supplied by the battery for up to several hours, depending on the charge level. The pumping capacity can be altered via a potentiometer.

Electronic circuitry protects the battery from deep discharging, overcharging and short circuits.

Caution! The plug connectors are protected from inverse polarity, so do not use force when connecting.

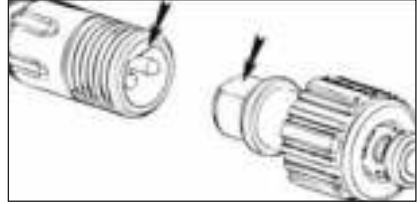

Installation and commissioning

1. Completely unroll the pump connecting cable.
2. Screw the adapter for the extension pipe on to the pump outlet.
3. Connect the appropriate number of extension pipes and attach the selected fountain jet. Attach the extension pipe and pipe adapter to the pump.

Vulkan: Make sure the spray head is not positioned too far above the water surface to maximise the height of the Vulkan fountain.

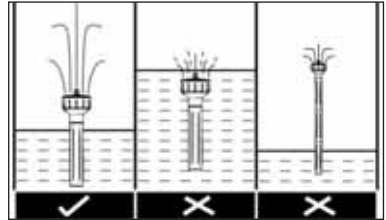

Water bell: The jet attachment should be placed well above the water surface. The size of the water bell can be adjusted by pressing down or lifting up the top part of the jet. The larger the gap for the water outlet, the smaller the water bell.

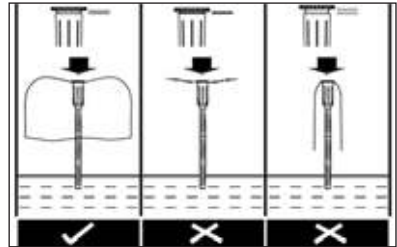

Bubbler jet: Make sure that the six deflector openings of the spray head are always under wa.

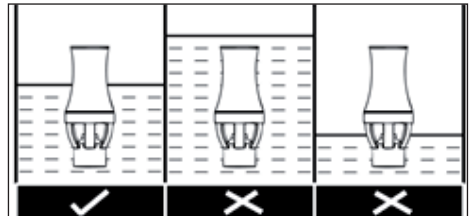

4. Place the pump in the pond. Avoid a position directly on the bottom of the pond, because here the pump will suck in a lot of dirt and become quickly soiled.
5. Put together the solar module retainer (pipes and earth spike) and then attach it to the back of the module.
6. Connect the battery box plug to the solar module and tighten the retaining ring.

1 Operating Manual – SolarMax 2500 Accu

- Now connect the pump plug to the "OUTPUT 1 DC 18V" socket on the battery box.
- Turn the "SYSTEM ON/OFF" switch to "ON". The "SYSTEM" LED indicator lights up GREEN when the battery is charged and the pump can be switched on.
Note: the "SYSTEM" LED indicator is a dual-colour LED. If the display lights up RED then the pump is not working, because the residual charge is insufficient or the battery is being charged for the first time. The battery is charged after less than one day of sunshine. During charging phase, the "CHARGING" LED indicator shows YELLOW, regardless of whether the system is switched on or off. The charging process ends automatically once the battery has been charged to its maximum capacity. The charging of the battery always has priority over operating the pump.
- Activate the output jack 1 (OUTPUT 1) by pressing the ON/OFF button. If the output is switched on (ON) the LED indicator shows GREEN and the pump starts working.
To stop the pump, switch off the output jack 1 by pressing the ON/OFF button.
- The pump connected to the output jack 1 can be operated either in continuous mode or interval mode with the "TIMER ON/OFF" button.
 - TIMER OFF continuous mode, i.e. interval mode is deactivated and the pump runs continuously. This mode is only available when the SYSTEM LED indicator is showing green.
 - TIMER ON interval mode, i.e. the pump operates for 10 minutes per hour. This mode is useful for saving battery capacity, e.g. on cloudy days.
- Output jack 2 (OUTPUT 2) provides of 6 volt DC supply for optional ancillary devices, for example, LED lighting. This jack does not have a timer function.
- Place the solar module in a sunny, shadow-free place.
- Ensure that the solar pump is always fully submerged in the water.
- The SolarMax 2500 Accu fountain set is now ready for operation.



Note

The pump has a built-in dry running protection function. Two sensor points are provided on one side of the pump body (not visible from the outside). If one or both of the sensor points is not under the water, the pump will stop working.

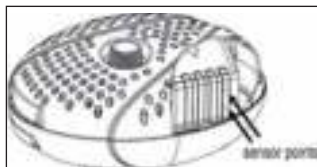

Care and maintenance

Solar module

Dust, dirt and leaf deposits can build up on the solar module. You can remove these with a microfibre cloth and glass cleaner.

Solar pump

Should the pump start to lose pumping capacity or after a period of time stop working, then please clean the pump as follows.

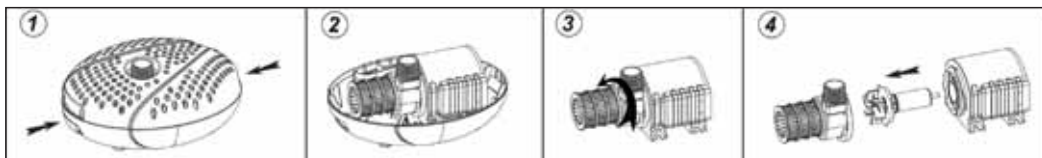

- Disconnect the pump cable from the solar module.
- Unlock the top and bottom parts of the pump housing by pressing the clasps on the two opposite sides of the housing and then lift off the top part of the housing (see Figs. 1 and 2)
- Take out the pump and open the rotor cover by turning it anticlockwise (see Fig. 3)
- Pull out the rotor from the rotor bay (see Fig. 4)
- Clean and wash the individual components.
- Reassemble the pump in reverse order

Caution! During cleaning, please be careful not to damage the ceramic shaft. It can be easily broken.

Protect the pump and battery box from frost!

The pump should not be operated during the cold winter months. Clean the pump with warm water and store the whole system in a frost-free place. The battery box should ideally be stored in a fully charged state.

Replacing the battery

1. Remove the 6 screws on the bottom of the battery box cover and take off the cover.
2. Pull off the red or brown cable clamp on the positive battery terminal (+) and then the blue cable clamp on the negative battery terminal (-).
3. Take out the old battery and insert the new battery.
4. Attach the blue cable clamp on the negative battery terminal (-) and then the red or brown cable clamp on the positive battery terminal (+).
5. The battery box is now ready for operation again.

TROUBLESHOOTING



Problem	Possible cause	Remedy
The pump is not running	The solar module is not connected	Check the electrical connection between the battery box and the solar module.
	The system switch is on "OFF"	Turn the system switch to "ON"
	The timer switch is on "ON".	Turn the timer switch to "OFF"
	The dry running protection has activated	Make sure the pump is fully submerged in water.
	The battery is worn out	Replace the battery
	The impeller is stuck	Clean the pump as described under "Cleaning and maintenance"
The system indicator LED is on RED	There is not enough sunshine to charge the battery,	wait for the sun to shine so that the battery can recharge
The pump is running but no water is coming out	The pump outlet or fountain jet is blocked	Clean the pump outlet, riser pipes and fountain jet.

2

Warranty

We offer a warranty of two years on workmanship and materials from the date of purchase. To make a claim on the warranty, the original sales receipt must be enclosed. Warranty repairs may only be carried out by an authorised customer service provider. This warranty does not cover: ordinary wear and tear, alterations, reworking, damage due to negligence, third parties and applications for which the product has not been designed, partially or completely disassembled products..

Environmental protection

	<p>1. Product: Old electrical equipment should not be disposed of with the household waste. Before disposing of your old equipment at your local recycling centre, remove the batteries and dispose of them separately from the product! Further information can be obtained from your equipment dealer or waste disposal company.</p>
	<p>2. Product: End-consumers are legally required to return used batteries under the Battery Directive! You can hand in your used batteries free of charge at your local municipal collection points or anywhere where batteries are sold. Disposal via the household waste is prohibited!!</p>

Conformity declaration

The undersigned company UBBINK GARDEN BV declares on its own responsibility that the device SolarMax 2500 Accu satisfies the requirements of the European Directive 2014/30/EU (Electromagnetic Compatibility). The following harmonised standards were applied:

EN 61000-6-3:2007+A1:2011

EN 61000-3-2:2014

EN 61000-3-3:2013

EN 61000-6-1:2007

2 Gebrauchsanweisung SolarMax 2500 Accu

Mit dieser Gebrauchsanweisung erhalten Sie wichtige Informationen, die hilfreich sind für die Inbetriebnahme der Springbrunnenpumpe SolarMax 2500 Accu. Bitte lesen Sie die Gebrauchsanweisung sorgfältig vor Inbetriebnahme der Solareinheit, und bewahren Sie diese gut auf.

Lieferumfang

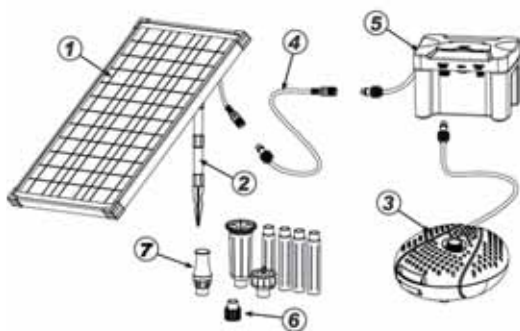

1. Solarmodul
2. Modulhalterung (Rohre, Erdspieß)
3. Solarpumpe mit 5 m Anschlussleitung
4. Verlängerungskabel
5. Akku-Box
6. Adapter Verlängerungsrohr
7. Verlängerungsrohre (4 St.) und Düsenaufsätze (3 St.)

Technische Daten

Modell	SolarMax 2500 Accu
Artikel-Nr.	13511183
Solarmodul	
Nennleistung	35 W
Nennspannung	DC 18 V
Nennstrom	2025 mA
Schutzklasse	III
Schutzart	IP65
Temperaturbereich	-30°C bis +75°C
Pumpe	
Betriebsspannung	DC 18 V
Betriebsstrom	900 mA
Max. Fördermenge (Qmax)	2.480 l/h
Max. Förderhöhe (Hmax)	2.1 m
Schutzklasse	III
Schutzart	IP68
Betriebstemperatur	+5°C bis +40°C
Trockenlaufschutz	ja

Anschlusskabel	5 m
Akku-Box	
Anschlusskabel	5 m
Schutzklasse	III
Schutzart	IP44
Betriebstemperatur	-5°C bis +40°C
Ladespannung	DC 18 V
Nennleistung	50 W
Ausgangsspannung 1	DC 18 V
Ausgangsspannung 2	DC 6 W
Akkumulator	
Kategorie	Bleiakku, wiederaufladbar
Technologie	Blei-Vlies (AGM)
Anschluss	Flachstecker 4,8 mm
Spannung/Kapazität	12 V / 12 Ah
Tiefentladeschutz	Ja
Abmessungen (L x H x B)	152,4 x 96,5 x 99,1 mm



Sicherheitshinweise

- Die Pumpe ist für den Betrieb mit Gleichstrom (DC) konstruiert. Schließen Sie die Pumpe auf keinen Fall an eine Netzstromversorgung mit Wechselstrom (AC) an.
- Schlagen Sie nicht mit Händen, Werkzeugen oder anderen Gegenständen auf das Solarmodul. Ein beschädigtes Solarmodul kann nicht mehr repariert und muss umweltgerecht entsorgt werden.
- Öffnen Sie niemals das Gehäuse des Gerätes oder dessen zugehörige Teile, wenn nicht ausdrücklich in der Gebrauchsanweisung darauf hingewiesen wird.
- Die Pumpe darf nicht ohne Wasser betrieben werden, das kann zu irreparablen Schäden führen.
- Dieses Gerät ist zur Pumpen von Wasser mit einer Temperatur von min. 5°C bis max. 40°C geeignet.
- Die Pumpe ist nicht für den Betrieb in Salzwasser und nicht zur Förderung von Trinkwasser bestimmt.
- Dieses Gerät kann von Kindern ab 8 Jahren und darüber sowie von Personen mit verringerten physischen, sensorischen oder mentalen Fähigkeiten oder Mangel an Erfahrung und Wissen benutzt zu werden, wenn sie beaufsichtigt oder bezüglich des sicheren Gebrauchs des Gerätes unterwiesen wurden und die daraus resultierenden Gefahren verstehen. Kinder dürfen nicht mit dem Geräte spielen. Reinigung und Benutzerwartung dürfen nicht von Kindern ohne Beaufsichtigung durchgeführt werden.
- Wird das Solarmodul ohne Modulhalterung aufgestellt, muss auf eine ausreichende Standfestigkeit geachtet werden, um Beschädigungen am Solarmodul zu vermeiden.
- Halten Sie Kinder von Kleinteilen und Verpackungsmaterial fern. Es besteht Erstickengefahr!
- Die Akku-Box darf nicht in der prallen Sonne oder im Wasser aufgestellt werden.



Bestimmungsgemäße Verwendung

Dieses Produkt ist ausschließlich für den privaten Einsatz an kleinen Gartenteichen konzipiert. Zum Betrieb der Pumpe ist direkte Sonneneinstrahlung erforderlich. Bei Sonneneinstrahlung wird der Akku geladen. Ist die Akkuspannung im betriebsfähigen Bereich, wird die Pumpe eingeschaltet. Bei Dunkelheit wird die Pumpe über den Akku versorgt, je nach Ladezustand bis zu mehreren Stunden. Die Förderleistung der Pumpe kann über ein Potentiometer verändert werden.

Der Akku wird durch die Elektronik vor Tiefentladung, Überladung und Kurzschluss geschützt.

Achtung! Die Steckverbindungen sind verpolungsgeschützt, darum beim Einstecken keine Gewalt anwenden.

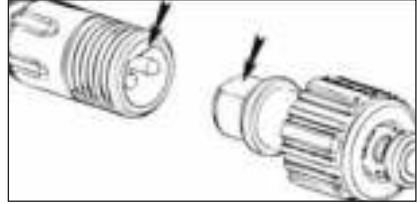

Montage und Inbetriebnahme

1. Rollen Sie das Anschlusskabel der Pumpe ganz aus.
2. Schrauben Sie den Adapter für die Verlängerungsröhre auf den Pumpenausgang.
3. Stecken Sie die geeignete Anzahl Verlängerungsröhre zusammen und setzen die ausgewählte Springbrunnendüse auf. Stecken Sie die Rohrverlängerung auf den Rohradapter an der Pumpe.

Vulkan: stellen Sie sicher, dass sich der Sprühkopf nicht zu weit über der Wasseroberfläche befindet, um so die Höhe der Vulkan-Fontäne zu maximieren.

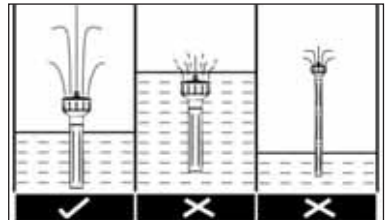

Wasserglocke: der Düsenaufsatz sollte weit über der Wasseroberfläche platziert sein. Die Größe der Wasserglocke kann durch Herunterdrücken oder Anheben des Düsenoberteils eingestellt werden. Je größer der Spalt für den Wasseraustritt, desto kleiner die Wasserglocke.

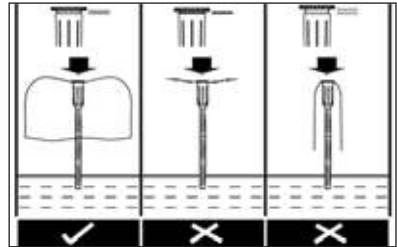

Schaumspuder: achten Sie darauf, dass sich die sechs strömungsablenkenden Öffnungen des Düsenkopfes immer unter Wasser befinden.

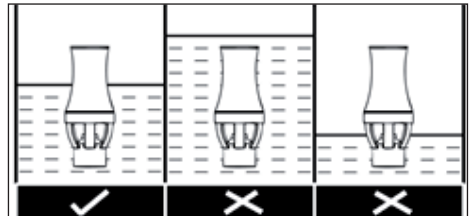

4. Platzieren Sie die Pumpe im Teich. Vermeiden Sie einen Standort direkt auf dem Teichgrund, da hier besonders viel Schmutz durch die Pumpe angesaugt wird und diese dann schnell verschmutzt.
5. Stecken Sie Modulhalterung des Solarmoduls (Rohre und Erdspeiß) zusammen und befestigen Sie diese an der Rückseite des Solarmoduls.

2 Gebrauchsanweisung SolarMax 2500 Accu

- Verbinden Sie nun den Stecker der Pumpe mit der Buchse „OUTPUT 1 DC 18V“ an der Akku-Box.
- Stellen Sie den Schalter „SYSTEM ON/OFF“ auf „ON“. Die LED-Anzeige „SYSTEM“ leuchtet GRÜN wenn der Akku geladen ist und die Pumpe eingeschaltet werden kann.
Hinweis: die LED-Anzeige „SYSTEM“ ist zweifarbig. Leuchtet die Anzeige ROT, dann arbeitet die Pumpe nicht, weil der Akku zu wenig Restladung hat oder zum ersten Mal aufgeladen wird. Nach weniger als einem Tag mit Sonnenschein ist der Akku aber aufgeladen. Die LED-Anzeige „CHARGING“ leuchtet während der Ladephase GELB, unabhängig davon ob das System ein- oder ausgeschaltet ist. Der Ladevorgang wird automatisch beendet, wenn der Akku bis zu seiner maximalen Ladekapazität aufgeladen ist. Das Aufladen des Akkus hat immer Priorität vor dem Betrieb der Pumpe.
- Aktivieren Sie die Ausgangsbuchse 1 (OUTPUT 1) durch Drücken der Taste ON/OFF. Ist der Ausgang eingeschaltet (ON) leuchtet die Anzeige GRÜN und die Pumpe beginnt zu arbeiten. Um die Pumpe zu stoppen, schalten Sie die Ausgangsbuchse 1 durch Drücken der Taste ON/OFF aus.
- Mit der Taste „TIMER ON/OFF“ kann die an der Ausgangsbuchse 1 angeschlossene Pumpe im Dauer- oder Intervallmodus betrieben werden.
 - TIMER OFF Dauerbetrieb, d.h. der Intervallmodus ist deaktiviert und die Pumpe läuft permanent. Dieser Modus steht nur zur Verfügung, wenn die SYSTEM-Anzeige grün leuchtet.
 - TIMER ON Intervall betrieb, d.h. die Pumpe läuft 10 Minuten pro Stunde. Dieser Modus ist nützlich um Akku-Kapazität zu sparen, z. B. an bewölkten Tagen.
- Die Ausgangsbuchse 2 (OUTPUT 2) bietet eine 6 Volt-Gleichstromversorgung für optionalen Zusatzgeräte, wie z. B. LED-Beleuchtung.
Diese Buchse besitzt keine Timerfunktion.
- Stellen Sie das Solarmodul an einen sonnigen, schattenfreien Platz auf.
- Stellen Sie sicher, dass die Solarpumpe immer vollständig in Wasser eingetaucht ist.
- Das Solar-Springbrunnenset SolarMax 2500 Accu ist jetzt betriebsbereit.



Hinweis

Die Pumpe hat eine eingebaute Trockenlaufschutzfunktion. Dafür befinden sich auf einer Seite des Pumpenkörpers zwei Sensorpunkte (von außen nicht sichtbar). Ist einer oder sind beide Sensorpunkte nicht unter Wasser, hört die Pumpe auf zu arbeiten.

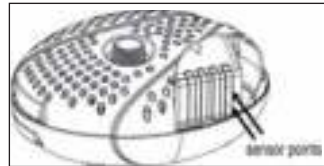

Pflege und Wartung

Solarmodul

Auf dem Solarmodul können sich Ablagerungen von Staub, Schmutz oder Laub bilden. Diese können Sie mit einem Mikrofaser Tuch und Glasreiniger entfernen.

Solarpumpe

Wenn die Pumpe Förderleistung verliert oder nach einer bestimmten Zeit nicht mehr funktioniert, dann reinigen Sie bitte die Pumpe wie folgt.

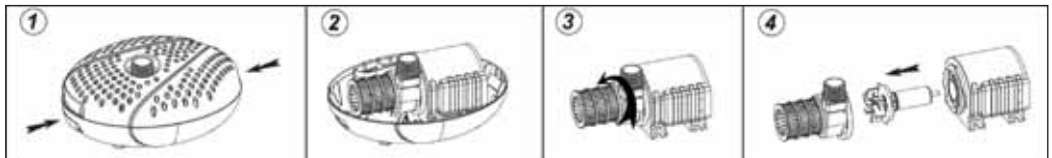

- Trennen Sie das Pumpenkabel vom Solarmodul.
- Entriegeln Sie den oberen und unteren Teil des Pumpengehäuses durch Drücken der Schnallen an den beiden gegenüberliegenden Seiten des Pumpengehäuses und heben Sie dann den oberen Teil des Pumpengehäuses ab (siehe Abb. 1 und 2)
- Nehmen Sie die Pumpe heraus und öffnen Sie die Rotorabdeckung durch Drehen gegen den Uhrzeigersinn (siehe Abb. 3)
- Ziehen Sie den Rotor aus dem Rotorschacht (siehe Abb. 4)
- Reinigen und waschen Sie die einzelnen Teile.
- Montieren Sie die Pumpe in umgekehrter Reihenfolge

Achtung! Bei Reinigungsarbeiten bitte Vorsicht mit der Keramikwelle. Diese kann leicht brechen.

Pumpe und Akku-Box vor Frost schützen!

In den kalten Wintermonaten sollte die Pumpe außer Betrieb genommen werden. Reinigen Sie die Pumpe mit lauwarmen Wasser bewahren Sie das gesamte System an einem frostfreien Ort auf. Die Akku-Box sollte möglichst im vollgeladenen Zustand aufbewahrt werden.

2 Gebrauchsanweisung SolarMax 2500 Accu

Batteriewechsel

1. Entfernen Sie die 6 Schrauben an der Deckelunterseite der Akku-Box und nehmen Sie die Abdeckung ab.
2. Ziehen die Klemme des roten bzw. braunen Kabels am Plus-Pol (+) und anschließend die Klemme des blauen Kabels am Minus-Pol (-) des Akkus ab.
3. Entnehmen die alte Batterie und setzen Sie die Batterie ein.
4. Stecken Sie die Klemme des blauen Kabels am Minus-Pol (-) und anschließend die Klemme des roten bzw. braunen Kabels am Plus-Pol (+) des Akkus auf.
5. Die Akku-Box ist jetzt wieder betriebsbereit.

Fehlerbehebung



Problem	Mögliche Ursache	Lösung
Pumpe läuft nicht	Keine Verbindung mit dem Solarmodul	Die elektrische Verbindung zwischen Akku-Box und Solarmodul prüfen.
	System--Schalter ist auf "OFF"	System--Schalter auf "ON" stellen
	Timer-Schalter ist auf "ON".	Timer-Schalter auf "OFF" stellen
	Trockenlaufschutz hat reagiert	Sicherstellen, dass die Pumpe vollständig in Wasser eingetaucht ist.
	Akku zu alt	Akku ersetzen
	Laufgrad blockiert	Pumpe reinigen, so wie unter "Reinigung und Wartung" beschrieben
System-Anzeige zeigt ROT	Zu wenig Sonnenschein um den Akku aufzuladen,	Warten auf Sonnenschein, damit sich der Akku wieder aufladen kann
Pumpe läuft, aber es kommt kein Wasser	Pumpenausgang oder Springbrunnendüse verstopft	Den Pumpenausgang, Steigrohre und Springbrunnendüse reinigen.

2

Garantie

Auf dieses Produkt gewähren wir Ihnen eine Garantie von 2 Jahren auf Verarbeitung und Material, die ab Kaufdatum gilt. Für die Inanspruchnahme der Garantie muss als Nachweis der Original-Kaufbeleg beigefügt werden. Garantiereparaturen dürfen ausschließlich von einem autorisierten Kundendienst durchgeführt werden. Ausgeschlossen von dieser Garantie sind normaler Verschleiß, Veränderungen, Überarbeitungen, Beschädigungen aufgrund von Unachtsamkeit, Fremdeinwirkung, Anwendungsbereiche, für die das Produkt nicht ausgelegt ist, oder komplett oder teilweise demontierte Produkte.

Fachgerechte Entsorgung

	1. Produkt: Elektroaltgeräte sollen nicht mit dem Hausmüll entsorgen werden. Bevor Sie das Altgerät zu Ihrer örtlichen Sammelstelle bringen, entnehmen Sie die eingeleigten Akkus und entsorgen Sie diese getrennt vom Produkt! Weitere Auskünfte erhalten Sie von Ihren Händler oder Entsorgungsunternehmen.
	2. Produkt: Gemäß Batterieverordnung sind Endverbraucher gesetzlich zur Rückgabe gebrauchter Akkus verpflichtet! Ihre verbrauchten Akkus können Sie unentgeltlich bei den Sammelstellen Ihrer Gemeinde, oder überall dort abgeben, wo Akkus verkauft werden. Eine Entsorgung über den Hausmüll ist untersagt!

Konformitätserklärung

Die unterzeichnete Firma UBBINK GARDEN BV erklärt in eigener Verantwortung, dass das Gerät SolarMax 2500 Accu die Anforderungen der EG-Richtlinie 2014/30/EU (Elektromagnetische Verträglichkeit) erfüllt. Die folgenden harmonisierten Normen wurden angewandt:

EN 61000-6-3:2007+A1:2011

EN 61000-3-2:2014

EN 61000-3-3:2013

EN 61000-6-1:2007

3 Bedieningshandleiding SolarMax 2500 Accu

Met deze gebruiksaanwijzing ontvangt u belangrijke informatie die nuttig is voor het opstarten van de pomp van de fontein SolarMax 2500 Accu. Lees voordat u het zonnepaneel in gebruik neemt eerst de gebruiksaanwijzing zorgvuldig door en bewaar deze dan goed.

Inhoud van de levering

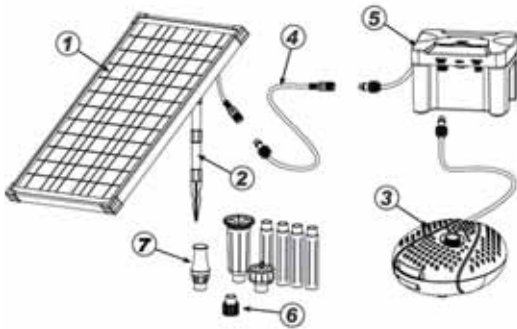

1. Zonnepaneel
2. Modulehouder (buizen, grondanker)
3. Zonnepomp met 5 m aansluitkabel
4. Verlengkabel
5. Accubox
6. Adapter voor de verlengbuis
7. Verlengbuizen (4 st.) en sproeikoppen (3 st.)

Technische gegevens

SolarMax 2500 Accu	
Artikelnr.	13511183
Zonnepaneel	
Nominaal vermogen	35 W
Nominale spanning	DC 18 V
Nominale stroom	2025 mA
Beschermingsklasse	III
Type bescherming	IP65
Temperatuurbereik	-30° C tot +75° C
Pomp	
Werkspanning	DC 18 V
Werkstroom	900 mA
Max. pompvermogen (Qmax)	2.480 l/h
Max. opvoerhoogte (Hmax)	2,1 m
Beschermingsklasse	III
Type bescherming	IP68
Bedrijfstemperatuur:	+5° C tot +40° C
Droogloopbeveiliging	ja

Aansluitkabel	5 m
Accubox	
Aansluitkabel	5 m
Beschermingsklasse	III
Type bescherming	IP44
Bedrijfstemperatuur:	-5° C tot +40° C
Laadspanning	DC 18 V
Nominaal vermogen	50 W
Uitgangsspanning 1	DC 18 V
Uitgangsspanning 2	DC 6 W
Oplaadbare batterij	
Categorie	Loden accu, oplaadbaar
Technologie	Loodzuur (AVA)
Aansluiting	Platte stekker 4,8 mm
Voltage / capaciteit	12 V / 12 Ah
Bescherming tegen diep ontladen	ja
Afmetingen (L x H x B)	152,4 x 96,5 x 99,1 mm



Veiligheidsinstructies

- De pomp is ontworpen voor werking met gelijkstroom (DC). Sluit de pomp nooit aan op netvoeding met wisselstroom (AC).
- Sla nooit met uw hand, gereedschap of een ander object tegen het zonnepaneel. Een beschadigd zonnepaneel is niet te repareren en moet op milieuvriendelijke wijze tot afval worden verwerkt.
- Maak de behuizing van het apparaat of onderdelen ervan nooit open, als daar in de gebruiksaanwijzing niet uitdrukkelijk op gewezen wordt.
- De pomp mag niet draaien zonder water, dit kan leiden tot onherstelbare schade.
- Dit apparaat is ontworpen om water te pompen bij een temperatuur van min. 5° C tot max. 40° C.
- De pomp is niet bedoeld voor gebruik in zout water en ook niet voor het oppompen van drinkwater.
- Dit apparaat kan worden gebruikt door kinderen vanaf 8 jaar oud, door mensen met verminderde fysieke, zintuiglijke of geestelijk vermogens of door personen die niet over de hiervoor benodigde ervaring en kennis beschikken, mits hierbij op al deze mensen toezicht wordt gehouden. Daarnaast moet er aan de betrokkenen worden uitgelegd hoe dit apparaat veilig te gebruiken is en wat daarbij de mogelijke gevaren zijn. Kinderen mogen niet met het apparaat spelen. Kinderen mogen het apparaat niet schoonmaken of er onderhoudswerkzaamheden aan verrichten zonder dat er daarbij toezicht op hen is.
- Wanneer het zonnepaneel wordt geplaatst zonder modulehouder, moet erop worden gelet dat het voldoende stabiel komt te staan, om schade aan het zonnepaneel te voorkomen.
- Zorg dat montage- en verpakkingsmateriaal uit de buurt van kinderen is en blijft. Gevaar voor verstikking!
- De accubox mag niet in het directe zonlicht of in het water worden gezet.



Normaal gebruik van de installatie

Dit product is uitsluitend bedoeld voor privégebruik in kleine tuinvijvers. Om de pomp te laten werken is direct zonlicht vereist. Bij blootstelling aan zonlicht wordt de accu geladen. Zodra de spanning van de accu een bedrijfsklaar niveau heeft bereikt, wordt de pomp ingeschakeld. Bij duisternis krijgt de pomp van stroom van de accu, afhankelijk van de status van de lading tot enkele uren. Het pompvermogen kan worden gewijzigd via een potentiometer.

De accu wordt door de elektronica beschermd tegen diep ontladen, overbeladen en kortsluiting.

Attentie! De stekerverbindingen zijn beschermd tegen verkeerd ompolen; gebruik daarom geen geweld wanneer u ze aanbrengt.

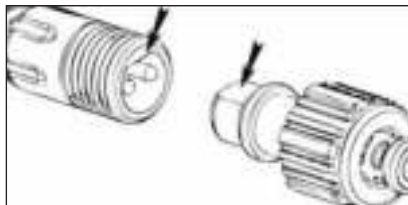

Montage en ingebruikname

1. Rol de verbindingkabel van de pomp volledig uit.
2. Schroef de adapter voor de verlengbuizen op de uitlaat van de pomp.
3. Schuif het benodigde aantal verlengbuizen in elkaar en zet daar de door u gekozen sproeiersproeier op. Breng de op die manier verlengde buis aan op de adapter voor de buis op de pomp.

Vulcan: controleer of de sproeikop zich niet te ver boven het wateroppervlak bevindt, om de Vulcan fontein maar van een zo groot mogelijke hoogte te laten neerkomen.

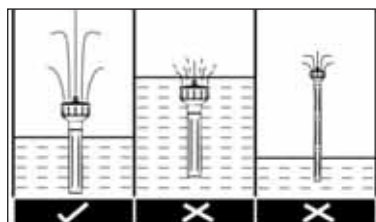

Waterbel: de sproeikop moet ver boven het wateroppervlak worden geplaatst.

De grootte van de waterbel kan worden afgesteld door het bovenste gedeelte van de sproeier omlaag of omhoog te duwen. Hoe groter de spleet van de wateruitlaat, des te kleiner de waterbel zal zijn.

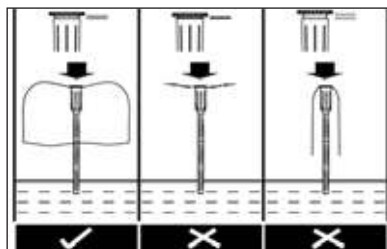

Schuimborrelaar: controleer of de zes openingen in de sproeier die de stroom aftakken zich altijd onder het water bevinden.

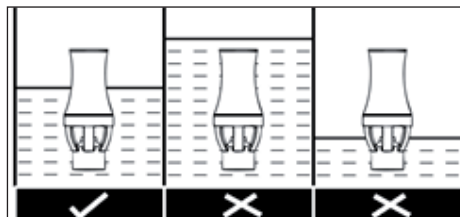

4. Plaats de pomp in de vijver. Een plek direct op de bodem van de vijver kunt u beter vermijden, omdat daar altijd veel vuil door de pomp wordt aangezogen, met als gevolg dat deze snel verstopt raakt.
5. Zet de houder van de module van het zonnepaneel (buizen en grondanker) in elkaar en bevestig dit dan zo aan de achterkant van het zonnepaneel.
6. Steek de stekker van de accubox in het zonnepaneel en draai de borgring dan vast.

3 Bedieningshandleiding SolarMax 2500 Accu

7. Doe de stekker van de pomp in het stopcontact „OUTPUT 1 DC 18V“ op de accubox.
8. Zet de schakelaar „SYSTEM on/off“ op „ON“. Het LED-lampje „SYSTEM“ brandt groen zodra de accu is opgeladen en de pomp kan worden ingeschakeld.
Opmerking: het LED-lampje „SYSTEM“ is tweekleurig. Geef het lampje ROOD licht, dan zal de pomp niet werken omdat de accu nog maar weinig lading heeft of voor het eerst wordt opgeladen. Om de accu volledig op te laden, hoeft het systeem niet eens een hele dag in de zon te staan. Het LED-lampje „CHARGING“ geeft tijdens het laden een geel licht, ongeacht of het systeem ingeschakeld is of niet. Het laden stopt automatisch als de accu tot zijn maximale laadcapaciteit is opgeladen. Het opladen van de accu altijd heeft voorrang op het laten draaien van de pomp.
9. Activeer uitgangsbuis 1 (OUTPUT 1) door op ON/OFF te drukken. Wanneer de uitgang ingeschakeld (ON) is, geeft het indicatielampje GROEN licht en begint de pomp te draaien. Om de pomp stil te zetten, zet u uitgangsbuis 1 uit door op ON/OFF te drukken.
10. Met de knop „TIMER ON/OFF“ kan de pomp die op uitgangsbuis 1 is aangesloten in de continue of de intervalmodus draaien.
 - TIMER OFF Continue modus, d.w.z. de intervalmodus is gedeactiveerd en de pomp loopt permanent. Deze modus is alleen beschikbaar als het SYSTEM-lampje groen licht geeft.
 - TIMER ON Intervalmodus, d.w.z. de pomp loopt 10 minuten per uur. Deze modus is handig om de capaciteit van de accu te ontzien, bijv. op bewolkte dagen.
11. De uitgangsbuis 2 (OUTPUT 2) geeft een 6-volts DC-voeding voor extra aangeschafte apparatuur, zoals LED-verlichting. Deze aansluiting heeft geen timerfunctie.
12. Plaats het zonnepaneel op een zonnige, schaduwvrije plek.
13. Zorg ervoor dat de zonnepomp altijd volledig in het water is ondergedompeld.
14. De zonne-fonteinset SolarMax 2500 Accu is nu klaar voor gebruik.



Opmerking

De pomp heeft een ingebouwde bescherming tegen drooglopen. Daarvoor bevinden zich aan de ene kant van de behuizing van de pomp twee sensorpunten (van buitenaf niet zichtbaar). Zodra één van beide sensorpunten niet langer onder water staat, stopt de pomp vanzelf.

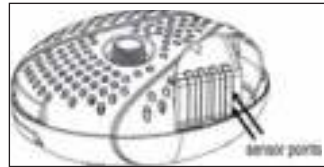

Ponderhoud en service

Zonnepaneel

Er kunnen zich op het zonnepaneel afzettingen vormen van stof, vuil of bladeren. Deze kunt u met een microvezeldoekje en wat glasreiniger verwijderen.

Zonnepomp

Wanneer de capaciteit van de pomp minder wordt of deze na een bepaalde tijd helemaal niet meer loopt, moet u de pomp als volgt schoonmaken.

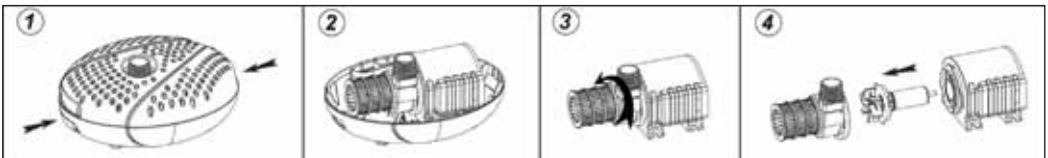

- 1) Maak de kabel van de pomp los van het zonnepaneel.
- 2) Het bovenste en onderste deel van de behuizing moet u ontgrenzelen door de sluitingen aan de beide tegenoverliggende zijden daarvan in te drukken en vervolgens het bovenste gedeelte eraf te halen (zie afb. 1 en 2).
- 3) Neem de pomp eruit en haal de afdekplaat van de rotor los door deze tegen de wijsers van de klok in te draaien (zie afb. 3)
- 4) Trek de rotor uit zijn sleuf (zie afb. 4)
- 6) Maak de diverse onderdelen schoon en spoel ze af.
- 7) Monteer de pomp in omgekeerde volgorde

Attentie! Wees bij het schoonmaken altijd voorzichtig met de keramische as. Deze raakt gemakkelijk beschadigd.

De pomp en de accubox beschermen tegen vorst!

In de koude wintermaanden moet de pomp buiten bedrijf worden gesteld. Maak de pomp schoon met lauw water en bewaar het gehele systeem op een vorstvrije plek. De accubox moet liefst in volgeladen toestand worden opgeslagen.

3 Bedieningshandleiding SolarMax 2500 Accu

Vervanging van de accu

1. Verwijder de zes schroeven onder het batterijklepje van de accubox en verwijder het klepje dan.
2. Trek de klem van de rode of bruine kabel aan de pluspool (+) los en vervolgens ook de klem van de blauwe kabel aan de minpool (-) van de accu.
3. Neem de oude accu weg en zet er de nieuwe voor in de plaats.
4. Breng de klem van de blauwe kabel aan op de minpool (-) en vervolgens de klem van de rode of bruine kabel op de pluspool (+) van de accu.
5. De accubox is nu weer gereed voor gebruik.

PROBLEEM OPLOSSEN



Probleem	Mogelijke oorzaak	Oplossing
De pomp loopt niet	Geen verbinding met het zonnepaneel	De elektrische verbinding tussen accubox en zonnepaneel controleren.
	Systeemknop staat op "OFF"	Systeemknop op "ON" zetten
	Timerschakelaar staat op "ON".	Timerschakelaar op "OFF" zetten
	Droogloopbeveiliging heeft gereageerd	Zorg ervoor dat de pomp volledig in het water is ondergedompeld.
	Accu te oud	Accu vervangen
	Schoepenwiel geblokkeerd	Reinig de pomp zoals beschreven in "Schoonmaken en onderhoud"
Systeemplampje licht ROOD op	Niet genoeg zonlicht om de accu te laden	Wacht tot de zon weer gaat schijnen, zodat de accu kan worden opgeladen
De pomp loopt, maar er komt geen water	Pompuitgang of fonteinsproeier is verstopt	Reinig de uitgang van de pomp, de stijgleidingen en de fonteinsproeier.

2

Garantie

Voor dit product verlenen wij een garantie van 2 jaar op materiaal- of fabricagefouten, geldig vanaf de datum van aankoop. Om een beroep op garantie te kunnen doen, moet het originele aankoopbewijs worden overlegd. Reparaties onder garantie mogen uitsluitend worden uitgevoerd door een daartoe bevoegde servicedienst. Uitgesloten van deze garantie zijn beschadigingen die het gevolg zijn van normale slijtage, eigenmachtig aangebrachte wijzigingen of revisies, schade veroorzaakt door onzorgvuldigheid, externe invloeden of door vormen van toepassing waarvoor het product niet ontworpen is, of producten die geheel of gedeeltelijk werden gedemonteerd.

Milieubescherming

	1. PProduct: Afgedankte elektrische apparatuur mag niet met huishoudelijk afval worden weggegooid. Voordat u het oude apparaat inlevert bij het inzamelpunt bij u in de buurt, moet u daar eerst de batterijen uit verwijderen en deze apart afgeven bij het milieudepot! Neem voor meer informatie contact op met uw dealer of het afvalverwerkingsbedrijf.
	2. Product: Eindgebruikers zijn volgens de wet verplicht opgebruikte accu's in te leveren. Uw opgebruikte accu's kunt u kosteloos inleveren bij de inzamelpunten bij u in de gemeente en verder overal waar accu's worden verkocht. Ze mogen niet met het normale huisvuil worden meegegeven!

Conformiteitsverklaring

De ondergetekende bedrijf UBBINK GARDEN BV verklaart op eigen verantwoordelijkheid dat de apparatuur SolarMax 2500 Accu voldoet aan de eisen van EU-richtlijn 2014/30/EG (elektromagnetische compatibiliteit). De volgende geharmoniseerde normen zijn toegepast:

EN 61000-6-3:2007+A1:2011

EN 61000-3-2:2014

EN 61000-3-3:2013

EN 61000-6-1:2007

La présente notice d'utilisation vous fournit des informations importantes et utiles pour la mise en service de la pompe pour fontaine SolarMax 2500 Accu. Veuillez lire attentivement cette notice d'utilisation avant la mise en service de l'unité solaire et la conserver soigneusement.

Contenu à la livraison

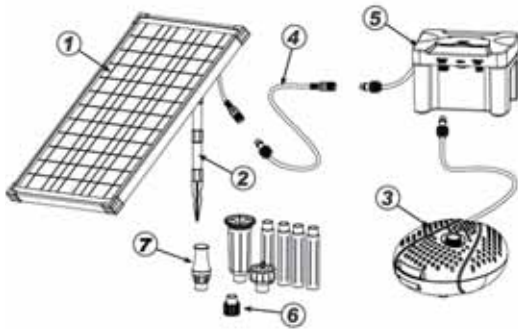

1. Module solaire
2. Support de module (tubes, piquet de terre)
3. Pompe solaire avec câble de raccordement de 5 m
4. Câble de rallonge
5. Bloc accumulateur
6. Adaptateur tube de rallonge
7. Tube de rallonge (4 pc) et ajutages (3 pc)

Données techniques

SolarMax 2500 Accu	
N° d'article	13511183
Module solaire	
puissance nominale	35 W
tension nominale	DC 18 V
courant nominal	2025 mA
Classe de protection	III
Indice de protection	IP65
Plage de température	de -30°C bis +75°C
Pompe	
Tension de service	DC 18 V
Courant de service	900 mA
Débit maximal (Qmax)	2.480 l/h
Hauteur de refoulement (Hmax)	2.1 m
Classe de protection	III
Indice de protection	IP68
Température de service	de +5°C bis +40°C
Protection contre la marche à vide	ja

Câble de branchement	5 m
Bloc accumulateur	
Câble de branchement	5 m
Classe de protection	III
Indice de protection	IP44
Température de service	de -5°C à +40°C
Tension de charge	DC 18 V
Puissance nominale	54 W
Tension de sortie	DC 18 V
Tension de sortie 2	DC 6 W
Accumulateur	
Catégorie	Accu de plomb, rechargeable
Technologie	Plomb-gel et feutre (AGM)
Raccordement	Connecteur plat 4,8 mm
Tension/capacité	12 V / 12 Ah
Protection contre les décharges profondes	Oui
Dimensions (L x l x I)	152,4 x 96,5 x 99,1 mm



Consignes de sécurité

- La pompe a été conçue pour fonctionner sur du courant continu (DC). Ne connectez en aucun cas la pompe à une alimentation électrique de courant alternatif (AC).
- N'assénez pas de coups au module solaire, que ce soit avec vos mains, des outils ou d'autres objets. Un module solaire endommagé ne peut plus être réparé et doit être éliminé en respectant l'environnement.
- N'ouvrez jamais le boîtier de l'appareil ou des pièces de celui-ci, sauf instruction expresse dans la notice d'utilisation.
- La pompe ne peut pas fonctionner sans eau, cela peut entraîner des dégâts irréversibles.
- Cet appareil est destiné à pomper de l'eau d'une température de min. 5 °C à max. 40 °C.
- La pompe n'est pas destinée à être utilisée dans de l'eau de mer ni à l'acheminement d'eau potable.
- Cet appareil peut être utilisé par des enfants de 8 ans et plus ainsi que par des personnes aux capacités physiques, sensorielles ou mentales réduites ou manquant d'expérience et de connaissances du moment qu'ils sont sous surveillance ou ont été informés de l'utilisation sûre de l'appareil et comprennent les dangers pouvant en résulter. Les enfants ne sont pas autorisés à jouer avec l'appareil. Le nettoyage et l'entretien ne peuvent pas être réalisés par des enfants sans surveillance.
- Si le module solaire est installé sans support de module, il faut s'assurer de sa bonne stabilité afin d'éviter qu'il soit endommagé.
- Conservez les petites pièces et le matériel d'emballage hors de portée des enfants. Il existe un risque de suffocation !
- Le bloc-accumulateur ne peut pas être placé en plein soleil ni être plongé dans l'eau.



Utilisation conforme

Ce produit est exclusivement réservé à un usage privé dans de petits étangs de jardin. Pour que la pompe fonctionne, une exposition directe aux rayons du soleil est nécessaire. L'accu se charge sous l'effet des rayons du soleil. Si la tension de l'accu se trouve dans la zone autorisant le fonctionnement, la pompe se met en marche. En cas d'obscurité, la pompe est alimentée par l'accu jusqu'à plusieurs heures en fonction du niveau de charge. Le débit de la pompe peut être modifié à l'aide d'un potentiomètre.

L'accu est protégé par l'électronique contre la décharge profonde, la surcharge et le court-circuit.

Attention ! Les prises de connexion sont protégées contre l'inversion de polarité, il ne faut donc pas faire usage de la force lors du branchement.

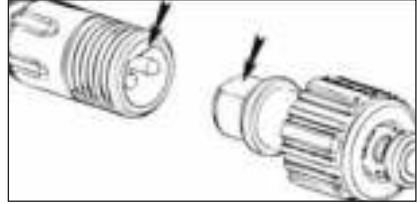

Montage et mise en service

1. Déroulez le câble de raccordement de la pompe.
2. Vissez l'adaptateur pour les tubes de rallonge sur la sortie de la pompe.
3. Emboîtez le nombre approprié de tubes de rallonge les uns aux autres et montez la buse à fontaine de votre choix. Emboîtez la rallonge de tube dans l'adaptateur de tube au niveau de la pompe.

Volcan: assurez-vous que la tête de pulvérisation ne se trouve pas trop loin au-dessus de la surface de l'eau afin de maximiser la hauteur de la fontaine-volcan.

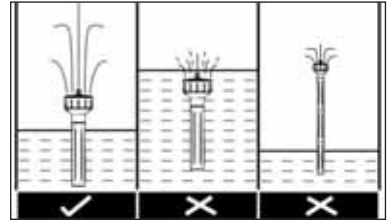

Cloche d'eau: l'ajutage doit être placé loin au-dessus de la surface de l'eau.

La taille de la cloche d'eau peut être réglée en abaissant ou en élevant la partie supérieure de la buse. Plus grande est la fente pour la sortie d'eau, plus petite est la cloche d'eau.

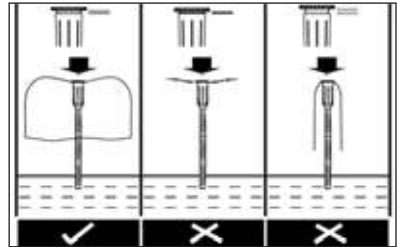

Jet moussant: Veillez à ce que les six ouvertures de la tête de buse dévient le flux se trouvent toujours sous l'eau.

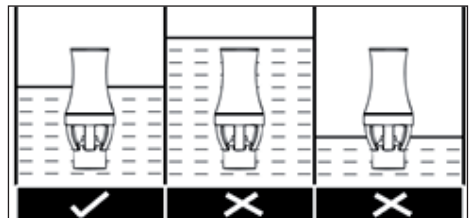

4. Placez la pompe dans l'étang. Évitez un emplacement directement sur le fond de l'étang car la pompe risquerait d'aspirer une grande quantité de saleté et de s'encrasser rapidement.
5. Assemblez le support du module solaire (tubes et piquet de terre) et fixez celui-ci à l'arrière du module solaire.
6. Connectez la fiche du bloc-accumulateur au module solaire et serrez la bague d'accouplement.

7. Connectez à présent la fiche de la pompe à la prise « OUTPUT 1 DC 18 V » au niveau du bloc-accumulateur.

8. Placez l'interrupteur « SYSTEM ON/OFF » sur « ON ». L'affichage LED « SYSTEM » s'allume en VERT si l'accu est chargé et si la pompe peut être allumée.

Remarque : l'affichage LED « SYSTEM » est bicolore. S'il s'allume en ROUGE, la pompe ne fonctionne pas parce que l'accu n'a plus suffisamment de charge ou est chargé pour la première fois. Mais il suffit de moins d'un jour d'ensoleillement pour que l'accu soit chargé. L'affichage LED « CHARGING » s'allume en JAUNE pendant la phase de chargement, peu importe que le système soit allumé ou éteint. Le processus de chargement prend automatiquement fin lorsque l'accu a atteint sa capacité de charge maximale. Le chargement de l'accu a toujours la priorité sur le fonctionnement de la pompe.

9. Activez la prise de sortie 1 (OUTPUT 1) en appuyant sur le bouton ON/OFF. Si la sortie est allumée (ON), l'affichage s'allume en VERT et la pompe commence à fonctionner. Pour arrêter la pompe, éteignez la prise de sortie 1 en appuyant sur le bouton ON/OFF.

10. Grâce au bouton « TIMER ON/OFF », il est possible de faire fonctionner la pompe connectée à la prise de sortie 1 en mode continu ou par intervalles.

- TIMER OFF fonctionnement continu, cela signifie que le mode intervalles est désactivé et que la pompe fonctionne en permanence.

Ce mode n'est disponible que si l'affichage SYSTEM est allumé en vert.

- TIMER ON mode intervalles, cela signifie que la pompe fonctionne 10 minutes par heure. Ce mode est utile pour économiser la capacité de l'accu, par exemple lorsqu'il faut nuageux.

11. La prise de sortie 2 (OUTPUT 2) offre une alimentation électrique 6 Volt pour d'éventuels appareils supplémentaires comme par ex. un éclairage LED. Cette prise ne possède aucune fonction minuterie.

12. Placez le module solaire à un endroit ensoleillé et sans ombre.

13. Veillez à ce que la pompe solaire soit constamment entièrement immergée dans l'eau.

14. Le kit de fontaine solaire SolarMax 2500 Accu est désormais prêt à l'emploi.



Remarque

La pompe dispose d'une fonction intégrée de protection contre la marche à vide. Pour ce faire, l'un des côtés du corps de la pompe présente deux points-captteurs (invisibles de l'extérieur). Si l'un des deux ou les deux points-captteurs ne se trouvent pas sous l'eau, la pompe cesse de fonctionner.



Entretien et maintenance

Module solaire

Sur le module solaire peuvent se former des dépôts de poussière, de saleté ou de feuillage. Vous pouvez retirer ceux-ci à l'aide d'un chiffon en microfibre et d'un nettoyant à vitres..

Pompe solaire

Si la pompe perd en débit ou ne fonctionne plus après un certain temps, veuillez nettoyer la pompe de la manière suivante.

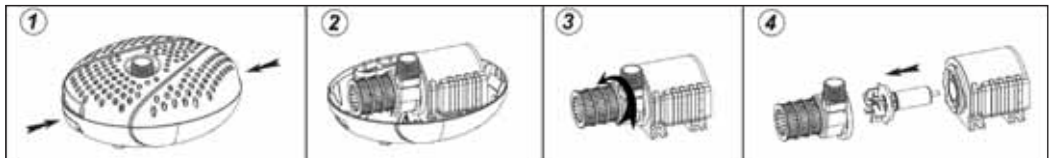

1) Retirez le câble de la pompe du module solaire..

2) Déverrouillez la partie supérieure et la partie inférieure du boîtier de la pompe en appuyant sur les fermoirs situés de part et d'autre du boîtier de la pompe puis soulevez la partie supérieure du boîtier de la pompe (voir fig. 1 et 2)

3) Retirez la pompe et ouvrez le cache du rotor en tournant dans le sens inverse des aiguilles d'une montre (voir fig. 3)

4) Retirez le rotor de son compartiment (voir fig. 4)

6) Nettoyez et lavez chacune des pièces.

7) Remontez la pompe dans l'ordre inverse

Attention ! Faire preuve de prudence lors de travaux de nettoyage de l'arbre céramique. Celui-ci peut facilement se briser.

Protéger la pompe et le bloc-accumulateur contre le gel !

Pendant les froids mois d'hiver, la pompe doit être mise hors service. Nettoyez la pompe à l'eau tiède et conservez l'ensemble du système dans un endroit à l'abri du gel. Dans la mesure du possible, le bloc-accumulateur doit être stocké pleinement chargé.

Remplacement de la batterie

1. Retirez les 6 vis situés sur la face inférieure du couvercle du bloc-accumulateur et retirez le cache.
2. Déconnectez la borne du câble rouge ou marron au niveau du pôle positif (+) puis la borne du câble bleu au niveau du pôle négatif (-) de l'accu.
3. Retirez l'ancienne batterie et installez la nouvelle.
4. Connectez la borne du câble bleu au niveau du pôle négatif (-) puis la borne du câble rouge ou marron au niveau du pôle positif (+) de l'accu.
5. Le bloc-accumulateur est à nouveau prêt à l'emploi .

RÉSOLUTION DES PANNES



problème	Cause possible	Solution
La pompe ne fonctionne pas	Pas de connexion au module solaire	Vérifier la connexion électrique entre le bloc-accumulateur et le module solaire.
	L'interrupteur système est sur « OFF »	Basculer l'interrupteur système sur « ON »
	L'interrupteur de la minuterie est sur « ON ».	Basculer l'interrupteur de la minuterie sur « OFF »
	La protection contre la marche à vide a réagi	S'assurer que la pompe est entièrement immergée dans l'eau.
	Accu trop ancien	Remplacer l'accu
	Turbine bloquée	Nettoyer la pompe tel que décrit à la section « Nettoyage et entretien »
L'affichage système est allumé en ROUGE	Trop peu d'ensoleillement pour charger l'accu.	Attendre de l'ensoleillement pour que l'accu puisse se recharger
La pompe tourne, mais aucune eau ne vient.	Sortie de la pompe ou buse de la fontaine bouchée	Nettoyer la sortie de la pompe, les tubes montants et la buse de la fontaine.

2

Garantie

Sur ce produit, nous vous accordons une garantie de 2 ans pièce et main d'œuvre à compter de la date d'achat. Afin de faire valoir la garantie, vous devez présenter comme preuve le ticket d'achat d'origine du produit. Les réparations sous garantie peuvent uniquement être réalisées par un service client agréé. Sont exclus de cette garantie l'usure normale, les modifications, les remaniements, les dommages par négligence, les influences externes, les applications auxquelles le produit n'est pas destiné, ou des produits entièrement ou partiellement démontés.

Protection de l'environnement

	<p>1. Produit: Les appareils électriques usagés ne doivent pas être éliminés aux ordures ménagères. Avant d'emmener l'appareil usagé vers votre point de collecte local, retirez-en les accus et éliminez ceux-ci séparément du produit ! Vous obtiendrez davantage de renseignements auprès de votre vendeur ou du service municipal d'enlèvement des déchets.</p>
	<p>2. Produit: Conformément à l'ordonnance sur les batteries, les consommateurs finaux sont tenus de retourner les accus usagés. Vous pouvez déposer gratuitement vos accus usagés aux points de collectes de votre municipalité ou partout où sont vendues des accus. Il est interdit d'éliminer des accus aux ordures ménagères !</p>

Déclaration de conformité

La société soussignée UBBINK GARDEN BV déclare en sa responsabilité propre que l'appareil SolarMax 2500 Accu respecte les exigences de la directive européenne 2014/30/UE (EMC).

Les normes harmonisées suivantes ont été appliquées :

EN 61000-6-3:2007+A1:2011

EN 61000-3-2:2014

EN 61000-3-3:2013

5 Instrucciones de uso de SolarMax 2500 Accu

Con estas instrucciones de uso obtiene importante información que es útil para la puesta en funcionamiento de la bomba de fuente SolarMax 2500 Accu. Lea por favor las instrucciones de uso minuciosamente antes de la puesta en funcionamiento de la unidad solar y guárdelas en un lugar seguro.

Volumen de suministro

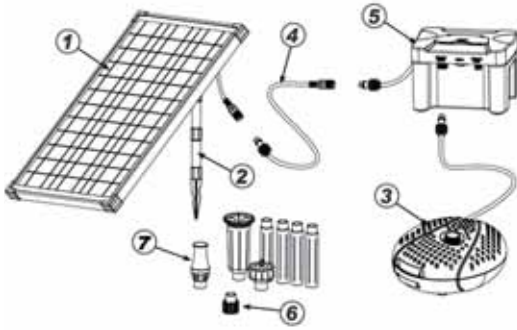

1. Módulo solar
2. Conjunto de fijación del módulo (tubos, estaca)
3. Bomba solar con 5 m de cable de conexión
4. Cable de prolongación
5. Caja de la batería
6. Adaptador de tubo de prolongación
7. Tubos de prolongación (4 unidades) y boquillas acoplables (3 unidades)

Datos técnicos

SolarMax 2500 Accu	
Nº de artículo	13511183
Módulo solar	
Potencia nominal	35 W
Tensión nominal	CC 18 V
Corriente nominal	2025 mA
Clase de protección	III
Tipo de protección	IP65
Margen de temperaturas	-30°C a +75°C
Bomba	
Tensión de funcionamiento	CC 18 V
Corriente de funcionamiento	900 mA
Máx. caudal de bombeo (Q _{máx})	2.480 l/h
Máx. altura de bombeo (H _{máx})	2.1 m
Clase de protección	III
Tipo de protección	IP68
Temperatura de funcionamiento	+5°C a +40°C
Protección contra funcionamiento en seco	sí

Cable de conexión	5 m
Caja de batería	
Cable de conexión	5 m
Clase de protección	III
Tipo de protección	IP44
Temperatura de funcionamiento	-5°C a +40°C
Tensión de carga	CC 18 V
Potencia nominal	50 W
Tensión de salida 1	CC 18 V
Tensión de salida 2	DC 6 W
Batería	
Categoría	Batería de plomo, recargable
Tecnología	Filtro de plomo (AGM)
Conexión	Enchufe plano de 4,8 mm
Tensión/capacidad	12 V / 12 Ah
Protección contra descarga completa	Sí
Dimensiones (longitud x altura x anchura)	152,4 x 96,5 x 99,1 mm



Indicaciones de seguridad

- La bomba ha sido construida para el funcionamiento con corriente continua (CC). No conecte la bomba en ningún caso a una red de alimentación con corriente alterna (CA).
- No golpee el módulo solar con las manos, con herramientas o con cualquier otro objeto. Un módulo solar dañado no puede volver a repararse y debe desecharse de forma respetuosa con el medio ambiente.
- No abra nunca la carcasa del dispositivo o de sus piezas, a no ser que esto sea indicado expresamente en las instrucciones de uso.
- La bomba no debe ponerse en funcionamiento sin agua, esto podría provocar daños irreparables.
- Este dispositivo es apropiado para el bombeo de agua con una temperatura superior a 5°C e inferior a 40°C.
- La bomba no está prevista para el funcionamiento en agua salada ni para el bombeo de agua potable.
- Este dispositivo puede ser usado por niños de 8 años o mayores, así como por personas con capacidades físicas, sensoriales y mentales reducidas o con falta de experiencia y conocimientos si se encuentran bajo vigilancia o han sido instruidos respecto al uso seguro del dispositivo y comprenden los consiguientes riesgos.
Los niños no deben jugar con el dispositivo. La limpieza y el mantenimiento de usuario no deben ser realizados por niños sin vigilancia.
- Si se coloca el módulo solar sin el conjunto de fijación del módulo, debe asegurarse una suficiente estabilidad para evitar que se produzcan daños en el módulo solar.
- Mantenga a los niños alejados de piezas pequeñas y de material de embalaje. ¡Existe riesgo de asfixia!
- La caja de la batería no debe ser colocada a pleno sol ni dentro del agua.



Uso previsto

Este producto está concebido exclusivamente para el uso privado en pequeños estanques de jardín. Para el funcionamiento de la bomba es necesaria la exposición directa al sol. Con la radiación solar se carga la batería. Si la tensión de la batería se encuentra dentro del margen operativo, la bomba es conectada. En la oscuridad la bomba es alimentada a través de la batería, según el estado de carga hasta durante varias horas. La potencia de bombeo de la bomba puede modificarse a través de un potenciómetro.

La batería es protegida electrónicamente de la descarga completa, de sobrecargas y de cortocircuitos.

¡Atención! Las conexiones por enchufe están protegidas contra la polaridad inversa, por eso no debe emplearse la fuerza al insertar el enchufe.

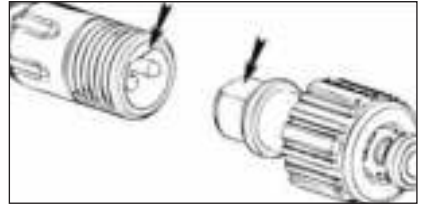

Montaje y puesta en funcionamiento

1. Desenrolle completamente el cable de conexión de la bomba.
2. Enrosque el adaptador para los tubos de prolongación sobre la salida de la bomba.
3. Acople el número apropiado de tubos de prolongación y coloque la boquilla de fuente elegida. Inserte la prolongación del tubo sobre el adaptador del tubo en la bomba.

Volcán: Asegúrese de que el cabezal pulverizador no se encuentre demasiado alejado de la superficie del agua para optimizar de esta manera la altura del surtidor de volcán.

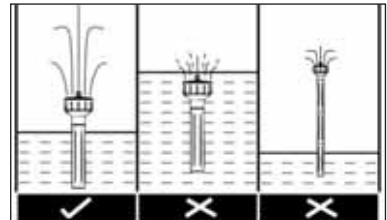

Campana de agua: la boquilla acoplable debería estar emplazada muy por encima de la superficie del agua. El tamaño de la campana de agua puede ajustarse presionando hacia abajo o elevando la pieza superior de la boquilla. Cuanto mayor es la ranura para la salida de agua, menor es la campana de agua.

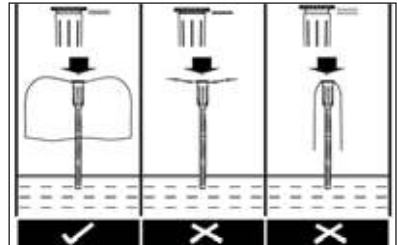

Surtidor de espuma: Asegúrese de que las seis aberturas del cabezal de la boquilla que desvían la corriente se encuentren siempre debajo del agua.

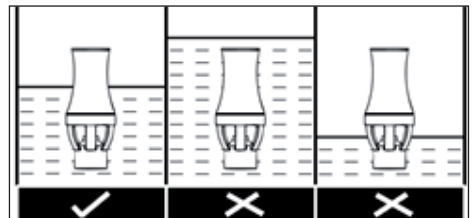

4. Coloque la bomba en el estanque. Evite emplazarla directamente sobre el fondo del estanque, debido a que aquí es succionada una gran cantidad de polvo por la bomba y ensuciándose esta por lo tanto rápidamente.
5. Ensamble el conjunto de fijación del módulo solar (tubos y estaca) y fije estos a la parte posterior del módulo solar.
6. Conecte el enchufe de la caja de la batería al módulo solar y atornille firmemente el anillo retenedor.

5 Instrucciones de uso de SolarMax 2500 Accu

- Conecte ahora el enchufe de la bomba con el conector "OUTPUT 1 CC 18V" a la caja de la batería.
- Sitúe el interruptor „SYSTEM ON/OFF“ (encender/apagar el sistema). La indicación LED "SYSTEM" (sistema) se enciende en VERDE cuando la batería está cargada y la bomba puede ser encendida. Indicación: La indicación LED "SYSTEM" es bicolor. Si la indicación se enciende en ROJO, la bomba no está en funcionamiento porque la batería tiene insuficiente carga residual o es cargada por primera vez. Después de menos de un día de radiación solar, la batería estará cargada. La indicación LED "CHARGING" (cargando) está encendida en AMARILLO durante la fase de carga, independientemente de si el sistema está encendido o apagado. El proceso de carga es finalizado automáticamente cuando la batería está cargada hasta su máxima capacidad de carga. La carga de la batería tiene siempre prioridad sobre el funcionamiento de la bomba.
- Active la toma de salida 1 (OUTPUT 1) pulsando la tecla ON/OFF (encender/apagar). Si la salida está encendida (ON), la indicación se enciende en VERDE y la bomba empieza a funcionar. Para detener la bomba apague la toma de salida 1 pulsando la tecla ON/OFF (encender/apagar).
- Con la tecla „TIMER ON/OFF“ (temporizador encendido/apagado), la bomba conectada a la toma de salida 1 puede funcionar en el modo continuo o en el de intervalos.
 - TIMER OFF (temporizador apagado) Funcionamiento continuo, es decir, el modo de intervalo está desactivado y la bomba funciona de forma permanente. Este modo únicamente está disponible cuando la indicación de SYSTEM (sistema) está encendida en verde.
 - TIMER ON (temporizador encendido) Funcionamiento a intervalos, es decir, la bomba está en funcionamiento durante 10 minutos por hora. Este modo es útil para ahorrar capacidad de la batería, es decir, en días nublados.
- La toma de salida 2 (OUTPUT 2) ofrece una alimentación de 6 voltios de corriente continua para accesorios opcionales, como por ejemplo una iluminación LED. Esta toma no dispone de ninguna función de temporizador.
- Coloque el módulo solar en un lugar soleado y sin sombras.
- Asegúrese de que la bomba solar este siempre sumergida completamente en el agua.
- El conjunto de la fuente solar SolarMax 2500 Accu se encuentra ahora operativo.



Indicación

La bomba dispone de una función de protección contra el funcionamiento en seco integrada. Para ello se encuentran en un lateral del cuerpo de la bomba dos sensores puntuales (no visibles desde fuera). Si uno o los dos sensores puntuales no se encuentran debajo del agua, la bomba deja de funcionar.



Cuidado y mantenimiento

Módulo solar

Sobre el módulo solar pueden formarse depósitos de polvo, suciedad o follaje. Puede eliminar estos mediante un paño de microfibras y un limpiacristales..

Bomba solar

Si la bomba pierde capacidad de bombeo o deja de funcionar después de un determinado tiempo, en ese caso limpie por favor la bomba de la siguiente manera.

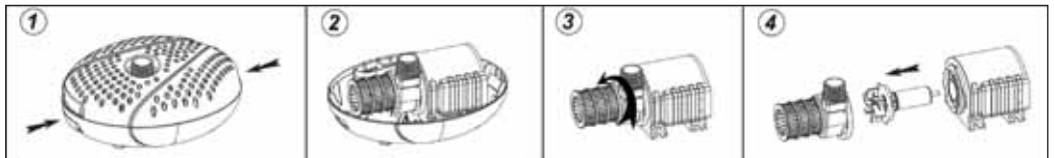

- Desconecte el cable de la bomba del módulo solar.
- Desbloquee la parte superior y la inferior de la carcasa de la bomba presionando las hebillas en los dos lados opuestos de la carcasa de la bomba y levante a continuación la parte superior de la carcasa de la bomba (ver fig. 1 y 2)
- Extraiga la bomba y abra la cubierta del rotor girando en sentido contrario de las agujas del reloj (ver fig. 3)
- Saque el rotor del hueco del rotor (ver fig. 4)
- Limpié y lave cada una de las piezas.
- Monte la bomba en el orden inverso

¡Atención! Durante los trabajos de limpieza tenga precaución con el eje cerámico. Este puede romperse con facilidad.

¡Proteger la bomba y la caja de la batería de heladas!

En los fríos meses de invierno debería ponerse la bomba fuera de servicio. Limpie la bomba con agua templada y conserve todo el sistema en un lugar libre de heladas. La caja de la batería debería guardarse en la medida de lo posible completamente cargada.

5 Instrucciones de uso de SolarMax 2500 Accu

Cambio de batería

1. Retire los 6 tornillos en la parte inferior de la tapa de la caja de la batería y retire la cubierta.
2. Extraiga el borne del cable rojo o del marrón en el polo positivo (+) y a continuación el borne del cable azul en el polo negativo (-) de la batería.
3. Saque la batería usada y coloque la batería.
4. Inserte el borne del cable azul en el polo negativo (-) y a continuación el borne del cable rojo o del marrón en el polo positivo (+) de la batería.
5. Ahora la caja de la batería vuelve a estar operativa.

SOLUCIÓN DE PROBLEMAS



Problema	Posible causa	Remedy
La bomba no funciona	Sin conexión con el módulo solar	Comprobar la conexión eléctrica entre la caja de la batería y el módulo solar.
	El interruptor del sistema está en "OFF" (apagado)	Situar el interruptor del sistema en "ON" (encendido)
	El interruptor del temporizador está en "ON" (encendido).	Situar el interruptor del temporizador en "OFF" (apagado)
	Se ha activado la protección contra el funcionamiento en seco	Asegurarse de que la bomba esté sumergida completamente en el agua
	La batería es demasiado antigua	Reemplazar la batería
	El rotor está bloqueado	Limpiar la bomba de la manera descrita en "Limpieza y mantenimiento"
La indicación del sistema está encendida en ROJO	Insuficiente radiación solar para cargar la batería,	Esperar a la aparición de radiación solar para que la batería pueda cargarse de nuevo
La bomba está en marcha pero no sale agua	La salida de la bomba o la boquilla de la fuente obstruidas	Limpiar la salida de la bomba, los tubos ascendentes y la boquilla de la fuente.

2

Garantía

Sobre este producto le concedemos una garantía de 2 años por defectos de fabricación y de materiales, válida a partir de la fecha de compra. Para la ejecución de la garantía debe presentarse como comprobante el ticket de compra original. Las reparaciones de garantía deben ser realizadas exclusivamente por un servicio de atención al cliente autorizado. Están excluidas de esta garantía el desgaste normal, modificaciones, revisiones, daños debidos a negligencias, intervenciones de terceros, ámbitos de aplicación para los que el producto no está concebido o productos desmontados parcial o completamente.

Protección del medio ambiente

	<p>1. Producto: Los equipos eléctricos usados no deben ser desechados con los residuos domésticos. ¡Antes de llevar los equipos usados a su punto de recogida local, extraiga las baterías insertadas y deséchelas separadas del producto! Obtendrá más información de su distribuidor o de la empresa de gestión de residuos.</p>
	<p>2. Producto: ¡Conforme a la reglamentación sobre baterías, el usuario final está legalmente obligado a la devolución de las baterías usadas! Puede entregar sus baterías usadas de forma gratuita en los puntos de recogida de su comunidad o en todos los puntos de venta de baterías. ¡Está prohibido desecharlas a través de los residuos domésticos!</p>

Declaración de conformidad

La empresa UBBINK GARDEN BV abajo firmante declara bajo su propia responsabilidad que el dispositivo SolarMax 2500 Accu cumple los requisitos de la Directiva de la CE 2014/30/UE (compatibilidad electromagnética). Se aplicaron las siguientes normas armonizadas:

EN 61000-6-3:2007+A1:2011

EN 61000-3-2:2014

EN 61000-3-3:2013

EN 61000-6-1:2007

7 Istruzioni per l'uso SolarMax 2500 Accu

Le presenti istruzioni per l'uso contengono informazioni importanti ed utili per la messa in funzione della pompa per fontane SolarMax 2500 Accu. Leggere attentamente il presente manuale prima di mettere in funzione l'unità solare e conservarlo al sicuro.

Dotazione di serie

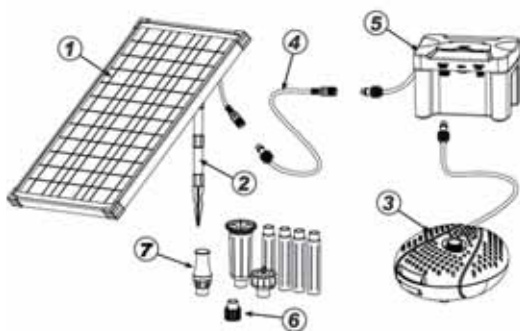

1. Modulo solare
2. Supporto modulo (tubi, picchetto)
3. Pompa solare con cavo di allacciamento di 5 m
4. Cavo di prolunga
5. Box batteria
6. Adattatore tubo di prolunga
7. Tubi di prolunga (4 pz.) e adattatori ugello (3 pz.)

Dati tecnici

SolarMax 2500 Accu	
Cod. prod.	13511183
Modulo solare	
Potenza nominale	35 W
Tensione nominale	18 V DC
Corrente nominale	2025 mA
Classe di protezione	III
Grado di protezione	IP65
Campo di temperatura	da -30°C a +75°C
Pompa	
Tensione di esercizio	18 V DC
Corrente di esercizio	900 mA
Portata max. (Qmax)	2480 l/h
Prevalenza max. (Hmax)	2,1 m
Classe di protezione	III
Grado di protezione	IP68
Temperatura di esercizio	da +5°C a +40°C
Protezione dal funzionamento a secco	sì

Cavo di allacciamento	5 m
Box batteria	
Cavo di allacciamento	5 m
Classe di protezione	III
Grado di protezione	IP44
Temperatura di esercizio	da -5°C a +40°C
Tensione di carica	18 V DC
Potenza nominale	50 W
Tensione in uscita 1	18 V DC
Tensione in uscita 2	6 W DC
Batteria	
Categoria	batteria ricaricabile al piombo
Tecnologia	piombo-microfibra in vetro (AGM)
Allacciamento	connettore piatto 4,8 mm
Tensione/capacità	12 V / 12 Ah
Protezione dalla scarica completa	sì
Dimensioni (L x H x P)	152,4 x 96,5 x 99,1 mm



Avvertenze sulla sicurezza

- La pompa è progettata per il funzionamento in corrente continua (DC). Non allacciare mai la pompa a una fonte di alimentazione elettrica a corrente alternata (AC).
- Non colpire il modulo solare con le mani, con utensili o altri oggetti. Un modulo solare danneggiato non si può più riparare e deve essere smaltito nel rispetto dell'ambiente.
- Non aprire mai l'alloggiamento del dispositivo o dei relativi componenti, a meno che non sia espressamente indicato nelle istruzioni per l'uso.
- La pompa non deve mai funzionare senza acqua, altrimenti si possono provocare danni irreparabili.
- Questa pompa è adatta per il funzionamento in acqua a una temperatura minima di 5°C e massima di 40°C.
- La pompa non è concepita per il funzionamento in acqua salmastra né per il trasporto di acqua potabile.
- Il dispositivo non può essere utilizzato da bambini di età inferiore a 8 anni e da persone con facoltà fisiche, sensoriali o mentali limitate o senza la necessaria esperienza e conoscenza, a meno che non siano sorvegliate o non siano state istruite sull'uso in sicurezza e informate sui pericoli connessi. I bambini non devono giocare con l'apparecchio.
Non affidare pulizia e manutenzione ai bambini se non sorvegliati.
- Qualora il modulo solare venga posizionato senza il relativo supporto, occorre assicurarne una sufficiente stabilità onde evitare danni al modulo solare.
- Tenere la minuteria e il materiale di imballaggio fuori della portata dei bambini. Pericolo di soffocamento!
- Il box batteria non deve essere esposto al sole cocente né immerso in acqua.



Uso conforme

Il presente prodotto è stato concepito esclusivamente per uso privato in stagni di piccole dimensioni. Per funzionare, la pompa necessita di raggi solari diretti. La batteria si ricarica mediante irraggiamento solare. Una volta che la tensione della batteria rientra nel campo operativo, la pompa si accende. Al buio, la pompa viene alimentata dalla batteria fino a diverse ore a seconda del livello di carica. La portata della pompa si può regolare con un potenziometro.

Tramite l'elettronica, la batteria è protetta dalla scarica completa, dalla sovraccarica e dal cortocircuito.

Attenzione! I connettori a spina sono protetti dall'inversione di polarità, quindi evitare di esercitare troppa forza nell'inserirli.

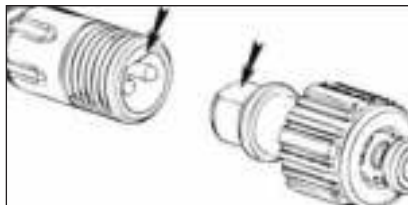

Montaggio e messa in funzione

1. Srotolare completamente il cavo di allacciamento della pompa.
2. Avvitare l'adattatore per i tubi di prolunga all'uscita della pompa.
3. Assemblare il numero adatto di tubi di prolunga e applicarvi all'estremità l'ugello scelto. Collegare la prolunga all'adattatore della pompa..

Vulcano: assicurarsi che la testina di spruzzatura non si trovi troppo al di sopra della superficie dell'acqua allo scopo di massimizzare l'altezza della fontana a vulcano.

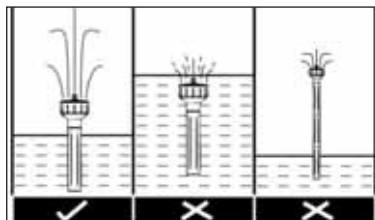

Campana d'acqua: l'adattatore dell'ugello deve essere posizionato a una grande distanza dalla superficie dell'acqua. Le dimensioni della campana d'acqua si possono modificare sollevando o abbassando la parte superiore dell'ugello. Quanto più grande è la fessura per l'uscita dell'acqua, tanto più piccola sarà la campana.

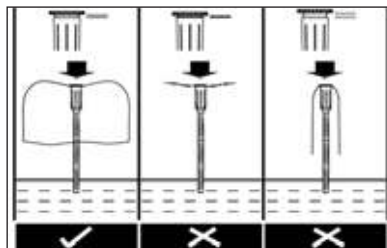

Ugello spumeggiante: accertarsi che le aperture deviatrix del flusso della testa dell'ugello si trovino sempre sott'acqua.

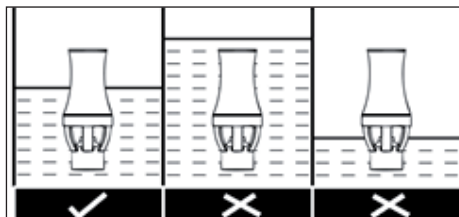

4. Posizionare la pompa nello stagno. Evitare di collocarla direttamente sul fondo dello stagno, altrimenti la pompa aspirerebbe troppa sporcizia, imbrattandosi a sua volta rapidamente.
5. Assemblare il supporto del modulo solare (tubi e picchetto) e fissarlo sul retro del modulo.
6. Collegare il connettore del box batteria al modulo solare e stringere l'anello a risvolto.

7 Istruzioni per l'uso SolarMax 2500 Accu

7. Quindi collegare il connettore della pompa alla bocca „OUTPUT DC 18V“ del box batteria.
8. Portare l'interruttore „SYSTEM ON/OFF“ in posizione „ON“. Una volta che la batteria è ricaricata e la pompa si può accendere, la spia a LED „SYSTEM“ si illumina in VERDE.
Nota: la spia a LED „SYSTEM“ ha due colori. Se è accesa in rosso, la pompa non è in funzione perché la batteria ha una carica residua insufficiente oppure viene ricaricata per la prima volta. Ma dopo meno di una giornata di sole, la batteria è già carica. La spia a LED „CHARGING“ è accesa in GIALLO durante la fase di ricarica, indipendentemente dal fatto che il sistema sia acceso o spento. Il processo di ricarica termina automaticamente una volta che la batteria è completamente ricaricata fino alla sua massima capacità di carica.
È necessario che la batteria sia sempre carica prima di mettere in funzione la pompa.
9. Attivare la presa di uscita 1 (OUTPUT 1) premendo sul tasto ON/OFF. Una volta che l'uscita è attivata (ON), la spia si accende in VERDE e la pompa inizia a funzionare. Per arrestare la pompa, disattivare la presa di uscita 1 premendo sul tasto ON/OFF.
10. Tramite il tasto „TIMER ON/OFF“, la pompa collegata alla presa di uscita 1 può essere attivata in modalità continua o ad intervalli.
 - TIMER OFF, modalità continua: significa che la modalità ad intervalli è disattivata e la pompa funziona in maniera continua. Questo modo operativo è disponibile soltanto se la spia SISTEMA è accesa in verde.
 - TIMER ON, modalità ad intervalli: significa che la pompa funziona per 10 minuti ogni ora. Questo modo operativo è utile per risparmiare nella capacità della batteria, ad es. durante le giornate nuvolose.
11. La presa di uscita 2 (OUTPUT 2) costituisce una fonte di corrente continua a 6 Volt per dispositivi accessori opzionali, come ad es. l'illuminazione a LED. Questa presa è sprovvista della funzione timer.
12. Posizionare il modulo solare in un punto soleggiato e senza ombra.
13. Assicurarsi sempre che la pompa solare sia completamente immersa in acqua.
14. Il set solare per fontane SolarMax 2500 Accu è ora pronto all'uso.



Nota

La pompa è dotata di una funzione integrata di protezione contro il funzionamento a secco. A tale scopo, su un lato del corpo pompa sono collocati due punti sensore (invisibili dall'esterno). Se uno o entrambi i punti sensore non sono sott'acqua, la pompa smette di funzionare.

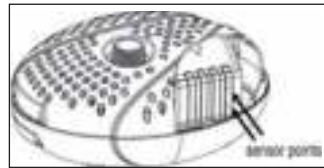

Pulizia e manutenzione

Modulo solare

Sul modulo solare possono formarsi depositi di polvere, sporco o foglie. Per rimuoverli, utilizzare un panno in microfibra e un detergente per vetri.

Pompa solare

Se la portata della pompa diminuisce o la pompa non funziona dopo un determinato periodo di tempo, pulirla come di seguito descritto.

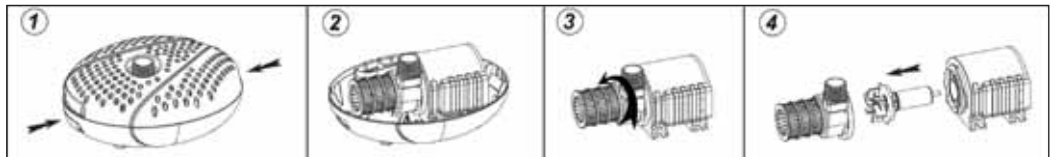

- 1) Staccare il cavo della pompa dal modulo solare.
- 2) Sbloccare la parte superiore e inferiore dell'alloggiamento della pompa premendo sulle linguette che si trovano sui due lati opposti dell'alloggiamento, quindi sollevare la parte superiore (vedi figg. 1 e 2).
- 3) Rimuovere la pompa e aprire la copertura del rotore ruotando in senso antiorario (vedi fig. 3).
- 4) Estrarre il rotore dal relativo vano (vedi fig. 4).
- 6) Pulire e lavare ogni singolo componente.
- 7) Montare la pompa procedendo in ordine inverso

Attenzione! Durante le operazioni di pulizia, prestare attenzione all'albero in ceramica perché può facilmente rompersi.

Proteggere la pompa e il box batteria dal gelo!

Durante i freddi mesi invernali è opportuno mantenere la pompa fuori funzione. Pulire la pompa con acqua tiepida e conservare l'intero sistema in un luogo protetto dal gelo. Prima di conservarlo, il box batteria deve trovarsi quanto più possibile al massimo livello di carica.

Sostituzione della batteria

1. Rimuovere le 6 viti dal fondo del coperchio del box batteria e rimuovere la copertura.
2. Staccare il morsetto del cavo rosso/marrone dal polo positivo (+), quindi il morsetto del cavo blu dal polo negativo (-) della batteria.
3. Rimuovere la batteria vecchia e inserire quella nuova.
4. Inserire il morsetto del cavo blu nel polo positivo (-), quindi il morsetto del cavo rosso/marrone nel polo positivo (+) della batteria.
5. Il box batteria è di nuovo pronto all'uso.

ELIMINAZIONE GUASTI



Problema	Possibile causa	Soluzione
La pompa non funziona	Nessun collegamento con il modulo solare	Verificare il collegamento elettrico tra il box batteria e il modulo solare
	Il pulsante SYSTEM è su "OFF"	Portare il pulsante SYSTEM su "ON"
	Il pulsante TIMER è su "ON"	Portare il pulsante TIMER su "OFF"
	È intervenuta la protezione contro il funzionamento a secco	Assicurarsi che la pompa sia completamente immersa in acqua
	Batteria troppo vecchia	Sostituire la batteria
	La girante è bloccata	Pulire la pompa come descritto nel capitolo "Pulizia e manutenzione"
La spia SYSTEM è accesa in rosso	Troppo poco sole per ricaricare la batteria	Attendere che spunti il sole per consentire alla batteria di ricaricarsi
La pompa funziona, ma l'acqua non arriva	Uscita pompa o ugello intasata/o	Pulire l'uscita della pompa, i tubi verticali e l'ugello

2

Garanzia

Su questo prodotto concediamo una garanzia di 2 anni sulla lavorazione e sul materiale a partire dalla data d'acquisto. Per il ricorso alla garanzia occorre presentare come prova la ricevuta d'acquisto originale. Le riparazioni coperte da garanzia devono essere effettuate esclusivamente da un centro di assistenza clienti autorizzato. Non sono coperti da garanzia la normale usura, modifiche, rifacimenti, danni provocati da distrazione, azione esterna, campi di applicazione per i quali il prodotto non è indicato, prodotti smontati del tutto o in parte.

Tutela dell'ambiente

	<p>1. Prodotto: Gli apparecchi elettrici usati non si devono smaltire insieme ai rifiuti domestici. Prima di consegnare l'apparecchiatura dismessa al centro di raccolta locale, rimuovere le batterie inserite e smaltirle separatamente dal prodotto! Per ulteriori informazioni rivolgersi al proprio rivenditore o alla società incaricata dello smaltimento.</p>
	<p>2. Prodotto: Secondo le disposizioni sulle batterie, i consumatori finali sono obbligati per legge a restituire le batterie usate! Le batterie consumate possono essere consegnate gratuitamente ai punti di raccolta del proprio Comune o in qualsiasi altro punto in cui vengono vendute batterie. È vietato smaltirle insieme ai rifiuti domestici!</p>

Dichiarazione di conformità

La ditta sottoscritta UBBINK GARDEN BV dichiara sotto la propria responsabilità che il dispositivo SolarMax 2500 Accu è conforme ai requisiti della direttiva europea 2014/30/UE (compatibilità elettromagnetica). Sono state applicate le seguenti normative armonizzate:

- EN 61000-6-3:2007+A1:2011
- EN 61000-3-2:2014
- EN 61000-3-3:2013
- EN 61000-6-1:2007

O presente manual de instruções oferece informações importantes úteis para a colocação em funcionamento da bomba para fontes SolarMax 2500 Accu. Antes de colocar em funcionamento a unidade solar, leia atentamente as instruções de utilização e conserve-as em local seguro e acessível.

Volume de fornecimento

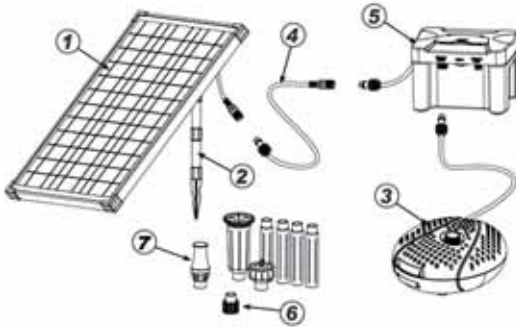

1. Módulo solar
2. Suporte de módulo (tubos, estaca)
3. Bomba solar com cabo de ligação de 5 m
4. Cabo de extensão
5. Caixa da bateria
6. Adaptador para tubo de extensão
7. Tubo de extensão (4 un.) e acessórios para bocais (3 un.)

Dados técnicos

SolarMax 2500 Accu	
N.º do artigo	13511183
Módulo solar	
Potência nominal	35 W
Tensão nominal	DC 18 V
Corrente nominal	2025 mA
Classe de proteção	III
Categoria de proteção	IP65
Intervalo de temperaturas	-30°C a +75°C
Bomba	
Tensão de serviço	DC 18 V
Corrente de serviço	900 mA
Caudal máx. (Qmax)	2.480 l/h
Altura máx. (Hmax)	2.1 m
Classe de proteção	III
Categoria de proteção	IP68
Temperatura de serviço	+5°C a +40°C
Protec. funcionamento a seco	sim

Cabo de ligação	5 m
Caixa da bateria	
Cabo de ligação	5 m
Classe de proteção	III
Categoria de proteção	IP44
Temperatura de serviço	-5°C a +40°C
Tensão de carga	DC 18 V
Potência nominal	50 W
Tensão de saída 1	DC 18 V
Tensão de saída 2	DC 6 W
Bateria	
Categoria	Bateria de chumbo, recarregável
Tecnologia	AGM
Ligação	Conector plano 4,8 mm
Tensão/capacidade	12 V / 12 Ah
Proteção contra descarga completa	Sim
Dimensões (C x A x L)	152,4 x 96,5 x 99,1 mm



Instruções de segurança

- A bomba foi concebida para o funcionamento com corrente contínua (DC). Nunca, em circunstância alguma, ligue a bomba a uma alimentação de corrente de rede com corrente alternada (AC).
- Não bata no módulo solar com as mãos, ferramentas ou outros objetos. Um módulo solar danificado não pode ser reparado e deve ser eliminado de forma ambientalmente correta.
- Nunca abra a caixa do aparelho ou as respetivas peças, se tal não for expressamente indicado nas instruções de utilização.
- A bomba não pode ser operada sem água, dado que tal pode causar danos irreparáveis.
- Este aparelho destina-se a bombear água com uma temperatura de mín. 5°C a máx. 40°C.
- A bomba não é adequada para o funcionamento com água salgada ou para a alimentação de água potável.
- Este aparelho pode ser utilizado por crianças com idade superior a 8 anos e por pessoas com capacidades físicas, sensoriais ou mentais reduzidas ou com falta de experiência e conhecimentos, desde que supervisionadas ou que tenham sido instruídas relativamente à utilização segura do aparelho e dos perigos daí resultantes. As crianças não devem brincar com o aparelho. A limpeza e manutenção ao cargo do utilizador não podem ser realizadas por crianças sem supervisão.
- Se o módulo solar for instalado sem suporte do módulo, é necessário garantir estabilidade suficiente para evitar danos no mesmo.
- Mantenha as peças pequenas e o material de embalagem fora do alcance das crianças. Existe perigo de asfixia!
- A caixa da bateria não pode ser exposta ao sol ou a água.



Utilização devida

Este produto destina-se exclusivamente ao uso privado em pequenos lagos de jardim. O funcionamento da bomba requer luz solar direta. A bateria recarrega com luz solar. Se a tensão da bateria se encontrar no intervalo de funcionamento, a bomba liga. No escuro, a bomba é alimentada pela bateria durante várias horas, conforme o respetivo estado da carga. A potência da bomba pode ser alterada através de um potenciômetro.

A bateria é protegida da descarga completa, sobrecarga e curto-circuito pelo sistema eletrónico.

Atenção! As ligações de encaixe estão protegidas contra a inversão de polaridade, pelo que não exerça força ao conectar.

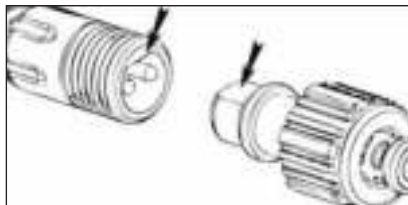

Montagem e colocação em funcionamento

1. Desenrole completamente o cabo de ligação da bomba.
2. Aparafuse o adaptador para os tubos de extensão na saída da bomba.
3. Conecte o número adequado de tubos de extensão e coloque o bocal da fonte selecionado. Encaixe a extensão do tubo no adaptador do tubo na bomba.

Vulcão: certifique-se que a cabeça de pulverização não se encontra muito acima da superfície da água para maximizar a altura das fontes tipo vulcão.

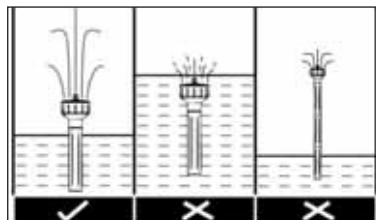

Sino de água: o bocal deve ser colocado a uma distância considerável da superfície da água. As dimensões do sino de água pode ser ajustada pressionando para baixo ou levantando a parte superior do bocal. Quanto maior for a fenda para saída da água, menor será o sino.

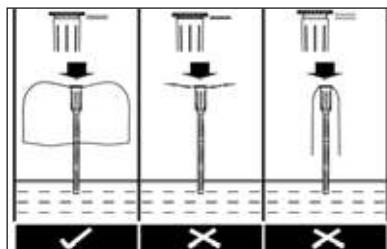

Fonte de espuma: garanta que as seis aberturas de desvio do fluxo da cabeça do pulverizador se encontram sempre debaixo de água.

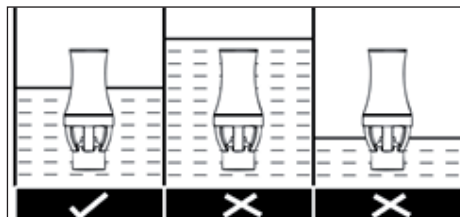

4. Coloque a bomba no lago. Evite um local diretamente sobre o fundo, dado que a bomba aspirará bastante sujidade e ficará suja rapidamente.
5. Monte o suporte do módulo solar (tubos e estaca) e fixe-o na traseira do módulo solar.
6. Ligue o conector da caixa da bateria ao módulo solar e aperte o anel de retenção.

- Ligue agora o conector da bomba à tomada „OUTPUT 1 DC 18V“ (saída 1 DC 18V) na caixa da bateria.
- Coloque o interruptor „SYSTEM ON/OFF“ (sistema ligado/desligado) em „ON“ (ligado). A indicação por LED „SYSTEM“ (sistema) acende a VERDE quando a bateria estiver carregada e for possível ligar a bomba. Indicação: a indicação por LED „SYSTEM“ (sistema) possui duas cores. Se acender a VERMELHO, a bomba não funciona porque a bateria possui muito pouca carga residual ou se encontra a ser carregada pela primeira vez. No entanto, a bateria carrega em menos de um dia de exposição à luz solar. A indicação por LED „CHARGING“ (a carregar) acende a AMARELO durante a fase de carregamento, independentemente de o sistema estar ou não ligado. O processo de carregamento é concluído automaticamente quando a bateria estiver carregada até à capacidade de carga máxima. O carregamento da bateria tem sempre prioridade em relação ao funcionamento da bomba.
- Ative a tomada de saída 1 (OUTPUT 1- saída 1) premindo o botão ON/OFF (ligar/desligar). Se a saída estiver ligada (ON - ligada), a indicação acende a VERDE e a bomba começa a funcionar. Para parar a bomba, desligue a tomada de saída 1 premindo o botão ON/OFF (ligar/desligar).
- O botão „TIMER ON/OFF“ (temporizador ligado/desligado) permite o funcionamento da bomba de forma contínua ou em modo intervalado.
 - TIMER OFF (temporizador desligado) Funcionamento contínuo. Ou seja, o modo intervalado está desligado e a bomba funciona de forma contínua. Este modo está disponível apenas se a indicação SYSTEM (sistema) estiver acesa a verde.
 - TIMER ON (temporizador ligado) Funcionamento intervalado. Ou seja, a bomba funciona durante 10 minutos por hora. Este modo é útil para economizar a bateria, p. ex., em dias nublados.
- A tomada de saída 2 (OUTPUT 2) disponibiliza alimentação de corrente contínua de 6 volt para aparelhos opcionais, como p. ex., iluminação por LED. Esta tomada não possui função de temporizador.
- Coloque o módulo solar num local exposto ao sol e sem sombras.
- Garanta que a bomba solar se encontra sempre completamente submersa.
- O conjunto solar para fontes SolarMax 2500 Accu está agora operacional.



Indicação

A bomba possui uma função de proteção contra funcionamento a seco. Para o efeito, existem dois pontos de sensor num lado do corpo da bomba (não visíveis a partir do exterior). Se um ou ambos estes dois pontos de sensor não se encontrar submerso, a bomba deixa de funcionar.



Cuidado e manutenção

Módulo solar

Pode acumular-se pó, sujidade ou folhas no módulo solar. Estes podem ser removidas com um pano de microfibra e produto para limpeza de vidros.

Bomba solar

Se a bomba solar apresentar perda de potência ou deixar de funcionar após um determinado período, limpe-a da seguinte forma.

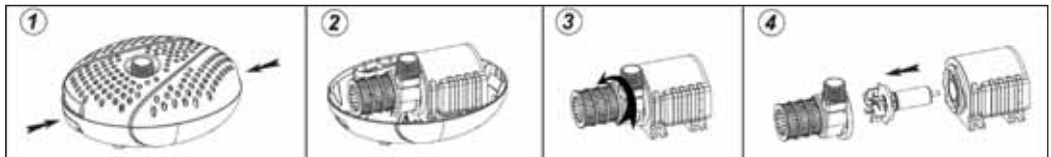

- Desligue o cabo da bomba do módulo solar.
- Desbloqueie a parte superior e inferior da caixa da bomba pressionando os fechos em ambos os lados opostos da caixa da bomba e levante a parte superior da caixa da bomba (ver fig. 1 e 2)
- Retire a bomba e abra a cobertura do rotor, rodando-a para a esquerda (ver fig. 3)
- Retire o rotor do respetivo veio (ver fig. 4)
- Limpe e lave as peças individuais.
- Monte a bomba na sequência inversa

Atenção! Tenha cuidado com o eixo de cerâmica durante os trabalhos de limpeza. Este pode partir-se facilmente.

Proteger a bomba e a caixa da bateria da geada!!

Durante os meses frios de inverno, a bomba deve ser desativada. Limpe a bomba com água morna e conserve todo o sistema num local protegido da geada. A caixa da bateria deve, se possível, ser guardada com a carga completa.

Mudar a bateria

1. Retire os 6 parafusos na parte inferior da tampa da caixa da bateria e retire a cobertura.
2. Retire o terminal do cabo vermelho ou castanho no pólo positivo (+) e, em seguida, o terminal do cabo azul no pólo negativo (-) da bateria.
3. Retire a bateria usada e coloque a nova.
4. Ligue o terminal do cabo azul no pólo negativo (-) da bateria e, em seguida, o terminal do cabo vermelho ou castanho no pólo positivo (+).
5. A caixa da bateria está novamente operacional.

RESOLUÇÃO DE PROBLEMAS



Problema	Causa possível	Solução
A bomba não funciona	Não existe ligação ao módulo solar	Verificar a ligação elétrica entre a caixa da bateria e o módulo solar.
	O interruptor System está em "OFF"	Colocar o interruptor System em "ON"
	O interruptor Timer está em "ON".	Colocar o interruptor Timer em "OFF"
	A proteção contra o funcionamento a seco reagiu	Garantir que a bomba se encontra completamente submersa.
	Bateria demasiado velha	Substituir a bateria
	Rotor bloqueado	Limpar a bomba como descrito em "Limpeza e manutenção"
A indicação do sistema está a VERMELHO	Luz solar insuficiente para carregar a bateria,	aguarde por luz solar para que a bateria recarregue
A bomba funciona, mas não sai água	Saída da bomba ou bocal da fonte obstruído	Limpar a saída da bomba, tubo de elevação e bocais.

2

Garantia

Este produto possui uma garantia de 2 anos após a data da compra contra defeitos de material e fabrico. Para acionar a garantia, é necessário apresentar o comprovativo de compra original. As reparações ao abrigo da garantia podem ser realizadas exclusivamente por um serviço de apoio ao cliente autorizado. Estão excluídos da garantia o desgaste normal, alterações, remodelações, danos causados por falta de atenção, influências externas, áreas de aplicação para as quais o produto não foi concebido ou a desmontagem completa ou parcial do produto.

Proteção do meio ambiente

	<p>1. Produto: Os aparelhos elétricos usados não podem ser eliminados em conjunto com o lixo doméstico. Antes de enviar o aparelho usado para o local de recolha, retire a bateria e elimine-a separadamente! Para mais informações, contacte o seu revendedor ou empresa de eliminação de resíduos</p>
	<p>2. Baterias: Segundo a diretiva relativa a baterias, os utilizadores finais são legalmente obrigados ao encaminhamento de baterias usadas! As suas baterias usadas podem ser entregues gratuitamente nos pontos de recolha locais ou em qualquer local de venda de baterias. É proibida a sua eliminação junto com o lixo doméstico!</p>

Declaração de conformidade

A empresa UBBINK GARDEN BV declara sob a sua responsabilidade que o aparelho SolarMax 2500 Accu cumpre os requisitos da diretiva europeia 2014/30/UE (compatibilidade eletromagnética). São aplicáveis as seguintes normas harmonizadas:

EN 61000-6-3:2007+A1:2011

EN 61000-3-2:2014

EN 61000-3-3:2013

EN 61000-6-1:2007

8 Οδηγίες χρήσης SolarMax 2500 Accu

Με αυτές τις οδηγίες χρήσης λαμβάνετε σημαντικές πληροφορίες που θα σας χρησιμεύσουν στη θέση σε λειτουργία της αντλίας συντριβανιού SolarMax 2500 Accu. Διαβάστε προσεκτικά τις οδηγίες χρήσης πριν από τη θέση σε λειτουργία του ηλιακού πάνελ και φυλάξτε τις

Εξοπλισμός παράδοσης

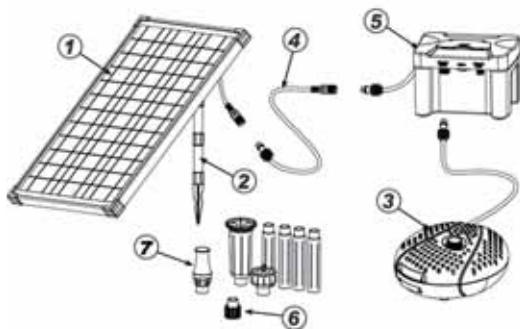

1. Ηλιακό πάνελ
2. Στήριγμα πάνελ (σωλήνες, αιχμηρή ράβδος)
3. Ηλιακή αντλία με αγωγό σύνδεσης 5 m
4. Καλώδιο επέκτασης
5. Κουτί μπαταρίας
6. Αντάρτορας σωλήνα επέκτασης
7. Σωλήνες επέκτασης (4 τμχ.) και μπεκ (3 τμχ.)

Τεχνικά στοιχεία

SolarMax 2500 Accu	
Κωδ. πρ.	13511183
Ηλιακό πάνελ	
Όνομαστική ισχύς	35 W
Όνομαστική τάση	DC 18 V
Όνομαστικό ρεύμα	2025 mA
Κατηγορία προστασίας	III
Κατηγορία προστασίας	IP65
Εύρος θερμοκρασίας	-30 °C έως +75 °C
Αντλία	
Τάση λειτουργίας	DC 18 V
Ρεύμα λειτουργίας	900 mA
Μέγ. παροχή (Q _{max})	2.480 l/h
Μέγ. ύψος άντλησης (H _{max})	2.1 m
Κατηγορία προστασίας	III
Κατηγορία προστασίας	IP68
Θερμοκρασία λειτουργίας	+5 °C έως +40 °C
Προστασία από ξηρή λειτουργία	ναι

Καλώδιο σύνδεσης	5 m
Κουτί μπαταρίας	
Καλώδιο σύνδεσης	5 m
Κατηγορία προστασίας	III
Κατηγορία προστασίας	IP44
Θερμοκρασία λειτουργίας	-5 °C έως +40 °C
Τάση φόρτισης	DC 18 V
Όνομαστική ισχύς	50 W
Τάση εξόδου 1	DC 18 V
Τάση εξόδου 2	DC 6 W
Μπαταρία	
Κατηγορία	Μπαταρία μολύβδου, επαναφορτιζόμενη
Τεχνολογία	Μόλυβδου οξέος (fleece) (AGM)
Σύνδεση	Πλακέ βύσμα 4,8 mm
Τάση/χωρητικότητα	12 V/12 Ah
Προστασία από βαθιά εκφόρτιση	Ναι
Διαστάσεις (Μ x Υ x Π)	152,4 x 96,5 x 99,1 mm



Οδηγίες ασφαλείας

- Η αντλία έχει κατασκευαστεί για λειτουργία με συνεχές ρεύμα (DC). Σε καμία περίπτωση μην συνδέετε την αντλία σε τροφοδοσία με εναλλασσόμενο ρεύμα (AC).
- Μην κτυπάτε το ηλιακό πάνελ με χέρια, εργαλεία ή άλλα αντικείμενα. Ένα κατεστραμμένο ηλιακό πάνελ δεν μπορεί πλέον να επισκευαστεί και πρέπει να απορριφθεί με τρόπο φιλικό προς το περιβάλλον.
- Μην ανοίγετε ποτέ το περίβλημα της συσκευής ή των εξαρτημάτων της, εάν δεν υπάρχει ρητή υπόδειξη για αυτό στις οδηγίες χρήσης.
- Η αντλία δεν επιτρέπεται να χρησιμοποιείται χωρίς νερό, αυτό μπορεί να οδηγήσει σε ανεπανόρθωτες ζημιές.
- Αυτή η συσκευή είναι κατάλληλη για άντληση νερού με θερμοκρασία από ελάχ. 5 °C έως μέγ. 40 °C.
- Η αντλία δεν προορίζεται για λειτουργία σε αλμυρό νερό και για προώθηση πόσιμου νερού.
- Αυτή η συσκευή μπορεί να χρησιμοποιηθεί από παιδιά ηλικίας 8 ετών και άνω, καθώς και από άτομα με μειωμένες σωματικές, αισθητηριακές ή πνευματικές ικανότητες ή με έλλειψη εμπειρίας και γνώσης, εάν βρίσκονται υπό επίτηρηση ή εάν καταρτιστούν σχετικά με την ασφαλή χρήση της συσκευής και κατανοήσουν τους κινδύνους που προκύπτουν από αυτήν. Τα παιδιά δεν επιτρέπεται να παίζουν με τη συσκευή. Ο καθαρισμός και η συντήρηση από τον χρήστη δεν επιτρέπεται να πραγματοποιούνται από παιδιά χωρίς επίτηρηση.
- Εάν το ηλιακό πάνελ τοποθετείται χωρίς στήριγμα πάνελ, πρέπει να διασφαλίζεται η επαρκής σταθερότητα για την αποφυγή ζημιών στο ηλιακό πάνελ.
- Κρατάτε τα παιδιά σε απόσταση από μικρά εξαρτήματα και υλικά συσκευασίας. Υπάρχει κίνδυνος ασφυξίας!
- Το κουτί μπαταρίας δεν επιτρέπεται να τοποθετείται σε άμεση ηλιακή ακτινοβολία ή στο νερό.



Προβλεπόμενη χρήση

Αυτό το προϊόν προορίζεται αποκλειστικά για χρήση από ιδιώτες σε μικρές λιμνούλες κήπου. Για τη λειτουργία της αντλίας απαιτείται άμεση ηλιακή ακτινοβολία. Η μπαταρία φορτίζεται από την ηλιακή ακτινοβολία. Εάν η τάση της μπαταρίας βρίσκεται στην ένδειξη ετοιμότητας λειτουργίας, τότε η αντλία ενεργοποιείται. Στο σκοτάδι η αντλία τροφοδοτείται από την μπαταρία ανάλογα με τη στάθμη της φόρτισης για έως και αρκετές ώρες. Η απόδοση της αντλίας μπορεί να αλλάξει με ένα ποτενοσιόμετρο.

Η μπαταρία προστατεύεται με ηλεκτρονικό σύστημα από βαθιά εκφόρτιση, υπερφόρτιση και βραχυκύκλωμα.

Προσοχή! Οι βυσματικές συνδέσεις διαθέτουν προστασία πολικότητας, γι' αυτό μην ασκείτε πίεση κατά τη σύνδεση του βύσματος.

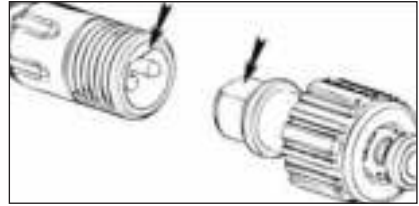

Συναρμολόγηση και θέση σε λειτουργία

- Ξετυλίξτε τελείως το καλώδιο σύνδεσης της αντλίας.
- Βιδώστε τον αντάπτορα για τους σωλήνες επέκτασης στην έξοδο της αντλίας.
- Συνδέστε μεταξύ τους τον κατάλληλο αριθμό σωλήνων επέκτασης και τοποθετήστε το μπεκ αντρίβανιού που επιλέξατε. Τοποθετήστε την επέκταση σωλήνων στον αντάπτορα σωλήνων στην αντλία.

Ηφαίστειο: βεβαιωθείτε ότι η κεφαλή ψεκασμού δεν βρίσκεται σε μεγάλη απόσταση από την επιφάνεια του νερού, για να μεγιστοποιήσετε το ύψος του αντρίβανιού ηφαιστίου.

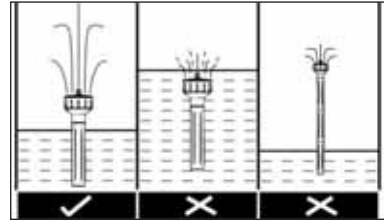

Καμπάνα μανιτάρι: το μπεκ πρέπει να είναι τοποθετημένο σε μεγάλη απόσταση από την επιφάνεια του νερού. Το μέγεθος της καμπάνας μανιτάρι μπορεί να ρυθμιστεί πιέζοντας προς τα κάτω ή ανυψώνοντας το επάνω μέρος του μπεκ. Όσο μεγαλύτερο είναι το κενό για την έξοδο του νερού τόσο μικρότερη είναι η καμπάνα μανιτάρι.

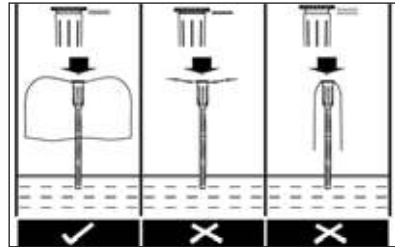

Σιντριβάνι αφρώδους πίδακα: βεβαιωθείτε ότι τα έξι ανοίγματα εκτροπής ροής της κεφαλής του μπεκ βρίσκονται πάντα κάτω από το νερό. .

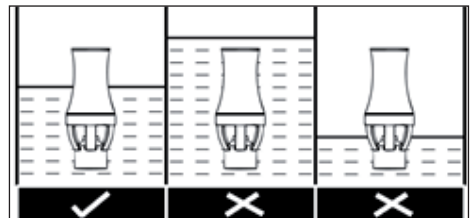

- Τοποθετήστε την αντλία στη λίμνη. Αποφύγετε την τοποθέτηση ακριβώς στον πάτο της λίμνης, επειδή εκεί αναρροφώνται πολλές ακαθαρσίες από την αντλία και λερώνεται γρήγορα.
- Συνδέστε το στήριγμα του ηλιακού πάνελ (σωλήνες και αιχμηρή ράβδος) και στερεώστε το στην πίσω πλευρά του ηλιακού πάνελ.
- Συνδέστε το βύσμα του κουτιού μπαταρίας στο ηλιακό πάνελ και βιδώστε σφιχτά τον δακτύλιο συγκράτησης.

7. Τώρα συνδέστε το βύσμα της αντλίας στην υποδοχή „OUTPUT 1 DC 18V“ (Έξοδος 1 DC 18V) στο κουτί μπαταρίας.
8. Θέστε τον διακόπτη „SYSTEM ON/OFF“ (Σύστημα ON/OFF) στη θέση „ON“. Η ένδειξη LED „SYSTEM“ (Σύστημα) ανάβει ΠΡΑΣΙΝΗ, όταν η μπαταρία είναι φορτισμένη και η αντλία μπορεί να ενεργοποιηθεί.
Υπόδειξη: η ένδειξη LED „SYSTEM“ (Σύστημα) έχει δύο χρώματα. Εάν η ένδειξη ανάβει ΚΟΚΚΙΝΗ, τότε η αντλία δεν λειτουργεί, επειδή η μπαταρία έχει πολύ χαμηλή στάθμη ή φορτίζεται για πρώτη φορά. Η μπαταρία, ωστόσο, φορτίζεται σε λιγότερο από μία ημέρα με ηλιοφάνεια. Η ένδειξη LED „CHARGING“ (Φόρτιση) ανάβει ΚΙΤΡΙΝΗ κατά τη διάρκεια της φάσης φόρτισης, ανεξαρτήτως του εάν το σύστημα είναι ενεργοποιημένο ή απενεργοποιημένο. Η διαδικασία φόρτισης ολοκληρώνεται αυτόματα, όταν η μπαταρία φορτίσει πλήρως.
9. Ενεργοποιήστε την υποδοχή εξόδου 1 (OUTPUT 1) (Έξοδος 1), πατώντας το πλήκτρο ON/OFF. Εάν η έξοδος είναι ενεργοποιημένη (ON), η ένδειξη ανάβει ΠΡΑΣΙΝΗ και αρχίζει η λειτουργία της αντλίας. Για να διακόψετε τη λειτουργία της αντλίας, απενεργοποιήστε την υποδοχή εξόδου 1, πατώντας το κουμπί ON/OFF.
10. Με το πλήκτρο „TIMER ON/OFF“ (Χρονοδιακόπτης ON/OFF) η αντλία που έχει συνδεθεί στην υποδοχή εξόδου 1 μπορεί να χρησιμοποιηθεί σε διαρκή ή σε περιοδική λειτουργία.
 - Διαρκής λειτουργία TIMER OFF (Χρονοδιακόπτης OFF), δηλ. η περιοδική λειτουργία είναι απενεργοποιημένη και η αντλία λειτουργεί διαρκώς. Αυτή η λειτουργία είναι διαθέσιμη, όταν η ένδειξη SYSTEM (Σύστημα) ανάβει πράσινη.
 - Περιοδική λειτουργία TIMER ON (Χρονοδιακόπτης ON), δηλ. η αντλία λειτουργεί 10 λεπτά ανά ώρα. Αυτή η λειτουργία είναι χρήσιμη για την εξοικονόμηση της χωρητικότητας της μπαταρίας, π.χ. σε μέρες με συννεφιά.
11. Η υποδοχή εξόδου 2 (OUTPUT 2) (Έξοδος 2) παρέχει τροφοδοσία συνεχούς ρεύματος 6 Volt για προαιρετικές επιπρόσθετες συσκευές, όπως π.χ. έναν φωτισμό με LED. Αυτή η υποδοχή δεν διαθέτει λειτουργία χρονοδιακόπτη.
12. Τοποθετήστε το ηλιακό πάνελ σε ηλιόλουστο σημείο, χωρίς σκίαση.
13. Βεβαιωθείτε ότι το ηλιακό πάνελ βρίσκεται πάντα πλήρως βυθισμένο μέσα στο νερό.
14. Το ηλιακό σετ συντριβανιού SolarMax 2500 Accu είναι τώρα έτοιμο για λειτουργία



Υπόδειξη:

Η αντλία διαθέτει ενσωματωμένη λειτουργία προστασίας από ξηρή λειτουργία. Γι' αυτό, στη μία πλευρά του σώματος της αντλίας υπάρχουν δύο σημεία αισθητήρα (μη ορατά από έξω). Εάν το ένα ή και τα δύο σημεία αισθητήρα δεν βρίσκονται κάτω από το νερό, η αντλία σταματά να λειτουργεί.

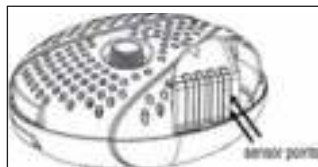

Φροντίδα και συντήρηση

Ηλιακό πάνελ

Στο ηλιακό πάνελ μπορεί να σχηματιστούν εναποθέσεις σκόνης, ρύπων ή φυλλωμάτων. Μπορείτε να τις απομακρύνετε με ένα πανί από μικροΐνες και με καθαριστικό τζαμιά.

Ηλιακή αντλία

Εάν υπάρχει απώλεια απόδοσης της αντλίας ή εάν μετά από ένα ορισμένο χρονικό διάστημα δεν λειτουργεί πλέον, τότε καθαρίστε την αντλία ακολουθώντας τα εξής βήματα.

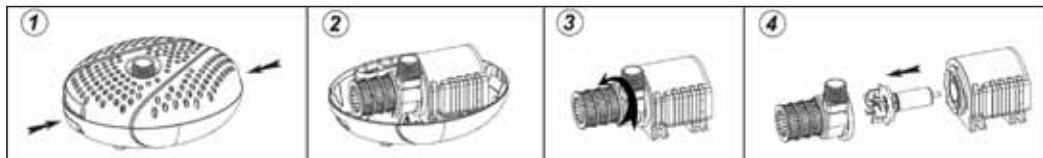

- 1) Αποσυνδέστε το καλώδιο της αντλίας από το ηλιακό πάνελ.
- 2) Απασφαλίστε το επάνω και το κάτω μέρος του περιβλήματος της αντλίας, πιέζοντας τα κουμπιά και στις δύο απέναντι πλευρές του περιβλήματος της αντλίας κι έπειτα ανυψώστε το επάνω μέρος του περιβλήματος της αντλίας (βλ. εικ. 1 και 2)
- 3) Αφαιρέστε την αντλία και ανοίξτε το κάλυμμα του ρότορα στρέφοντας αριστερόστροφα (βλέπε εικ. 3)
- 4) Αφαιρέστε τον ρότορα από τον άξονα ρότορα (βλ. σχ. 4)
- 6) Καθαρίστε και πλύνετε τα μεμονωμένα εξαρτήματα.
- 7) Συναρμολογήστε την αντλία με την αντίστροφη σειρά

Προσοχή! Κατά τις εργασίες καθαρισμού προσέχετε τον κεραμικό άξονα. Μπορεί να σπάσει εύκολα.

Προστατέψτε την αντλία και το κουτί μπαταρίας από παγετό!

Η αντλία πρέπει να τίθεται εκτός λειτουργίας κατά τους κρύους μήνες του χειμώνα. Καθαρίστε την αντλία με χλιαρό νερό, αποθηκεύστε ολόκληρο το σύστημα σε μέρος ανέθεκτο στον πάγο. Το κουτί μπαταρίας πρέπει να αποθηκεύεται, αν είναι δυνατόν, σε κατάσταση πλήρους φόρτισης.

Αντικατάσταση μπαταρίας

1. Αφαιρέστε τις 6 βίδες στο κάτω μέρος από το καπάκι του κουτιού μπαταρίας και αφαιρέστε το κάλυμμα.
2. Αφαιρέστε τον ακροδέκτη του κόκκινου ή του καφέ καλωδίου στον θετικό πόλο (+) και κατόπιν τον ακροδέκτη του μπλε καλωδίου στον αρνητικό πόλο (-) της μπαταρίας.
3. Αφαιρέστε την παλιά μπαταρία και τοποθετήστε την μπαταρία.
4. Συνδέστε τον ακροδέκτη του μπλε καλωδίου στον αρνητικό πόλο (-) και κατόπιν τον ακροδέκτη του κόκκινου ή του καφέ καλωδίου στον θετικό πόλο (+) της μπαταρίας.
5. Το κουτί μπαταρίας είναι τώρα και πάλι έτοιμο για λειτουργία.

RESOLUÇÃO DE PROBLEMAS



Πρόβλημα	Πιθανή αιτία	Λύση
Η αντλία δεν λειτουργεί	Δεν υπάρχει σύνδεση στο ηλιακό πάνελ	Ελέγξτε την ηλεκτρική σύνδεση ανάμεσα στο κουτί μπαταρίας και στο ηλιακό πάνελ.
	Ο διακόπτης System (Σύστημα) έχει τεθεί στη θέση "OFF"	Θέστε τον διακόπτη System (Σύστημα) στη θέση "ON"
	Ο διακόπτης Timer (Χρονοδιακόπτης) έχει τεθεί στη θέση "ON".	Θέστε τον διακόπτη Timer στη θέση "OFF"
	Ενεργοποίηση της προστασίας από ξηρή λειτουργία	Βεβαιωθείτε ότι η αντλία βρίσκεται πλήρως βυθισμένη μέσα στο νερό.
	H μπαταρία είναι πολύ παλιά	Αντικαταστήστε την μπαταρία
Η ένδειξη System (Σύστημα) είναι ΚΟΚΚΙΝΗ	Μπλοκαρισμένη φτερωτή	Καθαρίστε την αντλία, όπως περιγράφεται στο "Καθαρισμός και συντήρηση"
	Πολύ λίγη ηλιοφάνεια για τη φόρτιση της μπαταρίας.	Περμνετε για ηλιοφάνεια, για να φορτιστεί και πάλι η μπαταρία
Η αντλία λειτουργεί, αλλά δεν υπάρχει ροή νερού	Είναι φραγμένη η έξοδος της αντλίας ή το μπεκ σιντριβανιού	Καθαρίστε την έξοδο της αντλίας, τους ανοδικούς σωλήνες και το ακροφύσιο σιντριβανιού.

2

Εγγύηση κατασκευαστή

Για αυτό το προϊόν προσφέρουμε εγγύηση 2 ετών για την απόδοση και τα υλικά που ισχύει από την ημερομηνία της αγοράς. Για τη χρήση των αξιώσεων της εγγύησης, πρέπει να επισυνάπτεται η αυθεντική απόδειξη αγοράς. Οι επισκευές στο πλαίσιο της εγγύησης επιτρέπεται να εκτελούνται αποκλειστικά από την εξουσιοδοτημένη εξυπηρέτηση πελατών. Αυτή η εγγύηση δεν περιλαμβάνει τις φυσιολογικές φθορές, τροποποιήσεις, επεξεργασίες, ζημιές από απροσεξίες, παρεμβολές από τρίτους, τομείς χρήσης για τους οποίους δεν έχει σχεδιαστεί το προϊόν ή πλήρως ή μερικώς απουσαρμολογημένα προϊόντα.

Προστασία του περιβάλλοντος

	<p>1. Προϊόν: Ο φθαρμένος ηλεκτρικός εξοπλισμός δεν πρέπει να απορρίπτεται με τα οικιακά απορρίμματα. Πριν φέρετε την παλιά σας συσκευή στο σημείο συλλογής της περιοχής σας, αφαιρέστε τις τοποθετημένες μπαταρίες και απορρίψτε τις ξεχωριστά από το προϊόν! Για περισσότερες πληροφορίες μπορείτε να απευθυνθείτε στον έμπορό σας ή την εταιρεία συλλογής απορριμμάτων</p>
	<p>2. Προϊόν: Σύμφωνα με το κανονιστικό πλαίσιο σχετικά με τις μπαταρίες, οι τελικοί καταναλωτές είναι υποχρεωμένοι από τον νόμο για την επιστροφή των χρησιμοποιημένων μπαταριών! Μπορείτε να επιστρέψετε δωρεάν τις χρησιμοποιημένες μπαταρίες στα σημεία συλλογής της περιοχής σας ή οπουδήποτε πωλούνται μπαταρίες. Απαγορεύεται η απόρριψη με τα οικιακά απορρίμματα!</p>

Δήλωση συμμόρφωσης

Η υπογράφουσα εταιρεία UBBINK GARDEN BV δηλώνει με αποκλειστική της ευθύνη ότι η συσκευή SolarMax 2500 Accu πληροί τις απαιτήσεις της οδηγίας της ΕΕ 2014/30/ΕΕ (Ηλεκτρομαγνητική συμβατότητα). Εφαρμόζονται τα ακόλουθα αναρμονισμένα πρότυπα:

EN 61000-6-3:2007+A1:2011

EN 61000-3-2:2014

EN 61000-3-3:2013

EN 61000-6-1:2007

9 Betjeningsvejledning SolarMax 2500 Accu

Med denne brugsanvisning får du vigtige informationer, som er nyttige for ibrugtagningen af SolarMax 2500 Accu springvandspumpen. Læs brugsanvisning grundigt inden ibrugtagning af solarenheden, og opbevar den godt.

Leveringsomfang

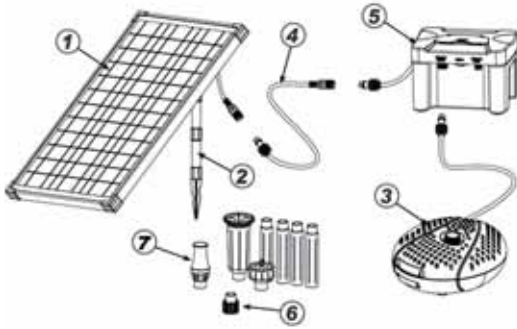

1. Solarmodul
2. Modulholder (rør, jordspyd)
3. Solarpumpe med 5 m tilslutningsledning
4. Forlængerledning
5. Batteriboks
6. Adapter forlængerrør
7. Forlængerrør (4 St.) og dyser (3 stk.)

Tekniske data

SolarMax 2500 Accu	
Vare-nr.	13511183
Solarmodul	
Mærkeeffekt	35 W
Mærkespænding	DC 18 V
Mærkestrøm	2025 mA
Beskyttelsesklasse	III
Beskyttelsestype	IP65
Temperaturområde	-30°C til +75°C
Pumpe	
Driftsspænding	DC 18 V
Driftsstrøm	900 mA
Maks. kapacitet (Qmax)	2,480 l/h
Maks. pumpehøjde (Hmax)	2.1 m
Beskyttelsesklasse	III
Beskyttelsestype	IP68
Driftstemperatur	+5°C til +40°C
Tøriløbsbeskyttelse	ja

Tilslutningskabel	5 m
Batteriboks	
Tilslutningskabel	5 m
Beskyttelsesklasse	III
Beskyttelsestype	IP44
Driftstemperatur	-5°C til +40°C
Ladespænding	DC 18 V
Mærkeeffekt	50 W
Udgangsspænding 1	DC 18 V
Udgangsspænding 2	DC 6 W
Montage af akkumulator	
Kategori	Blybatteri, genopladeligt
Teknologi	Bly-fleece (AGM)
Tilslutning	Fladstik 4,8 mm
Spænding/Kapacitet	12 V / 12 Ah
Dybdefladningsbeskyttelse	Ja
Mål (L x B x H)	152,4 x 96,5 x 99,1 mm



Sikkerhedshenvisninger

- Pumpen er konstrueret til jævnstrøm (DC). Tilslut under ingen omstændigheder pumpen til en netstrømforsyning med vekselstrøm (AC).
- Slå ikke med hænder, værktøjer eller andre genstande på solarmodulet. Et beskadiget solarmodul kan ikke repareres og skal bortskaffes miljøvenligt.
- Åbn aldrig enhedens hus eller tilhørende dele, hvis der ikke udtrykkeligt henvises til dette i brugsanvisningen.
- Pumpen må ikke køre uden vand, da dette kan medføre ikke reparerbare skader.
- Denne enhed er egnet til pumpning af vand med en temperatur fra min. 5°C til maks. 40°C.
- Pumpen er ikke beregnet til saltvand og ikke til pumpning af drikkevand.

Dette apparat kan benyttes af børn fra 8 år og derover samt af personer med indskrænkede fysiske, sensoriske eller mentale evner eller mangel på erfaring og viden, hvis disse bliver overvåget eller er blevet undervist i en sikker brug af apparatet og forstår de deraf resulterende farer. Børn må ikke lege med apparatet. Rengøring og brugervenlighed holdelse må ikke udføres af børn uden opsyn.

- Hvis solarmodulet stilles op uden modulholder, skal man være opmærksom på tilstrækkelig stabilitet for at undgå beskadigelser på solarmodulet.
- Hold børn væk fra smådele og emballage. Der er fare for kvælning!
- Batteriboksen må ikke stilles op direkte i solen eller i vandet.



Formålsbestemt anvendelse

Dette produkt er udelukkende konstrueret til privat brug i små hoveddamme. Der kræves direkte sollys til drift af pumpen. Solen oplader batteriet. Når batterispændingen er tilstrækkelig høj tænder pumpen. I mørke forsynes pumpen via batteriet i op til flere timer afhængig af ladetilstanden. Pumpens kapacitet kan ændres via et potentiometer.

Elektronikken beskytter batteriet mod dybdeafledning, overbelastning og kortslutning.

OBS! Stikket har en polaritetsbeskyttelse, brug derfor ikke vold ved isætning.

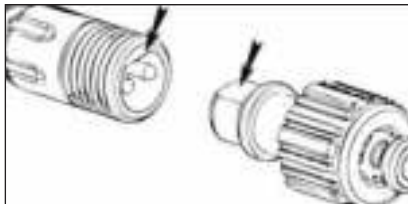

Montering og ibrugtagning

1. Rul pumpens tilslutningsledning helt ud.
2. Skru adapteren til forlængerrørene på pumpeudgangen.
3. Saml det passende antal forlængerrør og sæt den valgte springvandsdyse på. Sæt rørfølgeren på røradapteren på pumpen.

Vulkan: Sørg for, at sprøjtehovedet ikke befinder sig for langt under vandoverfladen for således at maksimere vulkanfontænen højde.

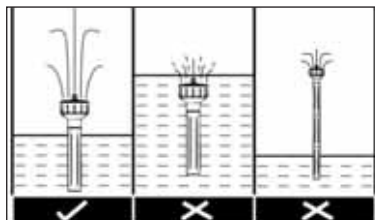

Vandklokke: Dysen bør være placeret langt over vandoverfladen. Vandklokkens størrelse kan indstilles ved at trykke dyseoverdelen ned eller trække den op. Jo større vandudgangsspalten er, jo mindre bliver vandklokken.

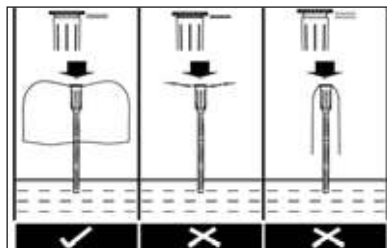

Skummer: Sørg for, at de seks strømåfledende åbninger i dysehovedet altid er under vand. .

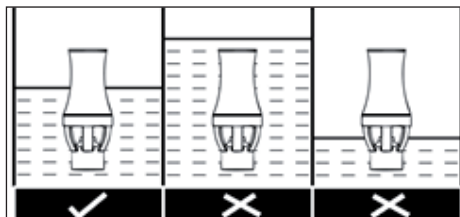

4. Placer pumpen i hoveddammen. Stil ikke pumpen direkte på bunden af dammen, da der her suges særligt meget snavs ind, som så hurtigt tilstopper pumpen.
5. Saml solarmodulets modulholder (rør og jordspyd) og fastgør den på bagsiden af solarmodulet.
6. Tilslut batteriboksens stik til solarmodulet og skru omløbermøtrikken fast.

9 Betjeningsvejledning SolarMax 2500 Accu

7. Forbind nu pumpens stik med „OUTPUT 1 DC 18V“ bøsningen på batteriboksen.
8. Stil „SYSTEM ON/OFF“ kontakten på „ON“. LED-indikatoren „SYSTEM“ lyser GRØNT når batteriet er opladet og pumpen kan tilkobles.
Henvisning: LED-indikatoren „SYSTEM“ er tofarvet. Lyser indikatoren RØDT, kører pumpen ikke, fordi batteriet har for lidt strøm eller oplades for første gang. Batteriet oplades dog på mindre end en dag med solskin. LED-indikatoren „CHARGING“ lyser GULT under opladningen, uafhængigt af om systemet er til- eller frakoblet. Opladningen stoppes automatisk når batteriet er ladet op til dets maksimale ladekapacitet. Opladningen af batteriet har altid prioritet frem for driften af pumpen.
9. Aktiver udgangs bøsningen 1 (OUTPUT 1) ved at trykke på ON/OFF knappen. Er udgangen tilkoblet (ON) lyser indikatoren GRØNT og pumpen starter. For at stoppe pumpen, frakobler du udgangs bøsningen 1 ved at trykke på ON/OFF knappen.
10. Med „TIMER ON/OFF“ knappen kan den på udgangs bøsning 1 tilsluttede pumpe køres i permanent- eller intervaldrift.
 - TIMER OFF permanentdrift, dvs. intervaldrift er deaktiveret og pumpen kører permanent. Denne funktion fungerer kun, når SYSTEM-indikatoren lyser grønt.
 - TIMER ON intervaldrift, dvs. pumpen kører i 10 minutter hver time. Denne modus er nyttig for at spare batterikapacitet, f.eks. på overskyede dage.
11. Udgangs bøsning 2 (OUTPUT 2) har en 6 volt jævnstrømsforsyning til valgfrie ekstraudstyr, som f.eks. LED-belysning. Denne bøsning har ingen timer-funktion.
12. Opstil solarmodulet på et solrigt, skyggefrit sted.
13. Sørg for, at solarpumpen altid er sænket fuldstændigt ned i vandet.
14. Nu er solar-springvandsættet SolarMax 2500 Accu driftsklar.



Henvisning:

Pumpen har en indbygget beskyttelsesfunktion mod tørløb. Dertil findes der to sensorpunkter på den ene side af pumpehus (ikke synlige udefra). Er et af de to sensorpunkter ikke under vand, stopper pumpen.

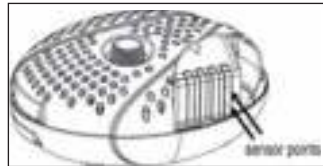

Pleje og vedligeholdelse

Solarmodul

Der kan samle sig støv, snavs og blade på solarmodulet. Du kan fjerne disse med en mikrofiberklud og glasrens.

Solarpumpe

Hvis pumpens ydelse aftager eller ikke fungerer mere efter nogen tid, skal du rengøre pumpen på følgende måde.

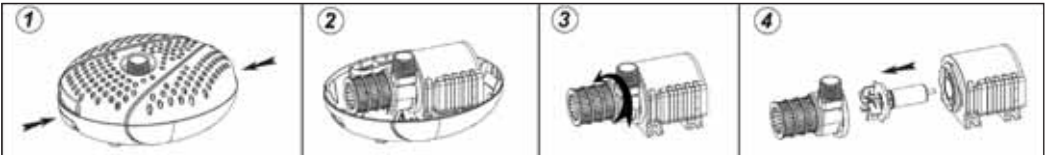

- 1) Adskil pumpeledningen fra solarmodulet.
- 2) Lås den øverste og nederste del af pumpehuset op ved at trykke på spænderne på begge sider af pumpehuset og løft den øverste del af pumpehuset af (se Fig. 1 og 2)
- 3) Tag pumpen ud og åbn rotorafdækningen ved at dreje denne mod uret (se Fig. 3)
- 4) Træk rotoren ud af rotorhuset (se Fig. 4)
- 6) Rengør og vask de enkelte dele.
- 7) Saml pumpen i omvendt rækkefølge

OBS! Vær ved rengøringsarbejde meget forsigtig med keramikakslen. Denne kan meget let brække.

Beskyt batteriboksen mod frost!

Man bør ikke bruge pumpen i de kolde vintermåneder. Rengør pumpen med lukket vand og opbevar hele systemet på et frostfrit sted. Batteriboksen bør om muligt opbevares i fuld opladet tilstand.

Batteriskift

1. Fjern de 6 skruer på undersiden af batteriboksens dæksel ud og fjern afdækningen.
2. Træk det røde hhv. brune kabels klemme af pluspolen (+) af og derefter det blå kabels klemme på batteriets minuspol (-).
3. Tag det gamle batteri ud og sæt det nye i.
4. Sæt det blå kabels klemme på minuspolen (-) og derefter det røde hhv. det brune kabels klemme på batteriets pluspol (+).
5. Nu er batteriboksen driftklar igen.

FEJLAFHJÆLPNING



Problem	Mulig årsag	Løsning
Pumpen kører ikke	Ingen forbindelse til solarmodul	Kontrollér den elektriske forbindelse mellem batteriboks og solarmodul.
	System-kontakt står på "OFF"	Stil system-kontakt på "ON".
	Timer står på "ON".	Stil timer på "OFF"
	Tørøbsbeskyttelsen har reageret	Sørg for, at pumpen er sænket fuldstændigt ned i vandet.
	Batteri er opbrugt	Udskift batteriet
	Løbehjul blokeret	Rengør pumpen som beskrevet i "Rengøring og vedligeholdelse"
System-indikator lyser RØDT	For lidt solskin til opladning af batteriet	Vent på solskin, så batteriet kan oplades igen
Pumpen kører, men der kommer ikke vand	Pumpeudgang eller springvandsdyse tilstoppet	Rengør pumpeudgang, stigrør og springvandsdyse.

2

Garanti

På dette produkt yder vi en garanti på 2 år på forarbejdning og materiale, der gælder fra købedatoen. For at kunne gøre krav på garantien, skal du fremlægge den originale kvittering som bevis. Garantireparationer må udelukkende udføres af en autoriseret kundeservice. Udelukket fra denne garanti er normalt slid, ændringer, revisioner, skader grundet uagtsomhed, ekstern påvirkning, anvendelsesområder, som apparatet ikke er beregnet til, eller delvist demonterede produkter.

Miljøbeskyttelse

	1. Produkt: Elektriske enheder bør ikke bortskaffes via husholdningsaffaldet. Inden du afleverer den udjente enhed på dit lokale samlested, skal du fjerne batteriet og bortskaffe dette separat! Yderligere oplysninger får du hos din forhandler eller dit renovationselskab.
	2. Produkt: I henhold til batteriforordningen er slutbrugere forpligtet til at returnere brugte batterier! Du kan aflevere dine brugte batterier gratis på de lokale samlesteder i din kommune, eller overalt der, hvor der sælges batterier. En bortskaffelse via husholdningsaffaldet er ikke tilladt!

Overensstemmelseserklæring

Det undertegnede firma UBBINK GARDEN BV erklærer på eget ansvar, at SolarMax 2500 Accu enheden opfylder alle krav i EF-direktiv 2014/30/EU (elektromagnetisk kompatibilitet). Der blev anvendt følgende harmoniserede standarder:

EN 61000-6-3:2007+A1:2011

EN 61000-3-2:2014

EN 61000-3-3:2013

EN 61000-6-1:2007

0 Bruksanvisning SolarMax 2500 Accu

Denna bruksanvisning innehåller viktig information som är till hjälp vid drifttagningen av springbrunnspump SolarMax 2500 Accu. Läs igenom bruksanvisningen noggrant före drifttagningen av solcellsmodulen och spara den för framtida bruk.

Leveransomfattning

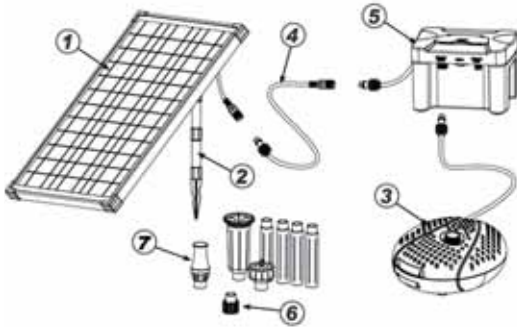

1. Solcellsmodul
2. Modulhållare (rör, markspjut)
3. Solcellspump med 5 m anslutningskabel
4. Förlängningskabel
5. Batteribox
6. Adapter förlängningsrör
7. Förlängningsrör (4 stk) och munstycksadapter (3 stk)

Tekniska data

SolarMax 2500 Accu	
Art.nr	13511183
Solcellsmodul	
Märkeffekt	35 W
Märkspänning	DC 18 V
Märkström	2025 mA
Skyddsklass	III
Kapslingsklass	IP65
Temperaturområde	-30°C till +75°C
Pump	
Driftspänning	DC 18 V
Driftsström	900 mA
Max. pumpvolym (Q _{max})	2.480 l/h
Max. pumphöjd (H _{max})	2.1 m
Skyddsklass	III
Kapslingsklass	IP68
Drifttemperatur	+5°C till +40°C
Torkörningsskydd	ja

Anslutningskabel	5 m
Batteribox	
Anslutningskabel	5 m
Skyddsklass	III
Kapslingsklass	IP44
Drifttemperatur	-5°C till +40°C
Laddspänning	DC 18 V
Märkeffekt	50 W
Utgångsspänning 1	DC 18 V
Utgångsspänning 2	DC 6 W
Batteri	
Kategori	Blybatteri, återuppladdningsbart
Teknologi	Blymatta (AGM)
Anslutning	Plattkontakt 4,8 mm
Spänning/kapacitet	12 V / 12 Ah
Djupurladdningsskydd	Ja
Mått (L x H x B)	152,4 x 96,5 x 99,1 mm



Säkerhetsanvisningar

- Pumpen är konstruerad för drift med likström (DC). Anslut aldrig pumpen till en nätströmförsörjning med växelström (AC).
- Slå inte med händerna, verktyg eller andra föremål på solcellsmodulen. En skadad modul kan inte repareras utan måste avfallshanteras korrekt.
- Öppna aldrig huset till produkten eller dess tillhörande delar, om det inte uttryckligen står så i bruksanvisningen.
- Pumpen får inte användas utan vatten; det kan leda till irreparabla skador.
- Denna produkt är avsedd för pumpning av vatten med en temperatur på min. 5°C till max. 40°C.
- Pumpen är inte avsedd att användas i saltvatten, ej heller för pumpning av dricksvatten.
- Denna produkt kan användas av barn från 8 års ålder och däröver samt av personer med reducerad fysisk, sensorisk eller mental förmåga eller brist på erfarenhet och kunskap, om de står under uppsikt eller har informerats om en säker användning av produkten och förstår de faror som är förknippade med den. Barn får inte leka med produkten. Rengöring och underhåll genom användaren får inte utföras av barn som inte står under uppsikt.
- Om solcellsmodulen ställs upp utan modulhållare måste man kontrollera stabiliteten så att skador på modulen undviks.
- Håll barnen borta från smådelar och förpackningsmaterial. Kvävningssrisk!
- Batteriboxen får inte placeras i gassande soljuss eller i vatten.



Ändamålsenlig användning

Denna produkt är konstruerad endast för privat bruk i små trädgårdsdammar. För driften av pumpen krävs direkt solstrålning. Batteriet laddas i solen. När batterispänningen ligger i det driftsklara området, slås pumpen på. I mörker försörjs pumpen av batteriet, i flera timmar beroende på laddningsstatus. Pumpens kapacitet kan ändras med en potentiometer.

Batteriet är skyddat av elektroniken mot djupurladdning, överladdning och kortslutning.

OBS! Stickskontaktarna är polomkastningskyddade, därför får våld inte tillämpas vid isättning.

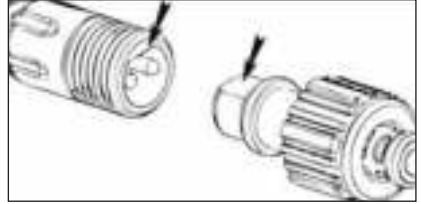

Montering och idrifttagning

1. Rulla ut pumpens anslutningskabel helt.
2. Skruva på adaptern för förlängningsrören på pumputgången.
3. Sätt ihop lämpligt antal förlängningsrör och sätt på valt springbrunnsmunstycke. Sätt på rörförlängningen på röradaptern på pumpen.

Vulkan: säkerställ att sprayhuvudet inte befinner sig alltför högt ovanför vattenytan, detta för att maximera höjden på vulkanfontänen.

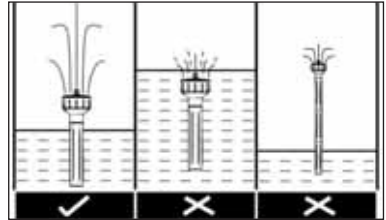

Vattenklocka: munstycksadaptern skall vara placerad högt ovanför vattenytan. Ställ in storleken på vattenklockan genom att trycka ned eller lyfta upp munstycksöverdelen. Ju större spalt för vattenutflödet, desto mindre vattenklocka.

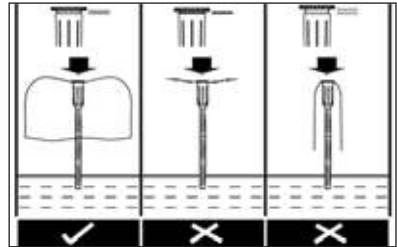

Skumbubblor: se till att de sex flödesavlänkande öppningarna i munstyckshuvudet alltid befinner sig under vatten .

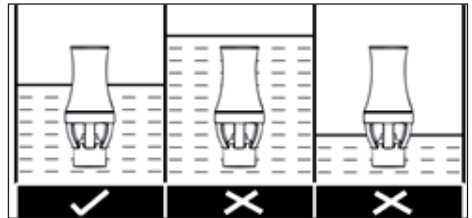

4. Placera pumpen i dammen. Undvik att ställa den direkt på dammbotten eftersom pumpen suger upp mycket smuts just där och då blir blockerad.
5. Sätt ihop solcellsmodulens hållare (rör och markspjut) och fäst den på modulens baksida.
6. Koppla ihop batteriboxens kontakt med solcellsmodulen och skruva fast kopplingsringen.

- Koppla ihop pumpens kontakt med uttaget "OUTPUT 1 DC 18V" på batteriboxen.
- Ställ brytaren „SYSTEM ON/OFF“ på „ON“. LED-indikeringen "SYSTEM" lyser GRÖN när batteriet är laddat och pumpen kan sättas igång.
Hänvisning: LED-indikeringen "SYSTEM" är tvåfärgad. Om den lyser RÖD arbetar inte pumpen eftersom batteriet har för litet laddning eller laddas upp för första gången. Efter mindre än en dag med solljus är batteriet uppladdat igen. LED-indikeringen "CHARGING" lyser GUL under laddningsfasen, oavsett om systemet är in- eller fränkopplat. Laddningen avslutas automatiskt när batteriet är laddat upp till sin maximala kapacitet. Uppladdningen av batteriet har alltid prioritet före driften av pumpen.
- Aktivera utgångsuttag 1 (OUTPUT 1) genom att trycka på knappen ON/OFF. Om utgången är inkopplad (ON) lyser indikatorn GRÖN och pumpen börjar gå. För att stoppa pumpen, slå ifrån utgångsuttag 1 genom att trycka på knappen ON/OFF.
- Använd knappen „TIMER ON/OFF“ för att använda pumpen ansluten till utgångsuttag 1 i permanent- eller intervalläge.
 - TIMER OFF permanentdrift, d.v.s. intervalläget är deaktiverat och pumpen går hela tiden. Detta läge är tillgängligt endast när SYSTEM-indikeringen lyser grön.
 - TIMER ON intervalldrift, d.v.s. pumpen går i 10 minuter per timme. Detta läge sparar in på batterikraft, t.ex. under molniga dagar.
- Utgångsuttaget 2 (OUTPUT 2) har 6 volt likströmsförsörjning för ytterligare enheter, t.ex. LED-belysning. Detta uttag har ingen timer-funktion.
- Ställ upp solcellsmodulen på en solig, skuggfri plats.
- Kontrollera att solcellspumpen alltid är helt nedsänkt i vatten.
- Solcellssetet för springbrunn SolarMax 2500 Accu är nu klart att använda.



Hänvisning:

Pumpen har ett inbyggt torrkörningskydd. På ena sidan av pumpkroppen finns det två sensorpunkter (de syns inte utifrån). Om någon eller båda sensorpunkterna inte befinner sig under vatten, slutar pumpen att gå.

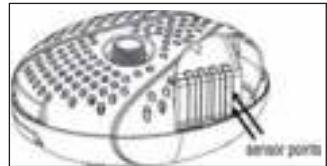

Skötsel och underhåll

Solcellsmodul

Det kan bildas avlagringar av damm, smuts eller löv på solcellsmodulen. Rengör med en mikrofiberduk och glasrengöringsmedel.

Solcellspump

Om pumpens kapacitet minskar eller om den inte fungerar alls efter en viss tid, måste den rengöras enligt följande.

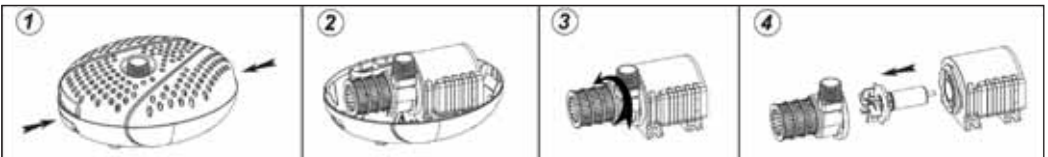

- Lossa pumpkabeln från solcellsmodulen.
- Lås upp den övre och undre delen av pumphuset genom att trycka på spännena på de båda motsatta sidorna av pumphuset, och lyft av den övre delen av pumphuset (se bild 1 och 2).
- Ta ur pumpen och öppna rotorskyddet genom att vrida motsols (se bild 3).
- Dra ur rotorn ur rotorschaktet (se bild 4).
- Rengör och tvätta de olika delarna.
- Montera pumpen i omvänd ordningsföljd.

OBS! Vid rengöringen måste man vara försiktig med keramikaxeln. Den kan lätt så sönder.

Skydda pumpen och batteriboxen mot frost!

Under de kalla vintermånaderna skall pumpen tas ur drift. Rengör den med ljummet vatten och förvara hela systemet på en frostfri plats. Batteriboxen bör helst förvaras i helt uppladdat skick.

Batteribyte

1. Avlägsna de 6 skruvarna på batteriboxens lockundersida och ta av skyddet.
2. Lossa klämman för den röda resp. bruna kabeln på batteriets pluspol (+) och sedan klämman för den blå kabeln på minuspolen (-).
3. Ta ur det gamla batteriet och sätt i batteriet.
4. Sätt på klämman för den blå kabeln på batteriets minuspol (-) och sedan klämman för den röda resp. bruna kabeln på pluspolen (+).
5. Nu är batteriboxen klar att använda igen.

FELAVHJÄLPANDE



Problem	Möjlig orsak	Åtgärd
Pumpen går inte	Ingen förbindelse med solcellsmodulen	Kontrollera den elektriska anslutningen mellan batteribox och solcellsmodul.
	Systemströmbrytaren står på "OFF"	Ställ systemströmbrytaren på "ON"
	Timer-strömbrytaren står på "ON".	Ställ timer-strömbrytaren på "OFF"
	Torrkörningsskyddet har slagit till	Kontrollera att pumpen är helt nedsänkt i vatten
	Batteriet för gammalt	Byt batteri
	Blockerat löphjul	Rengör pumpen enligt "Rengöring och underhåll"
Systemindikeringen visar RÖTT	För litet solljus för att ladda batteriet	Vänta på solsken så att batteriet kan laddas
Pumpen går men det kommer inget vatten	Pumputgången eller springbrunnsmunstycket blockerat	Rengör pumputgång, stigrör och springbrunnsmunstycke

2

Garanti

På denna produkt lämnar vi en garanti på 2 år avseende bearbetning och material. Garantin gäller från och med inköpsdatumet. För ianspråktagande av garantin måste originalköpdokumentet bifogas. Garantireparationer får utföras endast av auktoriserad kundtjänst. Normalt slitage, förändringar, omarbetningar, skador p.g.a. oaksamhet, extern inverkan, användningsområden som produkten inte är konstruerad för, samt helt eller delvis demonterade produkter omfattas inte av garantin.

Miljöskydd

	<p>1. Produkt: Uttjänta elektriska apparater får inte kastas i hushållsoporna. Innan du lämnar in dem till återvinningscentral måste du ta ur de isatta batterierna och bortskafta dem separat! Mer information erhålls från återförsäljaren eller avfallshanteringsföretagen.</p>
	<p>2. Produkt: Enligt batteriförordningen har slutkonsumenter skyldighet enligt lag att återlämna förbrukade batterier! Du kan lämna in dina förbrukade batterier till kommunens uppsamlingsställen eller där batterier säljs. Batterier får inte kastas i hushållsoporna!</p>

Försäkringen om överensstämmelse

Undertecknat företag, UBBINK GARDEN BV, förklarar på eget ansvar att produkten SolarMax 2500 Accu uppfyller kraven i EU-direktiv 2014/30/EU (elektromagnetisk kompatibilitet).

Føljande harmoniserade standarder har tillämpats:

EN 61000-6-3:2007+A1:2011

EN 61000-3-2:2014

EN 61000-3-3:2013

EN 61000-6-1:2007

- Bruksanvisning for SolarMax 2500 Accu

Denne bruksanvisningen inneholder viktige opplysninger som er nyttige når du skal ta i bruk fontenepumpen SolarMax 2500 Accu. Les grundig gjennom bruksanvisningen før du tar solcelleenheten i bruk, og oppbevar den nøye.

Leveringsomfang

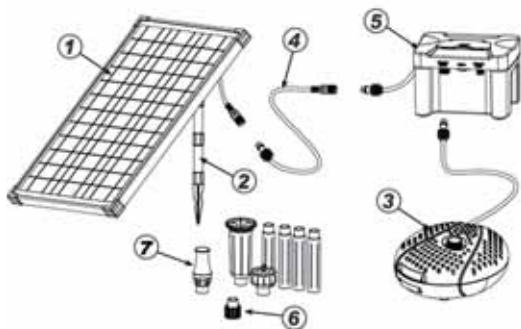

1. Solcellemodul
2. Modulholder (rør, jordspyd)
3. Solcellepumpe med 5 m tilkoblingskabel
4. Skjøtekabel
5. Batteriboks
6. Adapter for forlengelsesrør
7. Forlengelsesrør (4 stk.) og dysehoder (3 stk.)

Tekniske data

SolarMax 2500 Accu	
Artikkelnr.	13511183
Solcellemodul	
Nominell spenning	35 W
Nominell spenning	DC 18 V
Nominell strøm	2025 mA
Kapslingsklasse	III
Beskyttelsestype	IP65
Temperaturområde	-30 °C til +75 °C
pumpe	
Driftsspenning	DC 18 V
Driftsstrøm	900 mA
Maks. vannmengde (Qmax)	2 480 l/time
Maks. vannføringshøyde (Hmax)	2,1 m
Kapslingsklasse	III
Beskyttelsestype	IP68
Driftstemperatur	+5 °C til +40 °C
Tørgangsbeskyttelse	ja

Tilkoblingskabel	5 m
Batteriboks	
Tilkoblingskabel	5 m
Kapslingsklasse	III
Beskyttelsestype	IP44
Driftstemperatur	-5 °C til +40 °C
Ladespenning	DC 18 V
Nominell spenning	50 W
Utgangsspenning 1	DC 18 V
Utgangsspenning 2	DC 6 W
Akkumulator	
Kategori	Blyakkumulator, gjenoppladbar
Teknologi	Blyfleece (AGM)
Tilkobling	Europlugg 4,8 mm
Spenning/kapasitet	12 V / 12 Ah
Utladingsbeskyttelse	Ja
Dimensjoner (L x H x B)	152,4 x 96,5 x 99,1 mm



Sikkerhetsanvisninger

- Pumpen er konstruert for drift med likestrøm (DC). Viktig: Pumpen må ikke under noen omstendigheter kobles til en nettstrømforsyning med vekselstrøm (AC).
- Ikke slå med hendene, verktøy eller andre gjenstander på solcellemodulen. En skadet solcellemodul kan ikke repareres og må kastes på miljøvennlig måte.
- Du må aldri åpne apparatets hus eller tilhørende deler, dersom det ikke henvises uttrykkelig til dette i bruksanvisningen.
- Pumpen må ikke drives uten vann, det kan føre til irreparable skader.
- Dette apparatet er egnet for pumping av vann med en temperatur på min. 5 °C til maks. 40 °C.
- Pumpen er ikke beregnet for drift med sjøvann, og skal ikke brukes til pumping av drikkevann.
- Dette apparatet kan kun brukes av barn fra 8 år samt av personer med reduserte fysiske, sensoriske eller åndelige evner og som mangler erfaring og/eller kunnskap om bruken der som de er under oppsikt eller har fått opplæring i sikker bruk og forstår farene som er forbundet med bruk av apparatet. Barn må ikke få leke med apparatet. Barn må ikke få rengjøre og vedlikeholde apparatet uten tilsyn.
- Dersom solcellemodulen oppstilles uten modulholder, må du sørge for tilstrekkelig stabilitet for å unngå skader på solcellemodulen.
- Hold barn borte fra små deler og emballasjemateriale. Fare for kvelning!
- Batteriboksen må ikke oppstilles i direkte sollys eller i vann. .



Riktig bruk

Dette produktet er utelukkende beregnet for privat bruk og små hagedammer. For at pumpen skal fungere, må den stå i direkte sollys. Når solen skinner, lades batteriet. Når batterispenningen ligger innenfor driftsområdet, startes pumpen. Når det er mørkt, blir pumpen drevet over batteriet, alt etter ladetilstand, i flere timer. Pumpens kapasitet kan endres over et potensiometer.

Batteriet er beskyttet gjennom elektronikken mot utlading, overopplading og kortslutning.

OBS! Stikkforbindelsene er polariseringsbeskyttet, så ikke bruk makt når du stikker dem sammen.

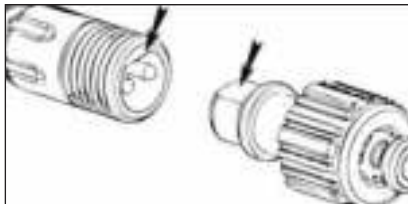

Montering og idriftsettelse

1. Rull pumpens tilkoblingskabel helt ut.
2. Skru adapteren for forlengelsesrørene inn på pumpeutgangen.
3. Stikk egnet antall forlengelsesrør sammen på hverandre, og sett på valgte fontenedyse. Sett rørforlengelsen inn på røradapteren på pumpen.

Vulkan: Påse at sprøytehodet ikke står for langt over vannoverflaten for å maksimere vulkanfontenen.

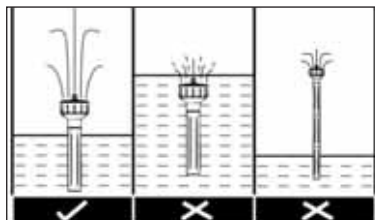

Vannklokke: Dysehodet bør være plassert langt over vannoverflaten. Vannklokkens størrelse kan innstilles ved å trykke ned eller løfte dysens overdel. Jo større spalten er for vannløpet, desto mindre blir vannklokken.

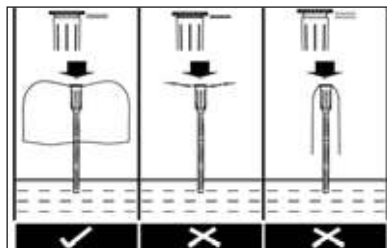

Skumsprut: Påse at de seks strømningsstyrende åpningene på dysehodet alltid står under vann.

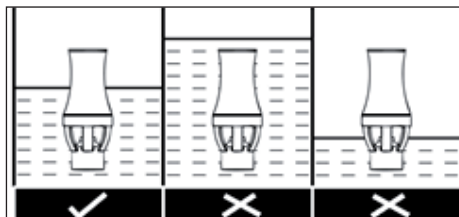

4. Plasser pumpen i dammen. Unngå en plassering direkte på dambunnen, ellers vil pumpen suge opp ekstra mye smuss og den dermed raskt blir skitten.
5. Sett modulholderen til solcellemodulen (rør og jordspyd) sammen, og fest dette på baksiden av solcellemodulen.
6. Koble pluggen til batteriboksen til solcellemodulen, og skru fast unionringen.

7. Nå kobler du pluggen til pumpen sammen med bøsningen „OUTPUT 1 DC 18V“ på batteriboksen.
8. Sett bryteren „SYSTEM ON/OFF“ på „ON“. LED-lampen „SYSTEM“ lyser GRØNT når batteriet er oppladet og pumpen kan innkobles.
Merknad: LED-lampen „SYSTEM“ har to farger. Hvis lampen lyser RØDT, arbeider ikke pumpen, fordi batteriet ikke er nok oppladet eller lades for første gang. Men etter mindre enn én dag med solskinn er batteriet oppladet. Under lading lyser LED-lampen „CHARGING“ GULT, uavhengig av om systemet er slått på eller av. Ladeprosessen avsluttes automatisk når batteriet er oppladet til maksimal ladekapasitet. Batteriet må alltid lades før pumpen drives.
9. Aktiver utgangsbøsning 1 (OUTPUT 1) ved å trykke på tasten ON/OFF. Når utgangen er slått på (ON), lyser lampen GRØNT og pumpen begynner å arbeide. For å stoppe pumpen slår du utgangsbøsningen 1 av ved å trykke på tasten ON/OFF.
10. Med tasten „TIMER ON/OFF“ kan pumpen som er koblet til utgangsbøsning 1 drives kontinuerlig eller i intervallmodus.
 - TIMER OFF kontinuerlig drift, dvs. intervallmodusen er deaktivert og pumpen går permanent. Denne modusen er bare tilgjengelig når SYSTEM-lampen lyser grønt.
 - TIMER ON intervalldrift, dvs. pumpen går 10 minutter per time. Denne modusen er nyttig når du vil spare batterikapasitet, f.eks. når været er overskyet.
11. Utgangsbøsningen 2 (OUTPUT 2) gir en likestrømsforsyning på 6 Volt for valgfrie tilleggsapparater, som f.eks. LED-belysning. Denne bøsningen har ikke timer-funksjon.
12. Still solcellemodulen opp på en solrik plass uten skygge.
13. Påse at solcellepumpen alltid er fullstendig nedsenket i vann.
14. Nå er solcelle-fontenesettet SolarMax 2500 Accu klart til bruk.



Anmerkning:

Pumpen har en innebygget beskyttelsesfunksjon mot å gå tørr. Dette sørger to sensorpunkter for (ikke synlige fra utsiden), som sitter på den ene siden av pumpehuset. Hvis det ene eller begge sensorpunktene ikke under vann, slutter pumpen å gå.

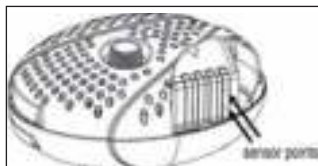

Stell og vedlikehold

Solcellemodul

Det kan danne seg avleiringer fra støv, smuss eller løv på solcellemodulen. Dette kan du tørke av med en mikrofiberklut og glassrengjøringsmiddel.

Solcellepumpe

Når pumpen taper kapasitet eller etter en viss tid ikke lengre fungerer, kan du rengjøre pumpen som følger.

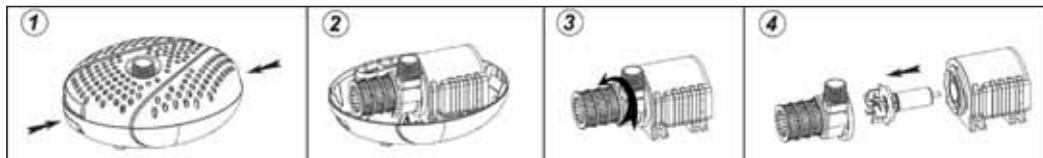

- 1) Skill pumpekabelen fra solcellemodulen.
- 2) Ta den øvre og den nedre delen av pumpehuset fra hverandre ved å trykke på klemmene på pumpehusets to motstående sider, og løft så av den øvre delen av pumpehuset (se fig. 1 og 2)
- 3) Ta ut pumpen, og åpne rotordekslet ved å dreie det mot urviserne (se fig. 3)
- 4) Trekk rotoren av fra rotorsjakten (se fig. 4)
- 6) Rengjør og vask de enkelte delene.
- 7) Monter pumpen i motsatt rekkefølge

OBS! Vær forsiktig med keramikkakselen under rengjøringsarbeider. De kan lett brenke.

Beskytt pumpen og batteriboksen mot frost!

Pumpen bør tas ut av drift i de kalde vintermånedene. Rengjør pumpen med lunkent vann, og oppbevar hele systemet på et frostsikkert sted. Batteriboksen bør helst oppbevares i oppladet tilstand.

Skift av batterier

1. Fjern de 6 skruene på undersiden av batteriboksens deksel, og ta av dekselet.
2. Trekk av klemmen til den røde hhv. brune kabelen på plusspolen (+) og deretter klemmen til den blå kabelen på minuspolen (-) på batteriet.
3. Ta ut det gamle batteriet, og sett inn det nye.
4. Sett klemmen til den blå kabelen på minuspolen (-), og deretter klemmen til den røde hhv. brune kabelen på plusspolen (+) på batteriet.
5. Nå er batteriboksen klar for drift igjen. .

FEILRETTING



Problem	Mulig årsak	Løsning
Pumpen går ikke	Ingen forbindelse med solcellemodulen	Kontroller den elektriske forbindelsen mellom batteriboksen og solcellemodulen.
	Systembryter er på "OFF"	Sett systembryteren på "ON"
	Timer-bryter er på "ON".	Sett timer-bryteren på "OFF"
	Tørrløpsbeskyttelsen har reagert	Påse at pumpen er fullstendig nedsenket i vann.
	Batteriet for gammelt	Skift batteri
	Rotoren blokkert	Rengjør pumpen som forklart under "Rengjøring og vedlikehold"
System-lampe lyser RØDT	For lite solskinn for å lade batteriet,	vent til det blir sol slik at batteriet kan lade seg opp igjen
Pumpen går, men det kommer ikke vann	Pumpeutgang eller fontenedyse tilstoppet	Rengjør pumpeutgang, stigerør og fontenedyse.

2

Garanti

På dette produktet gir vi en garanti på 2 år på fabrikkasjon og materiale, som gjelder fra kjøpsdato. Ved garantikrav må original kjøpskvittering legges ved som bevis. Garantireparasjoner skal utelukkende utføres av en autorisert kundetjeneste. Utelukket fra denne garantien er normal slitasje, endringer, modifikasjoner, skader på grunn av uaktsomhet, fremmed innvirkning samt bruksområder som produktet ikke er konsipert for, eller produkter som er komplett eller delvis tatt fra hverandre.

Miljøvern

	1. Produkt: Gamle elektriske apparater skal ikke kastes i husholdningsavfallet. Før du leverer det gamle apparatet til din lokale avfallsstasjon, må du ta ut batteriene og kaste de adskilt fra produktet! Hos din forhandler eller avfallsbedrift får du mer informasjon.
	2. Produkt: Ifølge batteridirektiver er sluttbrukeren forpliktet ved lov til å returnere brukte batterier! De brukte batteriene kan du levere gratis ved samlestasjonene i din kommune eller der hvor du kjøpte batteriene. Det er forbudt å kaste batterier i husholdningsavfallet!

Samsvarserklæring

Undertegnede firma UBBINK GARDEN BV erklærer på eget ansvar at apparatet SolarMax 2500 Accu oppfyller kravene i EU-direktivet 2014/30/EU (elektromagnetisk kompatibilitet). Følgende harmoniserte standarder ble anvendt:

EN 61000-6-3:2007+A1:2011

EN 61000-3-2:2014

EN 61000-3-3:2013

EN 61000-6-1:2007

Tästä käyttöohjeesta saat tärkeitä tietoja, jotka ovat hyödyllisiä suihkulähddepumpun SolarMax 2500 Accu käyttöönoton yhteydessä. Lue käyttöohje tarkkaan ennen aurinkoyksikön käyttöönottoa ja säilytä se huolellisesti.

Toimituksen sisältö

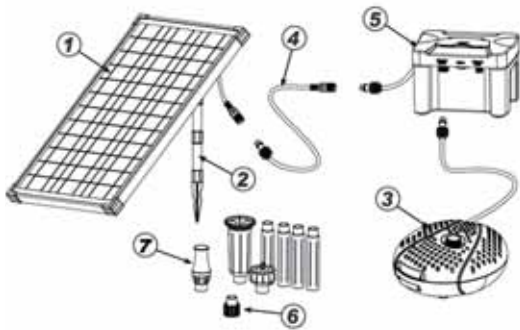

1. Aurinkopaneeli
2. Paneelin pidike (putki, maapiikki)
3. Aurinkopumppu 5 m liitäntäjohdolla
4. Jatkojohto
5. Akkulaatikko
6. Jatkoputken sovitin
7. Jatkoputket (4 kpl) ja suutinsarja (3 kpl)

Tekniset tiedot

SolarMax 2500 Accu	
Tuotenumero	13511183
Aurinkopaneeli	
Nimellisteho	35 W
Nimellisjännite	DC 18 V
Nimellisvirta	2025 mA
Suojausluokka	III
Koteloitiluokka	IP65
Lämpötila-alue	-30°C...+75°C
Pumppu	
Käyttöjännite	DC 18 V
Käyttövirta	900 mA
Maks. nostomäärä (Qmax)	2 480 l/h
Maks. nostokorkeus (Hmax)	2,1 m
Suojausluokka	III
Koteloitiluokka	IP68
Käyttölämpötila	+5°C...+40°C
Kuivakäyntisuoja	kyllä

Liitäntäjohto	5 m
Akkulaatikko	
Liitäntäjohto	5 m
Suojausluokka	III
Koteloitiluokka	IP44
Käyttölämpötila	-5°C...+40°C
Latausjännite	DC 18 V
Nimellisteho	50 W
Lähtöjännite 1	DC 18 V
Lähtöjännite 2	DC 6 W
Akku	
Luokka	Lyijy Akku, ladattava
Tekniikka	Lyijy-lasivillaerotin
Liitäntä	Matala pistoke 4,8 mm
Jännite/kapasiteetti	12 V / 12 Ah
Syväpurkausuoja	Kyllä
Mitat (P x K x L)	152,4 x 96,5 x 99,1 mm



Turvallisuusohjeet

- Pumppu on rakennettu käytettäväksi tasavirralla (DC). Älä missään tapauksessa kytke pumppu verkkovirransyöttöön vaihtovirralla (AC).
- Älä lyö käsillä, työkaluilla tai muilla esineillä aurinkopaneelia. Vahingoittunutta aurinkopaneelia ei voi enää korjata ja se pitää hävittää ympäristöstävällisesti.
- Älä koskaan avaa koteloa tai siihen kuuluvia osia, jos käyttöohjeessa ei erikseen siihen viitata.
- Pumppua ei saa käyttää ilman vettä, se aiheuttaa korjaamattomia vaurioita.
- Tämä laite soveltuu veden pumppaamiseen, jonka lämpötila on min. 5 °C - maks. 40 °C.
- Pumppu ei sovellu käytettäväksi suolavedessä eikä sitä ole tarkoitettu talousveden pumppaamiseen.
- 8 vuotta täyttäneet ja sitä vanhemmat lapset sekä henkilöt, joilla on fyysisiä, psyykkisiä tai aistirajoitteita, tai joilla puuttuu kokemusta ja tietoa, saavat käyttää tätä laitetta, jos heitä valvotaan tai jos heille on opastettu laitteen turvallinen käyttö, ja he ymmärtävät laitteesta aiheutuvat vaarat. Lapset eivät saa leikkiä laitteella. Lapset eivät saa ilman valvontaa suorittaa puhdistus- ja huoltotehtäviä.
- Jos aurinkopaneeli sijoitetaan ilman paneelipidikettä, pitää varmistaa riittävä vakaus, jotta aurinkopaneeli ei vahingoitu.
- Pidä pienosat ja pakkausmateriaalit lasten ulottumattomissa. Ne aiheuttavat tukehtumisvaaran.
- Akkulaatikkoa ei saa sijoittaa kirikkaaseen auringonpaisteeseen tai veteen.



Määräystenmukainen käyttö

Tämä tuote on suunniteltu vain yksityiskäyttöön ja pieniin puutarhalampiin. Pumpun käyttö edellyttää suoraa auringonvaloa. Akku latautuu auringonvalossa. Kun akun varaus on toiminnan varmistavalla alueella, pumppu kytetään päälle. Pimeällä akku syöttää virran pumppuun varaustilasta riippuen useiden tuntien ajan. Pumpun nostotehoa voidaan säätää potentiometrin avulla.

Akku on elektroniikan avulla suojattu syväpurkautumiselta, yllilatautumiselta ja oikosululta.

Huomio! Pistoliitäntöjen navat on suojattu, älä käytä sen vuoksi liittämisen yhteydessä voima.

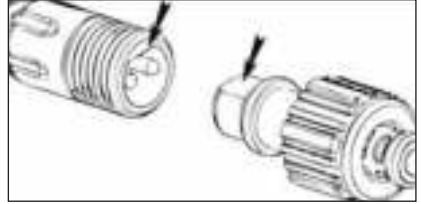

Asennus ja käyttöönotto

1. Kelaia pumpun liitäntäjohto kokonaan auki.
2. Kierrä jatkoputkien sovitin pumpun poistoistukkaan.
3. Liitä sopiva lukumäärä jatkoputkia toisiinsa ja sijoita päähän valittu suihkulahteen suutin. Työnnä jatkoputki pumpun putkisovittimeen..

Tulivuori: Varmista, että suihkupää ei ole liian kaukana vedenpinnasta tulivuori-suihkulahteen korkeuden maksimoimiseksi.

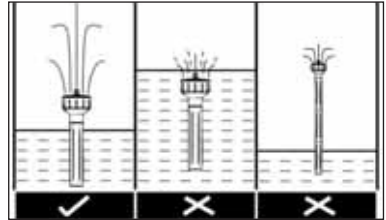

Vesikello: Suutin pitää sijoittaa reilusti vedenpinnan yläpuolelle. Vesikellon kokoa voi säätää painamalla tai nostamalla suuttimen yläosaa. Mitä suurempi veden ulostulorako on, sitä pienempi on vesikello.

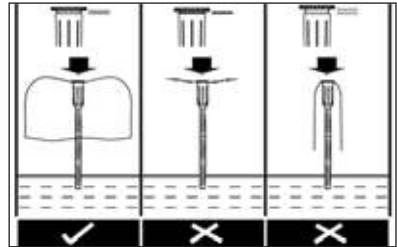

Vaahtosuihku: Varmista, että suutinpäähän kuusi virtausta ohjaava aukkoa ovat aina veden alla.

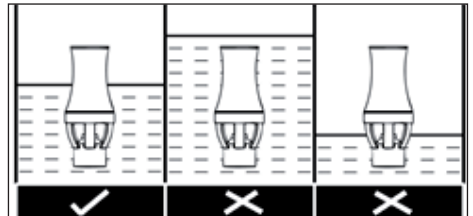

4. Sijoita pumppu lampeen. Vältä sijoituksessa paikkoja, jotka ovat aivan lammen pohjassa, koska silloin pumppu imee erittäin paljon epäpuhtauksia ja likaantuu nopeasti.
5. Yhdistä aurinkopaneelin paneelipiidike (putket ja maapiikki) ja kiinnitä se aurinkopaneelin takapuolelle.
6. Liitä akkulaatikon pistoke aurinkopaneeliin ja kierrä pidätinrengas kireälle.

7. sen jälkeen pumpun pistoke akkulaatikon liittimeen „OUTPUT 1 DC 18V“.
8. Aseta kytkin „SYSTEM ON/OFF“ asentoon „ON“. LED-näyttö „SYSTEM“ palaa VIHREÄNÄ, kun akku on ladattu ja pumpun voi kytkeä päälle.
Huomautus: LED-näyttö „SYSTEM“ on kaksivärinen. Kun näyttö palaa PUNAISENA, pumpun ei toimi, koska akussa on liian vähän varausta tai sitä ladataan ensimmäisen kerran. Akku ei tarvitse aurinkoisena päivänä koko päivää latautuakseen. LED-näyttö „CHARGING“ palaa latausvaiheen aikana KELTAINEN siitä riippumatta, onko järjestelmä päälle vai pois kytkettyä. Lataus päättyy automaattisesti, kun akku on latautunut täyteen varaukseen. Akun lataus on aina ensisijaista ennen pumpun käyttöä.
9. Aktiivoi lähtöliitin 1 (OUTPUT 1) painamalla painiketta ON/OFF. Kun lähtö on päälle kytkettyä (ON), näyttö palaa VIHREÄNÄ ja pumpun aloittaa toiminnan.
Pumpun pysäyttämiseksi kytke lähtöliitin 1 pois päältä painamalla painiketta ON/OFF.
10. Painikkeella „TIMER ON/OFF“ lähtöliittimeen 1 liitettyä pumpun voi käyttää jatkuvasti tai jaksollisesti.
 - TIMER OFF Jatkuva käyttö ts. jaksollinen käyttö ei ole aktiivinen ja pumpun toimii jatkuvasti. Tämä tila on käytettävissä vain, kun SYSTEM-näyttö palaa vihreänä.
 - TIMER ON Jaksollinen käyttö ts. pumpun toimii 10 minuuttia per tunti. Tämä tila on hyödyllinen akun kapasiteetin säilyttämisessä, esim. pilvisinä päivinä.
11. Lähtöliitin 2 (OUTPUT 2) syöttää 6 voltin tasavirtaa mahdollisille lisälaitteille, kuten esim. LED-valaistus. Tässä liittimessä ei ole ajastintointia.
12. Sijoita aurinkopaneeli aurinkoiselle ja varjottomalle paikalle.
13. Varmista, että aurinkopumpun on aina kokonaan veteen upotettuna.
14. Aurinkosuihkulähdesetti SolarMax 2500 Accu on nyt toimintavalmis.



Huomautus:

Pumpussa on sisäänrakennettu kuivakäyntisuojaus. Sitä varten pumpun rungon toisella sivulla on kaksi anturipistettä (ei ulkopuolella nähtävissä). Jos jompikumpi antureista tai molemmat ovat veden alla, pumpun toiminta pysähtyy.



Hoito ja huolto

Aurinkopaneeli

Aurinkopaneelin päälle voi kertyä pölyä, likaa tai lehtiä. Ne voit poistaa mikrokuutiulinalalla ja lasinpuhdistusaineella.

Aurinkopumppu

Jos pumpun teho laskee tai se ei enää toimi määrätyn ajan kuluttua, puhdista pumpun seuraavalla tavalla.

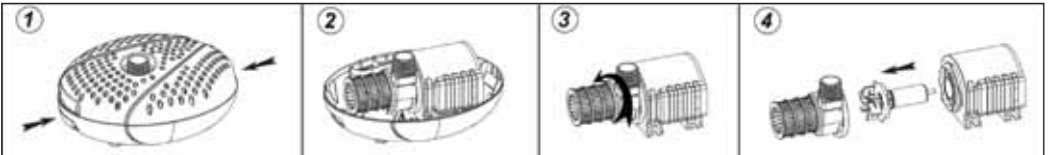

- 1) Irrota pumpun johto aurinkopaneelista.
- 2) Irrota pumpun kotelon yläosa alaosasta painamalla lukitsimia pumppukotelon vastakkaisilta puolilta ja nosta pumppukotelon yläosa pois (katso kuvat 1 ja 2).
- 3) Ota pumpun ulos ja avaa roottorin suojus kääntämällä sitä myötäpäivään (katso kuva 3).
- 4) Vedä roottori roottoripesästä (katso kuva 4).
- 6) Puhdista ja pese yksittäiset osat.
- 7) Asenna pumpun päinvastaisessa järjestyksessä

Huomio! Kun teet puhdistustöitä, varo keraamista akselia. Se voi rikkoutua helposti.

Suojaa akkulaatikko pakkaselta!

Kylminä talvikausina pumpun pitää ottaa pois käytöstä. Puhdista pumpun haalealla vedellä, säilytä koko järjestelmä jäätyttömässä tilassa. Akkulaatikko on hyvä säilyttää täyteen ladattuna.

Akun vaihto

- Poista 6 ruuvia akkulaatikon kannen alapuolelta ja ota suojuks irti.
- Irrota punaisen tai ruskean johdon liitin akun plusnavasta (+) ja sen jälkeen sinisen johdon liitin akun miinusnavasta (-).
- Ota vanha akku ulos ja sijoita uusi tilalle.
- Liitä sinisen johdon liitin akun miinusnapaan (-) ja sen jälkeen punaisen tai ruskean johdon liitin akun plusnapaan (+).
- Akkulaatikko on näin toimintavalmis.

HÄIRIÖIDEN KORJAUS



Ongelma	Mahdollinen syy	Korjaus
Pumppu ei toimi.	Ei liitäntää aurinkopaneeliin.	Tarkasta akkulaatikon ja aurinkopaneelin välinen sähköliitäntä.
	Järjestelmäkytkin on asennossa "OFF".	Aseta järjestelmäkytkin asentoon "ON".
	Ajastin on asennossa "ON".	Aseta ajastin asentoon "OFF".
	Kuivakäyntisuoja on reagoinut.	Varmista, että pumppu on kokonaan veteen upotettuna.
	Akku on liian vanha.	Vaihda akku.
	Juoksupyörä on jumiuutunut.	Puhdista pumppu kappaleen "Puhdistus ja huolto" kuvauksen mukaisesti.
Järjestelmänäyttö näyttää PUNAISTA.	Liian vähän auringonvaloa akun lataamiseksi.	Odota auringonvaloa, jotta akku voi taas latautua.
Pumppu toimii, mutta ei tule vettä.	Pumpun poistoaukko tai suihkulähteen suutin tukkeutunut.	Puhdista pumpun poistoaukko, nousuputket ja suihkulähteen suutin.

2

Takuu

Annamme sinulle 2 vuoden takuun, joka koskee valmistusta ja materiaaleja, ja joka on voimassa ostopäivämäärästä alkaen. Takuun käyttö edellyttää, että todistuksena esitetään alkuperäinen ostotositte. Takuukorjaukset saavat suorittaa vain valtuutetut huoltopalvelut. Tämä takuu ei kata normaalia kulumista, muutoksia, korjauksia ja vaurioita, jotka aiheutuvat huolimattomuudesta, ulkopuolisten vaikutuksesta, käyttöalusteista, joille tuotetta ei ole suunniteltu, tai jos tuote on kokonaan tai osittain purettu.

Ympäristönsuojelu

	<p>1. Tuote: Käytettyjä sähkölaitteita ei saa hävittää sekajätteen mukana. Ennen kuin viet käytetyn laitteen paikalliseen keräyspisteeseen, ota ulos käytetyt akut ja hävitä ne erikseen! Lisätietoa saat myyjältäsi tai jätehuollosta vastaavilta yrityksiltä.</p>
	<p>2. Tuote: Paristoja koskevan asetuksen mukaisesti loppukäyttäjät ovat lainmukaisesti velvollisia palauttamaan käytetyt akut! Voit luovuttaa käyttämäsi akut maksuttomasti kaupunkisi tai kuntasi keräyspisteisiin tai kaikkialle, missä akkuja myydään. Hävittäminen sekajätteen mukana on kiellettyä!</p>

Vaatimustenmukaisuusvakuutus

Yritys UBBINK GARDEN BV vakuuttaa omalla vastuullaan, että laite SolarMax 2500 Accu täyttää EY-direktiivin 2014/30/EU (sähkömagneettinen yhteensopivuus) vaatimukset. Seuraa yhtenäistettyjä standardeja on sovellettu: :

EN 61000-6-3:2007+A1:2011

EN 61000-3-2:2014

EN 61000-3-3:2013

EN 61000-6-1:2007

Niniejsza instrukcja użytkowania zawiera ważne informacje potrzebne do uruchomienia pompy fontannowej SolarMax 2500 Accu. Przed uruchomieniem urządzenia solarnego należy uważnie przeczytać instrukcję użytkowania. Instrukcję przechowywać w odpowiednim miejscu.

Zakres dostawy

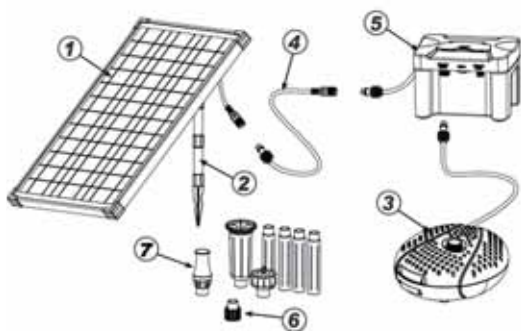

1. moduł solarny
2. mocowanie modułu (rurka, szpikulec doziemny)
3. pompa solarna z przewodem przyłączeniowym 5 m
4. kabel przedłużeniowy
5. skrzynka akumulatorowa
6. przedłużka adaptera
7. przedłużki (4 szt.) i nasadki dyszy (3 szt.)

Dane techniczne

SolarMax 2500 Accu	
Nr artykułu	13511183
Moduł solarny	
Moc znamionowa	35 W
Napięcie znamionowe	DC 18 V
Prąd znamionowy	2025 mA
Klasa ochronności	III
Stopień ochrony	IP65
Zakres temperatury	-30°C do +75°C
Pompa	
Napięcie robocze	DC 18 V
Prąd roboczy	900 mA
Maks. wydajność tłoczenia (Qmax)	2.480 l/h
Maks. wysokość tłoczenia (Hmax)	2.1 m
Klasa ochronności	III
Stopień ochrony	IP68
Temperatura robocza	+5°C do +40°C
Ochrona przed suchobiegami	tak

Kabel przyłączeniowy	5 m
Skrzynka akumulatorowa	
Kabel przyłączeniowy	5 m
Klasa ochronności	III
Stopień ochrony	IP44
Temperatura robocza	-5°C do +40°C
Napięcie ładowania	DC 18 V
Moc znamionowa	50 W
Napięcie wyjściowe 1	DC 18 V
Napięcie wyjściowe 2	DC 6 W
Akumulator	
Kategoria	akumulator ołowiowy, z możliwością ponownego ładowania
Technologia	ołów-włókna szklana (AGM)
Przylącze	wtyczka płaska 4,8 mm
Napięcie / pojemność elektryczna	12 V / 12 Ah
Ochrona przed głębokim rozładowaniem	tak
Wymiary (dł. x wys. x szer.)	152,4 x 96,5 x 99,1 mm



Wskazówki bezpieczeństwa

- Pompa skonstruowana jest pod kątem pracy na prąd stały (DC). W żadnym wypadku nie podłączaj pompy do zasilania sieciowego prądem przemiennym (AC).
- Nie uderzaj rękami, narzędziami czy innymi przedmiotami w moduł solarny. Uszkodzonego modułu solarnego nie da się naprawić – musi zostać ekologicznie zutylozowany.
- Nigdy nie otwierać obudowy urządzenia ani przynależących do niego części, jeżeli nie jest to wyraźnie wskazane w instrukcji użytkowania.
- Nie wolno eksploatować pompy bez wody, może to prowadzić do nieodwracalnych uszkodzeń.
- Urządzenie nadaje się do pompowania wody o temperaturze wynoszącej od min. 5°C do maks. 40°C.
- Pompa nie jest przeznaczona do eksploatacji w słonej wodzie ani do tłoczenia wody pitnej.
- Urządzenie może być używane przez dzieci od lat 8 i powyżej oraz przez osoby o ograniczonych zdolnościach fizycznych, sensorycznych lub mentalnych, bądź osoby nie mające doświadczenia lub nie znające urządzenia, jeżeli odbywa się to pod nadzorem lub osoby te zostały poinstruowane, jak bezpiecznie użytkować urządzenie, i rozumieją wynikające z tego zagrożenia. Dzieciom nie wolno dzieciom bawić się urządzeniem. Czyszczenie urządzenia oraz wykonywanie czynności konserwacyjnych przez dzieci bez odpowiedniego nadzoru jest niedozwolone.
- W przypadku ustawiania modułu solarnego bez mocowania konieczne jest zapewnienie dostatecznej stabilności, aby uniknąć uszkodzeń modułu.
- Drobne części i materiał opakowaniowy przechowywać poza dostępem dzieci. Istnieje ryzyko zadławienia się!
- Skrzynki akumulatorowej nie wolno stawiać w pełnym słońcu ani w wodzie.



Użytkowanie zgodne z przeznaczeniem

Niniejszy produkt przeznaczony jest wyłącznie do użytku prywatnego w małych sadzawkach ogrodowych. Do pracy pompy niezbędne jest bezpośrednie działanie promieni słonecznych. Działanie promieni słonecznych powoduje ładowanie się akumulatora. Kiedy napięcie akumulatora mieści się w obszarze gotowości do pracy, pompa zostaje włączona. Przy braku słońca pompa zasilana jest za pośrednictwem akumulatora, w zależności od stanu załadowania do kilku godzin. Wydajność pompy można zmieniać poprzez potencjometr. Akumulator chroniony jest elektronicznie przed głębokim rozładowaniem, przeładowaniem i zwarciami.

Uwaga! Połączenia wtykowe są chronione przed odwrotną polaryzacją, dlatego przy podłączaniu nie używać siły.

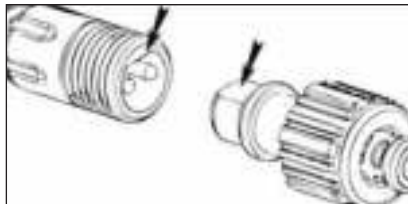

Montaż i uruchomienie

1. Rozwinąć cały kabel przyłączeniowy pompy.
2. Przykręcić adapter do przedłużek na wyjściu pompy.
3. Wstawić odpowiednią liczbę przedłużek i nałożyć wybraną dyszę fontanny. Wstawić przedłużenie rurowe na adapter rury na pompie.

Wulkan: upewnić się, że dozownik nie znajduje się za daleko nad powierzchnią wody, aby zmaksymalizować w ten sposób wysokość fontanny „Wulkan”.

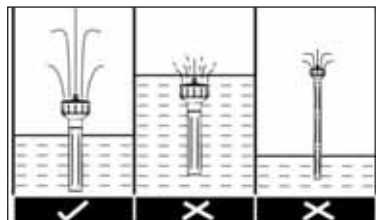

Dzwon wodny: nasadka dyszy powinna być umieszczona daleko do powierzchni wody. Wielkość dzwonu wodnego można ustawiać poprzez wciskanie lub podnoszenie górnej części dyszy. Im większa szczelina wypustu wody, tym mniejszy dzwon wodny.

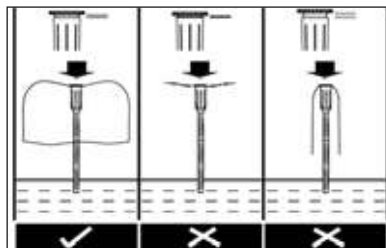

Dysza spieniąca: pamiętać o tym, aby sześć otworów głowicy dyszy, które wyprowadzają strumienie, znajdowało się zawsze pod wodą

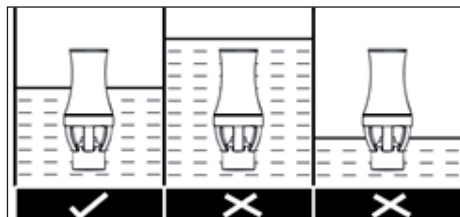

4. Umieścić pompę w sadzawce. Unikać lokalizowania pompy bezpośrednio na dnie sadzawki, ponieważ może ona w tym miejscu zasysać dużą ilość brudu powodującego jej szybkie zanieczyszczenie.
5. Złożyć mocowanie modułu solarnego (rurki i szpikulce doziemny) i zamocować je na spodzie modułu solarnego.
6. Połączyć wtyczkę skrzynki akumulatorowej z modułem solarnym i mocno dokręcić pierścieni kołpakowy.

7. Połączyć wtyczkę pompy z gniazdkiem „OUTPUT 1 DC 18 V” na skrzynce akumulatorowej.
8. Ustawić przełącznik „SYSTEM ON/OFF” na „ON”. Wskaźnik LED „SYSTEM” świeci się na ZIELONO, kiedy akumulator jest naładowany i pompa może zostać włączona.
Wskazówka: wskaźnik LED „SYSTEM” jest dwukolorowy. Jeżeli wskaźnik świeci się na CZERWONO, wówczas pompa nie pracuje, ponieważ w akumulatorze pozostało za mało ładunku resztkowego lub jest ładowany po raz pierwszy. Wystawiony na działanie światła słonecznego akumulator po upływie czasu krótszego niż jeden dzień będzie już jednak naładowany. Wskaźnik LED „CHARGING” świecił się podczas fazy ładowania na ŻÓŁTO, niezależnie od tego, czy system jest włączony czy wyłączony. Proces ładowania zostaje automatycznie zakończony, kiedy akumulator osiągnie swoją maksymalną pojemność ładowania. Naładowanie akumulatora jest zawsze priorytetem przed eksploatacją pompy.
9. Aktywować gniazdko wyjścia 1 (OUTPUT 1) poprzez naciśnięcia przycisku ON/OFF. Kiedy wyjście jest włączone (ON), wskaźnik świeci się na ZIELONO i pompa zaczyna pracować. Aby zatrzymać pompę, włączyć gniazdko wyjściowe 1 poprzez naciśnięcie przycisku ON/OFF.
10. Za pomocą przycisku „TIMER ON/OFF” pompa podłączona do gniazdka wyjściowego 1 może być eksploatowana w trybie ciągłym lub pulsacyjnym.
 - tryb ciągły TIMER OFF oznacza, że tryb pulsacyjny jest dezaktywowany i pompa pracuje bez przerwy. Tryb ten dostępny jest, kiedy wskaźnik SYSTEM świeci się na zielono.
 - tryb pulsacyjny TIMER ON oznacza, że pompa pracuje 10 minut w ciągu godziny. Ten tryb jest przydatny w celu oszczędzania akumulatora, np. w pochmurne dni.
11. Gniazdko wyjściowe 2 (OUTPUT 2) oferuje 6-woltowe zasilanie prądem stałym dla urządzeń opcjonalnych, takich jak np. oświetlenie LED. Gniazdko nie posiada funkcji timer.
12. Ustawić moduł solarny w słonecznym miejscu pozbawionym cienia.
13. Zapewnić, aby pompa solarna była zawsze całkowicie zanurzona w wodzie.
14. Solarny zestaw fontannowy SolarMax 2500 Accu jest teraz gotowy do użycia.



Wskazówka:

Pompa ma wbudowaną funkcję ochrony przed suchobiegiem. W tym celu po jednej stronie korpusu pompy znajdują się dwa punkty sensorowe (niewidoczne od zewnątrz). Jeżeli jeden lub obydwa punkty sensorowe nie znajdują się pod wodą, pompa przestaje pracować.

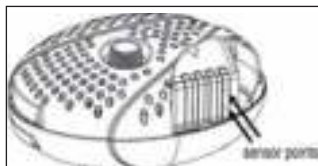

Pielęgnacja i konserwacja

Moduł solarny

Na module solarnym mogą się tworzyć osady z kurzu, brudu lub liści. Można je usunąć ściereczką z mikrofibry i płynem do mycia szyby.

Pompa solarna

Kiedy pompa jest coraz mniej wydajna lub po jakimś czasie przestaje funkcjonować, należy ją oczyścić w sposób następujący.

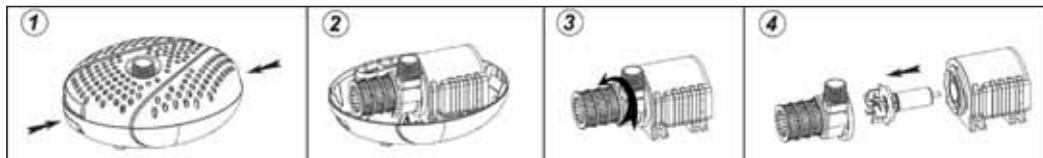

- 1) Odlączyć kabel pompy od modułu solarnego.
- 2) Odblokować górną i dolną część obudowy pompy poprzez naciśnięcie klamerek na obu przeciwnych stronach obudowy i zdjąć górną część obudowy pompy (patrz ryc. 1 i 2).
- 3) Wyjąć pompę i otworzyć osłonę wirnika, obracając ją w kierunku przeciwnym do ruchu wskazówek zegara (patrz ryc. 3).
- 4) Wyjąć wirnik z obudowy (patrz. ryc. 4).
- 6) Oczyszczyć i umyć poszczególne części.
- 7) Zamontować pompę w odwrotnej kolejności.

Uwaga! Podczas czyszczenia postępować ostrożnie z wałem ceramicznym. Może się łatwo złamać.

Chronić pompę i skrzynkę akumulatorową przed mrozem!

W chłodnych miesiącach zimowych pompę należy wyłączać z eksploatacji. Oczyszczyć pompę letnią wodą i przechować cały system w miejscu chronionym przed mrozem. Skrzynka akumulatorowa powinna być w miarę możliwości przechowywana w stanie pełnego naładowania.

Wymiana baterii

1. Usunąć 6 śrub na dolnej stronie pokrywy skrzynki akumulatorowej i zdjąć osłonę.
2. Odpiąć zacisk czerwonego lub brązowego kabla na biegunie plus (+), a następnie zacisk niebieskiego kabla na biegunie minus (-) akumulatora.
3. Wyjąć starą baterię i wstawić nową.
4. Podpiąć zacisk niebieskiego kabla na biegunie minus (-), a następnie zacisk czerwonego lub brązowego kabla na biegunie plus (+) akumulatora.
5. Skrzynka akumulatorowa jest gotowa do pracy.

USUWANIE BŁĘDÓW



Problem	Możliwa przyczyna	Rozwiązanie
Pompa nie działa	Brak połączenia z modulem solarnym	Sprawdzić połączenie elektryczne między skrzynką akumulatorową a modulem solarnym.
	Przełącznik systemu ustawiony na „OFF”	Ustawić przełącznik systemu na „ON”.
	Przełącznik timer ustawiony na „ON”	Ustawić przełącznik timer na „OFF”.
	Zareagowała ochrona suchobiegu	Zapewnić, aby pompa była całkowicie zanurzona w wodzie.
	Akumulator za stary	Wymienić akumulator.
	Wirnik zablokowany	Wyczyścić pompę zgodnie z opisem w punkcie „Czyszczenie i konserwacja”.
Wskaźnik systemu świeci na CZERWONO	Za mało światła słonecznego, aby naładować akumulator	Zaczekać na słońce, aby akumulator mógł się ponownie naładować.
Pompa działa, ale nie tłoczy wody	Wyjście pompy lub dysza fontannowa zapchana	Wyczyścić wyjście pompy, rury zglębne i dyszę fontannową.

2

Gwarancja

Udzielamy na ten produkt 2-letniej gwarancji, obejmującej wykonanie i materiał, licząc od daty zakupu. Aby roszczenia gwarancyjne zostały uwzględnione, należy przedstawić oryginał dowodu zakupu. Naprawy gwarancyjne mogą być wykonywane wyłącznie przez autoryzowaną obsługę klienta. Niniejsza gwarancja nie obejmuje normalnego zużycia, zmian, przeróbek, uszkodzeń wynikających z nieuwagi, działania osób trzecich, stosowania do celów, do których produkt nie jest przeznaczony, a także produktów całkowicie lub częściowo zdemontowanych.

Ochrona środowiska

	1. Produkt: Urządzeń elektrycznych nie należy usuwać z odpadami domowymi. Przed dostarczeniem zużytego urządzenia do lokalnego punktu zbiórki odpadów wyjąć akumulator i utylizować go osobno! Więcej informacji można uzyskać u dystrybutora lub w firmie recyklingowej.
	2. Produkt: Zgodnie z rozporządzeniem w sprawie akumulatorów i baterii odbiorcy końcowi są ustawowo zobowiązani do zwrotu zużytych akumulatorów! Zużyte akumulatory można bezpłatnie oddać w punktach zbiórki odpadów danej gminy lub wszędzie tam, gdzie akumulatory są sprzedawane. Usuwaniu razem z odpadami komunalnymi jest zabronione!

Deklaracja zgodności

Niżej podpisana firma UBBINK GARDEN BV oświadcza na własną odpowiedzialność, że urządzenie SolarMax 2500 Accu spełnia wymagania dyrektywy WE 2014/30/UE (kompatybilność elektromagnetyczna). Zastosowano następujące normy zharmonizowane:

- EN 61000-6-3:2007+A1:2011
- EN 61000-3-2:2014
- EN 61000-3-3:2013
- EN 61000-6-1:2007

В данном руководстве по эксплуатации содержится важная информация, полезная при работе с фонтанным насосом SolarMax 2500 Accu. Перед началом работы с солнечным блоком тщательно прочтите руководство и сохраните его в надежном месте.

Комплект поставки

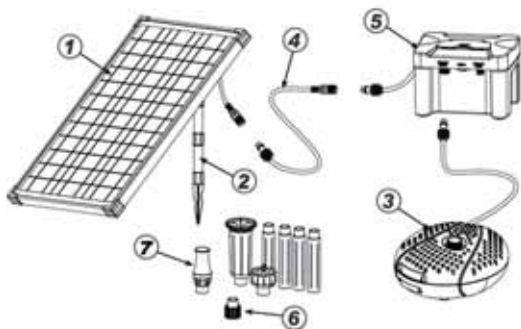

1. Солнечный модуль
2. Крепление модуля (трубы, кронштейн для крепления на земле)
3. Солнечный насос с кабелем подключения 5 м
4. Удлинительный кабель
5. Аккумуляторная батарея
6. Переходник удлинительной трубы
7. Удлинительные трубы (4 шт. и сопловые насадки (3 шт.))

Технические характеристики

SolarMax 2500 Accu	
Артикул	13511183
Солнечный модуль	
Номинальная мощность	35 Вт
Номинальное напряжение	18 В пост. тока
Номинальная сила тока	2 025 мА
Класс защиты	III
Степень защиты	IP65
Диапазон температур	-30 °С до +75 °С
Насос	
Рабочее напряжение	18 В пост. тока
Рабочий ток	900 мА
Макс. расход (Qmax)	2 480 л/ч
Макс. высота подачи (Hmax)	2,1 м
Класс защиты	III
Степень защиты	IP68
Рабочая температура	+5 °С до +40 °С
Защита от сухого хода	да

Соединительный кабель	5 м
Аккумуляторная батарея	
Соединительный кабель	5 м
Класс защиты	III
Степень защиты	IP44
Рабочая температура	-5 °С до +40 °С
Зарядное напряжение	18 В пост. тока
Номинальная мощность	50 Вт
Выходное напряжение 1	18 В пост. тока
Выходное напряжение 2	6 В постоянного напряжения
Аккумулятор	
Категория	Свинцовый, заряжаемый
Технология	Свинцовое волокно (AGM)
Подключение	Плоский разъем 4,8 мм
Напряжение/емкость	12 В / 12 А·ч
Защита от глубокого разряда	да
Габаритные размеры (Д x В x Ш)	152,4 x 96,5 x 99,1 мм



Указания по технике безопасности

- Насос предусмотрен для работы от постоянного тока (DC). Не подключайте насос к сети переменного тока (AC).
- Не допускайте ударов руками, инструментами или иными предметами по солнечному модулю. Поврежденный солнечный модуль не подлежит ремонту и должен быть утилизирован согласно экологическим нормам.
- Не открывайте корпус прибора или его компоненты, если это не предписано руководством по эксплуатации.
- Не допускайте работы насоса без воды, это может привести к необратимым повреждениям.
- Данный прибор предназначен для использования в насосах с температурой воды от 5 °С до 40 °С.
- Насос не предназначен для работы с соленой водой и для подачи питьевой воды.
- Данное устройство может использоваться детьми старше 8 лет, лицами с незначительными физическими, сенсорными или умственными ограничениями, а также лицами, которые не обладают должными знаниями и опытом, если они выполняют работы под чьим-либо надзором или прошли инструктаж по безопасной эксплуатации устройства и осознали потенциальные опасности. Детям запрещается играть с прибором. Очистка и процедуры по уходу не должны проводиться детьми без контроля.
- Если солнечный модуль устанавливается без крепления, необходимо обеспечить достаточную устойчивость, чтобы избежать повреждений.
- Держите мелкие детали и упаковку вне зоны досягаемости детей. Существует опасность удушья!
- Не оставлять аккумуляторный блок под прямыми лучами солнца или в воде.



Применение по назначению

Данное изделие предназначено исключительно для личного использования в малых садовых прудах. Для эксплуатации насоса необходим прямой солнечный свет. Аккумулятор заряжается от солнечного света. При достаточном уровне заряда насос включается. В темное время суток насос работает от аккумулятора, в зависимости от уровня заряда — до нескольких часов. Подачу насоса можно регулировать с помощью потенциометра.

Аккумулятор имеет электронную схему защиты от глубокого разряда, избыточного заряда и короткого замыкания.

Внимание! Штекерные разъемы имеют механическую кодировку от неправильного подключения. поэтому при подключении не прилагайте избыточных усилий.

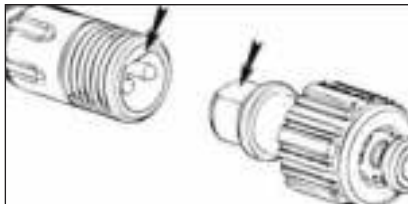

Монтаж и ввод в эксплуатацию

1. Полностью размотайте кабель подключения насоса.
2. Навинтите переходник для удлинительных труб на выпускной штуцер насоса.
3. Смонтируйте нужное количество удлинительных труб вместе и установите выбранное сопло для фонтана. Вставьте удлинительные трубы в переходник на насосе.

Вулкан: убедитесь, что распылительная головка находится недалеко от поверхности воды, чтобы максимально увеличить высоту фонтана.

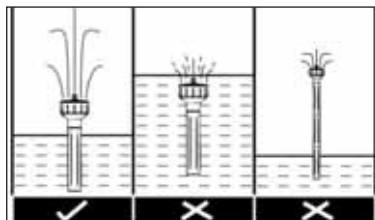

Водяной колокол: сопло должно быть расположено высоко над поверхностью воды. Размер водяного колокола можно отрегулировать прижатием или подъемом верхней части сопла. Чем больше зазор для выхода воды, тем меньше водяной колокол.

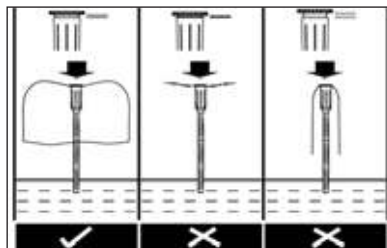

Спениватель: следите за тем, чтобы шесть направляющих поток отверстий в головке сопла находились всегда под водой.

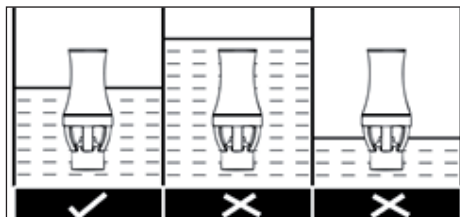

4. Разместите насос в пруду. Не размещайте насос на дне пруда, так как в таком положении в него будет засасываться слишком много грязи, и насос быстро засорится.
5. Соберите крепление для солнечного модуля (трубы и кронштейн) и закрепите его на задней стенке солнечного модуля.
6. Штекер аккумуляторной батареи подключите к солнечному модулю и затяните накидную гайку.

7. Вставьте штекер насоса в гнездо «OUTPUT 1 DC 18V» на аккумуляторной батарее.
8. Переключите рычажок «SYSTEM ON/OFF» на «ON». Светодиод «SYSTEM» горит зеленым, если аккумулятор заряжен и насос можно включить.
Указание: светодиод «SYSTEM» имеет два цвета. Если светодиод горит красным, насос не работает, так как в аккумуляторе слишком низкий уровень заряда или зарядка выполняется впервые. Менее чем за день при солнечном свете аккумулятор будет заряжен. Светодиод «CHARGING» во время зарядки светится желтым, независимо от того, включена система или выключена. Процесс зарядки завершается автоматически после полной зарядки аккумулятора. Зарядка аккумулятора всегда имеет приоритет перед работой насоса.
9. Включите выходной разъем 1 (OUTPUT 1) нажатием кнопки ON/OFF. Если выход включен (ON), светодиод горит зеленым светом и насос начинает работать. Для остановки насоса выключите выходной разъем 1 нажатием кнопки ON/OFF.
10. Кнопкой «TIMER ON/OFF» можно включать насос, подключенный к разъему 1, в непрерывном или циклическом режиме.
- TIMER OFF: непрерывный режим, циклический режим отключен и насос работает непрерывно. Этот режим доступен только при зеленом светодиоде SYSTEM.
- TIMER ON: циклический режим, насос работает 10 минут в час. Этот режим полезен для экономии заряда аккумулятора, например, в пасмурные дни.
11. Выходной разъем 2 (OUTPUT 2) обеспечивает постоянное напряжение 6 Вольт для дополнительного оборудования, например, для светодиодной подсветки. Для этого разъема функция таймера не предусмотрена.
12. Установите солнечный модуль на освещенном месте, где нет тени.
13. Убедитесь, что солнечный насос в любое время полностью погружен в воду.
14. Солнечный фонтанный насос SolarMax 2500 Accu теперь готов к работе.



Примечание:

В насосе предусмотрена интегрированная функция защиты от сухого хода. Для этого на стороне корпуса насоса имеются две сенсорные точки (снаружи не видны). Если одна или обе точки не под водой, насос прекращает работу..

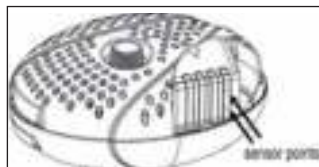

Уход и техническое обслуживание

Солнечный модуль

На солнечном модуле могут образовываться отложения пыли, грязи или листьев. Их можно убрать салфеткой из микрофибры и очистителем для стекол.

Солнечный насос

Если мощность насоса падает или насос перестает функционировать спустя определенное время, очистите насос следующим образом..

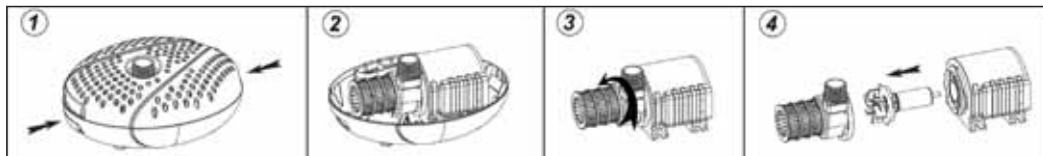

- 1) Отсоедините кабель насоса от солнечного модуля.
- 2) Разблокируйте верхнюю и нижнюю части корпуса насоса путем нажатия замков на противоположных сторонах корпуса и снимите верхнюю часть корпуса насоса (см. рис. 1 и 2).
- 3) Выньте насос и откройте крышку ротора, повернув ее против часовой стрелки (см. рис. 3).
- 4) Извлеките ротор из канала ротора (рис. 4).
- 6) Очистите и промойте отдельные компоненты.
- 7) Смонтируйте ротор в обратной последовательности.

Внимание! Соблюдайте осторожность при очистке керамического вала. Он легко разрушается. .

Берегите насос и аккумулятор от воздействия мороза!

В холодные зимы насос необходимо вывести из эксплуатации. Очистите насос слегка теплой водой и поместите на хранение в незамерзающее место. Аккумуляторную батарею необходимо хранить в полностью заряженном состоянии.

Замена батареи

1. Выкрутите 6 болтов на нижней стороне крышки аккумуляторной батареи и снимите крышку.
2. Достаньте клемму красного или коричневого кабеля на положительном полюсе (+) и клемму синего кабеля на отрицательном полюсе (-).
3. Выньте старую батарею и вставьте новую.
4. Вставьте клемму красного или коричневого кабеля на положительном полюсе (+) и клемму синего кабеля на отрицательном полюсе (-).
5. Аккумуляторная батарея снова готова к эксплуатации.

УСТРАНЕНИЕ НЕПОЛАДOK



Проблема	Возможная причина	Устранение
Насос не работает	Нет соединения с солнечным модулем	Проверить электрическое соединение между аккумуляторной батареей и солнечным модулем.
	Системный выключатель установлен на OFF	Установить выключатель на ON
	Таймер установлен на ON.	Установить таймер на OFF
	Сработала защита от сухого хода	Убедиться в том, что насос полностью погружен в воду.
	Аккумулятор слишком старый	Заменить аккумулятор
	Крыльчатка заблокирована	Очистить насос, как описано в разделе «Очистка и техобслуживание»
Системный светодиод горит красным	Слишком мало солнечного света для зарядки аккумулятора,	дождаться солнечного света для зарядки.
Насос работает, но вода не поступает	Выпускной штуцер насоса или сопло фонтана заблокированы	Очистить выпуск насоса, подъемную трубу и сопло.

2

Гарантия

На данное изделие предоставляется гарантия в 2 года на качество изготовления и материал с даты покупки. При наличии претензий по гарантии необходим оригинальный формуляр заказа. Только специалисты сервисной службы могут производить ремонт устройства по гарантии. Данная гарантия не распространяется на нормальный износ, модификации, измерения, повреждения в результате халатности, стороннего воздействия, применения не по назначению, а также на полностью или частично разобранное изделие.

Охрана окружающей среды

	1. Изделие: Не утилизируйте электрические приборы вместе с бытовыми отходами! Перед отправкой на местный пункт сдачи отходов выньте аккумуляторы и утилизируйте их отдельно. Прочую информацию вы можете получить у дилера или у местного предприятия по утилизации.
	2. Изделие: Согласно положению об аккумуляторных батареях возврат отработавших батарей является обязанностью конечного потребителя. Использованные аккумуляторы вы можете бесплатно сдать в местном пункте утилизации или в точках продажи аккумуляторов. Утилизация в качестве обычного бытового мусора запрещена!

Декларация соответствия

Компания UBBIK GARDEN BV с полной ответственностью заявляет, что прибор SolarMax 2500 Ассу соответствует требованиям директивы 2014/30/EC (электромагнитная совместимость). Применены следующие согласованные стандарты: :

EN 61000-6-3:2007+A1:2011

EN 61000-3-2:2014

EN 61000-3-3:2013

EN 61000-6-1:2007

U ovim uputama za uporabu naći ćete važne informacije koje će vam pomoći pri puštanju pumpe za vodoskok SolarMax 2500 Accu u pogon. Prije puštanja solarne jedinice u rad pažljivo pročitajte ove upute za uporabu i sačuvajte ih za kasnije.

Sadržaj isporuke

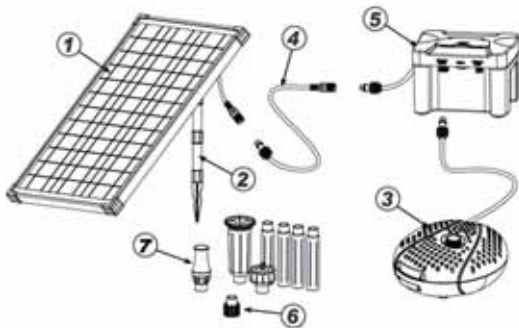

1. solarni modul
2. držač modula (cijevi, šiljak za zemlju)
3. solarna pumpa s priključnim vodom duljine 5 m
4. produžni kabel
5. kutija s punjivom baterijom
6. adapter za produžnu cijev
7. produžne cijevi (4 kom.) i nastavci mlaznica (3 kom.)

Tehnički podatci

SolarMax 2500 Accu	
Br. artikla	13511183
Solarni modul	
Nazivna snaga	35 W
Nazivni napon	DC 18 V
Nazivna struja	2025 mA
Razred zaštite	III
Vrsta zaštite	IP65
Temperaturno područje	od -30 °C do +75 °C
Pumpa	
Radni napon	DC 18 V
Radna struja	900 mA
Maks. količina prijenosa (Qmax)	2.480 l/h
Maks. visina prijenosa (Hmax)	2.1 m
Razred zaštite	III
Vrsta zaštite	IP68
Radna temperatura	od +5 °C do +40 °C
Zaštita od rada na suho	da

Priključni kabel	5 m
Kutija s punjivom baterijom	
Priključni kabel	5 m
Razred zaštite	III
Vrsta zaštite	IP44
Radna temperatura	od -5 °C do +40 °C
Napon punjenja	DC 18 V
Nazivna snaga	50 W
Izlazni napon 1	DC 18 V
Izlazni napon 2	DC 6 W
Punjiva baterija	
Kategorija	Olovna baterija, punjiva
Tehnologija	olovo, netkana vlakna (AGM)
Priključak	Plosnati utikač 4,8 mm
Napon/kapacitet	12 V / 12 Ah
Zaštita od dubokog pražnjenja	Da
Dimenzije (D x V x Š)	152,4 x 96,5 x 99,1 mm



Sigurnosne upute

- Pumpa je konstruirana za pogon s istosmjernom strujom (DC). Pumpu nemojte nikako spajati na opskrbu mrežnom izmjeničnom strujom (AC).
- Ne udarajte rukama, alatima ili drugim predmetima u solarni modul. Oštećeni solarni modul ne može se više popraviti i treba ga ekološki prihvatljivo zbrinuti.
- Nikada ne otvarajte kućište uređaja ili njegove pripadajuće dijelove ako to nije izričito zatraženo u uputama za uporabu.
- Pumpa se nikada ne smije upotrebljavati bez vode jer to može dovesti do nepopravljivih šteta.
- Ovaj je uređaj namijenjen za ispumpavanje vode s temperaturom od min. 5 °C do maks. 40 °C.
- Pumpa nije namijenjena za uporabu u slanoj vodi i za transport pitke vode.
- Ovim se uređajem smiju koristiti djeca starija od 8 godina i osobe smanjenih tjelesnih, osjetilnih ili mentalnih sposobnosti ili osobe kojima nedostaje znanja i iskustva ako su pod nadzorom ili su upućene u sigurnu uporabu ovog uređaja i ako razumiju opasnosti koje iz nje proizlaze. Djeca se ne smiju igrati ovim uređajem. Djeca ne smiju bez nadzora obavljati čišćenje i održavanje namijenjeno za korisnika.
- Ako se solarni modul postavlja bez držača modula, trebate pripaziti na dovoljnu stabilnost kako biste izbjegli oštećenja na solarnom modulu.
- Djecu držite podalje od sitnih dijelova i materijala pakiranja. Postoji opasnost od gušenja!
- Kutiju s punjivom baterijom ne postavljajte izravno na sunce ili u vodu.



UNamjenska uporaba

Ovaj je proizvod konstruiran isključivo za privatnu uporabu na malim vrtnim jezercima. Za pogon pumpe potrebna je izravna izloženost sunčevim zrakama. Punjiva baterija se puni ako je izložite sunčevim zrakama. Ako je napon punjive baterije u području za pogon, pumpa se uključuje. U slučaju tame pumpa se opskrbljuje putem punjive baterije, ovisno o stanju napunjenosti, do nekoliko sati. Snaga prijenosa pumpe može se promijeniti pomoću potenciometra.

Punjiva baterija elektronikom je zaštićena od dubokog pražnjenja, prepunjenja ili kratkog spoja.

Pozor! Utični spojevi zaštićeni su od zamjene polova, stoga pri uticanju ne primjenjujte silu.

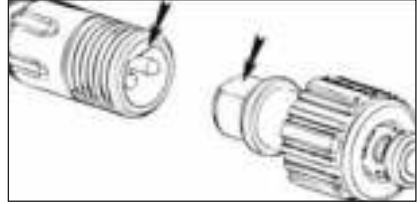

Montaža i puštanje u pogon

1. U potpunosti odmotajte priključni kabel pumpe.
2. Zavrnite adapter za produžne cijevi na izlaz pumpe.
3. Sastavite odgovarajući broj produžnih cijevi i postavite odabranu mlaznicu za vodoskok. Natakните produžetak cijevi na adapter za cijev na pumpi.

Vulkan: Osigurajte da glava za prskanje ne bude previše iznad površine vode kako biste na taj način mogli postići najveću moguću visinu vulkanske fontane.

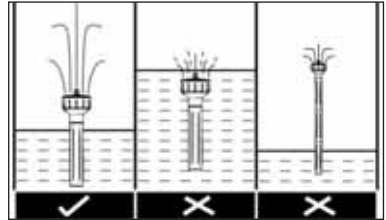

Vodeno zvono: Nastavak mlaznice trebao bi se postaviti daleko iznad površine vode. Veličina vodenog zvona može se namjestiti spuštanjem ili podizanjem gornjeg dijela mlaznice. Sto je veći preorez za izlaz vode, to je vodeno zvono manje.

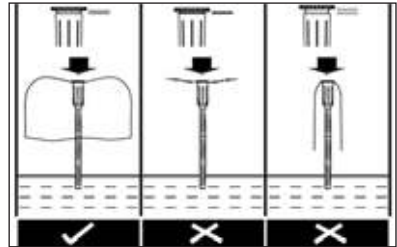

Vodena pjena: Pripazite na to da je šest otvora glave mlaznice za usmjeravanje mlaza uvijek ispod vode.

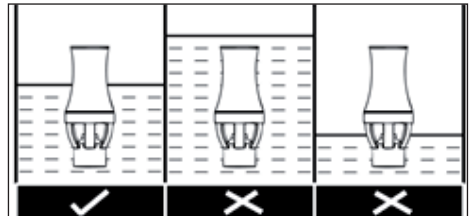

4. Stavite pumpu u jezero. Izbjegavajte lokaciju izravno na dnu vrtinog jezera jer bi tu pumpa usisavala posebno puno prijavštine i brzo se začepila.
5. Sastavite držač solarnog modula (cijevi i šiljak za zemlju) i pričvrstite ih na stražnju stranu solarnog modula.
6. Spojite utikač kutije s punjivom baterijom sa solarnim modulom i čvrsto zavijte spojnu maticu.

7. Sada spojite utikač pumpe s utičnicom „OUTPUT 1 DC 18V“ na kutiji s punjivom baterijom.
8. Okrenite prekidač „SYSTEM ON/OFF“ na „ON“. LED prikaz „SYSTEM“ svijetli ZELENO kada je punjiva baterija napunjena, a pumpa se može uključiti.
Napomena: LED prikaz „SYSTEM“ je u dvije boje. Ako prikaz svijetli CRVENO, pumpa ne radi jer je u punjivoj bateriji preostalo premalo napona ili se ona prvi put puni. Nakon manje od jednog dana na sunčevim zrakama punjiva će baterija biti napunjena. LED prikaz „CHARGING“ svijetli tijekom faze punjenja ŽUTO, neovisno o tome je li sustav uključen ili isključen. Postupak punjenja automatski se prekida jer je punjiva baterija napunjena do svojeg maksimalnog kapaciteta punjenja. Punjenje baterije ima uvijek prednost pred radom pumpe.
9. Aktivirajte izlaznu utičnicu 1 (OUTPUT 1) pritiskom tipke ON/OFF. Ako je izlaz uključen (ON), prikaz svijetli ZELENO, a pumpa počinje raditi. Da biste zaustavili pumpu, isključite izlaznu utičnicu 1 pritiskom tipke ON/OFF.
10. Tipkom „TIMER ON/OFF“ pumpa priključena na izlaznu utičnicu 1 može se upotrebljivati u stalnom ili u intervalnom načinu rada.
 - TIMER OFF stalan pogon, odnosno intervalni način rada je deaktiviran, a pumpa stalno radi. Ovaj je način rada na raspolaganju samo kada prikaz SYSTEM svijetli zeleno.
 - TIMER ON intervalni pogon odnosno pumpa radi 10 minuta u jednom satu. Ovaj je način rada koristan za štednju kapaciteta punjive baterije, npr. kada je oblačno.
11. Izlazna utičnica 2 (OUTPUT 2) osigurava opskrbu istosmjernom strujom od 6 volta za opcijske dodatne uređaje, kao npr. LED rasvjetu. Ta utičnica nema funkciju vremenskog programatora.
12. Postavite solarni modul na sunčano mjesto na kojem nema sjene.
13. Osigurajte da je solarna pumpa uvijek u potpunosti uronjena u vodu.
14. Solarni set za vodoskok SolarMax 2500 Accu sada je spreman za rad.



Napomena:

Pumpa ima ugrađenu funkciju zaštite od rada na suho. Za tu se funkciju na jednoj strani tijela pumpe nalaze dva senzora (ne vide se izvana). Ako jedan senzor nije ispod vode ili ako nisu oba, pumpa prestaje raditi.

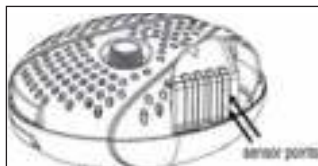

Njega i održavanje

Solarni modul

Na solarnom modulu mogu se nataložiti naslage prašine, prljavštine i lišća. Možete ih očistiti krpom od mikrovlakana i sredstvom za čišćenje stakla.

Solarna pumpa

Kada pumpa izgubi snagu prijenosa ili nakon određenog vremena više ne radi, očistite pumpu na sljedeći način.

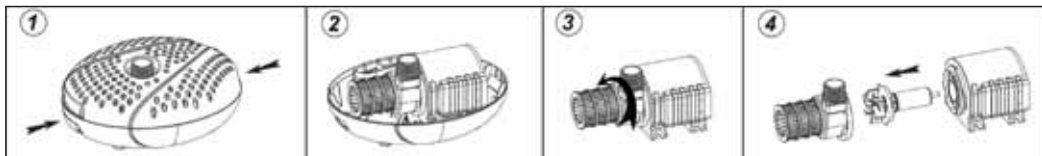

- 1) Odvojite kabel pumpe od solarnog modula.
- 2) Otključajte gornji i donji dio pumpe pritiskom kopči s obje suprotne strane kućišta pumpe, a zatim podignite gornji dio kućišta pumpe (vidi slike 1 i 2).
- 3) Izvadite pumpu i otvorite poklopac rotora okretanjem suprotno od smjera kazaljki na satu (vidi sliku 3).
- 4) Izvadite rotor iz otvora za rotor (vidi sliku 4).
- 6) Očistite i operite pojedinačne dijelove.
- 7) Montirajte pumpu obrnutim redoslijedom.

Pozor! Tijekom radova čišćenja budite oprezni s keramičkim vratilom jer može lako puknuti.

Zaštite pumpu i kutiju s punjivom baterijom od mraza!

Tijekom hladnih zimskih mjeseci pumpu bi trebalo staviti izvan pogona. Mlakom vodom očistite pumpu, a cijeli sustav spremite na mjesto zaštićeno od mraza. Kutija s punjivom baterijom bi se po mogućnosti trebala čuvati u potpuno napunjenom stanju.

Promjena baterije

1. Uklonite 6 vijaka na donjoj strani poklopca kutije s punjivom baterijom i skinite poklopac.
2. Skinite stezaljku crvenog odn. smeđeg kabela s plus pola (+), a zatim stezaljku plavog kabela s minus pola (-) punjive baterije.
3. Izvadite staru bateriju i umetnite novu.
4. Spojite stezaljku plavog kabela na minus pol (-), a zatim stezaljku crvenog odn. smeđeg kabela na plus pol (+) punjive baterije.
5. Kutija s punjivom baterijom sada je spremna za rad.

OTKLANJANJE GREŠAKA



Problem	Mogući uzrok	Rješenje
Pumpa ne radi.	Nema spoja sa solarnim modulom.	Provjerite električni spoj između kutije s punjivom baterijom i solarnog modula.
	Sklopka sustava je na „OFF“.	Okrenite sklopku sustava na „ON“.
	Sklopka vremenskog programatora je na „ON“.	Okrenite sklopku vremenskog programatora na „OFF“.
	Zaštita od rada na suho se aktivirala.	Osigurajte da je pumpa u potpunosti uronjena u vodu.
	Punjiva baterija je prestara.	Zamijenite punjivu bateriju.
	Rotor je blokiran.	Očistite pumpu kao što je opisano pod „Čišćenje i održavanje“.
Prikaz sustava svijetli CRVENO.	Premalo sunca za punjenje baterije.	Pričekajte da se sunce pojavi kako bi se punjiva baterija mogla puniti.
Pumpa radi, ali voda ne izlazi.	Izlaz pumpe ili mlaznica za vodoskok su začepljeni.	Očistite izlaz pumpe, okomitu cijev i mlaznicu za vodoskok.

2

Jamstvo

Na ovaj proizvod, što se tiče obrade i materijala, dajemo jamstvo u trajanju od 2 godine od datuma kupnje. Za ostvarenje prava po jamstvu kao potvrdu kupnje treba priložiti originalan račun. Popravke unutar jamstvenog roka smije izvoditi isključivo ovlaštena servisna služba. Iz jamstva su isključeni normalno habanje, promjene, prerade, oštećenja zbog nepažnje, djelovanja stranog tijela, područja primjene za koje proizvod nije konstruiran i kompletno ili djelomično demontirani proizvodi.

Zaštita okoliša

	1. Proizvod: Stari električni uređaji ne smiju se zbrinjavati zajedno s kućanskim otpadom. Prije nego stari uređaj odnesene na lokalno mjesto za prikupljanje otpada, izvadite umetnute punjive baterije i zbrinite ih odvojeno od proizvoda! Druge informacije dobit ćete od vašeg trgovca ili komunalnog poduzeća.
	2. Proizvod: Prema Pravilniku o gospodarenju otpadnim baterijama zakonski ste obavezni vratiti ispražnjene punjive baterije! Svoje ispražnjene baterije možete besplatno predati na mjestima za prikupljanje otpada u vašoj općini ili svugdje tamo gdje se prodaju baterije. Zbrinjavanje putem kućanskog otpada zabranjeno je!

Izjava o sukladnosti

Niže potpisana tvrtka UBBINK GARDEN BV izjavljuje pod vlastitom odgovornošću da uređaj SolarMax 2500 Accu ispunjava zahtjeve EZ direktive 2014/30/EZ (Direktiva o elektromagnetskoj kompatibilnosti). Primijenjene su sljedeće usklađene norme:

EN 61000-6-3:2007+A1:2011

EN 61000-3-2:2014

EN 61000-3-3:2013

EN 61000-6-1:2007

Tento návod k použití vám poskytne důležité informace, které vám budou nápomocny při uvedení fontánového čerpadla SolarMax 2500 Accu do provozu. Než uvedete solární jednotku do provozu, pozorně si přečtěte návod k použití a důkladně jej uschovejte.

Obsah dodávky

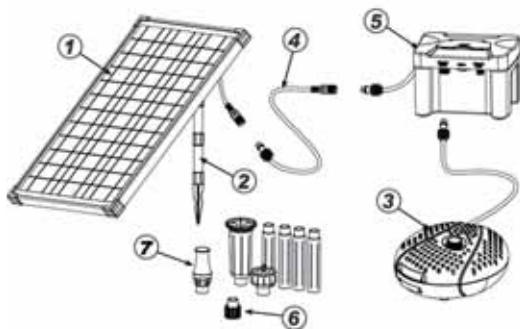

1. Solární modul
2. Držák modulu (trubky, zemní hrot)
3. Solární čerpadlo s 5 m přípojovacím vedením
4. Prodlužovací kabel
5. Akumulátorový box
6. Adaptér prodlužovací trubky
7. Prodlužovací trubky (4 ks) a nástavce s tryskou (3 ks)

Technické údaje

SolarMax 2500 Accu	
Výrobek č.	13511183
Solární modul	
Jmenovitý výkon	35 W
Jmenovité napětí	DC 18 V
Jmenovitý proud	2025 mA
Třída ochrany	III
Krytí	IP65
Teplotní rozsah	-30 °C až +75 °C
Čerpadlo	
Provozní napětí	DC 18 V
Provozní proud	900 mA
Max. dopravované množství (Qmax)	2 480 l/h
Max. dopravní výška (Hmax)	2,1 m
Třída ochrany	III
Krytí	IP68
Provozní teplota	+5 °C až +40 °C
Ochrana proti chodu nasucho	ano

Přípojovací kabel	5 m
Box akumulátoru	
Přípojovací kabel	5 m
Třída ochrany	III
Krytí	IP44
Provozní teplota	-5 °C až +40 °C
Nabíjecí napětí	DC 18 V
Jmenovitý výkon	50 W
Výstupní napětí 1	DC 18 V
Výstupní napětí 2	DC 6 W
Akumulátor	
Kategorie	olověný akumulátor, dobíjecí
Technologie	olovo - rouno (AGM)
Připojení	ploché konektory 4,8 mm
Napětí/kapacita	12 V / 12 Ah
Ochrana proti hlubokému vybití	ano
Rozměry (d x v x š)	152,4 x 96,5 x 99,1 mm



Bezpečnostní upozornění

- Čerpadlo je zkonstruováno pro provoz s jednosměrným proudem (DC). Čerpadlo v žádném případě nepřipojujte na napájení síťovým proudem se střídavým proudem (AC).
- Nebouchejte rukama, nástroji ani jinými předměty na solární modul. Poškozený solární modul nelze opravit a musí se ekologicky zlikvidovat.
- Nikdy neotvírejte kryt přístroje nebo jeho příslušných součástí, pokud na to není výslovně upozorněno v návodu k použití.
- Čerpadlo se nesmí provozovat bez vody, může to vést k neopravitelným škodám.
- Tento přístroj je vhodný pro čerpání vody s teplotou min. 5 °C až max. 40 °C.
- Čerpadlo není určeno pro provoz ve slané vodě a čerpání pitné vody.
- Toto zařízení mohou používat děti ve věku od 8 let a rovněž osoby se sníženými fyzickými, smyslovými nebo mentálními schopnostmi nebo osoby s nedostatečnými zkušenostmi, pokud budou pod dozorem nebo byly poučeny o bezpečném používání zařízení a chápou z něho vyplývající nebezpečí, která z použití zařízení plynou. Děti si se zařízením nesmějí hrát. Čištění a údržbu ze strany uživatele nesmějí provádět děti bez dohledu.
- Pokud je solární modul instalován bez držáku modulu, musí se dbát na dostatečnou stabilitu, aby se zabránilo poškozením na solárním modulu.
- Dbejte, aby děti byly mimo dosah malých dílů a obalového materiálu. Hrozí nebezpečí zadušení!
- Akumulátorový box se nesmí instalovat na místě, kde prahne slunce, nebo ve vodě.



Použití v souladu s určením

Tento produkt je koncipován pouze pro soukromé použití na malých zahradních jezírkách. Pro provoz čerpadla je zapotřebí přímé sluneční záření. Při slunečním světle se akumulátor nabíjí. Pokud je napětí akumulátoru v provozuschopném rozsahu, čerpadlo se zapne. Při tmě se čerpadlo napájí pomocí akumulátoru, podle stavu nabití i několik hodin. Čerpací výkon čerpadla lze měnit přes potenciometr.

Akumulátor je chráněn elektronikou proti hlubokému vybití, přebíjení a zkratu.

Pozor! Zásuvkové konektory jsou chráněny proti přepólování, proto při zastrčení neaplikujte násilí.

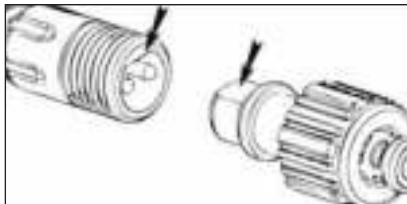

Montáž a uvedení do provozu

1. Připojovací kabel čerpadla úplně rozvíňte.
2. Našroubujte adaptér pro prodlužovací trubky na výstup čerpadla.
3. Spojte vhodný počet prodlužovacích trubek a nasadte vybranou fontánovou trysku. Nasadte prodloužení trubky na adaptér trubky na čerpadle.

Tryska vulkán: Ujistěte se, že stříkáci hlavice není příliš vzdálená od vodní hladiny, aby se tak výška vulkánové fontány maximalizovala.

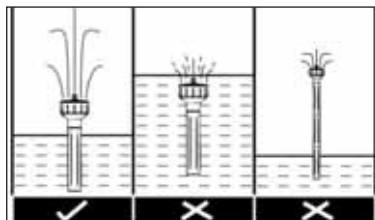

Pěnová tryska: Nástavec s tryskou by se měl umístit dále od vodní hladiny. Velikost vodního zvonu lze nastavit stlačením nebo nadzvednutím horní části trysky. Čím větší je štěrbina pro vytékání vody, tím menší je vodní zvon.

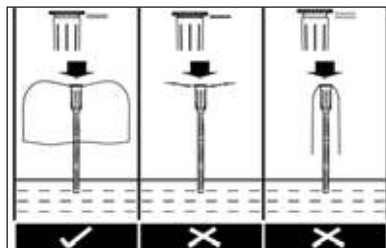

Vodena pjena: Dbejte na to, aby se šest otvorů hlavice trysky k rozptýlení proudu vždy nacházelo pod vodou.

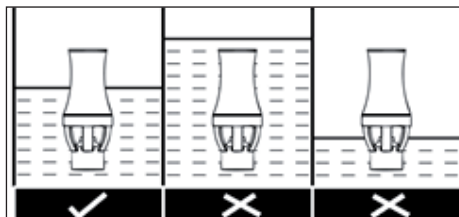

4. Umístěte čerpadlo v jezírku. Čerpadlo nepokládejte přímo na dno jezírka, protože zde čerpadlo nasává obzvláště hodně nečistot a rychle se tím znečistí.
5. Zasuňte držák solárního modulu (trubice a zemní hrot) do sebe a upevněte na zadní straně solárního modulu.
6. Spojte nyní zástrčku akumulátorového boxu se solárním modulem a pevně přišroubujte převlečný kroužek.

7. Spojte nyní zástrčku čerpadla se zdířkou „OUTPUT 1 DC 18V“ na akumulátorovém boxu.
8. Spínač „SYSTEM ON/OFF“ nastavte na „ON“. LED indikátore „SYSTEM“ svítí ZELENĚ, pokud je akumulátor nabitý a čerpadlo se dá zapnout.
Upozornění: LED indikátor „SYSTEM“ je dvoubarevný. Pokud svítí indikace ČERVENĚ, čerpadlo nepracuje, protože akumulátor má příliš nízkou zbývající kapacitu nebo se nabíjí poprvé. Po méně než jednom dni slunečního zařízení je však akumulátor nabitý. Během fáze nabíjení akumulátoru svítí LED indikátor „CHARGING“ ŽLUTĚ, nezávisle na tom, zda je systém zapnutý nebo vypnutý. Proces nabíjení se ukončí automaticky, pokud je akumulátor nabitý na svoji maximální kapacitu nabíjení. Nabíjení akumulátoru má vždy prioritu před provozem čerpadla.
9. Aktivujte výstupní zdířku 1 (OUTPUT 1) stisknutím tlačítka ON/OFF. Je-li výstup zapnutý (ON), rozsvítí se indikátor ZELENĚ a čerpadlo začne pracovat. K zastavení čerpadla vypnete výstupní zdířku 1 stisknutím tlačítka ON/OFF.
10. Pomocí tlačítka „TIMER ON/OFF“ lze provozovat čerpadlo připojené k výstupní zdířce 1 v trvalém nebo intervalovém režimu.
 - TIMER OFF = trvalý provoz, tj. intervalový režim je deaktivován a čerpadlo běží permanentně. Tento režim je k dispozici pouze tehdy, pokud indikace SYSTÉMU svítí zeleně.
 - TIMER ON = intervalový provoz, tj. čerpadlo běží 10 minut za hodinu. Tento režim je užitečný k ušetření kapacity akumulátoru, např. během oblačného počasí.
11. Výstupní zdířka 2 (OUTPUT 2) nabízí 6 voltové napájení jednosměrným proudem pro volitelná přídatná zařízení, jako např. LED osvětlení. Tato zdířka nemá funkci časovače.
12. Postavte solární modul na slunném, nestíněném místě.
13. Ujistěte se, že je solární čerpadlo vždy zcela ponořené do vody.
14. Solární fontánová sada SolarMax 2500 Accu je nyní připravena k provozu.



Upozornění:

Čerpadlo má zabudovanou funkci ochrany proti chodu nasucho. Na jedné straně tělesa čerpadla se proto nacházejí dva snímací body (zvenku nejsou viditelné). Pokud není jeden z obou snímacích bodů pod vodou nebo oba snímací body nejsou pod vodou, přestane čerpadlo pracovat.

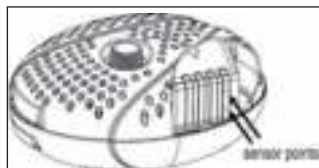

Ošetřování a údržba

Solární modul

Na solární modul se mohou vytvářet usazeniny prachu, nečistot nebo listů. Lze je odstranit úterkou z mikrovlákna a čisticím prostředkem na sklo.

Solární čerpadlo

Pokud se u čerpadla projeví snížení čerpacího výkonu nebo po určité době nefunguje, vyčistěte čerpadlo následovně.

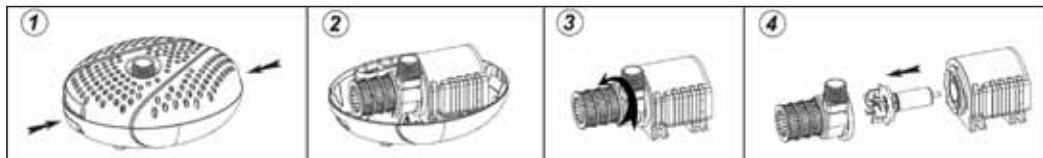

- 1) Odpojte kabel čerpadla od solárního modulu.
- 2) Uvolněte horní a dolní část tělesa čerpadla stisknutím spony na obou protilehlých stranách tělesa čerpadla a potom zvedněte horní část tělesa čerpadla (viz obr. 1 a 2).
- 3) Vyjměte čerpadlo a otevřete kryt rotoru otočením proti směru hodinových ručiček (viz obr. 3).
- 4) Vytáhněte rotor ze šachty rotoru (viz obr. 4).
- 6) Vyčistěte a umyjte jednotlivé díly.
- 7) Čerpadlo namontujte v opačném pořadí.

Pozor! Při čisticích pracích buďte opatrní při zacházení s keramickým hřídelem. Může se snadno rozbít.

Čerpadlo a akumulátorový box chráňte před mrazem!

V chladných zimních měsících by se mělo čerpadlo odstavit z provozu. Čerpadlo vyčistěte vlažnou vodou a celý systém uschovejte na místě chráněném před mrazem. Akumulátorový box by se měl podle možnosti uschovat v plně nabitém stavu.

Výměna baterií

1. Odstraňte 6 šroubů na spodní straně víka akumulátorového boxu a sejměte víko.
2. Vytáhněte svorku červeného, příp. hnědého kabelu na kladném pólu (+) a poté svorku modrého kabelu na záporném pólu (-) akumulátoru.
3. Vyměňte starou baterii a vložte novou baterii.
4. Nasadte svorku modrého kabelu na záporný pól (-) a poté svorku červeného, příp. hnědého kabelu, příp. na kladný pól (+) akumulátoru.
5. Akumulátorový box je nyní připraven na provoz.

ODSTRANĚNÍ PORUCH



Problém	Možná příčina	Náprava
Čerpadlo neběží.	Žádné spojení se solárním modulem.	Zkontrolujte elektrické spojení mezi akumulátorovým boxem a solárním modulem.
	Spínač systému je na „OFF“	Spínač systému nastavte na „ON“
	Spínač časovače je na „ON“	Spínač časovače nastavte na „OFF“
	Ochrana proti chodu nasucho zareagovala	Ujistěte se, že je čerpadlo zcela ponořené do vody
	Příliš starý akumulátor	Vyměňte akumulátor
	Zablokované oběžné kolo.	Vyčistěte čerpadlo, jak je uvedeno v odstavci „Čištění a údržba“.
Indikace systému ukazuje ČERVENÁ	Příliš málo slunečního záření pro nabití akumulátoru.	Počkejte na sluneční záření, aby se mohl akumulátor opět nabít.
Čerpadlo běží, ale nevychází žádná voda.	Ucpaný výstup čerpadla nebo fontánové trysky.	Vyčistěte výstup čerpadla, výtlačkové trubky a fontánovou trysku.

2

Záruka

Na tento výrobek poskytujeme záruku v trvání 2 let vztahující se na zpracování a materiál, která platí od data zakoupení. Při uplatnění záruky je jako doklad nutné předložit originál pokladního dokladu. Záruční opravy smí provádět pouze autorizovaný zákaznický servis. Tato záruka se nevztahuje na běžné opotřebování, úpravy, přepracování, poškození v důsledku nepozornosti, cizí přičinění, oblasti použití, pro který byl výrobek zkonstruován, případně na kompletně nebo částečně demontované výrobky.

Ochrana životního prostředí

	1. Produkt: Vyřazené elektrické přístroje se nemají likvidovat s domovním odpadem. Než odevzdáte starý přístroj do sběrného místa, vyjměte vložené akumulátory a zlikvidujte je odděleně od produktu! Další informace vám poskytne prodejce nebo firma pověřená likvidací odpadu.
	2. Produkt: Podle nařízení o bateriích jsou koncové spotřebitelé povinni odevzdávat použité akumulátory! Použité akumulátory lze odevzdat bezplatně do sběren ve vaší obci nebo všude tam, kde se prodávají akumulátory. Likvidace přes domovní odpad je zakázána!

Prohlášení o shodě

Podepsaná firma UBBINK GARDEN BV prohlašuje na vlastní zodpovědnost, že zařízení SolarMax 2500 Accu splňuje požadavky směrnice ES 2014/30/EU (směrnice o elektromagnetické kompatibilitě). Použily se následující harmonizované normy:

- EN 61000-6-3:2007+A1:2011
- EN 61000-3-2:2014
- EN 61000-3-3:2013
- EN 61000-6-1:2007

† Návod na obsluhu pre SolarMax 2500 Accu

Prostredníctvom tohto návodu na použitie získate dôležité informácie, ktoré vám budú nápomocné pri uvedení fontánového čerpadla SolarMax 2500 Accu do prevádzky. Pred uvedením solárnej jednotky do prevádzky si pozorne prečítajte návod na použitie a dôkladne ho uschovajte.

Obsah dodávky

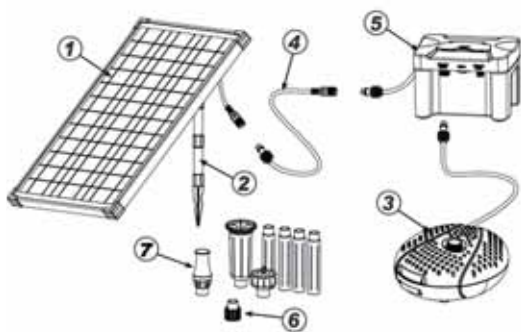

1. Solárny modul
2. Držiak modulu (rúrky, zemný hrot)
3. Solárne čerpadlo s 5 m pripojovacím vedením
4. Predlžovací kábel
5. Box akumulátora
6. Adaptér predlžovacej rúrky
7. Predlžovacia rúrka (4 ks) a nadstavce s dýzou (3 ks)

Technické údaje

SolarMax 2500 Accu	
Číslo výrobku	13511183
Solárny modul	
Menovitý výkon	35 W
Menovité napätie	DC 18 V
Menovitý prúd	2025 mA
Trieda ochrany	III
Druh ochrany	IP65
Teplotný rozsah	-30 °C až +75 °C
Čerpadlo	
Prevádzkové napätie	DC 18 V
Prevádzkový prúd	900 mA
Max. prepravované množstvo	2 480 l/h
Max. dopravná výška (H max)	2,1 m
Trieda ochrany	III
Druh ochrany	IP68
Prevádzková teplota	+5 °C až +40 °C
Ochrana proti chodu nasucho	áno

Pripojovací kábel	5 m
Box akumulátora	
Pripojovací kábel	5 m
Trieda ochrany	III
Druh ochrany	IP44
Prevádzková teplota	-5 °C až +40 °C
Nabíjacie napätie	DC 18 V
Menovitý výkon	50 W
Výstupné napätie 1	DC 18 V
Výstupné napätie 2	DC 6 W
Akumulátor	
Kategória	olovený akumulátor, možnosť opätovného nabíjania
Technológia	olovo-rúno (AGM)
Pripojenie	plochy konektor 4,8 mm
Napätie/kapacita	12 V/12 Ah
Ochrana proti hlbokému vybitiu	áno
Rozmery (d x v x h)	152,4 x 96,5 x 99,1 mm



Bezpečnostné upozornenia

- Čerpadlo je skonštruované pre prevádzku s jednosmerným prúdom (DC). Čerpadlo v žiadnom prípade nepripájajte na napájanie sieťovým prúdom so striedavým prúdom (AC).
- Neudierajte rukami, nástrojmi ani inými predmetmi na solárny modul. Poškodený solárny modul sa viac nedá opraviť a musí sa ekologicky zlikvidovať.
- Nikdy neotvárajte kryt prístroja alebo jeho príslušných súčastí, ak sa na to výslovne neupozorňuje v návode na použitie.
- Čerpadlo sa nesmie prevádzkovať bez vody, môže to viesť k nezvratným škodám.
- Toto zariadenie je vhodné na čerpanie vody s teplotou min. 5 °C až max. 40 °C.
- Čerpadlo nie je určené na prevádzku v slanej vode a na čerpanie pitnej vody.
- Toto zariadenie môžu používať deti vo veku od 8 rokov a tiež osoby so zníženými fyzickými, zmyslovými alebo mentálnymi schopnosťami alebo nedostatočnými skúsenosťami a vedomosťami, ak sú pod dozorom alebo boli poučené o bezpečnom používaní zariadenia a chápu z neho vyplývajúce riziká. Deti sa so zariadením nesmú hrať. Čistenie a používateľskú údržbu nesmú vykonávať deti bez dozoru.
- Ak je inštalovaný solárny modul bez držiaka modulu, musí sa dávať pozor na dostatočnú stabilitu, aby sa zabránilo poškodeniam na solárnom module.
- Uchovávajte malé diely a obalový materiál mimo dosahu detí. Existuje nebezpečenstvo zadusenía!
- Box akumulátora sa nesmie inštalovať na intenzívnom slnku alebo vo vode.



Používanie podľa určenia

Tento produkt je koncipovaný výhradne na súkromné použitie na malých záhradných jazierkach. Na prevádzku čerpadla je potrebné priame slnečné žiarenie. Pri slnečnom svetle sa akumulátor nabíja. Ak je napätie akumulátora v prevádzkyschopnom rozsahu, čerpadlo sa zapne. Pri tme sa čerpadlo napája cez akumulátor, podľa stavu nabitia aj viac hodín. Čerpací výkon čerpadla sa môže meniť cez potenciometer.

Akumulátor je chránený elektronikou proti hlbokému vybitiu, prebijaniu a skratu.

Pozor! Zásuvné konektory sú chránené pred prepólovaním, preto pri zastrčení nevyvíjajte silu.

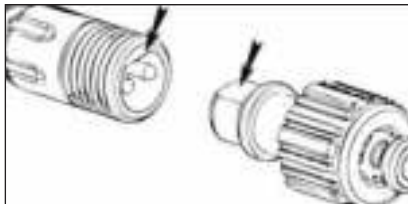

Montáž a uvedenie do prevádzky

1. Pripojovací kábel čerpadla celkom rozviňte.
2. Naskrutkujte adaptér pre predlžovacie rúrky na výstup čerpadla.
3. Spojte vhodný počet predlžovacích rúrok a nasadte zvolenú dýzu fontány. Nasadte predĺženie rúrky na adaptér rúrky na čerpadle.

Dýza vulkán: Uistite sa, že striekacia hlavica nie je príliš vzdialená od vodnej hladiny, aby sa tak výška vulkánovej fontány maximalizovala.

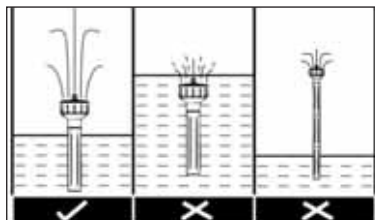

Dýza vodný zvon: Nadstavec s dýzou by mal byť umiestnený ďalej od vodnej hladiny. Veľkosť vodného zvona je možné nastaviť zatlačením alebo nadvihnutím vrchnej časti dýzy. Čím väčšia je štrbina pre vytekanie vody, tým menší je vodný zvon..

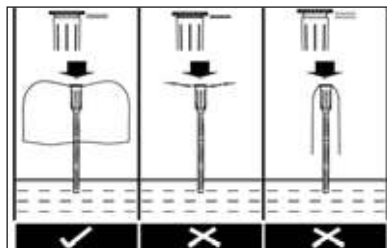

Penová dýza: Dbajte na to, aby sa šesť otvorov hlavice dýzy na rozptýlenie prúdu vody vždy nachádzalo pod vodou.

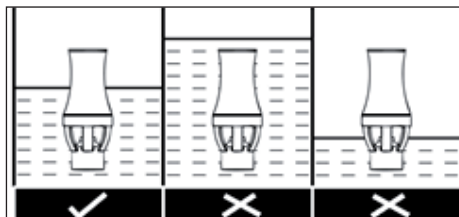

4. Umiestnite čerpadlo v rybníku. Vyvarujte sa umiestneniu priamo na dne rybníka, pretože tu čerpadlo nasáva obzvlášť veľa špiny a rýchlo sa potom znečistí.
5. Spojte držiak solárneho modulu (rúrky a zemný hrot) a upevnite ho na zadnej strane solárneho modulu.
6. Spojte teraz zástrčku boxu akumulátora so solárnym modulom a pevne priskrutkujte prevlečný krúžok.

7. Teraz spojíte zástrčku čerpadla so zdierkou „OUTPUT 1 DC 18 V“ na boxu akumulátora.
8. Nastavte spínač „SYSTÉM ON/OFF“ na „ON“ (zapnutý). LED indikátor „SYSTÉM“ svieti NAZELENO, keď je akumulátor nabitý a čerpadlo sa môže zapnúť.
Upozornenie: LED indikátor „SYSTÉM“ je dvojfarebná. Ak svieti indikátor NAČERVENO, potom čerpadlo nepracuje, pretože akumulátor má príliš malú zostávajúcu kapacitu alebo sa nabíja po prvý raz. Po menej ako 24 hodinách slnečného žiarenia sa však nabije. Počas fázy nabíjania akumulátora svieti LED indikátor „CHARGING“ NAŽLTLO, nezávisle od toho, či je systém zapnutý alebo vypnutý. Proces nabíjania je ukončený automaticky, ak je akumulátor nabitý na svoju maximálnu kapacitu nabíjania. Nabíjanie akumulátora má vždy prioritu pred prevádzkou čerpadla.
9. Aktivujte výstupnú zdierku 1 (OUTPUT 1) stlačením tlačidla ON/OFF. Ak je výstup zapnutý (ON), rozsvieti sa indikátor NAZELENO a čerpadlo začne pracovať. Na zastavenie čerpadla vypnete výstupnú zdierku 1 stlačením tlačidla ON/OFF.
10. Pomocou tlačidla „TIMER ON/OFF“ je možné prevádzkovať čerpadlo pripojené k výstupnej zdierke 1 v trvalom alebo intervalovom režime.
 - TIMER OFF = trvalá prevádzka, t. j. intervalový režim je deaktivovaný a čerpadlo je v prevádzke permanentne. Tento režim je k dispozícii iba vtedy, keď indikátor SYSTÉMU svieti nazeleno.
 - TIMER ON = intervalová prevádzka, t. j. čerpadlo je v prevádzke 10 minút za hodinu. Tento režim je užitočný na ušetrenie kapacity akumulátora, napr. počas oblačného počasia.
11. Výstupná zdierka 2 (OUTPUT 2) ponúka 6 voltové napájanie jednosmerným prúdom pre voľiteľné prídavné zariadenia, ako napr. LED osvetlenie. Táto zdierka nemá funkciu časovača.
12. Postavte solárny modul na slnečnom, netienenom mieste.
13. Uistite sa, že solárne čerpadlo je vždy úplne ponorené do vody.
14. Solárna fontánová súprava SolarMax 2500 Accu je teraz pripravená na prevádzku.



Upozornenie:

Čerpadlo má zabudovanú funkciu ochrany proti chodu nasucho. Na jednej strane telesa čerpadla sa preto nachádzajú dva snímacie body (zvonku nie sú viditeľné). Ak jeden z oboch snímacích bodov nie alebo obidva nie sú pod vodou, čerpadlo prestane pracovať.

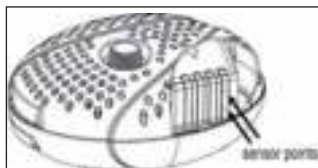

Ošetrovanie a údržba

Solárny modul

Na solárnom module sa môžu vytvárať usadeniny prachu, špiny alebo lístia. Tieto môžete odstrániť handrou z mikrovlákna a čistiacim prostriedkom na sklo.

Solárne čerpadlo

Keď čerpadlo stráca čerpačací výkon alebo po určitom čase viac nefunguje, potom vyčistíte čerpadlo nasledujúcim spôsobom.

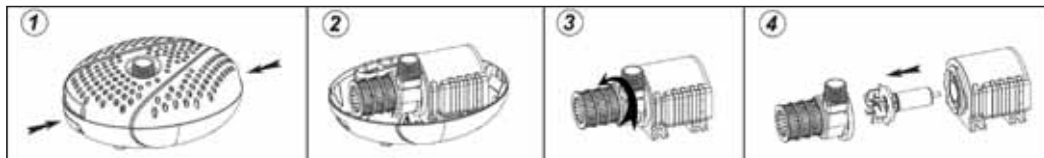

- 1) Odpojte kábel čerpadla od solárneho modulu.
- 2) Uvoľnite hornú a dolnú časť telesa čerpadla stlačením spony na oboch protiahlych stranách telesa čerpadla a potom zdvihnite hornú časť telesa čerpadla (pozri obr. 1 a 2).
- 3) Vyberte čerpadlo a otvorte kryt rotora otočením proti smeru hodinových ručičiek (pozri obr. 3).
- 4) Vytiahnite rotor zo šachty rotora (pozri obr. 4).
- 6) Vyčistite a umyte jednotlivé diely.
- 7) Čerpadlo zmontujte v opačnom poradí.

Pozor! Pri čistiacich prácach buďte opatrní pri manipulácii s keramickým hriadelom. Tento sa môže ľahko rozbiť.

Čerpadlo a box akumulátora chráňte pred mrazom!

V studených zimných mesiacoch by sa malo čerpadlo odstaviť z prevádzky. Čerpadlo vyčistite vlažnou vodou a celý systém uschovajte na mieste chránenom pred mrazom. Box akumulátora by sa mal podľa možnosti uschovať v plne nabitom stave.

Výmena batérií

1. Odstráňte 6 skrutiek na spodnej strane krytu boxu akumulátora a zložte kryt.
2. Vytiahnite svorku červeného alebo hnedého kábla na kladnom póle (+) a následne svorku modrého kábla na zápornom póle (-) akumulátora.
3. Vyberte starú batériu a vložte novú batériu.
4. Nasadte svorku modrého kábla na zápornom póle (-) a následne svorku červeného kábla, resp. hnedého kábla na kladnom póle (+) akumulátora.
5. Akumulátor je teraz opäť pripravený na prevádzku.

ODSTRÁŇOVANIE CHÝB



Problém	Možná príčina	Riešenie
Čerpadlo nebeží	Žiadne spojenie so solárnym modulom	Skontrolujte elektrické spojenie medzi boxom akumulátora a solárnym modulom.
	Spínač systému je na „OFF“	Spínač systému nastavte na „ON“
	Spínač časovača je na „ON“	Spínač časovača nastavte na „OFF“
	Ochrana proti chodu nasucho zareagovala	Uistite sa, že čerpadlo je úplne ponorené do vody.
	Príliš starý akumulátor	Vymeňte akumulátor
	Zablokované obežné koleso	Vyčistite čerpadlo, ako je popísané v časti „Čistenie a údržba“
Indikátor systému zobrazuje ČERVENÚ	Príliš málo slnečného žiarenia na nabitie akumulátora,	Počkajte na slnečné žiarenie, aby sa mohol akumulátor znova nabiť
Čerpadlo beží, ale neprúdi žiadna voda	Upchaný výstup čerpadla alebo dýza fontány	Vyčistite výstup čerpadla, stúpacie rúrky a dýzu fontány.

2

Záruka

Na tento výrobok poskytujeme záruku v trvaní 2 rokov vzťahujúcu sa na spracovanie a materiál, ktorá platí od dátumu zakúpenia. Pri uplatnení záruky je ako doklad potrebné predložiť originál pokladničného bloku. Záručné opravy smie vykonávať výlučne autorizovaný zákaznícky servis. Táto záruka sa nevzťahuje na bežné opotrebovanie, úpravy, prepracovania, poškodenia v dôsledku nepozornosti, cudzie pričinenie, oblasti použitia, pre ktoré výrobok nebol konštruovaný, prípadne na kompletne alebo čiastočne demontované výrobky.

Ochrana životného prostredia

	<p>1. Produkt: Vyradené elektrické prístroje sa nesmú likvidovať spolu s domovým odpadom. Skôr ako odovzdáte starý prístroj na miestne zberné miesto, vyberte vložené akumulátory a zlikvidujte ich oddelene od produktu! Ďalšie informácie vám poskytnie váš predajca alebo firma poverená likvidáciou odpadu.</p>
	<p>2. Produkt: Podľa nariadenia o batériách sú koncoví spotrebiteľia povinní odovzdávať spotrebované akumulátory! Použité akumulátory môžete odovzdať bezplatne na zberných miestach vašej obce alebo všade tak, kde sa predávajú akumulátory. Likvidácia v rámci domového odpadu je zakázaná!</p>

Vyhlasenie o zhode

Podpísaná firma UBBINK GARDEN BV vyhlasuje na vlastnú zodpovednosť, že zariadenie SolarMax 2500 Accu spĺňa požiadavky Smernice ES 2014/30/EÚ (o elektromagnetickej kompatibilitate). Boli použité nasledujúce harmonizované normy:

EN 61000-6-3:2007+A1:2011

EN 61000-3-2:2014

EN 61000-3-3:2013

EN 61000-6-1:2007

y Navodila za uporabo SolarMax 2500 Accu

V navodilih za uporabo so pomembne informacije, ki jih potrebujete za montažo in uporabo črpalke za vodomet SolarMax 2500 Accu. Prosimo, da pred uporabo solarne enote navodila za uporabo skrbno preberete in jih dobro shranite.

Vsebina kompleta

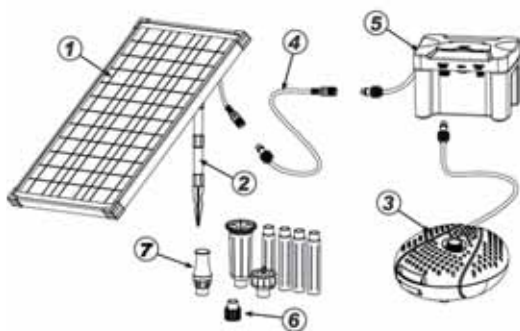

1. solarni modul
2. držalo modula (cevi, zemeljski klin)
3. solarna črpalka s 5 m priključnim vodom
4. kabel za podaljšanje
5. akumulatorska enota
6. priključek za podaljšek cevi
7. podaljški cevi (4 kosi) in nastavki s šobami (3 kosi)

Tehnični podatki

SolarMax 2500 Accu	
Št. artikla	13511183
Solarni modul	
Nazivna moč	35 W
Nazivna napetost	DC 18 V
Nazivni tok	2025 mA
Varnostni razred	III
Vrsta zaščite	IP65
Temperaturno območje	-30°C do +75°C
Črpalka	
Delovna napetost	DC 18 V
Delovni tok	900 mA
Maks. črpalna količina (Qmax)	2.480 l/h
Maks. črpalna višina (Hmax)	2.1 m
Varnostni razred	III
Vrsta zaščite	IP68
Delovna temperatura	+5°C do +40°C
Zaščita proti suhemu teku	da

Priključni kabel	5 m
Akumulatorska enota	
Priključni kabel	5 m
Varnostni razred	III
Vrsta zaščite	IP44
Delovna temperatura	-5°C do +40°C
Polnilna napetost	DC 18 V
Nazivna moč	50 W
Izhodna napetost 1	DC 18 V
Izhodna napetost 2	DC 6 W
Akumulator	
Kategorija	svinčev akumulator, za ponovno polnjenje
Tehnologija	svinčevo-koprenast (AGM)
Priključek	ploski vtič 4,8 mm
Napetost/kapaciteta	12 V / 12 Ah
Zaščita proti prekomerni izpraznitvi	da
Dimenzije (D x V x S)	152,4 x 96,5 x 99,1 mm



Varnostna navodila

- Črpalka je zasnovana za delovanje z enosmernim tokom (DC). Črpalke ne smete nikoli priključiti na napajanje z omrežnim izmeničnim tokom (AC).
- Na solarni modul ne udarjajte z rokami, orodjem ali drugimi predmeti. Poškodovanega solarnega modula se ne da popraviti in ga je treba okolju prijazno odstraniti.
- Nikoli ne odpirajte ohišja naprave ali njenih pripadajočih delov, če to ni izrecno navedeno v navodilih za uporabo.
- Črpalke se ne sme uporabljati brez vode; to lahko povzroči nepopravljivo škodo.
- Ta naprava je primerna le za izčrpavanje vode s temperaturo min. 5°C do maks. 40°C.
- Črpalka ni namenjena za uporabo v slani vodi niti za črpanje pitne vode.
- To napravo smejo uporabljati otroci od 8 leta naprej in osebe z zmanjšanimi fizičnimi, senzoričnimi ali mentalnimi sposobnostmi ali s pomanjkanjem izkušenj in znanja, če so pod nadzorom ali so bili poučeni o varni uporabi naprave in razumejo nevarnosti, ki izhajajo iz tega. Otroci se z napravo ne smejo igrati. Čiščenja in uporabniškega vzdrževanja ne smejo izvajati otroci brez nadzora.
- Če se solarni modul postavi brez držala za modul, je treba paziti na zadostno stabilnost, da se preprečijo poškodbe solarnega modula.
- Preprečite, da bi lahko otroci imeli dostop do drobnih delov in embalaže. Obstaja nevarnost zadušitve!
- Akumulatorske enote se ne sme postaviti na žgoče sonce ali v vodo.



Predvidena uporaba

Ta izdelek je zasnovan izključno za zasebno rabo ob majhnih vrtnih ribnikih. Za delovanje črpalke je potrebno neposredno sončno sevanje. Ko sije sonce, se akumulator polni. Če je napetost akumulatorja v delujočem območju, se črpalka vklopi. Ko je temno, se črpalka napaja prek akumulatorja, odvisno od stanja napoljenosti to lahko traja do več ur. Moč črpalke se lahko spremeni s potenciometrom.

Akumulator je z elektronomo zaščiten pred prekomerno izpraznitvijo, prekomernim polnjenjem in kratkim stikom.

Pozor! Vtična povezava je zaščiten proti zamenjavi polov, zato je ne vstavljajte na silo.

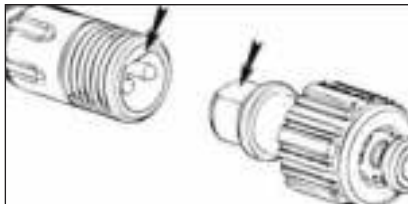

Montaža in zagon

1. Priključni kabel črpalke v celoti odvijte.
2. Adapter za podaljške cevi privijte na izhod črpalke.
3. Povežite primerno število podaljškov cevi in natakните izbrano šobo vodometa. Natakните podaljšek cevi na cevni priključek na črpalci.

Vulkan: Zagotovite, da se razpršilna glava ne nahaja preveč nad vodno površino, da maksimirate višino vulkanskega vodometa.

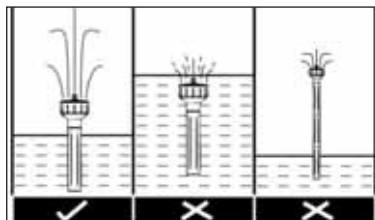

Vodni zvon: Nastavek s šobo namestite visoko nad vodno površino. Velikost vodnega zvona lahko nastavite tako, da zgornji del šobe potisnete navzdol ali dvignete.

Večja kot je reža za izstopanje vode, manjši je vodni zvon.

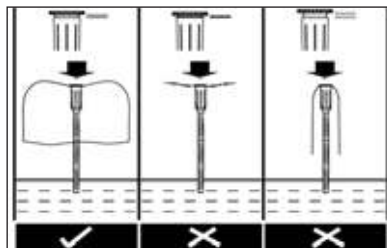

Penasti mehurčki: Pazite, da se šest odprtín za usmerjanje toka na glavi šobe vedno nahaja pod vodo.

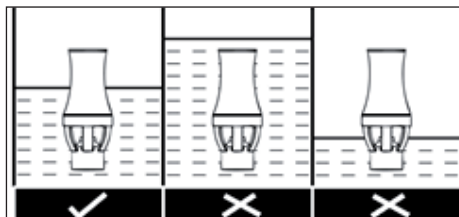

4. Črpalko namestite v ribnik. Po možnosti je ne namestite neposredno na dno ribnika, ker se od tam v črpalko vsesa posebej veliko umazanije, zato se črpalka hitro umaže.
5. Sestavite držalo modula za solarni modul (cevi in zemeljski klin) in ga pritrdite na hrbtno stran solarnega modula.
6. Spojite vtič akumulatorske enote z vtičnico s solarnim modulom in privijte prekrivni obroč.

7. Zdaj spojite vtič črpalke za vtičnico »OUTPUT 1 DC 18V« na akumulatorski enoti.
8. Stikalo »SYSTEM ON/OFF« postavite na »ON«. LED prikaz »SYSTEM« sveti ZELENO, ko je akumulator napolnjen in se lahko črpalka vklopi.
Opozorilo: LED prikaz »SYSTEM« je dvobarven. Če prikaz sveti rdeče, črpalka ne deluje, ker akumulatorju premalo napolnjen ali se polni prvič. Po manj kot enem sončnem dnevu pa bo akumulator napolnjen. Med fazo polnjenja akumulatorja LED prikaz »CHARGING« sveti rumeno, ne glede na to, ali je sistem vklopljen ali izklopljen. Postopek polnjenja se samodejno zaključí, ko je akumulator napolnjen do svoje maksimalne kapacitete polnjenja. Polnjenje akumulatorja ima vedno prednost pred delovanjem črpalke.
9. Vključite izhodno vtičnico 1 (OUTPUT 1), tako da pritisnete tipko ON/OFF. Če je izhod vklopljen (ON), prikaz sveti ZELENO in črpalka začne delovati. Za zaustavitev črpalke izklopite izhodno vtičnico 1, tako da pritisnete tipko ON/OFF.
10. S tipko »TIMER ON/OFF« se lahko izhodna vtičnica 1 priključene črpalke uporablja v trajnem ali intervalnem načinu.
 - TIMER OFF = trajno delovanje, kar pomeni, da je intervalni modus izklopljen in da črpalka ves čas deluje. Ta način je na voljo le, če sveti prikaz SYSTEM zeleno.
 - TIMER ON = intervalno delovanje, kar pomeni, da črpalka obratuje 10 minut na uro. Ta način je uporaben za varčevanje s kapaciteto akumulatorja, npr. ob oblačnih dneh.
11. Izhodna vtičnica 2 (OUTPUT 2) nudi 6 voltno napajanje z enosmernim tokom za opsijske dodatne naprave, kot npr. LED osvetlitev. Ta vtičnica nima funkcije časovnega stikala (timerja).
12. Solarni modul postavite na sončno mesto, kjer ni sence.
13. Zagotovite, da je solarna črpalka popolnoma potopljena v vodo.
14. Komplet solarnega vodometra SolarMax 2500 Accu je zdaj pripravljen za delovanje.



Opozorilo:

Črpalka ima vgrajeno funkcijo zaščite proti suhemu teku. V ta namen se na eni strani črpalke nahajata dve senzorski točki (od zunaj nista vidni). Če ena ali obe senzorski točki nista pod vodo, črpalka neha delovati.

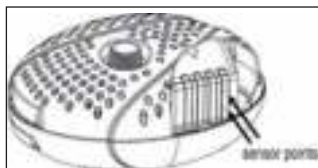

Nega in vzdrževanje

Solarni modul

Na solarnem modulu se lahko pojavijo obloge zaradi prahu, umazanije ali listja. Odstranite jih lahko s krpo iz mikrovlaknen in čistilom za steklo.

Solarna črpalka

Če črpalka izgublja črpalno moč ali po določenem času ne deluje več, črpalko očistite, kot je opisano v nadaljevanju.

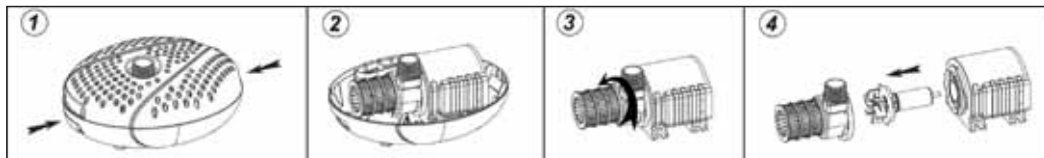

- 1) Ločite kabel črpalke od solarnega modula.
- 2) Odpahnite zgornji in spodnji del ohišja črpalke, tako da pritisnete na sponki na obeh straneh ohišja črpalke, nato pa zgornji del ohišja črpalke dvignite (glejte sliko 1 in 2).
- 3) Vzemite črpalko ven in odprite pokrov rotorja, tako da ga zasujete v nasprotni smeri urnega kazalca (glejte sliko 3).
- 5) Rotor izvlecite iz jaška rotorja (glejte sliko 4).
- 6) Očistite in operite posamezne dele.
- 7) Črpalko montirajte v obratnem vrstnem redu.

Pozor! Pri čiščenju bodite previdni s keramično gredjo. Lahko se hitro zlomi.

Črpalko in akumulatorsko enoto zaščitite pred zmrzaljo!

V hladnih zimskih mesecih je treba črpalko pospraviti. Črpalko očistite z mlačno vodo in celoten sistem shranite na mestu, zaščitenem pred zmrzaljo. Akumulatorsko enoto po možnosti shranite v popolnoma napolnjenem stanju.

Menjava baterije

1. Odstranite 6 vijakov na spodnji strani pokrova akumulatorske enote in odstranite pokrov.
2. Odprite sponko rdečega oz. rjavega kabla na pozitivnem polu (+), nato pa sponko modrega kabla na negativnem polu (-) akumulatorja.
3. Odstranite staro baterijo in vstavite baterijo.
4. Pripnite sponko modrega kabla na negativnem polu (-), nato pa sponko rdečega oz. rjavega kabla na pozitivnem polu (+) akumulatorja.
5. Akumulatorska enota je zdaj spet pripravljena za delovanje.

ODPRAVLJANJE MOTENJ



Težava	Možen vzrok	Rešitev
Črpalka ne deluje.	Ni povezave s solarnim modulom.	Preverite električno povezavo med akumulatorsko enoto in solarnim modulom.
	Sistemsko stikalo je nastavljeno na »OFF«.	Sistemsko stikalo nastavite na »ON«.
	Časovno stikalo je nastavljeno na »OFF«.	Časovno stikalo nastavite na »ON«.
	Zaščita proti suhemu teku se je sprožila.	Zagotovite, da je črpalka popolnoma potopljena v vodo.
	Akumulator je prestar.	Zamenjajte akumulator.
	Tekalno kolo je blokirano.	Očistite črpalko, kot je opisano pod točko »Čiščenje in vzdrževanje«.
Sistemski prikaz prikazuje RDEČE.	Premalo sončne svetlobe, da bi se akumulator napolnil.	Počakajte na sončno svetlobo, da se bo akumulator lahko spet napolnil.
Črpalka teče, vendar ne črpa vode.	Izhod črpalke ali šoba vodometta sta zadelana.	Očistite izhod črpalke, dvignite cevi in šobo vodometta.

2

Garancija

Za ta izdelek vam na izdelavo in material odobrimo 2 leti garancije, ki velja od datuma nakupa. Za uveljavljanje garancije morate kot dokazilo priložiti originalni račun. Garancijska popravila sme izvajati izključno pooblaščen servis. Ta garancija ne velja za običajno obrabo, spremembe, predelave, poškodbe zaradi nepazljivosti, tujih vplivov, področja uporabe, za katera ta izdelek ni zasnovan, ali za v celoti ali delno demontirane izdelke.

Varstvo okolja

	<p>1. Izdelek: Odpadnih električnih naprav ne smete odstraniti skupaj z gospodinjstvi odpadki. Preden odpadno napravo odnesete na vaše lokalno zbirališče, iz nje odstranite vstavljene akumulatorje in te odstranite ločeno od izdelka! Nadaljnje informacije boste prejeli pri vašem prodajalcu ali podjetju za odstranjevanje odpadkov.</p>
	<p>2. Akumulatorji: Skladno z Uredbo o baterijah so končni potrošniki zakonsko obvezani za vračilo porabljenih akumulatorjev! Vaše porabljene akumulatorje lahko brezplačno oddate na občinskem zbirališču ali povesod, kjer prodajajo akumulatorje. Odstranjevanj z gospodinjstvi odpadki je prepovedano!!</p>

Izjava o skladnosti

Podpisano podjetje UBBINK GARDEN BV z lastno odgovornostjo izjavlja, da naprava SolarMax 2500 Accu izpolnjuje zahteve Evropske direktive 2014/30/EU (Direktiva o elektromagnetni združljivosti). Uporabljeni so bili naslednji harmonizirani standardi:

EN 61000-6-3:2007+A1:2011

EN 61000-3-2:2014

EN 61000-3-3:2013

EN 61000-6-1:2007

Ebből a használati utasításból minden olyan fontos információt megtudhat, ami segítségével szolgál a SolarMax 2500 Accu szökőkút szivattyú üzembe helyezésénél. A napelemes egység üzembe helyezése előtt gondosan olvassa el a használati utasítást, és őrizze azt meg.

A csomag tartalma

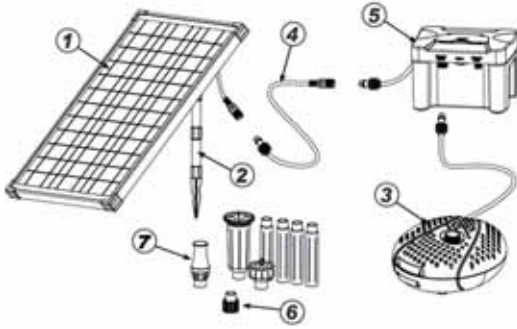

1. napelem modul
2. modultartó (csövek, leszúró tűsége)
3. napelemes szivattyú 5 m csatlakozóvezetékekkel
4. hosszabbító kábel
5. akkumulátor doboz
6. adapter hosszabbító cső
7. hosszabbító csövek (4 db) és fúvóka rátétek (3 db)

Műszaki adatok

SolarMax 2500 Accu	
Cikk-sz.:	13511183
Napelem modul	
Névleges teljesítmény	35 W
Névleges feszültség	18 V DC
Névleges áram	2025 mA
Érintésvédelmi osztály	III
Védettségi	IP65
Hőmérséklettartomány	-30°C – +75°C
Szivattyú	
Üzemi feszültség	18 V DC
Üzemi áram	900 mA
Max. szállított mennyiség (Qmax)	2.480 l/ó
Max. emelőmagasság (Hmax)	2.1 m
Érintésvédelmi osztály	III
Védettségi	IP68
Üzemi hőmérséklet	+5°C – +40°C
Szárazon futás elleni védelem	igen

Csatlakozókábel	5 m
Akkumulátor doboz	
Csatlakozókábel	5 m
Érintésvédelmi osztály	III
Védettségi	IP44
Üzemi hőmérséklet	-5°C – +40°C
Töltőfeszültség	18 V DC
Névleges teljesítmény	50 W
Kimeneti feszültség 1	18 V DC
Kimeneti feszültség 2	DC 6 W
Akkumulátor	
Kategória	Ólomakkumulátor, újratölthető
Technológia	Ólom-akku (AGM)
Csatlakozó	Lapos csatlakozódugó, 4,8 mm
Feszültség/kapacitás	12 V / 12 Ah
Mélykísülési elleni védelem	Igen
Méret (Ho x Ma x Szé)	152,4 x 96,5 x 99,1 mm



BBiztonsági utasítások

- A szivattyút egyenárammal (DC) történő üzemeltetésre tervezték. Semmiképp se csatlakoztassa a szivattyút váltóáramú (AC) hálózati áramellátásra.
- A napelem modulra ne üssön kezével, szerszámmal, vagy egyéb tárgyakkal. A sérült napelem modul nem lehet megjavítani, azt környezetbarát módon ártalmatlanítani kell.
- Soha ne nyissa ki a készülék házat vagy annak tartozék alkatrészeit, ha a használati utasításban arra vonatkozóan kifejezett utalás nem szerepel.
- A szivattyút nem szabad víz nélkül üzemeltetni, az helyrehozhatatlan károkat okozhat.
- A készülék min. 5°C és max. 40°C hőmérsékletű víz szivattyúzására alkalmas.
- A szivattyút nem használható sós vízben történő üzemeltetéshez és ivóvíz szállításához.
- A készüléket 8 év feletti gyermekek, valamint csökkentett fizikai, érzékszervi vagy szellemi képességekkel, vagy nem elegendő tapasztalattal és ismerettel rendelkező személyek csak felügyelet mellett, illetve akkor használhatják, ha őket a készülék biztonságos használatára kioktatták, és az abból eredő veszélyeket megértették. Gyermekeknek a készülékekkel játszaniuk nem szabad. A tisztítást és felhasználói karbantartást gyermekek felügyelet nélkül nem végezhetik.
- Amennyiben a napelem modul modultartó nélkül állítja fel, a napelem modul sérülésének elkerülése érdekében ügyelni kell a megfelelő stabilitásra.
- A gyermekeket a kisalkatrészekről és csomagolóanyagokról tartsa távol. Fülladás veszélye áll fenn!
- Az akkumulátor dobozt nem szabad tűző napon vagy vízben felállítani.



Rendeltetészerű használat

A terméket kizárólag kis kerti tavakban történő magánhasználatra tervezték. A szivattyú üzemeltetéséhez közvetlen napfény szükséges. Napsugárzás esetén az akkumulátor töltődik. Ha az akkumulátor feszültsége működőképes tartományban van, a szivattyú bekapcsol. Sőtétben a szivattyút az akkumulátor látja el, a töltöttségi szinttől függően akár több óráig is. A szivattyú szállítási teljesítménye egy potenciométeren keresztül módosítható.

Az akkumulátort az elektronika védi a mélykiszüléssel, túltöltéssel és rövidzárlattal szemben.

Figyelem! A dugaszolható csatlakozók fordított polaritás ellen védettek, ezért bedugáskor ne alkalmazzon erőszakot.

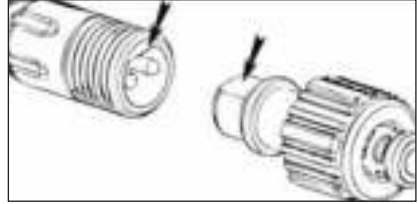

MSzerelés és üzembe helyezés

1. Teljesen tekersejje le a csatlakozókábelt.
2. Csavarozza rá a hosszabbító csövek adapterét a szivattyú kimenetre.
3. Illesszen össze megfelelő darabszámú hosszabbító csövet, és helyezze fel a kiválasztott szökőkút fúvókát. Dugja a csőhosszabbítót a szivattyún lévő cső-adapterre.

Vulkán: ügyeljen arra, hogy a szórófej ne legyen túl messze a vízfelülettől, így maximalizálhatja a vulkán-szökőkút magasságát.

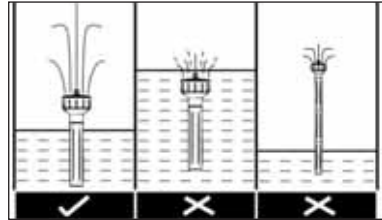

Vízharang: a fúvóka rátétet magasban a vízfelület fölött kell elhelyezni. A vízharang mérete a fúvóka felső rész lenyomásával vagy megemelésével beállítható. Minél nagyobb a vízkilépési rés, annál kisebb a vízharang..

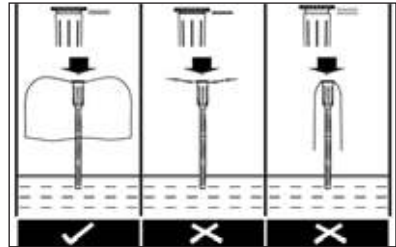

Habosított víz: figyeljen arra, hogy a fúvókafej hat, áramlás eltérítő nyílása mindig víz alatt legyen.

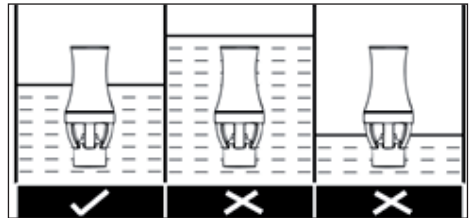

4. Helyezze el a szivattyút a tóban. Kerülje a közvetlenül a tó alján való elhelyezést, mivel itt különösen sok szennyeződést szív be a szivattyú, és gyorsan elszennyeződik.
5. Illessze össze a napelem modul modultartóját (csövek és leszúró elem), és rögzítse azt a napelem modul hátoldalán.
6. Kösse össze az akkumulátor doboz csatlakozódugóját a napelem modullal, és csavarozza rá szorosan a hollandi csavart.

- Most kösse össze a szivattyú csatlakozódugóját az akkumulátor dobozon lévő „OUTPUT 1 DC 18V” aljzattal.
- Állítsa a „SYSTEM ON/OFF” kapcsolót „ON” állásba. A „SYSTEM” LED-kijelző ZÖLDEN világít, ha az akkumulátor fel van töltve, és a szivattyú bekapcsolható.
Megjegyzés: a „SYSTEM” LED-kijelző kétszínű. Ha a kijelző PIROSAN világít, akkor a szivattyú nem működik, mivel az akkumulátor kevés maradék töltéssel rendelkezik, vagy első alkalommal kerül feltöltésre. Alig egy napsütéses nap után az akkumulátor feltöltődik. A „CHARGING” LED-kijelző a töltési fázis közben SÁRGÁN világít, függetlenül attól, hogy a rendszer be- vagy kikapcsolt állapotú-e. A töltési folyamat automatikusan befejeződik, ha az akkumulátor a maximális töltési kapacitásáig feltöltött. Az akkumulátor feltöltése mindig elsőbbséget élvez a szivattyú üzemeltetésével szemben.
- Aktiválja az 1. kimeneti aljzatot (OUTPUT 1) az ON/OFF gomb megnyomásával.
Ha a kimenet be van kapcsolva (ON), a kijelző ZÖLDEN világít, és a szivattyú működni kezd. A szivattyú leállításához kapcsolja ki az 1. kimeneti aljzatot az ON/OFF gomb megnyomásával.
- A „TIMER ON/OFF” gombbal az 1. kimeneti aljzatra csatlakoztatott szivattyú folyamatos vagy szakaszos üzemmódban üzemeltethető.
 - TIMER OFF folyamatos üzemmód, azaz a szakaszos üzemmód ki van kapcsolva, és a szivattyú folyamatosan jár. Ez az üzemmód csak akkor áll rendelkezésre, ha a SYSTEM (RENDSZER) kijelző zölden világít.
 - TIMER ON szakaszos üzemmód, azaz a szivattyú óránként 10 percig jár. Ez az üzemmód hasznos az akkumulátor kapacitásával való takarékoskodáshoz, pl. a felhős napokon.
- A 2. kimeneti aljzat (OUTPUT 2) 6 voltos egyenáramú ellátást nyújt az opcionális kiegészítő készülékekhez, mint pl. a LED-világításhoz. Ennek az aljzatnak nincs időzítő funkciója.
- A napelem modult napos, árnyékmentes helyen állítsa fel.
- Gondoskodjon arról, hogy a napelemes szivattyú mindig teljesen belemerüljön a vízbe.
- A SolarMax 2500 Accu napelemes szőkőkút készlet most üzemkész.



Megjegyzés:

A szivattyú beépített szárazon futás elleni védelemmel rendelkezik. Ehhez a szivattyútest egyik oldalán két érzékelő pont van (kívülről nem látható). Ha az egyik érzékelő pont nincs, vagy egyik sincs a víz alatt, a szivattyú működése leáll.

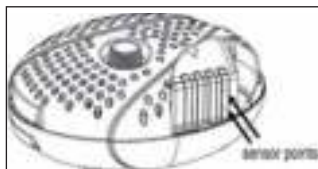

Ápolás és karbantartás

Napelem modul

A napelem modulon por, szennyeződés vagy levél rakódhat le. Ezek egy mikroszálas kendővel és üveg tisztítóval eltávolíthatók.

Napelemes szivattyú

Ha a szivattyú szállítási teljesítménye csökken, vagy egy bizonyos idő után már nem működik, akkor a következőképpen tisztítsa meg a szivattyút.

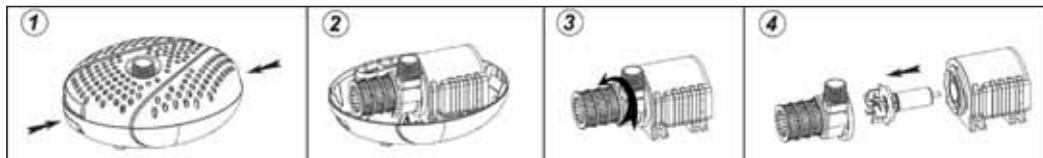

- Vállassza le a szivattyúkábelt a napelem modulról.
- Oldja ki a szivattyúház felső és alsó részének reteszelését a szivattyúház két egymással szemben lévő oldalán lévő kapcsok megnyomásával, majd emelje le a szivattyúház felső részét (lásd 1. és 2. ábra)
- Vegye ki a szivattyút, és nyissa ki a forgórész burkolatát az óramutató járásával ellentétes irányú forgatással (lásd 3. ábra)
- Húzza ki a forgórészt a rotortestből (lásd 4. ábra)
- Tisztítsa meg és mossa le az egyes alkatrészeket.
- Fordított sorrendben szerelje össze a szivattyút.

Figyelem! A tisztítási munkáknál bájnjon óvatosan a kerámiatengellyel. Az könnyen eltörhet.

A szivattyút és akkumulátor dobozt védje a fagytól!

A hideg téli hónapokban a szivattyút üzemben kívül kell helyezni. A szivattyút langyos vízben tisztítsa meg, és a teljes rendszert fagymentes helyen tárolja. Az akkumulátor dobozt lehetőleg teljesen feltöltött állapotban kell tárolni.

Akkumulátor csere

1. Távolítsa el az akkumulátor doboz fedelének alsó részén lévő 6 csavart, és vegye le a fedelet.
2. Húzza le az akkumulátor pozitív pólusán (+) lévő piros ill. barna kábel kapcsát, majd azután a negatív pólusán (-) lévő kék kábel kapcsát.
3. Vegye ki a régi akkumulátort, és helyezze be az újat.
4. Dugja rá az akkumulátor negatív pólusára (-) a kék kábel kapcsát, majd azután a pozitív pólusára (+) a piros ill. barna kábel kapcsát.
5. Az akkumulátor doboz ismét üzemkész.

HIBAEHÁRÍTÁS



Probléma	Lehetséges ok	Elhárítás
A szivattyú nem jár	Nincs összekötöttes a napelem modullal	Ellenőrizze az akkumulátor doboz és a napelem modul közötti csatlakozást.
	A rendszer-kapcsoló „OFF” álláson van	Állítsa a rendszer-kapcsolót „ON” állásra
	Az időzítő-kapcsoló „ON” álláson van	Állítsa az időzítő-kapcsolót „OFF” állásra
	A szárazon futás elleni védelem jelzett	Győződjön meg arról, hogy a szivattyú teljesen belemériül-e a vízbe.
	Az akkumulátor túl régi	Cserélje ki az akkumulátort
	A járókerék blokkol	Tisztítsa meg a szivattyút a „Tisztítás és karbantartás” részben leírtak szerint
A rendszer-kijelző PIROSAT jelez	Túl kevés a napfény az akkumulátor feltöltéséhez,	Várja meg a napsütést, hogy az akkumulátor újra feltölthessen
A szivattyú jár, de nem jön víz	A szivattyúkimenet vagy a szökőkút fúvóka eltömődött	Tisztítsa meg a szivattyú kimenetet, a felszálló csövet, és a szökőkút fúvókát.

2

Garancia

A termékre 2 éves garanciát nyújtunk a kivitelezésre és anyagra vonatkozóan. Ez a vásárlás dátumától érvényes. A garancia igénybe vételéhez igazolásként mellékelni kell az eredeti vásárlási bizonylatot. A garanciális javításokat kizárólag arra felhatalmazott ügyfélszolgálat végezheti. A természetes kopás, módosítások, átalakítások, gondatlanság miatti sérülések, külső behatások, a termékhez nem megengedett alkalmazási területek, vagy a teljesen vagy részben leszerelt termékek a garancia alól kizártak.

Környezetvédelem

	<p>1. Termék: A régi elektromos készülékeket nem szabad a háztartási hulladékokkal együtt ártalmatlanítani. Mielőtt régi készülékét a helyi gyűjtőhelyre viszi, vegye ki a benne lévő akkumulátorokat, és azokat a terméktől elkülönítve ártalmatlanítsa! További felvilágosítást kereskedőjétől vagy a hulladékgazdálkodási vállalattól kaphat.</p>
	<p>2. Termék: Az akkumulátorokra vonatkozó rendelkezés szerint a végfelhasználó köteles a használt akkumulátorokat visszaadni! A használt akkumulátorokat költségmentesen leadhatja településének gyűjtőhelyein vagy bárhol, ahol akkumulátorokat értékesítenek. A háztartási hulladékként való ártalmatlanítás tilos!</p>

Megfelelőségi nyilatkozat

Alulírott UBINK GARDEN BV cég saját felelősségére kijelenti, hogy a SolarMax 2500 Accu készülék a 2014/30/EU (Elektromágneses összeférhetőség) EK-irányelv követelményeinek megfelel. A következő harmonizált szabványok kerültek alkalmazásra:

EN 61000-6-3:2007+A1:2011

EN 61000-3-2:2014

EN 61000-3-3:2013

EN 61000-6-1:2007

Käesolevast kasutusjuhendist saate olulist teavet, mis on vajalik pusrakkaevupumba SolarMax 2500 Accu kasutusevõtuks. Palun lugege kasutusjuhend enne päikeseenergiamooduli kasutuselevõttu hoolikalt läbi ja hoidke seda käepärast.

Tarnekomplekt

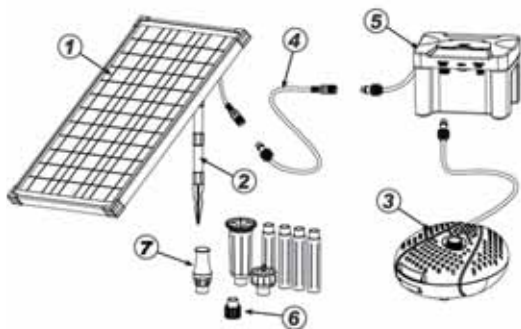

1. Päikesemoodul
2. Mooduli hoidik (torud, maavai)
3. Päikeseeenergia pump 5 m ühendusjuhtmega
4. Pikendusjuhe
5. Akukarp
6. Adapter, pikendustoru
7. Pikendustoru (4 tk) ja düüsiotsikud (3 tk)

Tehnilised andmed

SolarMax 2500 Accu	
Toote nr.	13511183
Päikesemoodul	
Nimivõimsus	35 W
Nimipinge	DC 18 V
Nimivool	2025 mA
Kaitseklass	III
Kaitseliik	IP65
Temperatuurivahemik	-30 °C kuni +75 °C
Pump	
Tööpinge	DC 18 V
Töövool	900 mA
Max tootlikkus (Qmax)	2480 l/h
Max tõstekõrgus (Hmax)	2,1 m
Kaitseklass	III
Kaitseliik	IP68
Töötemperatuur	+5 °C kuni +40 °C
Kuivkäigukaitse	ja

ühenduskaabel	5 m
Akukarp	
ühenduskaabel	5 m
Kaitseklass	III
Kaitseliik	IP44
Töötemperatuur	-5°C kuni +40 °C
Laadimispinge	DC 18 V
Nimivõimsus	50 W
Väljundpinge 1	DC 18 V
Väljundpinge 2	DC 6 W
Aku	
Kategooria	Pliiaku, laetav
Tehnoloogia	Plii-klauaskiudlausräie (AGM)
Ühendus	Lamepistik 4,8 mm
Pinge/võimsus	12 V / 12 Ah
Süvätühjenemise kaitse	ja
Mõõtmed (P x K x L)	152,4 x 96,5 x 99,1 mm



Ohutusjuhised

- Pump on ette nähtud kasutamiseks alalisvooluga (DC). Ärge ühendage pumba mingil juhul vahelduvvooluga (AC) elektritoiteahelas.
- Ärge lööge vastu päikesemoodulit kätega, tööriistadega või muude esemetega. Kahjustatud päikesemoodulit ei saa enam parandada ja see tuleb kõrvaldada keskkonnaohutult.
- Ärge kunagi avage seadme korpus ega sellega seotud osi, kui seda ei ole kasutusjuhendis sõnaselgelt märgitud.
- Pumba ei tohi käitada ilma veeta, see võib põhjustada pöördumatut kahju.
- Seade on ette nähtud vee pumpamiseks temperatuuriga min 5 °C kuni max 40 °C.
- Pump ei ole ette nähtud kasutamiseks soolases vees ja see ei ole mõeldud joogiveega varustamiseks.
- Seda seadet võivad kasutada lapsed vanuses 8 aastat ja vanemad, samuti piiratud füüsiliste, sensoorsete või psüühiliste võimetega isikud või väheste kogemuste ja oskustega isikud, kui nad on järelevalve all või kui neile on õpetatud seadme ohutut kasutamist ja nad mõistavad sellest tulenevaid ohtusid. Lapsed ei tohi seadmega mängida. Lapsed ei tohi seda ilma järelevalveta puhastada ja hooldada.
- Kui päikesemoodul paigaldatakse ilma mooduli hoidikuta, tuleb tagada selle piisav stabiilsus, et vältida päikesemooduli kahjustumist.
- Hoidke lapsed pisiosadest ja pakkematerjalist eemal. Lämpumisohu!
- Akukarpi ei tohi asetada lõõskava päikese kätte või vette.



Otstarbekohane kasutamine

Toode on välja töötatud ainult erakasutuseks väikeste aiatiikide juures. Pumba toimimiseks on vajalik otsene päikesevalgus. Päikesevalguse korral aku laeb. Kui akupinge on töövahemikus, siis liilitub pump sisse. Pimedas töötab pump akutoitel, olenevalt laetustasemest, mõne tunni jooksul. Pumba jõudlust võib muuta potentsiomeetriga.

Aku on elektroonika abil kaitstud süvatühjenemise, ülelaadimise ja lühise eest.

Tähelepanu! Pistikühendus on valepolaarsuse kaitstud, seega palun ärge kasutage sisestamisel jõudu.

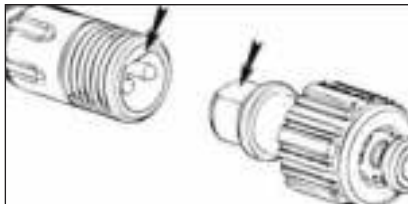

Kokkupanek ja kasutusevõtt

1. Rullige pumba ühenduskaabel täielikult lahti.
2. Keerake pikendustoru adapter pumba väljundile.
3. Pange kokku sobiv arv pikendustorusid ja paigaldage valitud purskaevudüüs. Torgake torupikendus pumba küljes olevasse toruadapterisse.

Vulkaan: Veenduge, et pihustiotsak ei asu liiga kõrgel üle veepinna, nii on vulkaan-fontääni kõrgus maksimaalne.

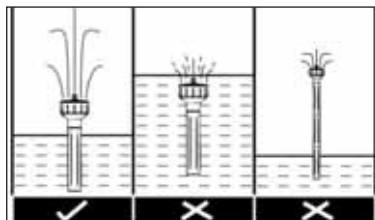

Veekelluke: düüsiotsik peab asuma kõrgel üle veepinna. Veekellukese suurus saab reguleerida düüsiotsiku ülaosa alla vajutades või tõeses. Mida suurem vahe on vee väljavooluks, seda väiksem on veekelluke.

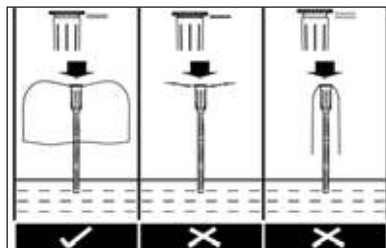

Vahumullitaja: Jälgige, et düüsiotsiku veevoolu kõrvalejuhtivad avad jäävad alati vee alla.

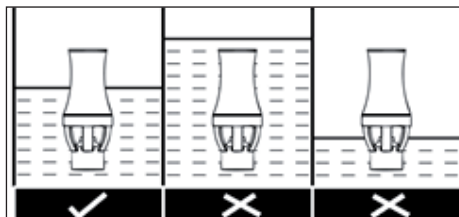

4. Asetage pump tiiki. Vältige selle asetamist otse tiigi põhja, see nii imeb pump eriti palju mustust ning määdub kiiresti.
5. Ühendage päikesemooduli mooduli hoidik (torud ja maavat) ja kinnitage see päikesemooduli tagaküljele.
6. Ühendage akubarbi pistik päikesemooduliga ja keerake lukustusrõngas kinni.

7. Nüüd ühendage pumba pistik akukarbi pistikupesaga „OUTPUT 1 DC 18V“.
8. Vajutage lülitil „SYSTEM ON/OFF“ nupule „ON“. LED-näidikul „SYSTEM“ põleb ROHELINE, kui aku on laetud ja pumba saab sisse lülitada.
Märkus: LED-näidik „SYSTEM“ on kahevärviline. Kui näidikul on PUNANE, siis pump ei tööta OT, sest aku jääkaetus on madal või toimub esmane laadimine. Päikesepaistel kulub aku laadimiseks vähem kui päev. LED-näidikul „CHARGING“ põleb laadimisfaasis KOLLANE, olenemata sellest, kas süsteem on sisse või välja lülitatud. Laadimisprotsessi lõpetatakse automaatselt, kui aku on saavutanud maksimaalse täituvuse. Enne pumba käitamist on oluline aku ära laadida.
9. Aktiveerige väljundpistikupesaga 1 (OUTPUT 1), vajutades nupule ON/OFF. Kui väljund on sisse lülitatud (ON) põleb näidikul ROHELINE ja pump hakkab tööle.
Pumba peatamiseks lülitage väljundpistikupesaga 1 välja, vajutades nupule ON/OFF.
10. Nupuga „TIMER ON/OFF“ saab väljundpistikupesaga 1 ühendada pumbaga püsi- või intervallrežiimil.
 - TIMER OFF Püsisikasutus, st intervallrežiim on deaktiveeritud ja pump töötab pidevalt. See režiim on võimalik ainult siis, kui SYSTEM-näidikul põleb roheline.
 - TIMER ON Intervallkasutus, st pump töötab 10 minutit tunnis. See režiim on kasulik aku mahu säästmiseks, nt pilvistel päevadel.
11. Väljundpistikupesaga 2 (OUTPUT 2) võimaldab 6-voldist alalisvoolu valikuliste lisaseadmete, nt LED valgustuse jaoks. Sel pesal puudub taimerifunktsioon.
12. Asetage päikesemoodul päikeselisse, varjudest kohale.
13. Veenduge, et päikesenergia pump on alati üleni vees.
14. Päikese-purskkaevukomplekt SolarMax 2500 Accu on nüüd töökorras.



Märkus:

Pumbal on sisseehitatud kuivkäigukaitse funktsioon. Selleks on pumbakorpusel ühel küljel kaks anduripunkti (ei ole väljastpoolt nähtavad). Kui üks või mõlemad anduripunktid ei ole vee all, lakkab pump töötamast.

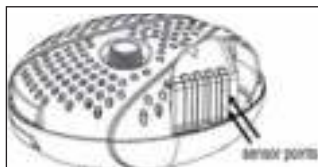

Hooldus ja korrashoid

Päikesemoodul

Päikesemoodulile võib koguneda tolm, mustus või lehed. Need võivad ära pühkida mikrokiudlapi ja klaasipuhastusvahendiga.

Päikesenergia pump

Kui pumba jõudlus kaob või see lakkab teatud aja möödudes töötamast, siis puhastage pumba järgmiselt.

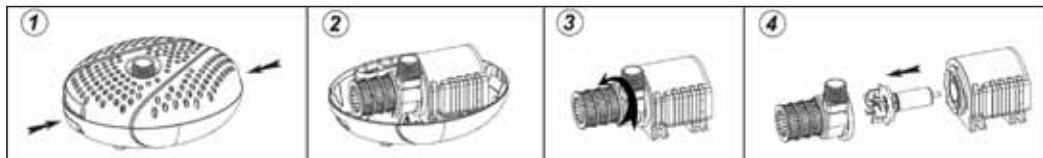

- 1) Eraldage pumbakaabel päikesemoodulist.
- 2) Vajutage pumbakorpusel vastaskülgedel asetsevatele pannelidele ja avage pumbakorpusel ülemine ja alumine osa ning tõstke ära pumbakorpusel ülemine osa (vt joonis 1 ja 2)
- 3) Võtke pump välja ja avenge rootorikate, pöörates seda vastupäeva (vt joonis 3)
- 4) Tõmmake rootor rootorivõllilt (vt joonis 4)
- 6) Puhastage ja peske erinevad osad.
- 7) Pange pump vastupidises järjekorras kokku

Tähelepanu! Palun olge puhastustööde ajal ettevaatlik keraamilise võlliga. See võib kergesti puruneda.

Kaitske pumba ja akukarpi külma eest!

Külmadel talvekuudel tuleb pumba kasutamine lõpetada. Puhastage pump leige veega ja hoidke kogu süsteemi pluss temperatuuriga kohas. Akukarpi tuleks eelistatavalt hoida täielikult laetud olekus.

Patarei vahetamine

1. Eemaldage akukarbi kaane alumisel poolelt 6 kruvi ja võtke kate pealt.
2. Tõmmake akult lahti punase või pruuni kaabli klamber plusspoolusel (+) ja seejärel sinise kaabli klamber miinuspoolusel (-).
3. Eemaldage vana patarei ja pange uus.
4. Kinnitage akule sinise kaabli klamber miinuspoolusel (-) ja seejärel punase või pruuni kaabli klamber plusspoolusel (+).
5. Akukarp on jälle töökorras.

RIKETE KÕRVALDAMINE



Probleem	Võimalik põhjus	Lahendus
Pump ei tööta	Puudub ühendus päikesemooduliga	Kontrollige elektriühendust akukarbi ja päikesemooduli vahel.
	System-lüliti asendis "OFF"	Pange System-lüliti asendisse "ON"
	Timer-lüliti asendis "ON".	Pange Timer-lüliti asendisse "OFF"
	Kuivkäigukaitse reageeris	Veenduge, et pump on täielikult vees.
	Aku on liiga vana	Asendage aku
	Rootor on blokeeritud	Puhastage pumba nagu kirjeldatud osas „Puhastamine ja hooldus“
System-näidikul põleb PUNANE	Liiga vähene päikesevalgus aku laadimiseks	Oodake päikesepaistet, et aku saaks täis laadida
Pump töötab, kuid vett ei tule	Pumba väljund või purskkaevudüüs on ummistunud	Puhastage pumba väljund, survetorud ja purskkaevudüüs.

2

Garancia

A termékre 2 éves garanciát nyújtunk a kivitelezésre és anyagra vonatkozóan. Ez a vásárlás dátumától érvényes. A garancia igénybe vételéhez igazolásként mellékelni kell az eredeti vásárlási bizonylatot. A garanciális javításhoz kizárólag arra felhatalmazott ügyfélszolgálat végezheti. A természetes kopás, módosítások, átalakítások, gondatlanság miatti sérülések, külső behatások, a termékhez nem megengedett alkalmazási területek, vagy a teljesen vagy részben leszerelt termékek a garancia alól kizártak.

Keskkonnakaitse

	<p>1. Toode: Vanu elektriseadmeid ei tohi kõrvaldada koos olmejäätmetega. Enne vana seadme kogumispunkti viimist eemaldage selle juurde kuuluvad akud ja kõrvaldage need tootest eraldi! Lisateavet saate oma edasimüüjalt või jäätmekäitluseettevõttelt.</p>
	<p>2. Akud: Vastavalt patareisis käsitlevale ELi direktiivile on lõppkasutaja kohustatud kasutatud akud tagastama! Kasutatud akud saate tasuta tagastada piirkondlikku kogumispunkti või kõigjale, kus akusid müüakse. Kõrvaldamine koos olmejäätmetega on keelatud!</p>

Vastavusdeklaratsioon

Alla kirjutanud ettevõtte UBBINK GARDEN BV kinnitab omal vastutusel, et seade SolarMax 2500 Accu vastab direktiivi 2014/30/EL (Elektromagnetiline ühilduvus) nõuetele. Kohaldatud on järgmisiid ühtlustatud standardeid:

- EN 61000-6-3:2007+A1:2011
- EN 61000-3-2:2014
- EN 61000-3-3:2013
- EN 61000-6-1:2007

O "SolarMax 2500 Accu" lietošanas pamācība

Šajā ekspluatācijas instrukcijā Jūs uzzināsiet svarīgu informāciju, kas palīdzēs iedarbināt strūkļakas sūkni "SolarMax 2500 Accu". Pirms solārās iekārtas iedarbināšanas, lūdzu, rūpīgi izlasiet ekspluatācijas instrukciju un uzglabājiet to drošā vietā turpmākai atsaucei.

Pieejas apjoms

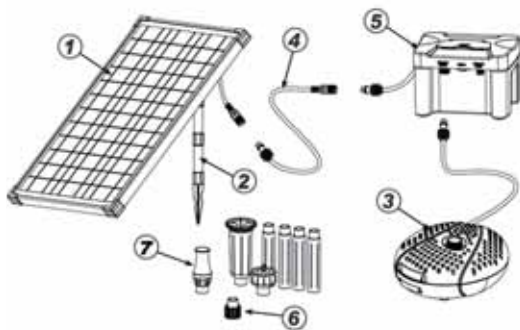

1. Fotoelementu modulis
2. Moduļa turētājs (caurule, zemes piķis)
3. Solārās sūkns ar 5 m savienojuma kabeli
4. Pagarinātājkabelis
5. Akumulatora bloks
6. Adaptera pagarinātājkaurule
7. Pagarinātājkaurule (4 gab.) un sprauslas uzliktņi (3 gab.)

Tehniskie dati

SolarMax 2500 Accu	
Preces Nr.	13511183
Fotoelementu modulis	
Nominālā jauda	35 W
Nominālais spriegums	DC 18 V
Nominālā strāva	2025 mA
Aizsardzības klase	III
Aizsardzības pakāpe	IP65
Temperatūras diapazons	-30 °C līdz +75 °C
Sūknis	
Darba spriegums	DC 18 V
Darba strāva	900 mA
Maks. ražīgums (Qmax)	2480 l/st.
Maks. spiedienaugstums (Hmax)	2,1 m
Aizsardzības klase	III
Aizsardzības pakāpe	IP68
Darba temperatūra	+5 °C līdz +40 °C
Aizsardzība pret darbību sausā stāvoklī	ir

Pieslēgkabelis	5 m
Akumulatora bloks	
Pieslēgkabelis	5 m
Aizsardzības klase	III
Aizsardzības pakāpe	IP44
Darba temperatūra	-5 °C līdz +40 °C
Uzlādes spriegums	DC 18 V
Nominālā jauda	50 W
Izejas spriegums 1	DC 18 V
Izejas spriegums 2	DC 6 W
Akumulators	
Kategorija	Svina akumulators, uzlādējams
Tehnoloģija	Svina-stikla šķiedras (AGM)
Savienojums	Plakanā kontaktdakša (4,8 mm)
Spriegums/kapacitāte	12 V / 12 Ah
Aizsardzība pret dziļizlādi	ir
Izmēri (gar. x augst. x plat.)	152,4 x 96,5 x 99,1 mm



Drošības norādījumi

- Sūknis ir projektēts darbībai ar līdzstrāvu (DC). Nekādā gadījumā nepieslēdziet sūkni maiņstrāvas (AC) tīklam.
- Nesietiet pa fotoelementu moduli ar rokām, darbarīkiem vai citiem priekšmetiem. Bojātu fotoelementu moduli vairs nav iespējams remontēt un to ir nepieciešams utilizēt videi draudzīgā veidā.
- Nekādā gadījumā neatveriet iekārtas korpusu vai tās sastāvdaļas, ja lietošanas instrukcijā tas nav skaidri norādīts.
- Aizliegta sūkņa darbināšana bez ūdens, jo tā var radīt nelabojamus bojājumus.
- Šī iekārta ir izstrādāta, lai sūknētu ūdeni ar temperatūru no min. 5 °C līdz maks. 40 °C.
- Sūknis nav paredzēts darbībai sālsūdeni un dzeramā ūdens sūkņēšanai.
- Šo iekārtu drīkst lietot 8 gadus veci un vecāki bērni, kā arī personas ar ierobežotām fiziskajām, maņu vai garīgajām spējām, vai arī bez pietiekamas pieredzes un zināšanām, ja viņi tiek uzraudzīti vai ir apmācīti droši rīkoties ar iekārtu, un saprot no tā izrietošās sekas. Bērniem aizliegts rotaļāties ar iekārtu. Bez uzraudzības bērniem aizliegts veikt tīrīšanas un tehniskās apkopes darbus.
- Ja fotoelementu modulis tiek uzstādīts bez moduļa turētāja, tad ir nepieciešams pievērst uzmanību pietiekamai stabilitātei, lai novērstu fotoelementu moduļa bojājumus.
- Sargājiet no bērniem sīkas detaļas un iepakojuma materiālu. Pastāv nosmakšanas risks!
- Akumulatora bloku aizliegts uzstādīt tiešos saules staros vai ūdenī.



Paredzētais pielietojums

Šis produkts ir paredzēts vienīgi privātai lietošanai mazos dārza dīķos. Sūkņa darbībai ir nepieciešams tiešs saules starojums. Akumulators tiek uzlādēts saules starojuma iedarbībā. Sūknis tiek ieslēgts tad, kad akumulatora spriegums ir darbderīgā diapazonā. Tumsas laikā sūknis tiek darbināts ar akumulatora enerģiju – atbilstoši uzlādes līmenim tas darbojas vairāku stundu garumā. Sūkņa ražīgumu iespējams regulēt ar potenciometra palīdzību.

Ar elektronikas palīdzību akumulators tiek aizsargāts pret dziļizlādi, pārlādešanos un issavienojumu.

Uzmanību! Spraudsavienojumi ir aizsargāti pret polaritātes sajaukšanu, tādēļ iespraužot neizmantojiet spēku.

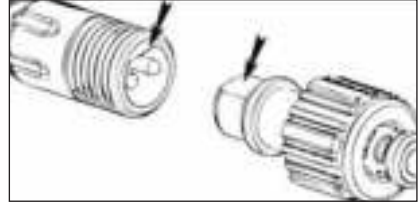

Uzstādīšana un iedarbināšana

1. Izritiniet sūkņa pieslēgkabeli pilnā garumā.
2. Lai pievienotu pagarinātājscaurules, pieskrūvējiet sūkņa izejai adapteri.
3. Savienojiet paredzētā skaita pagarinātājscaurules un uzstādiet izvēlēto strūklakas sprauslu. Uzstādiet caurules pagarinājumu caurules adapteram pie sūkņa.

Vulkāns: Vnodrošiniet, lai smidzināšanas galva neatrodas pārāk augstu virs ūdens virsmas, tādējādi maksimāli palielinot vulkāna formas strūklakas augstumu.

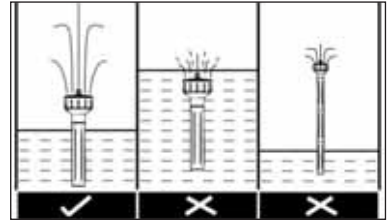

Zvana formas strūklaka: sprauslu uzliktnis ir jāuzstāda augstu virs ūdens virsmas. Ūdens zvana formas lielumu ir iespējams pielāgot, sprauslas augšējo daļu nospiežot zemāk vai paceļot augstāk. Lielāka ūdens izplūdes atvere radīs mazākas formas zvana strūklaku.

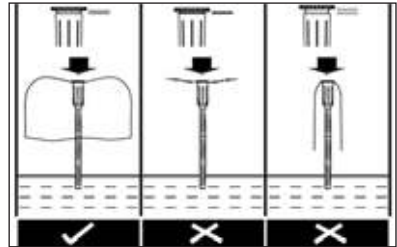

Putu smidzināšanas uzgalis: pārlicinieties, vai sešas sprauslas galvas atveres plūsmas novirzīšanai vienmēr atrodas zem ūdens

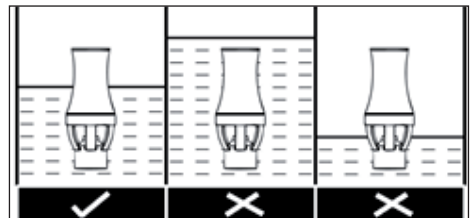

4. Iegremdējiet sūkni dīķī. Nav ieteicams novietot sūkni tieši uz dīķa gultnes, jo tad sūkni tiek iesūknēts ļoti daudz netīrumu un tas ātri aizsērē.
5. Salieciet kopā fotoelementu moduļa turētāju (cauruli un zemē nostiprināmu piķi) un nostipriniet to fotoelementu moduļa aizmugurē.
6. Savienojiet akumulatora bloka spraudkontakta ar fotoelementu moduli un pieskrūvējiet sprostgredzenu.

O "SolarMax 2500 Accu" lietošanas pamācība

7. Tagad savienojiet sūkņa spraudkontakta ar akumulatora bloka ligzdu „OUTPUT 1 DC 18V“.
8. Ieslēdziet slēdzi „SYSTEM ON/OFF“ pozīcijā „ON“. Kad akumulators ir uzlādēts un sūkni ir iespējams ieslēgt, LED indikators "SYSTEM" iedegas ZAĻĀ KRĀSĀ.
Norādījums: LED indikators "SYSTEM" deg divās krāsās. Ja indikators iedegas SARKANĀ KRĀSĀ, tad sūknis nedarbojas, jo akumulatorā ir palicis pārāk mazs paliekošais lādiņš vai notiek pirmā uzlāde. Mazāk kā vienu dienu atrodoties saules gaismā, akumulators būs uzlādēts. Uzlādes procesa laikā LED indikators "CHARGING" deg DZELTENĀ KRĀSĀ neatkarīgi no tā, vai sistēma ir ieslēgta vai izslēgta. Kad akumulators ir uzlādēts līdz savai maksimālajai kapacitātei, uzlādes process tiek automātiski pārtraukts. Pirms sūkņa iedarbināšanas vispirms ir nepieciešams uzlādēt akumulatoru.
9. Ieslēdziet izejas ligzdu 1 (OUTPUT 1), nospiežot taustiņu ON/OFF. Ja izeja ir ieslēgta (ON), tad deg ZAĻAIS indikators un sūknis sāk darboties. Lai pārtrauktu sūkņa darbību, izslēdziet izejas ligzdu 1, nospiežot taustiņu ON/OFF.
10. Nospiežot taustiņu „TIMER ON/OFF“, izejas ligzdai 1 pieslēgtu sūkni ir iespējams darbināt nepārtrauktā vai intervālu režīmā.
-TIMER OFF Intervālu režīms, t.i., pārtrauktas darbības režīms tiek izslēgts un sūknis darbojas nepārtraukti. Šis režīms ir pieejams vienīgi tad, kad indikators "SYSTEM" deg zaļā krāsā.
-TIMER ON Intervālu režīms, t.i., sūknis darbojas 10 minūtes / stundā. Šis režīms ir lietderīgs, lai ietaupītu akumulatora kapacitāti, piemēram, mākoņainās dienās.
11. Izejas ligzda 2 (OUTPUT 2) nodrošina 6 voltu līdzstrāvas barošanu atsevišķi iegādājamam papildaprīkojumam, piemēram, LED apgaismojumam. Šī ligzda nav aprīkota ar taimeru funkciju.
12. Uztādiet fotoelementu moduli saulainā, neaizēnotā vietā.
13. Nodrošiniet, lai solārais sūknis vienmēr būtu pilnībā iegremdēts ūdenī.
14. Tagad solārais strūklakas komplekts "SolarMax 2500 Accu" ir sagatavots



Norādījums:

Sūknim ir integrēta aizsardzība pret darbību sausā stāvoklī. Šīs funkcijas nodrošināšanai vienā sūkņa korpusa pusē atrodas divi sensoru punkti (no ārpusēs tie nav redzami). Ja viens vai abi sensoru punkti neatrodas zem ūdens, tad sūknis pārtrauc darbības.

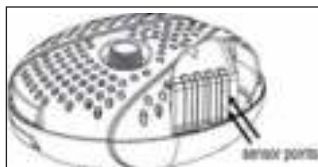

Kopšana un tehniskā apkope

Fotoelementu modulis

Uz fotoelementu moduļa var uzkrāties lapas vai putekļi un netīrumu nosēdumi. Tos ir iespējams notīrīt ar mikrošķiedras drāniņu un stikla (logu) tīrīšanas līdzekli.

Solārais sūknis

Ja kritas sūkņa ražīgums vai pēc noteikta laika tas vairs nedarbojas, tad iztīriet sūkni sekojošā kārtībā.

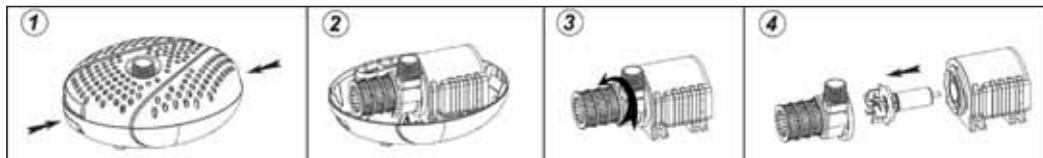

- 1) Atvienojiet sūkņa kabeli no fotoelementu moduļa.
- 2) Atbloķējiet sūkņa korpusa augšējo un apakšējo daļu, nospiežot pretējās sūkņa korpusa pusēs esošos stiprinājumus un tad nolietiet sūkņa korpusa augšējo daļu (skat. 1. un 2. att.).
- 3) Izceliet sūkni un atveriet rotora pārsegu, pagriežot to pretēji pulksteņa rādītāja virzienam (skat. 3. att.).
- 4) Izvelciet rotoru no rotora vārpstas (skat. 4. att.).
- 6) Notīriet un nomazgājiet atsevišķas daļas.
- 7) Samontējiet sūkni pretējā darbību secībā.

Uzmanību! Tīrīšanas darbu laikā rīkojieties uzmanīgi ar keramisko vārpstu. Tā var viegli saplīst.

Aizsargājiet akumulatora bloku pret sala iedarbību!

Aukstajos ziemas mēnešos ir jāpārtrauc sūkņa ekspluatācija. Iztīriet sūkni ar remdenu ūdeni; uzglabājiet visu sistēmu vietā, kas nav pakļauta sala iedarbībai. Akumulatora bloku būtu jāuzglabā pēc iespējas pilnībā uzlādētā stāvoklī.

Akumulatora maiņa

1. Izskrūvējiet sešas akumulatora bloka vāka apakšējā pusē esošās skrūves un noņemiet vāku.
2. Atvienojiet sarkanā vai brūnā kabeļa spaili no akumulatora plus pola (+) un pēc tam zilā kabeļa spaili no minuss pola (-).
3. Izņemiet veco akumulatoru un ievietojiet akumulatoru.
4. Savienojiet zilā kabeļa spaili ar minuss polu (-) un pēc tam sarkanā vai brūnā kabeļa spaili ar akumulatora plus polu (+).
5. Tagad akumulatora bloks ir atkal sagatavots ekspluatācijai.

TRAUČĒJUMU NOVĒRŠANA



Problēma	Iespējamais iemesls	Risinājums
Sūknis nedarbojas	Nav savienojuma ar fotoelementu moduli.	Pārbaudiet elektrisko savienojumu starp akumulatora bloku un fotoelementu moduli.
	Sistēmas slēdzis ir pozīcijā "OFF".	Pagrieziet sistēmas slēdzi pozīcijā "ON"
	Taimera slēdzis ir pozīcijā "ON".	Pagrieziet taimera slēdzi pozīcijā "OFF"
	Nostrādājusi aizsardzība pret darbību sausā stāvoklī.	Pārliecinieties, vai sūknis ir pilnībā iegremdēts ūdenī.
	Pārāk vecs akumulators.	Nomainiet akumulatoru
	Bloķēts darbrats.	Tīriet sūkni atbilstoši norādījumiem nodaļā "Tīršana un tehniskā apkope"
Sistēmas indikators deg sarkanā krāsā	Pārāk vājš saules starojums, lai uzlādētu akumulatoru,	Gaidiet saules gaismu, lai akumulators varētu atkal uzlādēties.
Sūknis darbojas, bet neplūst ūdens	Aizsērējusi sūkņa izeja vai strūklakas sprauslas	Iztīriet sūkņa izeju, spiediencauruli un strūklakas sprauslu.

2

Garantija

Šim produktam (produkta izpildījumam un materiālam) mēs nodrošinām 2 gadu garantiju, skaitot no pirkšanas datuma. Lai izmantotu garantijas tiesības, kā pierādījums ir jāpievieno pirkuma apliecinājuma oriģināls. Garantijas remontu drīkst veikt vienīgi pilnvarotā klientu apkalpošanas servisā. Šajā garantijā neietilpst parastā nolietojšanās, pārveidojumi, pārbūves, bojājumi, kuru cēlonis ir neuzmanība, ārēja iedarbība vai pielietojuma jomas, kurām produkts nav paredzēts, vai arī pilnībā vai daļēji izjaukti produkti.

Vides aizsardzība

	<p>1. Produkts: Aizliegta elektroierīču utilizācija kopā ar mājāsaimniecības atkritumiem. Pirms savas vecās iekārtas nodošanas vietējā savākšanas punktā, izņemiet ievietotos akumulatorus un nododiet tos utilizācijai atsevišķi no produkta! Plašāka informācija ir pieejama pie Jūsu izplatītāja vai atkritumu pārstrādes uzņēmumā.</p>
	<p>2. Akumulatori: Saskaņā ar akumulatoru direktīvu noteikto kārtību gala lietotājam ir pienākums nodot izlietotos akumulatorus! Izlietotos akumulatorus ir iespējams nodot bez maksas Jūsu municipalitāte savākšanas punktos vai akumulatoru tirdzniecības vietās. Aizliegta utilizācija kopā ar mājāsaimniecības atkritumiem!!</p>

Atbilstības deklarācija

Dokumenti parakstījušais uzņēmums "UBBINK GARDEN BV" savā atbildībā paziņo, ka iekārta "SolarMax 2500 Accu" atbilst EK Direktīvas 2014/30/ES (Elektromagnētiskā saderība) prasībām. Piemēroti sekojoši saskaņotie standarti:

EN 61000-6-3:2007+A1:2011

EN 61000-3-2:2014

EN 61000-3-3:2013

EN 61000-6-1:2007

p „SolarMax 2500 Accu“ naudojimo instrukcija

Šioje naudojimo instrukcijoje jums pateikiama svarbi informacija, kuri gali būti naudinga pradedant naudoti fontano siurblių „SolarMax 2500 Accu“. Prieš pradedant naudoti saulės energijos bloką būtina atidžiai perskaityti ir saugoti naudojimo instrukciją.

Rinkinyje yra:

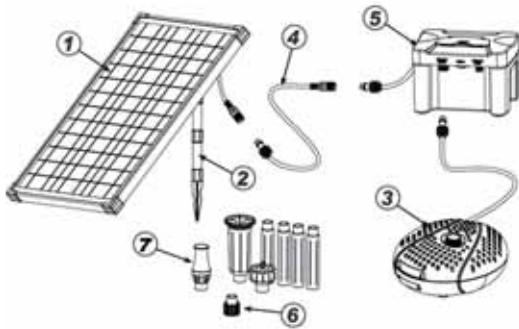

1. saulės energijos modulis
2. modulių laikikliai (vamzdžiai, į žemę kišamas smeigtukas)
3. saulės energijos sistemai skirtas siurblys su 5 m jungčių linija
4. ilginamasis kabelis
5. akumuliatoriaus dėžė
6. ilginamojo vamzdžio adapteris
7. ilginamieji vamzdžiai (4 vnt.) ir purkštukai (3 vnt.)

Techniniai duomenys

SolarMax 2500 Accu	
Prekės Nr.	13511183
Saulės energijos modulis	
Nominalioji galia	35 W
Nominalioji įtampa	NS 18 V
Nominalioji srovė	2 025 mA
Apsaugos klasė	III
Apsaugos rūšis	IP65
Temperatūros intervalas	nuo -30 iki +75 °C
Siurblys	
Darbinė įtampa	NS 18 V
Darbinė srovė	900 mA
Didž. tiekiamas kiekis („Q _{max} “)	2 480 l/val.
Didž. tiekimo aukštis („H _{max} “)	2,1 m
Apsaugos klasė	III
Apsaugos rūšis	IP68
Eksploatavimo temperatūra	nuo +5 iki +40 °C
Apsauga nuo veikimo be vandens	taip

Jungties kabelis	5 m
Akumuliatoriaus dėžė	
Jungties kabelis	5 m
Apsaugos klasė	III
Apsaugos rūšis	IP44
Eksploatavimo temperatūra	nuo -5 iki +40 °C
Įkrovimo įtampa	NS 18 V
Nominalioji galia	50 W
1 išvesties įtampa	NS 18 V
2 išvesties įtampa	NS 6 W
Akumuliatorius	
Kategorija	Švino akumuliatorius
Technologija	Švino (AGM)
Jungtis	Plokščias 4,8 mm kištukas
Įtampa / tūris	12 V / 12 Ah
Apsauga nuo giliausio įkrovimo	taip
Matmenys (l x A x P)	152,4 x 96,5 x 99,1 mm



Saugos nurodymai

- Siurblys galima eksploatuoti naudojant nuolatinę srovę (NS). Siurblio jokių būdu nejunkite prie maitinimo tinklo su kintamąja srove (KS).
- Rankomis, įrankiais arba kitais daiktais nesmūgiuokite į saulės energijos modulį. Pažeisto saulės energijos modulių sutaisyti neįmanoma, todėl jį būtina utilizuoti neteršiant aplinkos.
- Niekada neatidarykite prietaiso arba jo dalių korpuso, jeigu kitaip nenurodyta naudojimo instrukcijoje.
- Siurblys negali būti naudojamas be vandens, nes gali būti nepataisomai pažeistas.
- Šis prietaisas skirtas pumpuoti vandeniu, kurio temperatūra siekia nuo maž. 5 °C iki daug. 40 °C.
- Siurblys netinkamas eksploatuoti naudojant sūrų vandenį ir netinkamas tiekti geriamajam vandeniu.
- Šį prietaisą gali naudoti jaunesni nei 8 metų amžiaus vaikai ir asmenys, kurių riboti fiziniai, jutiminiai arba protiniai gebėjimai, kuriems trūksta žinių ir patirties, tik tuo atveju, jeigu jie prižiūrimi arba buvo išmokyti saugiai naudotis prietaisu ir žino galimus pavojus. Vaikai negali žaisti su prietaisu. Valymo ir techninės priežiūros darbų negali atlikti vaikai be priežiūros.
- Jeigu saulės energijos modulis surenkamas be modulių laikiklių, būtina užtikrinti pakankamą stabilumą siekiant išvengti saulės energijos modulių pažeidimų.
- Smulkias dalis ir pakuotę laikykite vaikams nepasiekiamoje vietoje. Galima uždusti!
- Akumuliatoriaus dėžės negalima statyti ant tiesioginių saulės spindulių arba vandenyje.



Naudojimas pagal pakirtį

Šį gaminį galima naudoti tik mažuose privačių sodybų soduose. Kad būtų galima naudoti siurbly, būtina tiesioginė saulės šviesa. Esant tiesioginei saulės šviesai, įkraunamas akumuliatorius. Jeigu akumuliatorius įtampos pakanka, siurblys įjungiamas. Tamsiu paros metu, priklausomai nuo akumuliatoriaus įkrovos, siurblys gali veikti iki kelių valandų. Siurblio tiekimo galią galima keisti potenciometru.

Akumuliatoriaus elektronika saugo, kad visiškai neišsikrautų, nuo perkrovos arba trumpojo jungimo.

Dėmesio! Kištukinės jungtys apsaugotos nuo netinkamo polių sujungimo, todėl įkišdami nenaudokite jėgos.

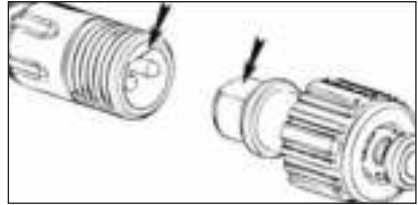

Montavimas ir naudojimo pradžia

1. Išvyniokite siurblio jungties kabelį.
2. Ant siurblio išvesties užsukite ilginamajam vamzdžiui skirtą adapterį.
3. Sujunkite atitinkamą skaičių ilginamųjų vamzdžių ir uždėkite pasirinktą fontano purkštuką. Ant siurblio vamzdžio adapterio uždėkite vamzdžio ilginimą.

Vulkanas: įsitikinkite, kad purškimo galvutė nėra aukščiau vandens paviršiaus, taip siekdami užtikrinti kuo didesnę vulkano fontano aukštį.

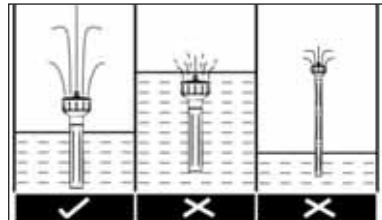

Vandens varpelis: purkštukas turėtų būti kuo aukščiau vandens paviršiaus. Vandens varpelio dydis keičiamas spaudžiant arba pakeliant viršutinę purkštuko dalį. Kuo didesnis tarpas paliekamas vandeniui ištekėti, tuo mažesnis vandens varpelis.

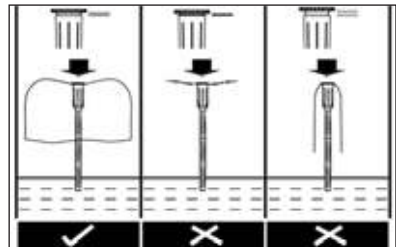

Putokšlės: atkreipkite dėmesį, kad šešios purkštuko galvutės srovės nukreipimo angos visada liktų po vandeniu.

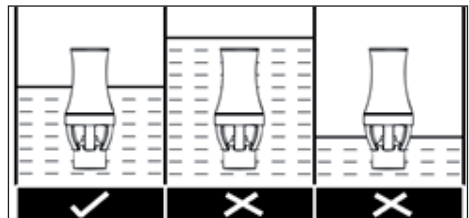

4. Siurbly sumontuokite vandens telkinyje. Venkite montuoti ant vandens telkinio dugno, nes ten siurblys gali įtraukti ypač daug purvo ir taip užsikimšti.
5. Sumontuokite saulės energijos modulio laikiklius (vamzdžius ir į žemę kišamą smeigtuką) ir juos pritvirtinkite užpakalinėje saulės energijos modulio pusėje.
6. Akumuliatoriaus dėžės kištuką sujunkite su saulės energijos moduliui ir užveržkite varžlę.

7. Siurblio kištukų sujunkite su akumuliatoriaus dėžės lizdu OUTPUT 1 DC 18V.
8. Jungiklį SYSTEM ON/OFF nustatykite ties ON. Šviesos diodų rodmuo SYSTEM šviečia ŽALIAI, jeigu akumuliatorius įkrautas ir galima įjungti siurbį.
Nuoroda: šviesos diodų rodmuo SYSTEM yra dviejų spalvų. Jeigu rodmuo šviečia RAUDONAI, siurblys neveikia, nes akumuliatoriuje likę per mažai įtampos arba jis įkraunamas pirmą kartą. Praėjus mažiau nei dienai, jeigu ji buvo saulėta, akumuliatorius įkraunamas. Šviesos diodų rodmuo CHARGING švietė įkrovimo fazės metu GELTONAI, nesvarbu, ar sistema įjungta ar išjungta. Įkrovimo procesas baigiamas automatiškai, jeigu akumuliatorius įkraunamas iki didžiausio galimo tūrio. Akumuliatoriaus įkrovimas visada yra svarbiau nei siurblio eksploatacija.
9. Spausdami mygtuką ON/OFF, aktyvinkite 1 išvesties lizdą (OUTPUT 1). Jeigu išvestis įjungta (ON), rodmuo šviečia ŽALIAI ir siurblys pradeda veikti. Norėdami sustabdyti siurbį, spausdami mygtuką ON/OFF, išjunkite 1 išvesties lizdą.
10. Mygtuku TIMER ON/OFF nuolatinio arba intervalinio režimu galima eksploatuoti prie 1 išvesties lizdo prijungtą siurbį.
 - TIMER OFF nuolatinis režimas, t. y. intervalinis režimas pasyvinatas ir siurblys veikia nuolat. Šis režimas galimas tik tuomet, jeigu žaliai šviečia rodmuo SYSTEM.
 - TIMER ON intervalinis režimas, t. y. siurblys veikia 10 minučių per valandą. Šis režimas naudingas taupant akumuliatorių, pavyzdžiui, apniukusiomis dienomis.
11. 2 išvesties lizdas (OUTPUT 2) siūlo 6 V nuolatinės srovės maitinimą pasirinktiems prietaisams, pavyzdžiui, šviesos diodų apšvietimui. Šiam lizdui nepriskirta laikmačio funkcija.
12. Saulės energijos modulį statykite saulėje, šešėlių nedengiamoje vietoje.
13. Įsitinkinkite, kad saulės energijos sistemai skirtas siurblys būtų visiškai panardintas į vandenį.
14. Saulės energijos fontano komplektas „SolarMax 2500 Accu“ paruoštas eksploatuoti.



Nuoroda:

siurblyje yra apsaugos nuo veikimo ne vandenyje funkcija. Siurblio korpuso pusėje yra du jutiklių punktai (nematomi iš išorės). Jeigu vienas arba keletas jutiklių punktai yra ne po vandeniu, siurblys neveikia.

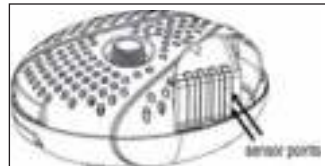

Priežiūra ir techninė priežiūra

Saulės energijos modulis

Saulės energijos modulyje gali susidaryti dulkių, purvo arba lapų nuosėdų. Jas galima pašalinti mikropluošto šluoste ir stiklo valikliu.

Saulės energijos sistemai skirtas siurblys

Jeigu sumažėja siurblio tiekimo galia arba po tam tikro laiko jis neveikia, siurbį išvalykite.

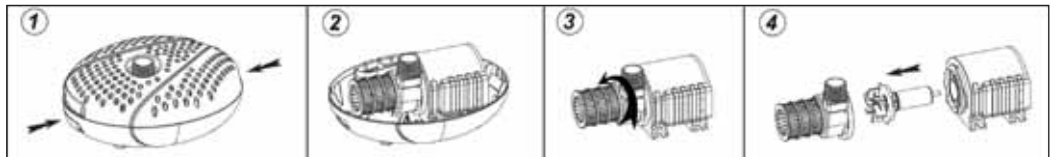

1. Siurblio kabelį atskirkite nuo saulės energijos modulis.
2. Atskirkite viršutinę ir apatinę siurblio korpuso dalį, paspausdami sagtis abiejose priešpriešinėse siurblio korpuso pusėse, ir pakelkite viršutinę siurblio korpuso dalį (žr. 1 ir 2 pav.).
3. Išimkite siurbį ir atidarykite rotoriaus dangtį, jį sukdami prieš laikrodžio rodyklę (žr. 3 pav.).
4. Rotorių ištraukite iš rotoriaus šachtos (žr. 4 pav.).
5. Nuvalykite ir nuplaukite atskiras dalis.
6. Atvirkštine veiksmų seka vėl sumontuokite siurbį.

Dėmesio! Valydami elkitės atsargiai su keraminiu vėlienu. Jis gali sulūžti.

Siurbį ir akumuliatoriaus dėžę saugokite nuo šalčio!

Šaltais žiemos mėnesiais siurbį reikėtų išjungti. Siurbį valykite šiltu vandeniu ir visą sistemą laikykite nuo šalčio apsaugotoje vietoje. Akumuliatoriaus dėžę reikėtų laikyti ją visiškai įkrovus.

Baterijos keitimas

1. Apatinėje akumuliatoriaus dėžės dangčio pusėje išsukite 6 varžtus ir nuimkite dangtį.
2. Visų pirma, nuimkite akumuliatoriaus raudono arba mėlyno kabelio prie teigiamo poliaus (+) gnybtą, tada nuimkite mėlyno kabelio prie neigiamo poliaus (-) gnybtą.
3. Išimkite seną bateriją ir įstatykite naują.
4. Uždėkite akumuliatoriaus mėlyno kabelio prie neigiamo poliaus (-) gnybtą, tada uždėkite raudono arba mėlyno kabelio prie teigiamo poliaus (+) gnybtą.
5. Akumuliatoriaus dėžę paruošta naudoti.

TRIKIČIŲ ŠALINIMAS



Problema	Galima priežastis	Sprendimas
Siurblys neveikia	Nėra jungties su saulės energijos moduliu	Patikrinti elektros jungtį tarp akumuliatoriaus dėžės ir saulės energijos modulio.
	Sistemos jungiklis nustatytas ties OFF	Sistemos jungiklį nustatyti ties ON
	Laikmačio jungiklis nustatytas ties ON	Laikmačio jungiklį nustatyti ties OFF
	Suveikė apsauga nuo veikimo ne vandenyje	Įsitikinti, kad siurblys visiškai panardintas į vandenį.
	Akumuliatorius per senas	Pakeisti akumuliatorių
	Blokuotas rotorius	Išvalyti siurbį, kaip aprašyta skyriuje „Valymas ir techninė priežiūra“
Sistemos rodmuo šviečia RAUDONAI	Per mažai tiesioginės saulės šviesos, kad būtų galima įkrauti akumuliatorių	Palaukti tiesioginės saulės šviesos, kad būtų galima vėl įkrauti akumuliatorių
Siurblys veikia, bet neteka vanduo	Užsikimšusi vandens išvestis arba fontano purkštukas	Išvalyti siurblio išvestį, vamzді arba fontano purkštuką.

2

Garantija

Siam gaminiui suteikiame 2 metų darbų ir medžiagų garantiją; ji galioja nuo pirkimo datos. Norint pasinaudoti garantija būtina pateikti originalų pirkimo įrodymą. Garantinius remonto darbus gali atlikti tik įgaliotoji klientų aptarnavimo tarnyba. Garantinės paslaugos neteikiamos įprastai nusidėvėjus gaminiui, jei kas nors keičiama, perdirbama, taip pat jei atsirado pažeidimų, kilusių dėl neatidumo, išorinio poveikio, naudojimo paskirties, kuriai gaminyje neskirtas, ir tais atvejais, kai gaminyje iš dalies arba visiškai išmontuotas.

Vides aizsardzība

	<p>1. Gaminys: Elektros prietaisų negalima išmesti kartu su buitinėmis atliekomis. Prieš seną prietaisą pristatydami į vietinį surinkimo punktą, išimkite įstatytą akumuliatorių ir jį utilizuokite atskirai nuo gaminio! Detalesnę informaciją jums suteiks pardavėjas arba utilizavimo įmonė.</p>
	<p>2. Akumuliatoriai: Remiantis baterijų utilizavimo potvarkiu, galutinis naudotojas atsakingas už naudotų akumuliatorių grąžinimą! Naudotus akumuliatorius galite neatlygintai pristatyti į savo bendruomenės surinkimo punktus arba visur, kur akumuliatoriai parduodami. Draudžiama išmesti kartu su buitinėmis atliekomis!</p>

Atitikties deklaracija

Bendrovė UBBIK GARDEN BV užtikrina, kad prietaisai „SolarMax 2500 Accu“ atitinka EB direktyvos 2014/30/ES (elektromagnetinio suderinamumo) reikalavimus. Galioja šios suderintos normos:

EN 61000-6-3:2007+A1:2011

EN 61000-3-2:2014

EN 61000-3-3:2013

EN 61000-6-1:2007

Инструкция за обслужване на SolarMax 2500 Accu

С тази инструкция за употреба Вие получавате важна информация, която е полезна за въвеждане в експлоатация на помпата за водоскоци SolarMax 2500 Accu. Моля прочетете старателно инструкцията за употреба преди въвеждане в експлоатация на соларния елемент и я запазете.

Обем на доставката

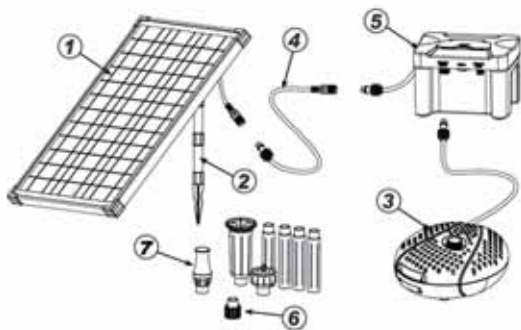

1. Соларен модул
2. Носач за модула (гърби, шии за земята)
3. Соларна лампа с 5 m свързващ кабел
4. Удължителен кабел
5. Кутия на акумулаторната батерия
6. Адаптер удължаваща тръба
7. Удължаващи тръби (4 бр.) и приставки с дюзи (3 бр.)

Технически данни

SolarMax 2500 Accu	
Ном. №	13511183
Соларен модул	
Номинална мощност	35 W
Номинално напрежение	DC 18 V
Номинален ток	2025 mA
Клас защита	III
Вид защита	IP65
Температурен диапазон	-30°C до +75°C
Помпа	
Работно напрежение	DC 18 V
Работен ток	900 mA
Макс. дебит (Qmax)	2 480 l/h
Макс. височина на подаване (Hmax)	2.1 m
Клас защита	III
Вид защита	IP68
Работна температура	+5°C до +40°C
Защита от сух ход	да

Свързващ кабел	5 m
Кутия на акумулаторната батерия	
Свързващ кабел	5 m
Клас защита	III
Вид защита	IP44
Работна температура	-5°C до +40°C
Зарядно напрежение	DC 18 V
Номинална мощност	50 W
Изходящо напрежение 1	DC 18 V
Изходящо напрежение 2	DC 6 W
Акумулатор	
Категория	Оловни акумулаторни батерии, презареждащи се
Технология	Олово-текстил (AGM)
Свързване	Плосък щекер 4,8 mm
Напрежение/капацитет	12 V / 12 Ah
Защита от дълбоко разреждане	Да
Размери (Д x В x Ш)	152,4 x 96,5 x 99,1 mm



Указания за безопасност

- Помпата е конструирана за работа с постоянен ток (DC). В никакъв случай не свързвайте помпата към мрежово електрозахранване с променлив ток (AC).
- Не удряйте с ръце, инструменти или други предмети по соларния модул. Един повреден соларен модул вече не може да бъде ремонтиран и трябва да бъде отстранен като отпадък без да вреди на околната среда.
- Никога не отваряйте корпуса на уреда или други части от него, освен ако това не е изрично подчертано в инструкцията за употреба.
- Помпата не бива да работи без вода, това може да доведе до непоправими щети.
- Този предмет е подходящ за изпомпване на вода с температура от мин. 5°C до макс. 40°C.
- Помпата не е предназначена за работа в солена вода и за изпомпване на питейна вода.
- Този уред може да бъде обслужван от деца на възраст над 8 години както и от лица с ограничени физически, сензорни или умствени способности или с липса на опит и познания, ако те бъдат под надзор или ако са получили инструкции за безопасното използване на уреда и разбират свързаните с него опасности. Децата не бива да играят с уреда. Почистването и поддръжката от страна на потребителя не бива да се извършват от деца без надзор.
- Ако соларният модул бъде разположен без носач за модула, трябва да се обърне внимание на достатъчната стабилност, за да бъдат избегнати увреждания на соларния модул.
- Дръжте децата далече от дребни части и опаковъчен материал. Съществува опасност от задушаване!
- Кутията на акумулаторната батерия не бива да се поставя на ярко слънце или във вода.



Използване по предназначение

Юзи продукт е предназначен единствено за частна употреба в малки градински езера. За работата на помпата е необходимо директно слънчево лъчение. Акумулаторната батерия се зарежда при слънцегреене. Ако напрежението на акумулаторната батерия е в състояние на готовност за експлоатация, помпата се включва. На тъмно помпата се захранва от акумулаторна батерия, в зависимост от състоянието на заряд до няколко часа. Производителността на помпата може да бъде променена с помощта на потенциометър. Електрониката защитава акумулаторната батерия от дълбоко разреждане, презареждане и късо съединение.

Внимание! Щепселните съединения са защитени от размяна на полюсите, поради това не използвайте сила при поставянето им.

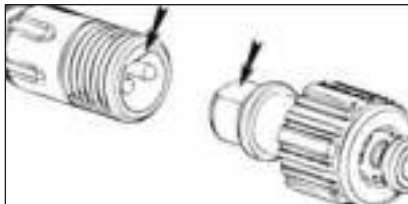

Монтаж и въвеждане в експлоатация

1. Развийте изцяло свързващия кабел на помпата.
2. Завинтете адаптера за удължителните тръби на изхода на помпата.
3. Свържете една с друга подходящ брой удължителни тръби и поставете избраната дюза за водоскок. Поставете удължението на тръбата върху адаптера за тръба на помпата.

Вулкан: уверете се, че аерозолната глава не се намира твърде далече над повърхността на водата, за да се увеличи до максимум височината на фонтаните тип вулкан.

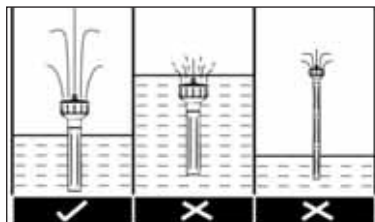

Водна камбана: крайникът за дюзи трябва да бъде разположен колкото е възможно по-далече от водната повърхност. Размерът на водната камбана може да бъде настроен посредством натискане надолу или повдигане на горната част на дюзата. Колкото по-голяма е хлабината за излизане на вода, толкова по-малка е водната камбана.

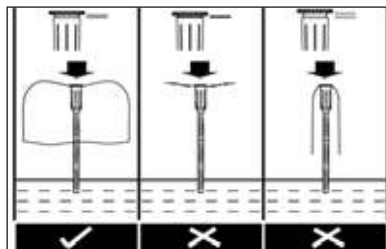

Пръскаща разпенваща дюза: обрнете внимание на това, шестте отклоняващи потока отвора на главата на дюзата да се намират под водата.

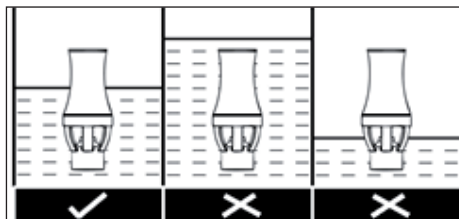

4. Разположете помпата в изкуственото езеро. Избягвайте местоположение директно върху дъното на изкуственото езеро, тъй като тук помпата засмуква прекалено много мръсотия и се замърсява бързо.
5. Сглобете носача на соларния модул (тръби и шиш за земя) и ги закрепете на задната страна на соларния модул.
6. Свържете щекера на кутията на акумулаторната батерия със соларния модул и завинтете здраво холендровия пръстен.

7. Сгваржете щекера на помпата с буксата „OUTPUT 1 DC 18V“ на кутията на акумулаторната батерия.
8. Поставете прекъсвача „SYSTEM ON/OFF“ на „ON“. LED индикацията „SYSTEM“ свети ЗЕЛЕНО, когато акумулаторната батерия е заредена и помпата може да бъде включена.
Указание: LED индикацията „SYSTEM“ е двуцветна. Ако индикацията свети в ЧЕРВЕНО, помпата не работи, защото акумулаторната батерия има твърде малък остатъчен заряд или се зарежда за първи път. След по-малко от един ден на слънчева светлина обаче акумулаторната батерия е заредена. LED индикацията „CHARGING“ е светила ЖЪЛТО по време на фазата на зареждане, независимо от това, дали системата е включена или изключена. Операцията на зареждане приключва автоматично, ако акумулаторната батерия е заредена до максималния си заряден капацитет. Зареждането на акумулаторната батерия винаги има приоритет пред експлоатацията на помпата.
9. Активирайте изходящата буква 1 (OUTPUT 1) посредством натискане на бутон ON/OFF. Ако изходът е включен (ON), индикацията свети ЗЕЛЕНО, а помпата започва да работи. За да спрете помпата, изключете изходящата буква 1 с натискане на бутон ON/OFF.
10. С бутон „TIMER ON/OFF“ свързаната на изходяща буква 1 помпа може да работи на постоянен режим или режим на интервали.
 - TIMER OFF постоянен режим, т.е. режимът на интервали е деактивиран и помпата работи постоянно. Този режим е на разположение само, ако индикация SYSTEM свети зелено.
 - TIMER ON режим на интервали, т.е. помпата работи 10 минути на час. Този режим е полезен за икономия на капацитета на акумулаторната батерия, напр. през облачни дни.
11. Изходящата буква 2 (OUTPUT 2) предлага 6 волта захранване с постоянен ток за опционални допълнителни уреди, като напр. LED осветление. Тази буква не притежава функция Таймер.
12. Разположете соларния модул на слънчево място без сянка.
13. Уверете се, че соларната помпа винаги е изцяло потопена във вода.
14. Сега соларният сет за водоскоци SolarMax 2500 Ассу е готов за експлоатация.



Указание:

Помпата е с интегрирана функция за защита от сух ход. За целта от едната страна на корпуса на помпата се намират две сензорни точки (не се виждат отвън). Ако едната или двете сензорни точки не са под вода, помпата спира да работи.

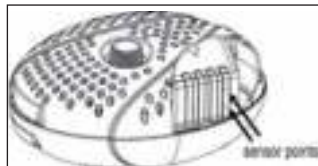

Грижи и поддръжка

Соларен модул

На соларния модул могат да се намират отлагания от прах, мръсотия или шума. Те могат да бъдат отстранени с кърпа от микрофибър и препарат за почистване на стъкло.

Соларна помпа

Ако помпата губи своята производителност или след известно време спре да функционира, моля почистете помпата както следва.

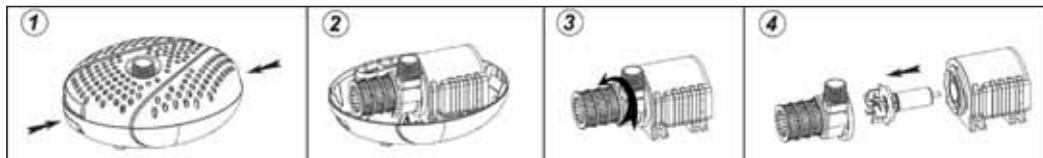

- 1) Разединете кабела на помпата от соларния модул.
- 2) Деблокирайте горната и долната част на корпуса на помпата с натискане на катарамите на двете срещуположни страни на корпуса на помпата и след това повдигнете горната част на корпуса на помпата (вижте фиг. 1 и 2)
- 3) Извадете помпата и отворете покритието на ротора като го завъртите по посока обратна на часовниковата страна (вижте фиг. 3)
- 4) Изгледете ротора от отделението на ротора (вижте фиг. 4)
- 5) Почистете и измийте отделните части.
- 6) Монтирайте помпата в обратната последователност

Внимание! При дейностите по почистването моля бъдете внимателни с керамичния вал. Той лесно може да се счупи.

Пазете помпата и кутията на акумулаторната батерия от замръзване!

През студентите зимни месеци помпата трябва да бъде спирана от експлоатация. Почиствайте помпата с хладка вода, съхранявайте цялата система на защитено от замръзване място. Кутията на акумулаторната батерия по възможност трябва да бъде съхранявана в изцяло заредено състояние.

Смяна на батерии

1. Отстранете 6-те болта на долната страна на капака на кутията на акумулаторната батерия и свалете покритието.
2. Изтеглете клемата на червения или кафявия кабел на положителния полюс (+) и след това клемата на синия кабел на отрицателния полюс (-) на акумулаторната батерия.
3. Свалете старата батерия и поставете батерията.
4. Поставете клемата на синия кабел на отрицателния полюс (-) и след това клемата на червения или кафявия кабел на положителния полюс (+) на акумулаторната батерия.
5. Сега кутията на акумулаторната батерия отново е готова за работа.

ОТСТРАНЯВАНЕ НА ПОВРЕДИ



Проблем	Възможна причина	Решение
Помпата не работи	Няма връзка със соларния модул	Проверете електрическата връзка между кутията на акумулаторната батерия и соларния модул.
	Системният прекъсвач е на "OFF"	Поставете системния прекъсвач на "ON"
	Прекъсвачът с таймер е на "ON".	Поставете прекъсвача с таймер на "OFF"
	Защитата от сух ход е реагирала	Уверете се, че помпата е изцяло потопена във вода.
	Акумулаторната батерия е твърде стара	Сменете акумулаторната батерия
	Ходово колело блокирано	Почистете помпата, както е описано в "Почистване и поддръжка"
Системната индикация показва ЧЕРВЕНО	Твърде малко слънчева светлина, за да се зареди акумулаторната батерия,	Измахайте слънчева светлина, за да може акумулаторната батерия да се зареди отново
Помпата работи, но не излиза вода	Изходът на помпата или дюзата за водоскок са запушени	Почистете изхода на помпата, напорния тръбопровод и дюзата за водоскок.

2

Гаранция

За този продукт Ви даваме гаранция от 2 години за изработката и материала, която е в сила от датата на покупката. За да предявите гаранцията, трябва да приложите оригиналния документ за покупка. Извършването на гарантийни ремонти е позволено само от оторизиран сервиз. От тази гаранция се изключват нормалното износване, промените, преработките, уврежданията поради небрежност, външно въздействие, зони на приложение, за които продуктът не е предназначен, или изцяло или отчасти демонтирани продукти.

Опазване на околната среда

	1. Продукт: Електроуредите не бива да бъдат отстранявани заедно с домашните отпадъци. Преди да занесете стария уред в местния събирателен пункт, извадете поставените акумулаторни батерии и ги отстранете отделно от продукта! Допълнителна информация ще получите от Вашия търговец или от фирмата за отстраняване на отпадъци.
	2. Акумулаторни батерии: Съгласно директивата за батериите по закон крайните потребители са задължени да връщат изразходените акумулаторни батерии! Можете безплатно да върнете Вашите изразходени акумулаторни батерии в събирателните пунктове на Вашата община или на всяко друго място, където се продават акумулаторни батерии. Забранено е отстраняване заедно с битовите отпадъци!

Декларация за съответствие

Долуподписаната фирма UBVBINK GARDEN BV декларира на собствена отговорност, че уредът SolarMax 2500 Ассу изпълнява изискванията на ЕО Директива 2014/30/ЕС (Електромагнитна поносимост). Приложени са следните хармонизирани стандарти:

EN 61000-6-3:2007+A1:2011

EN 61000-3-2:2014

EN 61000-3-3:2013

EN 61000-6-1:2007

Cu aceste instrucțiuni de utilizare primiți informații importante, care sunt utile pentru punerea în funcțiune a pompei fântâniei arteziene SolarMax 2500 cu acumulator. Înainte de punerea în funcțiune a unității solare, vă rugăm să citiți instrucțiunile de utilizare cu grijă și să le păstrați bine.

Pachetul de livrare

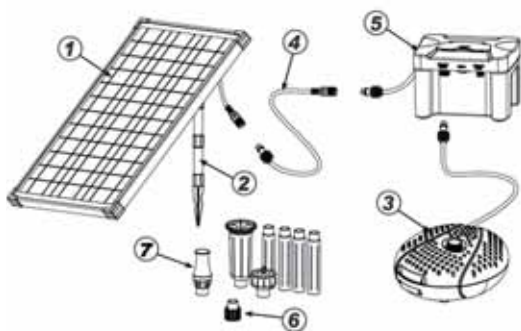

1. Modul solar
2. Suport modul (țevi, țaruz)
3. Pompă solară cu cablu de racord de 5 m
4. Cablu prelungitor
5. Compartiment acumulator
6. Adaptor țevă de prelungire
7. Țevi de prelungire (4 buc.) și inserții duze (3 buc.)

Date tehnice

SolarMax 2500 Accu	
Nr. articol	13511183
Modul solar	
Puterea nominală	35 W
Tensiunea nominală	DC 18 V
Curent nominal	2025 mA
Clasa de protecție	III
Tipul de protecție	IP65
Interval de temperatură	-30°C până la +75°C
Pompă	
Tensiunea de funcționare	DC 18 V
Curent de funcționare	900 mA
Debitul max. (Qmax)	2.480 l/h
Înălțimea maximă de pompare	2,1 m
Clasa de protecție	III
Tipul de protecție	(IP68)
Temperatură de funcționare	+5°C până la +40°C
Protecție funcționare în gol	Da

Cablu de racordare	5 m
Compartiment acumulator	
Cablu de racordare	5 m
Clasa de protecție	III
Tipul de protecție	(IP44)
Temperatură de funcționare	-5°C până la +40°C
Tensiune de încărcare	DC 18 V
Puterea nominală	50 W
Tensiune ieșire 1	DC 18 V
Tensiune ieșire 2	DC 6 W
Acumulator	
Categorie	Acumulator cu plumb, reîncărcabil
Tehnologie	Plumb-acid (AGM)
Racordarea	Fișă plată 4,8 mm
Tensiunea / Capacitatea	12 V / 12 Ah
Protecție împotriva descărcării complete	Da
Dimensiuni (L x l x I)	152,4 x 96,5 x 99,1 mm



Indicații privind siguranța

- Pompa este construită pentru exploatarea cu curent continuu (DC). Nu conectați în niciun caz pompa la o rețea de alimentare cu curent alternativ (AC).
- Nu loviți cu mâinile, unelte sau alte obiecte pe modulul solar. Un modul solar deteriorat nu mai poate fi reparat și trebuie eliminat ca deșeu în mod ecologic.
- Nu deschideți niciodată carcasa aparatului sau componentele aferente ale acestuia, dacă acest lucru nu a fost specificat în mod explicit în instrucțiunile de utilizare.
- Nu este permisă utilizarea pompei fără apă, în caz contrar ar putea apărea daune ireparabile.
- Acest aparat este adecvat pentru pomparea apei cu o temperatură cuprinsă între 5 și 40°C.
- Pompa nu este adecvată pentru utilizarea în apă sărată și nici pentru pomparea apei potabile.
- Acest aparat poate fi utilizat de copii de vârstă începând de la 8 ani, precum și de persoane cu capacități fizice, senzoriale sau mentale reduse sau care nu dețin experiența și cunoștințele necesare, numai dacă acestea sunt supravegheate sau au fost instruite cu privire la utilizarea sigură a aparatului și înțeleg pericolele rezultate de aici. Copiii nu au voie să se joace cu aparatul. Curățarea și întreținerea de către utilizator nu trebuie realizate de copii fără a fi supravegheați.
- În cazul în care modulul solar este amplasat fără suportul modului, trebuie să se acorde atenție stabilității suficiente, pentru a preveni deteriorările modului solar.
- Păstrați copii la distanță de piesele mici și materialul de ambalare. Există pericol de asfixiere!
- Compartimentul acumulatorului nu trebuie amplasat sub acțiunea directă a razelor solare sau în apă.



Utilizarea conform destinației prevăzute

Acest produs este destinat exclusiv pentru uz privat în iazuri de grădină de mici dimensiuni. Pentru exploatarea pompei este necesară acțiunea directă a razelor solare. Acumulatorul se încarcă sub acțiunea directă a razelor solare. În cazul în care tensiunea acumulatorului se află în intervalul pregătit de funcționare, pompa se conectează. Pe întineric, pompa este alimentată de acumulator timp de mai multe ore, în funcție de starea de încărcare. Capacitatea de pompare a pompei poate fi modificată prin intermediul unui potențiomtru. Acumulatorul este protejat prin intermediul sistemului electronic împotriva descărcării complete, supraîncărcării și scurtcircuitării.

Atenție! Conectoarele cu fișă sunt protejate la polarizare inversă, așadar nu utilizați forța pentru cuplare.

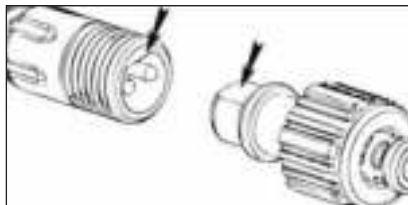

Montarea și punerea în funcțiune

1. Desfășurați complet cablul de racordare al pompei.
2. Înșurubați adaptorul pentru țevile de prelungire la gura de evacuare a pompei.
3. Cuplați numărul necesar de țevi de prelungire și montați duza selectată a fântânii arteziene. Cuplați prelungirea de țevă la adaptorul de țevă de la pompă.

Vulcan: Verificați capul de pulverizare și asigurați-vă că nu se află prea departe deasupra suprafeței apei, pentru a maximiza înălțimea fântânii vulcan.

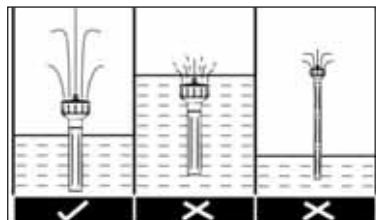

Clopot de apă: inserția de duză trebuie să fie poziționată cât mai departe deasupra suprafeței apei. Mărimea clopotului de apă poate fi reglată prin apăsarea sau ridicarea părții superioare a duzei. Cu cât este mai mare fanta pentru ieșirea apei, cu atât este mai mic clopotul de apă.

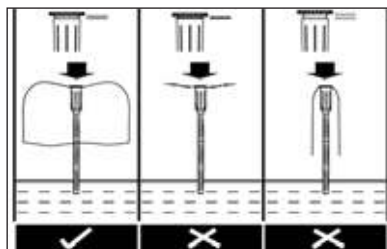

Jet spumos: acordați atenție ca cele șase deschideri care direcționează fluxul ale capului de duze să se afle întotdeauna sub apă.

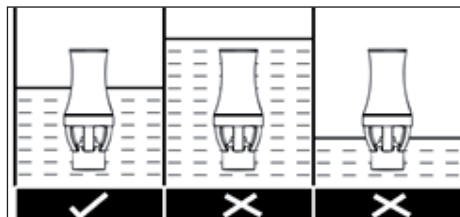

4. Poziționați pompa în iaz. Evitați amplasarea direct la baza iazului, deoarece aici pompa poate aspira deosebit de multă murdărie și aceasta se poate murdări rapid.
5. Asamblați suportul pentru modulul solar (țevi și țăruș) și fixați-l la partea din spate a modulului solar.
6. Conectați fișa compartimentului acumulatorului la modulul solar și înșurubați piulița olandeză.

- Conectați acum fișa pompei la mufa „OUTPUT 1 DC 18V” de la compartimentul acumulatorului.
- Setați comutatorul „SYSTEM ON/OFF” (SISTEM OPRIT/PORNIT) pe „ON” (PORNIT). Indicatorul LED „SYSTEM” (SISTEM) luminează VERDE dacă acumulatorul este încărcat și dacă pompa poate fi conectată. Observație: indicatorul LED „SYSTEM” (SISTEM) este bicolor. În cazul în care indicatorul luminează ROȘU, atunci pompa nu funcționează, deoarece acumulatorul are un nivel de încărcare reziduală prea redus sau este încărcat pentru prima oară. După mai puțin de o zi cu soare, acumulatorul este încărcat. Indicatorul LED „CHARGING” (ÎNCĂRCARE) luminează GALBEN în timpul etapei de încărcare, indiferent dacă sistemul este pornit sau oprit. Procesul de încărcare este încheiat automat atunci când acumulatorul este încărcat până la capacitatea sa maximă de încărcare. Încărcarea acumulatorului are întotdeauna prioritate funcționării pompei.
- Activați mufa de ieșire 1 (OUTPUT 1) prin apăsarea tastei ON/OFF (PORNIT/OPRIT). Atunci când ieșirea este conectată (PORNIT), indicatorul luminează VERDE și pompa începe să funcționeze. Pentru a opri pompa, deconectați mufa de ieșire 1 prin apăsarea tastei PORNIT/OPRIT.
- Cu tasta „TIMER ON/OFF” (TEMPORIZARE PORNITĂ/OPRITĂ), pompa conectată la mufa de ieșire 1 poate fi utilizată în modul continuu sau la intervale de timp.
 - TIMER OFF (TEMPORIZARE OPRITĂ) în regimul de funcționare continuă, adică modul de funcționare în intervale este dezactivat și pompa funcționează permanent. Acest mod este disponibil dacă indicatorul SYSTEM (SISTEM) luminează verde.
 - TIMER ON (TEMPORIZARE PORNITĂ) în regimul de funcționare în intervale, adică pompa funcționează 10 minute pe oră. Acest mod este util pentru economisirea capacității acumulatorului, de ex. în zilele înnorate.
- Mufa de ieșire 2 (OUTPUT 2) oferă o alimentare cu curent continuu de 6 volți pentru dispozitive auxiliare opționale, precum iluminare cu LED-uri. Această mufă nu dispune de o funcție de temporizare.
- Poziționați modulul solar într-un loc însorit, fără umbre.
- Asigurați-vă că pompa solară este imersată întotdeauna complet în apă.
- Setul fântânii arteziene solare SolarMax 2500 cu acumulator este acum pregătit de funcționare.



Observație:

Pompa este prevăzută cu o funcție de protecție împotriva funcționării în gol integrată. Pentru aceasta, pe partea corpului pompei se află două puncte de senzori (nu sunt vizibile din exterior). În cazul în care unul sau ambele puncte de senzori nu se află sub apă, pompa încetează să mai funcționeze.

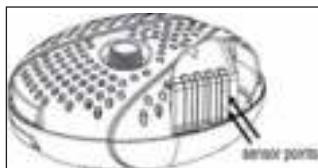

Îngrijirea și întreținerea

Modul solar

Pe modulul solar se pot forma depuneri de praf, murdărie sau frunze. Le puteți îndepărta cu o lavetă din microfibră și cu soluție de curățare pentru sticlă.

Pompa solară

În cazul în care pompa își pierde din capacitatea de pompare sau în cazul în care după un anumit timp nu mai funcționează, atunci vă rugăm să curățați pompa după cum urmează.

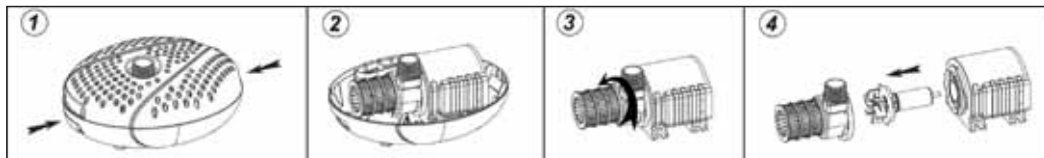

- Deconectați cablul pompei de la modulul solar.
- Deblocați partea superioară și inferioară a carcasei pompei prin apăsarea cataramelor de la ambele părți opuse ale carcasei pompei și ridicați apoi partea superioară a carcasei pompei (consultați fig. 1 și 2)
- Extrageți rotorul și deschideți capacul rotorului rotindu-l în sens anti-orar (consultați fig. 3)
- Scoateți rotorul din locașul rotorului (consultați fig. 4)
- Curățați și spălați fiecare componentă.
- Montați pompa în ordine inversă

Atenție! În timpul lucrărilor de curățare, manipulați cu atenție arborele ceramic. Acesta se poate rupe ușor.

Protejați pompa și compartimentul acumulatorului împotriva înghețului!

În timpul lunilor reci de iarnă, pompa trebuie scoasă din funcțiune. Curățați pompa cu apă caldă și depozitați întregul sistem într-un loc ferit de îngheț. Compartimentul acumulatorului trebuie depozitat pe cât posibil în stare complet încărcată.

Inlocuirea bateriei

1. Îndepărtați cele 6 șuruburi de la partea inferioară a capacului compartimentului acumulatorului și înlăturați capacul.
2. Decuplați borna cablului roșu și a celui maro de la polul plus (+) și apoi borna cablului albastru de la polul minus (-) al acumulatorului.
3. Scoateți bateria și înlocuiți-o cu altă baterie.
4. Cuplați borna cablului albastru la polul minus (-) și apoi borna cablului roșu și a celui maro la polul plus (+) al acumulatorului.
5. Compartimentul acumulatorului este din nou pregătit de funcționare.

REMEDIEREA ERORILOR



Problemă	Cauza posibilă	Soluție
Pompa nu funcționează	Lipsă conexiune cu modulul solar	Verificați conexiunea electrică între compartimentul acumulatorului și modulul solar.
	Comutatorul sistemul se află pe „OFF” (OPRIT)	Setați comutatorul sistemului pe „ON” (PORNIT)
	Comutatorul temporizării se află pe „ON” (PORNIT)	Setați comutatorul temporizării pe „OFF” (OPRIT)
	Protecția împotriva funcționării în gol a declanșat	Asigurați-vă că pompa este complet imersată în apă.
	Acumulatorul este prea vechi	Înlocuiți acumulatorul
	Rotor blocat	Curățați pompa în modul descris în secțiunea „Curățarea și întreținerea”
Indicatorul sistemului luminează ROȘU	Soarele nu este suficient de puternic pentru a încărcă acumulatorul,	Așteptați ca soarele să devină mai puternic pentru ca acumulatorul să se poată încărca din nou
Pompa funcționează, însă nu este pompată apa	Gura de evacuare a pompei sau duza fântânii arteziene este blocată	Curățați gura de evacuare a pompei, țevile ascendente și duza fântânii arteziene.

2

Garanție

Pentru acest produs vă acordăm o garanție de 2 ani pentru prelucrare și material, care este valabilă de la data cumpărării. Pentru utilizarea garanției, trebuie anexat documentul de plată în original drept dovadă. Este permisă realizarea lucrărilor de reparație acoperite de garanție exclusiv de serviciul pentru clienți autorizat. Garanția nu acoperă uzura normală, modificările, reviziile, deteriorările cauzate de neatenție, influență externă, domenii de aplicare pentru care produsul nu este configurat sau produse demontate complet sau parțial.

Protecția mediului

	<p>1. Produs: Aparatele electrice uzate nu trebuie eliminate împreună cu deșeurile menajere. Înainte de a preda aparatul uzat centrului dvs. local de colectare, scoateți acumulatorii introduși și eliminați-i separat de produs! Informații suplimentare obțineți de la distribuitorul sau de la compania dvs. de reciclare.</p>
	<p>2. Acumulatori: Conform regulamentului de eliminare a bateriilor, consumatorii finali sunt obligați prin lege să returneze acumulatorii consumați! Puteți preda acumulatorii dvs. consumați în mod gratuit în centrele de colectare din localitatea dvs. sau în orice loc în care se vând acumulatori. Este interzisă aruncarea la gunoii menajere!</p>

Declarația de conformitate

Firma semnată UBBINK GARDEN BV declară pe propria răspundere că aparatul SolarMax 2500 cu acumulator îndeplinește cerințele Directivei CE 2014/30/UE (Compatibilitate electromagnetică). Au fost aplicate următoarele norme armonizate:

- EN 61000-6-3:2007+A1:2011
- EN 61000-3-2:2014
- EN 61000-3-3:2013
- EN 61000-6-1:2007

a Kullanım Kılavuzu SolarMax 2500 Accu

Bu kullanım kılavuzu ile SolarMax 2500 Accu fışkiye pompasının çalıştırılması için önemli enformasyonlar almaktasınız. Kullanım kılavuzunu lütfen solar ünitesini çalıştırmadan önce dikkatlice okuyunuz ve iyi bir şekilde muhafaza ediniz.

Teslimat kapsamı

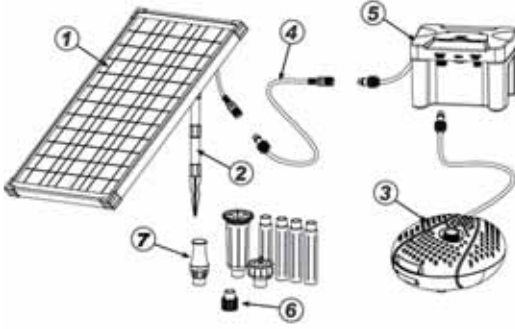

1. Solar modülü
2. Modül askısı (borular, topraklama hattı)
3. 5 metre bağlantı hattı ile solar pompası
4. Uzatma kablosu
5. Akü kutusu
6. Adaptör uzatma borusu
7. Uzatma boruları (4 tane) ve ağız başlıkları (3 tane)

Teknik veriler

SolarMax 2500 Accu	
Artikel-No.	13511183
Solar modülü	
Nominal güç	35 W
Nominal gerilim	DC 18 V
Nominal akım	2025 mA
Koruma sınıfı	III
Koruma şekli	IP65
Isısalanı	-30°C ile +75°C arasında
Pompa	
Çalışma gerilimi	DC 18 V
Çalışma akımı	900 mA
Maks. Nakil miktarı (Qmax)	2.480 l/h
Maks. Nakil yüksekliği (Hmax)	2.1 m
Koruma sınıfı	III
Koruma şekli	IP68
Çalışma ısısı	+5°C ile +40°C arasında
Koru çalışma koruması	Evet

Bağlantı kablosu	5 m
Akü kutusu	
Bağlantı kablosu	5 m
Koruma sınıfı	III
Koruma şekli	IP44
Çalışma ısısı	-5°C ile +40°C arasında
Şarj gerilimi	DC 18 V
Nominal güç	50 W
Çıkış gerilimi 1	DC 18 V
Çıkış gerilimi 2	DC 6 W
Akümülatör	
Kategori	Kurşun akü, tekrar şarj edilebilir
Teknoloji	Kurşun-Tül (AGM)
Bağlantı	Düz fiş 4,8 mm
Gerilim/Kapasite	12 V / 12 Ah
Derin şarj koruma	Evet
Ebatlar (U x Y x G)	152,4 x 96,5 x 99,1 mm



Güvenlik talimatları

- Pompa doğru akım (DC) ile çalıştırılmak üzere tasarlanmıştır. Pompayı kesinlikle alternatif akım (AC) bulunan bir besleme şebekesine bağlamayınız.
- Solar modül üzerine ellerinizle, herhangi bir alet ile veya başka bir madde ile vurmuyunuz. Hasarlı bir solar modül artık tamir edilemez ve çevre koruma kurallarına uygun bir şekilde tasfiye edilmelidir.
- Cihazın mahfazasını veya ait olan parçaları bu kullanım kılavuzunda kesin olarak belirtilmediği takdirde açmayınız.
- Pompanın susuz çalıştırılması müsaadeli değildir, bu durum tamir edilemeyecek hasarlara neden olabilir.
- Bu cihaz sıcaklığı en az 5°C ile maksimum 40°C arasında olan suyun pompalanması için tasarlanmıştır. Pompa tuzlu suda çalıştırılmak ve içme suyu nakliyesi için uygun değildir.
- Cihazın, 8 yaşında ve daha büyük çocuklar tarafından ve fiziki, sensörük veya mental yetenekleri azalmış olan veya tecrübesi ve bilgisi yeterli olmayan şahıslar tarafından ancak gözetim altında olmaları veya cihazın güvenli bir şekilde kullanılması hakkında bilgilendirilmiş ve cihazdan kaynaklanabilecek tehlikeleri anlayabilecek olan şahıslar tarafından kullanılmasına müsaade edilmektedir. Çocukların cihazla oynamaları müsaadeli değildir. Temizlik ve bakım çalışmaları gözetimsiz çocuklar tarafından yapılmamalıdır.
- Solar modülü modül askısı kurulur ise solar modülünün hasar görmesinden sakınılması için yeterli derecede sağlam bir şekilde durmasına dikkat edilmelidir.
- Çocukları ufak parçalardan ve ambalaj malzemelerinden uzak tutunuz. Boğulma tehlikesi bulunmaktadır!
- Akü kutusunun direkt güneş ışınlarına maruz kalacağı bir şekilde veya su içerisine kurulması müsaadeli değildir.



Utilizarea conform destinației prevăzute

Bu ürün sadece ufak bahçe havuzlarında şahsi kullanım için tasarlanmıştır. Pompanın çalıştırılması için direkt güneş ışını gereklidir. Akü güneş ışınları ile şarj olmaktadır. Akü gerilimi çalışabilecek alanda ise, pompa çalışmaktadır. Karanlıkta pompa akünün şarj durumuna göre uzun bir süre akü üzerinden beslenmektedir. Pompanın nakil gücü bir potansiyometre üzerinden değiştirilebilir.

Akü elektronik sayesinde derin şarjdan, aşırı şarjdan ve kısa devreden korunmaktadır.

Dikkat! Fişler kutuplama korumalıdır, bu nedenle sokma esnasında güç kullanmayınız.

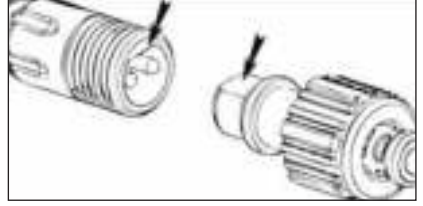

Montaj ve çalıştırma

1. Pompanın bağlantı kablosunu tamamen çıkarınız.
2. Uzatma borularının adaptörlerini pompa çıkışına vidalayınız.
3. Yeterli derecede uzatma borusu bağlayınız ve seçilen fişkiye ağızlıklarını takınız. Boru uzatmasını pompadaki boru adaptörüne takınız

Volkan: Havuzun volkan şeklinde püskürtmesinin sağlanması için püskürtme kafasının suyun üst yüzeyinden fazla uzaktaki olmasını sağlayınız.

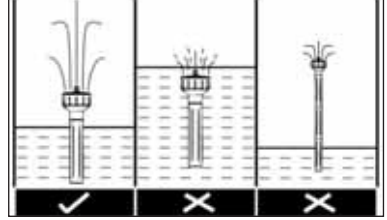

Su çanı: Ağızlık parçasının su üst yüzeyinden bir hayli mesafede olması gerekir.

Su çanının büyüklüğü ağızlık üst parçasının üzerine bastırılarak veya yukarı kaldırılarak ayarlanabilir. Su çıkması için aralık ne kadar büyük ise, su çanı o kadar küçük olacaktır.

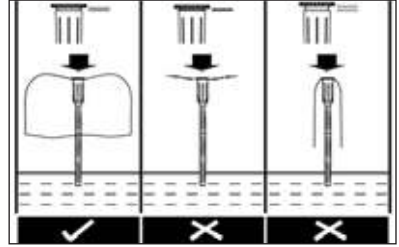

Köpük püskürtücü: Ağızlık kafasının altı tane akış oyalayıcı ağızlarının daime suyun altında bulunmasına dikkat ediniz.

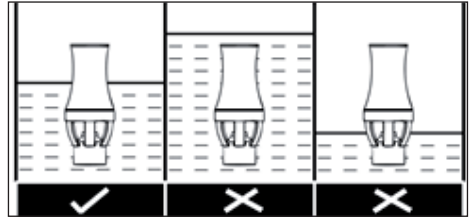

4. Pompayı havuza yerleştiriniz. Pompa daha çok pislik çekeceği ve bu nedenle daha çabuk pisleneceği için pompanın havuzun dibine yerleştirilmesinden sakınız.
5. Solar modülünün (borular ve toprak hattı) modül askısını birlikte sokunuz ve bunları solar modülünün arka kısmına sabitleyiniz.
6. Akü kutusunun fişini solar modülüne bağlayınız ve başlık halkasını sıkıca vidalayınız.

7. Şimdi pompanın fişini akü kutusundaki "OUTPUT 1 DC 18V" yuvasına sokunuz.
8. "SYSTEM ON/OFF" şalterini "ON" üzerine getiriniz. Akü şarj olmuş ve pompa çalıştırılabilecek ise LED-Göstergesindeki "SYSTEM" YEŞİL yanacaktır.
Uyarı: LED-Göstergesi "SYSTEM" iki renklidir. Gösterge KIRMIZI yanıyor ise, aküde yeterli şarj bulunmadığından veya ilk defa şarj edileceğinden pompa çalışmayacaktır. Bir günden daha az bir süre güneş parlaması durumunda akü şarj olmuştur. Şarj esnasında LED-Göstergesi "CHARGING", sistemin kapalı veya açık olmasından bağımsız olarak YEŞİL yanmaktadır. Akü maksimum şarj kapasitesine kadar şarj olduğunda şarj işlemi otomatik olarak sonlanmaktadır. Akünün şarj edilmesi pompanın çalıştırılmasından daima önceliklidir.
9. ON/OFF tuşuna basarak çıkış yuvasını 1 (OUTPUT) aktifleştiriniz. Çıkış açılmış (ON) ise gösterge YEŞİL yanacak ve pompa çalışmaya başlayacaktır. Pompayı durdurmak için ON/OFF tuşuna basarak çıkış yuvası 1 kapatınız.
10. "TIMER ON/OFF" tuşu ile çıkış yuvası 1'e bağlı bulunan pompa sürekli çalışmada veya enterval modunda çalıştırılabilir.
-TIMER OFF sürekli çalıştırma, yani enterval modu devre dışı ve pompa aralıksız olarak çalışmakta. Bu mod sadece SYSTEM-Göstergesi yeşil yandığı takdirde kullanılabilir.
-TIMER ON enterval çalıştırma, yani pompa saate 10 dakika çalışmaktadır. Bu mod, Örneğin bulutlu günlerde aküden tasarruf etmek için faydalıdır.
11. Çıkış yuvası 2 (OUTPUT 2), örneğin LED-Lambası gibi ilave cihazlar için 6 volt Doğru akım beslemesi sağlamaktadır.
12. Solar modülünü güneş göreni gölge vurmeyen bir yere yerleştiriniz.
13. Solar pompasının devamlı tam olarak su altında kalmasını güvenlik altına alınız.
14. Solar fişkiye takımı SolarMax 2500 Accu şimdi çalışmaya hazır durumdadır.



Uyarı:

Pompada takılı bir kuru çalışma koruma fonksiyonu bulunmaktadır. Bunun için pompanın gövdesinin bir tarafında iki sensör noktası bulunmaktadır (dışardan görünmeyecek şekilde). Bu noktalardan bir tanesinin suyun altında olmaması durumunda pompa çalışmamaktadır.

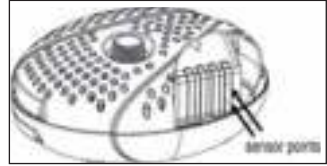

Bakım ve denetim

Solar modülü

Solar modülü üzerinde toz, pislik veya yaprak kalıntıları meydana gelebilir. Bunları bir mikro lifli bez ile ve cam temizleyici ile temizleyebilirsiniz..

Solar pompa

Pompanın nakil gücü zayıflar ise veya belirli bir süreden sonra fonksiyon göstermez ise, Pompayı şu şekilde temizleyiniz.

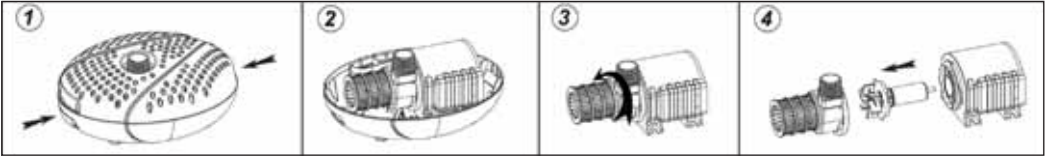

- 1) Pompa kablosunu solar modülünden ayırınız.
- 2) Pompa mahfazasını karşı taraftaki tokalara basarak pompa mahfazasının alt ve üst kısmının kilitlerini açınız ve pompa mahfazasının üst kısmını çıkarınız (bakınız resim 1 ve 2)
- 3) Pompayı çıkarınız ve saat dönme istikametinin tersine çevirerek rotor kapağını açınız (bakınız resim 3)
- 4) Rotor kuyusundan rotoru dışarı çıkarın (bakınız resim 4)
- 5) Bütün parçaları teker teker temizleyiniz.
- 6) Tersine sırada pompayı tekrar monte ediniz.

Dikkat! Temizlik çalışmaları esnasında seramik mil ile dikkatli olunuz. Bu mil kolayca kırılabilir.

Pompayı ve aküyü dondan koruyunuz!

Soğuk kış aylarında pompanın devre dışı bırakılması gerekir. Pompayı ılık su ile temizleyiniz, sistemin tamamını don tutmayacak bir yerde muhafaza ediniz. Akü kutusu mümkün derece tam olarak şarj olmuş vaziyette muhafaza ediniz.

Akü deęiřtirme

1. Akü kutusunun kapaęının alt tarafındaki 6 tane vidayı ıkarın ve kapaęı dıřarı alınız.
2. Kırmızı yani kahverengi kabloyu akünün artı kutbundan (+) ıkarın ve arkasından mavi kabloyu eksi (-) kutbundan ıkarınız.
3. Aküyü ıkarın ve yeni aküyü yerleřtiriniz.
4. Kırmızı yani kahverengi kabloyu akünün artı kutbuna (+) takınız ve arkasından mavi kabloyu eksi (-) kutbuna takınız.
5. Akü kutusu řimdi tekrar alıřmaya hazır durumdadır.



HATALARI ORTADAN KALDIRMA

Problem	Olası neden	özüm
Pompa alıřmıyor	Solar modülüne baęlantı yok	Akü kutusu ile solar modül arasındaki elektrik baęlantısını kontrol ediniz.
	Sistem - řalteri "OFF" üzerinde	Sistem-řalterini "ON" üzerine getiriniz.
	Timer - řalteri "ON" üzerinde	Timer-řalterini "OFF" üzerine getiriniz.
	Kuru alıřma koruması devreye girdi	Pompanın tamamen su altında bulunmasını saęlayınız.
	Akü ok eski	Aküyü yenileyiniz
	Yürüme tekerleęi bloke	Pompayı "Temizleme ve Bakım" altında aıkladıęı řekilde temizleyiniz
Sistem göstergesi KIRMIZI gösteriyor	Akünün dolması için güneř ışını ok az,	Akünün tekrar dolması için güneř ışını bekleyiniz
Pompa alıřıyor, fakat su gelmiyor	Pompa ıkışı veya fiskeye aęızlıęı tıkalı	Pompa ıkışı, yükselme borusunu ve fiskeye aęzını temizleyiniz.

2**Garanti**

Bu ürün için satın alma tarihinden geçerli olarak malzeme ve imalat hataları için 2 sene garanti verilmektedir. Garantinin kullanılabilmesi için satın alma belgesi orijinal olarak sunulmak zorundadır. Garanti tamiratlarının sadece yetkilendirilmiş bir müşteri hizmetleri tarafından yapılmasına müsaade edilmektedir. Normal aşınma, deęiřtirmeler, revizyonlar, dikkatsizlik sonucu hasar vermeler, dıřarıdan etki, cihazın tasarlanmadıęı kullanım alanları, komple ve kısmen sökülmüş cihazlar garanti kapsamında deęildir.

evre koruma

	1. Ürün: Elektrikli cihazlar ev atıkları ile tasfiye edilmemeleri gerekir. Elektronik cihazınızı yerel toplama yerine götürmeden önce içinde bulunan aküyü ıkarın ve üründen ayrı olarak tasfiye ediniz. Daha fazla bilgiyi tüccarınızdan veya tasfiye řirketinizden alabilirsiniz.
	2. Aküler: Pil talimatnamesine göre son tüketiciler yasal olarak kullanılmış aküleri geriye vermekle mükelleflerdir! Kullanılmış akülerinizi ücretsiz olarak belediyenizin toplama yerine veya akü satılan her yerde geriye verebilirsiniz. Ev atıkları üzerinden akülerin tasfiye edilmesi yasaktır!

Uyumluluk beyanı

Ařaęıda imzası bulunan UBBINK GARDEN BV firması kendi sorumluluęu altında SolarMax 2500 Accu cihazının 2014/30/AB (elektromanyetik hassaslık) Talimatnamesinin taleplerini yerine getirmekte olduęunu beyan eder. Ařaęıda belirtilen uyumlu normlar kullanılmıştır:

EN 61000-6-3:2007+A1:2011

EN 61000-3-2:2014

EN 61000-3-3:2013

EN 61000-6-1:2007

يقدم لك دليل الاستعمال هذا معلومات مهمة تفيد في تشغيل مضخة النافورة SolarMax 2500 Accu لأول مرة. يرجى قراءة دليل الاستعمال بعناية قبل أول تشغيل لوحدة الطاقة الشمسية والاحتفاظ به في حالة جيدة.

التجهيزات الموردة

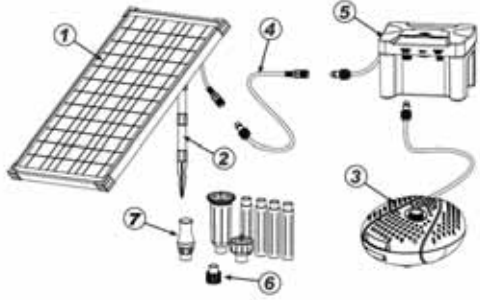

- (1) وحدة طاقة شمسية
- (2) حامل الوحدة (أنابيب، مسمار أرضي مخروطي)
- (3) مضخة طاقة شمسية مع كبل توصيل بطول 5 متر
- (4) كبل تمديد
- (5) صندوق بطارية
- (6) مهابئ أنبوب التمديد
- (7) أنابيب تمديد (4 قطع) وأغطية فوهة (3 قطع)

البيانات الفنية

مضخة النافورة SolarMax 2500 Accu	
13511184	رقم المنتج
	وحدة الطاقة الشمسية
35 وات	القدرة الاسمية
تيار مستمر 18 فولت	الجهد الاسمي
2025 مللي أمبير	التيار الاسمي
III	فئة الحماية
IP65	نوع الحماية
30-° إلى 75+° م	نطاق درجة الحرارة
	المضخة
تيار مستمر 18 فولت	جهد التشغيل
900 مللي أمبير	تيار التشغيل
2480 لتر/ساعة	كمية الضخ القصوى (Qmax)
2.1 متر	ارتفاع الضخ الأقصى (Hmax)
III	فئة الحماية
IP68	نوع الحماية
5+° إلى 40+° م	درجة حرارة التشغيل
نعم	آلية حماية من التشغيل الجاف
5 متر	كبل التوصيل
	صندوق البطارية
5 متر	كبل التوصيل
III	فئة الحماية
تيار مستمر 18 فولت	جهد الشحن
50 وات	القدرة الاسمية
تيار مستمر 18 فولت	جهد الخرج 1
تيار مستمر 6 وات	جهد الخرج 2
	البطارية المخزنة
بطارية رصاص، قابلة لإعادة الشحن	الفئة
بطارية رصاص مشبعة في الصوف (AGM)	التكنولوجيا
قابس مسطح 4.8 مم	التوصيل
12 فولت / 12 أمبير ساعة	الجهد/السعة
نعم	آلية حماية من فراغ الشحنة الكامل
152.4 × 96.5 × 99.1 مم	الأبعاد (الطول × الارتفاع × العرض):

إرشادات السلامة

- المضخة مصممة للتشغيل مع التيار المستمر (DC). لا تقم بأي حال من الأحوال بتوصيل المضخة بمصدر كهرباء ذي تيار متردد (AC).
- لا تطرق على وحدة الطاقة الشمسية ببديك أو بأدوات أو بأي أشياء أخرى، حيث لا يمكن إصلاح وحدة الطاقة الشمسية التالفة، ويجب التخلص منها بطريقة صديقة للبيئة.
- لا تقم أبداً بفتح غلبة الجهاز أو الأجزاء المرتبطة بها، ما لم يُنشر إلى ذلك صراحةً في دليل الاستعمال.
- يجب عدم تشغيل المضخة بدون ماء، فقد يؤدي هذا إلى حدوث أضرار غير قابلة للإصلاح.
- هذا الجهاز مخصص لضخ المياه عند درجات حرارة لا تقل عن 5 درجات مئوية ولا تزيد عن 40 درجة مئوية.
- المضخة غير مخصصة للتشغيل في الماء المالح ولا لضخ مياه الشرب.
- يمكن أن يُستخدم هذا الجهاز من قبل الأطفال بدءاً من سن الثامنة وكذلك من قبل الأشخاص الذين يعانون من قصور في القدرات البدنية أو الشعورية أو الذهنية أو تنقصهم الخبرة والمعرفة، شريطة الإشراف عليهم أو إذا تم تعليمهم كيفية الاستخدام الآمن للجهاز وكذلك إذا فهموا الأخطار الناتجة عن ذلك. لا يُسمح للأطفال بالعبث بالجهاز. يجب عدم إجراء أعمال التنظيف والصيانة الواجبة على المستخدم بواسطة الأطفال إلا في حالة الإشراف عليهم.
- إذا تم نصب وحدة الطاقة الشمسية من دون حامل وحدة، فيجب مراعاة ثبات كافي لمنع حدوث أضرار في وحدة الطاقة الشمسية.
- أبعد الأطفال عن الأجزاء الصغيرة و مواد التغليف، حيث يمكن خطر الاختناق.
- يجب عدم وضع صندوق البطارية تحت أشعة الشمس الساطعة أو في الماء.

الاستخدام المطابق للتعليمات

- هذا المنتج مخصص حصرياً للاستخدام الخاص في برك الحدائق الصغيرة. يحتاج تشغيل المضخة إلى أشعة الشمس المباشرة، حيث يتم شحن البطارية في ضوء الشمس. إذا كان جيد البطارية في النطاق التشغيلي، فسيتم تشغيل المضخة. في الظلام، يتم تشغيل المضخة بواسطة البطارية، وقد يستمر التشغيل حتى عدة ساعات تبعاً لحالة شحن البطارية. يمكن تغيير معدل ضخ المضخة عن طريق مقياس فرق الجهد.
- تحمي المجموعة الإلكترونية البطارية من فراغ الشحنة الكامل ومن الشحن الزائد وقصر الدائرة الكهربائية.
- تنبيه! الصولات المقبسية محمية من القطبية العكسية، ولذلك لا تستخدم القوة عند التوصيل.

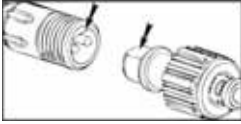

1. افرد كبل التوصيل الخاص بالمضخة تماماً.
2. اربط المهابئ الخاص بأنابيب التمديد في مخرج المضخة.
3. قم بتثبيت العدد المناسب من أنابيب التمديد في بعضها بعضاً، وضع فوهة النافورة المختارة. قم بتثبيت وصلة التمديد الأنبوبية في مهابئ الأنابيب الموجود بالمضخة.

البركان: تأكد من أن رأس الرش ليس بعيداً بشكل زائد عن الحد فوق سطح الماء، وذلك لزيادة ارتفاع نافورة البركان إلى أقصى حد ممكن.

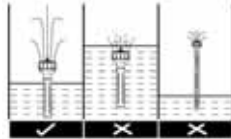

جرس الماء: يجب أن يكون غطاء الفوهة موضوعاً بعيداً فوق سطح الماء. يمكن ضبط حجم جرس الماء بالضغط على الجزء العلوي للفوهة أو برفعه. كلما كانت فتحة خروج الماء أكبر، كان جرس الماء أصغر.

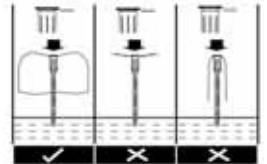

رشاش الرغوي: تأكد من أن فتحات انحراف التدفق الست لرأس الفوهة موجودة دائماً تحت الماء.

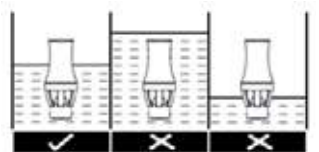

4. ضع المضخة في البركة. لا تضعها بشكل مباشر في قاع البركة، لأن هذا هو المكان الذي يتم فيه امتصاص الكثير من الأوساخ بواسطة المضخة، مما يؤدي إلى اتساع المضخة بسرعة.
5. قم بتثبيت حامل وحدة الطاقة الشمسية (الأنابيب والمسامر الأرضي المخروطي) في بعضها بعضًا، ثم قم بتثبيتها في الجزء الخلفي من وحدة الطاقة الشمسية.
6. قم بتوصيل قابس صندوق البطارية بوحدة الطاقة الشمسية، ثم اربط حلقة الزنق بإحكام.
7. قم الآن بتوصيل قابس المضخة بالمقبس "OUTPUT 1 DC 18V" الموجود بصندوق البطارية.

8. اضبط المفتاح "SYSTEM ON/OFF" على وضع التشغيل "ON". يضيء مؤشر "SYSTEM" LED باللون الأخضر عندما تكون البطارية مشحونة، ويمكن تشغيل المضخة.

ملحوظة: مؤشر "SYSTEM" LED ذو لونين. إذا أضاء المؤشر باللون الأحمر، فعندئذ لا تعمل المضخة، لأن الشحنة المتبقية في البطارية تكون ضعيفة للغاية أو لأن البطارية تُشحن لأول مرة. إلا أنه يتم شحن البطارية بعد أقل من يوم من التعرض لأشعة

الشمس. سيضيء مؤشر "CHARGING" LED باللون الأصفر أثناء مرحلة الشحن، بغض النظر عما إذا كان النظام مشغلاً أم لا. يتم إنهاء عملية الشحن تلقائيًا عندما يتم شحن البطارية إلى الحد الأقصى لسعة الشحن. يحظى شحن البطارية دافعًا بالأولوية على تشغيل المضخة.



9. قم بتفعيل مقبس الخرج 1 (OUTPUT 1) بالضغط على الزر ON/OFF. عندما يكون المنفذ مشغلاً، سيضيء المؤشر باللون الأخضر وسيبدأ تشغيل المضخة. لإيقاف تشغيل المضخة، قم بإيقاف مقبس الخرج 1 بالضغط على الزر ON/OFF.
10. يمكن عن طريق الزر "TIMER ON/OFF" تشغيل المضخة الموصلة بمقبس الخرج 1 في وضع التشغيل المستمر أو وضع التشغيل المتقطع.
 - TIMER OFF تشغيل مستمر، هذا يعني أن وضع التشغيل المتقطع معطل والمضخة تعمل بشكل مستمر. لا يكون هذا الوضع متاحًا إلا عندما يضيء المؤشر SYSTEM باللون الأخضر.
 - TIMER ON تشغيل متقطع، هذا يعني أن المضخة تعمل لمدة 10 دقائق في الساعة. هذا الوضع مفيد لتوفير طاقة البطارية في الأيام المليئة بالغيوم مثلًا.
11. يوفر مقبس الخرج 2 (OUTPUT 2) تيارًا مستمر 6 فولت للأجهزة الإضافية الاختيارية، مثل إضاءة LED. هذا المقبس لا يوجد لديه وظيفة المؤقت.
12. ضع وحدة الطاقة الشمسية في مكان شمس وخالٍ من الظل.
13. تأكد من أن مضخة الطاقة الشمسية مغمورة دائمًا في الماء بشكل كامل.
14. طقم نافورة الطاقة الشمسية SolarMax 2500 Accu جاهز للاستخدام الآن.

ملحوظة:

تحتوي المضخة على وظيفة مدمجة للحماية من التشغيل الجاف، ولهذا الغرض، توجد نقطتان استشعار (غير مرئيتين من الخارج) على جانب واحد من جسم المضخة. إذا لم تكن نقطة استشعار واحدة أو كلتا نقطتي الاستشعار تحت الماء، فإن المضخة تتوقف عن العمل.

العناية والصيانة

وحدة الطاقة الشمسية

يمكن أن تتكون رواسب من الغبار أو الأوساخ أو أوراق الشجر على وحدة الطاقة الشمسية. يمكنك إزالة هذه الرواسب باستخدام منشفة دقيقة الألياف ومنظف زجاج.

مضخة الطاقة الشمسية

إذا فقدت المضخة القدرة على الضخ أو توقفت عن العمل بعد فترة معينة من الوقت، فيرجى منك تنظيف المضخة على النحو التالي.

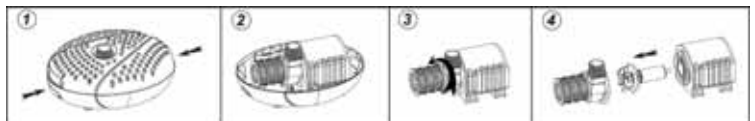

- 1) افصل كبل المضخة من وحدة الطاقة الشمسية.
- 2) قم بتحرير الجزء العلوي والجزء السفلي من علبة المضخة عن طريق الضغط على الأزرار الموجودة على الجانبين المتقابلين لعلبة المضخة، ثم ارفع الجزء العلوي لعلبة المضخة (انظر صورة 1 وصورة 2)
- 3) أزل المضخة، وافتح غطاء الجزء الدوار عن طريق إدارته عكس اتجاه حركة عقارب الساعة (انظر صورة 3)
- 4) اسحب الجزء الدوار من فتحة الجزء الدوار (انظر صورة 4)
- 6) قم بتنظيف وغسل الأجزاء الفردية.
- 7) قم بتركيب المضخة بترتيب عكسي للخطوات.

تنبيه! عند إجراء أعمال التنظيف، يرجى توخي الحذر مع عمود الإدارة السيراميكي. فقد ينكسر بسهولة.

قم بحماية المضخة وصندوق البطارية من الصقيع. ينبغي إيقاف تشغيل المضخة في أشهر الشتاء الباردة. قم بتنظيف المضخة بالماء الفاتر، وقم بتخزين النظام بأكمله في مكان خالٍ من الصقيع. ينبغي تخزين صندوق البطارية وهي مشحونة بالكامل قدر الإمكان.

تغيير البطارية

1. قم بفك البراغي الستة الموجودة على الجانب السفلي من غطاء صندوق البطارية، ثم أزل الغطاء.
2. افصل طرف الكبل الأحمر أو البني من القطب الموجب (+)، ثم افصل طرف الكبل الأزرق من القطب السالب (-) للبطارية.
3. أزل البطارية القديمة، وأدخل البطارية الجديدة.
4. قم بتوصيل طرف الكبل الأزرق بالقطب السالب (-)، ثم قم بتوصيل طرف الكبل الأحمر أو البني بالقطب الموجب (+) للبطارية.
5. صندوق البطارية جاهز للاستخدام الآن.

استكشاف الأخطاء وإصلاحها

المشكلة	السبب المحتمل	الحل
المضخة لا تعمل	لا يوجد اتصال بوحدة الطاقة الشمسية	تحقق من التوصيل الكهربائي بين صندوق البطارية ووحدة الطاقة الشمسية.
	مفتاح النظام على وضع الإيقاف "OFF"	اضبط مفتاح النظام على وضع التشغيل "ON"
	مفتاح المؤقت على وضع التشغيل "ON".	اضبط مفتاح المؤقت على وضع الإيقاف "OFF".
	لثة الحماية من التشغيل الجاف استجابت	تأكد من أن المضخة مغمورة تمامًا في الماء.
	البطارية باردة للغاية	استبدل البطارية
	هناك ما يعيق الدفاعة المروحية	قم بتنظيف المضخة كما هو موضح تحت فقرة "التنظيف والصيانة"
مؤشر النظام يعرض اللون الأحمر	اشعة الشمس ضعيفة جدًا ولا تكفي لشحن البطارية	انتظر سطوع الشمس حتى يمكن إعادة شحن البطارية
المضخة تعمل، ولكن لا يوجد ماء	مخرج المضخة مسدود أو فوهة النافورة مسدودة	قم بتنظيف مخرج المضخة والأدباب المساعدة وفوهة النافورة.

الضمان

نحن نمسككم على هذا المنتج ضمانًا لمدة عامين بالنسبة لما يتعلق بالتصنيع والمادة المستخدمة، على أن يسري هذا الضمان اعتبارًا من تاريخ الشراء. للتمتع بحق الضمان يجب إرفاق إيصال الشراء الأصلي كإثبات لذلك. لا يجوز إجراء أي إصلاحات في فترة الضمان إلا من قِبل خدمة العملاء المعتمدة فحسب. ويستثنى من هذا الضمان التآكل العادي، والتغيرات، والتعديلات الفنية غير المعتمدة، والتلفيات الناتجة عن عدم الاحتراس عند الاستخدام، والتأثيرات الخارجية، والاستخدامات التي لم يُصمَّم المنتج من أجلها، أو المنتجات التي يتم فتحها كليًا أو جزئيًا.

حماية البيئة

1. المنتج: ينبغي عدم التخلص من الأجهزة الكهربائية القديمة مع النفايات المنزلية. قبل أن تأخذ الجهاز القديم إلى مستودع التجميع المحلي، قم بإزالة البطاريات المنزجة، وتخلص منها بشكل منفصل عن المنتج. يمكنك الحصول على المزيد من المعلومات من التاجر الذي تتعامل معه أو من الشركة المسؤولة عن التخلص من النفايات	
2. البطاريات وفقًا للائحة البطاريات، فإن المستخدمين النهائيين ملزمون قانونًا بإعادة البطاريات المستعملة. يمكنك إعادة بطارياتك المستعملة مجانًا إلى مستودعات التجميع في البلدية التي تسكن فيها، أو في أي مكان يتم فيه بيع البطاريات. يحظر تمامًا التخلص منها عن طريق القمامة المنزلية.	

بيان المطابقة

تقر الشركة الموقعة أدناه BV UBBINK GARDEN على مسؤوليتها الخاصة بأن الجهاز SolarMax 2500 Accu يفي بمتطلبات توجيهات المجموعة الأوروبية 2014/30/EU (التوافق الكهرومغناطيسي). تم تطبيق المواصفات المتوافقة التالية:

EN 61000-6-3:2007+A1:2011

EN 61000-3-2:2014

EN 61000-3-3:2013

EN 61000-6-1:2007

(F) ***Outside Living Industries
France SARL***

17, Rue de la Baignerie

F - 59000 Lille

Tel. adv.: 0033 – (0)3-20 17 93 93

Fax adv.: 0033 – (0)3-20 17 93 94

E-Mail: adv@outsideliving.com

(NL) ***Outside Living Industries
Nederland B.V.***

Postbus 15

NL – 1800 AA Alkmaar

Berenkoog 87

NL - 1822 BN Alkmaar

Tel. verkoop: 0031 – (0)72-5 671 661

Tel.: 0031 – (0)72- 5 671 671

Fax: 0031 – (0)72 5 671 673

E-Mail: verkoop@outsideliving.com

(D) / (A) ***Outside Living Industries
Deutschland GmbH***

Liebauweg 32

D – 46395 Bocholt

Tel.: 0049 – (0)28 71 -293 51 -0

Fax: 0049 – (0)28 71 -293 51 -29

E-Mail: info@outsideliving.com

(B) / (L) ***Outside Living Industries
BeLux BVNR***

Wondelgemkaai 10

B – 9000 Gent

Tel.: +32-(0)9-254 45 45

Fax.: +32-(0)9- 254 45 40

E-Mail: uvt@outsideliving.com

