

fantastic®

Floating Speaker

Nepto



GB	User Manual	1
D	Bedienungsanleitung	5
E	Manual del usuario	9
I	Manuale di istruzioni	13

User Manual

Thank you for choosing this product. The Nepto floatable speaker plays music transmitted wirelessly from an audio source. With IP67 rating, the speaker is dustproof and protected from temporary submersion to a maximum depth of 1 meter of water for a maximum of 30 minutes in clear water.

Package Contents

- Bluetooth® Speaker Nepto
- Micro-USB charging cable
- User Manual

Overview:

1. Micro USB connector
2. Micro USB cover
3. Speaker
4. Status LED
5. Microphone
6. On/Off button
7. Music start-stop
8. Next title / Vol+ key
9. Previous title / Vol- key button

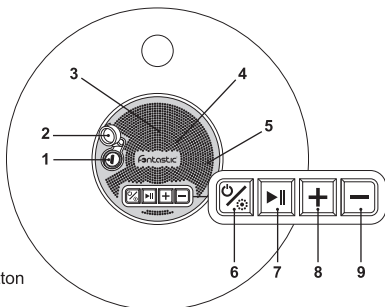

Getting started

Charging the battery

Nepto is equipped with an internal rechargeable lithium-Ion battery. Open the cover of the Micro USB port (2). Connect the Micro USB cable with the micro USB charging port (1) of the Nepto. The cable can be connected to a computer or a standard USB power adapter. The red LED of Nepto lights up while charging. The red LED turns off when fully charged. The cable can be disconnected. Close the cover of the Micro USB port.

Switching On /Off

Switch on: Press the On/Off key (6) once. The device switches on, the status LED lights up and an acoustic signal sounds.

Switch off: Press and hold the On/Off key (6). An acoustic signal sounds, the status LED goes off and the device switches off.

Note: Nepto has a voice announcement, the announcements are in English and German language.

LED lighting

Nepto is equipped with LED illumination, which starts to glow with slow color change after switching on. Press the On/Off key (6) twice to increase the speed of the color change. Individual colors can be adjusted by pressing the key further.

Pairing

Nepto must be paired with a Bluetooth® device before use.

This is a two part process; one part is carried out on the Speaker and the other is carried out on the other Bluetooth® device.

Note: Please note that different mobile phones may require different pairing methods.

1. Switch on the speaker by pressing the On/Off button (6). It is automatically in pairing mode.
2. Use your mobile phone, computer or another Bluetooth® transmitter in order to search for Bluetooth® audio devices.
3. The Bluetooth® device should indicate that it has found „Nepto“.
4. Confirm pairing with **Nepto**. Enter „0000“ if you are asked for a pairing code.

Note: If the connection is lost or the transmitter is disconnected for a short time, turn the speaker off and on again.

After switching off and on again, both devices connect automatically.

TWS Function

The TWS function allows you to connect two Nepto speakers together to output music through two speakers. To connect two Nepto speakers, press and hold the Start/Stop button (7) on both powered devices to enter TWS mode. The two loudspeakers are automatically connected to each other. Then pair one of the two speakers with the audio source. After a successful connection, the audio data is output via both speakers.

Attention: When first TWS pairing the loudspeakers, the Bluetooth® function of your smartphone must be switched off while the TWS connection is being set up. Activate the Bluetooth® function after both speakers are connected via TWS. To pair the speakers and the smartphone, follow the steps described in the „Pairing“ section.

Music playback

Music playback via Bluetooth®

Start music playback on the Bluetooth® source which is paired with the Nepto. The music is transferred to the Nepto. Stop the music playback on the Bluetooth® source to interrupt the streaming.

Note: The device must support A2DP and AVRCP profile to play and control music over Nepto.

Music control

To play or stop music playback, briefly press the Start/Stop button (7).

To skip to the next track, press the volume + button (8).

To skip to the previous track, press the volume - button (9).

Adjusting the Volume

Press and hold the volume + button (8) to increase the volume.
Press and hold the volume - button (9) to decrease the volume.

Hands-free features

With its built-in microphone, Nepto is perfectly for use as a hands-free phone.

**Note: High volume can cause acoustic feedback from the microphone.
This leads to echo on the caller side, but not on the speaker phone side.**

Answer / Ending

To accept an incoming call, briefly press the Start/Stop key (7) once and speak in the direction of the microphone.

To end an ongoing call, briefly press the Start/Stop key (7) .

Technical Data

- Model: BS-300
- BT Version: 5.0
- Speaker: 3W / 4 Ohm
- LED Colour Changing Light
- TWS capable
- Battery: 3.7V / 1200 mAh Li-Ion
- Micro USB Charging port
- Operatrion time: Up to 5 hrs.
- Protection Class: IP67
- Dimensions: 240 x 240 x 65 mm
- Weight: Approx. 570g

No liability is accepted for any damage caused by incorrect operation.

In case you need technical support, please contact our support-team by e-mail under service@fontastic.eu.

Registration and Safety

Certification/General Information

 We hereby declare, that this device carries the CE mark in accordance with the regulations and standards. It conforms with the fundamental requirements of the RED 2014/53/EC, EMC directive 2014/30/EC as well as the Low Voltage Directive 2014/35/EC. The full text of the EU declaration of conformity is available at the following internet address: www.d-parts.de/Konfo

Note on environmental protection:



After the implementation of the European Directive 2012/19/EC in the national legal system, the following applies: Electrical and electronic devices may not be disposed of with domestic waste. Consumers are obliged by law to return electrical and electronic devices at the end of their service lives to the public collecting points set up for this purpose or point of sale. Details of this are defined by the national law of the respective country. This symbol on the product, the instruction manual or the package indicates that a product is subject to these regulations. By recycling, re-using the materials or other forms of utilising old devices, you are making an important contribution to protecting our environment.

BEDIENUNGSANLEITUNG

Vielen Dank dass Sie sich für dieses Produkt entschieden haben. Der schwimmfähige Lautsprecher Nepto gibt Musik wieder, die drahtlos von einer Audioquelle übertragen wird. Durch die Schutzklasse IP67 ist der Speaker staubdicht und vor zeitweiligem Untertauchen bis maximal 1 Meter Wassertiefe für maximal 30 Minuten in klarem Wasser geschützt.

Verpackungsinhalt:

- Lautsprecher Nepto
- Miro USB Kabel
- Bedienungsanleitung

Übersicht:

1. Micro USB Anschluss
2. Micro USB Abdeckung
3. Lautsprecher
4. Status LED
5. Mikrofon
6. Ein/Aus-Taste
7. Start/Stopp-Taste
8. Nächster Titel / Vol+ Taste
9. Vorheriger Titel / Vol- Taste

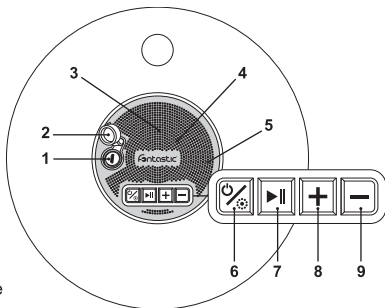

Batterie aufladen

Nepto ist mit einem internen, wieder aufladbarem Lithium-Ion Akku ausgestattet. Öffnen Sie die Abdeckung des Micro USB Anschlusses (2). Verbinden Sie das Micro-USB Kabel, welches im Lieferumfang enthalten ist, mit dem Micro USB Ladeanschluss (1) des Nepto. Der USB Stecker des Kabels kann mit einem Computer oder Standard USB Netzteil verbunden werden. Die LED des Lautspeakers (4) leuchtet während des Ladevorgangs rot. Bei vollständiger Ladung erlischt die rote LED. Das Kabel kann nun vom Lautsprecher getrennt werden. Schließen Sie die Abdeckung des Micro USB Anschlusses wieder.

Ein-/Ausschalten

Einschalten: Drücken Sie einmal die Ein/Aus-Taste (6). Das Gerät schaltet sich ein, die Status LED leuchtet und ein akustisches Signal ertönt.

Ausschalten: Drücken und halten Sie die Ein/Aus-Taste (6). Ein akustisches Signal ertönt, die Status LED erlischt und das Gerät schaltet sich aus.

Hinweis: Nepto hat eine Sprachansage, die Ansagen sind in englischer und deutscher Sprache.

LED-Beleuchtung

Nepto ist mit einer LED-Beleuchtung ausgestattet, die nach dem Einschalten mit langsamen Farbwechsel zu leuchten beginnt. Drücken Sie zweimal die Ein/Aus-Taste (6) um die Geschwindigkeit des Farbwechsels zu erhöhen. Durch weiteres Drücken der Taste können einzelne Farben eingestellt werden.

Pairing

Der Lautsprecher muss mit einem Bluetooth® Gerät verbunden werden, bevor er eingesetzt werden kann. Dieser Vorgang läuft in zwei Schritten ab: Ein Schritt wird mit dem Lautsprecher, der andere mit dem Bluetooth® Gerät ausgeführt, von welchem die Audiodaten gesendet werden sollen.

Hinweis: Bitte beachten Sie, dass bei unterschiedlichen Mobiltelefonen auch unterschiedliche Pairing-Methoden angewandt werden.

1. Schalten Sie den Lautsprecher ein, indem Sie die Ein/Aus-Taste (6) drücken. Er befindet sich automatisch im Pairing-Modus.
2. Suchen Sie mit Ihrem Bluetooth® Gerät von welchem Audiodaten abgespielt werden sollen nach Bluetooth® Audiogeräten.
3. Das suchende Bluetooth® zeigt an, dass es den Lautsprecher „Nepto“ gefunden hat.
4. Bestätigen Sie das Pairen mit „Nepto“. Geben Sie „0000“ ein, falls Sie nach einem Pairing-Code gefragt werden.

Hinweis: Wenn die Verbindung verloren geht oder der Sender kurzzeitig getrennt wird, schalten Sie den Lautsprecher aus- und wieder ein. Nach dem Aus- und wieder Einschalten verbinden sich beide Gerät automatisch.

TWS Funktion

Mit der TWS-Funktion können Sie zwei Nepto Lautsprecher miteinander verbinden, um die Musik über zwei Lautsprecher auszugeben. Um zwei Nepto Lautsprecher miteinander zu verbinden, drücken und halten Sie auf beiden eingeschalteten Geräten die Start/Stopp-Taste (7), um in den TWS-Modus zu gelangen. Die beiden Lautsprecher werden automatisch miteinander verbunden.

Pairen Sie anschließend einen der beiden Lautsprecher mit der Audioquelle. Nach erfolgreicher Verbindung werden die Audiodaten über beide Lautsprecher ausgegeben.

Achtung: Beim ersten TWS Pairing der Lautsprecher muss die Bluetooth®-Funktion Ihres Smartphones während der Einrichtung der TWS Verbindung ausgeschaltet sein.

Aktivieren Sie die Bluetooth®-Funktion nachdem beide Lautsprecher per TWS miteinander verbunden sind. Gehen Sie zum Verbinden von Lautsprecher und Smartphone wie unter den Punkt „Pairing“ beschrieben vor.

Musikwiedergabe

Musik via Bluetooth® wiedergeben

Starten Sie die Musikwiedergabe auf der mit dem Nepto gepairten Bluetooth®-Quelle. Die Musik wird an das Nepto übertragen und ausgegeben. Stoppen Sie die Musikwiedergabe der Bluetooth® -Quelle um das Musikstreaming zu unterbrechen.

Hinweis: Das Handy muss das A2DP und AVRCP Profil unterstützen um Musik über das Nepto wieder zu geben und zu steuern.

Musiksteuerung

Um Musik abzuspielen oder zu stoppen, drücken Sie kurz die Start/Stopp- Taste (7).

Um zum nächsten Titel zu springen, drücken Sie kurz die Nächster Titel Taste (8).

Um zum vorherigen Titel zu springen, drücken Sie kurz die Vorheriger Titel Taste (9).

Lautstärkeeinstellung

Lautstärke erhöhen: Drücken und halten Sie die Volume+ Taste (8) so lange, bis die gewünschte Lautstärke erreicht ist.

Lautstärke verringern: Drücken und halten Sie die Volume- Taste (9) so lange, bis die gewünschte Lautstärke erreicht ist.

Freisprechfunktion

Durch das eingebaute Mikrofon ist der Lautsprecher dazu geeignet als Freisprecher für Telefonate genutzt zu werden.

Anruf annehmen/beenden

Um einen eingehenden Anruf anzunehmen drücken Sie einmal kurz die Start/ Stopp-Taste (7) und sprechen Sie in Richtung des Mikrofons.

Um ein laufendes Gespräch zu beenden drücken Sie kurz die Start/Stopp-Taste (7) .

Hinweis: Bei hoher Lautstärke kann es zu Rückkopplungen mit dem Mikrofon kommen. Dies führt zu Echo auf der Telefonseite, nicht auf der Freisprecherseite.

Technische Daten

- Modell: BS-300
- BT-Version: 5.0
- Lautsprecher: 3W / 4 Ohm
- LED-Farbwechselslicht
- TWS-fähig
- Akku: 3,7V / 1200 mAh Li-Ion
- Betriebszeit: Bis zu 5 Std.
- Schutzklasse: IP67
- Abmessungen: 240 x 240 x 65 mm
- Gewicht: Ca. 570 g

Bei falscher Bedienung wird keine Haftung für eventuelle Schäden übernommen.

Falls Sie Technischen Support benötigen, kontaktieren Sie bitte unser Support-Team per E-Mail unter der Adresse service@fontastic.eu.

CE Hiermit erklären wir, dass dieses Gerät die CE Kennzeichnung gemäß den Bestimmungen und Vorgaben trägt. Es entspricht somit den grundlegenden Anforderungen der RED 2014/53/EG, EMV-Richtlinie 2014/30/EG sowie der Niederspannungsrichtlinie 2014/35/EG. Der vollständige Text der EU-Konformitätserklärung ist unter der folgenden Internetadresse verfügbar: www.d-parts.de/Konfo

Hinweis zum Umweltschutz:



Ab dem Zeitpunkt der Umsetzung der europäischen Richtlinie 2012/19 EU in nationales Recht gilt folgendes: Elektrische und elektronische Geräte dürfen nicht mit dem Hausmüll entsorgt werden.

Der Verbraucher ist gesetzlich verpflichtet, elektrische und elektronische Geräte am Ende ihrer Lebensdauer an den dafür eingerichteten, öffentlichen Sammelstellen oder an die Verkaufsstelle zurückzugeben. Einzelheiten dazu regelt das jeweilige Landesrecht. Das Symbol auf dem Produkt, der Gebrauchsanleitung oder der Verpackung weist auf diese Bestimmungen hin. Mit der Wiederverwertung, der stofflichen Verwertung oder anderer Formen der Verwertung von Altgeräten leisten Sie einen wichtigen Beitrag zum Schutz unserer Umwelt. In Deutschland gelten oben genannte Entsorgungsregeln, laut Batterieverordnung, für Batterien und Akkus entsprechend.

Manual de instrucciones

Gracias por elegir este producto. El altavoz emergente Nepto reproduce música emitida de forma inalámbrica de cualquier fuente de sonido. Con una valoración IP67, el altavoz es a prueba de suciedad y ofrece protección temporal hasta una profundidad máxima de 1 metro hasta 30 minutos en agua limpia.

Contenidos del paquete

- Altavoz Bluetooth® Nepto
- Cable de carga micro USB
- Manual de instrucciones

Resumen:

1. Puerto de carga micro USB
2. Tapa del micro USB
3. Altavoz
4. LED de estado
5. Micrófono
6. Botón de encendido/apagado
7. Iniciar/detener música
8. Siguiente título/Vol+ tecla
9. Anterior título/Vol- tecla

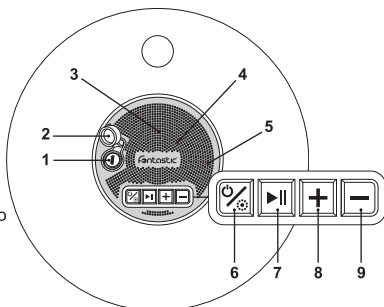

Primeros pasos

Carga de la batería

Nepto cuenta con una batería interna recargable de iones de litio. Abra la tapa del puerto Micro USB (2). Conecte el cable Micro USB en el puerto de carga micro USB (1) de Nepto. El cable se puede conectar a un ordenador o un adaptador de corriente USB estándar. El LED rojo de Nepto se enciende durante la carga. El LED rojo se apaga cuando está cargado por completo. El cable se puede desconectar. Cierre la tapa del puerto Micro USB.

Encendido y apagado

Encendido: Pulse una vez la tecla de encendido/apagado (6). El aparato se enciende, el LED de estado se ilumina y suena una señal acústica.

Apagado: Mantenga pulsada la tecla de encendido/apagado (6). Suena una señal acústica, el LED de estado se apaga y el aparato se desconecta.

Nota: Nepto tiene un anuncio de voz, los anuncios son en inglés y alemán.

Luz LED

Nepto está equipado de luces LED que empiezan a funcionar con un lento cambio de color después de su encendido. Presiona el botón de encendido/apagado (6) dos veces para aumentar la velocidad del cambio de color.

Se pueden ajustar colores individuales presionando más el botón.

Emparejamiento

Nepto debe emparejarse con un dispositivo Bluetooth® antes de su uso. Se trata de un proceso de dos partes: una parte se realiza en el altavoz y la otra en el otro dispositivo Bluetooth®.

Nota: tenga en cuenta que cada teléfono móvil puede tener diferentes modos de emparejamiento.

1. Enciende el altavoz pulsando el botón de encendido/apagado (6). Se encuentra automáticamente en modo de emparejamiento.
2. Utilice su teléfono móvil, ordenador u otro transmisor Bluetooth® para buscar dispositivos de audio Bluetooth®.
3. El dispositivo Bluetooth® debe indicar que ha encontrado «Nepto».
4. Confirme el emparejamiento con **Nepto**. Introduzca «00000» si se le solicita un código de emparejamiento.

Nota: Si se pierde la conexión o se desconecta el transmisor durante un breve periodo de tiempo, apague el altavoz y vuelva a encenderlo. Tras apagarlo y volverlo a encender, ambos dispositivos se conectan automáticamente.

Función TWS

La función TWS permite conectar dos altavoces Nepto para que suene música por dos altavoces. Para conectar dos altavoces Nepto, presiona y mantén presionado el botón de inicio/interrupción (7) en los dos aparatos encendidos para acceder al modo TWS. De esta manera se conectarán automáticamente entre sí. Después, vincula uno de los altavoces con la fuente de sonido. Una vez se haya logrado establecer la conexión, el sonido se podrá oír a través de dos altavoces.

Atención: Al emparejar los altavoces por primera vez con TWS, la función Bluetooth® de su smartphone debe estar desactivada mientras se establece la conexión TWS. Active la función Bluetooth® una vez que ambos altavoces estén conectados a través de TWS. Para emparejar los altavoces y el teléfono inteligente, siga los pasos descritos en la sección «Emparejamiento».

Reproducción de música

Reproducción de música a través de Bluetooth®

Inicie la reproducción de música en la fuente Bluetooth® que está emparejada con Nepto. La música se trasfiere a Nepto. Detenga la reproducción de música en la fuente Bluetooth® para interrumpir la transmisión.

Nota: el dispositivo debe ser compatible con los perfiles A2DP y AVRCP para reproducir y controlar música a través de Nepto.

Control de la música

Para reproducir o detener la reproducción de música, pulse brevemente el botón de Iniciar/detener (7).

Pulse el botón Volumen + para saltar a la siguiente pista (8)

Para saltar a la pista anterior, pulse el botón Volumen - (9).

Ajuste de volumen

Para aumentar el volumen, mantenga pulsado el botón de volumen + (8) hasta lograr el volumen deseado.

Para reducir el volumen, mantenga pulsado el botón de volumen - (9) hasta lograr el volumen deseado.

Función de manos libres

Con su micrófono incorporado, Nepto es perfecto para utilizarlo como teléfono manos libres.

Nota: Un volumen elevado puede provocar una retroalimentación acústica del micrófono. Esto provoca eco en el lado de la persona que llama, pero no en el lado del teléfono con altavoz.

Responder/finalizar/rechazar llamadas

Para aceptar una llamada entrante, pulse brevemente la tecla de inicio/parada (7) una vez y hable en dirección al micrófono.

Para finalizar una llamada en curso, pulse brevemente la tecla de inicio/parada (7).

Datos técnicos

- Modelo: BS-300
- Versión BT: 5.0
- Altavoz: 3W / 4 Ohm
- Luz LED que cambia de color
- Compatible con TWS
- Batería: 3.7V / 1200 mAh Li-Ion
- Puerto de carga micro USB
- Tiempo de funcionamiento: Hasta 5 horas
- Clase de protección: IP67
- Dimensiones: 240 x 240 x 65 mm
- Peso: Aproximadamente 570 g

La empresa no se hace responsable de ningún daño debido a una operación incorrecta.

Si necesita asistencia técnica, comuníquese con nuestro equipo de asistencia enviando un correo electrónico a service@fontastic.eu.

CE Por la presente declaramos que este dispositivo lleva la marca CE de acuerdo a las normativas y estándares de calidad. Cumple los requisitos fundamentales de la RED – (2014/53/EU). El texto completo de la Declaración de Conformidad de la EU puede consultarse en la siguiente dirección de Internet: www.d-parts.de/Konfo

Nota sobre la protección medioambiental:



Tras la implementación de la Directiva europea 2012/19/EU en el sistema legal nacional, se aplica lo siguiente: los dispositivos eléctricos y electrónicos no se pueden eliminar junto con los residuos domésticos. Los consumidores están obligados por ley a devolver los dispositivos eléctricos y electrónicos que hayan finalizado sus vidas útiles a los puntos de recogida pública establecidos para este propósito o en su punto de venta. Los detalles de estas directrices se definen en las leyes nacionales de los respectivos países.

Este símbolo en el producto, el manual de instrucciones o el paquete indican que el producto se encuentra sujeto a estas regulaciones. Al reciclar, reutilizar los materiales u otras formas de usar los dispositivos viejos, usted realiza una importante contribución para proteger nuestro medio ambiente.

Manuale d'istruzioni

Grazie per aver scelto questo prodotto. L'altoparlante galleggiante Nepto riproduce la musica trasmessa in modalità wireless da una sorgente audio. Con la classificazione IP67, l'altoparlante è resistente alla polvere e protetto dall'immersione temporanea fino a una profondità massima di 1 metro d'acqua per un massimo di 30 minuti in acque limpide.

Contenuto della confezione

- Altoparlante Bluetooth® Nepto
- Cavo caricabatteria Micro-USB
- Manuale d'istruzioni

Panoramica

1. Porta di caricamento Micro-USB
2. Copertura micro USB
3. Altoparlante
4. Indicatore di stato a LED
5. Microfono
6. Tasto accensione/spegnimento
7. Tasto avvio/arresto
8. Brano successivo/Tasto Vol+
9. Brano precedente/Tasto Vol-

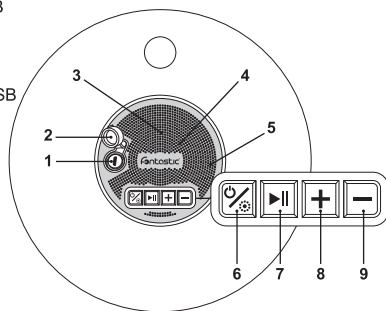

Guida introduttiva

Caricare la batteria

L'altoparlante Nepto è dotato di una batteria interna ricaricabile agli ioni di litio. Aprire il coperchio della porta Micro USB (2). Connettere il cavo Micro-USB alla porta di caricamento corrispondente (1) sul dispositivo Nepto. Il cavo può essere connesso a un computer oppure a un adattatore USB standard. L'indicatore a LED rosso di Nepto si accenderà durante la fase di carica. Una volta completata la carica, l'indicatore a LED rosso si spegnerà e il cavo potrà essere disconnesso. Chiudere il coperchio della porta Micro USB.

Accensione/Spegnimento

Accensione: Premere una volta il tasto accensione/spegnimento (6). Il dispositivo si accende, il LED di stato si accende e viene emesso un segnale acustico.

Spegnimento: Tenere premuto il tasto accensione/spegnimento (6). Viene emesso un segnale acustico, il LED di stato si spegne e il dispositivo si spegne.

Nota: Nepto ha un annuncio vocale, gli annunci sono in inglese e in lingua tedesca.

Illuminazione LED

Nepto è dotato di illuminazione a LED, che inizia a brillare con un lento cambio di colore dopo l'accensione. Premere due volte il tasto accensione/spegnimento (6) per aumentare la velocità del cambio di colore. I singoli colori possono essere regolati premendo ulteriormente il tasto.

Associazione

Prima dell'utilizzo, l'altoparlante Nepto deve essere associato a un dispositivo Bluetooth®.

Questa procedura si compone di due fasi: la prima fase va completata sull'altoparlante, mentre l'altra sul dispositivo Bluetooth® prescelto.

Nota bene: diversi telefoni cellulari possono richiedere differenti metodi di associazione.

1. Accendere l'altoparlante premendo il tasto accensione/spegnimento (6). È automaticamente in modalità di associazione.
2. Utilizzare telefono cellulare, computer o altro trasmettitore Bluetooth® desiderato, in modo tale da cercare i dispositivi audio Bluetooth®.
3. Il dispositivo Bluetooth® dovrebbe indicare che ha rilevato "Nepto".
4. Confermare l'associazione all'altoparlante Nepto. Qualora venga richiesto, inserire il codice di associazione "0000".

Nota bene: Se la connessione viene persa o il trasmettitore viene scollegato per un breve periodo, spegnere e riaccendere l'altoparlante. Dopo lo spegnimento e la riaccensione, entrambi i dispositivi si connettono automaticamente.

Funzione TWS

La funzione TWS consente di collegare due altoparlanti Nepto insieme per riprodurre musica attraverso due altoparlanti. Per collegare due altoparlanti Nepto, premere e tenere premuto il pulsante avvio/arresto (7) su entrambi i dispositivi alimentati per accedere alla modalità TWS. I due altoparlanti verranno automaticamente collegati tra di loro. Quindi, accoppia uno dei due altoparlanti con la sorgente audio. All'avvenuta connessione, l'audio verrà emesso da entrambi gli altoparlanti.

Attenzione: Quando TWS abbina per la prima volta gli altoparlanti, la funzione Bluetooth® del tuo smartphone deve essere disattivata mentre viene impostata la connessione TWS. Attivare la funzione Bluetooth® dopo che entrambi gli altoparlanti risulteranno connessi tramite TWS. Per associare gli altoparlanti e lo smartphone, seguire i passaggi indicati nella sezione "Associazione".

Riproduzione della musica

Riproduzione della musica tramite Bluetooth®

Avviare la riproduzione della musica dalla fonte Bluetooth® associata all'altoparlante Nepto, dove verrà poi trasferita. Per interrompere la trasmissione, arrestare la riproduzione della musica dalla fonte Bluetooth®.

Nota bene: per riprodurre e controllare la musica dall'altoparlante Nepto, il dispositivo deve supportare il profilo A2DP/AVRCP.

Controllo della musica

Per avviare o interrompere la riproduzione della musica, premere brevemente il pulsante Avvio/Interruzione musica (7).

Per passare al brano successivo, premere il pulsante Volume + (8).

Per tornare al brano precedente, premere il pulsante Volume - (9).

Impostazioni del volume

Per aumentare il volume, tenere premuto il pulsante Volume + (8) fino al raggiungimento del volume desiderato.

Per diminuire il volume, tenere premuto il pulsante Volume - (9) fino al raggiungimento del volume desiderato.

Funzioni Hands-free

Grazie al loro suo microfono incorporato e alla funzione di riduzione del brusio smart, le altoparlanti si adattano perfettamente alle chiamate telefoniche.

Nota bene: una riproduzione ad alto volume può causare un feedback acustico dal microfono. Questo porterà a creare un'eco dal lato del chiamante, ma non dal lato del telefono dell'altoparlante.

Accettare/terminare le chiamate

Per accettare una chiamata in arrivo, premere brevemente il pulsante avvio/arresto (7).

Per terminare una chiamata in corso, premere brevemente il pulsante avvio/arresto (7).

Dati tecnici

- Modello: BS-300
- Versione BT: 5.0
- Altoparlante: 3W / 4 Ohm
- Luce LED che cambia colore
- Capacità TWS
- Batteria: Li-Ion da 3,7 V / 1200 mAh
- Porta di ricarica micro USB
- Tempo di operatività: fino a 5 ore.
- Classe di protezione: IP67
- Dimensioni: 240 x 240 x 65 mm
- Peso: ca. 570 g

L'azienda non è responsabile per eventuali danni dovuti a utilizzi impropri. Se hai bisogno di supporto tecnico, contatta il nostro team di assistenza via e-mail all'indirizzo service@fontastic.eu.



Con la presente dichiariamo che il dispositivo porta il marchio CE in conformità con le regole e gli standard.

È conforme ai requisiti fondamentali del RED- (2014/53/EU).

Il testo completo della dichiarazione di conformità EU è disponibile al seguente indirizzo internet: www.d-parts.de/Konfo

Informazioni per protezione ambientale:



Dopo l'implementazione della Direttiva Europea 2012/19/EU nel sistema legale nazionale, si applica quanto segue:

i dispositivi elettrici ed elettronici non possono essere smaltiti

insieme ai rifiuti domestici. Una volta che non siano più

funzionanti, gli utenti sono obbligati dalla legge a portare i dispositivi elettrici ed elettronici ai punti pubblici di raccolta istituiti per tale

proposito o dal rivenditore. I dettagli a riguardo sono definiti dalla legge nazionale del rispettivo paese. Questo simbolo sul prodotto, sul manuale d'istruzioni o

sull'imballaggio, indica che un prodotto è soggetto a queste regole. Riciclando, riutilizzando i materiali o

attraverso altre forme di utilizzo di vecchi dispositivi, contribuisce in maniera importante alla protezione del nostro ambiente.



For your notes



For your notes

The Bluetooth word mark and logos are owned by the Bluetooth SIG, Inc.
and any use of such marks is under license.

Improvement and changes of the technical specifications and other data's could
be made without prior notice.

Registered trademarks are the property of their respective owners.

Fontastic, by D-Parts Mobilphon & Zubehör GmbH
Birkenweiher Str. 16 • 63505 Langenselbold, Germany

V1 02_21