

CINEMA SB400

powered soundbar speaker



BEKNOPTE HANDLEIDING

HARTELIJK DANK DAT U VOOR DIT PRODUCT VAN JBL® HEBT GEKOZEN

De JBL Cinema SB400 geluidsbalk is een compleet en geïntegreerd luidsprekersysteem met eigen voeding dat een buitengewoon realistische bioscoopervaring biedt in uw eigen woonkamer. De geluidsbalk met eigen voeding kan aan de wand of op een plank worden geïnstalleerd en bevat alle kabels die u nodig hebt voor aansluiting op uw tv en kabel-/satellietuner of disc-speler. De draadloze subwoofer levert alle drama en impact voor uw entertainment en kan op elke gewenste locatie worden geplaatst zonder dat aansluiting op de geluidsbalk is vereist.

Wij vertrouwen erop dat dit JBL-systeem u alle plezier biedt dat u ervan verwacht en dat u bij de aanschaf van extra audioapparatuur voor thuis, in de auto of op kantoor opnieuw voor JBL-producten zult kiezen.

Deze beknopte handleiding bevat alle informatie die u nodig hebt om uw nieuwe luidsprekersysteem aan te sluiten en in te stellen. Ga voor meer gedetailleerde informatie naar onze website: www.jbl.com.

MEEGELEVERDE ITEMS

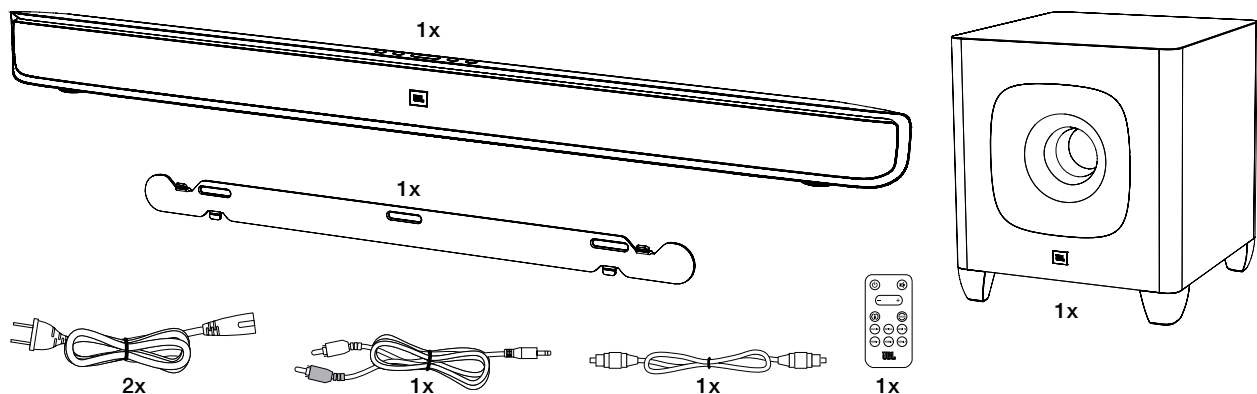

BEDIENINGSELEMENTEN EN AANSLUITINGEN OP ACHTERPANEEL VAN GELUIDSBALK

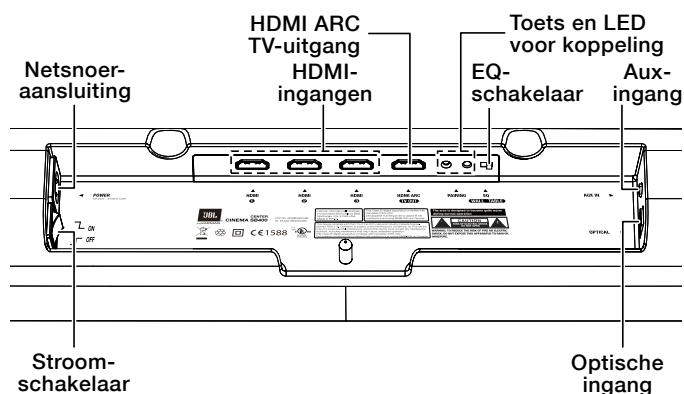

Aan/uit-schakelaar: Zet deze schakelaar op "On" om de geluidsbalk in te schakelen. Bij normaal gebruik blijft deze schakelaar op "On" staan. Zie *De geluidsbalk in- en uitschakelen*, op pagina 5, voor meer informatie.

Netsnoeraansluiting: Sluit hier het meegeleverde netsnoer aan. Zie *Stroomsnoeraansluitingen*, op pagina 5, voor meer informatie.

HDMI®-ingangen: HDMI-verbindingen verzenden digitale audio- en videosignalen tussen apparaten. Als u bronapparaten hebt met HDMI-aansluitingen, kunt u die aansluitingen gebruiken om de best mogelijke audio- en videokwaliteit te verkrijgen.

HDMI ARC TV-uitgang: Als uw tv over een HDMI-ingang beschikt, gebruikt u een HDMI-kabel (niet meegeleverd) om deze aan te sluiten op de HDMI ARC TV-uitgang van de geluidsbalk. De geluidsbalk geeft video van bronapparaten die zijn verbonden met de HDMI-ingangen, samen met de eigen scherm informatie door aan de tv. Als uw tv is uitgerust met de HDMI ARC-functie (Audio Return Channel - audioretourkanaal), kunt u het geluid invoeren in de geluidsbalk via de HDMI ARC TV-uitgang en zijn geen extra audioverbindingen met de geluidsbalk vereist. Het ARC-signaal is actief als de HDMI-tv is geselecteerd als bron.

Toets en LED voor koppeling: Druk op de koppelingstoets om de draadloze koppeling tussen de geluidsbalk en de draadloze subwoofer te starten. Zie *De eenheden koppelen voor draadloos gebruik*, op pagina 6, voor meer informatie.

EQ-schakelaar: Gebruik deze schakelaar om de bas van de geluidsbalk aan te passen voor wand- of tafelmontage. Als u de geluidsbalk aan een wand monteert met de meegeleverde beugel voor wandmontage, stelt u de EQ-schakelaar in op de stand "Wall" voor de meest natuurlijke basweergave. Als u de geluidsbalk op een tafel plaatst, stelt u de EQ-schakelaar in op de stand "Table" voor de meest natuurlijke basweergave.

Aux-ingang: Gebruik de meegeleverde stereo 3,5 mm naar stereo RCA-audiokabel om de stereo analoge uitgangen van uw tv, disc-speler of kabel-/satellietuner hier aan te sluiten.

Optische ingang: Als uw tv, disc-speler of kabel-/satellietuner over een optische digitale ingang beschikt, gebruikt u de meegeleverde optische kabel om dit apparaat hier aan te sluiten.

BELANGRIJK: Sluit de stekker van het netsnoer pas op een stopcontact aan nadat u alle overige aansluitingen tot stand hebt gebracht en gecontroleerd.

Als u de geluidsbalk gedurende langere tijd niet zult gebruiken, bijvoorbeeld als u op vakantie gaat, stelt u de aan/uit-toets in op "0" (Off).

BEDIENINGSELEMENTEN OP BOVENPANEEL EN AFSTANDSBEDIENING VAN GELUIDSBALK

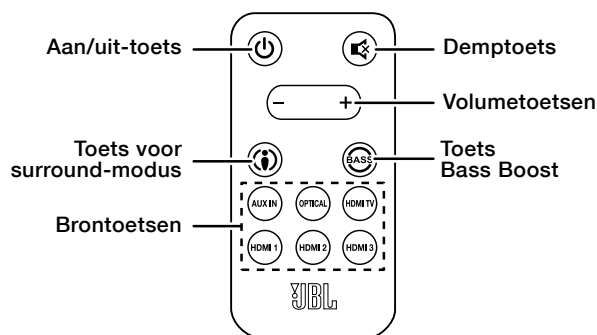
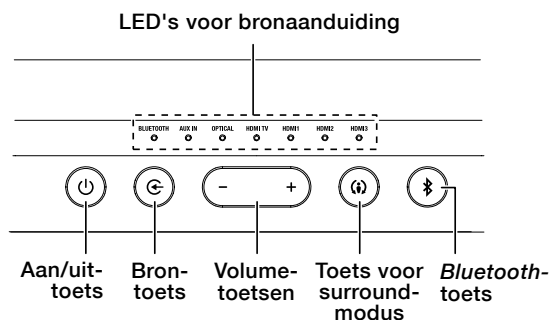

Aan/uit-toets: U kunt het systeem inschakelen als deze op stand-by staat door op de aan/uit-toets op de geluidsbalk of de afstandsbediening te drukken. (De indicatie van de aan/uit-toets wordt wit.) U kunt het systeem op stand-by zetten door op een van beide aan/uit-toetsen te drukken terwijl het systeem is ingeschakeld. (De indicatie van de aan/uit-toets wordt geel.) De subwoofer blijft ongeveer één minuut lang aan nadat de geluidsbalk op stand-by is gegaan. Als u niet op de aan/uit-toets drukt, worden de geluidsbalk en subwoofer automatisch op stand-by gezet ongeveer 10 minuten nadat het audiosignaal is beëindigd.

OPMERKING: Als u de geluidsbalk in de stand-bymodus plaatst door op de aan/uit-toets te drukken, moet u het apparaat handmatig inschakelen door opnieuw op de aan/uit-toets te drukken. Als de geluidsbalk automatisch op stand-by gaat 10 minuten nadat het audiosignaal is beëindigd, wordt het apparaat automatisch opnieuw ingeschakeld als een audiosignaal wordt ontvangen via een van de ingangen.

Demptoets (alleen afstandsbediening): Druk op de demptoets om het geluid van het systeem uit te schakelen. (De indicaties Volume +/- zijn beide wit verlicht.) Druk, terwijl het geluid van het systeem is gedempt, nogmaals op de demptoets of een van beide volumetoetsen om het geluid weer in te schakelen.

OPMERKING: Als u tegelijkertijd op beide volumetoetsen van de geluidsbalk drukt terwijl het systeem is ingeschakeld, wordt het geluid van het systeem gedempt. Als u een van beide volumetoetsen drukt terwijl het geluid van het systeem is uitgeschakeld, wordt het geluid weer ingeschakeld.

Toets Surround-modus: Met deze toets wordt de instelling HARMAN Display Surround van de geluidsbalk in- en uitgeschakeld. De indicatie van de toets Surround wordt geel als HARMAN Display Surround actief is en wordt wit als HARMAN Display Surround niet actief is (normaal stereogeluid). Zie *De surround-modus wijzigen*, op pagina 7 voor meer informatie.

Volumetoetsen: Druk op de toets "+" om het volume te verhogen; druk op de toets "-" om het volume te verlagen. De toetsen lichten enkele seconden lang wit op nadat zij zijn ingedrukt.

Brontoets: Met deze toets schakelt u afwisselend tussen de bronnen in deze volgorde: *Bluetooth*, *Aux*, *Optical*, *HDMI TV*, *HDMI 1*, *HDMI 2*, *HDMI 3*, enz. De indicatie-LED van de actieve bron gaat branden.

Opmerking: De afstandsbediening heeft een eigen selectietoets voor elke bron behalve *Bluetooth*.

Bluetooth-toets (alleen geluidsbalk): Druk op deze toets om de audiostream van een gekoppeld *Bluetooth*-apparaat af te spelen via de geluidsbalk. (De indicatie-LED van de bron *Bluetooth* licht blauw op als een gekoppeld *Bluetooth*-apparaat de actieve bron vormt.) Druk op de toets en houd deze ingedrukt om de *Bluetooth*-koppelingsmodus te activeren op de geluidsbalk. Zie *Bluetooth-werking*, op pagina 7, voor meer informatie.

Toets Bass Boost (alleen afstandsbediening): Druk op de toets Bass Boost van de afstandsbediening om de prestaties van de lage frequenties te verbeteren. Als u nogmaals op de toets Bass Boost drukt, wordt de normale werking van de geluidsbalk bij lage frequenties hersteld.

SUBWOOFERBEDIENING EN -AANSLUITINGEN

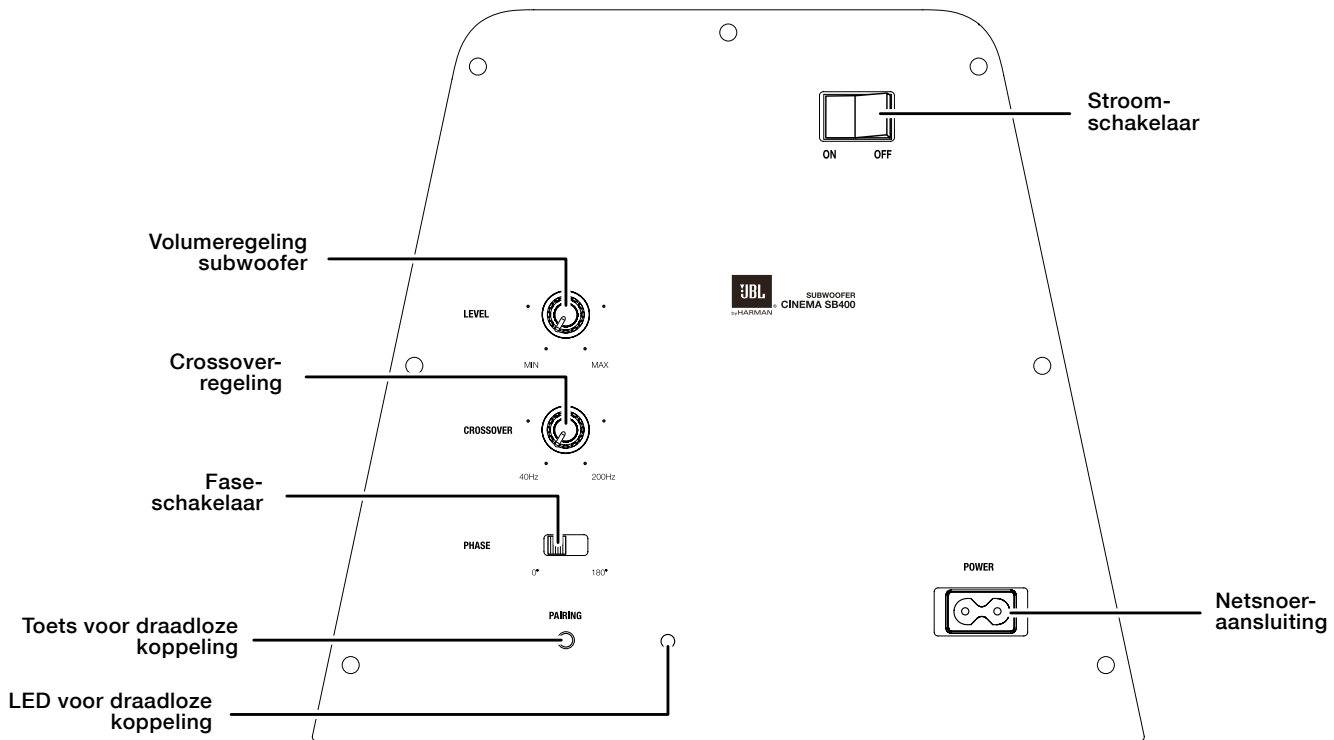

Volumeregeling subwoofer: Gebruik deze regelaar om het volume van de subwoofer af te stemmen op dat van de geluidsbalk. Draai de knop rechtsom om het volume van de subwoofer te verhogen en draai de knop linksom om het volume van de subwoofer te verlagen.

Crossover-regeling: Met deze knop wordt de afsnijdfrequentie van de subwoofer ingesteld op een waarde tussen 40 Hz en 200 Hz. Hoe hoger u de regelaar voor de afsnijdfrequentie instelt, des te hoger de frequentie is waarop de subwoofer werkt en des te meer de bas die van de geluidsbalk "overlapt". Deze aanpassing helpt een vloeiende overgang van de basfrequenties te realiseren tussen de subwoofer en de geluidsbalk voor een reeks van verschillende ruimten en subwooferlocaties. Zie *Crossover-regeling van de subwoofer*, op pagina 8, voor meer informatie.

Faseschakelaar: Deze schakelaar bepaalt of de zuigerachtige werking van de driver van de subwoofer in en uit fase beweegt met de luidsprekers in de geluidsbalk. Als de subwoofer uit fase zou spelen met de luidsprekers van de geluidsbalk, zouden de geluidsgolven uit de subwoofer of geluidsbalk kunnen worden geannuleerd, wat de basweergave en de geluidsimpact zou verminderen. Dit verschijnsel hangt voor een deel af van de relatieve plaatsing van de luidsprekers in de ruimte. Zie *Faseschakelaar van de subwoofer*, op pagina 8, voor meer informatie.

Schakelaar en LED voor draadloze koppeling: Druk op deze schakelaar om de draadloze koppeling tussen de subwoofer en de geluidsbalk te starten. Zie *De eenheden koppelen voor draadloos gebruik*, op pagina 6, voor meer informatie.

- De LED licht blauw op als de subwoofer is ingeschakeld en gekoppeld met de geluidsbalk.
- De LED knippert langzaam blauw als de subwoofer is ingeschakeld en de draadloze koppeling tussen de subwoofer en de geluidsbalk niet actief is.
- De LED knippert snel blauw tijdens het proces van de draadloze koppeling.

Stroomschakelaar: Zet deze schakelaar op "On" om de subwoofer in te schakelen. Bij normaal gebruik blijft deze schakelaar op "On" staan. Zie *De subwoofer in- en uitschakelen*, op pagina 6, voor meer informatie.

Als u de subwoofer gedurende langere tijd niet zult gebruiken, bijvoorbeeld als u op vakantie gaat, stelt u de aan/uit-schakelaar in op "Off".

Netsnoeraansluiting: Sluit hier het meegeleverde netsnoer aan en op een actief stopcontact zonder schakelaar. Zie *Stroomaansluitingen*, op pagina 5, voor meer informatie.

BELANGRIJK: Sluit de stekker van het netsnoer pas op een stopcontact aan nadat u alle overige aansluitingen tot stand hebt gebracht en gecontroleerd.

PLAATSING VAN DE GELUIDSBALK

DE GELUIDSBALK OP EEN TAFEL PLAATSEN

Als uw tv op een tafel wordt geplaatst, kunt u de geluidsbalk installeren op de tafel direct voor de tv-standaard, midden onder het tv-scherm. Als het oppervlak van de tafel vlak is, rust de geluidsbalk op de metalen voetjes.

- Zet de EQ-schakelaar van de geluidsbalk in de stand "Table".
Zie *Bedieningselementen en aansluitingen op achterpaneel van geluidsbalk* op pagina 2.

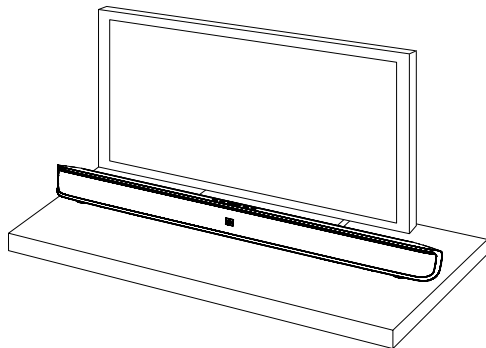

DE GELUIDSBALK AAN DE WAND MONTEREN

Als uw tv aan een wand is bevestigd, kunt u de meegeleverde beugel voor wandmontage gebruiken om de geluidsbalk aan de wand te monteren direct onder het tv-scherm.

1. Bepaal waar u de geluidsbalk aan de wand wilt monteren. Zorg ervoor dat de bovenkant van de geluidsbalk uw zicht op het tv-scherm niet blokkeert na montage aan de wand.
2. Houd de beugel tegen de wand als sjabloon en markeer de locaties van de gaten voor de beugel voor wandmontage van de geluidsbalk in de wand. De drie gaten moeten zich op gelijke afstand van elkaar (18 cm) bevinden en de sleuven van de beugel zijn ontworpen voor schroeven van 4 mm. Zorg ervoor dat de gaten zich op gelijke hoogte bevinden. Zie de onderstaande afbeelding.

Markeer locaties voor beugelgaten
18 cm van elkaar

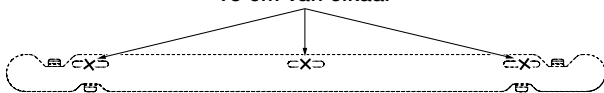

3. Zorg ervoor dat de platte kant van de beugel tegen de wand rust, bevestig de beugel voor wandmontage aan de wand op de gemarkeerde locaties met behulp van bevestigingsmateriaal dat geschikt is voor de constructie en materialen van de wand. Houd er rekening mee dat de geluidsbalk 3,3 kg weegt. Zorg dat u bevestigingsmateriaal gebruikt dat dit gewicht aankan.

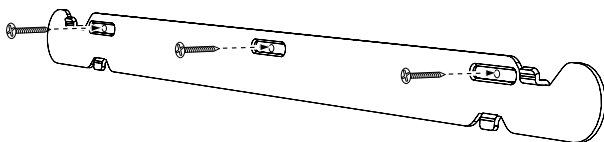

4. Sluit, nadat u het gedeelte *Aansluitingen* op pagina 5 hebt gelezen, alle kabels aan op de geluidsbalk.

BELANGRIJK: Steek de stekker van het netsnoer van de geluidsbalk nu nog NIET in een stopcontact.

- Stel de EQ-schakelaar van de geluidsbalk in op de stand "Wall" en zet de aan/uit-toets van de geluidsbalk op "On". Zie *Bedieningselementen en aansluitingen op achterpaneel van geluidsbalk* op pagina 2.
5. Bevestig de geluidsbalk aan de beugel door de bovenste lipjes van de beugel in de sleuven aan de achterkant van de geluidsbalk te schuiven. De sleuven van de geluidsbalk maken het mogelijk om de hoek van de geluidsbalk aan de wand aan te passen en ervoor te zorgen dat het apparaat recht hangt.

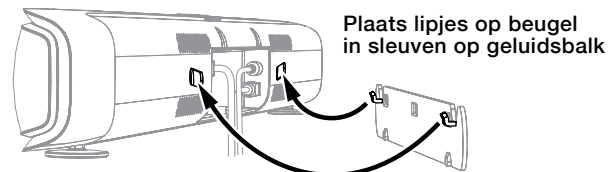

Plaats lipjes op beugel
in sleuven op geluidsbalk

PLAATSING VAN SUBWOOFER

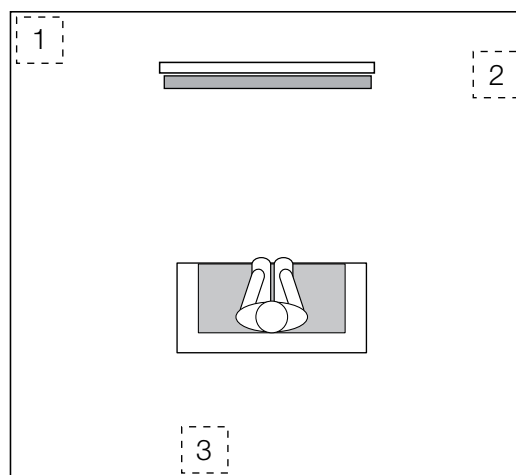

De prestaties van een subwoofer houden rechtstreeks verband met de plaatsing ervan in de ruimte waar wordt geluisterd en de fysieke positie ervan ten opzichte van de andere luidsprekers in het systeem. Terwijl het juist is dat onze oren in het algemeen geen gerichte geluiden horen op de lage frequenties waarop subwoofers werken, zullen bij de installatie van een subwoofer binnen de beperkingen van een ruimte de reflecties, staande golven en absorpties die in de ruimte worden gegenereerd een sterke invloed hebben op de prestaties van elk subwoofersysteem. Daardoor wordt de specifieke plaats van de subwoofer in de ruimte belangrijk voor de hoeveelheid en de kwaliteit van de geproduceerde basgeluiden.

Plaatsing van de subwoofer bij een muur verhoogt bijvoorbeeld de hoeveelheid basgeluid in de ruimte; plaatsing in een hoek (1) maximaliseert over het algemeen de hoeveelheid basgeluid in de ruimte. Plaatsing in een hoek kan echter ook het vernietigende effect van staande golven op de basweergave versterken. Dit effect kan variëren afhankelijk van de luisterpositie - sommige luisterposities kunnen zeer goede resultaten geven terwijl andere soms veel te veel (of te weinig) bas hebben op bepaalde frequenties.

In veel ruimten kan plaatsing van de subwoofer in hetzelfde vlak als de geluidsbalk (2) de beste integratie bieden tussen het geluid van de subwoofer en dat van de geluidsbalk. In sommige ruimten kan de beste prestatie zelfs leiden tot plaatsing van de subwoofer achter de luisterpositie (3).

Wij adviseren u met klem om te experimenteren met de plaatsing voordat u een definitieve plaats voor uw subwoofer kiest. Een manier waarop u kunt bepalen wat de beste plaats voor de subwoofer is, is door deze tijdelijk in de luisterpositie te plaatsen en muziek te spelen met veel bas. Ga naar verschillende plaatsen in de ruimte terwijl het systeem speelt (waarbij u uw oren houdt bij de plek waar de subwoofer zou worden opgesteld) en luister totdat u de plaats vindt met de beste basweergave. Zet de subwoofer op die plaats.

AANSLUITINGEN

AUDIO-/VIDEOAANSLUITINGEN VAN GELUIDSBALK

HDMI ARC TV-uitgang: Als uw tv over een HDMI-ingang beschikt, gebruikt u een HDMI-kabel (niet meegeleverd) om deze aan te sluiten op de HDMI ARC TV-uitgang van de geluidsbalk. De geluidsbalk geeft video van bronapparaten die zijn verbonden met de HDMI-ingangen, samen met de eigen scherm informatie door aan de tv. Als uw tv is uitgerust met de HDMI ARC-functie (Audio Return Channel - audioretourkanaal), kunt u het geluid invoeren in de geluidsbalk via de HDMI ARC TV-uitgang en zijn geen extra audioverbindingen met de geluidsbalk vereist. Het ARC-sigitaal is actief als de HDMI-tv is geselecteerd als bron.

OPMERKING: Het schermmenu (OSD) van de geluidsbalk wordt uitsluitend weergegeven via de HDMI ARC TV-uitgang. Als u gebruik wilt maken van de schermmenu's van de geluidsbalk, moet u de HDMI ARC TV-uitgang van het apparaat aansluiten op uw tv zelfs als u geen HDMI-videobronapparaten aansluit op de HDMI-ingangen 1/2/3 van de geluidsbalk. Zie *Weergave scherm informatie*, op pagina 6, voor meer informatie.

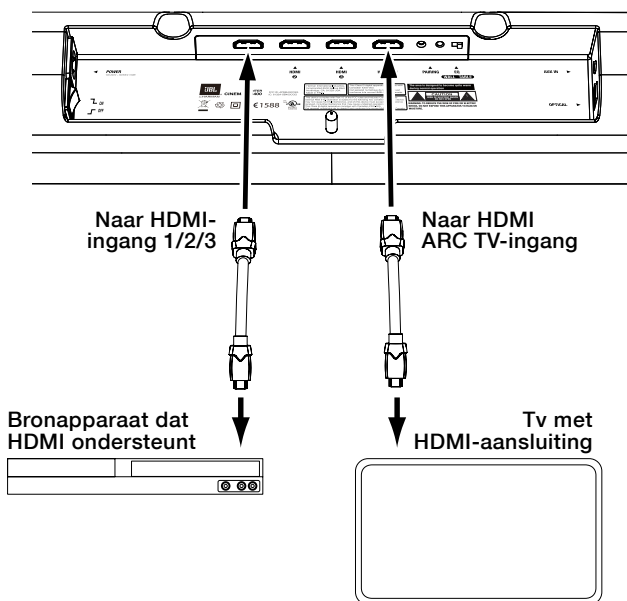

HDMI-ingang 1/2/3: Als een van uw bronapparaten over HDMI-aansluitingen beschikt, verbindt u deze met de HDMI-ingangen 1/2/3 van de geluidsbalk voor de best mogelijke video- en audiokwaliteit. Aangezien de HDMI-kabel zowel digitale video- als digitale audiosignalen biedt, hoeft u geen extra audioaansluitingen tot stand te brengen voor apparaten die u aansluit via HDMI-aansluitingen.

Aux-ingang en optische ingang: Als uw tv en bronapparaten niet over HDMI-aansluitingen beschikken, kunt u de meegeleverde audiokabel en optische kabel gebruiken om uw tv en één bronapparaat te verbinden met resp. de Aux-ingang en de optische ingang van de geluidsbalk.

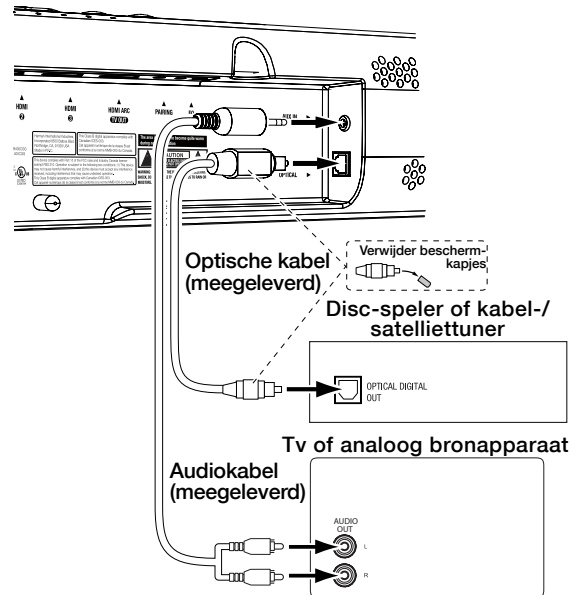

OPMERKING: Als uw bronapparaten HDMI-aansluitingen hebben, kunt u die aansluitingen gebruiken om de best mogelijke audiokwaliteit te verkrijgen.

STROOMAANSLUITINGEN

Nadat u hebt gecontroleerd of alle bronaansluitingen op correcte wijze tot stand zijn gebracht, steekt u de connector van het meegeleverde netsnoeren in de voedingsaansluiting van de geluidsbalk en subwoofer en steekt u de stekkers in werkende stopcontacten *zonder schakelaar*. Steek deze snoeren NIET in het hulpstopcontact waarvan sommige audiocomponenten zijn voorzien.

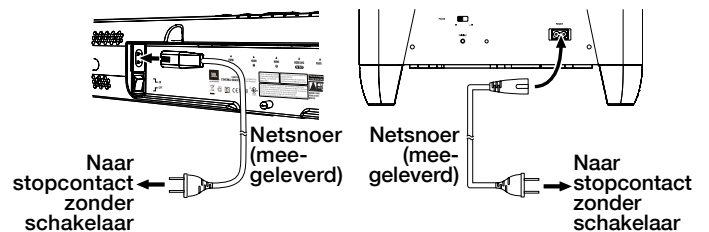

UW GELUIDSBALKSYSTEEM GEBRUIKEN

DE GELUIDSBALK IN- EN UITSCHAKELLEN

Zet de stroomschakelaar van de geluidsbalk in de stand "On". Druk op de aan/uit-toets op de geluidsbalk of de afstandsbediening om de geluidsbalk in te schakelen. U kunt de geluidsbalk op stand-by zetten door op een van beide aan/uit-toetsen te drukken terwijl de geluidsbalk is ingeschakeld.

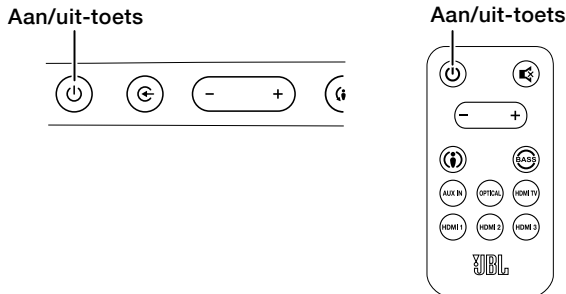

Als u niet op de aan/uit-toets drukt, wordt de geluidsbalk automatisch op stand-by gezet 10 minuten nadat het audiosignaal is beëindigd. **OPMERKING:** Als u de geluidsbalk in de stand-bymodus hebt geplaatst door op de aan/uit-toets te drukken, moet u het apparaat handmatig inschakelen door opnieuw op de aan/uit-toets te drukken. Als de geluidsbalk automatisch op stand-by is gegaan 10 minuten nadat het audiosignaal is beëindigd, wordt het apparaat automatisch opnieuw ingeschakeld als een audiosignaal wordt ontvangen via een van de ingangen.

Als u voor langere tijd van huis gaat of de geluidsbalk gedurende langere tijd niet wilt gebruiken, zet u de aan/uit-toets van de geluidsbalk in de stand "Off".

DE SUBWOOFER AAN- EN UITZETTEN

Zet de Aan/Uit-schakelaar van de subwoofer in de stand "On". Nadat de subwoofer en geluidsbalk zijn gekoppeld (zie *De eenheden koppelen voor draadloos gebruik*, hieronder) wordt de subwoofer ingeschakeld en blijft deze aan gedurende ongeveer één minuut nadat de geluidsbalk op stand-by is gezet of gedurende ongeveer 15 minuten nadat het audiosignaal is beëindigd.

Als u langere tijd niet thuis bent of als u het systeem langere tijd niet gebruikt, zet u dan de Aan/Uit-schakelaar in de positie "Off".

DE EENHEDEN KOPPELEN VOOR DRAADLOOS GEBRUIK

Nadat u de geluidsbalk en subwoofer voor het eerst hebt ingeschakeld, moet u de subwoofer en geluidsbalk "koppelen" zodat beide werken op dezelfde draadloze frequentie. U kunt de apparaten koppelen door de schakelaars voor draadloze koppeling op beide apparaten binnen 30 seconden na elkaar in te drukken. De apparaten communiceren met elkaar en werken op dezelfde frequentie.

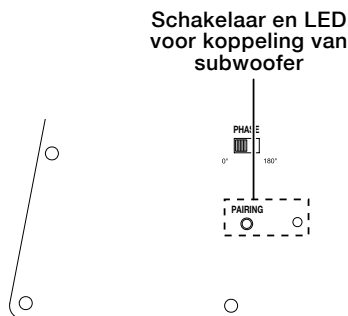

OPMERKING: De maximale draadloze werkafstand tussen de geluidsbalk en de subwoofer bedraagt circa 10 m.

WEERGAVE VAN SCHERMINFORMATIE

De scherminformatie (OSD) van de geluidsbalk wordt weergegeven op het scherm van een tv die is aangesloten op de HDMI ARC TV-uitgang om de bedrijfsstatus te controleren. Het OSD wordt gedurende vijf seconden als overlay weergegeven boven op het videoprogramma van de tv. Als u op een toets op de geluidsbalk of afstandsbediening drukt, verdwijnt het OSD. (Als u een bron met alleen audio (Aux, Optical, Bluetooth) selecteert, wordt de OSD-informatie weergegeven boven op een splashscherm van JBL.)

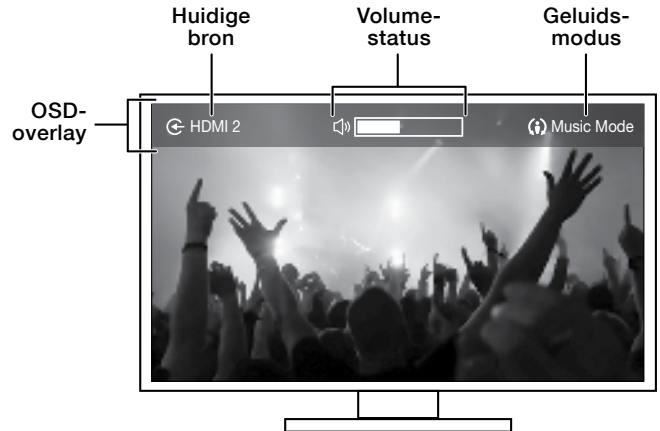

- **Dempen:** Als het audiosignaal is gedempt, wordt op het OSD het volgende pictogram weergegeven:



- **Bluetooth:** Op het OSD worden de volgende pictogrammen weergegeven tijdens de werking van *Bluetooth*:

✂ CONNECTED

✂ NOT CONNECTED

✂ STREAMING

Behalve de statusinformatie worden op het OSD ook berichten weergegeven als de geselecteerde HDMI-verbinding niet kan worden gedetecteerd of als het videosignaal verloren is gegaan.

BLUETOOTH-WERKING

Als u draadloos audio wilt streamen naar de geluidsbalk vanaf een apparaat met *Bluetooth*-ondersteuning doet u het volgende:

1. Controleer of de geluidsbalk zich in de *Bluetooth*-koppelingsmodus bevindt (de LED van de toets *Bluetooth* knippert blauw). Als de LED niet blauw knippert, drukt u op de toets *Bluetooth* en houdt u deze ingedrukt totdat de LED blauw begint te knipperen.

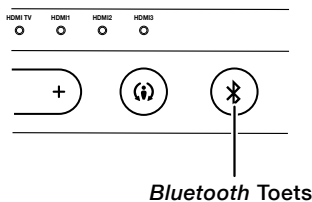

2. Plaats het apparaat in de koppelingsmodus. Gebruik het *Bluetooth*-koppelingsmenu om het te koppelen met de geluidsbalk. (De geluidsbalk wordt weergegeven als "SB400" in het menu van het apparaat.) Als het apparaat om een toegangscode vraagt, gebruikt u 0000.

3. Als de LED van de *Bluetooth*-toets van de geluidsbalk brandt, is deze gekoppeld met het apparaat en kunt u audio streamen via *Bluetooth* van het apparaat naar de geluidsbalk.

Als u naar audio wilt luisteren van het *Bluetooth*-apparaat, drukt u herhaaldelijk op de toets *Source* totdat de indicatie-LED van de *Bluetooth*-bron gaat branden (zie *Overschakelen tussen bronnen*, hieronder).

U kunt het *Bluetooth*-apparaat ontkoppelen door de toets *Bluetooth* van de geluidsbalk ingedrukt te houden totdat de LED begint te knipperen. Als u de geluidsbalk wilt koppelen met een ander apparaat dat *Bluetooth* ondersteunt, herhaalt u stappen 1 – 3 met het nieuwe apparaat.

Opmerkingen over de *Bluetooth*-werking:

- U kunt automatisch van bron veranderen en overschakelen naar het gekoppelde *Bluetooth*-apparaat door op de toets *Bluetooth* van de geluidsbalk te drukken.
- Als u de geluidsbalk overschakelt naar een andere bron terwijl een gekoppeld *Bluetooth*-apparaat bezig is met streamen naar de geluidsbalk, verzendt de geluidsbalk een opdracht Stop en stopt het *Bluetooth*-apparaat met streamen.

OVERSCHAKELEN TUSSEN BRONNEN

Druk op de toets *Source* van de geluidsbalk om in deze volgorde over te schakelen tussen de bronnen: *Bluetooth*, *Aux*, *Optical*, *HDMI TV*, *HDMI 1*, *HDMI 2*, *HDMI 3*, enz. (De afstandsbediening heeft een eigen selectietoets voor elke bron behalve *Bluetooth*.) De indicatie-LED van de actieve bron gaat branden. Als de *Aux*-ingang actief is, licht de indicatie *Source* van de geluidsbalk wit op; als de optische ingang actief is, licht de indicatie *Source* van de geluidsbalk geel op.

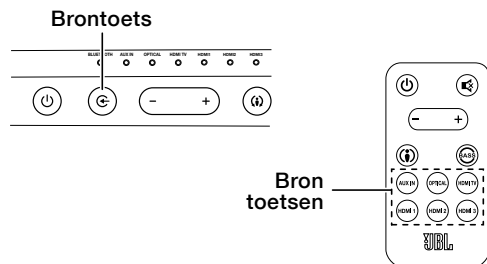

HET VOLUME VAN HET SYSTEEM AANPASSEN

Druk op de toetsen *Volume +* en *Volume -* van de geluidsbalk of afstandsbediening om het volume van het systeem stap voor stap te verhogen of te verlagen. Houd de toetsen ingedrukt om het volume continu te verhogen of te verlagen.

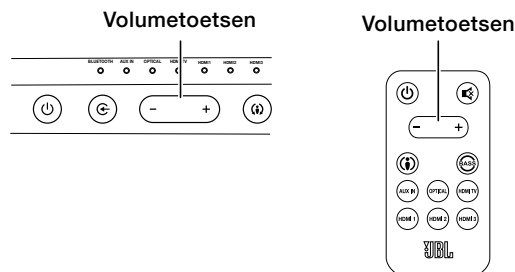

Het beste geluid krijgt u als u de ingebouwde luidsprekers van uw tv uitschakelt. Raadpleeg de gebruiksaanwijzing van uw tv als u wilt weten hoe u dit moet doen.

HET GELUID VAN HET SYSTEEM UITSCHAKELEN

Houd beide volumetoetsen van de geluidsbalk tegelijkertijd ingedrukt of druk op de demptoets van de afstandsbediening om het geluid van het systeem uit te schakelen. (Beide volume-indicaties branden en op het OSD wordt het pictogram voor dempen weergegeven.) Druk gedurende enkele seconden om de volumetoetsen van de geluidsbalk of druk nogmaals op de demptoets van de afstandsbediening om het geluid van het systeem opnieuw in te schakelen. (De Volume-indicaties gaan uit.)

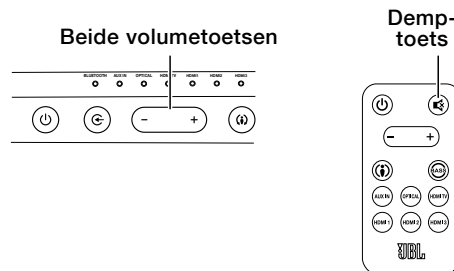

DE SURROUND-MODUS WIJZIGEN

Druk op de indicatie *Surround*-modus van de geluidsbalk of afstandsbediening om het geluid over te schakelen tussen normale stereo (de indicatie *Surround*-modus licht wit op en op het OSD wordt "Music" weergegeven als geluidsmodus) en *HARMAN Display Surround* (de indicatie *Surround*-modus licht geel op en op het OSD wordt "Movie" weergegeven als geluidsmodus). De instelling *HARMAN Display Surround* produceert een complete surround-ervaring voor iedereen die vóór of op enkele meters afstand van de geluidsbalk zit. Hoewel de instelling *HARMAN Display Surround* met name effectief is bij het bekijken van films, kunt u deze ook proberen bij muziek.

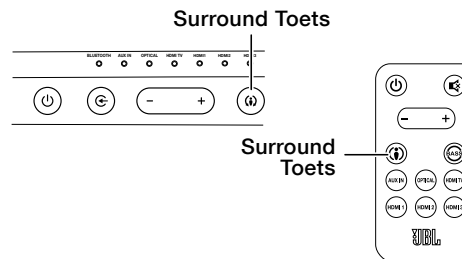

DE BAS VERSTERKEN

Druk op de toets Bass Boost van de afstandsbediening om de prestaties van de lage frequenties te verbeteren, waardoor het basgeluid krachtiger wordt. Dit heeft wellicht uw voorkeur bij het bekijken van films of het beluisteren van muziek. Op het OSD wordt "Bass On" weergegeven als geluidsmodus. Het kan geen kwaad om met de toets te experimenteren. Als u nogmaals op de toets Bass Boost drukt, wordt de normale werking van de geluidsbalk bij lage frequenties hersteld.

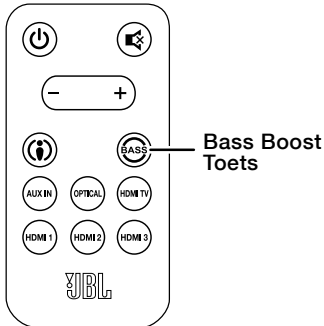

VOLUMEREGELING SUBWOOFER

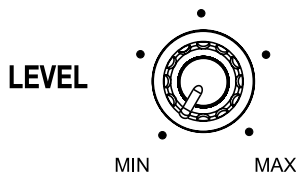

Gebruik de niveaunknop van de subwoofer om de bas in balans te brengen met de rest van het geluid. Speel muziek of films die u goed kent af en stel de niveaunknop van de subwoofer zodanig in dat de bas evenwichtig klinkt bij zowel muziek als films. Luister naar verschillende muziekopnamen en soundtracks van films die fragmenten met krachtige bas bevatten en zoek een instelling voor de niveaunknop waarbij de bas niet te veel nadruk krijgt of te zwak klinkt.

Nadat u een instelling voor de niveaunknop van de subwoofer hebt gevonden die de bas in evenwicht brengt met de rest van het geluid, kunt u deze instelling beter niet meer veranderen.

CROSSOVER-REGELING VAN SUBWOOFER

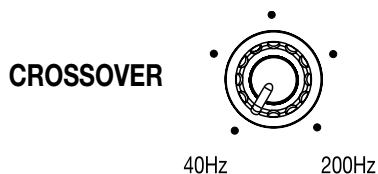

Met de crossover-regeling van de subwoofer wordt de afsnijdfrequentie van de subwoofer ingesteld op tussen 40 Hz en 200 Hz. Hoe hoger u de crossover-regeling instelt, des te hoger de frequentie is waarop de subwoofer werkt en des te meer de bas die van de geluidsbalk "overlapt". Deze aanpassing helpt een vloeiende overgang van de basfrequenties te realiseren tussen de subwoofer en de geluidsbalk voor een reeks van verschillende ruimten en subwooferlocaties.

Luister bij het instellen van de crossover-regeling naar hoe vloeiend de bas klinkt. Als de bas te krachtig lijkt bij bepaalde frequenties, probeert u een lagere instelling voor de crossover-regeling. Als de bas te zwak lijkt bij bepaalde frequenties, probeert u een hogere instelling voor de crossover-regeling.

FASESCHAKELAAR VAN SUBWOOFER

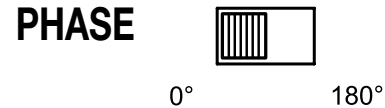

Deze schakelaar bepaalt of de zuigerachtige werking van de driver van de subwoofer in en uit fase beweegt met de luidsprekers in de geluidsbalk. Als de subwoofer uit fase zou spelen met de luidsprekers van de geluidsbalk, zouden sommige geluidsgolven uit de subwoofer en geluidsbalk kunnen worden geannuleerd bij bepaalde frequenties, wat de basweergave en de geluidsimpact zou verminderen. Dit verschijnsel hangt voor een deel af van de relatieve plaatsing van de geluidsbalk en subwoofer in de ruimte.

Hoewel in de meeste gevallen de faseschakelaar in de positie "0" moet blijven staan, is er geen absoluut correcte instelling voor de faseschakelaar. Als de subwoofer correct in fase is geschakeld met de geluidsbalkluidsprekers, is het geluid duidelijker en heeft het meer impact. Percussiegeluiden zoals van drums, piano en getokkel op snaren klinken levensechter. De beste manier om de faseschakelaar in te stellen is door te luisteren naar muziek die u goed kent en de schakelaar zodanig in te stellen dat drums en andere percussiegeluiden maximale impact hebben.

DE VOLUME- EN DEMPODRACHTEN VAN DE AFSTANDSBEDIENING VAN UW TV LEREN

U kunt de geluidsbalk zodanig programmeren dat deze reageert op de opdrachten Geluid harder, Geluid zachter en Dempfen van de afstandsbediening van uw tv. Hierdoor kunt u zowel de geluidsbalk als de tv bedienen via één enkele afstandsbediening. Zorg, voordat u begint met het programmeren van de geluidsbalk, dat u de afstandsbediening van de tv bij de hand hebt.

1. Druk op de toets Surround van de geluidsbalk en houd deze ingedrukt totdat de toets oranje begint te knipperen.

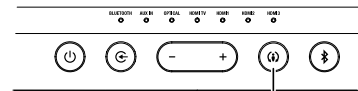

Toets ingedrukt houden totdat deze oranje knippert

2. Houd de afstandsbediening van uw tv op ongeveer 30 cm van de voorkant van de geluidsbalk en richt de afstandsbediening rechtstreeks op de geluidsbalk:

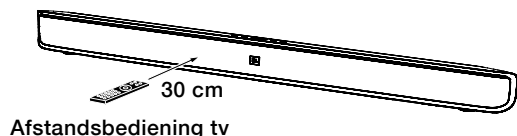

Afstandsbediening tv

- Druk op de toets Geluid harder van de afstandsbediening van de tv terwijl u de toets Volume + van de geluidsbalk ingedrukt houdt. Als de programmering is geslaagd, licht de toets Surround van de geluidsbalk één seconde lang wit op, waarna deze weer oranje gaat knipperen.

A) Houd de toets Volume + van de geluidsbalk ingedrukt

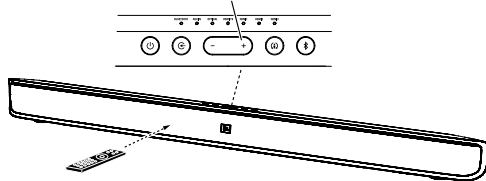

B) Druk op de toets Geluid harder op de afstandsbediening van de tv

- Druk op de toets Geluid zachter van de afstandsbediening van de tv terwijl u de toets Volume - van de geluidsbalk ingedrukt houdt. Als de programmering is geslaagd, licht de toets Surround van de geluidsbalk één seconde lang wit op, waarna deze weer oranje gaat knipperen.

A) Houd de toets Volume - van de geluidsbalk ingedrukt

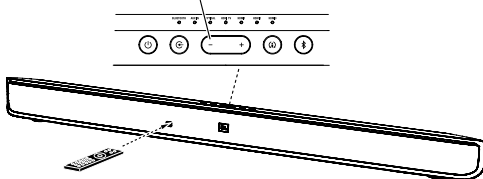

B) Druk op de toets Geluid zachter op de afstandsbediening van de tv

- Druk op de demptoets van de afstandsbediening van de tv terwijl u de toetsen Volume + en Volume - van de geluidsbalk tegelijkertijd ingedrukt houdt. Als de programmering is geslaagd, licht de toets Surround van de geluidsbalk één seconde lang wit op, waarna deze weer oranje gaat knipperen.

A) Houd de toetsen Volume + en - van de geluidsbalk ingedrukt

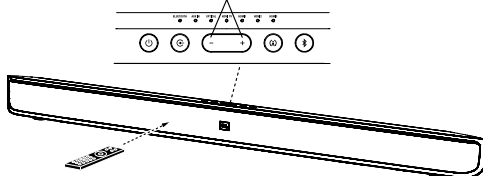

B) Druk op de demptoets van de afstandsbediening van de tv

3. Druk, als u gereed bent, op de toets Surround van de geluidsbalk en houd deze ingedrukt totdat de toets stopt met knipperen.

De geluidsbalk reageert nu op de volume- en dempopdrachten van de afstandsbediening van uw tv.

SPECIFICATIES

CINEMA SB400 SYSTEM

Frequentierespons: 38 Hz – 20 kHz (-6 dB)

CINEMA SB400 GELUIDSBALKLUIDSPREKER MET EIGEN VOEDING

Transducers voor het middenbereik: Twee 57 mm conussen per kanaal

Transducer voor hoge frequenties: Eén 25 mm dome per kanaal

Versterkervermogen: 60 watt piek per kanaal

Voedingsvereiste: 100 V – 240 V, 50 Hz/60 Hz, 60 W

Stroomverbruik: <0,5 W (stand-by); 60 W (maximaal)

Afmetingen (H x B x D): 95 mm x 1100 mm x 64 mm

Gewicht (bij verzending): 3,3 kg

CINEMA SB400 SUBWOOFER MET EIGEN VOEDING

Transducer voor lage frequenties: Eén 200 mm omlaag gerichte conus

Versterkervermogen: 100 watt

Behuizingstype: Ported

Voedingsvereiste: 100 – 240 V, 50/60 Hz, 100 W

Stroomverbruik: <0,5 W (stand-by); 100 W (maximaal)

Afmetingen (H x B x D): 355 mm x 329 mm x 320 mm

Gewicht (bij verzending): 10,5 kg



HARMAN HARMAN International Industries, Incorporated
8500 Balboa Boulevard, Northridge, CA 91329 VS

© 2012 HARMAN International Industries, Incorporated. Alle rechten voorbehouden. JBL is een handelsmerk van HARMAN International Industries, Incorporated, gedeponeerd in de Verenigde Staten en/of andere landen.

Het *Bluetooth*-woordmerk en -logo zijn gedeponeerde handelsmerken en eigendom van Bluetooth SIG, Inc., en het gebruik van deze merken door Harman International Industries, Incorporated, vindt plaats onder licentie.

Vervaardigd onder licentie van Dolby Laboratories. Dolby en het dubbele D-symbool zijn handelsmerken van Dolby Laboratories.

Alle rechten voorbehouden. Functies, specificaties en vormgeving kunnen zonder kennisgeving worden gewijzigd.

Onderdeelnr. 950-0475-001 Rev. A

www.jbl.com