

# MEDISANA®

**DE Luftbefeuchter AH 670**

**GB Air humidifier AH 670**

**FR Humidificateur d'air AH 670**

**IT Umidificatore AH 670**

**ES Humidificador AH 670**

**PT Humidificador AH 670**

**NL Luchtbevochtiger AH 670**

**FI Ilmankostutin AH 670**

**SE Luftfuktare AH 670**

**GR Υγρανήρας AH 670**



**Art. 60054**



**Gebrauchsanweisung**

**Instruction Manual**

**Mode d'emploi**

**Istruzioni per l'uso**

**Instrucciones de manejo**

Bitte sorgfältig lesen!

Please read carefully!

A lire attentivement s.v.p.!

Da leggere con attenzione!

¡Por favor lea con cuidado!

**Manual de instruções**

**Gebruiksaanwijzing**

**Käyttöohje**

**Bruksanvisning**

**Οδηγίες χρήσης**

Por favor, ler cuidadosamente!

A.u.b. zorgvuldig lezen!

Lue huolellisesti läpi!

Läses noga!

Παρακαλούμε διαβάσετε με προσοχή!

## DE Gebrauchsanweisung

1 Sicherheitshinweise.....	1
2 Wissenswertes.....	4
3 Anwendung.....	5
4 Verschiedenes.....	8
5 Garantie.....	11

## GB Instruction Manual

1 Safety Information.....	12
2 Useful Information.....	15
3 Operating.....	16
4 Miscellaneous.....	19
5 Warranty.....	22

## FR Mode d'emploi

1 Consignes de sécurité.....	23
2 Informations utiles.....	26
3 Utilisation.....	27
4 Divers.....	30
5 Garantie.....	33

## IT Istruzioni per l'uso

1 Norme di sicurezza.....	34
2 Informazioni l'interessanti.....	37
3 Modalità d'impiego.....	38
4 Varie.....	41
5 Garanzia.....	44

## ES Instrucciones de uso

1 Indicaciones de seguridad.....	45
2 Informaciones interesantes.....	48
3 Aplicación.....	49
4 Generalidades.....	52
5 Garantía.....	55

## PT Manual de instruções

1 Avisos de segurança.....	56
2 Informações gerais.....	59
3 Aplicação.....	60
4 Generalidades.....	63
5 Garantia.....	66

## NL Gebruiksaanwijzing

1 Veiligheidsmaatregelen.....	67
2 Wetenswaardigheden.....	70
3 Het Gebruik.....	71
4 Diversen.....	74
5 Garantie.....	77

## FI Käyttöohje

1 Turvallisuusohjeita.....	78
2 Tietämisen arvoista.....	81
3 Käyttö.....	82
4 Sekalaista.....	85
5 Takuu.....	88

## SE Bruksanvisning

1 Säkerhetshänvisningar.....	89
2 Värt att veta.....	92
3 Användning.....	93
4 Övrigt.....	96
5 Garanti.....	99







## GR Οδηγίες χρήσης

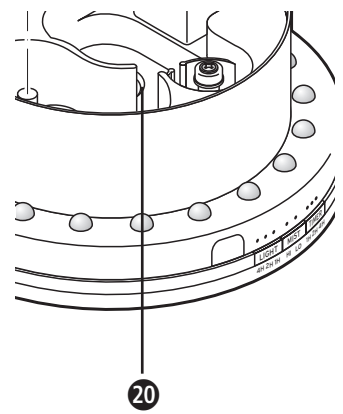
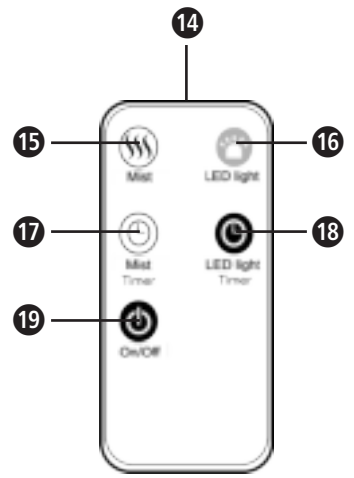
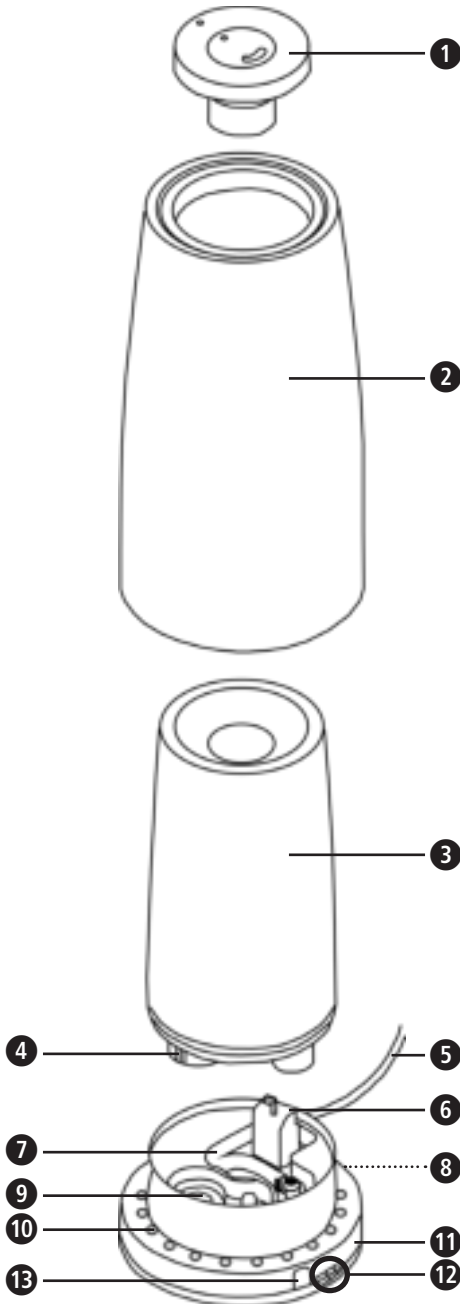





1 Οδηγίες για την ασφάλεια.....	100
2 Χρήσιμες πληροφορίες.....	103
3 Εφαρμογή.....	104
4 Διάφορα.....	107
5 Εγγύηση.....	110







Gerät und Bedienelemente  
 Appareil et éléments de commande  
 Dispositivo y elementos de control  
 Toestel en bedieningselementen  
 Apparaten och komponenter





Device and controls  
 Apparecchio ed elementi per la regolazione  
 Aparelho e elementos de comando  
 Laite ja käyttölaitteet  
 Συσκευή και στοιχεία χειρισμού















- DE**
- 1 Drehbare Vernebleröffnung
  - 2 Kunststoffaufsatz
  - 3 Wassertank
  - 4 Tankdeckel mit Ventil
  - 5 Netzkabel
  - 6 Lüfterauslass
  - 7 Tankkammer
  - 8 Aromaschublade
  - 9 Filter
  - 10 LED-Beleuchtung
  - 11 Basis
  - 12 3 Tasten:  /  / 
  - 13 Infrarot-Sensor
  - 14 Infrarot-LED
  - 15 Verneblerleistung wählen 
  - 16 Beleuchtung ein-/ausschalten bzw. dimmen 
  - 17 Verneblerausschaltzeit wählen
  - 18 Beleuchtungsausschaltzeit wählen
  - 19 Gerät ein-/ausschalten 
  - 20 Ultraschall-Geber

- GB**
- 1 Turnable vent opening
  - 2 Plastic cover
  - 3 Water tank
  - 4 Tank cover with valve
  - 5 Mains cord
  - 6 Air vent
  - 7 Tank chamber
  - 8 Aroma compartment
  - 9 Filter
  - 10 LED lighting
  - 11 Base
  - 12 3 buttons:  /  / 
  - 13 Infrared sensor
  - 14 Infrared LED
  - 15 Select atomiser level 
  - 16 Lighting: Switch on/off or dim 
  - 17 Select switch off time for atomiser
  - 18 Select switch off time for lighting
  - 19 Switch the appliance on/off 
  - 20 Ultrasonic transducer













- FR**
- 1 Ouverture rotative du nébuliseur
  - 2 Embout en plastique
  - 3 Réservoir d'eau
  - 4 Bouchon de réservoir avec valve
  - 5 Câble secteur
  - 6 Sortie ventilateur
  - 7 Chambre du réservoir
  - 8 Tiroir pour essences aromatiques
  - 9 Filtre
  - 10 Éclairage LED
  - 11 Base
  - 12 3 touches:  /  / 
  - 13 Capteur infrarouge
  - 14 LED infrarouge
  - 15 Sélectionner la capacité du nébuliseur 
  - 16 Allumer/éteindre l'éclairage ou varier l'intensité lumineuse 
  - 17 Sélectionner le temps d'arrêt du nébuliseur
  - 18 Sélectionner le temps d'arrêt de l'éclairage
  - 19 Mise en marche/arrêt de l'appareil 
  - 20 Transducteur à ultrasons







- IT**
- 1 Apertura rotante nebulizzatore
  - 2 Involucro in plastica
  - 3 Serbatoio dell'acqua
  - 4 Coperchio del serbatoio con valvola
  - 5 Cavo di rete
  - 6 Scarico ugello di aerazione
  - 7 Camera del serbatoio
  - 8 Cassetto per aromi
  - 9 Filtro
  - 10 Illuminazione a LED
  - 11 Base
  - 12 3 Tasti:  /  / 
  - 13 Sensore a infrarossi
  - 14 LED a infrarossi
  - 15 Selezione potenza nebulizzatore 
  - 16 Accensione/spengimento o variazione illuminazione 
  - 17 Selezione durata di nebulizzazione
  - 18 Selezione durata di illuminazione
  - 19 Accensione/spengimento 
  - 20 Generatore di ultrasuoni

- PT**
- 1 Abertura de nebulizador rotativa
  - 2 Acessório de plástico
  - 3 Tanque de água
  - 4 Tampa do tanque com válvula
  - 5 Cabo de alimentação
  - 6 Saída de ventilador
  - 7 Compartimento de tanque
  - 8 Gaveta de aroma
  - 9 Filtro
  - 10 Iluminação LED
  - 11 Base
  - 12 3 Interruptores:  /  / 
  - 13 Sensor de infravermelhos
  - 14 LED de infravermelhos
  - 15 Escolher potência de nebulizador 
  - 16 Ligar/desligar a iluminação ou reduzir 
  - 17 Escolher a hora para desligar o nebulizador
  - 18 Escolher a hora para desligar a iluminação
  - 19 Ligar/desligar o aparelho 
  - 20 Emissor de ultrassom

- ES**
- 1 orificio giratorio del nebulizador
  - 2 elemento de plástico
  - 3 depósito de agua
  - 4 tapa del depósito con válvula
  - 5 cable de red
  - 6 salida del ventilador
  - 7 cámara del depósito
  - 8 cajón para aroma
  - 9 filtro
  - 10 iluminación LED
  - 11 base
  - 12 3 botones:  /  / 
  - 13 sensor infrarrojo
  - 14 LED infrarrojo
  - 15 selección de potencia de nebulización 
  - 16 encender/apagar o regular la iluminación 
  - 17 selección de tiempo de nebulización
  - 18 selección de tiempo de apagado de la iluminación
  - 19 encender/apagar el aparato 
  - 20 transmisor de ultrasonidos

- NL**
- 1 Draaibare opening vernevelaar
  - 2 Kunststof opzetstuk
  - 3 Watertank
  - 4 Tankdeksel met klep
  - 5 Netwerkkabel
  - 6 Ventilatoruitlaat
  - 7 Tankkamer
  - 8 Aromalade
  - 9 Filter
  - 10 Ledverlichting
  - 11 Basis
  - 12 3 Toetsen:  /  / 
  - 13 Infraroodsensor
  - 14 Infraroodled
  - 15 Vernevelaarstand selecteren 
  - 16 Verlichting in-/uitschakelen resp. dimmen 
  - 17 Vernevelaaruitschakeltijd selecteren
  - 18 Verlichtingsuitschakeltijd selecteren
  - 19 Apparaat in-/uitschakelen 
  - 20 Ultrasonese sensor

- |           |   |           |  |
|-----------|---|-----------|--|
| <b>FI</b> | <ul style="list-style-type: none"> <li>1 Käännettävä sumuttimen aukko</li> <li>2 Muovisuojus</li> <li>3 Vesisäiliö</li> <li>4 Säiliön kansi ja venttiili</li> <li>5 Virtajohto</li> <li>6 Tuulettimen ulostulo</li> <li>7 Säiliön kammio</li> <li>8 Tuoksulaatikko</li> <li>9 Suodatin</li> <li>10 LED-valo</li> <li>11 Jalusta</li> <li>12 3 painiketta:  /  / </li> <li>13 Infrapuna-anturi</li> <li>14 Infrapuna-LED</li> <li>15 Sumutustehon valinta </li> <li>16 Valon kytkentä päälle/pois tai himmennys </li> <li>17 Sumuttimen poiskytkentäajan valinta</li> <li>18 Valon poiskytkentäajan valinta</li> <li>19 Laitteen kytkentä päälle/pois </li> <li>20 Ultraäänanturi</li> </ul> | <b>SE</b> | <ul style="list-style-type: none"> <li>1 Vridbar nebuleringsöppning</li> <li>2 Plastskydd</li> <li>3 Vattentank</li> <li>4 Tanklock med ventil</li> <li>5 Nätkabel</li> <li>6 Fläktöppning</li> <li>7 Tankkammare</li> <li>8 Doffack</li> <li>9 Filter</li> <li>10 LED-belysning</li> <li>11 Bas</li> <li>12 3 knappar:  /  / </li> <li>13 Infraröd-sensor</li> <li>14 Infraröd-LED</li> <li>15 Val av effekt på nebulisatorn </li> <li>16 Stänga av och på belysning resp. dimra </li> <li>17 Välj avstängningstid för nebulisator</li> <li>18 Välj avstängningstid för belysningen</li> <li>19 Stänga av och på apparaten </li> <li>20 Ultraljudsgivare</li> </ul> |
|-----------|---|-----------|--|

- GR**
- 1 Περιστεροφόμενο άνοιγμα νεφελοποιητή
  - 2 Πλαστικό κάλυμμα
  - 3 Δεξαμενή νερού
  - 4 Καπάκι δεξαμενής με βαλβίδα
  - 5 Καλώδιο ρεύματος
  - 6 Έξοδος αερισμού
  - 7 Θάλαμος δεξαμενής
  - 8 Συρτάρι αρώματος
  - 9 Φίλτρο
  - 10 Φωτισμός LED
  - 11 Βάση
  - 12 3 πλήκτρα:  /  / 
  - 13 Αισθητήρας υπέρυθρων
  - 14 LED υπέρυθρων
  - 15 Επιλογή ισχύος νεφελοποίησης 
  - 16 Ενεργοποίηση/απενεργοποίηση ρύθμιση έντασης φωτισμού 
  - 17 Επιλογή χρόνου απενεργοποίησης νεφελοποίησης
  - 18 Επιλογή χρόνου απενεργοποίησης φωτισμού
  - 19 Ενεργοποίηση/απενεργοποίηση συσκευής 
  - 20 Γεννήτρια υπερήχων



## WICHTIGE HINWEISE! UNBEDINGT AUFBEWAHREN!

Lesen Sie die Gebrauchsanweisung, insbesondere die Sicherheitshinweise, sorgfältig durch, bevor Sie das Gerät einsetzen und bewahren Sie die Gebrauchsanweisung für die weitere Nutzung auf. Wenn Sie das Gerät an Dritte weitergeben, geben Sie unbedingt diese Gebrauchsanweisung mit.

### *Zeichenerklärung*



Diese Gebrauchsanweisung gehört zu diesem Gerät. Sie enthält wichtige Informationen zur Inbetriebnahme und Handhabung. Lesen Sie diese Gebrauchsanweisung vollständig. Die Nichtbeachtung dieser Anweisung kann zu schweren Verletzungen oder Schäden am Gerät führen.



### WARNUNG

Diese Warnhinweise müssen eingehalten werden, um mögliche Verletzungen des Benutzers zu verhindern.



### ACHTUNG

Diese Hinweise müssen eingehalten werden, um mögliche Beschädigungen am Gerät zu verhindern.



### HINWEIS

Diese Hinweise geben Ihnen nützliche Zusatzinformationen zur Installation oder zum Betrieb.



Schutzklasse II

LOT LOT-Nummer



Hersteller



### **zur Stromversorgung**

- Bevor Sie das Gerät an Ihre Stromversorgung anschließen, achten Sie darauf, dass die auf dem Typenschild angegebene Netzspannung mit der Ihres Stromnetzes übereinstimmt.
- Stecken Sie den Netzstecker nur in die Steckdose, wenn das Gerät ausgeschaltet ist.
- Tragen, ziehen oder drehen Sie das Gerät nie am Netzkabel und klemmen Sie das Kabel nicht ein.
- Positionieren Sie das Netzkabel so, dass keine Sturzgefahr besteht.
- Fassen Sie den Netzstecker nicht an, wenn Sie im Wasser stehen und fassen Sie den Stecker stets mit trockenen Händen an.
- Wenn die Netzanschlussleitung dieses Gerätes beschädigt wird, muss sie durch eine besondere Anschlussleitung ersetzt werden, die vom Hersteller oder seinem Kundendienst erhältlich ist.

### **für besondere Personen**

- Dieses Gerät kann von Kindern ab 8 Jahren und darüber sowie von Personen mit verringerten physischen, sensorischen oder mentalen Fähigkeiten oder Mangel an Erfahrung und Wissen benutzt werden, wenn sie beaufsichtigt oder bezüglich des sicheren Gebrauchs des Gerätes unterwiesen wurden und die daraus resultierenden Gefahren verstehen.
- Kinder dürfen nicht mit dem Gerät spielen.
- Im Falle einer allergischen Atemwegserkrankung halten Sie vor Anwendung des Gerätes Rücksprache mit Ihrem Hausarzt.
- Sprechen Sie mit Ihrem Arzt, wenn bei Gebrauch gesundheitliche Beschwerden auftreten sollten. Stellen Sie in diesem Fall sofort die Benutzung des Gerätes ein.

### **Bei elektrischen Geräten beachten Sie bitte besonders:**



**Verwenden Sie das Gerät nur in geschlossenen Räumen!**



- Benutzen Sie das Gerät nicht, wenn das Gerät oder das Zuleitungskabel beschädigt ist, wenn es nicht einwandfrei funktioniert, wenn es herunter oder ins Wasser gefallen war.
- Halten Sie das Gerät einschließlich des Netzkabels von heißen Oberflächen fern.
- Wenn das Netzkabel beschädigt ist, darf es nur durch **MEDISANA**, einen autorisierten Fachhändler oder durch eine entsprechend qualifizierte Person ersetzt werden, um Gefährdungen zu vermeiden.

### ***für den Betrieb des Gerätes***

- Das Gerät ist nicht für den kommerziellen Gebrauch bestimmt.
- Benutzen Sie das Gerät nur entsprechend seiner Bestimmung laut Gebrauchsanweisung. Bei Zweckentfremdung erlischt der Garantieanspruch.
- Halten Sie Tiere vom Gerät fern.
- Stellen Sie das Gerät zum Gebrauch auf eine feste, feuchtigkeitsunempfindliche und ebene Fläche, so dass es nicht kippen kann.
- Platzieren Sie das Gerät mindestens 2 m entfernt von TV- und Radiogeräten, um Interferenzen zu vermeiden.
- Greifen Sie nicht nach einem Gerät, das ins Wasser gefallen ist. Ziehen Sie sofort den Netzstecker.
- Betreiben Sie das Gerät nicht, wenn der Wassertank keine oder zu wenig Flüssigkeit enthält. Das Wasser im Tank darf nicht gefroren oder heiß sein.
- Blockieren Sie niemals den Nebelauslass bzw. die Luftaustrittsöffnung.
- Blockieren Sie auch nicht den Lufteintritt auf der Unterseite des Gerätes.
- Vergewissern Sie sich stets, dass beim Transport, Befüllen und Entleeren des Wassertanks das Gerät ausgeschaltet und der Netzstecker gezogen sind.
- Stecken Sie keine metallischen Gegenstände in das Produkt.
- Schalten Sie alle Funktionen nach dem Gebrauch aus und ziehen Sie den Stecker aus der Steckdose.



## für Wartung und Reinigung

- Sie selbst dürfen an dem Gerät nur Reinigungsarbeiten ausführen. Im Falle von Störungen reparieren Sie das Gerät nicht selbst, da dadurch jeglicher Garantieanspruch erlischt. Fragen Sie Ihren Fachhändler und lassen Sie Reparaturen nur vom **MEDISANA Service** durchführen.
- Reinigung und Benutzer-Wartung dürfen nicht von Kindern ohne Beaufsichtigung durchgeführt werden.
- Zerlegen Sie das Gerät nicht - es besteht Feuergefahr und die Gefahr eines elektrischen Schlages.
- Kratzen Sie bei der Reinigung nicht am Ultraschall-Geber **20**.
- Tauchen Sie das Gerät nicht in Wasser oder andere Flüssigkeiten.
- Sollte dennoch einmal Flüssigkeit in das Gerät gelangen, ziehen Sie sofort den Netzstecker.
- Bewahren Sie das Gerät in trockener Umgebung auf.
- Wenn das Wasser nicht regelmäßig erneuert und der Wassertank nicht regelmäßig und gründlich gereinigt wird, können sich Mikroorganismen im Wasserbehälter vermehren, in die Umgebungsluft gelangen und ein ernsthaftes Gesundheitsrisiko darstellen.

## 2 Wissenswertes

**2.1** Bitte prüfen Sie zunächst, ob das Gerät vollständig ist und keinerlei Beschädigung aufweist. Im Zweifelsfalle nehmen Sie das Gerät nicht in Betrieb und wenden Sie sich an Ihren Händler oder an Ihre Servicestelle.

### Lieferumfang und Verpackung

Zum Lieferumfang gehören:

- 1 **MEDISANA** Luftbefeuchter **AH 670** inkl. Fernbedienung
- 1 Gebrauchsanweisung



Verpackungen sind wiederverwendbar oder können dem Rohstoffkreislauf zurückgeführt werden. Bitte entsorgen Sie nicht mehr benötigtes Verpackungsmaterial ordnungsgemäß. Sollten Sie beim Auspacken einen Transportschaden bemerken, setzen Sie sich bitte sofort mit Ihrem Händler in Verbindung.



### WARNUNG

**Achten Sie darauf, dass die Verpackungsfolien nicht in die Hände von Kindern gelangen. Es besteht Erstickungsgefahr!**

**2.2  
Ultra-  
schall-  
techno-  
logie**

Zu trockene Raumluft erhöht die Anfälligkeit für Infektions- und Atemwegserkrankungen und führt zu Müdigkeit und Konzentrationsschwäche. Gesunde Luft sollte eine relative Luftfeuchtigkeit von 40 bis 55 % haben. Die geräuscharme und energiesparende Ultraschalltechnologie des Luftbefeuchters verwandelt Wasser durch Schwingungen in feinsten Nebel, der den Feuchtigkeitsgrad der Luft erhöht. Dies verbessert die Luftqualität und beugt einer Austrocknung der Schleimhäute und der Haut vor.



**ACHTUNG**

Ein zu intensiver Betrieb kann zu einer Übersättigung der Raumluft mit Feuchtigkeit führen, die sich an Wänden, Fenstern und Gegenständen im Raum niederschlagen kann. Überprüfen Sie deshalb regelmäßig mittels eines Hygrometers, dass der Wert der relativen Luftfeuchtigkeit 55 % nicht übersteigt.

**3 Anwendung**



**ACHTUNG**

Stellen Sie sicher, dass der Luftbefeuchter kippstabil auf einer feuchtigkeitsunempfindlichen Oberfläche betrieben wird. Insbesondere bei Betrieb mit mineralstoffhaltigem Wasser kann es zu Niederschlägen / Ablagerungen kommen. Achten Sie darauf, dass der austretende Nebel nicht auf andere elektrische Geräte, Möbel oder Wände gerichtet ist.

**3.1  
Befüllen  
des  
Wasser-  
tanks**

Das Gerät sollte für eine halbe Stunde bei Raumtemperatur stehengelassen werden, bevor Sie es das erste Mal einschalten.

1. Nehmen Sie den Kunststoffaufsatz **2** und den Wassertank **3** von der Basis **11**.
2. Drehen Sie den Wassertank **3** auf den Kopf und drehen Sie den Tankdeckel **4** gegen den Uhrzeigersinn ab.
3. Befüllen Sie den Wassertank **3** mit frischem Trinkwasser oder destilliertem Wasser. Maximale Füllmenge: ca. 1,8 Liter.
4. Wenn Sie eine wasserlösliche Aromaessenz verwenden möchten, geben Sie 5 Tropfen der Essenz in den voll gefüllten Wassertank **3** oder auf das Vlies in der Aromaschublade **8**.

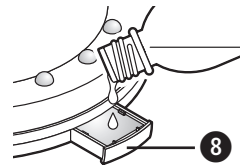

Wenn Sie die Aromaessenz mit in den Wassertank geben, kann sich während des Gebrauchs rund um das Gerät Niederschlag bilden. Aromaessenzen können Sie über den Handel beziehen. Beachten Sie die Herstellerhinweise.

- 3.1 Befüllen des Wasser-tanks**
- 5.** Drehen Sie den Tankdeckel **④** wieder auf das Gewinde und setzen Sie den Wassertank **③** wieder auf das Gerät. Sobald der Tank richtig platziert ist, drückt der Dorn im Filter das Ventil im Tankdeckel nach oben.
- 6.** Die Tankkammer füllt sich nun mit Wasser. Setzen Sie die Kunststoffaufsatz **②** über den Wassertank auf die Basis. Stecken Sie den Netzstecker in eine Steckdose.



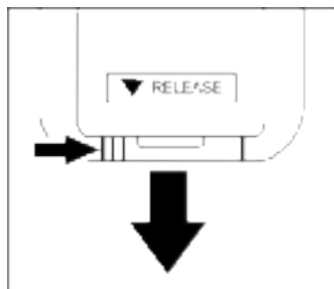



- 3.2 Batterie-wechsel (Fernbe-dienung)**
- Bevor Sie das Gerät in Betrieb nehmen können, müssen Sie den Isolationsstreifen aus dem Batteriefach der Fernbedienung ziehen. Wenn der Luftbefeuchter nicht mehr auf die Fernbedienung reagiert, muss die Batterie gewechselt werden. Drücken Sie die Arretierung in Pfeilrichtung und ziehen Sie die Batteriehalterung heraus. Tauschen Sie die verbrauchte gegen eine neue Batterie (CR 2025 Lithium Batterie), achten Sie dabei auf korrekte Polarität ("+" nach oben). Schieben Sie die Batteriehalterung wieder herein, bis sie hörbar einrastet.



#### WARNUNG - BATTERIE-SICHERHEITSHINWEISE

- **Batterien nicht auseinandernehmen!**
- **Batterie- und Gerätekontakte vor dem Einlegen bei Bedarf reinigen!**
- **Erschöpfte Batterien umgehend aus dem Gerät entfernen!**
- **Erhöhte Auslaufgefahr, Kontakt mit Haut, Augen und Schleimhäuten vermeiden! Bei Kontakt mit Batteriesäure die betroffenen Stellen sofort mit reichlich klarem Wasser spülen und umgehend einen Arzt aufsuchen!**
- **Sollte eine Batterie verschluckt worden sein, ist sofort ein Arzt aufzusuchen!**
- **Legen Sie Batterie korrekt ein, beachten Sie die Polarität!**
- **Halten Sie das Batteriefach verschlossen!**
- **Batterie bei längerer Nichtverwendung aus dem Gerät entfernen!**
- **Batterien von Kindern fernhalten!**
- **Batterien nicht wiederaufladen! Explosionsgefahr!**
- **Nicht kurzschließen! Explosionsgefahr!**
- **Nicht ins Feuer werfen! Explosionsgefahr!**
- **Lagern Sie ungebrauchte Batterien in der Verpackung und nicht in der Nähe von metallischen Gegenständen, um einen Kurzschluss zu vermeiden!**

### 3.3 Ge- brauch

1. Drücken Sie kurz die Taste **19** , um den Vernebler und die Beleuchtung einzuschalten. Die Beleuchtung und der Vernebler schalten sich auf hoher Leistungsstufe ein.
2. Verändern Sie die Position des äußeren bzw. inneren Kreises der Vernebleröffnung, um Richtung und Höhe des Wassernebels zu verändern bzw. einzustellen.
3. Die Taste **12**  am Gerät bzw. die Taste **15**  auf der Fernbedienung haben folgende Funktion:  
**1 x drücken:** hohe Leistungsstufe (Kontrollleuchte **HI** leuchtet) = viel Wassernebel / Vernebler im Dauerbetrieb.  
**2 x drücken:** niedrige Leistungsstufe (Kontrollleuchte **LO** leuchtet) = wenig Wassernebel / Vernebler im Dauerbetrieb.  
**3 x drücken:** Vernebler ausschalten.
4. Drücken Sie während der Verneblung die Taste **12**  am Gerät bzw. die Taste MIST Timer **17** auf der Fernbedienung, damit der Vernebler sich nach einer bestimmten Zeit (1, 2 oder 4 Stunden) automatisch ausschaltet.
5. Drücken Sie ggf. mehrmals kurz die Taste **12**  am Gerät bzw. die Taste LED Light **16**  auf der Fernbedienung, um die LED-Beleuchtung zuzuschalten:  
**1 x drücken:** helles Licht  
**2 x drücken:** mittleres Licht  
**3 x drücken:** wenig Licht  
**4 x drücken:** Beleuchtung ausschalten
6. Drücken Sie während der eingeschalteten Beleuchtung die Taste LED LIGHT TIMER **18** auf der Fernbedienung, damit die Beleuchtung sich nach einer bestimmten Zeit (1, 2 oder 4 Stunden) automatisch ausschaltet.
7. Durch Druck auf **19**  schalten Sie den Vernebler und die Beleuchtung wieder aus.

### 3.4 Nach dem Ge- brauch

1. Ziehen Sie den Netzstecker aus der Steckdose.
2. Nehmen Sie den Kunststoffaufsatz **2** und den Wassertank **3** ab. Gießen Sie das Restwasser aus. Spülen Sie den Tank mit Frischwasser aus.
3. Trocknen Sie den Wassertank und ggf. den Kunststoffaufsatz mit einem weichen, saugfähigen Tuch ab.
4. Bei längerem Nichtgebrauch: Entfernen Sie auch das restliche Wasser aus der Basis **1**, indem Sie diese über einem Waschbecken auskippen. **ACHTUNG! Dabei darf kein Wasser in den Lüfterauslass **6** gelangen!** Restfeuchtigkeit können Sie mit einem weichen, saugfähigen Tuch aufnehmen.

- 3.5 Fehler und Behebung**
- *Gerät piept wiederholt beim Einschalten bzw. während des Betriebs:*  
Wassertank füllen.
  - *Ungewöhnlicher Geruch:*  
Verschmutztes oder abgestandenes Wasser, Tank reinigen und frisch befüllen.
  - *Ungewöhnliches Geräusch:*  
Zu wenig Wasser im Tank, Wasser nachfüllen / Gerät steht auf keiner festen Fläche, auf stabile und ebene Fläche stellen.
- Falls sich ein Fehler auf die beschriebene Art nicht beseitigen lässt, setzen Sie sich mit Ihrem Servicecenter in Verbindung.

## 4 Verschiedenes

- 4.1 Reinigung und Pflege**
- Bei täglichem Betrieb empfehlen wir Ihnen, das Gerät mindestens alle drei Tage gründlich zu reinigen. Das Gerät und den Tank bei längerem Nichtbenutzen entleeren um Verkeimung/Veralgung von vornherein vorzubeugen. Ab und an mit Alkohol desinfizieren. Reinigen Sie das Gerät auch vor und nach längeren Aufbewahrungszeiten.
  - Bevor Sie das Gerät reinigen, vergewissern Sie sich, dass das Gerät ausgeschaltet und der Netzstecker aus der Steckdose gezogen ist.
  - Nehmen Sie den Wassertank vom Gerät ab und entleeren Sie ihn.
  - Reinigen Sie das Gerät äußerlich mit einem feuchten, weichen Tuch.
  - Benutzen Sie keine aggressiven Substanzen, wie z. B. Scheuermilch oder andere Mittel für die Reinigung. Das könnte die Oberfläche angreifen und die Vernebelung verringern.
  - Den Wassertank können Sie mit heißem Wasser (>65 °C) oder einem mindestens 75-%igen Alkohol gründlich ausspülen. Die Verneblerkammer reinigen Sie mittels eines in Alkohol getränkten Tuches und eines Wattestäbchens. Achten Sie darauf, dass kein Wasser in das Geräteinnere gelangt.
  - Der Ultraschall-Geber **20** ist das empfindlichste Bauteil des Gerätes. Es ist wichtig, dass er sauber gehalten und pfleglich behandelt wird. Verwenden Sie z. B. einen Reinigungspinsel, um die Auslässe von Ablagerungen und Schmutzpartikeln zu befreien. Verwenden Sie zur Reinigung des Ultraschall-Gebers keinesfalls metallische Hilfsmittel.
  - Wenn Sie das Gerät längere Zeit nicht benutzen, entleeren Sie das restliche Wasser aus dem Wassertank und trocknen das Gerät ab.
  - Lagern Sie das Gerät an einem trockenen, kühlen Platz, am besten in der Originalverpackung.
  - Bewahren Sie die Verschlusskappe des Wassertanks lose auf, um ein Verkleben oder Festhaften der Dichtungsmanschette zu vermeiden.

### 4.2 Filter reinigen

1. Spülen Sie den Filter **9** unter fließendem, warmem Wasser aus.
2. Trocknen Sie ihn wieder sorgfältig ab und setzen ihn wieder in die Basis ein.

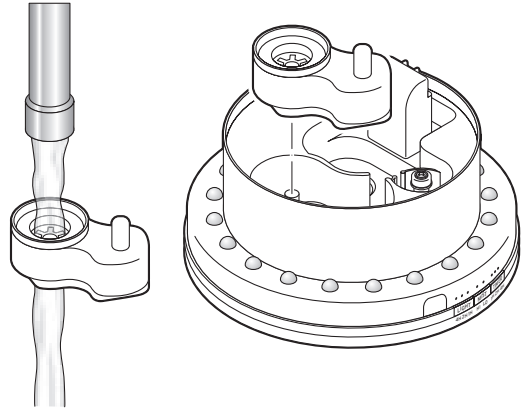

### 4.3 Ent- kalkung

Eventuelle Kalkreste können Sie durch ein mildes Entkalkungsmittel (Zitronensäure) entfernen:

1. Entnehmen Sie den Filter **9**.
2. Rühren Sie das Entkalkungsmittel nach Herstellerangaben an.
3. Gießen Sie eine kleine Menge in die Tankkammer **7** und lassen es dort einige Minuten einwirken.
4. Gießen Sie das Entkalkungsmittel aus und spülen Sie einige Male mit klarem Wasser nach. **ACHTUNG! Dabei darf kein Wasser in den Lüfterauslass **6** gelangen!** Achten Sie darauf, dass sich kein Entkalkungsmittel mehr im Gerät befindet.

### 4.4 Hinweis zur Ent- sorgung

Dieses Gerät darf nicht zusammen mit dem Hausmüll entsorgt werden. Jeder Verbraucher ist verpflichtet, alle elektrischen oder elektronischen Geräte, egal, ob sie Schadstoffe enthalten oder nicht, bei einer Sammelstelle seiner Stadt oder im Handel abzugeben, damit sie einer umwelt-schonenden Entsorgung zugeführt werden können. Wenden Sie sich hinsichtlich der Entsorgung an Ihre Kommunalbehörde oder Ihren Händler.



Entnehmen Sie die Batterie (Fernbedienung), bevor Sie das Gerät entsorgen. Werfen Sie verbrauchte Batterien nicht in den Hausmüll, sondern in den Sondermüll oder in eine Batterie-Sammelstation im Fachhandel.



<b>4.5</b>	Name und Modell	: <b>MEDISANA</b> Luftbefeuchter <b>AH 670</b>
<b>Technische Daten</b>	Stromversorgung	: 220-240V~ 50/60Hz
	Leistung	: 35 W
	Tankinhalt	: ca. 1.800 ml
	Vernebler-Kapazität	: maximal ca. 200 ml/h
	Laufzeit	: maximal ca. 9 Stunden
	Abmessungen	: ca. 18 x 18 x 30,3 cm
	Gewicht	: ca. 1,3 kg
	Anschlusskabellänge	: ca. 150 cm
	Lagerbedingungen	: sauber und trocken, bei +10°C bis +40°C
	Artikel Nr.	: 60054
	EAN Nummer	: 40 15588 60054 8
	Zubehörteile	: Ersatzfilter, Artikel Nr. 60057 EAN 40 15588 60057 9



**Im Zuge ständiger Produktverbesserungen behalten wir uns technische und gestalterische Änderungen vor.**

Die jeweils aktuelle Fassung dieser Gebrauchsanweisung finden Sie unter [www.medisana.com](http://www.medisana.com)



### Garantie- und Reparatur- bedingungen

Bitte wenden Sie sich im Garantiefall an Ihr Fachgeschäft oder direkt an die Servicestelle. Sollten Sie das Gerät einschicken müssen, geben Sie bitte den Defekt an und legen eine Kopie der Kaufquittung bei.  
Es gelten dabei die folgenden Garantiebedingungen:

1. Auf **MEDISANA** Produkte wird ab Verkaufsdatum eine Garantie für 3 Jahre gewährt. Das Verkaufsdatum ist im Garantiefall durch Kaufquittung oder Rechnung nachzuweisen.
2. Mängel infolge von Material- oder Fertigungsfehlern werden innerhalb der Garantiezeit kostenlos beseitigt.
3. Durch eine Garantieleistung tritt keine Verlängerung der Garantiezeit, weder für das Gerät noch für ausgewechselte Bauteile, ein.
4. Von der Garantie ausgeschlossen sind:
  - a. alle Schäden, die durch unsachgemäße Behandlung, z.B. durch Nichtbeachtung der Gebrauchsanweisung, entstanden sind.
  - b. Schäden, die auf Instandsetzung oder Eingriffe durch den Käufer oder unbefugte Dritte zurückzuführen sind.
  - c. Transportschäden, die auf dem Weg vom Hersteller zum Verbraucher oder bei der Einsendung an die Servicestelle entstanden sind.
  - d. Zubehörteile, die einer normalen Abnutzung unterliegen.
5. Eine Haftung für mittelbare oder unmittelbare Folgeschäden, die durch das Gerät verursacht werden, ist auch dann ausgeschlossen, wenn der Schaden an dem Gerät als ein Garantiefall anerkannt wird.



**MEDISANA AG**

Jagenbergstraße 19

41468 NEUSS

DEUTSCHLAND

E-Mail: [info@medisana.de](mailto:info@medisana.de)

Internet: [www.medisana.de](http://www.medisana.de)

Die Service-Adresse finden Sie auf dem separaten Beilegeblatt.



## IMPORTANT INFORMATION! RETAIN FOR FUTURE USE!

Read the instruction manual carefully before using this device, especially the safety instructions, and keep the instruction manual for future use. Should you give this device to another person, it is vital that you also pass on these instructions for use.



### *Explanation of symbols*

This instruction manual belongs to this device. It contains important information about starting up and operation. Read the instruction manual thoroughly. Non-observance of these instructions can result in serious injury or damage to the device.



### WARNING

These warning notes must be observed to prevent any injury to the user.



### CAUTION

These notes must be observed to prevent any damage to the device.



### NOTE

These notes give you useful additional information on the installation and operation.



Protection category II

LOT LOT number



Manufacturer

### ***Power supply***

- Before connecting the device to your power supply, please ensure that the supply voltage stated on the rating plate is compatible with your mains supply.
- Only connect the mains plug to the wall socket when the device is switched off.
- Never carry, pull or turn the device by the electricity cable and do not squeeze the cable.
- Position the mains cable so as to avoid the danger of falling.
- Do not touch the mains plug when you are standing in water and always take hold of the plug with dry hands.
- If the mains cable of this device is damaged, it needs to be replaced by a special mains cable, which is available from the manufacturer or its customer service.

### ***For special people***

- This appliance can be used by children aged from 8 years and above and persons with reduced physical, sensory or mental capabilities or lack of experience and knowledge if they have been given supervision or instruction concerning use of the appliance in a safe way and understand the hazards involved.
- Children shall not play with the appliance.
- In the event of an allergic respiratory problem, consult your doctor before using the appliance.
- Should you experience medical complaints during use talk to your doctor. Should this be the case, stop using the device immediately.

### ***Please note the following in particular concerning electrical equipment:***



#### **Only use the unit in enclosed spaces!**

- Do not use the device if it or the power supply cable is damaged, if it does not work properly or if it has been dropped or fallen into water.
- Keep the device and its power cable away from hot surfaces.



- If the power supply cable is damaged, it may only be replaced by **MEDISANA**, an authorised dealer or by qualified personnel. In order to prevent hazards, always send the unit in to the service centre.

### ***Operating the device***

- The device is not determined for commercial use.
- Only use the device for its intended use as in the instruction manual. If misused, all guarantee rights shall become null and void.
- Keep pets away from the device.
- Place the device on a firm, floor area which is insensitive to moisture when in use so that it cannot tip over.
- Place the appliance at least 2 meters away from TV or radio devices to avoid interferences.
- Do not take hold of a device if it falls into water. Unplug the mains cable immediately.
- Do not use the device if the water tank is empty or does not contain enough liquid. The water inside the tank must not be frozen or hot.
- Never block the mist or the air outlet.
- Never block the air inlet on the underside of the device.
- Always make sure that the device is switched off and unplugged from the socket when transporting, filling and emptying the water tank.
- Never insert metallic objects into the appliance.
- Switch off all functions after use and remove the plug from the mains supply.



### **Maintenance and cleaning**

- You may only clean the device yourself. If the device malfunctions do not repair it yourself as this leads to the automatic expiry of all guarantee rights. Ask your specialist dealer and have repairs carried out by the **MEDISANA** service.
- Cleaning and user maintenance shall not be made by children without supervision.
- Do not disassemble the device - there is danger of electric shock and fire.
- Do not scratch the ultrasonic transducer **20** when cleaning.
- Do not immerse the device in water or other fluids.
- If, nonetheless, liquid should penetrate the device, unplug the mains cable immediately.
- Store the unit in a dry place.
- If the water is not renewed and the water tank is not thoroughly cleaned on a regularly base, microorganisms may breed inside the water tank and may get into the ambient air, which is a serious health risk.

## **2 Useful Information**

**2.1** Please check first of all that the device is complete and is not damaged in any way. In case of doubt, do not use the appliance and contact your supplier or your service centre.

**Scope of delivery and packaging**

The following parts are included:

- 1 **MEDISANA** air humidifier **AH 670** incl. remote control
- 1 instruction manual



The packaging can be reused or recycled. Please dispose properly of any packaging material no longer required. If you notice any transport damage during unpacking, please contact your supplier without delay.



#### **WARNING**

**Please ensure that the polythene packing is kept away from the reach of children! Risk of suffocation!**

**2.2 Ultra-sound technology** Very dry air increases susceptibility to infection and respiratory diseases and leads to fatigue and lack of concentration. Healthy air should have a relative atmospheric humidity of 40 to 55 %. The quiet, energy-saving ultra-sound technology of the personal humidifier uses oscillation to convert water into a fine mist that increases the moisture level of the air. This improves the air quality and prevents the mucous membranes and skin from drying out.



#### CAUTION

Over-intensive operation can result in saturating the room with moisture, which can affect the walls, windows and objects in the room. Therefore, use a hygrometer at regular intervals to check that the level of relative air humidity does not exceed 55%.

## 3 Operating



#### CAUTION

Make sure that the MEDISANA air humidifier is operated on a surface which is resistant to water, and that it cannot tip over. In particular, when operated with mineralised water, condensation / residues may be produced. Make sure that the mist being issued is not directed towards electronic appliances, furniture or walls.

### 3.1 Filling the water tank

Before you switch on the device for the first time, leave it for half an hour at room temperature.

1. Remove the plastic cover **2** and the water tank **3** from the base **11**.
2. Turn the watertank **3** upside down and unscrew the tank cover **4** anticlockwise and remove.
3. Fill the watertank **3** with fresh drinking water or distilled water. Maximum capacity approx. 1.8 l.
4. If you wish to use a water-soluble aroma essence, add 5 drops of the essence to the fully filled water tank **3** or onto the fleece in the aroma compartment **8**. If you add the aroma essence to the water tank, sediment may form around the device during use. Aroma essences are commercially available. Follow the manufacturers instructions.

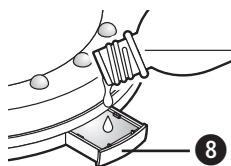

### 3.1 Filling the water tank

- Screw the tank cover **4** back onto the thread and place the water tank **3** on the appliance. As soon as the tank is correctly positioned, the pin will push the valve in the tank cover upwards.
- The tank chamber now fills with water. Place the plastic cover **2** over the water tank on the base. Insert the mains plug into a wall socket.

### 3.2 Changing the battery (remote control)



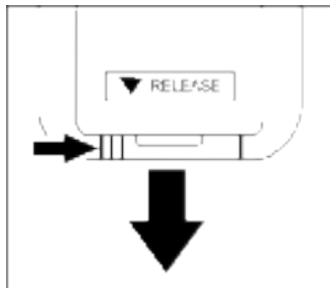





Before you can use the device, you need to remove the insulation foil from the battery compartment of the remote control. If the air humidifier no longer responds to the remote control, the battery needs to be replaced. Press the locking tab in the direction of the arrow and pull out the battery holder. Replace the used battery with a new one (CR 2025 lithium battery). Make sure, that the polarity is correct (“+” facing upwards). Slide the battery holder all the way back in, until it clicks into place.







#### WARNING - BATTERY SAFETY INFORMATION

- Do not disassemble batteries!
- Clean the battery and device contacts if necessary before putting in the battery!
- Remove discharged batteries from the device immediately!
- Increased risk of leakage, avoid contact with skin, eyes and mucous membranes! If battery acid comes in contact with any of this parts, rinse the affected area with copious amounts of fresh water and seek medical attention immediately!
- If a battery has been swallowed seek medical attention immediately!
- Only replace with a battery of the same type!
- Insert the battery correctly, observing the polarity!
- Keep the battery compartment well sealed!
- Remove the battery from the device if it is not going to be used for an extended period!
- Keep batteries out of children's reach!
- Do not attempt to recharge batteries! There is a danger of explosion!
- Do not short circuit! There is a danger of explosion!
- Do not throw into a fire!  
There is a danger of explosion!
- Keep unused batteries in their packaging away from metal objects in order to prevent short circuiting!

### 3.3 Use

1. Briefly press the button  19, to switch on the atomiser and the lighting. The lighting and atomiser will switch on at the highest power level.
2. Change the position of the vent opening in the outer or inner circle to set or adjust the direction and height of the mist output.
3. The  button 12 on the appliance resp. the button  15 on the remote control have the following function:  
**press 1x:** high atomiser level (**HI** indicator light lights up) = produces a lot of mist / atomiser in constant operation.  
**press 2x:** low atomiser level (**LO** indicator light lights up) = produces a little mist / atomiser in constant operation.  
**press 3x:** switch off atomiser.
4. During atomisation, briefly press the  button 12 on the appliance resp. the MIST Timer button  17 on the remote control in order to have the atomiser switch off after a certain amount of time (1, 2 or 4 hours) automatically.
5. Briefly press the  button 12 on the appliance resp. the LED Light  button 16 on the remote control in order to switch on the LED lighting:  
**press 1x:** bright light  
**press 2x:** medium brightness  
**press 3x:** soft light  
**press 4x:** switch off lighting
6. During active LED lighting, press the LED LIGHT TIMER button  18 on the remote control as many times as necessary in order to have the lighting switch off automatically after a certain amount of time (1, 2 or 4 hours).
7. Briefly press the button  19 again to switch off the atomiser and the lighting.

### 3.4 After use

1. Remove the mains plug from the socket.
2. Remove the plastic cover  2 and the water tank  3. Pour out any remaining water. Rinse out the tank with fresh water.
3. Dry the water tank and plastic cover if necessary with a soft, absorbent cloth.
4. If you do not intend to use the appliance for a prolonged period: Also pour away any remaining water in the base  1 by tipping it over a wash basin.  
**CAUTION! Water must not get into the air vent  6!** You can use a soft, absorbent cloth to remove any moisture left inside.



- 3.5**      •    *The appliance beeps repeatedly when switched on and during use:*  
**Faults**      Fill water tank.  
**and**        •    *Unusual smell:*  
**Fault**        Polluted or stagnant water, clean the tank and fill up with fresh water.  
**Remedying** •    *Unusual noise:*  
                  Insufficient water in the tank, fill up with water/device is not on a solid surface, place on a stable and level surface.
- If a fault cannot be remedied using the described method, please contact your service centre.

## 4 Miscellaneous

- 4.1**        •    During everyday use it is advisable to give the device a thorough cleaning and maintenance at least every three days. Also clean device before and after long storage periods.
- Before cleaning the device, make sure that it is turned off and the mains plug is removed from the socket.
  - Remove the water tank from the device and empty it.
  - Clean the outside of the unit with a soft, damp cloth.
  - Please do not use any aggressive substances for cleaning, such as scouring cream or other detergents, as these may damage the surfaces and reduce the atomisation effect.
  - You can rinse out the water tank with hot water (>65 °C) or an alcohol of at least 75 % vol. The atomiser chamber should be cleaned using an alcoholsoaked cloth and cotton bud. Take care to ensure that no water gets inside the humidifier.
  - The ultrasonic transducer 20 is the most sensitive component in the device. It is important for it to be kept clean and handled with care. Use e.g. a cleaning brush to remove all the residue and dirt particles. Never clean the ultrasound generator using metal objects.
  - If you do not intend to use the unit for an extended period of time, empty any remaining water from the tank and dry off the unit.
  - Store the unit in a cool, dry place, preferably in its original packaging.
  - Remove cap from underside of the water tank and store separately to prevent sleeve gasket from sticking.

#### 4.2 Cleaning the filter

1. Rinse out the filter **9** under warm, running water.
2. Then dry it carefully and re-insert it into the base.

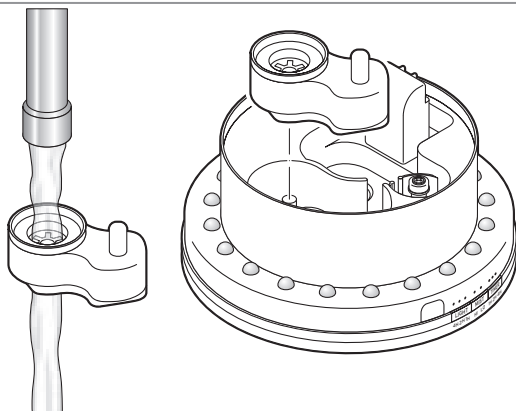

#### 4.3 De- scaling

Any limescale residue may be removed using a descaler (citric acid) :

1. Remove the filter **9**.
2. Use the descaler according to the manufacturer's instructions.
3. Pour a small amount into the tank chamber **7** and leave for a few minutes to take effect.
4. Pour out the descaler and rinse several times with clear water.  
**CAUTION! Water must not get into the air vent **6**!** Take care that there is no more descaler left inside the appliance.

#### 4.4 Dis- posal

This product must not be disposed of together with domestic waste. All users are obliged to hand in all electrical or electronic devices, regardless of whether or not they contain toxic substances, at a municipal or commercial collection point so that they can be disposed of in an environmentally acceptable manner. Consult your municipal authority or your dealer for information about disposal.



Please remove the battery before disposing of the device/unit. Do not dispose of old batteries with your household waste, but at a battery collection station at a recycling site or in a shop.

<b>4.5 Tech- nical specifi- cations</b>	Name and model	: <b>MEDISANA Air humidifier AH 670</b>
	Power supply	: 220-240V~ 50/60Hz
	Output	: 35 W
	Tank contents	: approx. 1,800 ml
	Atomizer capacity	: max. approx. 200 ml/h
	Duration	: max. approx. 9 hours
	Dimensions	: approx. 18 x 18 x 30.3 cm
	Weight	: approx. 1.3 kg
	Connection cable length	: approx. 150 cm
	Storage conditions	: clean and dry, at +10°C to +40°C
	Item number	: 60054
	EAN number	: 40 15588 60054 8
	Accessory parts	: Replacement filter, item number 60057 EAN 40 15588 60057 9



**In accordance with our policy of continual product improvement, we reserve the right for technical and design changes without notice.**

The current version of this instruction manual can be found under [www.medisana.com](http://www.medisana.com)

**Warranty  
and  
repair  
terms**

Please contact your supplier or the service centre in case of a claim under the warranty. If you have to return the unit, please enclose a copy of your receipt and state what the defect is.

The following warranty terms apply:

1. The warranty period for **MEDISANA** products is three years from date of purchase. In case of a warranty claim, the date of purchase has to be proven by means of the sales receipt or invoice.
2. Defects in material or workmanship will be corrected free of charge within the warranty period.
3. Repairs under warranty do not extend the warranty period either for the unit or for the replacement parts.
4. The following is excluded under the warranty:
  - a. All damage which has arisen due to improper treatment, e.g. non-observance of the user instructions.
  - b. All damage which is due to repairs or tampering by the customer or unauthorised third parties.
  - c. Damage which has arisen during transport from the manufacturer to the consumer or during transport to the service centre.
  - d. Accessories which are subject to normal wear and tear.
5. Liability for direct or indirect consequential losses caused by the unit are excluded even if the damage to the unit is accepted as a warranty claim.

 **MEDISANA AG**  
Jagenbergstraße 19  
41468 NEUSS  
Germany

The service centre address is shown on the attached leaflet.



## REMARQUE IMPORTANTE! TOUJOURS CONSERVER!

Lisez attentivement le mode d'emploi, et en particulier les consignes de sécurité, avant d'utiliser l'appareil. Conservez bien ce mode d'emploi. Vous pourriez en avoir besoin par la suite. Lorsque vous remettez l'appareil à un tiers, mettez-lui impérativement ce mode d'emploi à disposition.

### *Légende*



Ce mode d'emploi fait partie du contenu de l'appareil. Elle contient des informations importantes concernant sa mise en service et sa manipulation. Lisez l'intégralité de ce mode d'emploi. Le non respect de cette notice peut provoquer de graves blessures ou des dommages de l'appareil.



### AVERTISSEMENT

Ces avertissements doivent être respectés afin d'éviter d'éventuelles blessures de l'utilisateur.



### ATTENTION

Ces remarques doivent être respectées afin d'éviter d'éventuels dommages de l'appareil.



### REMARQUE

Ces remarques vous donnent des informations supplémentaires utiles pour l'installation ou l'utilisation.



Classe de protection II

LOT N° de lot



Fabricant



### ***Alimentation en courant***

- Avant de raccorder l'appareil à l'alimentation électrique, veillez à ce que la tension indiquée sur la plaque signalétique corresponde à celle de l'alimentation secteur.
- Vérifier que l'appareil est éteint avant d'insérer la fiche secteur dans une prise de courant.
- Ne pas porter, traîner ou tordre l'appareil en tirant sur le cordon secteur et veiller à ne pas pincer le cordon.
- Positionner le câble secteur de manière à éviter tout trébuchement.
- Ne touchez pas la fiche secteur si vous avez les pieds dans l'eau et veillez toujours à manipuler la prise de la fiche avec les mains sèches.
- Si le câble d'alimentation de cet appareil est endommagé, il doit être remplacé par un câble de raccordement spécial disponible auprès du fabricant ou de son service après-vente.

### ***Pour certaines personnes***

- Cet appareil peut être utilisé par des enfants à partir de 8 ans et plus ainsi que par des personnes dont les capacités physiques, sensorielles ou mentales sont réduites ou qui manquent d'expérience et de connaissance, à partir du moment où elles sont surveillées ou qu'on leur a montré comment utiliser l'appareil en toute sécurité et qu'elles comprennent les dangers qui en résultent.
- Les enfants ne doivent pas jouer avec l'appareil.
- En cas d'affection des voies respiratoires de nature allergique, consultez votre médecin avant d'utiliser l'appareil.
- Si l'utilisation provoque des problèmes de santé, interrompez immédiatement l'utilisation et consultez votre médecin.

**Pour tout appareil électrique, il convient de respecter notamment les consignes suivantes:**



**Utilisez l'appareil en lieu clos uniquement !**

- Ne pas utiliser l'appareil si celui-ci ou son cordon secteur est endommagé, s'il ne fonctionne pas correctement ou s'il est tombé dans l'eau.
- Tenir l'appareil, câble secteur compris, à l'écart des surfaces chaudes.
- Si le câble secteur est endommagé, seul **MEDISANA**, un revendeur autorisé ou une personne qualifiée peut le remplacer. Pour éviter tout risque, envoyez dans ce cas l'appareil au service clientèle pour le faire réparer.

### ***Fonctionnement de l'appareil***

- L'appareil n'est pas prévu pour une utilisation professionnelle.
- Uniquement utiliser cet appareil conformément au but d'utilisation décrit dans ce mode d'emploi. Tout emploi non conforme annule les droits de garantie.
- Éloignez les animaux de l'appareil.
- Pour l'utilisation, placez l'appareil sur une surface stable, plane et résistante à l'humidité afin qu'il ne puisse pas basculer.
- Placez l'appareil à au moins à 2 m de distance du téléviseur et des appareils de radio pour éviter les interférences.
- Ne jamais essayer de rattraper un appareil tombé dans l'eau. Retirer la fiche secteur immédiatement.
- N'utilisez pas l'appareil si le réservoir d'eau ne contient pas ou pas assez de liquide. L'eau du réservoir doit être ni gelée ni chaude.
- Ne bloquez jamais le nébuliseur ou l'ouverture de sortie d'air.
- Ne bloquez pas non plus l'entrée d'air sur la face inférieure de l'appareil.
- Assurez-vous toujours que pendant le transport, le remplissage et la vidange du réservoir d'eau, l'appareil est éteint et débranché.
- N'introduisez aucun objet métallique dans le produit.
- Après l'utilisation, éteindre toutes les fonctions et débrancher la fiche secteur de la prise de courant.



### Entretien et nettoyage

- Vous-même êtes seulement autorisés à nettoyer l'appareil. En cas de pannes, ne réparez pas l'appareil vous-même, ceci supprime tous vos droits de garantie. Renseignez-vous auprès de votre spécialiste et confiez uniquement les réparations au service technique **MEDISANA**.
- Le nettoyage et l'entretien de la part de l'utilisateur ne doivent pas être effectués par des enfants sans surveillance.
- Ne démontez pas l'appareil - il y a risque de choc électrique et de feu.
- Lors du nettoyage, ne rayez pas le transducteur à ultrasons **20**.
- N'immergez pas l'appareil dans l'eau ou d'autres liquides.
- Si des liquides s'infiltrent dans l'appareil, débranchez immédiatement la fiche secteur.
- Conservez l'appareil dans un endroit sec.
- Si l'eau n'est pas renouvelée fréquemment et le réservoir d'eau n'est pas nettoyé régulièrement et en profondeur, les microorganismes peuvent se multiplier dans le réservoir d'eau, pénétrer dans l'air ambiant et poser un risque sérieux pour la santé.

## 2 Informations utiles

**2.1** Veuillez vérifier si l'appareil est au complet et ne présente aucun dommage.

**Élé-ments** En cas de doute, ne faites pas fonctionner l'appareil et adressez-vous à votre revendeur ou à un point de service après-vente.

**fournis** La fourniture comprend:

- et emballage**
- 1 **MEDISANA** Humidificateur d'air **AH 670** avec télécommande
  - 1 Notice d'utilisation



Les emballages sont réutilisables ou peuvent être recyclés afin de récupérer les matières premières. Respectez les règles de protection de l'environnement lorsque vous jetez les emballages dont vous n'avez plus besoin. Si vous remarquez lors du déballage un dommage survenu durant le transport, contactez immédiatement votre revendeur.



#### AVERTISSEMENT

**Veillez à garder les films d'emballage hors de portée des enfants ! Ils risqueraient de s'étouffer !**



**2.2**  
**Tech-  
nologie**  
**à ultra-  
sons**

Une atmosphère trop sèche augmente les risques de maladies infectieuses ou des voies respiratoires et entraîne fatigue et difficulté de concentration. Un air sain doit avoir une humidité relative comprise entre 40 et 55 %. La technologie à ultrasons silencieuse et peu gourmande en énergie de cet appareil de nébulisation transforme par vibrations l'eau en une brume extrêmement fine qui accroît le degré d'humidité de l'air. Cela améliore la qualité de l'air et prévient un dessèchement des muqueuses et de la peau.



**ATTENTION**

Une utilisation intensive risque d'entraîner la sursaturation de l'air ambiant en humidité, qui peut alors apparaître sur les murs, fenêtres objets de la pièce. Pour cette raison, à l'aide d'un hygromètre, et vérifier que la valeur de l'humidité relative de l'air ne dépasse pas 55%.

**3 Utilisation**



**ATTENTION**

Assurez-vous que l'humidificateur d'air est utilisé sur une surface résistant à l'humidité et qu'il ne peut pas se renverser. L'utilisation avec de l'eau minéralisée peut en particulier entraîner des retombées / dépôts. Faites attention à ce que la brume qui s'échappe de l'appareil ne soit pas dirigée vers d'autres appareils électriques, des meubles ou des murs.

**3.1**  
**Rem-  
plissage**  
**du**  
**résér-  
voir**  
**d'eau**

Avant d'allumer l'appareil pour la première fois, laissez-le pendant une demi-heure à la température ambiante.

1. Retirez l'embout en plastique ② et le réservoir d'eau ③ de la base ⑪.
2. Retournez le réservoir d'eau ③ et tournez le bouchon du réservoir ④ contre le sens des aiguilles d'une montre.
3. Remplissez le réservoir d'eau ③ avec de l'eau potable ou de l'eau distillée. Quantité maximale de remplissage : environ 1,8 litre.
4. Si vous voulez utiliser une essence aromatique soluble dans l'eau, mettez 5 gouttes de cette essence dans le réservoir d'eau ③ entièrement rempli ou sur le feutre dans le tiroir ⑧.

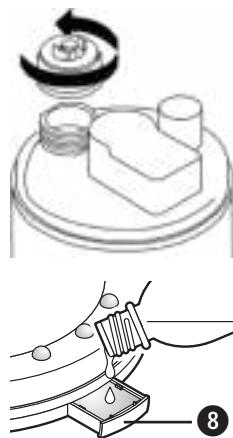

Si vous ajoutez de l'essence aromatique au réservoir d'eau, des dépôts peuvent se former autour de l'appareil pendant l'utilisation. Vous pouvez obtenir des essences aromatiques dans le commerce. Respectez les instructions du fabricant !

- 3.1 Remplissage du réservoir d'eau**
5. Revissez le bouchon du réservoir **4** et remettez le réservoir d'eau **3** sur l'appareil. Dès que le réservoir est correctement positionné, le mandrin dans le filtre pousse la valve dans le bouchon du réservoir vers le haut.
  6. La chambre du réservoir se remplit d'eau. Placez l'embout en plastique **2** au-dessus du réservoir d'eau sur la base. Branchez la fiche d'alimentation dans une prise électrique.

**3.2 Changement des piles (télécommande)**

Avant de pouvoir utiliser l'appareil, vous devez retirer la bande isolante du compartiment des piles de la télécommande.



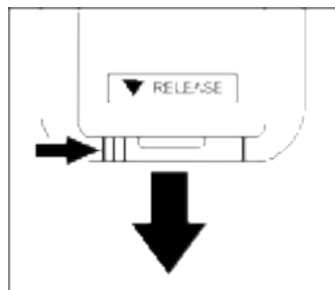



Si l'humidificateur d'air ne répond plus à la télécommande, la pile doit être remplacée. Appuyez sur le verrou dans le sens de la flèche et retirez le porte-pile. Remplacez la pile usagée par une pile neuve (pile au lithium CR 2025), en vous assurant que la polarité soit correcte « + » vers le haut). Remettez le porte-pile en place jusqu'à ce qu'il s'enclenche.



**AVERTISSEMENT**

**INSTRUCTIONS DE SECURITE RELATIVES AUX PILES**

- **Ne désassemblez pas les piles !**
- **Nettoyez le cas échéant les contacts de l'appareil et des piles avant de placer celles-ci !**
- **Retirez immédiatement les piles usagées de l'appareil !**
- **Danger accru de fuite ! Evitez tout contact avec la peau, les yeux et les muqueuses ! En cas de contact avec l'électrolyte, rincez tout de suite les endroits concernés à l'eau claire en abondance et consultez immédiatement un médecin !**
- **En cas d'ingestion d'une pile, consultez immédiatement un médecin !**
- **N'utilisez que des piles de type identique!**
- **Introduisez correctement la pile en faisant attention à la polarité !**
- **Veillez à ce que le compartiment des piles soit parfaitement fermé !**
- **Retirez-les de l'appareil lors d'une non-utilisation prolongée !**
- **Conservez les piles hors de portée des enfants !**
- **Ne rechargez pas les piles ! Risque d'explosion !**
- **Ne pas les court-circuiter ! Risque d'explosion !**
- **Ne pas les jeter au feu ! Risque d'explosion !**
- **Stockez les piles que vous n'utilisez pas dans leur emballage et veillez à ce qu'elles restent éloignées d'objets métalliques afin d'éviter des courts-circuits !**

- 3.3 Utilisation**
1. Appuyez brièvement sur la touche **19** , pour allumer le nébuliseur et l'éclairage. L'éclairage et le nébuliseur s'allument à un niveau de puissance élevé.
  2. Changez la position du cercle extérieur ou intérieur de l'ouverture du nébuliseur pour changer ou ajuster la direction et la hauteur du brouillard d'eau.
  3. La touche **12**  sur l'appareil et/ou la touche **15**  de la télécommande ont les fonctions suivantes :  
**Appuyer 1 x** : niveau de puissance élevé (témoin de contrôle **HI** s'allume) = beaucoup de brouillard d'eau / nébuliseur en fonctionnement continu.  
**Appuyer 2 x** : niveau de puissance bas (témoin de contrôle **LO** s'allume) = peu de brouillard d'eau / nébuliseur en fonctionnement continu.  
**Appuyer 3 x** : éteindre le nébuliseur.
  4. Pendant la nébulisation, appuyez sur la touche **12**  de l'appareil et/ou sur la touche MIST Timer **17** de la télécommande pour que le nébuliseur s'éteigne automatiquement après un certain temps (1, 2 ou 4 heures).
  5. Si nécessaire, appuyez plusieurs fois sur la touche **12**  de l'appareil ou sur la touche LED Light **16**  de la télécommande pour allumer l'éclairage LED :  
**Appuyer 1 x** : lumière vive  
**Appuyer 2 x** : lumière moyenne  
**Appuyer 3 x** : lumière faible  
**Appuyer 4 x** : éteindre l'éclairage
  6. Lorsque l'éclairage est allumé, appuyez sur la touche LED LIGHT TIMER **18** de la télécommande pour que l'éclairage s'éteigne automatiquement après un certain temps (1, 2 ou 4 heures).
  7. En appuyant sur **19** , vous éteignez le nébuliseur et l'éclairage.
- 3.4 Après l'utilisation**
1. Débranchez la fiche d'alimentation de la prise électrique.
  2. Retirez l'embout en plastique **2** et le réservoir d'eau **3**. Versez le reste de l'eau dans l'évier. Rincez le réservoir avec de l'eau fraîche du robinet.
  3. Séchez le réservoir d'eau et, si nécessaire, l'embout en plastique à l'aide d'un chiffon doux et absorbant.
  4. En cas de non-utilisation prolongée : retirez également l'eau restante de la base **1** en la déversant dans l'évier. **ATTENTION ! Ce faisant, ne laissez pas de l'eau pénétrer dans la sortie du ventilateur 6** ! L'humidité résiduelle peut être absorbée avec un chiffon doux et absorbant.

- 3.5 Erreurs et comment y remédier**
- *L'appareil émet des bips répétés lors de la mise en marche ou pendant le fonctionnement* : Remplissez le réservoir d'eau.
  - *Odeur inhabituelle* : Eau sale ou stagnante, nettoyez le réservoir et le remplir d'eau fraîche.
  - *Bruit inhabituel* : Trop peu d'eau dans le réservoir, remplissez-le avec de l'eau. / L'appareil ne se trouve pas sur une surface solide, posez-le sur une surface stable et horizontale.

Si vous ne parvenez pas à remédier à une erreur en procédant comme indiqué ci-contre, veuillez contacter le service clientèle.

## 4 Divers

- 4.1 Nettoyage et entretien**
- En cas d'utilisation quotidienne, nous vous recommandons de nettoyer l'appareil à fond au moins tous les trois jours. Nettoyez aussi l'appareil avant de le ranger et après l'avoir entreposé de manière prolongée.
  - Avant de nettoyer l'appareil, vérifiez qu'il soit éteint, refroidi et que le cordon secteur soit débranché de la prise de courant.
  - Retirez le réservoir d'eau de l'appareil et videz-le.
  - Nettoyez l'extérieur de l'appareil avec un chiffon doux humide.
  - N'utilisez pas de produits agressifs, par exemple de la crème à récurer ou tout autre détergent pour le nettoyage. Ceci peut endommager la surface et réduire la nébulisation.
  - Vous pouvez rincer soigneusement le réservoir d'eau à l'eau chaude (> 65 °C) ou avec un alcool 75 % au moins. La chambre de nébulisation se nettoie au moyen d'un chiffon imprégné d'alcool et d'un coton-tige. Faites attention à ce qu'il n'y ait pas d'eau qui pénètre dans l'appareil.
  - L'émetteur d'ultrasons **20** est la partie la plus sensible de l'appareil. Il est important qu'il soit propre et bien entretenu. Utilisez par ex. un pinceau de nettoyage pour retirer les dépôts et les particules de saletés sur le nébuliseur. N'utilisez en aucun cas de produits métalliques pour nettoyer l'émetteur d'ultrasons.
  - Si l'appareil reste inutilisé durant une période prolongée, vider l'eau résiduelle du réservoir d'eau et sécher l'appareil.
  - Entreposez l'appareil dans un endroit frais et sec, de préférence dans l'emballage original.
  - Conservez le bouchon sous le réservoir d'eau à part pour empêcher qu'il ne colle ou n'adhère à la manchette d'étanchéité.

### 4.2 Nettoyer le filtre

1. Rincez le filtre **9** sous l'eau chaude courante du robinet.
2. Séchez-le soigneusement et réinsérez-le dans la base.

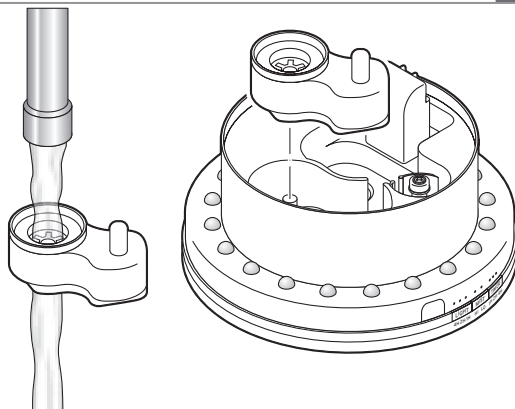

### 4.3 Détartrage

Les résidus de calcaire peuvent être éliminés avec un détartrant doux (acide citrique) :

1. Enlevez le filtre **9**.
2. Préparez le détartrant selon les instructions du fabricant.
3. Versez une petite quantité dans la chambre du réservoir **7** et laissez-le agir pendant quelques minutes.
4. Déversez le détartrant dans l'évier et rincez-le plusieurs fois avec de l'eau fraîche du robinet. **ATTENTION ! Ce faisant, ne laissez pas de l'eau pénétrer dans la sortie du ventilateur **6** !** Assurez-vous qu'il n'y ait plus de détartrant dans l'appareil.

### 4.4 Élimination de l'appareil

Cet appareil ne doit pas être placé avec les ordures ménagères.

Chaque consommateur doit ramener les appareils électriques ou électroniques, qu'ils contiennent des substances nocives ou non, à un point de collecte de sa commune ou dans le commerce afin de permettre leur élimination écologique. Pour plus de renseignements sur l'élimination des déchets, veuillez vous adresser aux services de votre commune ou bien à votre revendeur.



Retirez la pile (télécommande) avant d'éliminer l'appareil. Ne jetez pas les piles usagées dans les déchets ménagers, dans le feu ou dans l'eau, mais éliminez-les de façon conforme avec les déchets spéciaux ou apportez-les dans un point de collecte des piles dans un commerce spécialisé.

<b>4.5</b>	Nom et modèle	: <b>MEDISANA</b> humidificateur d'air <b>AH 670</b>
<b>Caractéristiques techniques</b>	Alimentation électrique	: 220-240V~ 50/60Hz
	Puissance	: 35 W
	Contenance du réservoir	: env. 1.800 ml
	Capacité nébulisateur	: maximum env. 200 ml/h
	Durée	: maximum env. 9 heures
	Dimensions	: env. 18 x 18 x 30,3 cm
	Poids	: env. 1,3 kg
	Longueur du câble de raccordement	: env. 150 cm
	Conditions de rangement	: propre et sec, entre +10°C et +40°C
	N° d'article	: 60054
N° EAN	: 40 15588 60054 8	
Pièces de rechange	: Filtres de rechange, N° d'article 60057 EAN 40 15588 60057 9	



**Dans le cadre du travail continu d'amélioration des produits, nous nous réservons le droit de procéder à des modifications techniques et de design.**

La dernière version de ce mode d'emploi est disponible sur le site [www.medisana.com](http://www.medisana.com)

### Conditions de garantie et de réparation

En cas de recours à la garantie, veuillez vous adresser à votre revendeur spécialisé ou contactez directement le service clientèle. S'il est nécessaire d'expédier l'appareil, veuillez indiquer le défaut constaté et joindre une copie du justificatif d'achat.

Les conditions de garantie sont les suivantes:

1. Une garantie de trois ans à compter de la date d'achat est accordée sur les produits **MEDISANA**. En cas d'intervention de la garantie, la date d'achat doit être prouvée en présentant le justificatif d'achat ou la facture.
2. Durant la période de garantie, les défauts liés à des erreurs de matériel ou de fabrication sont éliminés gratuitement.
3. Les services effectués sous garantie n'entraînent pas de prolongation de la période de garantie, ni pour l'appareil, ni pour les composants remplacés.
4. Sont exclus de la garantie:
  - a. tous les dommages dus à un usage incorrect, par exemple au nonrespect de la notice d'utilisation.
  - b. les dommages dus à une remise en état ou des interventions effectuées par l'acheteur ou par de tierces personnes non autorisées.
  - c. les dommages survenus durant le transport de l'appareil depuis le site du fabricant jusque chez l'utilisateur ou lors de l'expédition de l'appareil au service clientèle.
  - d. les accessoires soumis à une usure normale.
5. Nous déclinons toute responsabilité pour les dommages consécutifs causés directement ou indirectement par l'appareil, y compris lorsque le dommage survenu sur l'appareil est couvert par la garantie.

 **MEDISANA AG**  
 Jagenbergstraße 19  
 41468 NEUSS  
 ALLEMAGNE

Vous trouverez l'adresse du SAV sur la fiche jointe séparément.



## NOTE IMPORTANTI!

### CONSERVARE IN MANIERA SCRUPOLOSA!

Prima di utilizzare l'apparecchio, leggere attentamente le istruzioni per l'uso, soprattutto le indicazioni di sicurezza, e conservare le istruzioni per l'uso per gli impieghi successivi. Se l'apparecchio viene ceduto a terzi, allegare sempre anche queste istruzioni per l'uso.



#### *Spiegazione dei simboli*

Queste istruzioni per l'uso si riferiscono a questo apparecchio. Contengono informazioni importanti per la messa in funzione e l'uso. Leggere interamente queste istruzioni per l'uso. L'inosservanza delle presenti istruzioni può causare ferite gravi o danni all'apparecchio.



#### AVVERTENZA

Attenersi a queste indicazioni di avvertimento per evitare che l'utente si ferisca.



#### ATTENZIONE

Attenersi a queste indicazioni per evitare danni all'apparecchio.



#### NOTA

Queste note forniscono ulteriori informazioni utili relative all'installazione o al funzionamento.



Classe di protezione II

LOT Numero LOT



Produttore



### ***Informazioni sull'alimentazione di corrente***

- Prima di collegare l'apparecchio all'alimentazione di corrente, accertarsi che la tensione di rete indicata sulla targhetta corrisponda a quella della rete di alimentazione.
- Inserire la spina di rete nella presa solo ad apparecchio spento.
- Non portare, tirare o ruotare mai l'apparecchio utilizzando il cavo di alimentazione e non bloccare il cavo.
- Posizionare il cavo di alimentazione in modo che non intralci il passaggio.
- Non afferrare la spina di rete quando si è in acqua e afferrare sempre la presa con le mani asciutte.
- Se il tubo di collegamento alla rete di questo apparecchio viene danneggiato deve essere rimpiazzato con un speciale tubo di collegamento disponibile presso il produttore o il suo servizio clienti.

### ***Per persone con esigenze particolari***

- Questo dispositivo può essere utilizzato da bambini a partire dagli 8 anni di età e da persone con capacità fisiche, sensoriali o mentali ridotte oppure con mancanza di esperienza o conoscenze, purché siano sorvegliati o informati a proposito dell'uso sicuro del dispositivo e comprendano i pericoli derivanti.
- I bambini non possono giocare con il dispositivo.
- In caso di bronchite allergica, contattare il proprio medico prima di utilizzare l'apparecchio.
- Nel caso dovessero comparire dei disturbi fisici durante l'utilizzo, rivolgersi al proprio medico. In questo caso sospendere immediatamente l'uso dell'apparecchio.

**Nel caso di apparecchi elettrici osservate in particolare le seguenti disposizioni:**



**Utilizzare l'apparecchio solo in ambienti chiusi!**

- Non utilizzare l'apparecchio quando l'apparecchio o il cavo di alimentazione è danneggiato, non funziona correttamente, quando è caduto a terra o in acqua.



- Tenere lontano l'apparecchio e il cavo di alimentazione da superfici calde.
- Se il cavo di alimentazione è danneggiato, esso può essere sostituito unicamente da **MEDISANA**, da un rivenditore specializzato autorizzato o da una persona qualificata. Per evitare pericoli, inviare l'apparecchio al centro di assistenza per la riparazione.

### ***Informazioni sul funzionamento dell'apparecchio***

- L'apparecchio non è destinato all'uso commerciale.
- Utilizzare l'apparecchio esclusivamente secondo le modalità riportate nelle istruzioni per l'uso. In caso di uso diverso, si estingue qualsiasi diritto di garanzia.
- Tenere gli animali lontani dal dispositivo.
- Per l'utilizzo posizionare l'apparecchio su una superficie solida, piana e resistente all'umidità, in modo che non possa ribaltarsi.
- Posizionare il dispositivo ad almeno 2 m di distanza da TV e impianti stereo per evitare le interferenze.
- Non afferrare mai un apparecchio caduto in acqua. Estrarre immediatamente la spina di rete.
- Non mettere in funzione l'apparecchio, se il serbatoio non contiene acqua o se la quantità di acqua è insufficiente. L'acqua nel serbatoio non deve essere né gelata né bollente.
- Non ostruire mai lo scarico di nebbia o l'apertura per l'uscita dell'aria.
- Bisogna anche evitare di bloccare l'entrata d'aria sulla parte inferiore dell'apparecchio.
- Assicurarsi sempre che durante il trasporto, il riempimento e lo scarico del serbatoio dell'acqua il dispositivo sia disattivato e la spina sia scollegata.
- Non inserire mai oggetti metallici nell'apparecchio.
- Dopo l'utilizzo, disattivare tutte le funzioni ed estrarre la spina dalla presa.



### **Informazioni sulla manutenzione e la pulizia**

- L'utilizzatore può effettuare solo interventi di pulizia sull'apparecchio. In caso di guasti, non riparare l'apparecchio personalmente, pena l'estinzione di qualsiasi diritto a garanzia. Consultare il proprio rivenditore specializzato e fare eseguire le riparazioni esclusivamente dal servizio di assistenza **MEDISANA**.
- I bambini non possono effettuare la pulizia e la manutenzione utente se non sono sorvegliati.
- Non smontare il dispositivo - pericolo di elettroshock e incendio.
- Durante la pulizia non graffiare il generatore di ultrasuoni **20**.
- Non immergere l'apparecchio in acqua o in altri liquidi.
- Qualora nell'apparecchio entrasse dell'acqua, disinserire immediatamente la spina dalla presa di alimentazione elettrica.
- Conservare l'apparecchio in un luogo asciutto.
- Se l'acqua non viene cambiata regolarmente e il serbatoio dell'acqua non viene regolarmente pulito bene i microorganismi possono moltiplicarsi nel contenitore dell'acqua, contaminare l'aria circostante e mettere seriamente a rischio la salute.

## **2 Informazioni interessanti**

**2.1** Verificare in primo luogo che l'apparecchio sia completo e che non vi siano segni di danni. In caso di dubbi non mettere in funzione l'apparecchio e rivolgersi al proprio rivenditore o al proprio centro di assistenza.

**Materiale in dotazione e imballaggio** Il materiale consegnato consta di:

- 1 Umidificatore **MEDISANA AH 670** con telecomando
- 1 Istruzioni per l'uso



Le confezioni sono riutilizzabili o possono essere riciclate. Smaltire il materiale d'imballaggio non più necessario in conformità alle disposizioni vigenti. In caso di danneggiamenti dovuti al trasporto, mettersi immediatamente in contatto con il proprio rivenditore.



### **AVVERTENZA**

**Assicurarsi che i sacchetti d'imballaggio non siano alla portata dei bambini. Pericolo di soffocamento!**

- 2.2 Tecnologia a ultrasuoni** Se l'aria dell'ambiente è troppo secca si è più soggetti a malattie infettive o delle vie respiratorie portando a stanchezza e incapacità di concentrazione. L'aria salubre dovrebbe avere un tasso di umidità relativa compreso fra il 40 e il 55 %. La tecnologia a ultrasuoni dell'umidificatore, silenziosa e a basso consumo energetico, trasforma l'acqua in vapore finissimo attraverso vibrazioni, aumentando il grado di umidità dell'aria. In questo modo si migliora la qualità dell'aria e si previene la disidratazione delle mucose e della pelle.

**ATTENZIONE**

Un esercizio troppo intenso può portare a una saturazione di umidità nell'aria dell'ambiente, che si deposita sulle pareti, le finestre e gli oggetti nell'ambiente. Controllare quindi regolarmente con un igrometro che il valore dell'umidità relativa nell'aria non è superiore al 55 %.

**3 Modalità d'impiego****ATTENZIONE**

Assicurarsi che l'umidificatore MEDISANA venga utilizzato su una superficie resistente all'umidità senza rischio che si rovesci. In particolare l'uso con acqua contenente sostanze minerali può determinare dei depositi / precipitati. Accertarsi che il vapore in uscita non sia rivolto verso altre apparecchiature elettriche, mobili o pareti.

- 3.1 Riempimento del serbatoio dell'acqua** Prima di attivare il dispositivo per la prima volta, lasciarlo una mezz'ora a temperatura ambiente.
1. Staccare l'involucro di plastica **2** e il serbatoio dell'acqua **3** dalla base **11**.
  2. Ruotare il serbatoio dell'acqua **3** sulla testata e ruotare il coperchio del serbatoio **4** in senso antiorario.
  3. Riempire il serbatoio dell'acqua **3** con acqua potabile pulita o con acqua distillata. Capacità massima: ca. 1,8 litri.
  4. Volendo utilizzare un'essenza idrosolubile, versare 5 gocce di essenza nel serbatoio pieno d'acqua **3** oppure sul non-tessuto nel cassetto per aromi **8**.

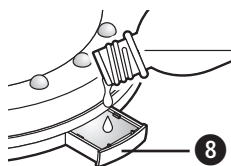

Se si versa l'essenza nel serbatoio dell'acqua durante l'uso può formarsi un deposito attorno all'apparecchio. Le essenze sono reperibili in commercio. Rispettare le indicazioni del produttore.

### 3.1 Riempimento del serbatoio dell'acqua

5. Ruotare nuovamente il coperchio del serbatoio ④ sulla filettatura e riposizionare il serbatoio dell'acqua ③ sull'apparecchio. Non appena il serbatoio è saldamente in posizione il perno nel filtro spinge verso l'alto la valvola nel coperchio del serbatoio.
6. La camera del serbatoio si riempie d'acqua. Collocare l'involucro di plastica ② sopra il serbatoio dell'acqua sulla base. Inserire la spina nella presa.

### 3.2 Sostituzione della batteria (telecomando)

Prima di mettere in funzione l'apparecchio bisogna estrarre il nastro isolatore dal vano delle batterie del telecomando. Quando l'umidificatore non risponde più all'impulso del telecomando è necessario cambiare la batteria. Premere l'arresto nella direzione della freccia ed estrarre il vano batteria. Sostituire la batteria usata con una nuova (batteria al litio CR 2025), prestando attenzione alla corretta polarità ("+" verso l'alto). Richiudere il vano batteria fino a sentire lo scatto di chiusura.

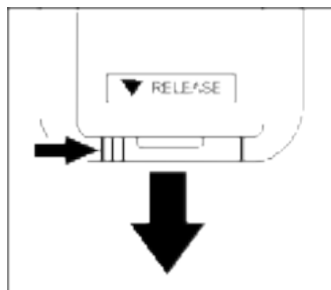







## AVVERTENZA

### INDICAZIONI DI SICUREZZA PER LA BATTERIA

- Non smontare le batterie!
- Se necessario, pulire i contatti delle batterie e dell'apparecchio prima di inserire le batterie!
- Rimuovere immediatamente le batterie esaurite dal dispositivo!
- Elevato rischio di fuoriuscita di liquidi, evitare il contatto con la pelle, gli occhi e le mucose! In caso di contatto con gli acidi delle batterie risciacquare subito i punti interessati con abbondante acqua pulita e consultare subito un medico!
- In caso di ingerimento di una batteria chiamare immediatamente un medico!
- Impiegare unicamente batterie dello stesso tipo.
- Inserire correttamente le batterie, prestare attenzione alla polarità!
- Il vano batteria deve essere ben chiuso!
- In caso di lungo periodo di inutilizzo, rimuovere le batterie dal dispositivo!
- Tenere le batterie lontano dalla portata dei bambini!
- Non ricaricare le batterie! Pericolo di esplosione!
- Non cortocircuitare! Pericolo di esplosione!
- Non gettare nel fuoco! Pericolo di esplosione!
- Tenere le batterie non utilizzate nella confezione e lontano da oggetti metallici, in modo da evitare cortocircuiti!

**3.3  
Utilizzo**

1. Premere brevemente il tasto **19**  per attivare il nebulizzatore e l'illuminazione. Il nebulizzatore e l'illuminazione si avviano a potenza elevata.
2. Modificare la posizione dell'anello esterno o interno dell'apertura del nebulizzatore per modificare o regolare la direzione e l'altezza dello spruzzo di acqua nebulizzata.
3. Il tasto **12**  sull'apparecchio o il tasto **15**  sul telecomando hanno la seguente funzione:  
**premendo 1 volta:** potenza elevata (spia luminosa di controllo **HI** accesa) = molta acqua nebulizzata / funzionamento continuo del nebulizzatore.  
**premendo 2 volte:** bassa potenza (spia luminosa di controllo **LO** accesa) = poca acqua nebulizzata / funzionamento continuo del nebulizzatore.  
**premendo 3 volte:** spegnimento del nebulizzatore.
4. Durante la nebulizzazione premere il tasto **12**  sull'apparecchio o il tasto **MIST Timer 17** del telecomando per spegnere automaticamente il nebulizzatore dopo un determinato tempo (1, 2 o 4 ore).
5. Premere più volte brevemente il tasto **12**  sull'apparecchio o il tasto **LED Light 16**  del telecomando per attivare l'illuminazione a LED:  
**premendo 1 volta:** luce intensa  
**premendo 2 volte:** luminosità media  
**premendo 3 volte:** luce ridotta  
**premendo 4 volte:** l'illuminazione si disattiva
6. A illuminazione attivata premere il tasto **LED LIGHT TIMER 18** del telecomando per disattivare automaticamente l'illuminazione dopo un determinato tempo (1, 2 o 4 ore).
7. Premendo **19**  si disattiva sia il nebulizzatore sia l'illuminazione.

**3.4  
Dopo  
l'uso**

1. Estrarre la spina dalla presa.
2. Rimuovere l'involucro di plastica **2** e il serbatoio dell'acqua **3**. Eliminare il residuo di acqua. Sciacquare il serbatoio con acqua pulita.
3. Asciugare il serbatoio dell'acqua ed eventualmente il coperchio con un panno morbido e assorbente.
4. In caso di mancato uso per periodi prolungati: eliminare l'acqua residua dalla base **1**, inclinandola sopra il lavabo. **ATTENZIONE! Evitare di far penetrare acqua nello scarico dell'aeratore 6!** Assorbire l'umidità residua con un panno morbido assorbente.

- 3.5** • *Bip ripetuti all'accensione o durante il funzionamento:*  
**Malfun-** riempire il serbatoio dell'acqua.  
**ziona-** • *Odore sgradevole:*  
**mento e** acqua sporca o stagnante, pulire il serbatoio e riempirlo con acqua  
**soluzi-** pulita.  
**one** • *Rumorosità:*  
poca acqua nel serbatoio, aggiungere acqua / apparecchio collocato  
su una superficie instabile, collocare l'apparecchio su una superficie  
piana e stabile.

Se non si riesce a risolvere un malfunzionamento nel modo descritto, contattare il Servicecenter.

## 4 Varie

- 4.1** • In caso di utilizzo giornaliero dell'apparecchio, si consiglia di pulirlo a  
**Pulizia** fondo almeno ogni tre giorni. Pulire l'apparecchio anche prima e dopo  
**e cura** lunghi periodi di inattività.
- Prima di pulire l'apparecchio assicurarsi che sia spento e che la spina non sia inserita nella presa di alimentazione elettrica.
  - Rimuovere il serbatoio dall'apparecchio e svuotarlo.
  - Pulire esternamente l'apparecchio con un panno umido e morbido.
  - Per la pulizia non utilizzare sostanze aggressive come ad es. creme abrasive o altri detersivi simili, perché potrebbero graffiare la superficie e diminuire la vaporizzazione.
  - Il serbatoio dell'acqua può essere lavato con acqua calda (> 65 °C) o con almeno il 75 % di alcool. La camera di nebulizzazione deve essere pulita con un panno imbevuto di alcool e un bastoncino di cotone. Accertarsi che non penetri acqua all'interno dell'apparecchio.
  - Il generatore a ultrasuoni 20 è il componente più delicato dell'apparecchio. È importante che venga tenuto pulito e trattato con cura. Per rimuovere i residui e le particelle di sporco dallo scarico utilizzare ad es. un pennello per la pulizia. Per la pulizia del trasmettitore a ultrasuono non utilizzare in alcun caso strumenti metallici.
  - Se non si intende utilizzare l'apparecchio per un lungo periodo, svuotare l'acqua residua dal serbatoio e asciugare l'apparecchio.
  - Posizionare l'apparecchio in un luogo asciutto e fresco, possibilmente nell'imballo originale.
  - Conservare il tappo del fondo del serbatoio a parte, per evitare che la guarnizione ad anello si incolli o aderisca.

#### 4.2 Pulizia del filtro

1. Sciacquare il filtro **9** in acqua corrente calda.
2. Asciugarlo con cura e riposizionarlo nella base.

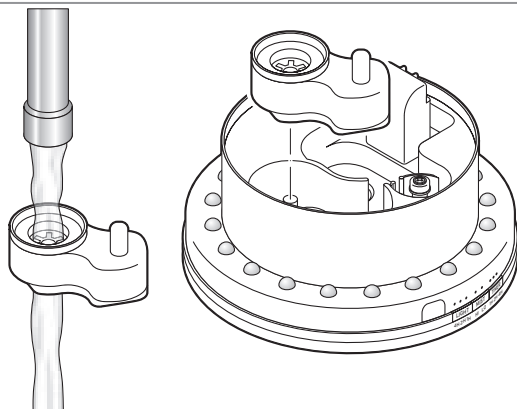

#### 4.3 Decalcificazione

Eventuali residui di calcare possono essere eliminati con un anticalcare delicato (acido citrico):

1. Estrarre il filtro **9**.
2. Preparare la miscela anticalcare secondo le istruzioni del produttore.
3. Versarne una piccola quantità nella camera del serbatoio **7** e lasciar agire per qualche minuto.
4. Eliminare l'anticalcare, quindi sciacquare più volte con acqua pulita.

**ATTENZIONE! Evitare di far penetrare acqua nello scarico dell'aeratore **6**!** Verificare che non rimangano residui di calcare nell'apparecchio.

#### 4.4 Smaltimento

L'apparecchio non può essere smaltito insieme ai rifiuti domestici.

Ogni utilizzatore ha l'obbligo di gettare tutte le apparecchiature elettroniche o elettriche, contenenti o prive di sostanze nocive, presso un punto di raccolta della propria città o di un rivenditore specializzato, in modo che vengano smaltite nel rispetto dell'ambiente. Per lo smaltimento rivolgersi alle autorità comunali o al proprio rivenditore.



Rimuovere la batteria (telecomando) prima di smaltire l'apparecchio. Non smaltire le batterie usate con i rifiuti domestici bensì con i rifiuti speciali o consegnarle presso i centri di raccolta nei punti vendita specializzati.



<b>4.5</b>	Nome e modello	: <b>MEDISANA</b> Umidificatore <b>AH 670</b>
<b>Dati</b>	Alimentazione	: 220-240V~ 50/60Hz
<b>tecnici</b>	Potenza	: 35 W
	Contenuto del serbatoio	: circa 1,800 ml
	Capacità del nebulizzatore	: max. circa 200 ml/h
	Funzionamento	: max. circa 9 orario
	Dimensioni	: circa 18 x 18 x 30.3 cm
	Peso	: circa 1,3 kg
	Lunghezza del cavo di collegamento	: circa 150 cm
	Condizioni di magazzinaggio	: in luogo pulito e asciutto da +10°C a +40°C
	Articolo n°	: 60054
	EAN-n°	: 40 15588 60054 8
	Accessori	: Filtro di sostituzione, articolo n° 60057
		EAN-n° 40 15588 60057 9



**Alla luce dei costanti miglioramenti dei prodotti, ci riserviamo la facoltà di apportare qualsiasi modifica tecnica e strutturale.**

La versione attuale di queste istruzioni per l'uso si trova all'indirizzo:  
[www.medisana.com](http://www.medisana.com)

**Condizioni di garanzia e di riparazione**

In caso di garanzia, contattare il vostro rivenditore di fiducia o direttamente il centro di assistenza. Se dovesse essere necessario spedire l'apparecchio, specificare il guasto e allegare una copia della ricevuta di acquisto. Valgono le seguenti condizioni di garanzia:

1. I prodotti **MEDISANA** hanno una garanzia di tre anni a partire dalla data di vendita. La data di acquisto deve essere comprovata in caso di garanzia dalla ricevuta di acquisto o dalla fattura.
2. Durante il periodo di garanzia, i guasti dovuti a difetti di materiale o di lavorazione vengono eliminati gratuitamente.
3. Una prestazione di garanzia non dà diritto al prolungamento del periodo di garanzia, né per l'apparecchio né per i componenti sostituiti.
4. La garanzia non include:
  - a. tutti i danni risultanti da uso improprio, ad esempio dall'inosservanza delle istruzioni d'uso,
  - b. i danni riconducibili a manutenzione o ad interventi effettuati dall'acquirente o da terzi non autorizzati,
  - c. danni di trasporto verificati durante il trasporto dal produttore al consumatore o durante l'invio al servizio clienti,
  - d. gli accessori soggetti a normale usura.
5. È altresì esclusa qualsiasi responsabilità per danni secondari diretti o indiretti causati dall'apparecchio anche se il danno all'apparecchio viene riconosciuto come caso di garanzia.



**MEDISANA AG**  
Jagenbergstraße 19  
41468 NEUSS  
GERMANIA

L'indirizzo del servizio di assistenza è riportato nel foglio allegato separatamente.



## ¡NOTAS IMPORTANTES! ¡CONSERVAR SIN FALTA!

Antes de utilizar el aparato, lea detenidamente las instrucciones de manejo, especialmente las indicaciones de seguridad; guarde estas instrucciones para su consulta posterior. Si cede el aparato a terceras personas, entregue también estas instrucciones de manejo.

### *Leyenda:*



Estas instrucciones forman parte de este aparato. Contienen información importante relativa a la puesta en funcionamiento y manejo. Lea estas instrucciones en su totalidad. Si no se respetan estas instrucciones se pueden producir graves lesiones o daños en el aparato.



### **ADVERTENCIA**

Las indicaciones de advertencia se deben respetar para evitar la posibilidad de que el usuario sufra lesiones.



### **ATENCIÓN**

Estas indicaciones se deben respetar para evitar posibles daños en el aparato.



### **NOTA**

Estas indicaciones le ofrecen información adicional que le resultará útil para la instalación y para el funcionamiento.



**Clase de protección II**

**LOT**

**Número de LOTE**



**Fabricante**



### ***fuentes de alimentación***

- Antes de conectar el aparato a la red de suministro, compruebe que la tensión indicada en la placa de características se corresponda con la tensión de su red de suministro.
- Conecte el enchufe a una toma de corriente sólo cuando el aparato está apagado.
- No sujete, tire o gire el aparato mediante el cable de alimentación y no apriete el cable.
- Coloque el cable de alimentación de tal manera que no haya ningún riesgo de caídas.
- No toque el enchufe, si está con el pies en el agua; toque el enchufe siempre con las manos secas.
- Si se daña el cable de alimentación del aparato, deberá sustituirse por un cable de conexión especial, que podrá solicitar al fabricante o a su servicio de atención al cliente.

### ***personas con necesidades especiales***

- Este equipo lo pueden emplear niños a partir de 8 años, personas con minusvalías físicas, sensoriales o mentales o personas sin experiencia ni conocimientos, siempre que estén bajo supervisión o se les haya mostrado el funcionamiento del dispositivo y se les hayan indicado claramente los posibles riesgos.
- Los niños no podrán jugar con el dispositivo.
- En caso de sufrir de una enfermedad alérgica de las vías respiratorias, consulte con su médico antes de utilizar el aparato.
- Consulte con su médico si tiene molestias durante la utilización del aparato. En tal caso apáguelo inmediatamente.

### ***Tenga presente lo siguiente en lo referente a aparatos eléctricos:***



#### **¡Utilice el aparato solamente en espacios cerrados!**

- No utilice el aparato si el aparato o el cable de alimentación están defectuosos, si el aparato no funciona perfectamente, si se ha caído al suelo o al agua.
- Mantenga el aparato y el cable de red alejados de superficies calientes.

- Si el cable de red está dañado, sólo deberá ser reemplazado por **MEDISANA**, por un comercio autorizado o por una persona con la cualificación correspondiente. Para evitar peligros, envíe el aparato al Servicio Técnico para repararlo.

### ***funcionamiento del dispositivo***

- Este aparato no ha sido destinado para un uso comercial.
- Utilice el aparato exclusivamente según su uso previsto descrito en las instrucciones de manejo. En caso de utilizarlo para fines distintos, ya no será aplicable la garantía.
- Mantenga a los animales alejados del dispositivo.
- Para utilizar el aparato, colóquelo sobre una base firme, resistente a la humedad y plana, de manera que no pueda volcar.
- Coloque el aparato como mínimo a 2 m de distancia de los televisores y las radios, para evitar interferencias.
- No trate de agarrar un aparato que haya caído al agua. Desconecte de inmediato el enchufe de la red.
- No haga funcionar el aparato sin líquido o con un nivel de líquido insuficiente en el tanque de agua. El agua del depósito no debe estar congelada ni caliente.
- No bloquee nunca la salida de neblina ni el orificio de salida del aire.
- Evite bloquear la entrada de aire en la parte inferior del aparato.
- Al transportar, llenar o vaciar el depósito de agua, cerciúrese siempre de que el aparato esté desconectado y desenchufado de la toma de corriente.
- No introduzca ningún objeto metálico en el producto.
- Desconecte todas las funciones después del uso y retire el enchufe de la toma de corriente.

### ***mantenimiento y limpieza***

- Usted únicamente podrá realizar los trabajos de limpieza del aparato. En caso de avería, no intente reparar el aparato usted mismo, puesto que en este caso ya no será aplicable la garantía. Póngase en contacto con su establecimiento especializado y haga reparar el aparato únicamente por los centros de servicio de **MEDISANA**.
- Los niños no podrán limpiar ni poner a punto el dispositivo sin supervisión.
- No desmonte el aparato, correría peligro de descarga eléctrica e incendio.
- Durante la limpieza, no raspe el transistor ultrasónico **20**.
- No sumerja el aparato en agua o en cualquier otra sustancia líquida.
- Si a pesar de ello penetrara alguna sustancia líquida en el aparato desconecte inmediatamente el cable de red.
- Guarde el aparato en un entorno seco.
- Si el agua no se renueva con regularidad y el depósito de agua no se limpia a fondo de manera periódica, pueden multiplicarse microorganismos en el contenedor de agua, introducirse en el aire ambiental y convertirse en un grave riesgo para la salud.

## **2 Informaciones interesantes**

**2.1** Compruebe primero si el aparato está completo y si no presenta daño alguno. En caso de dudas, no ponga el aparato en funcionamiento y diríjase a su proveedor o punto de atención al cliente.

**Volu-** El volumen de entrega comprende:

**men de** • 1 humidificador **AH 670** de **MEDISANA** incl. mando a distancia

**sumi-** • 1 instrucciones de manejo

**nistros**

**y em-**

**balaje**



El embalaje es reutilizable o puede reciclarse. Deshágase del material de embalaje que no se necesite, siguiendo las normas pertinentes. Si al desembalar observara algún daño causado durante el transporte, póngase inmediatamente en contacto con el comerciante.



### **ADVERTENCIA**

**¡Asegúrese de que los plásticos de embalaje no caigan en manos de niños! ¡Existe el peligro de asfixia!**

**2.2**  
**Tec-**  
**nología**  
**ultra-**  
**sónica**

El aire ambiente demasiado seco aumenta la probabilidad de sufrir enfermedades infecciosas y respiratorias, y provoca cansancio y una disminución de la concentración. La humedad relativa del aire en un ambiente sano debería situarse entre 40 y 55 %. La tecnología silenciosa y económica del humidificador por ultrasonidos convierte mediante oscilaciones el agua en una niebla muy fina que aumenta el grado de humedad relativa. Así se mejora la calidad del aire, lo que previene la desecación de las mucosas y de la piel.



**ATENCIÓN**

**Un funcionamiento demasiado intenso puede provocar una sobresaturación de humedad en el aire ambiente; esta humedad podría condensarse en las paredes, ventanas y objetos situados en la sala. Por ello, compruebe regularmente mediante un higrómetro que el valor de la humedad relativa del aire no supere el 55 %.**

**3 Aplicación**



**ATENCIÓN**

**Asegúrese de que el humidificador MEDISANA sea instalado sobre una superficie resistente a la humedad y asegurado contra vuelcos. Especialmente si el aparato funciona con agua mineral pueden producirse depósitos / condensaciones. Asegúrese de que la niebla que sale no esté dirigida hacia otros aparatos eléctricos, muebles o paredes.**

**3.1**  
**Rel-**  
**lenando**  
**el**  
**depósito**  
**de agua**

Antes de conectar el aparato por primera vez, déjelo durante media hora a temperatura ambiente.

1. Retire la tapa de plástico ② y el depósito de agua ③ de la base ⑪.
2. Gire el depósito de agua ③ y póngalo boca abajo y saque la tapa ④ girando en sentido antihorario.
3. Rellene el depósito ③ con agua potable fresca o con agua destilada. Cantidad máxima de llenado: aprox. 1,8 litros.
4. Si quiere utilizar esencias aromáticas con base acuosa eche 5 gotas de la esencia en el depósito de agua lleno ③ o sobre el vellón del cajón para aroma ⑧. Cuando introduce la esencia aromática en el depósito de agua, durante el uso se puede empañar el aparato. Puede adquirir las esencias aromáticas en su comercio habitual. Respete las instrucciones del fabricante.

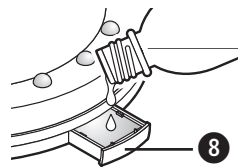

- 3.1 Rel-  
lenando  
el  
depósito  
de agua**
5. Ponga la tapa ④ de nuevo sobre la rosca y coloque el depósito de agua ③ de nuevo sobre el aparato. Tan pronto como el depósito esté en la posición correcta, el guijo del filtro empuja la válvula de la tapa del depósito hacia arriba.
6. La cámara del depósito se llena ahora de agua. Coloque el elemento de plástico ② sobre el depósito de agua en la base. Enchufe el aparato.

**3.2 Cambio  
de las  
pilas  
(mando  
a distan-  
cia)**

Antes de poder poner en funcionamiento el aparato, debe quitar las cintas aislantes del compartimento de la batería del mando a distancia. Cuando el humidificador ya no reacciona al mando a distancia hay que cambiar las pilas del mando. Presione el anclaje en la dirección de la flecha y extraiga el soporte de las pilas tirando hacia afuera. Cambie la pila usada por una nueva (pila de litio CR 2025), controlando que se ha colocado con la polaridad correcta (“+” hacia arriba). Vuelva a meter el soporte de la pila hasta oír como engarza.

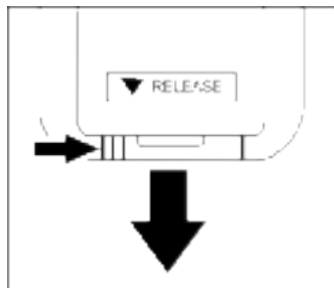







**ADVERTENCIA**

**ADVERTENCIAS DE SEGURIDAD SOBRE LAS PILAS**

- **No desmonte las baterías!**
- **¡Limpie los contactos de las pilas y del dispositivo antes de colocar las pilas!**
- **Retire inmediatamente las baterías descargadas!**
- **¡Peligro elevado de fuga del líquido; evite el contacto con la piel, los ojos y las mucosas! ¡En caso de contacto con el ácido de las baterías, lave inmediatamente las zonas afectadas con agua limpia y abundante y vaya de inmediato al médico!**
- **¡En el caso de que alguien se tragara una batería, habría que ir inmediatamente al médico!**
- **¡Coloque las baterías de forma correcta teniendo en cuenta la polaridad!**
- **¡Mantenga bien cerrado el compartimento de las pilas!**
- **¡Retire las baterías del aparato, si no lo va a utilizar durante un tiempo!**
- **¡Mantenga las baterías fuera del alcance de los niños!**
- **¡No vuelva a cargar las baterías! ¡Peligro de explosión!**
- **¡No las ponga en cortocircuito! ¡Peligro de explosión!**
- **¡No las tire al fuego! ¡Peligro de explosión!**
- **¡Guarde las pilas sin usar en el envase y no en la cercanía de objetos metálicos, para así evitar un cortocircuito!**



- 3.3**  
**Uso**
1. Pulse brevemente el botón **19**  , para encender el nebulizador y la iluminación. La iluminación y el nebulizador se encienden en el nivel más alto.
  2. Cambie la posición del circuito externo o interno del orificio del nebulizador, para cambiar o regular la dirección y la altura de la neblina.
  3. El botón **12**  en el aparato o el botón **15**  en el mando a distancia tienen la siguiente función:  
**1 pulsación:** nivel de potencia alto (piloto **HI** iluminado) = mucha neblina acuosa / nebulizador en modo continuo.  
**2 pulsaciones:** nivel de potencia bajo (piloto **LO** iluminado) = poca neblina acuosa / nebulizador en modo continuo.  
**3 pulsaciones:** apagar el nebulizador.
  4. Pulse el botón **12**  en el aparato durante la nebulización o el botón MIST Timer **17** en el mando a distancia, para que el nebulizador se apague automáticamente tras un intervalo concreto (1, 2 o 4 horas).
  5. Si hace falta, pulse brevemente varias veces el botón **12**  en el aparato o el botón LED Light **16**  en el mando a distancia, para encender la iluminación LED:  
**1 pulsación:** luz clara  
**2 pulsaciones:** luz media  
**3 pulsaciones:** luz tenue  
**4 pulsaciones:** apagar la iluminación
  6. Pulse el botón LED LIGHT TIMER **18** en el mando a distancia con la iluminación encendida, para que la iluminación se apague automáticamente tras un intervalo concreto (1, 2 o 4 horas).
  7. Pulsando sobre **19**  se apagan el nebulizador y la iluminación.
- 3.4**  
**Después del uso**
1. Desenchufe el aparato.
  2. Retire la tapa de plástico **2** y el depósito de agua **3**. Vacíe el agua que haya podido quedar en el depósito. Aclare el depósito con agua fresca.
  3. Seque el depósito y, si hace falta, el elemento de plástico con un paño suave, absorbente.
  4. Si no se utiliza durante mucho tiempo: Saque el agua restante de la base **1**, volcando la base sobre un fregadero o lavabo. **¡ATENCIÓN! ¡Durante el vaciado no debe entrar nada de agua en la salida del ventilador **6**!** La humedad restante la puede retirar con un paño suave, absorbente.

- 3.5 Problemas y su solución**
- *El aparato pita repetidamente al encender o durante el funcionamiento:* llenar el depósito de agua.
  - *Olor raro:* agua sucia o estancada, limpiar el depósito y llenarlo con agua fresca.
  - *Ruido inusual:* muy poca agua en el depósito, rellenar con agua / el aparato no está sobre una superficie firme, colocar el aparato en una superficie estable y llana.

Si no es posible resolver un problema de la manera descrita, póngase en contacto con el centro de servicios.

## 4 Generalidades

- 4.1 Limpieza y mantenimiento**
- Si el aparato se usa a diario, recomendamos limpiarlo con cuidado por lo menos cada tres días. Limpie su aparato también antes y después de guardarlo durante mucho tiempo.
  - Antes de limpiar el aparato asegúrese de que esté apagado y de que el cable de red no esté conectado a ningún enchufe.
  - Retire el tanque de agua del aparato y vacíelo.
  - Limpie el exterior del aparato con un paño suave, ligeramente húmedo.
  - Por favor no utilice sustancias agresivas para la limpieza, como por ejemplo sustancias abrasivas u otros agentes de lavado, ya que de lo contrario se podrían dañar las superficies y disminuir la generación de niebla.
  - Lave el tanque de agua, utilizando agua caliente (>65 °C) o alcohol del 75 % como mínimo y procediendo con cuidado. La cámara de pulverización puede limpiarse con un paño empapado en alcohol o un bastoncillo de algodón. No permita que agua penetre en el interior del aparato.
  - El transmisor ultrasónico 20 es el componente más sensible del aparato. Es importante mantenerlo limpio y manejarlo con cuidado. Utilice p. ej. un pincel para retirar los sedimentos y la suciedad de las salidas. No utilice nunca dispositivos metálicos para limpiar el transmisor ultrasónico.
  - Si no va a utilizar el aparato por un largo período de tiempo vacíe el agua restante del tanque de agua y seque el aparato.
  - Guarde el aparato en un lugar seco y frío; si es posible, en su embalaje original.
  - Guarde la tapa de cierre del lado inferior del tanque de agua suelta para evitar que el anillo de junta se pegue o adhiera a la rosca.

### 4.2 Limpiar el filtro

1. Aclare el filtro **9** debajo de agua corriente, caliente.
2. Vuelva a secarlo y colócalo de nuevo en la base.

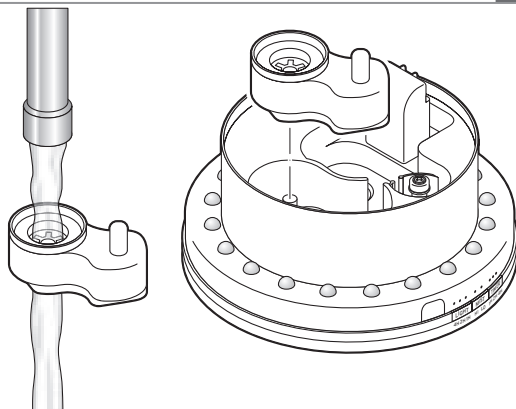

### 4.3 Des- calcifi- cación

Los posibles residuos de cal se pueden eliminar con un descalcificador suave (ácido cítrico):

1. Retire el filtro **9**.
2. Prepare el descalcificador según las instrucciones del fabricante.
3. Introduzca una pequeña cantidad en la cámara del depósito **7** y deje que haga efecto durante unos minutos.
4. Vierta el descalcificador y aclare varias veces con agua limpia.

**¡ATENCIÓN! ¡Durante el vaciado no debe entrar nada de agua en la salida del ventilador **6**!** Cuide que no quede ningún descalcificador en el aparato.

### 4.4 Indica- ciones para la elimi- nación

Este aparato no se debe eliminar por medio de la recogida de basuras doméstica. Todos los usuarios están obligados a entregar todos los aparatos eléctricos o electrónicos, independientemente de si contienen sustancias dañinas o no, en un punto de recogida de su ciudad o en el comercio especializado, para que puedan ser eliminados sin dañar el medio ambiente. Para más información sobre cómo deshacerse de su aparato, diríjase a su ayuntamiento o a su establecimiento especializado.



Antes de desechar el aparato saque la pila (mando a distancia). No tire las pilas usadas en la basura doméstica, entréguelas en una estación de recogida de pilas usadas o en un punto limpio.



<b>4.5</b>	Denominación y modelo	: <b>MEDISANA</b> Humidificador <b>AH 670</b>
<b>Datos</b>	Alimentación eléctrica	: 220-240V~ 50/60Hz
<b>técnicos</b>	Potencia	: 35 W
	Capacidad del tanque	: aprox. 1.800 ml
	Capacidad del nebulizador	: máxima aprox. 200 ml/h
	Tiempo de funcionamiento	: máxima aprox. 9 horas
	Dimensiones	: aprox. 18 x 18 x 30,3 cm
	Peso	: aprox. 1,3 kg
	Longitud del cable	: aprox. 150 cm
	Condiciones de almacenaje	: en un lugar limpio y seco, de +10°C a +40°C
	N° de artículo	: 60054
	EAN-N°	: 40 15588 60054 8
	Accesorios	: Filtro de repuesto, N° de artículo 60057
		EAN 40 15588 60057 9



**Debido a la constante evolución técnica del producto nos reservamos el derecho a introducir modificaciones técnicas y de diseño.**

En [www.medisana.com](http://www.medisana.com) encontrará la versión más actual de estas instrucciones de uso.

**Condiciones de garantía y reparación**

Le rogamos consulte con su distribuidor especializado o directamente con el centro de servicio técnico en caso de una reclamación. Si tuviera que remitirnos el dispositivo, le rogamos indique el defecto y adjunte una copia del recibo de compra.

En este caso, se aplicarán las siguientes condiciones de garantía:

1. Con relación a los productos de **MEDISANA**, se ofrece una garantía por un período de tres años a partir de la fecha de compra. En caso de una reclamación, la fecha de compra debe probarse mediante el recibo de compra o la factura.
2. Los defectos de material o de fabricación se eliminarán de forma gratuita dentro del período de garantía.
3. La aplicación de la garantía no conlleva una extensión del período de garantía, ni con respecto al dispositivo ni con respecto a los componentes sustituidos.
4. Esta garantía no cubre:
  - a. todos los daños causados por abuso, por ej. por incumplimiento del manual de uso;
  - b. los daños debidos a reparaciones o intervenciones por parte del comprador o terceros no autorizados;
  - c. los daños de transporte causados durante el transporte del domicilio del fabricante al consumidor o durante el envío al servicio técnico;
  - d. accesorios sometidos a un desgaste normal.
5. Se excluye cualquier responsabilidad por los daños directos o indirectos causados por el dispositivo, aunque el daño en el dispositivo haya sido considerado como una reclamación justificada.

 **MEDISANA AG**  
Jagenbergstraße 19  
41468 NEUSS  
ALEMANIA

Encontrará la dirección de nuestra asistencia técnica en la hoja anexa.



## NOTAS IMPORTANTES! GUARDAR SEM FALTA!

Antes de utilizar o aparelho, leia atentamente o manual de instruções, em especial as indicações de segurança e guarde-o para uma utilização posterior. Se entregar o aparelho a terceiros, faculte também este manual de instruções.

### *Descrição dos símbolos:*



Este manual de instruções pertence a este aparelho. Ele contém informações importantes para a colocação em funcionamento e a operação. Leia completamente este manual de instruções. O incumprimento destas instruções pode causar lesões graves ou danos no aparelho.



#### **AVISO**

Estas indicações de aviso têm de ser cumpridas para evitar possíveis lesões do utilizador.



#### **ATENÇÃO**

Estas indicações têm de ser cumpridas para evitar possíveis danos no aparelho.



#### **NOTA**

Estas notas fornecem informações adicionais úteis para a instalação ou a operação.



Classe de protecção II

**LOT** Número de lote



Fabricante

***para a alimentação de corrente***

- Antes de conectar o aparelho à sua alimentação de corrente, tenha atenção para que a tensão eléctrica indicada na chapa de identificação corresponda à da sua rede eléctrica.
- Insira apenas a ficha de rede na tomada quando o aparelho estiver desligado.
- Não transporte, puxe ou rode o aparelho através do cabo de alimentação e não entale o cabo.
- Posicione o cabo de rede de modo a que não exista um perigo de queda.
- Não toque na ficha de rede quando se encontrar na água e toque-o sempre com as mãos secas.
- Se o cabo de ligação à rede deste aparelho for danificado, o mesmo deverá ser substituído por um cabo de ligação especial, que pode ser adquirido junto do fabricante ou da sua assistência ao cliente.

***para pessoas especiais***

- Este aparelho não pode ser utilizado por crianças a partir de 8 anos de idade e por pessoas com capacidades físicas, sensoriais ou mentais limitadas ou com falta de experiência e conhecimento, desde que vigiadas ou que tenham sido instruídas sobre o uso do aparelho com segurança e, conseqüentemente, entendam o funcionamento do mesmo.
- As crianças não podem brincar com o aparelho.
- No caso de uma doença alérgica das vias respiratórias, consulte o seu médico de família antes da utilização.
- Consulte o seu médico se, durante a utilização, ocorrerem queixas a nível da saúde. Nesse caso, deixe imediatamente de utilizar o aparelho.

**Tenha presente o seguinte no que diz respeito a aparelhos eléctricos:**



**Utilize o aparelho apenas em espaços fechados!**



- Não utilize o aparelho quando o mesmo ou o cabo de alimentação apresentar danos, quando não funcionar correctamente e quando caiu no chão ou na água.
- Mantenha o aparelho afastado das superfícies quentes.
- Se o cabo de rede estiver danificado, ele apenas deve ser substituído pela **MEDISANA**, um revendedor autorizado ou por uma pessoa respectivamente qualificada. Para evitar perigos, envie o aparelho para o centro de assistência para ser reparado.

### ***antes da utilização do aparelho***

- O aparelho não se destina ao uso comercial.
- Utilize o aparelho apenas de acordo com as prescrições das instruções de utilização. Em caso de utilização não adequada, o direito à garantia perde a sua validade.
- Manter o aparelho longe do alcance de animais.
- Para a sua utilização, coloque o aparelho numa superfície firme, à prova de água e plana, de forma a não poder tombar.
- Posicione o aparelho pelo menos a 2 metros de distância de aparelhos de TV e de rádio para evitar interferências.
- Não tente agarrar um aparelho que caiu para dentro da água. Retire imediatamente a ficha de rede da tomada.
- Não utilize o aparelho quando o tanque de água não conter líquido ou conter pouco líquido. A água no depósito não deve estar congelada nem quente.
- Nunca bloqueie a saída de névoa ou a abertura de saída de ar.
- Também não bloqueie a entrada de ar na parte inferior do aparelho.
- Certifique-se sempre de que, durante o transporte, enchimento e esvaziamento do reservatório de água, o aparelho está desligado e que a respetiva ficha está retirada da tomada.
- Não introduza nenhum objeto metálico no produto.
- Após a utilização, desligue todas as funções e retire a ficha da tomada.





### **para a manutenção e limpeza**

- Você apenas deve realizar trabalhos de limpeza no aparelho. Em caso de falhas, não tente reparar o aparelho, pois, caso contrário, qualquer direito à garantia perde a sua validade. Consulte o seu revendedor especializado e mande reparar o aparelho pelo serviço de assistência da **MEDISANA**.
- A limpeza e manutenção não podem ser executadas por crianças sem supervisão.
- Não desmonte o aparelho – há perigo de choque elétrico e incêndio.
- Durante a limpeza, não raspe o emissor de ultrassons 20.
- Nunca mergulhe o aparelho em água ou outros líquidos.
- Se alguma vez penetrar água no aparelho, retire imediatamente a ficha de rede da tomada.
- Guarde o aparelho num local seco.
- Se não substituir a água com regularidade e não lavar o tanque de água regularmente e a fundo, podem multiplicar-se micro-organismos no tanque de água que entram no ar ambiente e representam um grave risco para a saúde.

## **2 Informações gerais**

**2.1** Por favor, em primeiro lugar, verifique se o aparelho está completo e não apresenta qualquer dano. Em caso de dúvida, não coloque o aparelho em funcionamento e consulte o seu revendedor ou o seu centro de assistência. Do volume de fornecimento fazem parte:

- 1 Humidificador **MEDISANA AH 670** incl. comando à distância
  - 1 Instruções de utilização
- Material fornecido e embalagem**



As embalagens podem ser reutilizadas ou podem ser eliminadas através da reciclagem. Por favor, elimine adequadamente o material da embalagem não necessário. Se, durante o desembalamento, verificar danos devido ao transporte, por favor, entre imediatamente em contacto com o seu revendedor.



### **AVISO**

**Tenha atenção para que as películas da embalagem não se tornem brincadeiras para crianças! Existe perigo de asfixia!**

**2.2** O ar ambiente demasiado seco aumenta a vulnerabilidade a infecções e doenças do foro respiratório, causa cansaço e a diminuição da concentração. O ar saudável deve possuir uma humidade relativa do ar de 40 até 55 %. Graças às vibrações, a tecnologia ultra-sónica sem ruídos e económica do humidificador de ar transforma a água em névoa fina que aumenta o grau de humidade do ar. Esse processo aumenta a qualidade do ar e previne a secagem das mucosas nasais e da pele.



### ATENÇÃO

Um funcionamento demasiado intensivo pode causar uma saturação do ar ambiente com humidade que, por sua vez, pode formar condensação nas paredes, janelas e objectos na sala. Por isso, verifique regularmente através de um higrómetro que o valor da humidade relativa do ar não exceda os 55 %.

## 3 Aplicação



### ATENÇÃO

Certifique-se de que o humidificador MEDISANA é colocado em funcionamento em cima de uma superfície estável e insensível à humidade. Sobretudo no funcionamento com água com teor de sais minerais pode dar-se origem à formação de condensação / sedimentos. Tenha atenção para que a névoa que sai do aparelho não esteja direccionada para outros aparelhos eléctricos, móveis ou paredes.

**3.1** Antes de ligar o aparelho pela primeira vez, mantenha-o à temperatura ambiente durante meia hora.

### Encher o tanque de água

1. Retire o acessório de plástico ② e o tanque de água ③ da Base ⑪.
2. Vire o tanque de água ③ ao contrário e rode a tampa do tanque ④ no sentido contrário aos ponteiros do relógio.
3. Encha o tanque de água ③ com água potável fresca ou água destilada. Volume de enchimento máximo: cerca de 1,8 litros.
4. Se quiser usar uma essência de aroma, verta 5 gotas da essência para dentro do tanque cheio de água ③ ou sobre o tecido na gaveta do aroma ⑧. Caso verta a essência de aroma juntamente para o tanque de água, pode formar-se um sedimento à volta do aparelho durante a utilização. Pode adquirir as essências de aroma nas lojas.

Respeite as indicações do fabricante.

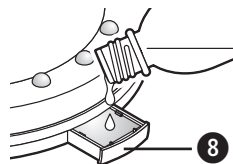
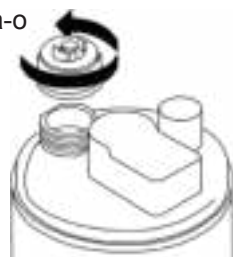

- 3.1 Encher o tanque de água**
5. Rode a tampa do tanque ④ novamente sobre a rosca e coloque o tanque de água ③ novamente sobre o aparelho. Assim que o tanque estiver corretamente colocado, o mandril que está no filtro empurra a válvula na tampa do tanque para cima.
  6. O compartimento do tanque enche-se agora com água. Coloque o acessório de plástico ② sobre o tanque de água na base. Coloque a ficha elétrica numa tomada.



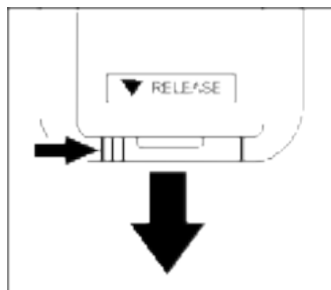



- 3.2 Substituição da pilha (comando à distância)**
- Antes de poder colocar o aparelho em funcionamento, tem de retirar a fita de isolamento do compartimento das pilhas do comando à distância. Quando o humidificador já não reage ao comando à distância, a pilha tem de ser substituída. Pressione o bloqueio na direção da seta e retire o suporte da pilha. Substitua a pilha descarregada por uma nova (pilha de lítio CR 2015), tenha em atenção a polaridade correta (“+” para cima). Volte a colocar o suporte da pilha até que este encaixe (ouve um clique).



### ADVERTÊNCIA INDICAÇÕES DE SEGURANÇA SOBRE AS PILHAS

- Não abra as pilhas!
- Eventualmente, limpar os contactos da bateria e do aparelho antes da inserção!
- Remova imediatamente as pilhas gastas do aparelho!
- Elevado perigo de pilhas babadas, evite o contacto com a pele, olhos e mucosas! No caso de contacto com ácido das pilhas, lave o local com água potável abundante e consulte imediatamente um médico!
- Se a pilha foi engolida, consulte imediatamente um médico!
- Coloque correctamente as pilhas, atenção à polaridade!
- Mantenha o compartimento das pilhas bem fechado!
- No caso de não utilização prolongada, remova as pilhas do aparelho!
- Mantenha as pilhas afastadas das crianças!
- Não volte a carregar as pilhas! Existe perigo de explosão!
- Não conecte as pilhas em curto-circuito! Existe perigo de explosão!
- Não coloque as pilhas no fogo! Existe perigo de explosão!
- Guarde as pilhas não utilizadas na embalagem e não na proximidade de objectos metálicos para evitar um curto-circuito!

### 3.3 Utili- zação

1. Pressione brevemente a tecla **19** , para ligar o nebulizador e a iluminação. A iluminação e o nebulizador ligam-se na potência máxima.
2. Altere a posição externa ou interna do círculo da abertura do nebulizador, para alterar a direção e a altura da nebulização de água ou para a regular.
3. A tecla **12**  no aparelho ou a tecla **15**  no comando à distância, têm as seguintes funções:  
**Pressionar 1 x:** posição de potência alta (luz de controlo **HI** brilha) = muita nebulização / nebulizador em funcionamento contínuo.  
**Pressionar 2 x:** posição de potência baixa (luz de controlo **LO** brilha) = pouca nebulização / nebulizador em funcionamento contínuo.  
**Pressionar 3 x:** Desligar o nebulizador
4. Durante a nebulização, pressione a tecla **12**  no aparelho ou a tecla MIST Timer **17** no comando à distância, para que o nebulizador se desligue automaticamente passado algum tempo (1, 2 ou 4 horas).
5. Eventualmente pressione brevemente a tecla **12**  no aparelho ou a tecla LED Light **16**  no comando à distância, para ligar também a iluminação LED:  
**Pressionar 1 x:** luz intensa  
**Pressionar 2 x:** luz média  
**Pressionar 3 x:** pouca luz  
**Pressionar 4 x:** Desligar a iluminação
6. Enquanto a iluminação estiver ligada, pressione a tecla LED LIGHT TIMER **18** no comando à distância, para que a iluminação se desligue automaticamente passado algum tempo (1, 2 ou 4 horas).
7. Ao pressionar a tecla **19**  desliga novamente o nebulizador e a iluminação.

### 3.4 Após a utili- zação

1. Desligue a ficha elétrica da tomada.
2. Retire o acessório de plástico **2** e o tanque de água **3**. Despeje a água restante. Enxague o tanque com água potável.
3. Seque o tanque de água e eventualmente o acessório de plástico com um pano macio e absorvente.
4. No caso de uma não-utilização prolongada: Retire a água restante também da base **1**, vertendo a mesma para um lavatório. **ATENÇÃO!** Neste processo não pode entrar água para a saída do humidificador **6**! Pode secar a restante humidade com um pano macio e absorvente.

- 3.5 Erros e solução de problemas**
- *O aparelho apita repetidamente quando liga ou quando está em funcionamento:* Encher o tanque de água.
  - *Cheiro estranho:* Água suja ou velha - limpar o tanque e voltar a encher com água limpa.
  - *Ruído estranho:* Pouca água no tanque - encher com mais água / aparelho não está sobre uma superfície firme - colocar numa superfície estável e plana.

Se não for possível eliminar um erro do modo descrito, entre em contacto com o seu centro de assistência.

## 4 Generalidades

- 4.1 Limpeza e manutenção**
- Na utilização diária, recomendamos que limpe o aparelho, pelo menos, todos os três dias. Limpe o aparelho também antes e após prolongados tempos de armazenamento.
  - Antes de limpar o aparelho, certifique-se de que o aparelho está desligado e de que a ficha de rede não está inserida na tomada.
  - Remova o tanque de água do aparelho e esvazie-o.
  - Limpe o exterior do aparelho com um pano húmido e macio.
  - Por favor, para a limpeza não utilize substâncias agressivas como, por exemplo, cremes de limpeza ou outros detergentes. Tais produtos podem corroer a superfície e diminuir a nebulização.
  - O tanque de água pode ser lavado com água quente (>65 °C) ou com álcool de, pelo menos, 75 %. Limpe a câmara do atomizador com um pano embebido em álcool e um cotonete. Tenha atenção para que a água não penetre no interior do aparelho.
  - O sensor por ultra-sons é o componente mais sensível do aparelho. É muito importante que ele seja utilizado de modo limpo e conservado. Utilize um pincel de limpeza, por exemplo, para eliminar depósitos e partículas de sujeira das saídas. Para limpar o sensor de ultra-sons **20**, não utilize meios auxiliares metálicos.
  - Se não quiser utilizar o aparelho por muito tempo, esvazie o resto de água do reservatório de água e seque o aparelho.
  - Guarde o aparelho num local seco e fresco. A melhor maneira é na embalagem original.
  - Guarde a tampa no lado inferior do tanque de água de modo solto para evitar que a braçadeira de vedação fique colada ou presa.

#### 4.2 Limpar o filtro

1. Limpe o filtro 9 sob água corrente e morna.
2. Volte a secá-lo cuidadosamente e volte a colocá-lo sobre a base.

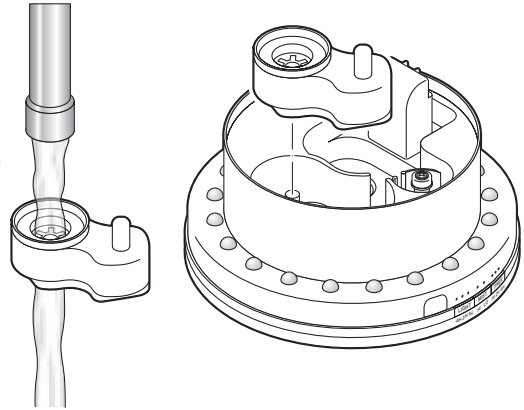

#### 4.3 Descalcificação

Pode remover eventuais resíduos de calcário com um produto descalcificante suave (ácido cítrico):

1. Retire o filtro 9.
2. Mexa o produto descalcificante de acordo com as indicações do fabricante.
3. Verta uma pequena quantidade para o compartimento do tanque 7 e deixe-o atuar durante alguns minutos.
4. Despeje o produto descalcificante e enxague várias vezes com água limpa. **ATENÇÃO! Neste processo não pode entrar água para a saída do humidificador 6!** Certifique-se de que não resta nada do produto descalcificante no aparelho.

#### 4.4 Indicações sobre a eliminação

Este aparelho não pode ser eliminado em conjunto com o lixo doméstico. Cada consumidor tem o dever de entregar qualquer aparelho eléctrico ou electrónico com ou sem substâncias nocivas nos postos de recolha públicos da sua cidade ou no seu revendedor especializado, para que possam ser eliminados ecologicamente. Para mais informações sobre as formas de descarte, contacte as autoridades locais ou o seu revendedor.



Antes de proceder à eliminação do aparelho, retire a bateria (comando à distância). Não coloque pilhas usadas no lixo doméstico, mas sim nos resíduos específicos ou num ponto de recolha de pilhas no comércio especializado.

<b>4.5</b>	Nome e modelo	: <b>MEDISANA</b> Humidificador <b>AH 670</b>
<b>Dados técnicos</b>	Fonte de alimentação	: 220 - 240V~ 50/60Hz
	Potência	: 35 W
	Volume do tanque	: aprox. 1.800 ml
	Capacidade do nebulizador:	: máximo aprox. 200 ml/h
	Tempo de funcionamento	: máximo aprox. 9 horas
	Dimensões	: aprox. 18 x 18 x 30,3 cm
	Peso	: aprox. 1,3 kg
	Comprimento do cabo de ligação	: aprox. 150 cm
	Condições de armazenamento:	armazene em local limpo e seco, entre +10°C e +40°C
	Número de artigo	: 60054
	Número EAN	: 40 15588 60054 8
	Peças acessórias	: Filtro de substituição , Número de artigo 60057, EAN 40 15588 60057 9



**Devido aos constantes melhoramentos do produto, reservamos o direito a proceder a alterações técnicas e estéticas.**

A respetiva versão atual deste manual de utilização pode ser consultada em [www.medisana.com](http://www.medisana.com)

**Garantia e condições de reparação**

Por favor, em caso de garantia, contacte o seu revendedor especializado ou directamente o centro de assistência. Se for necessário enviar o aparelho, por favor, envie o aparelho indicando a avaria e acompanhado de uma cópia do recibo de compra.

Em caso de garantia aplicam-se as seguintes condições:

1. Aos produtos **MEDISANA** concedemos uma garantia de três anos a partir da data de compra. Em caso de garantia, a data de compra tem de ser comprovada através do recibo de compra ou factura.
2. As deficiências devido a erros de material ou de fabricação são eliminadas gratuitamente dentro do prazo de garantia.
3. Após um serviço de garantia, o prazo da garantia não é prolongado, nem para o aparelho nem para as peças substituídas.
4. A garantia exclui:
  - a. todos os danos resultantes de manuseamento inadequado como, p.ex., devido ao não cumprimento do manual de instruções.
  - b. danos resultantes de reparações ou intervenções pelo comprador ou por terceiros não autorizados.
  - c. danos de transporte resultantes do percurso entre o fabricante e o consumidor ou durante o envio para o serviço de assistência a clientes.
  - d. componentes exteriores sujeitos a um desgaste normal.
5. Não nos responsabilizamos por danos consequentes directos ou indirectos que são causados pelo aparelho mesmo quando o dano no aparelho é reconhecido como um caso de garantia.



**MEDISANA AG**  
Jagenbergstraße 19  
41468 NEUSS  
ALEMANHA

Encontra o endereço da assistência técnica na folha em anexo.





## **BELANGRIJKE AANWIJZINGEN! ABSOLUUT BEWAREN!**

Lees de gebruiksaanwijzing, in het bijzonder de veiligheidsinstructies, zorgvuldig door voordat u het apparaat gebruikt en bewaar de gebruiksaanwijzing voor verder gebruik. Als u het toestel aan derden doorgeeft, geef dan deze gebruiksaanwijzing absoluut mee.

### *Verklaring van de symbolen:*



Deze gebruiksaanwijzing behoort bij dit toestel. Ze bevat belangrijke informatie over de ingebruikneming en het gebruik. Lees deze gebruiksaanwijzing helemaal. Het niet naleven van deze instructie kan zware verwondingen of schade aan het toestel veroorzaken.



### **WAARSCHUWING**

Deze waarschuwingen moeten in acht genomen worden om mogelijk letsel van de gebruiker te verhinderen.



### **OPGELET**

Deze aanwijzingen moeten in acht genomen worden om mogelijke schade aan het toestel te verhinderen.



### **AANWIJZING**

Deze aanwijzingen geven u nuttige bijkomende informatie bij de installatie of het gebruik.



Beschermingsklasse II

**LOT**

LOT-nummer



Producent



### **over de stroomvoorziening**

- Voor u het apparaat aansluit op uw stroomtoevoer, dient u erop te letten dat de netspanning, die op het typeaanduidingsplaatje staat aangegeven overeenkomt met die van uw stroomnet.
- Steek de stekker alleen in het stopcontact, als het apparaat uitgeschakeld is.
- Draag, trek of draai het apparaat nooit aan het snoer en knel het snoer niet af.
- Positioneer het snoer zo dat er geen struikelgevaar ontstaat.
- Raak de stekker nooit aan als u in het water staat en raak de stekker altijd met droge handen aan.
- Als de netaansluitkabel van dit apparaat wordt beschadigd, dan moet deze worden vervangen door een speciale aansluitkabel, die via de fabrikant of zijn klantendienst te verkrijgen is.

### **voor bijzondere personen**

- Dit toestel kan worden gebruikt door kinderen vanaf de leeftijd van 8 jaar, alsook door mensen met een fysieke, sensorische of mentale beperking, of mensen met gebrek aan kennis of ervaring, op voorwaarde dat zij onder supervisie staan of dat zij behoorlijk worden geïnformeerd over het veilige gebruik van het toestel en zij de daaruit voortvloeiende mogelijke gevaren begrijpen.
- Dit toestel is géén speelgoed.
- In geval van een allergische aandoening van de luchtwegen dient u vóór gebruik van het apparaat ruggespraak te houden met uw huisarts.
- Neem contact op met uw arts, wanneer er zich tijdens gebruik gezondheidsproblemen voordoen. Staak in dat geval onmiddellijk het gebruik van het instrument.

**Besteed bij elektrische apparaten vooral aandacht aan het volgende:**



**Gebruikt u het apparaat alleen in gesloten ruimten!**

- Gebruik het apparaat niet als het apparaat of het snoer beschadigd is, als het niet overtuigend functioneert, als het naar beneden of in het water gevallen is.
- Houdt het apparaat en het snoer zover mogelijk uit de buurt van hete oppervlakten.
- Als het netsnoer beschadigd is, mag het alleen door **MEDISANA**, een geautoriseerde speciaalzaak of door een gekwalificeerde persoon vervangen worden. Om gevaren te vermijden stuurt u het toestel naar de serviceplaats voor herstel.

### ***bij gebruik van het apparaat***

- Het instrument is niet voor commercieel gebruik bestemd.
- Gebruik het apparaat alleen voor doeleinden zoals gesteld in de gebruiksaanwijzing. In alle andere gevallen vervalt de garantie.
- Buiten bereik van dieren houden.
- Plaats het apparaat voor gebruik op een vast, vochtbestendig en effen vlak zodat het niet kan kantelen.
- Plaats het apparaat op tenminste 2 m afstand van televisie- en radiotoestellen om storingen te vermijden.
- Raakt nooit een apparaat aan dat in het water gevallen is. Trek meteen de stekker uit het stopcontact.
- Gebruik het apparaat niet, wanneer de watertank geen of te weinig vloeistof bevat. Het water in de tank mag niet bevroren of heet zijn.
- Nooit de stoomuitlaat of luchttuitlaatopening blokkeren.
- Blokkeer ook de luchtinlaat niet aan de onderzijde van het apparaat.
- Controleer steeds of bij transport, vullen en legen van de watertank het toestel wordt uitgeschakeld en de netstekker uitgetrokken.
- Geen metalen voorwerpen in het product steken.
- Schakel alle functies na het gebruik uit en trek de stekker uit het stopcontact.



### voor onderhoud en reiniging

- U mag aan het apparaat enkel reinigingswerkzaamheden uitvoeren. Repareer het apparaat in het geval van storingen niet zelf, omdat hierdoor de garantie vervalt. Vraag uw vakhandel en laat de reparaties alleen door de **MEDISANA-Service** verrichten.
- Kinderen mogen het toestel niet schoonmaken of onderhouden, wanneer ze niet onder supervisie staan.
- Het apparaat niet demonteren - dit kan een elektrische schok of brand veroorzaken.
- Kras tijdens de reiniging niet aan de ultrasone sensor **20**.
- Dompel het instrument niet onder in water of andere vloeistoffen.
- Indien er toch per ongeluk vocht in het instrument is binnengedrongen, koppel dan onmiddellijk het netsnoer los van de wandcontactdoos.
- Bewaart u het apparaat in een droge omgeving.
- Als het water niet regelmatig wordt verversed en de watertank niet regelmatig en grondig wordt gereinigd, dan kunnen er zich micro-organismen in de waterreservoir verspreiden, in de omgevingslucht geraken en een ernstig risico voor de gezondheid vormen.

## 2 Wetenswaardigheden

- 2.1** Gelieve eerst te controleren of het instrument volledig is en volledig vrij van beschadigingen is. In geval van twijfel neemt u het toestel niet in bed-
- Levering en verpakking** Bij de levering horen:
- 1 **MEDISANA** Luchtbevochtiger **AH 670** incl. afstandsbediening
  - 1 Gebruiksaanwijzing



Het verpakkingsmateriaal kan opnieuw worden gebruikt of gerecycled. Zorg ervoor dat het gebruikte verpakkingsmateriaal bij de daarvoor bestemde afvalverwerking terecht komt. Indien u tijdens het uitpakken transportschade constateert, neem dan direct contact op met uw leverancier.



### WAARSCHUWING

Let er op dat het verpakkingsmateriaal niet in handen komt van kinderen! Zij kunnen er in stikken!

**2.2  
Ultra-  
sone  
tech-  
nologie**

Een te droge lucht in de ruimte verhoogt de vatbaarheid voor infecties en aandoeningen aan de luchtwegen en leidt tot vermoeidheid en concentratiemoeilijkheden. Gezonde lucht dient een relatieve luchtvochtigheid van 40 à 55 % te hebben. De geluidsarme en energiebesparende ultrasone technologie van de luchtbevochtiger verandert door trillingen water in zeer fijne nevel, die het vochtigheidsgehalte van de lucht verhoogt. Dit verbetert de luchtkwaliteit en voorkomt het uitdrogen van de slijmvliezen en de huid.



**OPGELET**

Een te intensief gebruik kan tot oververzadiging van de ruimte lucht met vochtigheid leiden, die op de wanden, ramen en voorwerpen in de ruimte kan neerslaan. Controleer daarom regelmatig met een hygrometer, dat de waarde van de relatieve luchtvochtigheid niet hoger stijgt dan 55 %.

**3 Het Gebruik**



**OPGELET**

Zorg ervoor dat de MEDISANA luchtbevochtiger op een voor vocht ongevoelig oppervlak gebruikt wordt en dat de bevochtiger niet kan omvallen. Vooral bij het gebruik met mineraalhoudend water kan het tot afzettingen komen. Let erop, dat de eruit komende damp niet op andere elektrische apparaten, meubels of wanden is gericht.

**3.1  
Vullen  
van de  
water-  
tank**

Alvorens het toestel de eerste keer wordt ingeschakeld, het eerst een half uur bij ruimte-temperatuur laten staan.

1. Neem het kunststof opzetstuk **2** en de watertank **3** van de basis **11**.
2. Draai de watertank **3** op de kop en draai het tankdeksel **4** naar links af.
3. Vul de watertank **3** met vers drinkwater of gedestilleerd water. Maximale vulhoeveelheid: ca. 1,8 liter.
4. Als u een in water oplosbare aroma essence wilt gebruiken, voegt u 5 druppels van de essence toe aan de volledig gevulde watertank **3** of op het vlies in de aromalade **8**.

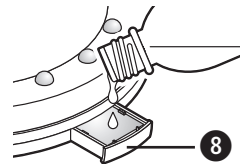

Als u de aroma essence aan de watertank toevoegt, dan kan er zich tijdens het gebruik rond het apparaat een neerslag vormen. Aroma essences kunt u in de winkel kopen. Let op de instructies van de fabrikant.

### 3.1 Vullen van de watertank

5. Draai het tankdeksel ④ weer op de schroefdraad en plaats de watertank ③ weer op het apparaat. Zodra de tank correct geplaatst is, drukt de doorn in het filter de klep in het tankdeksel naar boven.
6. De tankkamer vult zich nu met water. Plaats het kunststof opzetstuk ② boven de watertank op de basis. Steek de netwerkstekker in een stop contact.





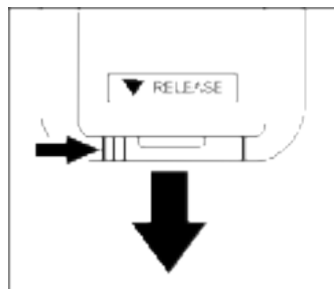

### 3.2 Batterijwissel (afstandsbediening)

Alvorens u het apparaat in werking kunt nemen, moet u de isolatiestrook uit het batterijvak van de afstandsbediening trekken. Als de luchtbevochtiger niet meer op de afstandsbediening reageert, moet de batterij worden vervangen. Druk de arrêtering in de richting van de pijl en trek de batterijhouder uit. Vervang de verbruikte door een nieuwe batterij (CR 2025 lithium batterij), let daarbij op correcte polariteit (“+” naar boven). Schuif de batterijhouder weer in, tot deze hoorbaar vastklikt.



#### WAARSCHUWING VEILIGHEIDSAANWIJZINGEN T.A.V. DE BATTERIJ

- Batterien niet uit elkaar halen!
- Batterij- en toestelcontacten voor het plaatsen van de batterijen indien nodig reinigen!
- Lege batterijen onmiddellijk uit het toestel verwijderen!
- Verhoogd uitloopgevaar, contact met huid, ogen en slijmvlies vermijden! Bij contact met accuzuur de betreffende plaatsen onmiddellijk met overvloedig helder water spoelen en onmiddellijk een arts opzoeken!
- Mocht er een batterij ingeslikt zijn, dan moet onmiddellijk een arts opgezocht worden!
- Plaats de batterijen correct, neem de polariteit in acht!
- Houd het batterijvak goed gesloten!
- Batterijen bij langer niet-gebruik uit het toestel verwijderen!
- Batterijen uit de buurt van kinderen houden!
- Batterijen niet heropladen! Er bestaat explosiegevaar!
- Niet kortsluiten! Er bestaat explosiegevaar!
- Niet in het vuur werpen! Er bestaat explosiegevaar!
- Bewaar ongebruikte batterijen in de verpakking en niet in de buurt van metalen voorwerpen om een kortsluiting te vermijden!

- 3.3 Gebruik**
1. Druk kort op de toets **19**  , om de vernevelaar en de verlichting in te schakelen. De verlichting en de vernevelaar schakelen naar een hogere stand.
  2. Verander de positie van de buitenste resp. binnenste cirkel van de vernevelaarsopening om richting en hoogte van de waternevel te veranderen resp. in te stellen.
  3. De toets **12**  op het apparaat resp. de toets **15**  op de afstandsbediening hebben volgende functie:  
**1 x drukken:** hoge stand (controlelampje **HI** brandt) = veel waternevel / vernevelaar in continue werking.  
**2 x drukken:** lage stand (controlelampje **LO** brandt) = weinig waternevel / vernevelaar in continue werking.  
**3 x drukken:** vernevelaar uitschakelen.
  4. Druk tijdens de verneveling op de toets **12**  op het apparaat resp. de toets **MIST Timer 17** op de afstandsbediening zodat de vernevelaar zich na een bepaalde tijd (1, 2 of 4 uur) automatisch uitschakelt.
  5. Druk evt. meermaals kort op de toets **12**  op het apparaat resp. de toets **LED Light 16**  op de afstandsbediening om de led-verlichting in te schakelen:  
**1 x drukken:** helder licht  
**2 x drukken:** gemiddeld licht  
**3 x drukken:** weinig licht  
**4 x drukken:** verlichting uitschakelen
  6. Druk tijdens de ingeschakelde verlichting op de toets **LED LIGHT TIMER 18** op de afstandsbediening zodat de verlichting na een bepaalde tijd (1, 2 of 4 uur) automatisch uitschakelt.
  7. Door te drukken op **19**  schakelt u de vernevelaar en de verlichting weer uit.
- 3.4 Na het gebruik**
1. Trek de netstekker uit het stopcontact.
  2. Neem het kunststof opzetstuk **2** en de watertank **3** af. Giet het resterend water uit. Spoel de tank met vers water uit.
  3. Droog de watertank en evt. het kunststof opzetstuk af met een zachte, absorberende doek.
  4. Bij langer niet-gebruik: verwijder ook het resterende water uit de basis **1** door deze via een wastafel uit te gieten. **LET OP! Daarbij mag er geen water in de ventilatoruitlaat 6 geraken!** Resterend vocht kunt u met een zachte, absorberende doek opnemen.

- 3.5 Fouten en het verhelpen ervan**
- *Apparaat piept herhaald bij het inschakelen resp. tijdens de werking:* Watertank vullen.
  - *Ongewone geur:* Verontreinigd of stilstaand water, tank reinigen en met vers water vullen.
  - *Ongewoon geluid:* Te weinig water in de tank, water bijvullen / apparaat staat niet op een vast oppervlak, op een stevig en effen oppervlak plaatsen.

Indien een fout volgens de beschrijving niet is te verhelpen, moet u contact op nemen met uw servicecenter.

## 4 Diversen

- 4.1 Reiniging en onderhoud**
- Bij dagelijks gebruik raden wij u aan, het apparaat tenminste om de drie dagen grondig te reinigen. Reinig het apparaat ook voor en na een periode, waarin het apparaat niet wordt gebruikt.
  - Koppel het netsnoer los van de wandcontactdoos en schakel het instrument uit voordat u het reinigt.
  - Haal de watertank van het apparaat en maak hem leeg.
  - Reinig het apparaat van buiten met een vochtig, zacht doekje.
  - Gebruik voor de reiniging geen bijtende of schurende reinigingsmiddelen, omdat deze het oppervlak aantasten en de verneveling verminderen.
  - De watertank kunt u met heet water (>65 °C) of een alcoholoplossing van ten minste 75 % grondig uitspoelen. De vernevelaarkamer reinigt u door middel van een in alcohol gedrenkt doekje en een wattenstaafje. Let u op, dat er geen water in het inwendige van het apparaat komt.
  - De ultrasone sensor 20 is het meest kwetsbare onderdeel van het apparaat. Het is belangrijk, dat hij schoon is en met zorg wordt behandeld. Gebruik een schoonmaakkwastje om vuilafzetting en vuildeeltjes aan de stoomuitlaat te verwijderen. Gebruik voor het reinigen van de ultrasoondetector beslist geen metalen hulpmiddelen.
  - Verwijder, als u het instrument voor een langere periode niet gaat gebruiken, waterresten uit de watertank en veeg het instrument droog.
  - Bewaar het apparaat op een droge, koele plaats, het beste in de originele verpakking.
  - Bewaar de afsluitdop van de onderkant van de watertank los, om het vastplakken of vast gaan zitten van de afdichtingsmanchet te vermijden.



### 4.2 Filter reinigen

1. Spoel het filter **9** uit onder stromend, warm water.
2. Droog het weer zorgvuldig af en plaats het weer in de basis.

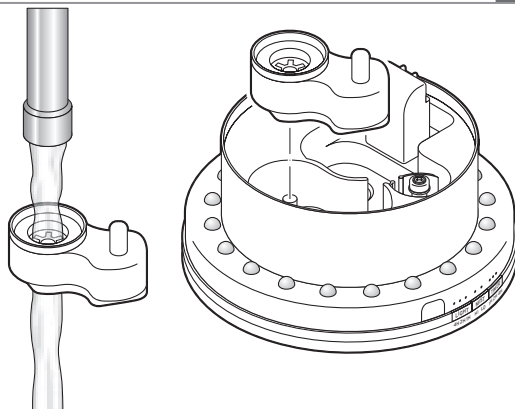

### 4.3 Ont- kalken

Eventuele kalkresten kunt u door een mild ontkalkingsmiddel (citroenzuur) verwijderen:

1. Verwijder het filter **9**.
2. Roer het ontkalkingsmiddel volgens de gegevens van de fabrikant.
3. Giet een kleine hoeveelheid in de tankkamer **7** en laat het daar enkele minuten inwerken.
4. Giet het ontkalkingsmiddel uit en spoel enkele keren na met helder water. **LET OP! Daarbij mag er geen water in de ventilatoruitlaat **6** geraken!** Let erop dat er zich geen ontkalkingsmiddel meer in het apparaat bevindt.

### 4.4 Afval- beheer



Dit apparaat mag niet samen met het huishoudelijk afval worden aangeboden. Iedere consument is verplicht, alle elektrische of elektronische apparaten, ongeacht of die schadelijke stoffen bevatten of niet, bij een milieudepot in zijn stad of bij de handelaar af te geven, zodat ze op een milieuvriendelijke manier kunnen worden verwijderd. Wendt u zich betreffende het afvalbeheer tot uw gemeente of handelaar.



Verwijder de batterij (afstandsbediening), alvorens het toestel af te voeren. Gooi verbruikte batterijen niet bij het huisvuil maar bij het bijzonder afval of in een batterij-inzamelstation in de vakhandel.

<b>4.5</b>	Benaming en model	: <b>MEDISANA</b> Luchtbevochtiger <b>AH 670</b>
<b>Technische specificaties</b>	Netvoeding	: 220-240V~ 50/60Hz
	Vermogen	: 35 W
	Tankinhoud	: ca. 1.800 ml
	Luchtbevochtigingscapaciteit	: maximaal ca. 200 ml/uur
	Looptijd	: maximaal ca. 9 uur
	Afmetingen	: ca. 18 x 18 x 30,3 cm
	Gewicht	: ca. 1,3 kg
	Lengte van de aansluitkabel	: ca. 150 cm
	Opbergcondities	: schoon en droog, bij +10°C tot +40°C
	Artikel-nummer	: 60054
	EAN-nummer	: 40 15588 60054 8
	Accessoires	: Reservefilter, Artikel-nummer 60057 EAN 40 15588 60057 9



**In het kader van onze voortdurende inspanningen naar verbeteringen, behouden wij ons het recht voor om qua vormgeving en op technisch gebied veranderingen aan ons product door te voeren.**

De actuele versie van deze gebruiksaanwijzing vindt u op [www.medisana.com](http://www.medisana.com)

**Garantie en reparatievoorwaarden**

Wendt u zich voor garantiegevallen altijd tot uw leverancier of tot onze klantendienst. Moet u het apparaat opsturen, stuur het dan samen met de klacht en een kopie van de aankoopbon naar onze klantendienst.

Voor garantie gelden de volgende voorwaarden:

1. Voor de producten van **MEDISANA** geldt een garantietermijn van drie jaar vanaf de datum van aankoop. Deze kan door middel van de verkoopbon of factuur worden aangetoond.
2. Alle klachten, die het gevolg zijn van materiaal- en/of fabricagefouten worden binnen de garantietermijn kosteloos verholpen.
3. Een geval van garantie leidt niet tot automatische verlenging van de garantietermijn, noch voor het apparaat zelf noch voor de vervangbare onderdelen.
4. Uitgesloten van garantie zijn:
  - a. Alle schade die ontstaan is door ondeskundige behandeling, b.v. het niet op de juiste wijze volgen van de gebruiksaanwijzing
  - b. Beschadigingen, die zijn ontstaan door reparaties door de koper of een ander onbevoegd persoon.
  - c. Transportschade, die is ontstaan op weg van de verkoper naar de gebruiker of tijdens het opsturen naar de klantendienst.
  - d. Toebehoren, die onderhevig zijn aan slijtage.
5. De fabrikant neemt geen verantwoordelijkheid voor directe of indirecte vervolgschade die door het apparaat veroorzaakt wordt. Ook niet als de schade aan het apparaat als garantiegeval erkend is.

 **MEDISANA AG**  
Jagenbergstraße 19  
41468 NEUSS  
DUITSLAND

Het serviceadres vindt u op het afzonderlijk bijgevoegde blad.



## TÄRKEITÄ TIETOJA! SÄILYTÄ NÄMÄ OHJEET!

Lue seuraavat käyttöohjeet huolellisesti kokonaan, erityisesti turvallisuusohjeet, ennen kuin käytät laitetta ja säilytä ohjeet mahdollista myöhempää käyttöä varten. Jos annat laitteen eteenpäin, anna myös aina tämä käyttöohje mukana.

### *Kuvan selitys:*



Tämä käyttöohje kuuluu tähän laitteeseen. Siinä on tärkeitä tietoja käyttöönottoa ja käsittelyä koskien. Lue tämä käyttöohje kokonaan. Näiden ohjeiden noudattamatta jättäminen voi aiheuttaa loukkaantumisen tai laitteen vaurioitumisen.



### **VAROITUS**

Noudata näitä varoitusohjeita niin voit estää käyttäjän mahdollisen loukkaantumisen.



### **HUOMIO**

Noudata näitä ohjeita niin voit estää laitteen mahdollisen vaurioitumisen.



### **OHJE**

Näistä ohjeista saat hyödyllistä tietoa asennusta ja käyttöä koskien.



**Kotelointiluokka II**

**LOT**

**LOT-numero**



**Laatija**

### ***Virransyöttö***

- Ota huomioon, että tyyppikilvessä mainittu sähköjännite vastaa verkkovirtaasi, ennen kuin liität laitteen virransyöttöön.
- Työnnä verkkopistoke pistorasiaan vain, kun laite on kytkettynä pois päältä.
- Älä kanna, vedä tai käännä laitetta koskaan verkkojohdosta äläkä aseta johtoa puristuksiin.
- Aseta verkkojohto siten, että se ei aiheuta kompastumisvaaraa.
- Älä kosketa verkkopistoketta, jos seisot vedessä ja kosketa sitä aina ainoastaan kuvin käsin.
- Jos tämän laitteen virtajohto vaurioituu, se täytyy korvata erityisellä liitäntäjohdolla, jonka saa valmistajalta tai sen asiakaspalvelulta.

### ***Erityishenkilöt***

- Tätä laitetta voivat käyttää 8-vuotiaat tai sitä vanhemmat lapset sekä henkilöt, joilla on rajoittuneet fyysiset, aistimukselliset tai henkiset kyvyt, jotka kärsivät aliravitsemuksesta tai joiden kokemus ja tietämys on puutteellinen, mikäli heitä valvotaan tai on neuvottu laitteen turvalliseen käyttöön, ja he ymmärtävät käyttöön liittyvät vaarat.
- Laitteella leikkiminen ei ole sallittua.
- Jos kärsit allergisesta hengitystiesairaudesta, käänny kotilääkärisi puoleen ennen laitteen käyttämistä..
- Käänny lääkärisi puoleen, jos käytöstä aiheutuu terveydellisiä vaivoja. Lopeta tällaisessa tapauksessa laitteen käyttö välittömästi.

### **Sähkölaitteita käytettäessä on erityisesti huomioitava:**



#### **Käytä laitetta vain suljetuissa tiloissa!**

- Älä käytä laitetta, jos laite tai sen syöttöjohto ei ole moitteettomassa kunnossa, jos laite ei toimi moitteettomasti tai jos se on pudonnut tai joutunut veteen.
- Pidä laite ja sen verkkojohto kaukana kuumista pinnoista.



- Vaurioituneen verkkojohdon saa vaihtaa ainoastaan **MEDISANA**, valtuutettu alan liike tai muutoin vastaavasti päteväitynyt henkilö. Silloin pitää vaarojen välttämiseksi lähettää laite korjattavaksi huoltopisteeseen.

### ***Laitteen käyttö***

- Laitetta ei ole tarkoitettu kaupalliseen käyttöön.
- Käytä laitetta ainoastaan sen tarkoituksen mukaan käyttöohjetta noudattaen. Takuuvaatimukset raukeavat, jos laitetta käytetään väärin.
- Pidä eläimet etäällä laitteesta.
- Sijoita laite käyttöä varten lujalle, kosteutta kestäväälle ja tasaiselle alustalle niin, ettei se pääse kaatumaan.
- Sijoita laite vähintään 2 metrin päähän televisio- ja radiolaitteista interferenssihäiriöiden välttämiseksi.
- Älä tartu laitteeseen, joka on pudonnut veteen. Irrota heti verkkopistoke.
- Älä käytä laitetta, jos vesisäiliössä ei ole vettä tai vettä on liian vähän. Säiliössä oleva vesi ei saa olla jäätynyttä tai kuumaa.
- Älä koskaan tuki sumuaukkoa tai ilma-aukkoa.
- Älä tuki laitteen alla olevaa ilma-aukkoa.
- Varmista aina, että vesisäiliön kuljetuksen, täytön ja tyhjennyksen aikana laite on sammutettu ja pistoke irrotettu pistorasiasta.
- Älä aseta metalliesineitä tuotteen sisään.
- Kytke kaikki toiminnot käytön jälkeen pois päältä ja vedä pistoke pois pistorasiasta.



## Huolto ja puhdistus

- Saat itse ainoastaan puhdistaa laitteen. Jos laitteeseen tulee vikaa, älä korjaa sitä itse, muuten takuuvaatimukset eivät ole enää voimassa. Käänny kauppiasi puoleen ja anna ainoastaan **MEDISANA** -huoltoliikkeiden korjata laitetta.
- Lapset eivät saa puhdistaa tai huoltaa laitetta ilman valvontaa.
- Älä pura laitetta – siihen liittyy sähköiskun ja tulipalon vaara.
- Varottava laitteesta purkautuvaa kuumaa vesihöyryä.
- Älä upota laitetta koskaan veteen tai muihin nesteisiin.
- Jos laitteeseen kuitenkin joutuu nestettä, irrota verkkopistoke välittömästi.
- Säilytä laite kuivassa ympäristössä.
- Jos vettä ei vaihdeta säännöllisesti ja vesisäiliötä puhdisteta säännöllisesti ja perusteellisesti, mikro-organismit voivat lisääntyä vesisäiliössä, päästä ilmaan ja aiheuttaa vakavan terveysriskin.

## 2 Tietämisen arvoista

2.1 Tarkasta ensin, että laite on täydellinen eikä siinä ole mitään vaurioita.

**Pakkaus-** Jos sinulla on kysymyksiä, älä ota laitetta käyttöön, vaan käänny kauppiasi tai huoltoliikkeen puoleen.

**sisältö**  
**ja pak-**  
**kaus**

Pakkauksesta pitää löytyä:

- 1 **MEDISANA**-ilmankostutin **AH 670** ja kaukosäädin
- 1 Käyttöohje



Pakkauksia voidaan käyttää uudelleen tai ne voidaan kierrättää takaisin raakaainekiertoon. Hävitä tarpeeton pakkausmateriaali asianmukaisella tavalla. Mikäli pakkausta avatessasi havaitset kuljetusvaurion, ota heti yhteyttä tuotteen myyneeseen liikkeeseen.



### **VAROITUS**

**Huolehdi siitä, etteivät pakkausmuovit joudu lasten käsiin!  
On olemassa tukehtumisvaara!**

**2.2 Intensiivinen ilmankostutin** Liian kuiva sisäilma lisää infekti- ja hengityselinsairauksien vaaraa ja aiheuttaa väsymystä sekä keskittymisvaikeuksia. Terveellisen ilman suhteellisen kosteuden tulisi olla 40 - 55 %. Ilmankostuttimen äänetön ja energiaa säästävä tekno-logia muuttaa vettä värähtelyjen avulla mitä hienoimmaksi sumuksi, joka lisää ilman kosteutta. Tämä parantaa ilman laatua ja estää sekä limakalvojen että ihon kuivumista.



#### HUOMIO

Liian intensiivinen käyttö voi johtaa huoneen liikakosteuteen, joka taas voi vaikuttaa seiniin, ikkunoihin ja huoneen esineisiin. Tarkasta sen vuoksi kosteusmittarilla säännöllisesti, ettei suhteellinen ilmankosteus ylitä 55 %.

### 3 Käyttö



#### HUOMIO

Varmista, että MEDISANAN -ilmankostutinta käytetään kosteudenkestävällä alustalla siten, että laite ei pääse kaatumaan. Erityisesti mineraalipitoista vettä käytettäessä saattaa muodostua sakkaa / saostumia. Huolehdi siitä, että laitteesta tulevaa sumua ei suunnattu muihin sähköisiin laitteisiin, huonekaluihin tai seiniin päin.

**3.1 Vesisäiliön täyttäminen** Ennen kuin kytket laitteen päälle ensimmäistä kertaa, anna sen olla puolen tunnin ajan huonelämpötilassa.

1. Ota muovisuojus **2** ja vesisäiliö **3** jalustasta **11**.
2. Käännä vesisäiliö **3** ylösalaisin ja kierrä säiliön kantta **4** vastapäivään.
3. Täytä vesisäiliö **3** raikkaalla juomavedellä tai tislatulla vedellä.

Enimmäistäyttömäärä: n. 1,8 litraa.

4. Jos haluat käyttää vesiliukoista aromiesanssia, laita 5 pisaraa esanssia täyteen täytettyyn vesisäiliöön **3** tai tuoksulaatikon huopaan **8**. Kun lisää aromiesanssia vesisäiliöön, käytön aikana voi muodostua laskeuma laitteen ympärille. Voit hankkia aromiesansseja kaupasta. Noudata valmistajan ohjeita.

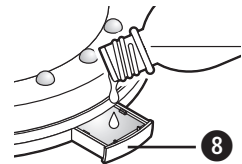



- 3.1 Vesisäiliön täyttäminen** 5. Kierrä säiliön kansi ④ takaisin kierteeseen ja aseta vesisäiliö ③ takaisin laitteeseen. Heti, kun säiliö on asetettu oikein, suodattimessa oleva piikki työntää säiliön kannen venttiiliin ylös.
6. Säiliön kammio täyttyy nyt vedellä. Aseta muovisuojus ② vesisäiliön päälle jalustalle. Kytke virtajohto pistorasiaan.



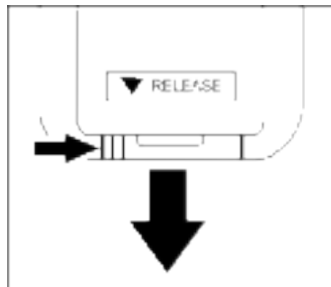





- 3.2 Pariston vaihto (kaukosäädin)** Eristysnauha on irrotettava kaukosäätimen paristolokerosta ennen laitteen käyttöönottoa. Jos ilmentösuutin ei enää reagoi kaukosäätimeen, paristo on vaihdettava. Paina lukitusta nuolen suuntaan ja vedä paristopidike ulos. Vaihda käytetyn pariston tilalle uusi (CR 2025 -litiumparisto). Tarkista oikea napaisuus ("+" ylös). Työnnä paristopidike taas sisään, kunnes se lukittuu kuuluvasti.







#### **VAROITUS PARISTO-TURVAOHJEITA**

- Akkuja ja paristoja ei saa purkaa!
- Puhdista pariston ja laitteen kontaktipisteet tarvittaessa ennen paristojen asetusta!
- Poista tyhjät akut ja paristot välittömästi laitteesta!
- Kohonnut vuotoaara, vältä kontaktia ihon, silmien ja limakalvojen kanssa! Jos joudut akkuhapon kanssa kosketuksiin, huuhtelee vastaavat kohdat välittömästi runsaalla vedellä ja hakeudu lääkärin hoitoon!
- Jos paristo tai akku nielaistaan, hakeudu välittömästi lääkärin hoitoon!
- Aseta paristot oikein paikalleen, huomioi napaisuus!
- Pidä paristolokero aina suljettuna!
- Poista paristot ja akut laitteesta jos et käytä sitä pitkään aikaa!
- Pidä paristot poissa lasten ulottuvilta!
- Akkuja ja paristoja ei saa ladata! Räjähdyksivaara!
- Liitä oikein! Räjähdyksivaara!
- Älä heitä tuleen! Räjähdyksivaara!
- Säilytä käyttämättömät paristot pakkauksessa. Älä säilytä niitä metalliesineiden lähellä, ettei synny oikosulkuja!

### 3.3 Käyttö

1. Paina lyhyesti painiketta , jotta sumutin ja valo kytkeytyvät päälle. Valo ja sumutin kytkeytyvät päälle suurella tehotasolla.
2. Muuta sumuttimen aukon ulko- tai sisäympyrää muuttaaksesi tai säätääksesi vesisumun suuntaa ja korkeutta.
3. Painikkeella laitteessa tai painikkeella  kaukosäätimessä on seuraava tehtävä:  
**1 painallus:** suuri tehotaso (merkkivalo **HI** palaa) = paljon vesisumua / sumutin jatkuvasti toiminnassa.  
**2 painallusta:** alhainen tehotaso (merkkivalo **LO** palaa) = vähän vesisumua / sumutin jatkuvasti toiminnassa.  
**3 painallusta:** sumuttimen kytkentä pois päältä.
4. Paina sumutuksen aikana painiketta laitteessa tai painiketta **MIST Timer**  kaukosäätimessä, jotta sumutin kytkeytyy automaattisesti pois päältä tietyn ajan (1, 2 tai 4 tuntia) jälkeen.
5. Paina tarvittaessa useita kertoja lyhyesti painiketta laitteessa tai painiketta **LED Light**  kaukosäätimessä kytkeäksesi LED-valon:  
**1 painallus:** kirkas valo  
**2 x painallusta:** keskitasoinen valo  
**3 x painallusta:** vähän valoa  
**4 x painallusta:** valon kytkentä pois päältä
6. Kun valo on päällä, paina painiketta **LED LIGHT TIMER**  kaukosäätimessä, jolloin valo kytkeytyy automaattisesti pois päältä tietyn ajan (1, 2 tai 4 tuntia) jälkeen.
7. Kun painat painiketta , sumutin ja valo kytkeytyvät pois päältä.

### 3.4 Käytön jälkeen

1. Irrota virtajohto pistorasiasta.
2. Irrota muovisuojus  ja vesisäiliö . Kaada jäljellä oleva vesi pois. Huuhtelee säiliö puhtaalla vedellä.
3. Kuivaa vesisäiliö ja tarvittaessa muovisuojus pehmeällä, imukykyisellä liinalla.
4. Jos laitetta ei käytetä pitkään aikaan: Poista myös jäljellä oleva vesi jalustasta  kallistamalla sitä pesualtaan päällä. **HUOMAUTUS!** **Vettä ei saa päätyä tuulettimen ulostuloon !** Voit poistaa lopun kosteuden pehmeällä, imukykyisellä liinalla.

- 3.5 Viat ja niiden poisto**
- *Laite piippaa koko ajan käynnistettäessä tai käytön aikana:*  
Täytä vesisäiliö.
  - *Epätavallinen haju:*  
Likainen tai seisonut vesi. Puhdista säiliö ja täytä uudelleen.
  - *Epätavallinen ääni:*  
Liian vähän vettä säiliössä. Lisää vettä. / Laite ei ole tasaisella alustalla. Sijoita se tukevalle ja tasaiselle pinnalle.

Jos et pysty poistamaan vikoja kuvatulla tavalla, käänny huoltokeskukseesi puoleen.

## 4 Sekalaista

- 4.1 Puhdistus ja hoito**
- Päivittäisen käytön yhteydessä suosittelemme, että puhdistat laitteen ainakin joka kolmas päivä. Puhdista laite myös aina ennen pidempiä säilytysaikoja ja niiden jälkeen.
  - Varmista ennen laitteen puhdistamista, että laite on kytketty pois päältä ja että verkkopistoke on vedetty irti pistorasiasta.
  - Ota vesisäiliö pois laitteesta ja tyhjennä se.
  - Puhdista laite ulkoa kostealla, pehmeällä liinalla.
  - Älä käytä laitteen puhdistamiseen mitään voimakasvaikutteisia aineita kuten esim. hankausnestettä tai muita vastaavia aineita. Se saattaa vahingoittaa laitteen pintaa ja heikentää sumunsynnytystehoa.
  - Voit huuhdella vesisäiliön perusteellisesti kuumalla vedellä ( > 65 °C ) tai ainakin 75-prosenttisellä alkoholilla. Puhdista sumuttimen kammio alkoholiin kostutetulla liinalla ja vanupuikolla. Huolehdi siitä, että vettä ei pääse laitteen sisään.
  - Ultraäänianturi **20** on laitteen herkin rakenneosana. On tärkeää, että sitä käsitellään puhtaasti ja huolellisesti. Käytä esimerkiksi puhdistuspenseliä ulostuloaukkojen puhdistamiseen kerrostumista ja likahiukkasista. Älä missään tapauksessa käytä ultraäänianturin puhdistamiseen metallista valmistettuja apuvälineitä.
  - Jos et käytä laitetta pitkään aikaan, kaada loppuvesi pois vesisäiliöstä ja kuivaa laite.
  - Säilytä laitetta kuivassa, viileässä paikassa, mieluiten sen alkuperäisessä pakkauksessa.
  - Säilytä vesisäiliön alapinnalla oleva sulkukorkki löysästi kiinnitettynä, jotta tiivistemansetti ei liimaudu tai tartu kiinni.

- 4.2 Suodatimen puhdistaminen**
1. Huuhtele suodatin **9** juoksevan lämpimän veden alla.
  2. Kuivaa se jälleen huolellisesti ja aseta takaisin jalustaan.

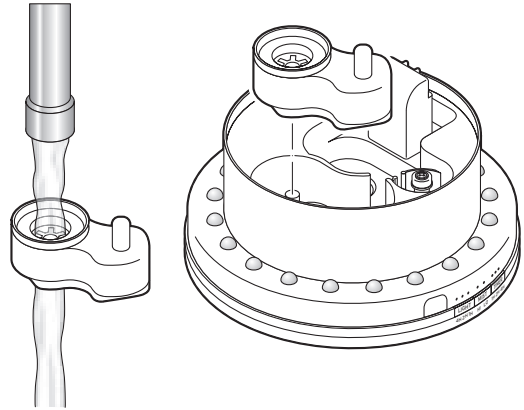

- 4.3 Kalkinpoisto**
- Mahdolliset kalkkijäämät voi poistaa miedolla kalkinpoistoaineella (sitruunahappo):
1. Irrota suodatin **9**.
  2. Sekoita kalkinpoistoaine valmistajan ohjeiden mukaan.
  3. Kaada pieni määrä säiliön kammioon **7** ja anna sen vaikuttaa muutama minuutti.
  4. Kaada kalkinpoistoaine pois ja huuhtele muutaman kerran puhtaalla vedellä. **HUOMAUTUS! Vettä ei saa päätyä tuulettimen ulostuloon **6**!** Varmista, ettei laitteessa ole enää kalkinpoistoainetta.

- 4.4 Hävittämisohjeita**
- Tätä laitetta ei saa hävittää talousjätteiden mukana. Jokainen kuluttaja on veloitettu luovuttamaan kaikki sähköiset tai elektroniset laitteet, sisältävätpä ne haitallisia aineita tai eivät, kaupunkinsa tai liikkeen keräyspisteeseen, jotta laitteet voitaisiin hävittää ympäristöystävällisesti. Ota yhteyttä paikalliseen viranomaiseen tai myyjäliikkeeseen hävityksen suorittamiseksi.



Poista paristo (kaukosäädin), ennen kuin hävität laitteen. Älä laita käytettyjä paristoja kotitalousjätteeseen, vaan erikoisjätteeseen, tai vie ne kaupassa olevaan paristonkeräyspisteeseen.

<b>4.5</b>	Nimi ja malli	: <b>MEDISANA</b> Ilmankostutin <b>AH 670</b>
<b>Tekniset tiedot</b>	Sähköverkko	: 220-240V~ 50/60Hz
	Teho	: 35 W
	Säiliön sisältö	: n. 1.800 ml
	Sumuttimen kapasiteetti	: korkeintaan n. 200 ml/h
	Käyttöaika	: korkeintaan n. 9 tuntia
	Mitat	: n. 18 x 18 x 30,3 cm
	Paino	: n. 1,3 kg
	Liitäntäkaapeli	: n. 150 cm
	Säilytysolosuhteet	: puhtaassa ja kuivassa paikassa, +10 - +40 °C
	Tuote-nro.	: 60054
	EAN-tuotenumero	: 40 15588 60054 8
Lisäosia	: Vaihtosuodatin, Tuote-nro. 60057 EAN 40 15588 60057 9	



**Jatkuvan tuotekehittelyn myötä pidätämme itsellämme oikeuden teknisiin ja muotoilullisiin muutoksiin.**

Tämän käyttöohjeen kulloinkin ajantasaisen laitoksen löydät osoitteesta  
[www.medisana.com](http://www.medisana.com)

**Takuu- ja korjausehdot** Käännä takuutapauksessa alan liikkeen tai suoraan asiakaspalveluhuollon puoleen. Jos laite tulee lähettää huoltoon, ilmoita vika ja lähetä laitteen mukana kopio ostokuitista.

Tällöin ovat voimassa seuraavat takuuehdot:

1. **MEDISANA**-tuotteille myönnetään kolmen vuoden takuu myyntipäiväyksestä. Myyntipäiväys tulee todistaa takuutapauksessa ostokuitilla tai laskulla.
2. Materiaali- tai valmistusvioista johtuvat puutteet korjataan takuaikana maksutta.
3. Takuukorjaus ei pidennä takuaikaa, ei laitteelle eikä vaihdetulle rakenneosalle.
4. Takuun ulkopuolelle jäävät:
  - a. kaikki vahingot, jotka syntyvät asiattomasta käsittelystä, esim. käyttöohjeen noudattamatta jättämisestä.
  - b. Vahingot, joiden syyksi voidaan jättää ostajan tai asiattoman kolmannen osapuolen suorittama kunnossapito tai toimet.
  - c. Kuljetusvauriot, jotka ovat syntyneet matkalla valmistajalta kuluttajalle tai asiakaspalveluun lähetettäessä.
  - d. Lisäosat, jotka ovat alttiina normaalille kulutukselle.
5. Vastuu laitteen aiheuttamista välittömistä tai välillisistä seurausvahingoista on myös poissuljettu, jos laitteelle aiheutunut vahinko hyväksytään takuutapaukseksi.

 **MEDISANA AG**  
Jagenbergstraße 19  
41468 NEUSS  
SAKSA

Huolto-osoite löytyy erillisestä liitelehtisestä.



## OBSERVERA! SPARA!

Läs igenom bruksanvisningen, särskilt säkerhetsanvisningarna, noga innan du använder apparaten och spara bruksanvisningen för framtida bruk. Om apparaten lämnas vidare till en annan person måste bruksanvisningen följa med.

### *Teckenförklaring:*



Bruksanvisningen hör till apparaten. Den innehåller viktig information om igångsättning och användning. Läs igenom hela bruksanvisningen. Om anvisningarna i bruksanvisningen inte följs kan det leda till svåra personskador eller skador på apparaten.



### **VARNING**

Varningstexterna måste beaktas, annars kan det finnas risk för personskador.



### **OBSERVERA**

De här anvisningarna måste beaktas, annars kan det finnas risk för skador på apparaten.



### **ANVISNING**

De här texterna innehåller praktisk information om installation eller användning.



Skyddsklass II

**LOT** LOT-nummer



Tillverkare



### **Strömförsörjning**

- Kontrollera att elspänningen som anges på typskylten stämmer överens med elspänningen på plats innan apparaten ansluts.
- Anslut endast nätkontakten till eluttaget när apparaten är avstängd.
- Bär, dra eller vrid inte apparaten genom att dra i kabeln, kläm inte fast kabeln.
- Lägg kabeln så att man inte kan snubbla på den.
- Vidrör aldrig kontakten med våta eller fuktiga händer, eller om du står med fötterna i vatten/på vått underlag.
- Om elkabeln till apparaten är skadad måste den bytas ut mot en speciell anslutningsledning som erhålles hos tillverkaren eller dess kundtjänst.

### **Särskilda grupper**

- Denna apparat kan användas av barn fr.o.m. 8 år samt av personer med förminskad fysisk, sensorisk eller mental förmåga eller bristande erfarenhet och kunskap, om de är under uppsikt eller har informerats om hur apparaten används säkert och om de förstår vilka faror som kan uppstå om den används felaktigt.
- Barn får inte leka med apparaten.
- Om du lider av någon allergisk luftvägssjukdom: fråga din läkare innan du använder apparaten.
- Rådgör med din läkare om du upplever besvär i samband med användningen. Använd inte apparaten i sådana fall.

**Vänligen ta särskild hänsyn till nedanstående när elektrisk utrustning används:**



**Apparaten får endast användas i slutna rum!**

- Använd inte apparaten om apparaten eller strömkabeln uppvisar skador eller om apparaten inte fungerar riktigt längre efter det att den ramlat ned på golvet eller i vattnet.
- Skydda apparaten och nätkabeln mot värme, ställ den inte när heta ytor.



- Om nätkabeln är skadad får den endast bytas ut av **MEDISANA**, auktoriserade återförsäljare eller motsvarande behörig person. För att minimera risken för skador ska apparaten lämnas in för reparation.

### ***Om användningen***

- Apparaten är inte avsedd för kommersiellt bruk.
- Använd endast apparaten för avsett ändamål och på det sätt som beskrivs i bruksanvisningen. Garantin upphör att gälla om den används för andra ändamål än de som anges här.
- Håll djur borta från apparaten.
- Ställ apparaten på ett fast och fukttålig jämn yta så att den inte kan vippa innan du tar den i drift.
- Placera apparaten minst 2 m bort från TV- och radioapparater för att undvika störningar.
- Ta inte upp apparaten om den faller ned i vattnet. Dra genast ut nätkontakten.
- Använd inte apparaten om det inte finns någon vätska, eller för lite vätska i vattentanken. Vattnet i tanken får inte vara fruset eller hett.
- Blockera aldrig ångutsläppet resp. luftöppningen.
- Blockera inte luftintaget på undersidan av apparaten.
- Säkerställ alltid att enheten är avstängd och att nätkontakten dragits ut vid transport, påfyllning eller tömning av vattentanken.
- Stick inte in några metallföremål i produkten.
- Stäng av alla funktioner efter användningen och dra ut kontakten ur eluttaget.



## Underhåll och rengöring

- Du får endast rengöra apparaten själv. Försök inte reparera apparaten själv om det uppstår fel/ störningar - garantin upphör då att gälla. Fråga återförsäljaren och låt endast ett **MEDISANA** -serviceställe utföra reparationer.
- Rengöring och användarunderhåll får inte utföras av barn utan uppsikt.
- Plocka inte isär apparaten - det finns risk för elektriska stötar och brand.
- Se till att inte skrapa ultraljudsgivaren **20** i samband med rengöring.
- Doppa aldrig ned apparaten i vatten eller i annan vätska.
- Dra genast ut kontakten om det skulle komma in vätska i apparaten.
- Förvar apparaten i ett torrt utrymme.
- Om man inte byter ut vattnet med jämna mellanrum och rengör tanken noggrant kan det bildas mikroorganismer i vattenbehållaren som sedan sprids i omgivningsluften och kan innebära en allvarlig hälsorisk.

## 2 Värt att veta

**2.1** Kontrollera först om apparaten är komplett och att den inte uppvisar några skador. I tveksamma fall ska apparaten inte tas i bruk utan skickas in till **Leveransom-** återförsäljaren eller ett serviceställe.

**fång  
och  
för-  
pack-  
ning**

Följande delar skall medfölja vid leverans:

- 1 **MEDISANA** Luftfuktare **AH 670** inkl. fjärrkontroll
- 1 Bruksanvisning



Förpackningar kan återanvändas eller lämnas till återvinning. Se till att förpackningsmaterial som inte längre behövs tas omhand på korrekt sätt. Upptäcks skador när produkten packas upp så kontakta omgående inköpsstället



### **VARNING**

**Se till att förpackningsmaterial i plast hanteras utom räckhåll för barn! Kvävningrisk!**

- 2.2 Ultra-ljudsteknik** Alltför torr rumsluft leder till ökad risk för infektions- och luftvägssjukdomar och förorsakar trötthet och koncentrationssvårigheter. Hälsosam luft har en relativ luftfuktighet på 40 till 55 %. Med den tystgående och energisparande ultraljudstekniken förvandlas vattnet till fin dimma av vibrationerna; denna dimma höjer luftfuktigheten. Luftkvaliteten förbättras vilket minskar risken för torr hy och torra slemhinnor.

**OBSERVERA**

Om luftfuktaren används för intensivt kan det leda till att rums luften blir mättad vilket i sin tur leder till att fukten avsätts på föremål, väg gar och fönster i rummet. Använd därför en hygrometer (fuktmätare) för att regelbundet kontrollera att den relativa luftfuktigheten inte blir högre än 55%.

### 3 Användning

**OBSERVERA**

Se till att MEDISANA luftfuktaren alltid står stabilt på en säker, fuktålig yta. Särskilt vid användning av mineralhaltigt vatten kan det förekomma avsättning / avlagringar. Se till att den fuktiga dimman som kommer ut ur apparaten inte riktas mot andra elektriska apparater, möbler eller väggar.

- 3.1 Fylla på vattentanken** Innan du slår på enheten för första gången ska du låta den stå i rumstemperatur under en halvtimme.

1. Ta bort plastskyddet **2** och vattentanken **3** från basen **11**.
2. Vänd vattentanken **3** upp och och vrid tankens lock **4** moturs.
3. Fyll på vattentanken **3** med färskt dricksvatten eller destillerat vatten.  
Maximal påfyllningsmängd: ca. 1,8 liter.
4. Om du vill använda en vattenlöslig doftessens håller du i 5 droppar av essensen i den fulla vattentanken **3** eller på väven i doffacket **8**.  
Om du håller doftessensen i vattnet kan det avge rester runt om apparaten. Doftessenser finns att beställa i olika butiker. Följ tillverkarens anvisningar.

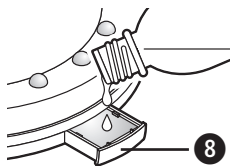

- 3.1 **Fylla på vattentanken** 5. Skruva på tanklocket ④ på gängorna igen och sätt tillbaka vattentanken ③ på apparaten igen. När tanken sitter som den ska trycker piggen i filtret upp ventilen i tanklocket.
6. Tankkammaren fylls med vatten nu. Sätt på plastinsatsen ② på basen via vattentanken. Stick in kontakten i kontaktuttaget.

3.2 **Batteri-byte (fjärrkontroll)**

Innan du tar apparaten i drift måste du dra bort isoleringsremsan från batterifacket till fjärrkontrollen.



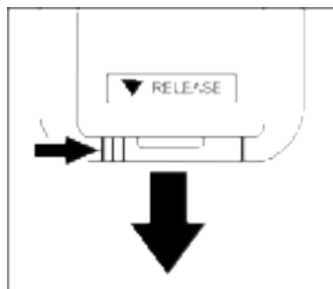



Om luftfuktaren inte reagerar på fjärrkontrollen måste batteriet bytas ut. Tryck spärren i pilens riktning och dra ut batterihållaren. Byt ut det gamla batteriet mot ett nytt (CR 2025 litiumbatteri), tänk på att polerna sitter som de ska ("+" uppåt). Skjut i batterihållaren igen tills du hör att den hakar fast.



#### VARNING

#### SÄKERHETSANVISNINGAR FÖR BATTERI

- Montera inte isär batterierna!
- Rengör vid behov batteriernas och apparatens kontakter innan batterierna sätts in!
- Ta genast ut tomma batterier ur apparaten!
- Risk för läckage - undvik kontakt med hud, ögon och slemhinnor! Om du får batterisyra på något av ovanstående ställen: skölj genast rikligt med rent vatten och kontakta läkare!
- Kontakta läkare omedelbart om någon råkar svälja ett batteri!
- Byt alltid ut samtliga batterier samtidigt!
- Sätt in batterierna rätt; beakta polariteten!
- Se till att batterifacket är ordentligt stängt!
- Ta ut batterierna ur apparaten om den inte ska användas under en längre tid!
- Förvara batterierna utom räckhåll för barn!
- Ladda inte batterierna! Explosionsrisk!
- Se till att batterierna inte kortsluts! Explosionsrisk!
- Släng inte batterierna i öppen eld! Explosionsrisk!
- Förvara oanvända batterier i förpackningen och inte i närheten av metallföremål - risk för kortslutning!

- 3.3 Användning**
1. Tryck till på knappen **19**  , för att slå på nebulisatorn och belysningen. Belysningen och nebulisatorn stängs på med hög effekt.
  2. Ändra positionen på den yttre och inre ringen i nebulisatorns öppning för att ändra riktning och höjd på vattenångan.
  3. Knappen **12**  på apparaten resp. knappen **15**  på fjärrkontrollen har följande funktion:  
**1 tryck:** hög effekt (kontrolllampan **HI** lyser) = mycket vattenånga / nebulisator i kontinuerlig drift.  
**2 tryck:** låg effekt (kontrolllampan **LO** lyser) = lite vattenånga / nebulisator i kontinuerlig drift.  
**3 tryck:** stäng av nebulisatorn.
  4. Tryck på knappen **12**  under nebuliseringen på apparaten resp. knappen MIST Timer **17** på fjärrkontrollen, så att nebulisatorn stänger av sig automatiskt efter en viss tid (1, 2 eller 4 timmar).
  5. Tryck ev. upprepade gånger på knappen **12**  på apparaten resp. knappen LED Light **16**  på fjärrkontrollen för att koppla till LED-belysningen:  
**1 tryck:** ljus belysning  
**2 tryck:** medelstark belysning  
**3 tryck:** dämpad belysning  
**4 tryck:** koppla från belysningen
  6. Tryck på knappen LED LIGHT TIMER **18** på fjärrkontrollen medan belysningen är tillkopplad för att belysningen ska slås av automatiskt efter en viss tid (1, 2 eller 4 timmar).
  7. Genom att trycka på **19**  stänger du av nebulisatorn och belysningen igen.

- 3.4 Efter användning**
1. Dra ut kontakten ur kontaktuttaget.
  2. Ta bort plastsyddet **2** och vattentanken **3**. Häll ut vattnet som är kvar. Skölj ur tanken med rent vatten.
  3. Torka av vattentanken och även plastsyddet om det behövs med en mjuk absorberande trasa.
  4. Om den inte används under en längre tid: ta även bort vätskerester ur basen **1** genom att hålla ut dessa över handfatet. **WARNING! Det får inte komma in vatten i fläktöppningen **6**!** Du kan torka upp restfuktighet med en mjuk och absorberande trasa.

- 3.5 Fel och åtgärder**
- *Apparaten piper upprepade gånger när man stänger av den eller när den används:*  
fyll på vattentanken.
  - *Ovanlig lukt:*  
smutsigt eller härsket vatten, rengör tanken och fyll på nytt vatten.
  - *Ovanligt ljud:*  
för lite vatten i tanken, fyll på vatten / apparaten star inte på en fast yta, ställ den på en stadig och fast yta.
- Kontakta återförsäljaren/servicestället om felet inte kan åtgärdas på det sätt som beskrivs här.

## 4 Övrigt

- 4.1 Rengöring och skötsel**
- Om apparaten används varje dag rekommenderar vi att den rengörs minst var tredje dag. Rengör även apparaten före och efter långa still-eståndstider.
  - Stäng av apparaten och dra ut nätkontakten ur eluttaget före rengöringen.
  - Ta bort vattentanken från apparaten och töm den.
  - Rengör apparatens utsida med en mjuk, fuktad trasa.
  - Använd inte skurmedel eller andra aggressiva rengöringsmedel. Det kan skada apparatens yta och leda till reducerad fukteffekt.
  - Använd varmt vatten ( > 65 °C ) eller minst 75-procentig sprit för att skölja vattentanken. Rengör ångkammaren med en trasa indränkt i sprit och en bomullspinne. Se till att det inte kommer in vatten i apparatens inre.
  - Ultraljudsgivaren 20 är apparatens känsligaste del. Det är viktigt att den alltid är ren. Använd t. ex. en rengöringspensel för att ta bort avlagringar och smutspartiklar från öppningarna. Använd aldrig metallföremål för att rengöra ultraljudsgivaren.
  - Ta ut vattentanken, töm den och torka av apparaten om den inte ska användas under längre tid.
  - Förvara apparaten på en torr och sval plats, helst i originalförpackningen.
  - Ta loss locket som sitter på vattentankens undersida och förvara det separat, så att tätningen inte fastnar.

### 4.2 Rengöra filtret

1. Skölj av filtret **9** under rinnande varmt vatten.
2. Torka av den ordentligt igen och sätt tillbaka den i basen.

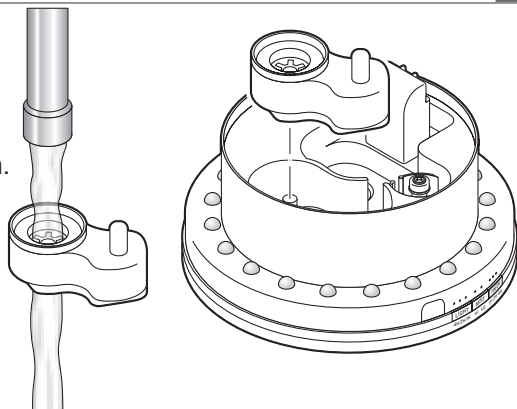

### 4.3 Avkalkning

Eventuella kalkrester kan tas bort med ett mildt avkalkningsmedel (citronsyra):

1. Ta bort filtret **9**.
2. Blanda avkalkningsmedlet enligt tillverkarens anvisningar.
3. Häll i en liten mängd i tankkammaren **7** och låt det verka i ett par minuter.
4. Häll ut avkalkningsmedlet och skölj av med rent vatten ett par gånger. **OBSERVERA! Det får inte komma in vatten i fläktöppningen **6**!** Försäkra dig om att det inte finns kvar något avkalkningsmedel i apparaten.

### 4.4 Hänvisning avfallshandtering

Denna apparat får inte kastas i hushållssoporna.

Varje konsument måste lämna in alla elektriska eller elektroniska apparater till motsvarande insamlingsställen, oberoende av om apparaterna innehåller skadliga ämnen eller ej, så att de kan omhändertas på ett miljövänligt sätt. Kontakta kommunen eller återförsäljaren för att få information om återvinning.



Ta ut batteriet (fjärrkontroll) innan du kastar apparaten. Kasta inte förverkade batterier i hushållsavfallet utan lämna in dessa till en avsedd återvinningsstation.



<b>4.5</b>	Namn och modell	: <b>MEDISANA</b> Luftfuktare <b>AH 670</b>
<b>Teknisk</b>	Strömförsörjning	: 220-240V~ 50/60Hz
<b>Data</b>	Effekt	: 35 W
	Tankvolym	: ca. 1.800 ml
	Ångkapacitet	: maximalt ca. 200 ml/h
	Körtid	: maximalt ca. 9 h
	Mått	: ca. 18 x 18 x 30,3 cm
	Vikt	: ca. 1,3 kg
	Anslutningskabelns längd	: ca. 150 cm
	Förvaring	: rent och torrt vid +10°C till +40°C
	Artikelnr	: 60054
	EAN-nummer	: 40 15588 60054 8
	Tillbehör	: Reservfilter, Artikelnr 60057 EAN 40 15588 60057 9



**Som följd av ständigt pågående produktförbättringar förbehåller vi oss rätten till tekniska förändringar samt förändringar i utförande.**

Den senaste versionen av denna bruksanvisning finns att tillgå på [www.medisana.com](http://www.medisana.com)



**Garanti och  
förut-  
sätt-ningar  
för repara-  
tioner**

Kontakta inköpsstället vid garantifrågor, eller tag kontakt med kundtjänst direkt. Måste produkten skickas in så bifoga uppgifter om defekten samt en kopia av inköpskvittot.

Följande garantiförutsättningar gäller:

1. På **MEDISANA** produkter lämnas tre års garanti, från inköpsdatum. Inköpsdatum ska vid garantiförehavanden förevisas med inköpskvitto eller faktura.
2. Felaktigheter på grund av material- eller tillverkningsfel åtgärdas kostnadsfritt under garantiperioden.
3. Utförande av garantiåtagande leder inte till förlängning av garantiperioden; detta gäller för själva produkten så väl som för utbytta komponenter.
4. Garantin gäller inte för:
  - a. Alla skador som uppkommer på grund av felaktig hantering, t.ex. vid icke beaktande av bruksanvisningen.
  - b. Skador som kan härledas till iordningsställande eller ingrepp utförda av köparen eller annan, ej auktoriserad, person.
  - c. Transportskador som uppkommit under transport från tillverkaren till användaren eller vid insändning till kundtjänst.
  - d. Tillbehör som utsätts för normalt slitage
5. Ansvar för direkta eller indirekta följdskador som förorsakas av produkten är uteslutet, även om skadan på produkten godkänns som garantiåtagande.

 **MEDISANA AG**  
Jagenbergstraße 19  
41468 NEUSS  
TYSKLAND

Service-adresserna finns på en separat bilaga.



## ΣΗΜΑΝΤΙΚΕΣ ΥΠΟΔΕΙΞΕΙΣ! ΦΥΛΑΞΤΕ ΤΙΣ ΟΠΩΣΔΗΠΟΤΕ!

Πριν χρησιμοποιήσετε τη συσκευή μελετήστε προσεκτικά τις οδηγίες χρήσης και ιδιαίτερα τις οδηγίες ασφαλείας και φυλάξτε το εγχειρίδιο για μελλοντική χρήση. Όταν δίνετε τη συσκευή σε άλλα άτομα, δώστε μαζί και αυτό το εγχειρίδιο χρήσης.

### *Επεξήγηση συμβόλων:*



Αυτό το εγχειρίδιο οδηγιών ανήκει σε αυτήν τη συσκευή. Περιλαμβάνει σημαντικές πληροφορίες για την έναρξη της λειτουργίας και τη μεταχείριση. Μελετήστε ολόκληρο το εγχειρίδιο οδηγιών. Αν δεν τηρηθούν οι οδηγίες αυτού του εγχειριδίου, μπορούν να προκληθούν σοβαροί τραυματισμοί ή και ζημιές στη συσκευή.



#### **ΠΡΟΕΙΔΟΠΟΙΗΣΗ**

Αυτές οι προειδοποιητικές υποδείξεις πρέπει να τηρηθούν ώστε να αποφευχθούν οι πιθανοί τραυματισμοί του χρήστη.



#### **ΠΡΟΣΟΧΗ**

Αυτές οι υποδείξεις πρέπει να τηρηθούν ώστε να αποφευχθούν οι πιθανές ζημιές στη συσκευή.



#### **ΥΠΟΔΕΙΞΗ**

Αυτές οι υποδείξεις σας δίνουν πρόσθετες χρήσιμες πληροφορίες για την εγκατάσταση και τη λειτουργία.



Κλάση προστασίας II

LOT Αριθμός LOT



Παραγωγός

### **Ηλεκτρική τροφοδοσία**

- Πριν συνδέσετε τη συσκευή στην παροχή ρεύματος, σιγουρευτείτε ότι η τάση ηλεκτρικού δικτύου που αναγράφεται στην ετικέτα συμφωνεί με αυτήν του ηλεκτρικού δικτύου σας.
- Συνδέστε το βύσμα στην πρίζα τότε μόνο, όταν η συσκευή είναι απενεργοποιημένη.
- Μην φέρετε, τραβάτε ή περιστρέφετε την συσκευή από το καλώδιο και μην μαγκώνετε το καλώδιο.
- Τοποθετήστε το καλώδιο με τέτοιο τρόπο, έτσι ώστε να μην υπάρχει κίνδυνος να σκοντάψει κανείς.
- Μην ακουμπάτε το βύσμα όταν βρίσκεστε κοντά σε νερό και να πιάνετε το καλώδιο μόνο με στεγνά χέρια.
- Εάν το καλώδιο ρεύματος της συγκεκριμένης συσκευής έχει υποστεί φθορές, θα πρέπει να αντικαθίσταται με ειδικό καλώδιο ρεύματος, το οποίο διατίθεται από τον κατασκευαστή ή το τμήμα υποστήριξης πελατών του.

### **Για ιδιαίτερες ομάδες ατόμων**

- Η συσκευή αυτή μπορεί να χρησιμοποιείται από παιδιά άνω των 8 ετών καθώς και από άτομα με μειωμένες φυσικές, αισθητηριακές ή διανοητικές δυνατότητες ή με έλλειψη εμπειρίας και γνώσεων, εφόσον επιτηρούνται ή έχουν εκπαιδευτεί αναφορικά με την ασφαλή χρήση της συσκευής και κατανοούν τους προκύπτοντες κινδύνους.
- Τα παιδιά δεν επιτρέπεται να παίζουν με τη συσκευή.
- Σε περίπτωση που αντιμετωπίζετε αλλεργικά αναπνευστικά νοσήματα, συμβουλευθείτε τον οικογενειακό σας γιατρό πριν την χρησιμοποίηση της συσκευής.
- Σε περίπτωση που παρουσιαστούν προβλήματα υγείας κατά τη χρήση, συμβουλευθείτε τον γιατρό σας. Σε αυτήν την περίπτωση σταματήστε αμέσως τη χρήση της συσκευής.

### **Με ηλεκτρικές συσκευές:**



**Χρησιμοποιείτε τη συσκευή μόνο σε κλειστούς χώρους!**



- Μην χρησιμοποιείτε τη συσκευή σε περίπτωση που η συσκευή ή το καλώδιο τροφοδοσίας έχει φθορές, όταν δεν λειτουργεί ομαλά, όταν έχει πέσει κάτω από ή μέσα σε νερό.
- Κρατήστε τη συσκευή, συμπεριλαμβανομένου και του καλωδίου, μακριά από καυτές επιφάνειες.
- Αν το καλώδιο ρεύματος είναι χαλασμένο, επιτρέπεται να αντικατασταθεί από την **MEDISANA**, από ένα ειδικό κατάστημα ή από ένα κατάλληλα εξειδικευμένο άτομο. Για λόγους ασφαλείας η αντικατάστασή του διενεργείται μόνο από εξουσιοδοτημένη τεχνική υπηρεσία.

### **Λειτουργία της συσκευής**

- Η συσκευή δεν προορίζεται για εμπορική χρήση.
- Χρησιμοποιείτε τη συσκευή μόνο σύμφωνα με τις οδηγίες χρήσης. Η απαίτηση για εγγύηση καταργείται όταν η συσκευή χρησιμοποιείται για άλλο σκοπό από τον προβλεπόμενο.
- Κρατάτε τα ζώα μακριά από τη συσκευή.
- Για να τη χρησιμοποιήσετε, τοποθετήστε τη συσκευή σε μία σταθερή, ανθεκτική στην υγρασία και ομαλή επιφάνεια, ώστε να μην μπορεί να ανατραπεί.
- Τοποθετείτε τη συσκευή σε απόσταση τουλάχιστον 2 μέτρων από συσκευές τηλεόρασης και ραδιοφώνου, προς αποφυγή παρεμβολών.
- Μην πιάνετε τη συσκευή που έχει πέσει σε νερό. Αποσυνδέστε αμέσως το ρευματολήπτη.
- Μην θέτετε σε λειτουργία τη συσκευή, όταν το δοχείο νερού δεν περιέχει καθόλου ή περιέχει πολύ λίγο υγρό. Το νερό στη δεξαμενή δεν επιτρέπεται να παγώνει ή να υπερθερμανθεί.
- Ποτέ μην φράσσετε την έξοδο εκνεφώματος ή/και την οπή εξόδου αέρα.
- Μην φράζετε την είσοδο αέρα στο κάτω μέρος της συσκευής.
- Κατά τη μεταφορά, την πλήρωση και την εκκένωση του δοχείου νερού η συσκευή πρέπει να είναι απενεργοποιημένη και το φως αποσυνδεδεμένο.
- Μην εισάγετε μεταλλικά αντικείμενα στο προϊόν.
- Απενεργοποιήστε όλες τις λειτουργίες μετά τη χρήση και βγάλτε το καλώδιο από την πρίζα.



### Συντήρηση και καθαρισμός

- Εσείς οι ίδιοι επιτρέπεται να κάνετε μόνο εργασίες καθαρισμού στη συσκευή. Μην επισκευάζετε τη συσκευή μόνοι σας σε περίπτωση δυσλειτουργιών, καθώς με αυτόν τον τρόπο καταργείται κάθε απαίτηση που απορρέει από την εγγύηση. Απευθυνθείτε στα ειδικά καταστήματα και δώστε τη συσκευή για επισκευές μονάχα στο Σέρβις της **MEDISANA**.
- Ο καθαρισμός και η συντήρηση χρήστη δεν επιτρέπεται να διεξάγονται από παιδιά χωρίς επιτήρηση.
- Μην αποσυναρμολογείτε τη συσκευή – υφίσταται κίνδυνος ηλεκτροπληξίας και πυρκαγιάς.
- Κατά τον καθαρισμό μη γδέρνετε τη μονάδα υπερήχων.
- Μη βάζετε τη συσκευή μέσα σε νερό ή σε άλλα υγρά.
- Εάν παρ' όλα αυτά εισχωρήσει υγρό μία φορά στη συσκευή, αφαιρέστε αμέσως το ρευματολήπτη.
- Διατηρείτε τη συσκευή σε στεγνό περιβάλλον.
- Εάν δεν ανανεώνεται τακτικά το νερό και δεν καθαρίζεται τακτικά η δεξαμενή νερού, είναι δυνατή η αύξηση του αριθμού των μικροοργανισμών στο δοχείο νερού και η εξάπλωση τους στον αέρα του περιβάλλοντος χώρου, η οποία συνιστά σοβαρό κίνδυνο για την υγεία.

## 2 Χρήσιμες πληροφορίες

**2.1** Ελέγξτε αρχικά την πληρότητα της συσκευής και δεν παρουσιάζει καμία **Περιε-** ζημιά. Σε περίπτωση αμφιβολίας μη θέτετε τη συσκευή σε λειτουργία και **χόμενο** στείλτε τη στο τμήμα σέρβις για επισκευή.

**παρά-** Το περιεχόμενο παράδοσης συμπεριλαμβάνει:

**δοσης** • 1 **MEDISANA** Υγρανήρας **AH 670** με τηλεχειριστήριο

**και συσ-**  
**κευασία** • 1 Εγχειρίδιο χρήσης



Οι συσκευασίες είναι επαναχρησιμοποιήσιμες ή μπορούν να ανακυκλωθούν στον κύκλο πρώτων υλών. Σας παρακαλούμε να αποσύρετε το υλικό συσκευασίας που δεν χρησιμοποιείται πλέον σύμφωνα με τους κανονισμούς. Σε περίπτωση που κατά την αφαίρεση της συσκευής από τη συσκευασία διαπιστώσετε κάποια βλάβη οφειλόμενη στη μεταφορά, παρακαλούμε να απευθυνθείτε αμέσως στον έμπορο σας.



### ΠΡΟΕΙΔΟΠΟΙΗΣΗ

Κρατήστε το υλικό συσκευασίας μακριά από παιδιά.  
Υπάρχει κίνδυνος ασφυξίας!

**2.2 Τεχνολογία υπέρηχων** Η ευαισθησία για μολύνσεις και αναπνευστικά νοσήματα αυξάνεται όταν ο αέρας του χώρου είναι πολύ ξηρός με αποτέλεσμα την κόπωση και την αδυναμία συγκέντρωσης. Ο υγιής αέρας πρέπει να εμπεριέχει μία σχετική υγρασία από 40 έως 55 %. Η χαμηλού θορύβου και η οικονομική σε ενέργεια τεχνολογία υπέρηχων του υγροποιητή μετατρέπει το νερό μέσω ταλαντώσεων σε λεπτό νέφος, το οποίο αυξάνει το βαθμό υγρασίας στην ατμόσφαιρα. Αυτό βελτιώνει την ποιότητα του αέρα και προλαμβάνει την αποξήρανση των βλεννογόνων και του δέρματος.



#### ΠΡΟΣΟΧΗ

Μία πολύ έντονη λειτουργία μπορεί να προκαλέσει υπερβολική υγρασία στον αέρα του χώρου που θα προσκολληθεί στους τοίχους, παράθυρα και αντικείμενα στο χώρο. Γι' αυτόν το λόγο εξετάζετε τακτικά με ένα υγρόμετρο υγρασίας αν η τιμή της σχετικής υγρασίας αέρα υπερβαίνει το 55 %.

### 3 Εφαρμογή



#### ΠΡΟΣΟΧΗ

Σιγουρευτείτε, ότι ο υγροποιητής MEDISANA χρησιμοποιείται τοποθετημένος πάνω σε μία επιφάνεια η οποία είναι σταθερή και ανθεκτική στην υγρασία. Ιδιαίτερα κατά τη λειτουργία με νερό με πολλά άλατα μπορεί να προκληθεί συσσώρευση υγρασίας ή αποθέσεις αλάτων. Προσέξτε, το εξερχόμενο νέφος να μην κατευθύνεται σε άλλες ηλεκτρικές συσκευές, έπιπλα ή τοίχους.

#### 3.1 Πλήρωση δεξαμενής νερού

Πριν ενεργοποιήσετε τη συσκευή για πρώτη φορά αφήστε την για μισή ώρα σε θερμοκρασία δωματίου.

1. Αφαιρέστε το πλαστικό κάλυμμα **2** και τη δεξαμενή νερού **3** από τη βάση **11**.
2. Γυρίστε τη δεξαμενή νερού **3** ανάποδα και περιστρέψτε το καπάκι της δεξαμενής **4** αντίθετα από τη φορά των δεικτών του ρολογιού.
3. Γεμίστε τη δεξαμενή νερού **3** με φρέσκο πόσιμο νερό ή απιονισμένο νερό.  
Μέγιστη ποσότητα πλήρωσης: περ. 1,8 λίτρα.
4. Εάν θέλετε να χρησιμοποιήσετε ένα υδατοδιαλυτό αρωματικό υδρόλυμα, προσθέστε 5 σταγόνες του υδrolύματος σε πλήρως γεμάτη δεξαμενή νερού **3** ή στο πανί στο συρτάρι αρώματος **8**.

Εάν προσθέσετε το αρωματικό υδρόλυμα στη δεξαμενή νερού, είναι πιθανός κατά τη χρήση ο σχηματισμός ιζήματος στη συσκευή. Μπορείτε να προμηθευθείτε αρωματικά υδρόλυμα στα εμπορικά καταστήματα. Λαμβάνετε υπόψη τις οδηγίες του κατασκευαστή.

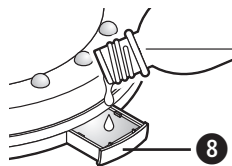

### 3.1 Πλήρωση δεξαμενής νερού

5. Γυρίστε πάλι το καπάκι της δεξαμενής ④ στο σπείρωμα και τοποθετήστε τη δεξαμενή νερού ③ στη συσκευή. Μόλις η δεξαμενή τοποθετηθεί σωστά στη θέση της, η ακίδα στο φίλτρο πιέζει προς τα πάνω τη βαλβίδα στο καπάκι της δεξαμενής.

### 3.2 Αλλαγή μπαταρίας (τηλεχειριστήριο)

6. Ο θάλαμος της δεξαμενής γεμίζει με νερό. Τοποθετήστε το πλαστικό κάλυμμα ② στη βάση περνώντας το επάνω από τη δεξαμενή νερού. Συνδέστε το καλώδιο ρεύματος στην πρίζα.



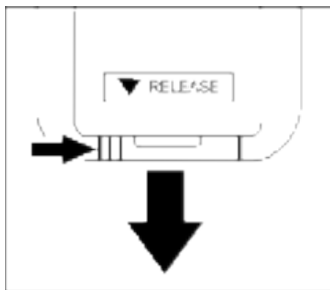



Πριν μπορέσετε να θέσετε τη συσκευή σε λειτουργία, πρέπει να αφαιρέσετε τη μονωτική ταινία από τη θήκη μπαταριών του τηλεχειριστηρίου. Εάν ο υγραντήρας δεν αποκρίνεται στις εντολές του τηλεχειριστηρίου, τότε είναι αναγκαία η αλλαγή της μπαταρίας. Πιέστε το κάλυμμα προς την κατεύθυνση της ένδειξης βέλους και τραβήξτε έξω τη βάση των μπαταριών. Αντικαταστήστε την εξαντλημένη μπαταρία με μία νέα (μπαταρία λιθίου CR 2025), προσέχοντας τη σωστή πολικότητα (ένδειξη «+» προς τα πάνω). Ωθήστε τη βάση της μπαταρίας στη θήκη μέχρι να κουμπώσει κάνοντας τον χαρακτηριστικό ήχο.



### ΠΡΟΕΙΔΟΠΟΙΗΣΗ - ΟΔΗΓΙΕΣ ΑΣΦΑΛΕΙΑΣ ΤΗΣ ΜΠΑΤΑΡΙΑΣ

- Μην αποσυναρμολογείτε τις μπαταρίες!
- Πριν από την τοποθέτηση των μπαταριών καθαρίστε, αν χρειάζεται, τις επαφές μπαταριών και συσκευής!
- Αφαιρείτε άμεσα από τη συσκευή τις άχρηστες μπαταρίες!
- Αυξημένος κίνδυνος διαρροής, αποφεύγετε την επαφή με το δέρμα, τα μάτια και τους βλεννογόνους!
- Σε περίπτωση που έρθετε σε επαφή με οξέα μπαταριών ξεπλύνετε αμέσως το προσβλημένο σημείο με καθαρό νερό και συμβουλευτείτε έναν γιατρό!
- Αν καταπιείτε μία μπαταρία τότε συμβουλευτείτε αμέσως έναν γιατρό!
- Τοποθετείτε τις μπαταρίες σωστά, προσέχετε την πολικότητα!
- Ο χώρος των μπαταριών πρέπει να παραμένει καλά σφραγισμένος!
- Αφαιρείτε τις μπαταρίες από τη συσκευή αν δεν πρόκειται να τη χρησιμοποιήσετε για μεγάλο διάστημα!
- Κρατάτε τις μπαταρίες μακριά από τα παιδιά!
- Μην επαναφορτίζετε τις μπαταρίες! Υπάρχει κίνδυνος έκρηξης!
- Μην τις βραχυκυκλώνετε! Υπάρχει κίνδυνος κρηξης!
- Μην τις πετάτε στην φωτιά! Υπάρχει κίνδυνος έκρηξης!
- Αποθηκεύετε τις αχρησιμοποίητες μπαταρίες στη συσκευασία και όχι κοντά σε μεταλλικά αντικείμενα, για να αποφευχθεί η περίπτωση βραχυκυκλώματος!

### 3.3 Χρήση

1. Πατήστε σύντομα το πλήκτρο **19**  , για να ενεργοποιήσετε τον νεφελοποιητή και τον φωτισμό. Ο νεφελοποιητής και ο φωτισμός ανάβουν στην υψηλή βαθμίδα ισχύος.
2. Αλλάξτε τη θέση του εξωτερικού ή/και του εσωτερικού κύκλου του ανοίγματος νεφελοποιητή, για να αλλάξετε ή/και να ρυθμίσετε την κατεύθυνση και το ύψος του εκνεφώματος νερού.
3. Το πλήκτρο **12**  στη συσκευή ή αντίστοιχα το πλήκτρο **15**  στο τηλεχειριστήριο έχουν την εξής λειτουργία:  
**Πατήστε 1 φορά:** βαθμίδα υψηλής ισχύος (ανάβει η φωτεινή ένδειξη **HI**) = υψηλή νεφελοποίηση / νεφελοποιητής σε συνεχή λειτουργία.  
**Πατήστε 2 φορές:** βαθμίδα χαμηλής ισχύος (ανάβει η φωτεινή ένδειξη **LO**) = χαμηλή νεφελοποίηση νερού / νεφελοποιητής σε συνεχή λειτουργία.  
**Πατήστε 3 φορές:** απενεργοποίηση νεφελοποιητή.
4. Κατά τη διάρκεια της νεφελοποίησης πατήστε το πλήκτρο **12**  στη συσκευή ή αντίστοιχα το πλήκτρο MIST Timer **17** στο τηλεχειριστήριο, προκειμένου ο νεφελοποιητής να απενεργοποιηθεί αυτόματα μετά από ορισμένο διάστημα (1, 2 ή 4 ώρες).
5. Πατήστε ενδεχ. επανειλημμένα το πλήκτρο **12**  στη συσκευή ή αντίστοιχα το πλήκτρο LED Light **16**  στο τηλεχειριστήριο, για να ενεργοποιήσετε τον φωτισμό LED:  
**Πατήστε 1 φορά:** υψηλή ένταση φωτισμού  
**Πατήστε 2 φορές:** μεσαία ένταση φωτισμού  
**Πατήστε 3 φορές:** χαμηλή ένταση φωτισμού  
**Πατήστε 4 φορές:** απενεργοποίηση φωτισμού
6. Με τον φωτισμό αναμμένο πατήστε το πλήκτρο LED LIGHT TIMER **18** στο τηλεχειριστήριο, προκειμένου ο φωτισμός να απενεργοποιηθεί αυτόματα μετά από ορισμένο διάστημα (1, 2 ή 4 ώρες).
7. Πατώντας **19**  μπορείτε να απενεργοποιήσετε τον νεφελοποιητή και τον φωτισμό.

### 3.4 Μετά τη χρήση

1. Αφαιρέστε το βύσμα από την πρίζα.
2. Αφαιρέστε το πλαστικό κάλυμμα **2** και τη δεξαμενή νερού **3**. Αδειάστε το υπολειπόμενο νερό. Ξεπλύνετε τη δεξαμενή νερού με φρέσκο νερό.
3. Στεγνώστε τη δεξαμενή νερού και εφόσον χρειάζεται και το πλαστικό κάλυμμα με ένα μαλακό, απορροφητικό πανί.
4. Σε περίπτωση μη χρήσης για μεγάλο διάστημα: αφαιρέστε το υπολειπόμενο νερό και από τη βάση **1**, γυρίζοντας την ανάποδα σε έναν νεροχύτη. **ΠΡΟΣΟΧΗ! Δεν επιτρέπεται να καταλήξει καθόλου νερό στην έξοδο εξαερισμού **6** !** Μπορείτε να αφαιρέσετε την εναπομείνασα υγρασία με ένα μαλακό, απορροφητικό πανί.



- 3.5 Σφάλματα και Επιδιόρθωση**
- *Κατά την ενεργοποίηση ή τη λειτουργία η συσκευή δίνει ένα επαναλαμβανόμενο ηχητικό σήμα:* Γεμίστε τη δεξαμενή νερού.
  - *Ασυνήθιστη οσμή:* Νερό με ρύπους ή νερό που έχει παραμείνει για μεγάλο διάστημα, καθαρίστε τη δεξαμενή και γεμίστε την με φρέσκο νερό.
  - *Ασυνήθιστος θόρυβος:* Υπερβολικά μικρή ποσότητα νερού, συμπληρώστε νερό / η συσκευή δεν βρίσκεται σε σταθερή επιφάνεια, τοποθετήστε την σε σταθερή και ομαλή επιφάνεια.
- Σε περίπτωση που δεν μπορεί να αντιμετωπιστεί ένα σφάλμα με τον περιγραφόμενο τρόπο, επικοινωνήστε με το κέντρο εξυπηρέτησής πελατών.

## 4 Διάφορα

- 4.1 Καθαρισμός και φροντίδα**
- Κατά την καθημερινή λειτουργία, Σας συνιστούμε να καθαρίζετε την συσκευή επιμελώς κάθε τρεις ημέρες. Καθαρίζετε τη συσκευή επίσης πριν και μετά από μακρά χρονικά διαστήματα μη χρήσης της συσκευής.
  - Πριν καθαρίσετε τη συσκευή, σιγουρευτείτε ότι η συσκευή είναι απενεργοποιημένη και ότι το βύσμα δεν είναι συνδεδεμένο στην πρίζα.
  - Αφαιρέστε το δοχείο νερού από τη συσκευή και αδειάστε το.
  - Καθαρίστε τη συσκευή εξωτερικά με ένα υγρό, απαλό πανί.
  - Μην χρησιμοποιείτε καυστικά μέσα καθαρισμού, όπως π.χ. γαλάκτωμα ή άλλα μέσα για τα καθαρισμό. Αυτό μπορεί να διαβρώσει την επάνω επιφάνεια και να μειώσει τη δημιουργία νέφους.
  - Μπορείτε να πλύνετε επιμελώς το δοχείο νερού με καυτό νερό (> 65 °C) ή με ένα μέσο που εμπεριέχει τουλάχιστον 75% αλκοόλη. Καθαρίστε το θάλαμο νέφους με τη χρήση ενός πανιού βουτηγμένου σε αλκόολ και μίας μπατονέτας. Προσέξτε να μην εισχωρήσει καθόλου νερό στο εσωτερικό της συσκευής.
  - Ο πομπός υπέρηχων είναι το πιο ευαίσθητο εξάρτημα της συσκευής. Είναι σημαντικό να τον μεταχειρίζεστε με καθαριότητα και φροντίδα. Χρησιμοποιήστε π.χ. ένα πινέλο καθαρισμού, για να καθαρίσετε τις εξόδους από εναποθέσεις και σωματίδια βρωμιάς. Σε καμία περίπτωση μην χρησιμοποιείτε μεταλλικά βοηθητικά μέσα για τον καθαρισμό του πομπού υπέρηχων.
  - Εάν δεν χρησιμοποιείτε τη συσκευή για μακρύ χρονικό διάστημα, αδειάστε το υπόλοιπο νερού από το δοχείο νερού και στεγνώστε τη συσκευή.
  - Τοποθετείτε τη συσκευή σε ένα ξηρό, δροσερό μέρος, ιδανικά είναι στην αρχική της συσκευασία.
  - Διατηρείτε το καπάκι ασφαλείας από την κάτω πλευρά του δοχείου νερού χαλαρό, για να αποφύγετε την κόλληση ή το σφικτό κράτημα της μανσέτας στεγανοποίησης.

#### 4.2 Καθαρισμός φίλτρου

1. Ξεπλύνετε το φίλτρο **9** κάτω από τρεχούμενο, ζεστό νερό.
2. Στεγνώστε το προσεκτικά και τοποθετήστε το στη βάση.

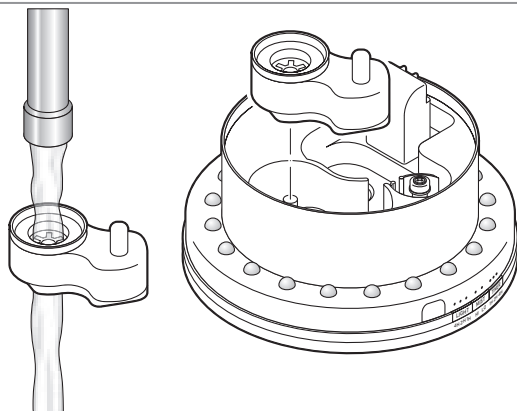

#### 4.3 Αφαλάτωση

Μπορείτε να αφαιρέσετε πιθανά κατάλοιπα αλάτων με ένα ήπιο καθαριστικό αλάτων (κιτρικό οξύ):

1. Αφαιρέστε το φίλτρο **9**.
2. Αναδεύστε το καθαριστικό αλάτων σύμφωνα με τις οδηγίες του κατασκευαστή.
3. Ρίξτε μία μικρή ποσότητα στον θάλαμο δεξαμενής **7** και αφήστε το να δράσει για λίγα λεπτά.
4. Αδειάστε το καθαριστικό αλάτων και ξεπλύνετε μερικές φορές με καθαρό νερό. **ΠΡΟΣΟΧΗ! Δεν επιτρέπεται να καταλήξει καθόλου νερό στην έξοδο αερισμού **6** !** Βεβαιωθείτε πως δεν έχει παραμείνει καθόλου καθαριστικό αλάτων στη συσκευή.

#### 4.4 Οδηγίες για τη διάθεση

Η συσκευή αυτή δεν επιτρέπεται να αποσύρεται μαζί με τα οικιακά απορρίμματα. Κάθε καταναλωτής είναι υποχρεωμένος να παραδίνει όλες τις ηλεκτρικές ή ηλεκτρονικές συσκευές, ανεξάρτητα αν εμπεριέχουν βλαβερές ύλες, σε υπηρεσία συλλογής του δήμου του ή στο ειδικό εμπόριο, ώστε να είναι εφικτή η οικολογική απόσυρση των συσκευών αυτών.

Αναφορικά με την αποκομιδή, απευθυνθείτε στις τοπικές αρχές ή στον αρμόδιο έμπορο.



Αφαιρέστε την μπαταρία (τηλεχειριστήριο), πριν απορρίψετε τη συσκευή. Μην απορρίπτετε τις χρησιμοποιημένες μπαταρίες στα οικιακά απορρίμματα αλλά στα επικίνδυνα απορρίμματα ή παραδίδετε τις σε ένα σημείο συγκέντρωσης στα εξειδικευμένα εμπορικά καταστήματα.

<b>4.5</b>	Όνομα και μοντέλο	: <b>MEDISANA</b> Υγρανήρας <b>AH 670</b>
<b>Τεχνικά χαρακ- τηρι- στικά</b>	Ηλεκτρική τροφοδοσία	: 220-240V~ 50/60Hz
	Απόδοση	: 35 W
	Περιεχόμενο δοχείου	: περ. 1.800 ml
	Απόδοση εκνεφωτή	: μέγιστη περ. 200 ml/h
	Διάρκεια λειτουργίας	: μέγιστη περ. 9 ώρες
	Διαστάσεις	: περ. 18 x 18 x 30,3 cm
	Βάρος	: περ. 1,3 kg
	Μήκος καλωδίου	: περ. 150 cm
	Συνθήκες αποθήκευσης	: σε καθαρό και ξηρό μέρος, με θερμοκρασία από +10°C έως +40°C
	Αριθμός είδους	: 60054
Αριθμός EAN	: 40 15588 60054 8	
εξαρτήματα	: Ανταλλακτικά φίλτρα, Αριθμός είδους 60057 Αριθμός EAN 40 15588 60057 9	



**Στα πλαίσια συνεχών βελτιώσεων των προϊόντων διατηρούμε το δικαίωμα τεχνικών ή σχηματικών τροποποιήσεων.**

Την ενημερωμένη έκδοση αυτού του εγχειριδίου χρήσης θα την βρείτε στη διεύθυνση [www.medisana.com](http://www.medisana.com).

**Εγγύηση  
και όροι  
επισκευών**

Σε περίπτωση εγγυητικής αξίωσης σας παρακαλούμε να απευθυνθείτε στο ειδικό κατάστημα που αγοράσατε τη συσκευή ή κατευθείαν στο κέντρο Σέρβις. Σε περίπτωση όμως που είναι απαραίτητη η αποστολή της συσκευής, σας παρακαλούμε να την στείλετε με αναφορά του ελαττώματος, επισυνάπτοντας και ένα αντίγραφο της απόδειξης αγοράς.

Για την εγγυητική αξίωση ισχύουν οι ακόλουθοι όροι εγγύησης:

1. Για τα προϊόντα **MEDISANA** παρέχεται εγγύηση τριών ετών από την ημερομηνία αγοράς. Σε περίπτωση εγγυητικής αξίωσης η ημερομηνία αγοράς θα πρέπει να αποδεικνύεται μέσω απόδειξης ή τιμολογίου αγοράς.
2. Ελαττώματα οφειλόμενα σε σφάλματα υλικού ή κατασκευής επιδιορθώνονται δωρεάν εντός του χρόνου εγγύησης.
3. Σε περίπτωση παροχής εγγύησης δεν παρατείνεται ο χρόνος εγγύησης, ούτε για τη συσκευή ούτε για εξαρτήματα που αντικαταστάθηκαν.
4. Από την εγγύηση αποκλείονται:
  - α. όλες οι βλάβες, οι οποίες οφείλονται σε ακατάλληλο χειρισμό, η.χ. από παράλειψη τήρησης των οδηγιών χρήσης.
  - β. βλάβες, οι οποίες οφείλονται σε επισκευές ή επεμβάσεις του αγοραστή ή αναρμόδιων τρίτων.
  - γ. βλάβες μεταφοράς, οι οποίες προέκυψαν κατά τη μεταφορά απο τον κατασκευαστή προς τον καταναλωτή ή κατά την αποστολή στο
  - δ. ανταλλακτικά, τα οποία υπόκεινται σε φυσιολογική φθορά.
5. Η ευθύνη για άμεσες ή έμμεσες επακόλουθες ζημιές, οι οποίες προκαλούνται από τη συσκευή, αποκλείεται ακόμα και σε περίπτωση που η ζημιά στη συσκευή αναγνωριστεί ως εγγυητική αξίωση.

 **MEDISANA AG**  
Jagenbergstraße 19  
41468 NEUSS  
Γερμανία

Τη διεύθυνση σέρβις θα την βρείτε στο ξεχωριστό συνοδευτικό φύλλο.









**MEDISANA AG**  
Jagenbergstraße 19  
41468 NEUSS  
Deutschland