

SALORA

Handleiding

23MCD800



Lesen Sie diese Anleitung vor Gebrauch sorgfältig durch und bewahren Sie sie zum späteren Nachschlagen auf. Wenn Sie die Instruktionen befolgen, werden Sie dieses Gerät viele Jahre genießen.

BEWAHREN SIE DIESE ANLEITUNG SORGFÄLTIG AU

Vorsichtsmaßnahmen zur Vermeidung übermäßiger Mikrowellenexposition

- a) Versuchen Sie nicht die Mikrowelle bei geöffneter Tür zu verwenden, da dies zur gefährlicher Mikrowellenexposition führen kann. Es ist wichtig, die Verriegelungen nicht aufzubrechen.
- b) Legen Sie keine Gegenstände zwischen die Vorderseite des Ofens und die Tür und überprüfen Sie ob sich Schmutz oder Reinigungsmittelrückstände auf den Dichtflächen anhäufen..
- c) Warnung: Wenn Tür oder Dichtungen beschädigt sind, dürfen Sie nur von qualifiziertem Personal repariert werden.

Appendix

Wenn das Gerät nicht ordnungsgemäß gewartet wird, könnte dies Auswirkungen auf die Oberfläche haben und somit die Lebensdauer des Geräts beeinträchtigen. Auch könnte dies zu einer gefährlicher Situation führen.

Spezifikationen

Modell:	Salora 23MCD800
Spannung:	230~50Hz
Eingangsleistung (Mikrowelle):	1300W
Ausgangsleistung (Mikrowelle):	800W
Eingangsleistung (Grill):	1200W
Eingangsleistung (Umluft):	1200W
Ofenkapazität:	23L
Drehbarer Diameter:	Ø270mm
Masse:	485x405x293mm
Netto Gewicht:	± 14 Kg

Wichtige Sicherheitsmaßnahmen

Achtung!

Befolgen Sie diese Instruktionen um das Brandgefahr, Stromschlag, Verletzungen oder übermäßige Mikrowellenexposition während der Verwendung dieses Geräts zu vermeiden::

1. Lesen und befolgen Sie nachstehende Instruktion: “VORSICHTSMASSNAHMEN UM MÖGLICHE EXTREME MIKROWELLENEXPOSITION ZU VERMEIDEN ”.
2. Dieses Gerät kann von Kindern ab 8 Jahren, von Personen mit einer körperlichen, sensorischen oder psychischen Behinderung oder von Personen ohne Erfahrung und Kenntnisse in Bezug auf die Verwendung des Geräts verwendet werden. Dies ist nur möglich wenn sie von einer erfahrenen Person beaufsichtigt werden, die für sie verantwortlich ist, oder wenn sie ausdrückliche Instruktionen zur Verwendung des Geräts erhalten haben und sie die potenziellen Gefahren verstehen. Wartung, sowie Reinigung des Geräts soll nicht von Kindern durchgeführt werden, es sei denn sie sind älter als 8 Jahre und unter Aufsicht. Kinder müssen nicht mit dem Gerät spielen.
3. Halten Sie das Gerät und den Stecker von Kindern unter 8 fern.
4. Wenn das Kabel beschädigt ist, soll sie, zu Ihrer Sicherheit, vom Lieferanten, Kundendienst oder von qualifiziertem Personal ausgetauscht werden.
5. WARNUNG: Wenn die Lampe ausgetauscht werden soll, immer überprüfen, dass das Gerät ausgeschaltet wurde, um Stromschlag zu verhindern.
6. WARNUNG: Es ist gefährlich Wartung oder Reparaturen durch Öffnen des Gehäuses am Gerät durchzuführen, sofern nicht von qualifiziertem Personal ausgeführt. Sie könnten zu vielen Mikrowellen ausgesetzt werden.
7. WARNUNG: Flüssigkeiten müssen nicht in versiegelten Verpackungen erhitzen, wegen Explosionsgefahr.
8. Achtung Sie bei der Zubereitung von Speisen in einem Plastik- oder Papierbehälter auf mögliche Entzündung.
9. Verwenden Sie nur Küchengerät die sich für eine Mikrowelle eignen.
10. Wenn Rauch entsteht, schalten Sie das Gerät aus oder ziehen Sie den Stecker aus der Steckdose. Die Tür geschlossen halten, damit sich kein Feuer entwickeln kann.
11. Flüssigkeiten, die in der Mikrowelle erhitzt werden, könnten später kochen. Deshalb sollten Sie beim Umgang mit Behältern usw. vorsichtig sein.
12. Der Inhalt von Babyflaschen- oder –gläsern sollte vor Gebrauch immer geschüttelt/gerührt und geprüft werden, um Verbrennungen zu vermeiden.
13. Geschälte Eier und hartgekochte Eier müssen nicht in der Mikrowelle erhitzt werden weil sie explodieren könnten, sogar wenn die Mikrowelle ausgeschaltet wurde.
14. Der Ofen soll regelmäßig gereinigt werden und Speisereste müssen entfernt werden.
15. Wenn Sie den Ofen nicht regelmäßig reinigen, könnte dies Auswirkungen auf die Oberfläche haben und somit die Lebensdauer beeinträchtigen. Auch könnte es zu einer gefährlichen Situation führen.
16. Die dekorative Tür (falls anwesend bei einer Einbauküche) soll bei der Benutzung der Mikrowelle immer geöffnet sein, um Überhitzung zu vermeiden.

17. Verwenden Sie nur ein für diese Mikrowelle empfohlenes Kerntemperatur-Messgerät (für geeignete Öfen).
18. Die Mikrowelle soll nicht in einen Schrank gestellt werden, es sei denn, sie ist dafür geeignet.
19. Kochen Sie das Essen nicht zu lange.
20. Dieses Gerät eignet sich für den Hausgebrauch und für ähnliche Situationen, sowie:
 - Personalküchen in Geschäften, Büros oder anderen Arbeitsumgebungen;
 - Für Gäste in Hotels, Motels usw.;
 - Bauernhöfe;
 - B&B Unterkünfte.
21. Die Mikrowelle dient zum Erhitzen von Speisen und Getränken. Das Trocknen von Speisen oder Kleidung, das Erhitzen von Wärmekissen, Pantoffeln, Schwämmen, feuchten Tüchern usw. kann zu Verletzungen, Entzündung oder Feuer führen.
22. Verwenden Sie keine Metallbehälter um Essen oder Trinken in der Mikrowelle zu erhitzen.
23. Verwenden Sie zum Reinigen des Geräts keinen Dampfreiniger.
24. Dieses Gerät ist ein freistehendes Modell.
25. Die Rückseite dieses Geräts soll gegen die Wand gestellt werden.

LESEN SIE OBENSTEHENDE INSTRUKTIONEN SORGFÄLTIG DURCH UND BEWAHREN SIE DIESE ANLEITUNG ZUM SPÄTEREN NACHSCHLAGEN AUF.

Um Verletzungsgefahr zu vermeiden

Erdungsinstallation

Gefährlich

Stromschlaggefahr

Das Berühren elektrischer Komponenten im Gerät kann zu schweren Verletzungen oder zum Tod führen. Das Gerät nicht zerlegen.

Warnung

Stromschlaggefahr

Unsachgemäßer Gebrauch der Erdung kann zu einem Stromschlag führen. Stecken Sie den Stecker nicht in die Steckdose bis das Gerät ordnungsgemäß und geerdet installiert ist.

Dieses Gerät soll geerdet werden. Im Falle eines Kurzschlusses, wird Erdung das Risiko eines Stromschlages verringern, aufgrund der Elektrizitätsentladung. Der Stecker soll an eine ordnungsgemäß installierte und geerdete Steckdose angeschlossen werden.

Wenden Sie sich bei Fragen zur Erdung an einem qualifiziertem Elektriker oder Wartungspersonal. Verwenden Sie bei zum Verlängern des Kabels nur ein geerdetes Verlängerungskabel.

1. Dieses Gerät verfügt ist mit einem kurzen Kabel ausgestattet um zu verhindern, dass es sich verheddert oder darüber stolpert.
2. Wenn Sie ein längeres Kabel oder Verlängerungskabel verwenden, folgendes sicherstellen:
 - Die elektrische Leistung des Kabels soll mit der des Geräts übereinstimmen.
 - Das Kabel soll geerdet sein.
 - Das Kabel soll so positioniert sein, dass es nicht über die Kante des Tisches oder der Spüle hängt, so dass Kinder nicht daran ziehen oder darüber stolpern können.

Reinigen

Ziehen Sie den Stecker aus der Steckdose bevor Sie das Gerät reinigen.

1. Reinigen Sie die Innenseite des Ofens nur mit einem feuchten Tuch.
2. Reinigen Sie das Zubehör, wie üblich, in Wasser mit Seife.
3. Türrahmen und die Dichtungen sorgfältig mit einem feuchten Tuch reinigen, wenn sie schmutzig sind.
4. Verwenden Sie keine aggressiven, scheuernden Reinigungsmittel oder scharfe Gegenstände um die Glasofentür zu reinigen. So verursachen Sie Kratzer und kann das Glas letztendlich brechen
5. Tipp: zur einfachen Reinigung der Innenseite des Ofens:
Eine Schüssel mit 300 ml Wasser und einer halben Zitrone in den Ofen stellen. Erhitzen Sie den Ofen 10 Minuten auf 100% und reinigen Sie ihn anschließend mit einem trockenen, weichen Tuch.

Küchengeräte

Achtung

Verletzungsgefahr

Es ist gefährlich für Personen die nicht qualifiziert sind, das Gehäuse zu öffnen und Wartungs- und Reparaturarbeiten durchzuführen. Beim Öffnen des Gehäuses könnten Sie Mikrowellen ausgesetzt werden.

Hierunter wird aufgelistet welche Materialien sich für die Mikrowelle eignen. Manche Einige nichtmetallische Gegenstände eignen sich trotzdem nicht für die Mikrowelle. Wenn Sie zweifeln, können Sie es testen.

Testen Sie ob das Objekt sich für eine Mikrowelle testet:

1. Füllen Sie einen Mikrowellenbehälter mit 250ml kaltem Wasser und fügen Sie das Objekt zu
2. Kochen Sie es 1 Minute bei maximaler Leistung
3. Fühlen Sie das Objekt. Wenn das Objekt sich warm anfühlt, eignet es sich nicht für die Mikrowelle
4. **Kochen Sie nicht länger als 1 Minute**

Material/Geschirr das sich für die Mikrowelle eignet

Auflaufform	Befolgen Sie die Instruktionen des Herstellers. Der Boden der Schüssel soll mindestens 5mm über dem Drehteller liegen. Der Drehteller kann durch falsche Verwendung brechen.
Tischgeschirr	Wenn geeignet für die Mikrowelle, die Instruktionen des Herstellers befolgen. Kein kaputtes Tischgeschirr oder Tischgeschirr mit Rissen verwenden.
Glastöpfe	Entfernen Sie immer den Deckel. Nur verwenden um das Essen ein wenig zu erhitzen. Die meisten Glastöpfe sind zum Erhitzen ungeeignet und können dadurch brechen.
Glaswaren	Nur Glaswaren verwenden das sich für die Mikrowelle eignet. Achten Sie darauf, dass es keine Metallkanten gibt. Verwenden Sie keine Gläser mit Rissen.
Bratbeutel	Befolgen Sie die Instruktionen des Herstellers. Die Beugel nicht mit einem Metallverschluss verschließen. Machen Sie Risse damit Dampf entweichen kann.
Papierteller- und Becher	Verwenden Sie diese nur für kurze Koch-/Heizzeiten. Beobachten Sie den Ofen während Sie kochen.

Papier-Servietten	Verwenden Sie sie um Nahrung zu bedecken oder Fett zu absorbieren. Nur für kurze Koch-/Heizzeiten. Aufpassen während des Kochens.
Pergamentpapier	Verwenden Sie diese Abdeckung um Spritzen zu vermeiden oder zum Dämpfen.
Plastik	Nur für die Mikrowelle geeignet. Die Instruktionen des Herstellers befolgen. Die Verpackung soll „Mikrowellengeeignet“ angeben. Manche Plastikbehälter werden weich, weil die Speisen heiß werden. Kochbeutel und versiegelte Plastikbeutel müssen, wie auf der Verpackung beschrieben, eingerissen oder mit Löchern versehen sein.
Kunststoffolie	Nur für die Mikrowelle geeignet. Verwenden um das Austrocknen von Speisen zu vermeiden. Sicher stellen, dass die Folie die Lebensmittel nicht berührt.
Thermometer	Nur diejenigen, die für die Mikrowelle geeignet sind (für Fleisch und Süßigkeiten)
Backpapier	Verwenden Sie diese Option um Spritzen zu vermeiden oder um Austrocknen von Speisen zu verhindern.

Material/Tischgeschirr das sich nicht für die Mikrowelle eignet

Aluminiumbehälter	Können Funken verursachen. Das Essen in eine Mikrowellenschüssel legen
Pappschüssel mit Metallgriffen	Kann Funken verursachen. Das Essen in eine Mikrowellenschüssel legen.
Metallobjekte oder mit metallbeschichtetes Metal	Metall behindert Mikrowellen und kann Funken verursachen.
Metallclips	Kann Funken verursachen und damit Feuer
Papiertüten	Kann Feuer verursachen.
Kunststoffschaum	Kann schmelzen oder die zu erwärmende Flüssigkeit verunreinigen, wenn zu hohe Temperaturen erreicht werden.
Holz	Holz trocknet aus und kann, wenn es in der Mikrowelle verwendet wird, reißen oder brechen.

Ofen installieren

Nehmen Sie die Mikrowelle aus dem Karton und entfernen Sie sämtliches Verpackungsmaterial.

Teile und Zubehör

Ihr Ofen wird mit folgenden Teilen und Zubehör geliefert:

Glasplatte	1
Ring für Drehteller	1
Anleitung	1

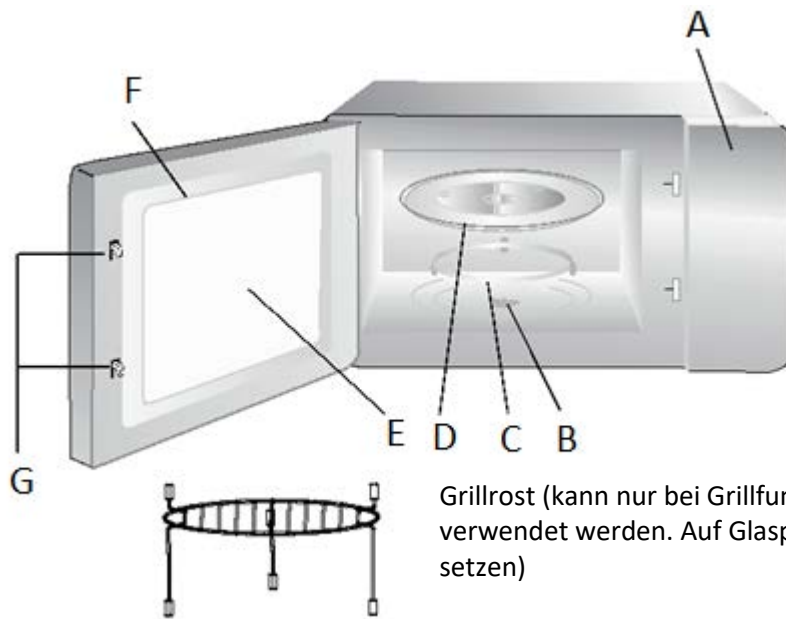

- A) Schaltbrett
- B) Drehteller Schacht
- C) Drehteller Ring
- D) Glasplatte
- E) Sichtfenster
- F) Tür
- G) Verriegelungssystem

Grillrost (kann nur bei Grillfunktion verwendet werden. Auf Glasplatte setzen)

Installation Drehteller

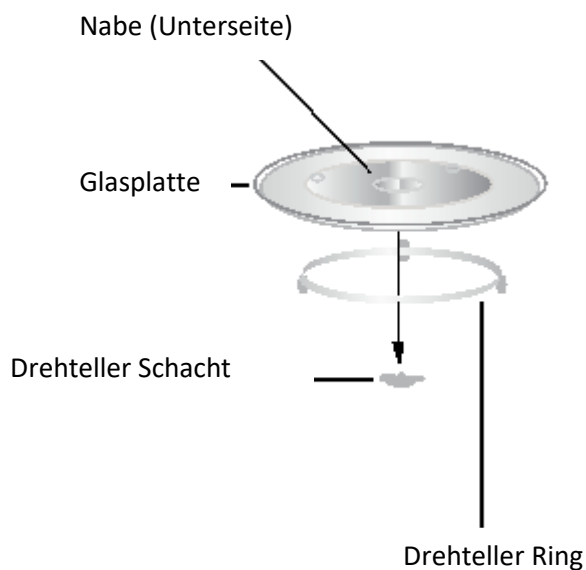

- a) Die Glasplatte niemals auf den Kopf liegen. Stellen Sie sicher, dass die Glasplatte nicht blockiert wird.
- b) Sowohl Glasplatte als Ring sollten während des Kochens immer verwendet werden.
- c) Legen Sie Lebensmittel oder Behälter mit Lebensmittel auf die Glasplatte.
- d) Wenn die Glasplatte oder der Ring bricht oder platzt, bitte Kontakt mit Ihrem Kundendienst aufnehmen.

SCHALTBRETT

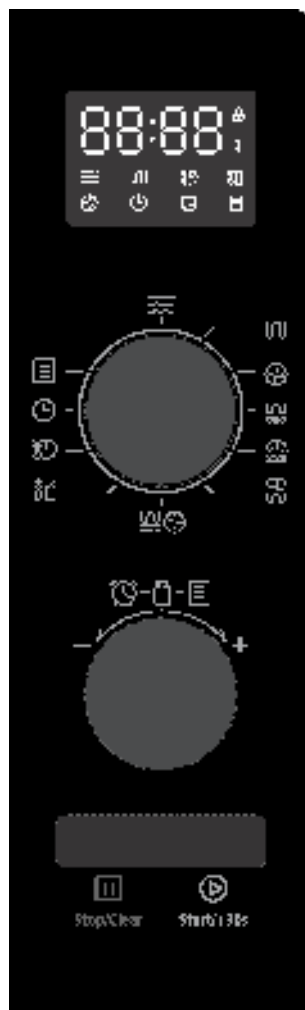

INSTRUKTIONEN

-  MIKROWELLE
-  GRILL
-  UMLUFT
-  C-1
-  C-2
-  C-3
-  C-4
-  GEWICHT AUFTAUZEIT
-  AUFTAUEN
-  UHR / KOCHTIMER
-  AUTO MENU

Gebrauchsanweisung

Diese Mikrowelle verfügt über eine moderne elektronischen Bedienung um Ihre Einstellungen anzupassen und Ihren Kochwünschen zu entsprechen.

Tasten

Es gibt zwei Tasten, die linke Taste ist für Einstellungen, die rechte Taste ist die Funktionstaste.

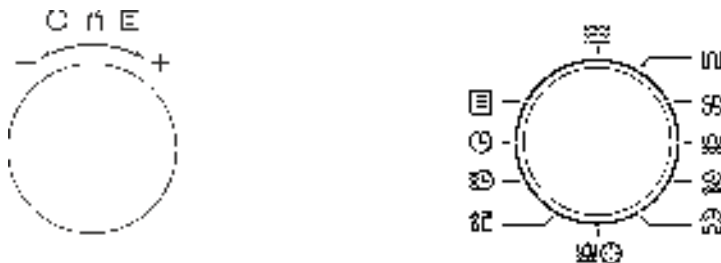

1. Uhr einstellen

Sobald Sie die Mikrowelle einschalten wird "00:00" am Display erscheinen und ertönt einmal ein Signal.

- 1) Drehen Sie die Funktionstaste nach und "00:00" wird am Display erscheinen.
- 2) Drücken Sie auf "**Start/+30s**" um zu bestätigen, die Uhren werden blinken. Drehen Sie die Einstellungstaste um die Uhren einzustellen, zwischen 0-23 Stunden
- 3) Drücken Sie auf "**Start/+30s**" um zu bestätigen, die Minuten werden blinken.
- 4) Drehen Sie die Einstellungstaste um die Minuten einzustellen, zwischen 0-59.
- 5) Drücken Sie auf die "**Start/+30s**" Taste um Einstellen zu beenden.

N.B. Wenn Sie die Uhr nicht einstellen, wird die Zeit (wenn die Mikrowelle angeschlossen ist) nicht erscheinen.

Wenn Sie die Zeit einstellen und auf die Taste "**stop/clear**" drücken wird der Ofen zur vorherigen Position zurückkehren.

2. Kochtimer

- 1) Drehen Sie die Funktionstaste nach , "00:00" wird am Schirm erscheinen.
- 2) Drehen Sie die Einstellungstaste bis "00:00" blinkt.
- 3) Drücken Sie auf "**Start/+30s**" um zu bestätigen und "00:00" wird gezeigt.
- 4) Drehen Sie die Einstellungstaste um den Timer einzustellen (die maximale Zubereitungszeit ist 95 Minuten)
- 5) Drücken Sie auf "**Start/+30s**" um zu bestätigen.
- 6) Sobald die Kochzeit erreicht wird, wird der Time Indikator ausgehen. Der Summer ertönt 5x. Wenn die Zeit eingestellt worden ist (24-Stunden System), wird die heutige Zeit am Display erscheinen.

N.B.: Der Kochtimer unterscheidet sich vom 24-Stunden System. Der Kochtimer ist ein Timer und keine Zeitanzeige.

3. Kochen mit Mikrowellen

- 1) Drehen Sie die Funktionstaste nach , "P100" blinkt.
- 2) Drehen Sie die Einstellungstaste um die Leistung zu selektieren, Sie können wählen aus "P100", "P80" bis "P10"
- 3) Drücken Sie auf "**Start/+30s**" um zu bestätigen.
- 4) Drehen Sie die Einstellungstaste um die Zubereitungszeit einzustellen (max. Zubereitungszeit ist 95 Minuten)

5) Drücken Sie auf **"Start/+30s"** um Kochen zu starten.

N.B.: Um die Zubereitungszeit einzustellen können Sie folgenden Zeitplan befolgen:

0—1 min.	:	5 Sekunden
1—5 min.	:	10 Sekunden
5—10 min.	:	30 Sekunden
10—30 min.	:	1 Minute
30—95 min.	:	5 Minuten





Leistung	100%	80%	50%	30%	10%
Display	P10	P8	P5	P3	P1

4. Grillen oder Kombi





-
- 1) Drehen Sie die Funktionstaste nach  , am Display erscheint "G-1".
-
- 2) Drehen Sie die Einstellungstaste um die Zubereitungszeit einzustellen
-
- 3) Drücken Sie auf **"Start/+30s"** um kochen zu starten.
-

N.B. Wenn die Hälfte der Zubereitungszeit vorbei ist, ertönt der Ofen 2x, dies ist normal. Für ein optimales Ergebnis müssen Sie das Essen auf der Hälfte umdrehen, die Tür schliessen und wieder auf **"Start/+30s"** drücken um das Kochen fortzusetzen.

5. Kombi-Kochen

-
- 1) Drehen Sie die Funktionstaste nach     um den Kombi-Modus zu selektieren. Am Display erscheint "C-1", "C-2", "C-3" of "C-4".
-
- 2) Drehen Sie die Einstellungstaste um die Zubereitungszeit einzustellen
-
- 3) Drücken Sie auf **"Start/+30s"** um das Kochen fortzusetzen
-

Kombi-Instruktionen:

Instruktion	Display	Mikrowelle	Grill	Umluft
	C-1	•		•
	C-2	•	•	
	C-3		•	•
	C-4	•	•	•

6. Umluft (mit Vorheizfunktion)

Mit Umluft können Sie das Essen wie ein traditioneller Ofen zubereiten. Die Mikrowelle wird nicht verwendet. Wir empfehlen den Ofen auf die gewünschte Temperatur vorzuheizen, bevor Sie das Essen in den Ofen stellen.

-
- 1) Drehen Sie die Funktionstaste nach  , am Display erscheint "100".
-
- 2) Drehen Sie die Einstellungstaste um die Temperatur zu selektieren, sie variiert von 100° - 190°
-

-
- 3) Drücken Sie auf **“Start/+30s”** um die Temperatur zu bestätigen.
Drücken Sie auf **“Start/+30s”** um vorheizen zu starten.
-
- 4) Sobald die Temperatur erreicht wird, ertönt das Signal 2 x um Sie zu warnen, dass Sie das Essen in den Ofen stellen können. Die Temperatur am Display wird blinken.
-
- 5) Stellen Sie das Essen in den Ofen und schliessen Sie die Tür. Drehen Sie die Einstellungstaste um die Zubereitungszeit einzustellen (max. 95 Minuten).
-
- 6) Drücken Sie auf **“Start/+30s”** um das Kochen zu starten.
-
- N.B. Die Zubereitungszeit kann nur eingestellt werden wenn der Ofen die gewünschte Temperatur erreicht hat. Danach soll die Tür geöffnet werden um die Zubereitungszeit einzustellen. Wenn 5 Minuten lang keine Zeit eingegeben wird, stoppt der Ofen das Vorheizen. Das Signal ertönt 5 x und der Ofen kehrt in die Standby-Position zurück.

7. Umluft (ohne Vorheizfunktion)

-
- 1) Drehen Sie die Funktionstaste nach , am Display erscheint **“100”**.
-
- 2) Drehen Sie die Einstellungstaste um die Temperatur zu selektieren, sie variiert von 100° - 190°
-
- 3) Drücken Sie auf **“Start/+30s”** um die Temperatur zu bestätigen.
-
- 4) Drehen Sie die Einstellungstaste um die Zubereitungszeit einzustellen (max. 95 Minuten).
-
- 5) Drücken Sie auf **“Start/+30s”** um das Kochen zu starten.
-

8. Schnellkochen

- 1) Im Standby-Modus drücken Sie auf die **“Start/+30s”** Taste auf P100 Leistung für 30 Sekunden. Jedes Mal, wenn Sie die Taste eindrücken verlängern Sie die Zubereitungszeit um 30 Sekunden. Die maximale Zubereitungszeit ist 95 Minuten.
- 2) Im Mikrowelle-, Grill-, Umluft-, Kombi-Modus oder Auftauen: Jedes Mal, wenn Sie die Taste eindrücken, wird die Zubereitungszeit um 30 Sekunden verlängert.

9. Auftauen durch Gewicht einzustellen

-
- 1) Drehen Sie die Funktionstaste nach , am Display erscheint **“dEF-1”**.
-
- 2) Drehen Sie die Einstellungstaste um das Gewicht der Speisen einzustellen. Dies variiert von 100-2000 Gramm.
-
- 3) Drücken Sie auf **“Start/+30s”** um das Auftauen zu starten.
-

10. Auftauen durch Zeit einzustellen

-
- 1) Drehen Sie die Funktionstaste nach , am Display erscheint **“dEF-2”**.
-
- 2) Drehen Sie die Einstellungstaste um die Zeit einzustellen. Die Zeit variiert von 0:05 – 95:00 Minuten.
-
- 3) Drücken Sie auf **“Start/+30s”** um das Auftauen zu starten. Die Leistung ist P30 und kann nicht geändert werden.
-

10. Auto Menü

1)	Drehen Sie die Funktionstaste nach  um das Auto Menü zu selektieren, "A1" blinkt.
1)	Drehen Sie die Einstellungstaste in die gewünschte Funktion. Am Display erscheint "A1", "A2", "A3", "A10".
2)	Drücken Sie auf " Start/+30s " um das gewählte Menü zu bestätigen.
3)	Einstellungstaste drehen um Gewicht einzustellen.
4)	Drücken Sie auf „ Start/+30s “ um das Kochen zu starten.

11. Kindersicherung

Kindersicherung aktivieren:

Im Standby-Modus drücken Sie 3 Sekunden auf "**STOP/CLEAR**", ein langer Pfeifton ertönt um anzudeuten, dass die Sicherung aktiviert ist. Am Display erscheint die heutige Zeit oder 00:00.

Kindersicherung deaktivieren:

Im Sicherungsmodus drücken Sie auf "**STOP/CLEAR**", ein langer Pfeifton ertönt um anzudeuten, dass die Sicherung deaktiviert ist.

12. Spezifikationen:

- 1) Das Signal ertönt einmal wenn Sie am Anfang die Taste drehen.
- 2) "**START/+30s**" soll eingedrückt werden um den Kochvorgang nach Öffnen der Tür fortzusetzen.
- 3) Nachdem Sie das Kochprogramm eingestellt haben und die "**START/+30s**" nicht innerhalb von 5 Minuten eingedrückt wird, erscheint die heutige Zeit und wird die Einstellung gelöscht.
- 4) Das Signal ertönt 5 Mal um Sie zu warnen, dass der Kochvorgang beendet ist.

Menü	Gewicht	Wiedergabe	Leistung
A1 AUTO HEIZEN	200g	200g	Mikro100%
	300g	300g	
	400g	400g	
	500g	500g	
A2 KARTOFFELN	230g	230g	Mikro100%
	460g	460g	
	690g	690g	
A3 GEMÜSE	200g	200g	Mikro100%
	300g	300g	
	400g	400g	
	500g	500g	
A4 PASTA	50g(mit kaltem Wasser 450g)	50g	80%
	100 (mit kaltem Wasser 800g)	100g	
	150 (mit kaltem Wasser 1200g)	150g	
A5 FLEISCH	200g	200g	Mikro100%
	300g	300g	
	400g	400g	
	500g	500g	
A6 FISCH	200g	200g	Mikro80%
	300g	300g	
	400g	400g	
	500g	500g	
A7 PIZZA	300g	300g	Mikro100% danach G
	400g	400g	
A8 BROT	50g	50g	G
	100g	100g	
A9 GEFLÜGEL	750g	750g	C-2
	1000g	1000g	
	1250g	1250g	
A10 RÜHRKUCHEN	475g	475g	Konv. auf 160 °C mit vorheizen

PROBLEM LÖSEN

Normal	
Mikrowelle stört den Empfangssignal des Fernsehers	Radio- und Fernsehempfangssignale können gestört werden wenn die Mikrowelle in Betrieb ist, genauso wie eine Funktionsstörung bei kleinen Elektrogeräten, sowie Mischer, Staubsauger und elektrischem Ventilator. Dies ist normal.
Gedimmtes Ofenlicht	Während des Kochvorgangs bei einer geringen Leistung, kann die Ofenbeleuchtung dimmen. Dies ist normal.
Dampfbildung gegen die Tür und Dampf entweicht aus den Lüftungsgittern	Während des Kochvorgangs können Lebensmittel Dampf verursachen. Der meiste Dampf wird über die Lüftungsgitter verschwinden. Es kann manchmal vorkommen, dass Dampf sich gegen kalte Stellen, sowie eine Tür bildet. Dies ist normal.
Der Ofen startet versehentlich, ohne Lebensmittel	Ofen niemals ohne Lebensmittel einschalten. Das ist sehr gefährlich.

Problem	Mögliche Ursache	Lösung
Ofen startet nicht	1) Stecker nicht richtig in Steckdose	Stecker ausziehen und nach 10 Sekunden wieder einziehen.
	2) Sicherung schlägt durch oder der Fehlerstromschutzschalter ist kaputt	Sicherung ersetzen oder Fehlerstromschutzschalter reparieren lassen (nur von qualifiziertem Personal).
	3) Probleme mit Steckdose	Steckdose mit einem anderen Elektrogerät testen.
Ofen wird nicht warm	Tür nicht richtig geschlossen	Tür ordnungsgemäß schliessen

Entsorgung



Dieses Produkt fällt unter der Richtlinie 2002/96/EC, die Waste Electrical and Electronical Equipment Directive (WEEE). Entsorgen Sie dieses Produkt nicht mit dem normalen Hausmüll. Bringen Sie es in einen Umweltpark für elektrische und elektronische Geräte. Gemäß der Bezeichnung, kann das Material recycelt werden. Durch Wiederverwendung, Recycling und andere Formen der Abfallentsorgung können Sie einen wichtigen Beitrag zum Umweltschutz leisten.



SALORA

Handleiding

23MCD800



Veillez lire ces instructions attentivement avant l'utilisation du four micro-ondes, et gardez-les pour future référence.

En suivant les instructions, votre four rendra service pendant de nombreuses années.

CONSERVEZ SOIGNEUSEMENT CES INSTRUCTIONS

Précautions à prendre pour éviter l'exposition à l'énergie aux micro-ondes excessive.

- a) Le four à micro-ondes ne peut pas fonctionner lorsque la porte est ouverte. Le fonctionnement du four à micro-ondes avec la porte ouverte pourrait provoquer une exposition dangereuse à l'énergie des micro-ondes. Il est important de ne pas modifier le mécanisme de la porte.
- b) Ne placez pas d'objet entre la porte et le four. Veillez à ce que les salissures et résidus de produit de nettoyage ne s'accumulent pas sur les surfaces d'étanchéité.
- c) MISE EN GARDE: Si la porte ou le joint de la porte est endommagé, le four ne doit pas être mis en fonctionnement avant d'avoir été réparé par une personne compétente.

ADDITIF

Si l'appareil n'est pas maintenu dans un bon état de propreté, sa surface pourrait se dégrader et affecter de façon inexorable la durée de vie de l'appareil et conduire à une situation dangereuse.

Spécifications

Modèle	Salora 23MCD800
Tension et fréquence nominales	230~50 Hz
Puissance d'entrée nominale (micro-ondes)	1300W
Puissance de sortie nominale (micro-ondes)	800W
Puissance nominale d'entrée (Gril)	1200W
Puissance d'entrée nominale (Convection)	1200W
Capacité du four	23L
Plateau tournant diamètre	Ø270mm
Dimensions extérieur	485x405x293mm
Poids net	Environs 14 kg

Instructions de sécurité importants

Afin d'éviter les risques d'incendie, d'électrocution, de blessures ou d'exposition aux micro-ondes, appliquer les mesures de sécurité suivantes:

1. Lisez et suivez les instructions spécifiques : PRECAUTIONS A PRENDRE POUR EVITER L'EXPOSITION A L'ENERGIE AUX MICRO ONDES EXCESSIVE.
2. Cet appareil peut être utilisé par des enfants âgés d'au moins 8 ans et des personnes dont les capacités physiques, sensorielles ou mentales sont réduites ou souffrant d'un manque d'expérience et de connaissances, à condition qu'elles soient placées sous une surveillance ou qu'elles aient reçu des instructions quant à l'utilisation de l'appareil en toute sécurité et en comprennent bien les dangers potentiels. Les enfants ne doivent pas utiliser l'appareil comme un jouet. Le nettoyage et l'entretien de l'utilisateur ne doivent pas être effectués par des enfants, à moins qu'ils ne soient âgés d'au moins 8 ans et qu'ils soient sous la surveillance d'un adulte.
3. Maintenir l'appareil et son cordon hors de portée des enfants de moins de 8 ans.
4. Si le câble d'alimentation est endommagé, il doit être remplacé par le fabricant, son service après vente ou des personnes de qualification similaire afin d'éviter un danger.
5. ATTENTION : Lorsque l'ampoule doit être remplacée, assurez-vous que le four soit mis hors tension afin d'éviter tout risque d'un choc électrique.
6. ATTENTION: Il est dangereux pour quiconque autre qu'une personne compétente d'effectuer des opérations de maintenance ou de réparation entraînant le retrait d'un couvercle qui protège de l'exposition à l'énergie micro-ondes.
7. ATTENTION: Les liquides et autres aliments ne doivent pas être chauffés dans des contenants fermés hermétiquement car ils risquent d'exploser.
8. Pendant le chauffage des aliments dans des récipients en plastique ou en papier, garder un œil sur le four en raison de la possibilité d'inflammation.
9. N'utiliser que des ustensiles appropriés à l'usage dans les fours micro-ondes.
10. Si de la fumée est émise, arrêter ou débrancher le four et garder la porte fermée pour étouffer les flammes éventuelles.
11. Le chauffage des boissons par micro-ondes peut provoquer un jaillissement brusque et différé de liquide en ébullition, aussi des précautions doivent elles être prises lors de la manipulation du récipient.
12. Le contenu des biberons et des pots d'aliments pour bébé doit être remué ou agité et la température doit en être vérifiée avant consommation, afin d'éviter toute risque de brûlures.
13. Les œufs dans leur coquille et les œufs durs entiers ne doivent pas être réchauffés dans le four à micro-ondes. Ceux-ci pourraient exploser, même après l'arrêt du four.
14. Il est recommandé de nettoyer le four régulièrement et d'enlever tout dépôt alimentaire.
15. Si l'appareil n'est pas maintenu dans un bon état de propreté, sa surface pourrait se dégrader et affecter de façon inexorable la durée de vie de l'appareil et conduire à une situation dangereuse.
16. La porte décorative du micro-ondes doit rester ouverte quand il fonctionne afin d'éviter tout risque d'une surchauffe (pour fours à porte décorative.).

17. Utilisez exclusivement un thermomètre avec sonde recommandé pour cet four (pour les fours fournis avec la fonction d'utiliser un thermomètre avec sonde).
18. Le four à micro-ondes ne doit pas être placé dans une armoire.
19. Evitez de trop cuire les aliments.
20. Cet appareil est destiné à être utilisé dans des applications domestiques et analogues telles que:
 - les coins cuisines réservés au personnel des magasins, bureaux et autres environnements professionnels;
 - l'utilisation par les clients des hôtels, motels et autres environnements à caractère résidentiel;
 - les fermes;
 - les environnements de type chambres d'hôtes.
21. Le four à micro-ondes est prévu pour chauffer des aliments et des boissons. Le séchage d'aliments ou de linge et le chauffage de coussins chauffants, pantoufles, éponges, linge humide et autres articles similaires peuvent entraîner des risques de blessures, d'inflammation ou de feu.
22. N'utiliser pas de récipients métalliques pour la cuisson des aliments ou boissons dans le four à micro-ondes.
23. Ne pas utiliser d'appareil de nettoyage à la vapeur pour nettoyer le four.
24. Cet appareil est un four à micro-ondes pose libre.
25. L'arrière de l'appareil doit être placé contre un mur.
26. La surface sur laquelle vous avez placé l'appareil peut devenir chaude.
27. Ne pas nettoyer cet appareil avec une éponge grattoir métalliques. Fragments de cet éponge peuvent se détacher et entrer en contact avec composants électriques, et ainsi provoquer un choc électrique.
28. La température de certaines surfaces accessibles peuvent devenir très chaudes pendant utilisation. Veuillez tenir les enfants jusqu'à 8 ans à l'écart du four sans supervision.
29. ATTENTION : La température de certaines surfaces accessibles peuvent devenir très chaudes pendant utilisation.
30. ATTENTION : en mode Combi, tenir les enfants à l'écart du four.

LISEZ CES INSTRUCTIONS ATTENTIVEMENT ET CONSERVEZ-LES POUR FUTURE REFERENCE

Afin d'éviter tout risque de blessures

Installation de mise à la terre

DANGER

Risque de choc électrique.

Le contact avec les composants internes peut être la cause d'accidents graves, voire mortels. Ne démontez jamais cet appareil.

AVERTISSEMENT

Risque de choc électrique Une mise à la terre défectueuse peut être la cause de chocs électriques. Ne branchez pas l'appareil tant qu'il n'a pas été correctement installé et mis à la terre.

Cet appareil doit être relié à la terre. En cas de court-circuit, la liaison à la terre réduit les risques de choc électrique en permettant l'évacuation du courant par le fil de terre. Cet appareil est muni d'un cordon d'alimentation avec fil et fiche de terre. La fiche doit être branchée sur une prise murale correctement reliée à la terre.

Consultez un électricien qualifié ou le S.A.V. si vous n'êtes pas certain d'avoir bien compris les instructions de mise à la terre ou si vous avez des doutes sur l'efficacité de la mise à la terre de l'appareil. Si une rallonge est nécessaire, utilisez exclusivement un cordon à 3 conducteurs.

1. Le cordon d'alimentation de l'appareil est court pour éviter les risques liés aux cordons longs, dans lesquels on peut s'entraver ou s'accrocher.
2. Si vous utilisez un cordon plus long ou une rallonge, vous devez respecter les règles élémentaires suivantes :
 - La puissance électrique indiquée sur le cordon d'alimentation amovible ou la rallonge électrique devra être au moins équivalente à celle de l'appareil.
 - La rallonge électrique devra être de type 3 conducteurs avec mise à la terre.
 - Le cordon long devra être arrangé de façon à ne pas pendre car un enfant pourrait tirer dessus ou quelqu'un pourrait s'entraver.

NETTOYAGE

Veillez à débrancher l'appareil de la prise de courant.

1. Nettoyez la cavité du four à l'aide d'un chiffon légèrement humide.
2. Nettoyez les accessoires comme à l'habitude dans de l'eau savonneuse.
3. Le châssis de porte, le joint de porte et les parties avoisinantes doivent être nettoyé soigneusement à l'aide d'un chiffon humide.
4. Ne pas utiliser des produits abrasifs ou grattoirs métalliques pour nettoyer la porte de verre, ce qui pourrait érafler la surface et entraîner l'éclatement du verre.

- Conseil de nettoyage : Pour un nettoyage meilleur de l'intérieur du four : placez un demi limon dans un bol, ajoutez 300ml d'eau et réchauffez-le sur une puissance 100% pendant 10 minutes. Essuyez le four avec un linge doux et sèche.

USTENSILES

Précaution

Risque de blessure

Il est très dangereux pour toute personne non qualifiée d'effectuer des manipulations ou des réparations impliquant le démontage de l'habillage de protection contre les micro-ondes.

Reportez-vous au paragraphe « Ustensiles utilisables et non utilisables dans le four à micro-ondes ». Certains ustensiles non métalliques peuvent contenir des matériaux qui les rendent impropres à une utilisation dans un micro-ondes. En cas de doute, vous pouvez tester la compatibilité de l'ustensile de la façon suivante.

Test de l'ustensile :

- Versez 1 tasse d'eau froide (250 ml) dans un récipient compatible avec le micro-ondes et placez ce récipient dans le four à côté de l'ustensile à tester.
- Faites chauffer pendant 1 minute à pleine puissance.
- Touchez l'ustensile avec précaution. Si l'ustensile vide est chaud, il ne peut pas être utilisé dans le four à micro ondes.
- Ne le laissez pas chauffer plus d'une minute.**

Ustensiles utilisables dans un four à micro-ondes

Plat brunisseur	Respectez les consignes du fabricant. Le fond du plat brunisseur doit se trouver à au moins 5 mm au-dessus du plateau tournant. Un usage incorrect peut causer la rupture du plateau tournant
Vaisselle	Compatible micro-ondes uniquement. Respectez les consignes du fabricant. N'utilisez pas de vaisselle fêlée ou ébréchée.
Bocaux	Enlevez toujours le couvercle. Utilisez uniquement pour réchauffer légèrement des aliments. La plupart des bocaux ne sont pas résistants à la chaleur et peuvent se briser.
Plats en verre	Verre résistant à la chaleur uniquement. Vérifier l'absence d'éléments métalliques. N'utilisez pas de vaisselle fêlée ou ébréchée
Sacs de cuisson au four	Respectez les consignes du fabricant. Ne fermez pas avec des attaches métalliques. Perforez pour permettre à la vapeur de s'échapper
Assiettes et gobelets en papier	Utilisez uniquement pour des temps de cuisson courts ou de simples réchauffages. Ne laissez pas le four sans surveillance pendant la cuisson ou le réchauffage.
Serviettes en papier	Utilisez uniquement pour couvrir les aliments à réchauffer et pour absorber la graisse. Utilisez uniquement pour un réchauffage de courte durée et ne laissez pas le four sans surveillance.
Papier sulfurisé	Utilisez en couverture pour éviter les éclaboussures ou en papillote pour la cuisson vapeur.
Plastique	Compatible micro-ondes uniquement. Respectez les consignes du fabricant. Doit porter le marquage « spécial micro-ondes ». Certaines matières plastiques peuvent se déformer lorsqu'elles sont soumises à des

	températures élevées. Les « sacs de cuisson » et les sacs plastiques hermétiquement fermés doivent être perforés comme indiqué sur l'emballage.
Emballages en plastique	Compatible micro-ondes uniquement. Utilisez pour couvrir les aliments pendant la cuisson afin de retenir l'humidité. Veillez à ce que l'emballage plastique ne touche pas les aliments.
Thermomètres	Compatibles micro-ondes uniquement (thermomètres à viande et sucreries uniquement).
Papier paraffiné	Utilisez en couverture pour éviter les éclaboussures et retenir l'humidité.

Ustensiles à éviter dans un four à micro-ondes

Barquettes en aluminium	Peuvent créer des arcs électriques. Versez les aliments dans un récipient compatible micro-ondes.
Récipients en carton avec poignée métallique	Peuvent créer des arcs électriques. Versez les aliments dans un récipient compatible micro-ondes.
Ustensiles en métal ou contenant du métal	Le métal forme un bouclier empêchant les micro-ondes d'atteindre les aliments. Les éléments métalliques peuvent créer un arc électrique.
Attaches métalliques	Peuvent créer des arcs électriques et s'enflammer.
Sacs en papier	Peuvent s'enflammer
Mousse plastique	La mousse plastique peut fondre ou contaminer le liquide à l'intérieur lorsqu'elle est exposée à de fortes températures.
Bois	Le bois sèche s'il est placé dans un four à micro-ondes et peut se fendre ou se craqueler.

Installation de votre four

Pièces et accessoires du four

Votre four est fourni avec les accessoires suivants :

Plateau en verre	1
Entraîneur de plateau tournant	1
Mode d'emploi	1

Installeren van uw oven

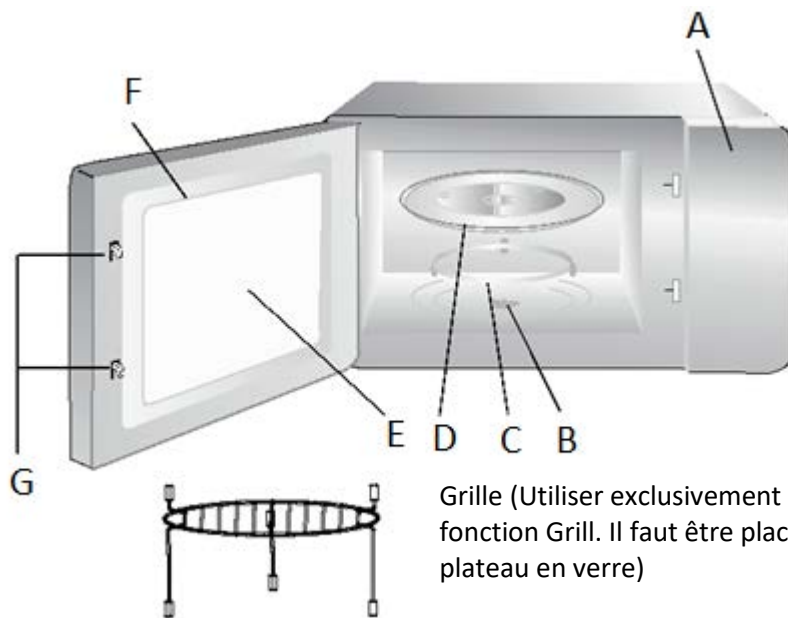

- A) Panneau de comande
- B) Axe de plateau tournant
- C) Entraîneur de plateau tournant
- D) Plateau en verre
- E) Hublot
- F) Porte
- G) Système de verrouillage

Installatie draaiplateau

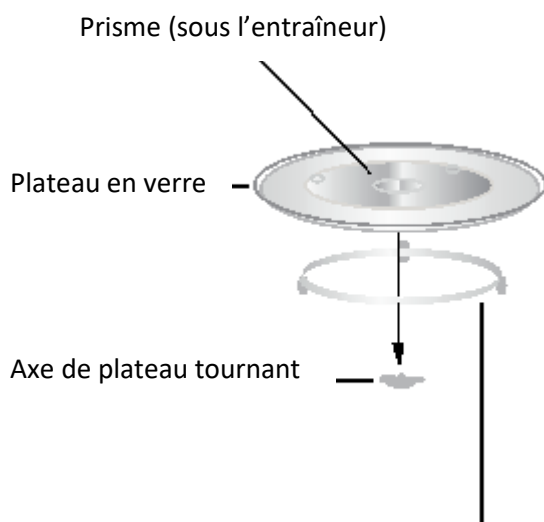

- a) Ne placez jamais le plateau en verre à l'envers. Le plateau en verre ne doit jamais être encombré.
- b) Vous devez toujours utiliser le plateau en verre et l'entraîneur du plateau tournant pendant la cuisson.
- c) Placez toujours les aliments et les récipients sur le plateau en verre pour la cuisson.
- d) Si le plateau en verre ou l'entraîneur du plateau tournant est fêlé ou cassé, veuillez contacter le service d'assistance agréé le plus proche.

Entraîneur de plateau tournant

INSTALLATION PLAN DE TRAVAIL DU FOUR À MICRO-ONDES

Enlevez tous les matériaux d'emballage et les accessoires. Examinez le four et vérifiez qu'il ne comporte pas de dommages, par exemple que sa porte n'est pas cassée et qu'il n'est pas cabossé. N'installez pas le four à micro-ondes s'il est endommagé.

Compartiment intérieur : Retirez tous les films de protection présents sur les surfaces du compartiment intérieur du four à micro-ondes. Ne retirez pas la plaque Mica marron claire fixée à l'intérieur du four, car elle sert à protéger le magnétron.

Installation

Sélectionnez une surface horizontale offrant un espace ouvert suffisant pour les ouïes d'entrée et/ou de sortie d'air.

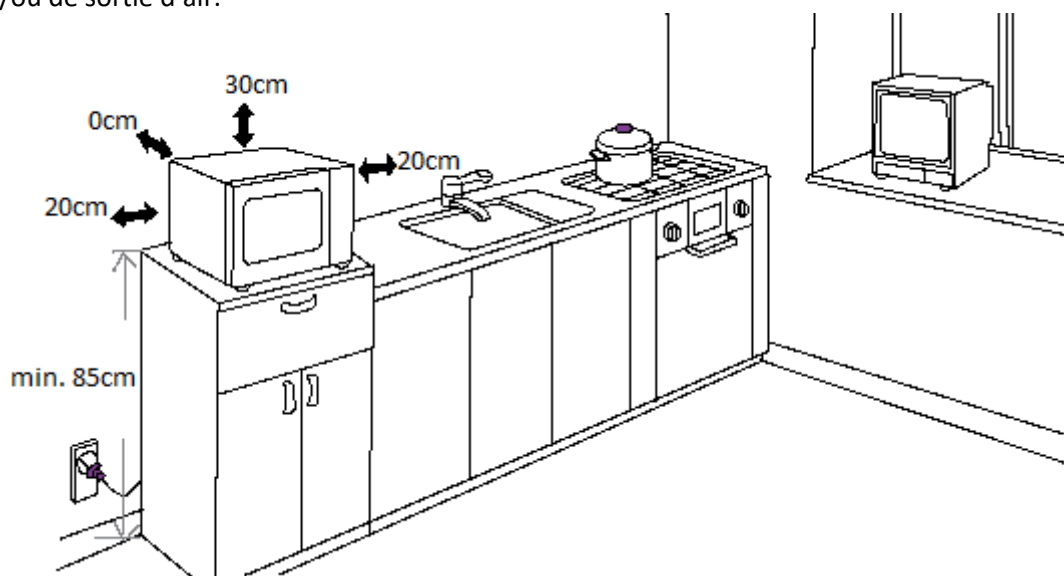

- 1) Le four à micro-ondes doit être placé sur une surface située au moins à 85 cm du sol.
- 2) L'arrière de l'appareil doit être placé contre un mur.
Un espace dégagé d'une hauteur minimale de 30 cm est nécessaire au-dessus de la paroi supérieure du four, Un espace dégagé d'un minimum de 20 cm est nécessaire de chaque côté du four.
- 3) N'enlevez pas les pieds présents sous le four à micro-ondes.
- 4) Bloquer les ouïes d'entrée et/ou de sortie d'air peut endommager le four.
- 5) Veillez à ce que le four à micro-ondes soit aussi éloigné que possible des téléviseurs et radios. L'utilisation d'un four à micro-ondes peut provoquer des interférences perturbant la réception de vos radios ou téléviseurs.

Branchez le câble d'alimentation du four à une prise de courant reliée à la terre. Vérifiez que la tension et la fréquence du courant qu'elle fournit sont identiques à celles indiquées sur la plaque signalétique de l'appareil.

AVERTISSEMENT: N'installez pas le four au-dessus d'une table de cuisson ou d'un autre type d'appareil produisant de la chaleur. Si le four est installé près ou au-dessus d'une source de chaleur, cela pourrait l'endommager et annulerait sa garantie.







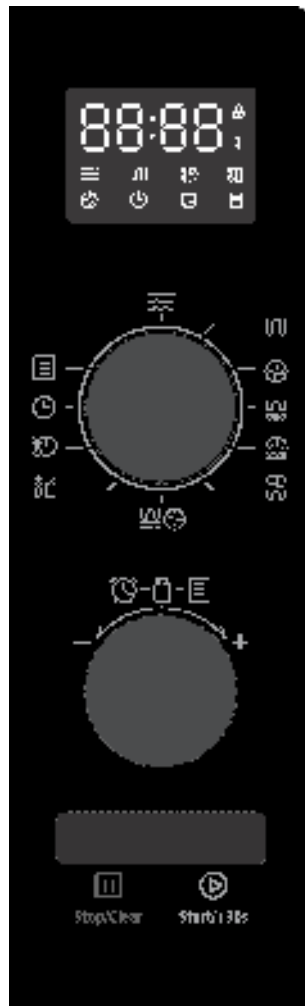



Les parties accessibles peuvent devenir très chaudes pendant l'utilisation.



Panneau de commande



INSTRUCTIES

-  MICROWAVE
-  GRILL
-  CONVECTION
-  C-1
-  C-2
-  C-3
-  C-4
-  WEIGHT DEFROST TIME
-  DEFROST
-  CLOCK/KITCHEN TIMER
-  AUTO MENU

minutes)

(5) Appuyez sur "**Start/+30s**" pour démarrer la cuisson.

REMARQUE : les incréments pour le réglage de l'heure sont les suivants :

0—1 min.	:	5 secondes
1—5 min.	:	10 secondes
5—10 min.	:	30 secondes
10—30 min.	:	1 minute
30—95 min.	:	5 minutes

Tableau des niveaux de puissance du micro-ondes

Puissance	100%	80%	50%	30%	10%
Affichage	P100	P80	P50	P30	P10





4. Mode Gril ou Combiné

- 1) Tournez le bouton de réglage vers , l'écran affiche "G".
- 2) Tournez le bouton de réglage pour régler la durée de cuisson.
- 3) Appuyez sur "**Start/+30s**" pour démarrer la cuisson.





Remarque :

Lorsque la moitié de la cuisson au gril est écoulée, le four émettra deux bips sonores pour vous rappeler de retourner les aliments afin d'optimiser la cuisson au gril. Après avoir retourné les aliments, refermez la porte du four, puis appuyez sur "**Start/+30s**" pour poursuivre la cuisson. Si vous ne faites rien, le four continuera automatiquement la cuisson.

5. Mode Combiné

- 1) Tournez le bouton de réglage vers     pour sélectionner le mode de cuisson combiné. Arrêter de tourner lorsque "C-1", "C-2", "C-3" ou "C-4" s'affiche.
- 2) Tournez le bouton de réglage pour régler la durée de cuisson.
- 3) Appuyez sur "**Start/+30s**" pour démarrer la cuisson.

Remarque : Conseils d'utilisation de la cuisson combi

Instructions	Affichage	Micro-ondes	Gril	Convection
	C-1	•		•
	C-2	•	•	
	C-3		•	•
	C-4	•	•	•

5. Cuisson par convection (avec préchauffage)

Cette fonction vous permet d'utiliser votre four comme un four traditionnel, sans utiliser les micro-ondes. Il est conseillé de faire préchauffer le four avant d'y placer les aliments à cuire.

- 1) Tournez le bouton de réglage vers , "100" s'affiche sur l'écran.
- 2) Tournez le bouton de réglage pour sélectionner la température convection (100-190°C).
- 3) Appuyez sur "**Start/+30s**" pour confirmer la température.
- 4) Appuyez sur "**Start/+30s**" pour démarrer le préchauffage. Lorsque le four atteint la température choisie, il émet deux fois un signal sonore pour vous inviter à enfourner les

aliments. La température de préchauffage clignote sur l'écran.

- 5) Placez les aliments dans le four et refermez la porte. Tournez le bouton de réglage pour régler la durée de cuisson (Le cuisson maximum est de 95 minutes).
 - 6) Appuyez sur “ **Start/+30s** ” pour démarrer la cuisson.
-

Remarque :

- a) Le temps de cuisson ne peut pas être programmé tant que le four n'a pas atteint la température de préchauffage. Lorsque le four a atteint la température de préchauffage, il faut ouvrir la porte pour pouvoir programmer le temps de cuisson.
- b) Si vous n'entrez pas le temps de cuisson dans un délai de 5 minutes, le préchauffage s'éteint. Le signal sonore retentit cinq fois et le four retourne en mode veille.

6. Cuisson par convection (sans préchauffage)

- 1) Tournez le bouton de réglage vers , “100” s’affiche sur l’écran.
 - 2) Tournez le bouton de réglage pour régler la température correcte (100-190°C)
 - 3) Appuyez sur “ **Start/+30s** ” pour confirmer la température.
 - 4) Tournez le bouton de réglage pour régler la durée de cuisson .
 - 5) Appuyez sur “ **Start/+30s** ” pour démarrer la cuisson.
-

7. Cuisson Express

- 1) En mode de veille, appuyez sur “ **Start/+30s** ” pour démarrer une cuisson de 30 secondes à une puissance de 100%. À chaque pression sur cette touche, la durée de cuisson sera augmentée de 30 secondes. La durée de cuisson maximale est de 95 minutes.
- 2) En mode de cuisson par micro-ondes, gril, cuisson combinée, et décongélation par la durée, appuyez sur pour augmenter la durée de cuisson. À chaque pression sur cette touche, la durée de cuisson sera augmentée de 30 secondes.

8. Décongélation en fonction du poids

-
- 1) Tournez le bouton de réglage vers , l’écran affiche “dEF-1”.
 - 2) Tournez le bouton de réglage pour régler le poids des aliments. Les poids possible 100g – 2000g
 - 3) Appuyez sur “ **Start/+30s** ” pour démarrer la décongélation.
-

9. Décongélation en fonction du temps

-
- 1) Tournez le bouton de réglage vers , l’écran affiche “dEF-2”.
 - 2) Tournez le bouton de réglage pour sélectionner le temps de décongélation. Le temps possibles 0 :05 – 95 :00.
 - 3) Appuyez sur “ **Start/+30s** ” pour démarrer la décongélation.
-

1. Menu Automatique

-
- 1) Tournez le bouton de réglage vers , pour sélectionner Menu Automatique, “A1” clignote.
 - 2) Tournez le bouton de réglage pour sélectionner le menu souhaité. “A1”, “A2”, “A3”,
-

	"A10" s'affiche sur l'écran.
3)	Appuyez sur " Start/+30s " pour confirmer le menu.
4)	Tournez le bouton de réglage pour régler le poids.
5)	Appuyez sur " Start/+30s " pour démarrer la cuisson.

12. Fonction verrouillage enfants

Verrouillage :

Four en mode veille, appuyez sur "**STOP/CLEAR**", pendant 3 secondes. Un « bip » long retentit pour signaler que le four est verrouillé. L'heure ou 0:00 sera affiché.

Déverrouillage :

Lorsque le four est verrouillé, appuyez sur "**STOP/CLEAR**", pendant 3 secondes. Un « bip » long retentit pour signaler que le four est déverrouillé.

13. Spécifications

- 1) Le signal sonore retentit une fois lorsqu'on commence à tourner le bouton ;
- 2) Il faut appuyer sur le bouton "**Start/+30s**" pour reprendre la cuisson si la porte a été ouverte ;
- 3) Si vous n'appuyez pas sur le bouton "**Start/+30s**" dans un délai de 5 minutes après la programmation de la cuisson, l'heure s'affiche et les paramètres programmés sont effacés ;
- 4) Le signal sonore retentit une fois si l'action a réussi et ne retentit pas si l'action a échoué ;
- 5) Le signal sonore retentit cinq fois quand la cuisson est terminée.

Tableau Menu Automatique

Menu	Poids	Affichage	Puissance
A1 RECHAUFFE AUTO	200g	200g	Micro100%
	300g	300g	
	400g	400g	
	500g	500g	
A2 POMME DE TERRES	230g	230g	Micro100%
	460g	460g	
	690g	690g	
A3 LÉGUMES	200g	200g	Micro100%
	300g	300g	
	400g	400g	
	500g	500g	
A4 PASTA	50g(avec de l'eau froid 450g)	50g	80%
	100 (avec de l'eau froid 800g)	100g	
	150 (avec de l'eau froid 1200g)	150g	
A5 VIANDE	200g	200g	Micro100%
	300g	300g	
	400g	400g	
	500g	500g	
A6 POISSON	200g	200g	Micro80%
	300g	300g	
	400g	400g	
	500g	500g	
A7 PIZZA	300g	300g	Micro100% puis G
	400g	400g	
A8 PAIN	50g	50g	G
	100g	100g	
A9 POULET	750g	750g	C-2
	1000g	1000g	
	1250g	1250g	
A10 TARTE	475g	475g	Conv. à 160 °C avec préchauffage

Situations normales	
Le four à micro-ondes brouille la réception TV	La réception radio et TV peut être altérée quand le four à micro-ondes est en marche. Ce phénomène est similaire aux parasites générés par les petits appareils électriques (ex. : mixers, aspirateurs, ventilateurs). Ceci est normal.
Faible éclairage de la lampe du four	Pendant l'utilisation des micro-ondes à basse puissance, la lampe du four peut devenir faible. Ceci est normal.
Accumulation de vapeur sur la porte, sortie d'air chaud par les fentes d'aération.	De la vapeur peut s'échapper des aliments pendant la cuisson. Une grande partie s'échappe par les fentes d'aération, mais une petite partie peut se déposer sur les surfaces plus froides, comme la porte. Ceci est normal.
Le four a été accidentellement mis en marche sans aliments à l'intérieur.	Vous ne devez jamais faire fonctionner le four à vide. Ceci est très dangereux.

Problème	Cause probable	Remède
Le four ne démarre pas.	1) Le cordon électrique est mal branché.	Débranchez-le puis rebranchez après 10 secondes.
	2) Fusible grillé ou coupe-circuit déclenché.	Remplacez le fusible ou réarmez le coupe-circuit (réparation par un professionnel de notre entreprise)
	3) Prise de courant défectueuse.	Contrôlez la prise de courant en branchant un autre appareil électrique.
Le four ne chauffe pas.	4) Porte mal fermée.	Fermez la porte correctement.
La plateau tournant est bruyant quand le four à micro-ondes est en marche.	5) Support de rouleau ou fond du four sale.	Nettoyez en respectant les instructions contenues dans « NETTOYAGE ».



Conformément à la directive européenne de gestion des déchets d'équipements électriques et électroniques (DEEE), les DEEE doivent être collectés et traités séparément. Si vous devez un jour vous débarrasser de votre appareil, ne le jetez PAS avec les ordures ménagères. Apportez-le au centre de tri sélectif le plus proche.



SALORA

Handleiding

23MCD800



Lees voor gebruik deze handleiding zorgvuldig door en bewaar deze zodat u deze later kunt raadplegen. Indien u de instructies opvolgt, zult u vele jaren plezier hebben van dit apparaat.

BEWAAR DEZE HANDLEIDING ZORGVULDIG

Voorzorgsmaatregelen om overmatige stralingsblootstelling van microgolven te voorkomen

- a) Probeer de magnetron niet te gebruiken met de deur open, daar dit in gevaarlijke blootstelling aan microgolven kan resulteren. Het is belangrijk de vergrendelingen niet te forceren of te breken.
- b) Plaats geen voorwerpen tussen de voorzijde van de oven en de deur en controleer of er geen vuil of restanten van reinigingsmiddel zich ophopen op de afdichtingsoppervlakken.
- c) Waarschuwing: indien de deur of de afdichtingen van de deur beschadigd zijn, dienen deze te worden gerepareerd door uitsluitend gekwalificeerd personeel.

Appendix

Indien het apparaat niet goed wordt onderhouden kan dit de oppervlakken aantasten en derhalve de levensduur van het apparaat beïnvloeden, tevens kan dit leiden tot een gevaarlijke situatie.

Specificaties

Model:	Salora 23MCD800
Voltage:	230~50Hz
Ingangsvermogen (magnetron):	1300W
Uitgangsvermogen (magnetron):	800W
Ingangsvermogen (Grill):	1200W
Ingangsvermogen (Convectie):	1200W
Oven Capaciteit:	23L
Draaibare diameter:	Ø270mm
Afmetingen:	485x405x293mm
Netto gewicht:	± 14 Kg

Belangrijke veiligheidsmaatregelen

Let Op!

Om het risico op brand, een elektrische schok, lichamelijk letsel of blootstelling aan teveel microgolven tijdens het gebruik van dit apparaat te voorkomen, volgt u deze instructies op:

1. Lees en volg de onderstaande instructie op: "VOORZORGSMAATREGELEN OM MOGELIJKE BLOOTSTELLING VAN EXTREME MICROGOLVEN TE VOORKOMEN".
2. Dit apparaat kan worden gebruikt door kinderen vanaf 8 jaar, door personen met een lichamelijke, zintuiglijke of geestelijke beperking of door personen zonder ervaring en kennis m.b.t. het gebruik van het apparaat. Dit kan uitsluitend indien zij onder toezicht staan van een ervaren persoon die verantwoordelijk is voor hen of uitdrukkelijke instructies hebben gekregen hoe het apparaat te gebruiken en de eventuele gevaren begrijpen.
Onderhoud, zoals het schoonmaken van het apparaat dient niet door kinderen worden gedaan, tenzij ouder dan 8 jaar en onder supervisie.
Kinderen dienen niet met het apparaat te spelen.
3. Houdt het apparaat en de stekker uit de buurt van kinderen jonger dan 8 jaar.
4. Indien het snoer is beschadigd, dient deze, voor uw veiligheid, te worden vervangen door de leverancier, de servicedienst of gekwalificeerd personeel.
5. WAARSCHUWING: Indien de lamp vervangen moet worden controleer dan altijd dat het apparaat is uitgeschakeld om de kans op een elektrische schok te vermijden.
6. WAARSCHUWING: het is gevaarlijk onderhoud of reparaties, door middel van het openen van de behuizing, te verrichten op het apparaat, tenzij uitgevoerd door gekwalificeerd personeel. U kunt worden blootgesteld aan teveel microgolven.
7. WAARSCHUWING: vloeistoffen dienen niet in afgesloten verpakkingen te worden verhit, in verband met explosiegevaar.
8. Wanneer u voedsel aan het bereiden bent, verpakt in een plastic of papieren container, houdt u deze dan in de gaten in verband met eventuele ontbranding.
9. Gebruik uitsluitend keukengerei dat geschikt is voor een magnetron.
10. Indien er zich rook ontwikkelt, schakelt u het apparaat uit of trekt u de stekker uit het stopcontact en houdt de deur gesloten om vuurontwikkeling te voorkomen.
11. In magnetron opgewarmde vloeistoffen kunnen later gaan koken, u dient derhalve op te passen met het hanteren van containers e.d.
12. De inhoud van babyflessen of –potjes dient te worden geschud of geroerd en altijd voor gebruik te worden gecontroleerd, om verbranding te voorkomen.
13. Eieren in de schaal en hardgekookte eieren dienen niet in de magnetron te worden verhit daar deze kunnen exploderen, zelfs nadat de magnetron is gestopt.
14. De oven dient regelmatig te worden gereinigd en voedselresten dienen te worden verwijderd.
15. Indien u de oven niet schoon houdt kan dit de oppervlakken aantasten en derhalve de levensduur beïnvloeden, tevens kan dit leiden tot een gevaarlijke situatie.

16. De decoratieve deur (indien aanwezig bij een inbouwkeuken) dient altijd open te blijven als u de magnetron gebruikt om oververhitting te voorkomen.
17. Gebruik uitsluitend een kerntemperatuurmeter, aanbevolen voor deze magnetron (voor ovens die daarvoor geschikt zijn).
18. De magnetron dient niet te worden geplaatst in een kast, tenzij deze hiervoor geschikt is.
19. Kook het voedsel niet te lang.
20. Dit apparaat is voor huishoudelijk gebruik en vergelijkbare situaties, zoals:
 - Personeelskeukens in winkels, kantoren of andere werkomgeving;
 - Bij gasten in hotels, motels en andere residentiële verblijven;
 - Boerderijen;
 - Vormen van bed en breakfast accommodaties.
21. De magnetron is bedoeld om eten en drank te verwarmen. Het drogen van voedsel of kleding, het verwarmen van warmtepaden, pantoffels, sponzen, vochtige doeken of iets dergelijks kan leiden tot risico op verwondingen, ontbranding of brand.
22. Gebruik geen metalen containers voor het verwarmen van voedsel of dranken in de magnetron.
23. Gebruik geen stoomreiniger voor het reinigen van het apparaat.
24. Dit apparaat is een vrijstaand model.
25. De achterzijde van het apparaat dient tegen de muur worden geplaatst.
26. Reinig dit apparaat niet met een (metalen) schuurspons. Stukjes van deze schuurspons kunnen loslaten en in aanraking komen met elektrische onderdelen en zodoende een elektrische schok veroorzaken.
27. Oppervlak waarop het apparaat staat kan warm worden.
28. Onderdelen aan de buitenkant van het apparaat kunnen heet worden, kinderen jonger dan 8 jaar dienen uit de buurt te worden gehouden, tenzij onder toezicht.
29. Tijdens gebruik wordt het apparaat heet, voorkom aanraking van de verhittingselementen aan de binnenzijde van de oven.
30. Wanneer het apparaat in de combi modus wordt gebruikt mogen kinderen het apparaat uitsluitend gebruiken onder supervisie.

**LEES BOVENGENOEMDE AANWIJZINGEN ZORGVULDIG DOOR
EN BEWAAR DEZE VOOR EVENTELE LATERE RAADPLEGING**

Om risico op lichamelijk letsel te voorkomen

Aardingsinstallatie

Gevaarlijk

Gevaar voor een elektrische schok

Aanraking van elektrische componenten in het apparaat kan ernstig lichamelijk letsel of de dood tot gevolg hebben. Haal dit apparaat niet uit elkaar.

Waarschuwing:

Gevaar voor een elektrische schok

Ondeskundig gebruik van de aarding kan een elektrische schok tot gevolg hebben.

Stop de stekker niet in het stopcontact totdat het apparaat juist is geïnstalleerd en geaard.

Dit apparaat dient te worden geaard. In geval van elektrische kortsluiting, zal aarding het risico op een elektrische schok verminderen door de afvoer van elektriciteit. Dit apparaat is voorzien van een geaarde stekker en snoer. De stekker dient in een juist geïnstalleerd en geaard stopcontact te worden gedaan.

Raadpleeg een gekwalificeerde elektricien of onderhoudspersoneel indien u vragen heeft met betrekking tot de aarding. Gebruik bij het verlengen van het snoer uitsluitend een geaarde verlengsnoer.

1. Dit apparaat is voorzien van een kort snoer om te voorkomen dat het in de knoop raakt of dat men erover struikelt.
2. Indien u een langer snoer of verlengsnoer gebruikt, let u dan op dat:
 - De elektrische classificatie van het snoer overeenkomt met die van het apparaat.
 - Het snoer geaard dient te zijn.
 - Het snoer zodanig ligt dat het niet over de rand van de tafel of aanrecht hangt, zodat kinderen er niet aan kunnen trekken, of dat men er niet over kan struikelen.

Reinigen

Voordat u het apparaat gaat reinigen dient u de stekker uit het stopcontact te halen.

1. Reinig de binnenzijde van de oven uitsluitend met een vochtige doek.
2. Reinig de accessoires zoals gebruikelijk in water met zeep.
3. Het frame en afdichtingen van deur voorzichtig reinigen met een vochtige doek, indien deze vuil zijn.
4. Gebruik geen agressieve, schurende schoonmaakmiddelen of scherpe voorwerpen om de glazen ovendeur te reinigen. Hiermee veroorzaakt u krassen en kan het glas uiteindelijk kapot gaan.
5. Tip: voor eenvoudiger reinigen van de binnenzijde van de oven:
Plaats een schaal met 300 ml water en een halve citroen in de oven. Verwarm de oven op 100% voor 10 minuten en reinig daarna met een droge zachte doek.

Keukengerei

Let op

Gevaar voor lichamelijk letsel

Het is gevaarlijk voor personen die niet gekwalificeerd zijn de behuizing van het apparaat open te maken en onderhoud en reparaties uit te voeren. Bij opening van de behuizing van het apparaat kunt u worden blootgesteld aan microgolven.

Hieronder staat aangegeven welke materialen u wel of niet kunt gebruiken in de magnetron. Sommige niet-metalen voorwerpen zijn toch niet geschikt voor de magnetron. Indien u niet zeker bent of het voorwerp geschikt is, kunt u dit op de volgende wijze proberen.

Test of het voorwerp geschikt is voor een magnetron:

1. Vul een magnetronbakje met 250ml koud water samen met het voorwerp.
2. Kook dit op maximaal vermogen voor 1 minuut.
3. Voel voorzichtig aan het voorwerp. Indien het voorwerp warm aanvoelt, gebruik het dan niet voor de magnetron.
4. **Laat het niet langer dan 1 minuut koken**

Materiaal/serviesgoed dat u kunt gebruiken in de magnetron

Ovenschaal	Volg de instructies van de fabrikant. De bodem van de schaal dient tenminste 5mm boven de draaitafel te staan. Door onjuist gebruik kan de draaitafel breken.
Serviesgoed	Alleen indien geschikt voor de magnetron, volg de instructies van de fabrikant. Gebruik geen serviesgoed met barsten of waar stukjes vanaf zijn.
Glazen potten	Verwijder altijd het deksel. Gebruik uitsluitend om het voedsel net warm te maken. De meeste glazen potten zijn ongeschikt om te verhitten en kunnen daardoor breken.
Glasservies	Uitsluitend glasservies dat geschikt is voor de magnetron. Let op dat er geen metalen randen aan zitten. Gebruik geen glazen met barsten of waar stukjes vanaf zijn.
Braadzakken	Volg de instructies van de fabrikant. Sluit de zakken niet met en metalen sluiting. Maak scheurtjes om stoom te laten ontsnappen.
Papieren bordjes en bekers	Gebruik deze uitsluitend voor een korte kook/opwarmtijd. Let op de oven terwijl u aan het koken bent.

Papieren servetten	Gebruik deze om voedsel te bedekken of vet te absorberen. Uitsluitend gebruiken voor een korte kook/opwarmtijd en let goed op tijdens het koken.
Perkamentpapier	Gebruik deze als bedekking om spatten te voorkomen of om te stomen.
Plastic	Uitsluitend indien geschikt voor de magnetron. Volg de instructies van de fabrikant. Op de verpakking dient vermeld te staan "Geschikt voor magnetron". Sommige plastic containers worden zacht, doordat het voedsel heet wordt. Kookzakken en afgesloten plastic zakken dienen te worden gescheurd of voorzien van gaten, zoals omschreven op de verpakking.
Plastic folie	Uitsluitend indien geschikt voor de magnetron. Gebruik dit om voedsel niet te laten uitdrogen. Laat het folie niet in aanraking komen met het voedsel.
Thermometers	Uitsluitend die geschikt zijn voor de magnetron (voor vlees en snoep)
Bakpapier	Gebruik indien u spatten wilt voorkomen of om voedsel niet te laten uitdrogen.

Materiaal/serviesgoed dat u niet in de magnetron kunt gebruiken

Aluminium bakjes	Kunnen vonken veroorzaken. Doe het voedsel in een magnetronschaal.
Kartonnen schaal met metalen handvatten	Kan vonken veroorzaken. Doe het voedsel in een magnetronschaal.
Metalen voorwerpen of afgezet met metaal	Metaal belemmert de microgolven en kan vonken veroorzaken.
Metalen sluitclips	Kan vonken veroorzaken en derhalve brand.
Papieren zakjes	Kan brand veroorzaken.
Plastic schuim	Kan smelten of de te verhitten vloeistof besmetten, indien te hoge temperaturen worden bereikt.
Hout	Hout droogt uit en, indien gebruikt in de magnetron, kan dit gaan scheuren of breken.

Installeren van uw oven

Onderdelen en accessoires

Uw oven is geleverd met de volgende onderdelen en accessoires:

Glazen plaat	1
Ring voor het draaiplateau	1
Handleiding	1

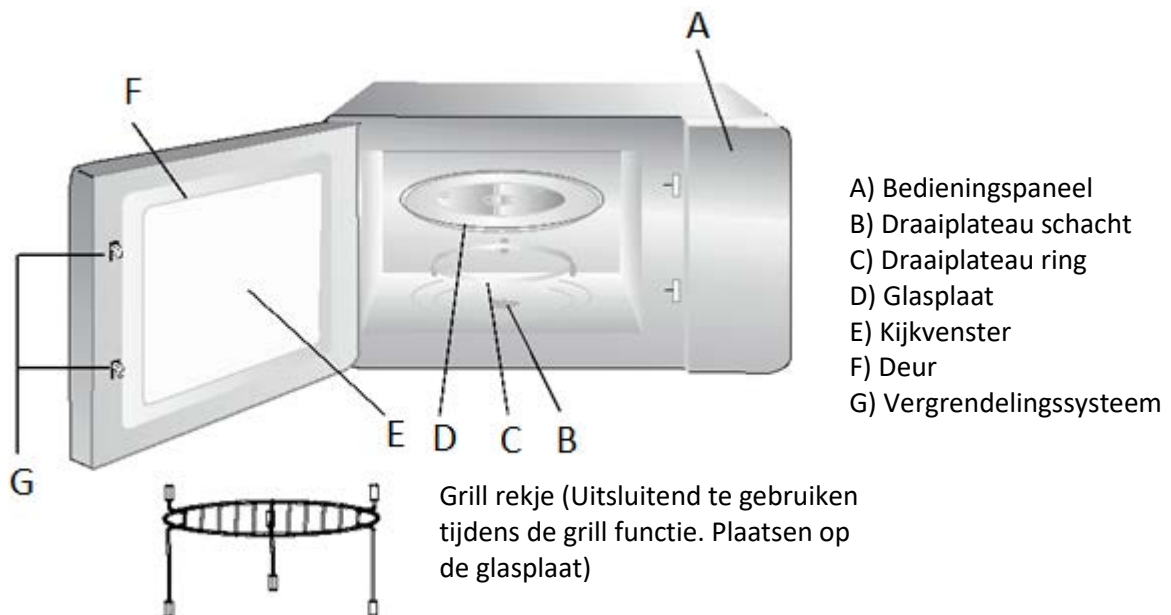

Installatie draaiplateau

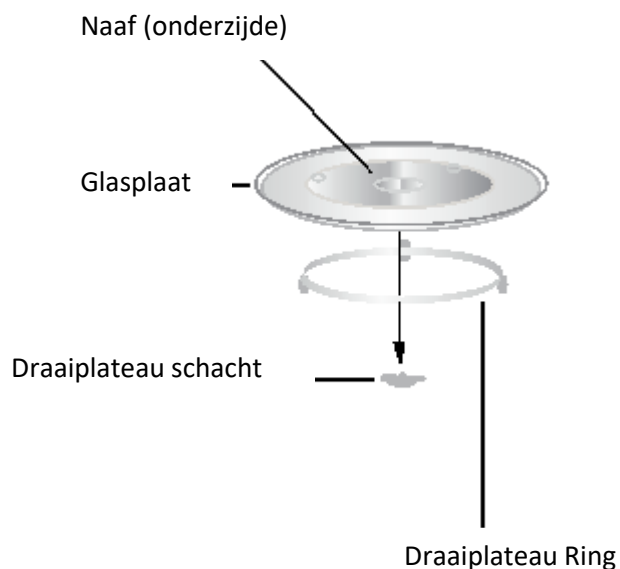

- Plaats de glasplaat nooit ondersteboven. Zorg dat de glasplaat niet wordt geblokkeerd.
- Zowel de glasplaat als de ring dienen altijd te worden gebruikt tijdens het koken.
- Plaats altijd het voedsel of containers met voedsel op de glasplaat.
- Indien de glasplaat of ring barst of breekt, neemt u dan contact op met uw service center.

Plaatsen op het aanrecht

Verwijder al het verpakkingsmateriaal en accessoires. Controleer de oven goed op eventuele beschadigingen of defecte deur. Plaats de oven niet indien deze is beschadigd.

Behuizing: Verwijder beschermingsfolie op de behuizing van de oven. Verwijder niet de lichtbruine Mica bedekking dat is bevestigd aan de binnenzijde van de oven. Deze dient ter bescherming.

Plaatsing

Kies een plek en oppervlak, die voldoende ruimte biedt rondom de oven zodat de luchtcirculatie (ventilatieroosters) niet wordt belemmerd.

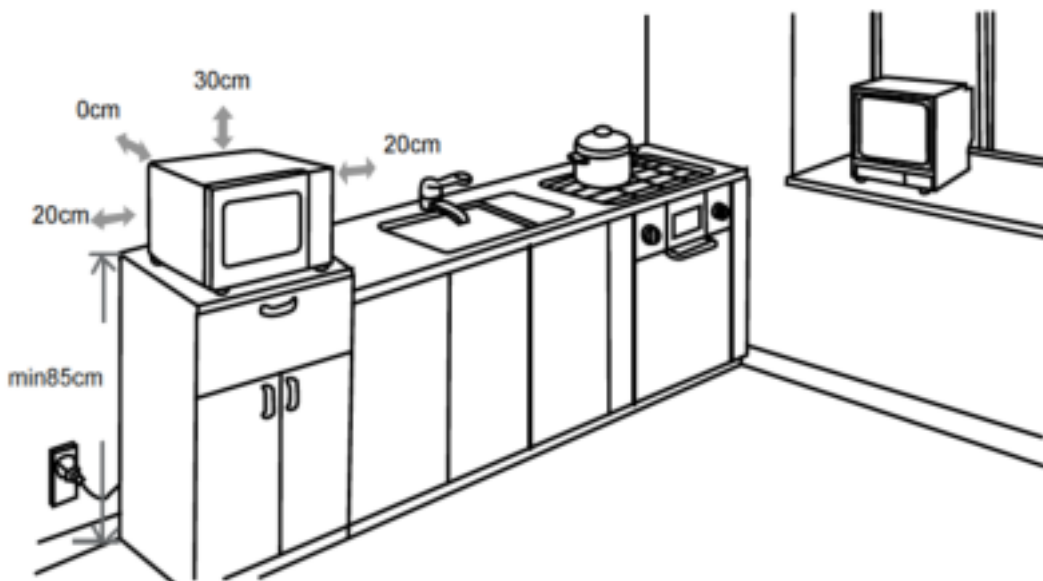

1. De minimale installatiehoogte is 85 cm.
2. De achterzijde van het apparaat dient tegen de muur te worden geplaatst. Laat minimaal 30 cm. vrij boven de oven en minimaal 20 cm. vrij aan beide zijkanten van de oven.
3. Verwijder nooit de pootjes aan de onderzijde van de oven.
4. Het blokkeren van de ventilatieroosters kan de oven beschadigen.
5. Plaats de oven zover mogelijk uit de buurt van radio of TV. De magnetron kan de radio of TV ontvangst storen.

Steek de stekker in een stopcontact dat normaal geschikt is voor huishoudelijk gebruik. Controleer of de gegevens op het typeplaatje overeenkomen met uw stopcontact.

Waarschuwing:

Plaats de oven niet bij of boven een kookplaat of een ander hitteproducerend apparaat. Indien u dit wel doet, kan de oven beschadigen en vervalt de garantie.







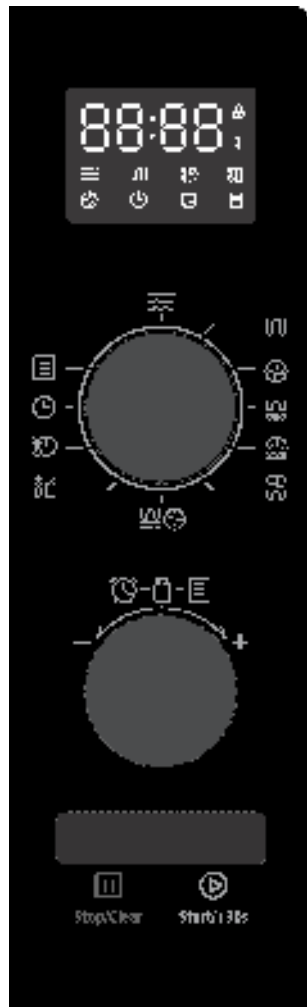



De oppervlakken kunnen heet worden tijdens de werking van het apparaat.



BEDIENINGSPANEEL



INSTRUCTIES

-  MICROWAVE
-  GRILL
-  CONVECTION
-  C-1
-  C-2
-  C-3
-  C-4
-  WEIGHT DEFROST TIME
-  DEFROST
-  CLOCK/KITCHEN TIMER
-  AUTO MENU

Instructies voor Gebruik

Deze magnetronoven maakt gebruik van de modernste elektronische besturing. Om in uw behoefte te voorzien kunt u de kook instellingen aanpassen.

Knoppen

Er zitten twee knoppen op deze oven, de linker knop is voor de instellingen, de rechter knop is de functie knop.

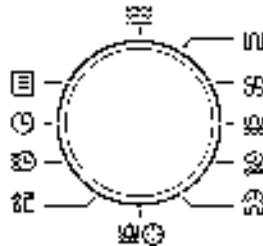

1. de Klok Instellen

Zodra u de magnetron heeft aangezet zal "00:00" op het display verschijnen en zal er één maal een signaal klinken.

- 1) Draai de functieknop naar  er zal "00:00" op het display verschijnen.
- 2) Druk op "**Start/+30s**" om te bevestigen, de uren zullen knipperen. Draai de instellingen knop om de uren in te stellen, tussen 0-23 uur.
- 3) Druk op "**Start/+30s**" om te bevestigen, de minuten zullen knipperen.
- 4) Draai de instellingen knop om de minuten in te stellen, u kunt kiezen uit 0-59.
- 5) Druk op de "**Start/+30s**" knop om het instellen te beëindigen.

N.B. Indien u de klok niet instelt, zal de tijd(wanneer de magnetron is aangesloten) niet verschijnen.

Indien u bezig bent de tijd in te stellen en u drukt op de knop "**stop/clear**", zal de oven teruggaan naar de vorige stand.

2. Kook Timer

- 1) Draai de functie knop naar , "00:00" zal verschijnen op het scherm.
- 2) Draai de instellingen knop,tot "00:00" knippert.
- 3) Druk op "**Start/+30s**" om te bevestigen en "00:00 zal worden weergegeven.
- 4) Draai de instellingen knop om de timer in te stellen (De maximale bereidingstijd is 95 minuten)
- 5) Druk op "**Start/+30s**" om te bevestigen.
- 6) Zodra de kooktijd is bereikt, zal de tijd indicator uitgaan. De zoemer zal 5 x afgaan. Indien de tijd is ingesteld (24-uur systeem), zal op de display de huidige tijd verschijnen.

N.B.: De kooktimer is anders dan het 24-uur systeem. De kooktimer is een timer en geen weergave van de tijd.

3. Koken met Microgolven

- 1) Draai de functie knop naar , "P100" knippert.
- 2) Draai de instellingen knop om het vermogen te selecteren, u kunt kiezen uit "P100", "P80" tot "P10"
- 3) Druk op "**Start/+30s**" om te bevestigen.
- 4) Draai de instellingen knop om de bereidingstijd in te stellen (Maximum bereidingstijd is 95 minuten)
- 5) Druk op "**Start/+30s**" om het koken te starten.

N.B.: Voor het instellen van de bereidingstijd kunt u het volgende schema aanhouden:

0—1 min.	:	5 seconden
1—5 min.	:	10 seconden
5—10 min.	:	30 seconden
10—30 min.	:	1 minuut
30—95 min.	:	5 minuten





Vermogen	100%	80%	50%	30%	10%
Display	P10	P8	P5	P3	P1

4. Grillen of Combi





- 1) Draai de functie knop naar, op de display verschijnt "G-1".
- 2) Draai de instellingen knop om de bereidingstijd in te stellen
- 3) Druk op de "**Start/+30s**" om het koken te starten.

N.B. Nadat de helft van de bereidingstijd is gepasseerd, zal de oven twee maal een geluid afgeven, dit is normaal. Voor een optimaal resultaat dient u het eten halverwege om te draaien, de deur te sluiten en wederom op de "**Start/+30s**" om het koken te hervatten.

5. Combinatie Koken

- 1) Draai de functie knop naar     om de combi modus te selecteren op de display verschijnt "C-1", "C-2", "C-3" of "C-4".
- 2) Draai de instellingen knop om de bereidingstijd in te stellen
- 3) Druk op de "**Start/+30s**" om het koken te starten

Combinatie Instructies:

Instructie	Display	Magnetron	Grill	Convectie
	C-1	•		•
	C-2	•	•	
	C-3		•	•
	C-4	•	•	•

6. Convectie koken (Met voorverwarm functie)

Door middel van convectie koken kunt u het eten bereiden als een traditionele oven. De magnetron wordt niet gebruikt. Wij adviseren u de oven voor te verwarmen tot de gewenste temperatuur, voordat u het eten in de oven plaatst.

- 1) Draai de functieknoop naar , op de display verschijnt "100".
- 2) Draai aan de instellingen knop om de temperatuur te selecteren, dit varieert van 100° - 190°
- 3) Druk op de "**Start/+30s**" om de temperatuur te bevestigen.

4) Druk op de **“Start/+30s”** om het voorverwarmen te starten. Zodra de temperatuur is bereikt, zal het signaal twee keer afgaan om u te waarschuwen dat u het eten in de oven kunt doen. De temperatuur zal op de display knipperend verschijnen.

5) Plaats het eten in de oven en sluit de deur. Draai aan de instellingen knop om de bereidingstijd in te stellen (max. 95 minuten).

6) Druk op de **“Start/+30s”** om het koken te starten.

N.B. De bereidingstijd kan alleen ingesteld worden indien de oven de gewenste temperatuur heeft bereikt. Daarna dient de deur te worden geopend om de bereidingstijd te kunnen instellen. Indien er 5 minuten geen tijd zal worden ingevoerd, zal de oven stoppen met voorverwarmen. Het signaal gaat 5 keer af en de oven gaat terug in de stand-by stand.

7. Convector koken (Zonder voorverwarm functie)

1) Draai de functieknop naar , op de display verschijnt **“100”**.

2) Draai aan de instellingen knop om de temperatuur te selecteren , dit varieert van 100° - 190°

3) Druk op de **“Start/+30s”** om de temperatuur te bevestigen.

4) Draai aan de instellingen knop om de bereidingstijd in te stellen (max. 95 minuten).

5) Druk op de **“Start/+30s”** om het koken te starten.

8. Snelkoken

1) In de Stand-by stand drukt u op de **“Start/+30s”** knop op P100 vermogen voor 30 seconden. Ieder keer dat u op de knop drukt, verlengt u de bereidingstijd met 30 seconden. De maximum bereidingstijd is 95 minuten.

2) Tijdens de magnetron- , grill- , convector- , combinatiestand of ontdooien door het instellen van tijd, verlengt u de bereidingstijd met 30 seconden, elke keer dat u op de knop drukt .

9. Ontdooien door het instellen van het gewicht

1) Draai de functieknop naar , op de display verschijnt **“DEF-1”**.

2) Draai de instellingen knop om het gewicht van het voedsel in te stellen. U kunt het gewicht instellen van 100-2000 gram.

3) Druk op de **“Start/+30s”** om het ontdooien te starten.

10. Ontdooien door het instellen van de tijd

1) Draai de functieknop naar , op de display verschijnt **“DEF-2”**.

2) Draai de instellingen knop om de tijd in te stellen. De tijd varieert van 0:05 – 95:00 minuten.

3) Druk op de **“Start/+30s”** om het ontdooien te starten. Het vermogen is P30 en kan niet worden veranderd.

10. Auto Menu

1)	Draai de functie knop naar  om het auto menu te kiezen, "A1" knippert.
1)	Draai de instel knop naar de gewenste functie. Op de display verschijnt "A1", "A2", "A3", "A10".
2)	Druk op de " Start/+30s " om het gekozen menu te bevestigen.
3)	Draai de instel knop om het gewicht in te stellen.
4)	Druk op de " Start/+30s " om het koken te starten.

11. Kinderslot

Slot activeren:

In de stand-by stand, drukt u 3 seconden op "**STOP/CLEAR**", er klinkt een lange piep om aan te geven dat het slot is geactiveerd. Op de display verschijnt de huidige tijd of 00:00.

Slot deactiveren:

In de slotstand, drukt u op "**STOP/CLEAR**", er klinkt een lange piep om aan te geven dat het slot is gedeactiveerd.

12. Specificaties:

- 1) Het signaal zal één maal klinken als u in het begin aan de functie knop draait.
- 2) De "**Start/+30s**" dient te worden ingedrukt om het koken te hervatten nadat u de deur heeft geopend.
- 3) Nadat u het kookprogramma heeft ingesteld en de "**Start/+30s**" is niet binnen 5 minuten ingedrukt, zal de huidige tijd verschijnen en de instelling zal worden gewist.
- 4) Het signaal zal vijf keer afgaan om u te waarschuwen dat het kookproces is beëindigd.

Auto Menu Tabel

Menu	Gewicht	Weergave	Vermogen
A1 AUTO OPWARMEN	200g	200g	Micro100%
	300g	300g	
	400g	400g	
	500g	500g	
A2 AARDAPPELEN	230g	230g	Micro100%
	460g	460g	
	690g	690g	
A3 GROENTE	200g	200g	Micro100%
	300g	300g	
	400g	400g	
	500g	500g	
A4 PASTA	50g(met koud water 450g)	50g	80%
	100 (met koud water 800g)	100g	
	150 (met koud water 1200g)	150g	
A5 VLEES	200g	200g	Micro100%
	300g	300g	
	400g	400g	
	500g	500g	
A6 VIS	200g	200g	Micro80%
	300g	300g	
	400g	400g	
	500g	500g	
A7 PIZZA	300g	300g	Micro100% daarna G
	400g	400g	
A8 BROOD	50g	50g	G
	100g	100g	
A9 GEOGELTE	750g	750g	C-2
	1000g	1000g	
	1250g	1250g	
A10 CAKE	475g	475g	Conv. op 160 °C met voorverwarmen

Problemen oplossen

Normaal	
Magnetron stoort het ontvangstsignaal van de TV	Radio en TV ontvangstsignalen kunnen worden gestoord als de magnetron in werking is. Het is hetzelfde als een storing van kleine elektrische apparaten, zoals mixer, stofzuiger en elektrische ventilator. Dit is normaal.
Gedimd ovenlicht	Tijdens het kookproces bij een lager vermogen, kan de ovenverlichting dimmen. Dit is normaal.
Stoomvorming tegen de deur en uit de ventilatierooster ontsnapt stoom	Tijdens het koken kan voedsel stoom afgeven. Het meeste zal via de ventilatieroosters verdwijnen. Soms kan het voorkomen dat het zich vormt tegen koude plaatsen, zoals de deuroven. Dit is normaal.
De oven start per ongeluk zonder dat er voedsel in zit.	Zet de oven absoluut nooit zonder voedsel aan. Dit is erg gevaarlijk.

Probleem	Mogelijke oorzaak	Oplossing
Oven start niet	1) De stekker zit niet goed in het stopcontact	Haal de stekker eruit en stop deze er na 10 seconden weer in.
	2) De stop is doorgeslagen of de aardlekschakelaar is kapot	Vervang de stop of laat de aardlekschakelaar repareren (uitsluitend door gekwalificeerd personeel).
	3) Problemen met het stopcontact	Probeer het stopcontact met een ander elektrisch apparaat.
Oven wordt niet warm	4) De deur is niet goed gesloten	Sluit de deur goed.
De glasplaat op het draaiplateau maakt geluid tijdens het draaien	5) De ring en/of de bodem van de oven is vuil	Zie het hoofdstuk "Reinigen" van deze handleiding om de vuile onderdelen te reinigen.

Verwerking van het product



Dit product valt onder de richtlijn 2002/96/EC de Waste Electrical and Electronical Equipment Directive (WEEE). Dit product niet weggooien bij het gewone huishoudelijk afval. Breng het naar een milieupark voor elektrische en elektronische apparaten. Overeenkomstig de aanduiding, kan het materiaal worden gerecycled. Door hergebruik, recycling en andere vormen van afvalverwerking, kunt u een belangrijke bijdrage leveren aan de bescherming van uw milieu.