

WINIX

User Manual

ULTRASONIC HUMIDIFIER

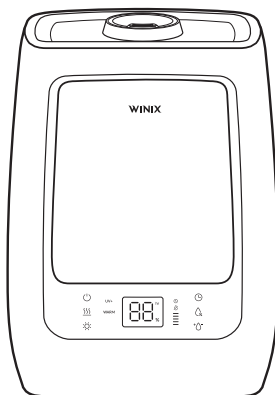

EN ULTRASONIC HUMIDIFIER
FR HUMIDIFICATEUR À ULTRASONS
ES HUMIDIFICADOR ULTRASÓNICO
DE ULTRASCHALL- LUFTBEFEUCHTER
IT UMIDIFICATORE A ULTRASUONI
NL ULTRASONE LUCHTBEVOCHTIGER
PL NAWILŻACZ ULTRADŹWIĘKOWY

User Manual
Manuel d'utilisation
Manual del usuario
Bedienungshandbuch
Manuale d'uso
Gebruikershandleiding
Instrukcja obsługi

Model Name:
L500
HLUU750-JWE

CONTENTS

English	3
Français	13
Español	23
Deutsche	33
Italiano	43
Nederlands	53
Polski	63

EN	Use & Care Guide	<ul style="list-style-type: none">• The product warranty is printed on the back of this guide.• This product is manufactured for use only in Europe.• This product is suitable for AC 220 V - 240 V only.
FR	Manuel d'entretien et d'utilisation	<ul style="list-style-type: none">• La garantie du produit est imprimée au dos de ce guide.• Ce produit est fabriqué pour être utilisé uniquement en Europe.• Ce produit fonctionne uniquement avec CA 220 V - 240 V.
ES	Guía de uso y cuidado	<ul style="list-style-type: none">• La garantía del producto está impresa al final de esta guía.• Este producto está fabricado para su uso exclusivo en Europa.• Este producto solo es adecuado para suministros de 220 V - 240 V.
DE	Bedienungs- und Pflegehandbuch	<ul style="list-style-type: none">• Die Produktgarantie ist auf der Rückseite dieses Handbuchs abgedruckt.• Dieses Produkt wurde nur zur Verwendung in Europa hergestellt.• Dieses Produkt ist nur für AC 220 V - 240 V geeignet.
IT	Manuale d'uso e manutenzione	<ul style="list-style-type: none">• La garanzia del prodotto è stampata sul retro di questa guida.• Questo prodotto è fabbricato solo per l'uso in Europa.• Questo prodotto funziona solo a CA 220 V - 240 V.
NL	Gebruik- en onderhoud Gids	<ul style="list-style-type: none">• De productgarantie staat afgedrukt op de achterkant van deze gids.• Dit product is uitsluitend vervaardigd voor gebruik in Europa.• Dit product is uitsluitend geschikt voor 220 V - 240 V wisselspanning.
PL	Instrukcja użytkowania i pielęgnacji	<ul style="list-style-type: none">• Gwarancja na produkt znajduje się na odwrocie niniejszej instrukcji.• Produkt jest przeznaczony do użytku wyłącznie na terytorium Europy.• Produkt można zasilać wyłącznie prądem o napięciu AC 220 V - 240 V.

MODEL PART DIAGRAM

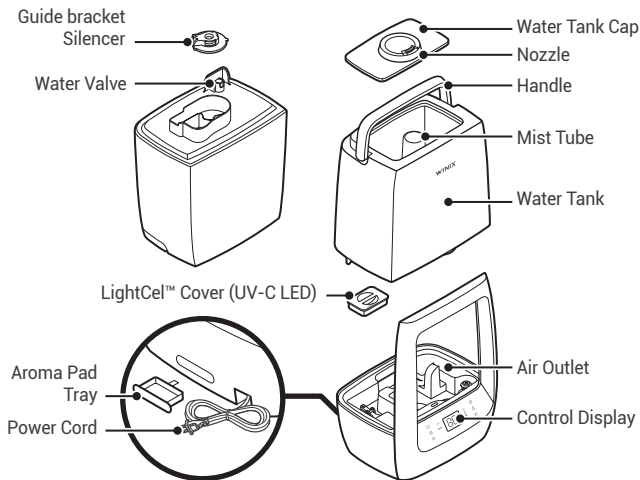

PACKAGE CONTENTS



Unit

Pre-Soaked
Aroma Pads (2)Demineralization
Capsules (2)

User Manual

WHERE TO USE

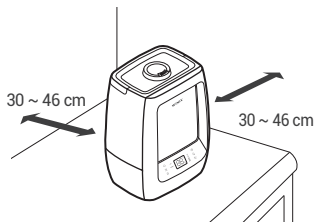

- Position the humidifier at least 30 cm away from walls and appliances to prevent them from getting wet.
- Place the humidifier on a table or desk. Do not place it directly on the floor or carpet.
- DO NOT place the unit against walls or objects or in areas with poor air circulation. Doing so may result in improper readings produced by the built-in humidity sensor.
- If used in a closed (sealed) room without proper ventilation and no heat exchange with outside air, water collection can occur when the humidified air touches the cold surface. In such cases, it is recommended to use in a lower mist level.

CONTROL PANEL

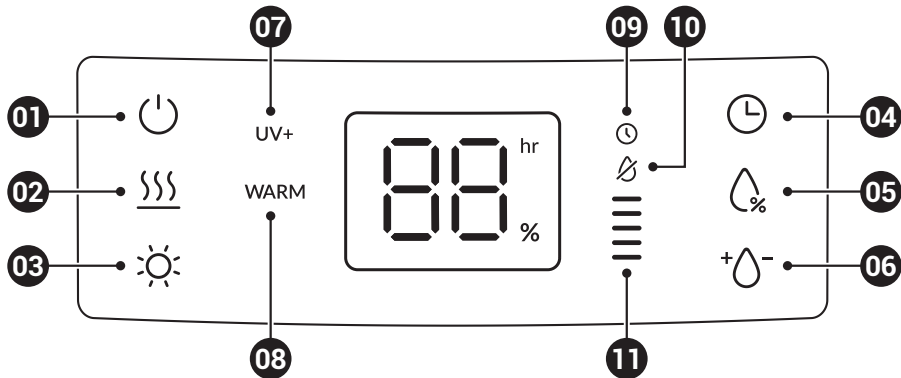

01. Power Button

- Plug unit into a AC 220V - 240 V electrical outlet. Press the power button to turn unit on.
- If there is no water inside, the power button does not work.

02. Warm Mist Setting

- To change the mist temperature from cool to warm mist, press the warm mist button.
- Warm humidification mode is always OFF and is heated only when the user operates the button.

03. Night Mood Light

- Press the Night Mood Light Display Button once to turn on the Night Mood Light. The light at the bottom of the water tank will turn on, illuminating the tank.
- The brightness of the light should be switched OFF > 100% > 50% > 20% > OFF > Display light Off.

04. programmable Auto-Off Timer

- Keep pressing the programmable timer button until the desired timer setting is lit on the display.
- The programmable timer button will cycle through the following settings: 0 hours, 2 hours, 4 hours, 8 hours, and 12 hours. To cancel the timer at any time, press the timer button until 0 hours is shown on the display.

05. Programmable Humidistat

- The default humidistat setting is CO. (continuous) The programmable humidistat can be set in 5% increments, from 40% to 60% humidity.
 - Manual humidity is set in 40% > 45% > 50% > 55% > 60% > CO order.
- ※ NOTE: When the set humidity level is reached, the humidifier will cycle off until the humidity in the room drops 5% below the set humidity level, then will cycle on until the set humidity level is reached again.

06. Adjustable Mist Level

- Mist adjusts from the lowest output to the highest output.
- The corresponding mist level will be lit on the display. Each press will increase by one.
- Once you reach level 5, it will repeat at level 1.

07. LightCel™ (UV+)

- Displays the operation status of the UV-C LED that sterilizes the flow path of the reservoir.
 - Power of the product is activated and turned off when no water is detected.
- ※ NOTE: LightCel™ Technology Removes bacteria* present in water, Ensuring a safe and sanitized mist for you and your family.
(*Based on independent laboratory test conducted on Escherichia coil, Staphylococcus aureus, Salmonella typhimurium, Klebsiella pneumoniae)

08. Warm Light

- If you select warm humidification, it turns on.

09. Timer/Display Light

- When a time reservation is set, it turns on and displays the time on the display.

10. Empty Tank Alarm

- If there is not enough water, the unit will stop and the red LED indicator will continue to blink at the same time.

11. Mist Level Indicator

- Displays the humidity level and goes up one step each time the humidity level button is pressed.

ULTRASONIC WARM & COOL MIST HUMIDIFICATION

Capacity

- 7.5 Liters

LightCel™ Technology

- UV-C LED antibacterial.

Runtime: Max 120 Hours

- Based on the natural humidity level in your home, the temperature of water you use, and the mist level setting you choose, you may experience longer or shorter runtimes.

Adjustable Mist Level

- Mist adjusts from the lowest output to highest output.
- The corresponding mist level will be lit on the LED indicator.
- Each press will increase by one. Once you reach level 5, it will repeat at level 1.

360° Rotating Mist Nozzle

- Rotate the mist nozzle to adjust the mist output direction.

Whisper-Quiet Operation

- Quiet operation allows you to sleep easily in a comfortable and quiet environment.

Night Mood Light

- A useful light feature is included with the option of an independent Night Mood Light and control light display.

Auto Shut Off Protection

- When the tank is empty, the unit will shut off automatically.

Deminerlization Capsules

- The Winix deminerlization capsule will help reduce the potential for white dust; a deposit of minerals left behind from using hard water in your humidifier.

Installation Instructions:

1. Open the Water Tank Cap and fill the tank with water up to 'Max'.
2. Remove deminerlization capsule from the package.
3. Put the capsule into the tank and wait for 10 minutes.
4. Deminerlization capsule cannot be reused. If you want to place an order of our deminerlization capsule, please visit www.winixeuropa.eu.

Pre-Soaked Aroma Pads & Aroma Pad Tray

- Includes 2 Pre-Soaked Aroma Pads. Use your favorite essential oil to deliver aroma into the air.

Installation Instructions:

1. Turn off the humidifier.
2. Push the Oil Tray at the back of the base and pull it out.
3. Tear the pouch at the notch to expose pad, insert pad into the Aroma Tray.
4. Enjoy the refreshing aroma! The scent lasts up to 48 hours (2 full days).

CAUTION

- 1) Contact with exposed pad may cause eye irritation. In case of contact with eyes, flush with water immediately. If eye irritation persists, consult with a doctor.
- 2) If you want to remove the aroma pad or if the humidifier has not been operating for a long time, clean and dry the tray and put it back in place.
- 3) Never put the aroma pad in the water tank.

MAINTENANCE AND CLEANING

Read all instructions before installation and use

- Always place humidifier on a firm, flat surface.
A waterproof mat or pad is recommended for under the humidifier. A finished floor may be damaged by water or moisture exposure.
- Do not reach for a unit that has fallen into water. Unplug it immediately.
- Always unplug the unit from the electrical outlet immediately after using and before cleaning.
- Do not place or store the unit where it can fall or be pulled into a tub or sink.

Wash the nozzle, cover separately, and let tank dry in the shade

- Clean tank at least once or twice a week using clean water.
- Naturally occurring stains inside the tank can be cleaned using a soft cloth.
- Do not use chemicals such as bleach, abrasive, etc. to clean.

Cleaning the ultrasonic transducer

- Clean the ultrasonic module of the humidifier at least once or twice a week.
- Tilt it in the direction of the air hinge when disposing of the water in the main body.
- Do not allow water into this opening (air outlet).
- Never touch the transducer/ultrasonic membrane with your fingers; the natural oil and cosmetics in the skin can damage the surface.
- Never clean the ultrasonic membrane by scraping with a hard object. Scratching the surface of the vibrator with a sharp object may cause the Mist Output to weaken or cause failure.
- Never submerge the base in water or any other liquid.



- In general, if the user touches the transducer/ultrasonic membrane with their fingers, the natural oil and cosmetics on the skin can damage the surface, resulting in irregular mist output.
In order to have the unit run properly after this occurs, you need to:

1. Wash the water tank and the base 2 ~ 3 times and then restart the unit. In case the unit is not washed, the unit will operate normally after running for 30 min ~ 1 hour on continuous mode.
2. If the water is not enough, the mist may not be generated properly. (This may be a defect in the air hinge or water valve) There should be at least 30 mm of water in the base after removing the water tanks.

Guide bracket silencer

- Press down on the hook and lift it up.
- It is best to wash off with clean, running water.
- Dry and refit.

Deep cleaning (with vinegar)

- Before and after storing the humidifier for a long period of time, be sure to dry the Mist Output completely and wipe clean.
- Clean the tank, reservoir, tank cap, and transducer/ultrasonic membrane with a 10:1 ratio mixture of water and white vinegar.
- Fill the tank with diluted vinegar water to the maximum level.
- Put roughly 400 ml of mixed water into the main body.
- Fill the water tank and main body with water and leave for 30 to 60 minutes.
- Pour out mixed water and rinse with clean tap water 2 to 3 times.
- Dry the parts in a well-shaded place.
- Please reassemble the dried product.

INITIAL OPERATION

- ⚠ CAUTION: Before filling the tank with water, turn the power off and unplug the unit from the outlet.
 ※ NOTE: Always use 2 hands to carry the water tank.



1. Remove the water tank cap to fill the tank.
 The convenient top-fill tank can be filled with a pitcher or at the faucet.

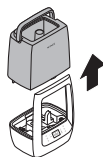

2. Lift the water tank from the base by using the handle located on the back of the unit.

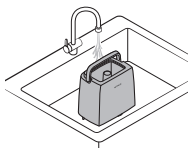

3. Fill the tank with clean, room temperature water until the water level reaches the MAX fill mark.
 4. The water tank holds a maximum of 7.5 Liters.
 Water level is visible from outside.

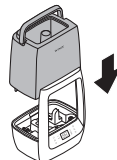

5. Plug in to outlet and turn appliance on. Always add water to unit before connecting to power to avoid burning the unit.



6. Always operate the humidifier with the tank cover seated on the tank. Refill the water tank to continue using the humidifier.

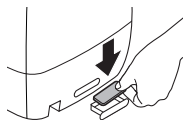

Replacing Aroma Pads

- Pre-Soaked Aroma Pads last 48 hours each.
- There are two Pre-Soaked Aroma Pad scents: 1 lavender and 1 eucalyptus.

- ⚠ Please don't put any other materials other than Aroma Pads.

SAFETY & CAUTIONS

- This product is intended for household use only.
- Never cover the unit while it is operating.
- Always keep the cord away from high temperature and fire.
- Perform regular maintenance on the ultrasonic membrane.
- Never use detergent to clean the ultrasonic membrane.
- Do not attempt to adjust or repair the unit. Servicing must be performed by a professional or qualified personnel.
- Stop the unit if there is an unusual noise or smell.
- Unplug this unit when not in use for a long period of time.
- Do not touch the water or any part of the unit that is covered by water while the unit is on or plugged in.
- Never operate without water in the tank.
- Only use water in the tank.
- Never use any additives in the water.
- Keep this unit out of the reach of children. Do not allow children to use this unit without supervision.
- Do not use outdoors. For indoor use only.



WARNING

Follow the instructions in this manual to reduce the risk of electric shock, short circuit, and/or fire.

- If the power cord is damaged, it must be replaced with a special cord. Reassembly is available from the manufacturer or its service agent.
- This appliance is not intended for use by a person (including children) with reduced physical, sensory or mental capabilities, or lack of experience or knowledge about the unit, unless they have been given supervision or instruction concerning use of the appliance by a person responsible for their safety.
- Children should be supervised to ensure they do not play with the appliance.
- This unit is not intended to be used to preserve documents or for art conservation.



Do not pull on the power cord when unplugging the unit.



Do not tie or knot the power cord while unit is in operation.



If the unit becomes submerged in water, unplug it and contact customer service.



Do not unplug or move the unit while in operation.



Do not plug additional appliances into the same outlet or power supply.



Do not touch the plug with wet hands.



Unplug the unit when not in operation for extended periods of time.



Do not place around heating elements.



Do not use around mist or fumes from industrial oil or around large quantities of metallic dust.



The cord can become damaged by forcefully bending, pulling, twisting, bundling, pinching or placing heavy objects on it.



Do not install in any sort of motor or transport vehicle. (trucks, boats, ships, etc)



Do not place in an area with excessive amounts of noxious gases.



Do not place near any flammable materials. (aerosols, fuel, gases, etc)



Do not have the unit facing into wind or drafts.



Do not place below any electrical outlet.



Do not place in excessively humid areas where the unit may become wet.



To reduce the risk of fire or electric shock, do not use this fan with any solid-state speed control device.

IMPORTANT SAFETY INSTRUCTIONS

Thank you for purchasing a Winix Ultrasonic Humidifier. This product is for household use only. Please read all instructions carefully before operating.

- Do not repair or modify the unit. All repairs should be completed by a qualified technician.
- Do not use if the power cord or plug is damaged or the connection to the wall outlet is loose.
- Use AC 220 V - 240 V only.
- Do not damage, break, forcefully bend, pull, twist, bundle, coat, pinch, or place heavy objects on the power cord.
- Periodically remove dust from the power plug. This will reduce the risk of shock due to humidity build up.
- Remove the power plug from the outlet before cleaning the unit. When removing the power plug, grasp by holding the plug itself, never hold by the cord.
- If the power plug is damaged, it must be replaced by the manufacturer or a qualified technician.
- Remove the power plug from the outlet when not in use.
- Do not handle the power plug with wet hands.
- Do not operate the unit when using indoor smoke-generating insecticides.
- Do not clean unit with benzene or paint thinner. Do not spray insecticides on the unit.
- Do not use the unit where it is humid or where the unit may become wet, such as the bathroom.
- Do not insert fingers or foreign objects into the air intake or outlet.
- Do not use the unit near flammable gases. Do not use near cigarettes, incense, or other spark-creating items.
- Unit will not remove carbon monoxide emitted from heating appliances or other sources.

FREQUENTLY ASKED QUESTIONS

Pressing the power button does not work

- Insert the power plug carefully.
- Check to see if there is water in the water tank. If not, add water to the tank.

There's no steam coming out

- Is the water tank empty?
 - Please fill the tank with water more than halfway.
- Is the nozzle and cover well seated?
 - Please install the cover correctly.
- Please clean the ultrasonic module.

It has a strong odor

- Make sure the inside of the humidifier and the water tank is not contaminated.
 - Clean the inside of the main body and the water tank.

- Did you leave water in the water tank and humidity reservoir for an extended period?
 - Dispose the remaining water from the main body and the water tank from previous use. Refill the water tank with new tap water.

The Empty Tank Alarm isn't turning off

- Is this happening right after you set up the water tank?
 - After a few moments, the water in the water tank fills the reservoir and the Empty Tank Alarm turns off.
- Is it tilted?
 - Drain the water inside the humidifier and place it on a flat, stable surface.

UNIT SPECIFICATIONS

Model Name	HLUU750-JWE	Gallon Capacity	7.5 L
Power Voltage	AC 220 V - 240 V, 50 / 60Hz	Warm Moisture Output	Up to 400 ml/h
Power Rate	90 W	Runtime	Up to 120 hours
Weight	2.8 kg	Product Dimensions	27 cm (W) x 21.5 cm (D) x 37 cm (H)

The exterior, design, and product specifications may be changed without prior notice to improve product performance.

PRODUCT WARRANTY

The terms of the warranty are as follows:

1. This product is manufactured under stringent quality control and inspections.
2. The warranty will be voided if product failure is a result of negligence or misuse by the consumer. Shipping and service fees may be incurred even during the warranty period.
3. A proof of purchase must be presented upon claiming a Product Warranty.
4. Store the proof of purchase in a safe place or register your product on winixeuropa.eu to upload your proof of purchase.
5. This warranty is valid only in the Europe.

Model Name	HLUU750-JWE	
Warranty Period	Two (2) Years	
Place of Purchase		
Place of Purchase tel.		
Customer	Address	
	Name	
	Tel.	

Benefits of WINIX Pre-Soaked Aroma Pads:

- New design and soothing relief: WINIX Waterless Vaporizer Scent Pads are non-medicated refill pads designed with Polymer PP to release soothing relief vapors to enhance your humidification experience and to help provide added comfort.
- Provides long-lasting comfort per pad: Each pre-soaked aroma pad offers 48 hours of long-lasting comfort.
- No spills or messy refilling: These refill pads are easy to use and install, preventing messy spills and doing away with the need for constant refilling.
- Humidifiers for bedrooms, desks, or tables: Our humidifier helps add comfort wherever you are.



Benefits of using WINIX Demineralization Capsules:

(sold separately depending on model)

- Reduces the mineral residue in your unit.
- Results in less cleaning and lengthens the unit's lifespan.
- For optimal performance, replace each capsule every 5 tank fillings or when you notice an increase of white residue.
- The replacement period of the demineralization capsule could differ based on the quality of water.
- Consider using distilled water if white residue persists.



Never use water softening additives in your humidifier.



Contact Winix for product related inquiries and customer service

- Website : www.winixeuropa.eu

To expedite service, please specify the model name and number, the nature of the problem, your contact information, and your address.

DIAGRAMME DES PIÈCES DU MODÈLE

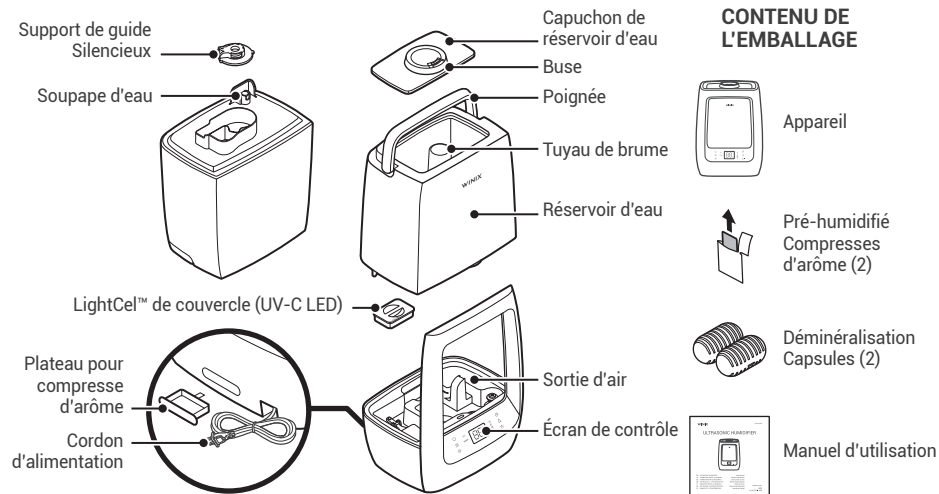

OÙ L'UTILISER

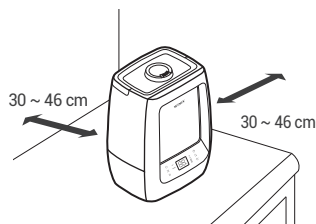

- Positionner l'humidificateur à 30 cm minimum des murs et des appareils pour les empêcher d'être mouillés.
- Placer l'humidificateur sur une table ou un bureau. Ne pas le placer sur le sol ou un tapis.
- NE PAS placer l'unité contre des murs ou des objets ou dans des zones sujettes à une mauvaise circulation d'air. Cela risquerait de produire des relevés erronés en provenance du capteur d'humidité intégré.
- En cas d'utilisation dans une pièce fermée (scellée) sans la ventilation adéquate et sans échange de chaleur avec l'air extérieur, cela peut entraîner de la condensation quand l'air humidifié entre en contact avec la surface froide. Dans ces cas, il est recommandé de réduire le niveau de pulvérisation.

COMMANDES

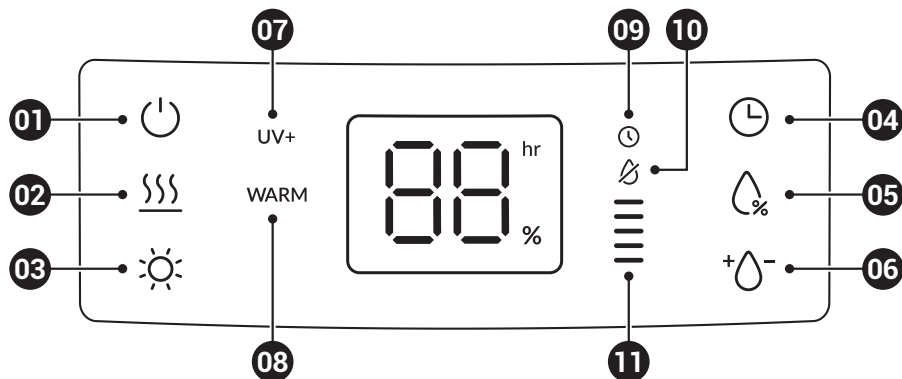

01. Touche Power

- Brancher l'appareil à une prise électrique de 220 - 240 volts CA. Appuyer sur la touche Power pour allumer l'unité.
- S'il n'y a pas d'eau à l'intérieur, la touche Power ne fonctionne pas.

02. Réglage de brume chaude

- Pour modifier la température de brume, froide ou chaude, appuyer sur la touche de brume chaude.
- Le mode d'humidification chaude est toujours OFF (arrêt) et chauffe uniquement quand l'utilisateur manipule la touche.

03. Veilleuse nocturne

- Appuyer sur la touche d'affichage de veilleuse nocturne une fois pour activer la veilleuse. La lumière en bas du réservoir d'eau s'allumera, éclairant alors le réservoir.
- Le degré de luminosité doit être arrêté
OFF > 100 % > 50 % > 20 % > OFF > Éclairage d'écran Off.

04. Minuterie d'arrêt automatique programmable

- Maintenir la touche de minuterie programmable jusqu'à ce que le réglage de minuterie souhaité soit éclairé à l'écran.
- La touche de minuterie programmable fera défiler les réglages suivants : 0 heure, 2 heures, 4 heures, 8 heures, et 12 heures. Pour annuler la minuterie à tout moment, appuyer sur la touche de minuterie jusqu'à ce que 0 heure s'affiche à l'écran.

05. Humidistat programmable

- Le réglage d'humidistat par défaut est CO (continu). L'humidistat programmable peut être réglé par incréments de 5 %, de 40 % à 60 % d'humidité.
 - L'humidité manuelle est réglée dans l'ordre 40 % > 45 % > 50 % > 55 % > 60 % > CO.
- ※ REMARQUE : Une fois que le niveau d'humidité défini est atteint, l'humidificateur s'arrêtera progressivement jusqu'à ce que l'humidité dans la chambre chute à 5 % en dessous du niveau d'humidité, puis se rallumera progressivement jusqu'à ce que le niveau d'humidité défini soit à nouveau atteint.

06. Pulvérisation réglable

- La brume peut être réglée selon un débit faible à élevé.
- La pulvérisation correspondante sera éclairée sur l'écran. Elle s'effectue par incréments de 1.
- Une fois le niveau 5 atteint, elle reviendra au niveau 1.

07. LightCel™ (UV+)

- Affiche le statut de fonctionnement de la DEL UV-C qui stérilise le trajet d'écoulement du récipient.
 - L'alimentation du produit est activée et éteinte en l'absence d'eau détectée.
- ※ REMARQUE : Le technologie LightCel™ élimine les bactéries* présentes dans l'eau, garantissant une brume sûre et aseptisée pour vous et votre famille. (*D'après un essai en laboratoire indépendant conduit sur Escherichia coli, Staphylococcus aureus, Salmonella typhimurium, Klebsiella pneumoniae)

08. Voyant chaud

- Si vous sélectionnez l'humidification chaude, il s'allume.

09. Minuterie/Éclairage d'écran

- Quand une réservation de temps est définie, cela allume et affiche l'heure sur l'écran.

10. Alarme de réservoir vide

- En cas d'eau insuffisante, l'unité s'arrêtera et le voyant rouge clignotera sans discontinuer en même temps.

11. Indicateur de pulvérisation

- Affiche le niveau d'humidité et augmente d'un incrément chaque fois que la touche de niveau d'humidité est enfoncée.

HUMIDIFICATEUR D'AIR CHAUD ET FROID À ULTRASONS

Capacité

- 7,5 Litres

Technologie LightCe™

- DEL UV-C anti-bactérienne.

Durée de fonctionnement : Max 120 heures

- Selon le degré d'humidité naturelle dans votre foyer, la température de l'eau que vous utilisez et le réglage de pulvérisation que vous choisissez, vous pouvez obtenir des durées de fonctionnement plus longs ou moins courtes.

Pulvérisation réglable

- La brume peut être réglée selon un débit faible à élevé.
- La pulvérisation correspondante sera éclairée sur le voyant.
- Elle s'effectue par incréments de 1. Une fois le niveau 5 atteint, elle reviendra au niveau 1.

Buse de brume rotative à 360°

- Tourner la buse de brume pour régler le sens de sortie de la brume.

Fonctionnement silencieux

- Son fonctionnement silencieux vous permet de dormir sereinement, dans un environnement zen et confortable.

Veilleuse nocturne

- Une fonction lumineuse pratique est incluse, avec option de veilleuse nocturne indépendante ou d'éclairage d'écran tactile.

Protection d'arrêt automatique

- Quand le réservoir est vide, l'appareil s'éteindra automatiquement.

Capsules de déminéralisation

- La capsule de déminéralisation Winix contribue à réduire le risque de poussière blanche ; un dépôt de minéraux qui se forme lors de l'utilisation d'eau calcaire dans votre humidificateur.

Instructions d'installation :

1. Ouvrir le capuchon de réservoir d'eau et remplir le réservoir avec de l'eau jusqu'au repère « Max ».
2. Ôter la capsule de déminéralisation de l'emballage.
3. Placer la capsule dans le réservoir et attendre 10 minutes.
4. La capsule de déminéralisation ne peut pas être réutilisée. Si vous souhaitez passer une commande de notre capsule de déminéralisation, consultez www.winixeuropa.eu.

Compresses d'arôme pré-humidifiées et Plateau pour presse d'arôme

- Inclut 2 compresses d'arôme pré-humidifiées. Utiliser votre huile essentielle préférée pour en diffuser l'arôme dans l'air.

Instructions d'installation :

1. Éteindre l'humidificateur.
2. Pousser le plateau d'huile à l'arrière du socle, puis l'extraire.
3. Déchirer la pochette au niveau de la rainure pour libérer la presse, introduire la presse dans le plateau d'arôme.
4. Profitez de l'arôme rafraîchissante !
L'odeur dure jusqu'à 48 heures (2 jours complets).

⚠ ATTENTION

- 1) Tout contact avec la presse nue risque d'irriter les yeux. En cas de contact avec les yeux, les rincer immédiatement. Si l'irritation persiste, consulter un médecin.
- 2) Si vous souhaitez retirer la presse d'arôme ou si l'humidificateur n'a pas fonctionné depuis un certain temps, nettoyer et sécher le plateau et le remettre en place.
- 3) Ne jamais placer la presse d'arôme dans le réservoir d'eau.

MAINTENANCE ET NETTOYAGE

Lire toutes les instructions avant installation et utilisation

- Toujours placer l'humidificateur sur une surface rigide et plane. Un tapis ou revêtement étanche est recommandé sous l'humidificateur. Un sol fini risque d'être endommagé en étant exposé à l'eau ou à l'humidité.
- Ne jamais tenter de récupérer un appareil tombé dans l'eau. Le débrancher immédiatement.
- Toujours débrancher l'appareil de la prise électrique immédiatement après l'avoir utilisé et avant le nettoyage.
- Ne pas placer ni ranger l'appareil là où il risque de chuter dans une baignoire ou un évier.

Nettoyer la buse et le couvercle séparément et laisser sécher le réservoir à l'ombre

- Nettoyer le réservoir au moins une ou deux fois par semaine à l'eau claire.
- Les tâches d'origine naturelle à l'intérieur du réservoir peuvent être nettoyées à l'aide d'un chiffon doux.
- Ne pas utiliser des produits chimiques, comme l'eau de javel, un abrasif, etc. pour le nettoyage.

Nettoyage du transducteur à ultrasons

- Nettoyer le module à ultrasons de l'humidificateur au moins une ou deux fois par semaine.
- L'incliner dans le sens du pivot d'air lors de la mise au rebut de l'eau dans le corps principal.
- Ne pas introduire d'eau dans cette ouverture (sortie d'air).
- Ne jamais toucher le transducteur / la membrane à ultrasons avec les doigts ; l'huile naturelle et les cosmétiques présents sur la peau risquent d'en abîmer la surface.
- Ne jamais nettoyer la membrane à ultrasons en la frottant avec un objet rigide. Gratter la surface du vibreur avec un objet pointu risque de fragiliser voire de casser la sortie de brume.
- Ne jamais immerger le socle dans l'eau ni aucun autre liquide.



- En général, si l'utilisateur touche le transducteur / la membrane à ultrasons avec les doigts, l'huile naturelle et les cosmétiques présents sur la peau risquent d'en abîmer la surface, causant la défaillance de la sortie de brume. Pour que l'unité fonctionne ensuite correctement, vous devez :

1. Nettoyer le réservoir d'eau et le socle 2 ~ 3 fois au redémarrage de l'appareil. S'il n'est pas nettoyé, l'appareil fonctionnera normalement après démarrage pendant 30 min ~ 1 heure en mode continu.
2. Si l'eau n'est pas suffisante, la brume risque de ne pas être générée correctement. (Cela peut provenir d'un défaut au niveau du pivot d'air ou de la soupape d'eau) Il faut prévoir au minimum 30 mm d'eau dans le socle après avoir retiré les réservoirs d'eau.

Silencieux de support de guide

- Enfoncer le crochet et le soulever.
- Il est préférable de le nettoyer sous l'eau claire.
- Sécher puis reposer.

Nettoyage en profondeur (avec du vinaigre)

- Avant et après avoir rangé l'humidificateur sur une longue période, laisser sécher la sortie de buse complètement puis essuyer.
- Nettoyer le réservoir, le récipient, le capuchon de réservoir et le transducteur/la membrane à ultrasons avec un mélange au ratio 10 : 1 d'eau et de vinaigre blanc.
- Remplir le réservoir avec de l'eau vinaigrée diluée au niveau maximum.
- Verser environ 400 ml d'eau mélangée dans le corps principal.
- Remplir le réservoir d'eau et le corps principal avec de l'eau et le laisser reposer entre 30 et 60 minutes.
- Verser de l'eau mélangée et rincer à l'eau du robinet claire 2 à 3 fois.
- Sécher les pièces dans un endroit bien ombragé.
- Remonter le produit séché.

FONCTIONNEMENT INITIAL

⚠ ATTENTION : Avant de remplir le réservoir avec de l'eau, couper l'alimentation et débrancher l'appareil de la prise.
※ REMARQUE : Toujours utiliser les 2 mains pour porter le réservoir d'eau.



1. Retirer le capuchon de réservoir d'eau pour remplir le réservoir. Pratique, le réservoir peut être rempli par le haut avec une cruche ou directement au robinet.

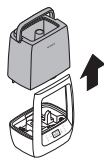

2. Soulever le réservoir d'eau du socle à l'aide de la poignée située à l'arrière de l'unité.

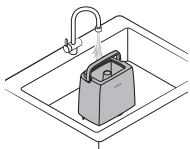

3. Remplir le réservoir avec de l'eau claire et à température ambiante jusqu'à ce que le niveau d'eau ait atteint le repère de remplissage MAX.
4. Le réservoir d'eau contient un maximum de 7,5 litres. Le niveau d'eau est visible de l'extérieur.

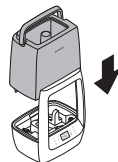

5. Brancher à la prise et allumer l'appareil. Toujours ajouter de l'eau dans l'unité avant de brancher l'alimentation pour éviter de court-circuiter l'appareil.



6. Toujours opérer l'humidificateur avec le couvercle du réservoir bien en place sur le réservoir. Remplir le réservoir d'eau pour continuer d'utiliser l'humidificateur.

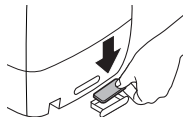

Remplacement des compresses d'arôme

- Les compresses d'arôme pré-humidifiées durent 48 heures minimum.
- Il existe deux sortes de compresses d'arôme pré-humidifiées : 1 lavande et 1 eucalyptus.

⚠ Ne pas placer d'autres matériaux que les compresses d'arôme.

SÉCURITÉ ET MISES EN GARDE

- Cet appareil est réservé à un usage domestique uniquement.
- Ne jamais couvrir l'unité en cours de fonctionnement.
- Toujours tenir le cordon éloigné des hautes températures et du feu.
- Effectuer une maintenance régulière de la membrane à ultrasons.
- Ne jamais utiliser de détergent pour nettoyer la membrane à ultrasons.
- Ne pas tenter de régler ou de réparer l'unité. L'entretien doit être conduit par un professionnel ou du personnel qualifié.
- Couper l'unité en cas de bruit ou d'odeur anormal(e).
- Débrancher cet appareil en cas d'inutilisation prolongée.
- Ne pas toucher l'eau ni aucune partie de l'appareil couverte d'eau tant que l'appareil est allumé ou branché.
- Ne jamais faire fonctionner sans eau dans le réservoir.
- Utiliser exclusivement de l'eau dans le réservoir.
- Ne jamais utiliser d'additifs dans l'eau.
- Tenir cette appareil hors de portée des enfants. Ne pas laisser les enfants utiliser cet appareil sans surveillance.
- Ne pas utiliser en extérieur. Destiné à une utilisation intérieure uniquement.



AVERTISSEMENT

Suivre les instructions de ce manuel pour réduire tout risque de choc électrique, de court-circuit, et/ou de feu.

- Si le cordon d'alimentation est endommagé, il doit être remplacé à neuf par le fabricant. Le remontage est possible auprès du fabricant ou son agent d'entretien.
- Cet appareil n'est pas conçu pour être utilisé par des personnes (y compris les enfants) ayant des capacités mentales ou physiques réduites, ou sans expérience ni connaissance sur l'appareil, sauf si elles sont surveillées ou qu'elles ont été informées sur l'utilisation de cet appareil par une personne responsable de leur sécurité.
- Les enfants doivent être surveillés afin de garantir qu'ils ne jouent pas avec l'appareil.
- Cet appareil n'est pas prévu pour la préservation de documents ou la conservation d'œuvres d'art.



Ne pas tirer sur le cordon d'alimentation pour débrancher l'appareil.



Ne pas attacher ou nouer le cordon d'alimentation tant que l'appareil est en marche.



Si l'appareil est immergé dans l'eau, débrancher le et contacter le service après-vente.



Ne pas débrancher ou déplacer l'appareil lorsqu'il est en marche.



Ne pas brancher d'autres appareils dans la même prise ou sur la même alimentation.



Ne pas toucher la prise avec les mains mouillées.



Débrancher l'appareil en cas d'inutilisation prolongée.



Ne pas installer l'appareil à côté d'appareils de chauffage.



Ne pas utiliser en présence de vapeurs ou fumées industrielles ou de grandes quantités de poussière métallique.



Le fait de courber, tirer, tordre, nouer, pincer avec force le cordon ou de poser es objets lourds dessus peut l'endommager.



Ne pas installer dans tout type de véhicule à moteur ou de transport. (camions, bateaux, navires, etc.)



Ne pas placer dans un endroit à forte teneur en gaz nocifs.



Ne pas placer à proximité de matières inflammables. (aérosols, carburant, gaz, etc.)



Ne pas positionner l'appareil face au vent ou face aux courants d'air.



Ne pas placer en dessous d'une prise électrique.



Ne pas placer dans des endroits excessivement humides où l'appareil pourrait devenir mouillé.



Pour réduire le risque d'incendie ou d'électrocution, n'utilisez pas ce ventilateur avec un dispositif de contrôle de vitesse à semi-conducteurs.

INSTRUCTIONS DE SÉCURITÉ IMPORTANTES

Merci d'avoir acheté un Humidificateur à ultrasons Winix. Cet appareil est réservé à un usage domestique uniquement. Veuillez lire soigneusement toutes les instructions avant l'utilisation.

- Ne pas réparer ou modifier l'appareil. Toutes les réparations doivent être effectuées par un technicien qualifié.
- Ne pas utiliser l'appareil si le câble d'alimentation ou le connecteur est abîmé ou si la prise murale est mal fixée.
- Utiliser uniquement CA 220 V - 240 V.
- Ne pas abîmer, casser, plier fortement, tirer, tordre, emballer, couvrir, pincer, ou placer des objets lourds sur le câble d'alimentation.
- Enlever régulièrement la poussière de la prise d'alimentation. Cela réduira le risque de choc en raison d'une accumulation d'humidité.
- Débrancher la prise secteur de la prise d'alimentation avant le nettoyage de l'appareil. Lorsque vous retirez la prise d'alimentation, saisissez-la en tenant la prise elle-même, ne la tenez jamais par le cordon.
- Si la prise d'alimentation est endommagée, elle doit être remplacée par le fabricant ou par un technicien qualifié.
- Débrancher la prise secteur de la prise lorsque l'appareil n'est pas en fonctionnement.
- Ne pas manipuler la prise avec les mains mouillées.
- Ne pas faire fonctionner l'appareil lors de l'utilisation de fumigènes insecticides intérieurs.
- Ne pas nettoyer l'appareil avec du benzène ou un diluant à peinture. Ne pas vaporiser d'insecticides sur l'appareil.
- Ne pas utiliser l'appareil dans un environnement humide, ou dans un endroit où il pourrait être mouillé, comme dans une salle de bain.
- Ne pas mettre les doigts ou insérer des objets dans l'entrée ou la sortie d'air.
- Ne pas utiliser l'appareil à proximité de gaz inflammables. Ne pas l'utiliser à proximité de cigarettes, d'encens, ou d'autres éléments créant des étincelles.
- L'appareil ne supprime pas le monoxyde de carbone émis par les appareils de chauffages et autres sources.

FOIRE AUX QUESTIONS

Appuyer sur la touche Power ne fonctionne pas

- Insérer soigneusement la prise d'alimentation.
- Vérifier s'il y a de l'eau dans le réservoir d'eau. Sinon, ajouter de l'eau dans le réservoir.

Aucune vapeur ne s'échappe

- Le réservoir d'eau est-il vide ?
 - Veuillez remplir au-delà de la moitié le réservoir avec de l'eau.
- La buse et le couvercle sont-ils bien en place ?
 - Veuillez installer le couvercle correctement.
- Veuillez nettoyer le module à ultrasons.

Une forte odeur se dégage

- S'assurer que l'humidificateur et le réservoir d'eau ne sont pas contaminés.
 - Nettoyer l'intérieur du corps principal et le réservoir d'eau.

- Avez-vous laissé de l'eau dans le réservoir d'eau et le récipient d'humidité sur une période prolongée ?
 - Jeter l'eau restante du corps principal et du réservoir d'eau après sa précédente utilisation. Remplir le réservoir en eau du robinet propre.

L'alarme de réservoir vide ne s'éteint pas

- Cela arrive-t-il juste après avoir configuré le réservoir d'eau ?
 - Au bout de quelques instants, l'eau dans le réservoir remplit le récipient et l'alarme de réservoir vide s'éteint.
- Est-il incliné ?
 - Vider l'eau à l'intérieur de l'humidificateur et le placer sur une surface plane et stable.

SPÉCIFICATIONS DE L'APPAREIL

Nom du modèle	HLUU750-JWE	Capacité	7,5 L
Tension d'alimentation	CA 220 V - 240 V, 50 / 60Hz	Sortie d'humidité chaude	Jusqu'à 400 ml/h
Puissance nominale	90 W	Durée de fonctionnement	Jusqu'à 120 heures
Poids	2,8 kg	Dimensions de produit	27 cm (largeur) x 21,5 cm (profondeur) x 37 cm (hauteur)

L'extérieur, la conception et les caractéristiques du produit peuvent être modifiés sans avis préalable, afin d'améliorer les performances de l'appareil.

GARANTIE DU PRODUIT

Les conditions de garantie sont les suivantes :

1. Ce produit est fabriqué et soumis à des contrôles de qualité rigoureux et des inspections régulières.
2. La garantie deviendra nulle si la panne du produit est due à une négligence ou une mauvaise utilisation de la part du client. Des frais d'expédition et d'entretien peuvent être induits, même lors de la période de garantie.
3. Une preuve d'achat doit être présentée lors d'une demande de réparation de l'appareil.
4. Conserver la preuve d'achat en lieu sûr ou enregistrer votre produit sur winixeuropa.eu en envoyant votre preuve d'achat.
5. Cette garantie n'est valable uniquement qu'en Europe.

Nom du modèle	HLUU750-JWE	
Période de garantie	Deux (2) Ans	
Lieu d'achat		
Tél. du lieu de l'achat		
Client	Adresse	
	Nom	
	Tel.	

Avantages des compresses d'arôme pré-humidifiées WINIX :

- Nouvelle conception et sensation d'apaisement : Les compresses d'arôme du vaporisateur sans eau WINIX sont des compresses de recharge non médicamenteuses conçues avec du PP polymère pour libérer des vapeurs apaisantes, améliorer votre expérience d'humidification et vous procurer davantage de confort.
- Procure un confort durable par compresse : Chaque compresse d'arôme pré-humidifiée offre 48 heures de confort durable.
- Pas de projection ni de remplissage compliqué : Ces compresses de remplissage sont faciles à utiliser et installer, évitant les remplissages compliqués et le besoin de recharge constante.
- Humidificateurs pour chambres, bureaux ou tables : Notre humidificateur améliore votre confort, où que vous soyez.



Avantages liés à l'utilisation des capsules de déminéralisation WINIX :

(vendu séparément selon le modèle)

- Réduit les résidus minéraux dans votre appareil.
- Induit moins de nettoyage et rallonge la durée de vie de l'appareil.
- Pour des performances optimum, remplacer chaque capsule tous les 10 remplissages du réservoir ou quand vous relevez une présence accrue de résidus blancs.
- La période de remplacement de la capsule de déminéralisation peut différer en fonction de la qualité de l'eau.
- Envisager d'utiliser de l'eau distillée si les résidus blancs persistent.



Ne jamais utiliser d'additifs pour adoucir l'eau dans votre humidificateur.



Contacter Winix pour tous renseignements concernant le produit et le service après-vente

- Site Internet : www.winixeuropa.eu

Pour accélérer votre demande, veuillez spécifier le nom et le numéro du modèle, la nature du problème, vos coordonnées et votre adresse.

DIAGRAMA DE PIEZAS DEL MODELO

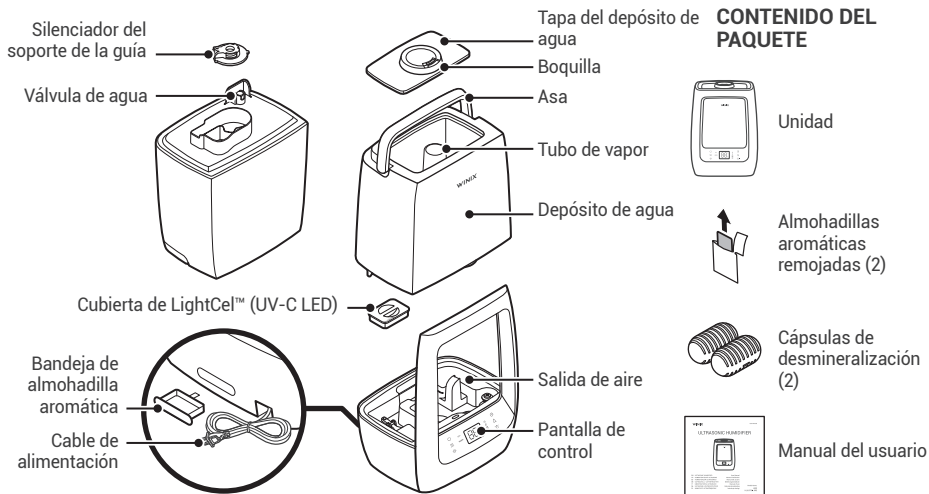

DÓNDE USAR EL PRODUCTO

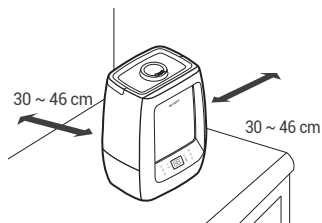

- Coloque el humidificador al menos a 30 cm de distancia de las paredes y los electrodomésticos para evitar que se mojen.
- Ponga el humidificador sobre una mesa o un escritorio. No lo coloque directamente sobre el suelo o la alfombra.
- NO coloque la unidad contra paredes u objetos, o en áreas con poca circulación de aire. Si lo hace, es posible que el sensor de humedad incorporado realice lecturas incorrectas.
- Si se utiliza en una sala cerrada (sellada) sin ventilación adecuada y sin intercambio de calor con el aire exterior, podría acumularse el agua cuando el aire humidificado toque una superficie fría. En estos casos, se recomienda utilizar un nivel de vapor más bajo.

PANEL DE CONTROL

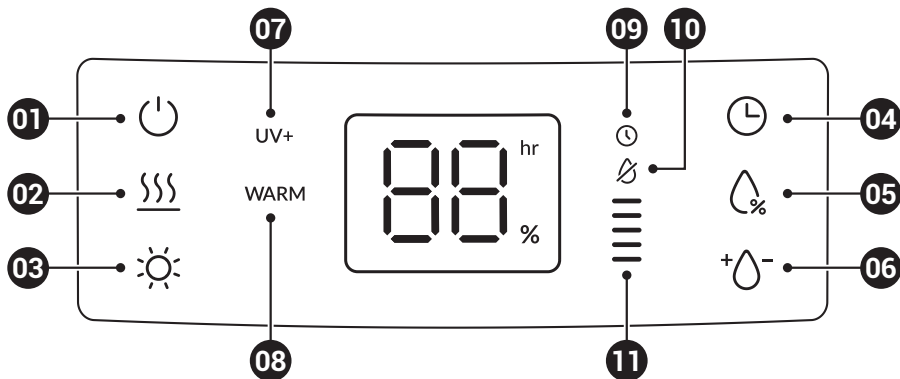

01. Botón de encendido

- Enchufe la unidad en una toma de corriente de 220-240 V CA.
Pulse el botón de encendido para encender la unidad.
- Si no hay agua dentro, el botón de encendido no funciona.

02. Configuración de vapor caliente

- Para cambiar la temperatura del vapor de frío a caliente, pulse el botón de vapor caliente.
- El modo de humidificación caliente siempre está APAGADO y se calienta únicamente cuando el usuario acciona el botón.

03. Luz ambiental nocturna

- Pulse el botón de luz ambiental nocturna de la pantalla una vez para encender la Luz ambiental nocturna. La luz en el fondo del depósito de agua se encenderá e iluminará el depósito.
- El modo del brillo de la luz debe ser APAGADO > 100% > 50% > 20% > APAGADO > Luz de la pantalla apagada.

04. Temporizador programable de apagado automático

- Siga pulsando el botón del temporizador programable hasta que se ilumine el ajuste del temporizador deseado en la pantalla.
- El botón del temporizador programable se desplazará a través de los siguientes ajustes: 0 horas, 2 horas, 4 horas, 8 horas y 12 horas. Para cancelar el temporizador en cualquier momento, pulse el botón del temporizador hasta que se muestre 0 horas en la pantalla.

05. Humidistato programable

- La configuración predeterminada del humidistato es CO (continuo). El humidistato programable puede ajustarse en incrementos de 5%, de 40% a 60% de humedad.
- La humedad manual se establece en el orden 40% > 45% > 50% > 55% > 60% > CO.

※ NOTA: Cuando se alcanza el nivel de humedad establecido, el humidificador se apagará hasta que la humedad de la habitación caiga un 5% por debajo del nivel de humedad establecido, y luego se encenderá hasta que se alcance de nuevo el nivel de humedad establecido.

06. Nivel de vapor ajustable

- El vapor se ajusta desde la salida más baja a la más alta.
- El nivel de vapor correspondiente se encenderá en la pantalla. Cada vez que se pulse, se incrementará en uno.
- Una vez que llegue al nivel 5, se repetirá el nivel 1.

07. LightCel™ (UV+)

- Muestra el estado de funcionamiento de la luz LED UV-C que esteriliza la trayectoria del flujo de la reserva.
 - La potencia del producto se activa y se apaga cuando no se detecta agua.
- ※ NOTA: La tecnología LightCel™ elimina las bacterias* presentes en el agua, garantizando un vapor seguro e higiénico para usted y su familia.
(*Según una prueba de laboratorio independiente realizada sobre Escherichia coli, Staphylococcus aureus, Salmonella typhimurium y Klebsiella pneumoniae)

08. Luz cálida

- Seleccione la humidificación caliente para encenderla.

09. Temporizador/luz de pantalla

- Cuando se establece una reserva de tiempo, se enciende y muestra la hora en la pantalla.

10. Alarma de depósito vacío

- Si no hay suficiente agua, la unidad se detendrá y el indicador LED rojo seguirá parpadeando al mismo tiempo.

11. Indicador del nivel de vapor

- Muestra el nivel de humedad y sube un punto cada vez que se pulsa el botón de nivel de humedad.

HUMIDIFICACIÓN ULTRASÓNICA DE VAPOR CALIENTE Y FRÍO

Capacidad

- 7,5 Litros

Tecnología LightCel™

- Luz LED UV-C antibacteriana.

Tiempo de funcionamiento: Máx. de 120 h

- Según el nivel de humedad natural de su casa, la temperatura del agua que utiliza y la configuración del nivel de vapor que elija, obtendrá tiempos de funcionamiento más largos o más cortos.

Nivel de vapor ajustable

- El vapor se ajusta de la salida más baja a la más alta.
- El nivel de vapor correspondiente se encenderá en el indicador LED.
- Cada vez que se pulse, se incrementará en uno. Una vez que llegue al nivel 5, se repetirá el nivel 1.

Boquilla de vapor giratoria de 360°

- Gire la boquilla de vapor para ajustar la dirección de salida del vapor.

Funcionamiento en modo silencioso

- Gracias al funcionamiento silencioso, puede dormir fácilmente en un ambiente cómodo y tranquilo.

Luz ambiental nocturna

- Se incluye una función conveniente de iluminación con la opción de una luz ambiental nocturna independiente y una pantalla de luz de control.

Protección de apagado automático

- Cuando el depósito se vacía, la unidad se apaga automáticamente.

Cápsulas de desmineralización

- La cápsula de desmineralización Winix ayudará a reducir la posibilidad de que se forme polvo blanco; un sedimento de minerales que queda al usar agua dura en el humidificador.

Instrucciones para la instalación:

1. Abra la tapa del depósito de agua y llénelo con agua hasta la línea "Max".
2. Retire la cápsula de desmineralización del paquete.
3. Coloque la cápsula en el depósito y espere 10 min.
4. La cápsula de desmineralización no puede volver a utilizarse. Si desea realizar un pedido para obtener nuestra cápsula de desmineralización, visite www.winixeuropa.eu.

Almohadillas aromáticas remojadas y Bandeja de almohadilla aromática

- Incluye dos almohadillas aromáticas remojadas. Use su aceite esencial favorito para aromatizar el aire.

Instrucciones para la instalación:

1. Apague el humidificador.
2. Empuje la bandeja de aceite que se encuentra en la parte trasera de la base y sáquela.
3. Rompa la bolsa en la muesca para exponer la almohadilla. Inserte la almohadilla en la bandeja de aromas.
4. ¡Disfrute del refrescante aroma! El aroma dura hasta 48 h (2 días completos).

⚠ PRECAUCIÓN

- 1) El contacto con la almohadilla expuesta puede provocar irritación en los ojos. En caso de contacto con los ojos, enjuague con agua inmediatamente. Si la irritación en los ojos persiste, consulte con un médico.
- 2) Si desea retirar la almohadilla aromática o si el humidificador no ha estado en funcionamiento durante mucho tiempo, limpie y seque la bandeja, y vuelva a colocarla en su lugar.
- 3) Nunca ponga la almohadilla aromática en el depósito de agua.

MANTENIMIENTO Y LIMPIEZA

Lea todas las instrucciones antes de la instalación y del uso

- Siempre coloque el humidificador en una superficie firme y plana.
Se recomienda usar un tapete o una almohadilla impermeable debajo del humidificador. Un piso terminado puede dañarse por la exposición al agua o a la humedad.
- No intente coger una unidad que haya caído en el agua. Desenchúfela inmediatamente.
- Desenchufe siempre la unidad de la toma de corriente inmediatamente después de usarla y antes de limpiarla.
- No coloque o almacene la unidad donde pueda caer o arrojarse a una bañera o un lavabo.

Lave la boquilla, cúbrala por separado y deje que el depósito se seque a la sombra.

- Limpie el depósito al menos una o dos veces por semana con agua limpia.
- Las manchas que se producen naturalmente en el interior del depósito se pueden limpiar con un paño suave.
- No utilice productos químicos, como lejía, abrasivos, etc., para limpiar.

Limpieza del transductor ultrasónico

- Limpie el módulo ultrasónico del humidificador al menos una o dos veces por semana.
- Inclínelo en la dirección de la bisagra de aire cuando desheche el agua del cuerpo principal.
- No permita que entre agua en esta abertura (salida de aire).
- Nunca toque el transductor o la membrana ultrasónica con los dedos; el aceite natural y los cosméticos en la piel pueden dañar la superficie.
- Nunca limpie la membrana ultrasónica frotándola con un objeto duro. Si frota la superficie del vibrador con un objeto punzante, la salida de vapor se debilitará o estropeará.



- Nunca sumerja la base en agua o cualquier otro líquido.
 - Por lo general, si el usuario toca el transductor o la membrana ultrasónica con los dedos, el aceite natural y los cosméticos de la piel pueden dañar la superficie. Esto hace que la emisión de vapor sea irregular.
Para que la unidad funcione correctamente después de que esto ocurre, realice lo siguiente:
1. Lave el depósito de agua y la base de 2 a 3 veces y luego reinicie la unidad. Si la unidad no se lava, la unidad funcionará normalmente después de utilizarse durante unos 30 min o 1 h en modo continuo.
 2. Si el agua no es suficiente, es posible que el vapor no se genere adecuadamente. (Esto puede ser un defecto en la bisagra de aire o en la válvula de agua) Debe haber al menos 30 mm de agua en la base después de retirar los depósitos de agua.

Silenciador del soporte de la guía

- Presione el gancho y levántelo.
- Es mejor si se lava con agua corriente y limpia.
- Seque y vuelva a colocar.

Limpieza profunda (con vinagre)

- Antes y después de almacenar el humidificador durante un largo período, recuerde secar completamente la salida de vapor y limpiarla.
- Limpie el depósito, la reserva, la tapa del depósito y el transmisor o la membrana ultrasónica con una mezcla de agua y vinagre blanco en una proporción de 10:1.
- Llene el depósito con vinagre diluido en agua hasta el nivel máximo.
- Coloque unos 400 ml de agua mezclada en el cuerpo principal.
- Llene el depósito de agua y el cuerpo principal con agua, y déjelo durante 30 a 60 min.
- Vierta agua mezclada y enjuague con agua limpia del grifo 2 o 3 veces.
- Seque las piezas en un lugar con mucha sombra.
- Vuelva a montar el producto seco.

OPERACIÓN INICIAL

! PRECAUCIÓN: Antes de llenar el depósito de agua, apague la unidad y desenchúfela de la toma de corriente.
※ NOTA: Siempre use las dos manos para llevar el depósito de agua.



1. Retire la tapa del depósito de agua para llenarlo. El cómodo depósito de llenado superior se puede llenar con una jarra o en el grifo.

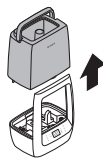

2. Levante el depósito de agua de la base con el asa situada en la parte posterior de la unidad.

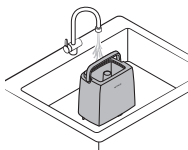

3. Llene el depósito con agua limpia y a temperatura ambiente hasta que el nivel del agua alcance la marca de llenado MAX.
4. El depósito de agua tiene una capacidad máxima de 7,5 L. El nivel del agua se puede ver desde el exterior.

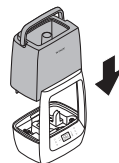

5. Enchufe y encienda el aparato. Añada siempre agua a la unidad antes de conectarla a la corriente para evitar que se quemé.



6. Siempre utilice el humidificador con la tapa del depósito colocada sobre este. Rellene el depósito de agua para seguir usando el humidificador.

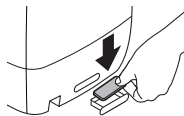

Cambio de las almohadillas aromáticas

- Las almohadillas aromáticas remojadas duran 48 h cada una.
- Los aromas de las almohadillas aromáticas remojadas son dos: 1 de lavanda y 1 de eucalipto

! No ponga ninguna otra sustancia que no sean las almohadillas aromáticas.

SEGURIDAD Y PRECAUCIONES

- Este producto es solo para uso doméstico.
- Nunca cubra la unidad mientras esté en funcionamiento.
- Siempre mantenga el cable alejado de las altas temperaturas y del fuego.
- Realice un mantenimiento con regularidad en la membrana ultrasónica.
- Nunca use detergente para limpiar la membrana ultrasónica.
- No intente ajustar o reparar la unidad. El mantenimiento debe realizarlo un profesional o personal cualificado.
- Detenga la unidad si hay un ruido u olor inusual.
- Desenchufe esta unidad cuando no la utilice durante un largo período.
- No toque el agua o cualquier parte de la unidad que esté cubierta por agua mientras la unidad esté encendida o enchufada.
- Nunca utilice la unidad si no hay agua en el depósito.
- Solo utilice agua en el depósito.
- Nunca use ningún aditivo en el agua.
- Mantenga esta unidad fuera del alcance de los niños, No permita que los niños usen esta unidad sin supervisión.
- No la utilice en el exterior. Solo para uso en interiores.



ADVERTENCIA

Siga las instrucciones de este manual para reducir el riesgo de descarga eléctrica, cortocircuito o incendio.

- Si el cable de alimentación está dañado, debe sustituirse por un cable especial. El reensamblado está a cargo del fabricante o de su agente de servicio.
- Este aparato no se ha diseñado para que lo usen personas (incluidos niños) con una minusvalía física, sensorial o mental o con falta de experiencia y conocimientos sobre la unidad, a menos que sea bajo supervisión o siguiendo las instrucciones relativas al uso del aparato recibidas de una persona responsable de su seguridad.
- Se debe vigilar a los menores para garantizar que no jueguen con la unidad.
- Esta unidad no se ha diseñado para preservar documentos o para tareas de conservación de arte.



No tire del cable de alimentación al desconectar la unidad.



No estire ni haga nudos en el cable de alimentación cuando la unidad está en funcionamiento.



Si la unidad se sumerge en agua, desenchúfela y póngase en contacto con el servicio de atención al cliente.



No desenchufe ni mueva la unidad mientras está en funcionamiento.



No enchufe aparatos adicionales a la misma toma o suministro de energía.



No toque el enchufe con las manos húmedas.



Desenchufe la unidad si no va a utilizarla durante largos periodos de tiempo.



No la coloque cerca de elementos de calefacción.



No la utilice cerca de vapores o humos de aceite industrial, así como cerca de grandes cantidades de polvo de metal.



El cable puede resultar dañado si se dobla, se estira, se retuerce, se agrupa, se pinza o se colocan objetos pesados sobre él.



No la instale en ningún tipo de vehículo de motor o de transporte. (camiones, barcos, naves, etc.)



No la coloque en una zona con cantidades excesivas de gases nocivos.



No la coloque cerca de ningún material inflamable. (aerosoles, combustible, gases, etc.)



No coloque la unidad de cara al viento o corrientes de aire.



No la coloque debajo de una toma de corriente.



No la coloque en zonas excesivamente húmedas donde pueda mojarse.



Para reducir el riesgo de incendios o descarga eléctrica, no utilice este ventilador con ningún dispositivo de control de velocidad sólido.

INSTRUCCIONES DE SEGURIDAD IMPORTANTES

Gracias por comprar el humidificador ultrasónico Winix. Este producto es solo para uso doméstico. Lea atentamente todas las instrucciones antes de utilizar la unidad.

- No repare ni modifique la unidad. Cualquier reparación debe ser realizada por un técnico cualificado.
- No utilice la unidad si el cable de alimentación o el enchufe están dañados, o bien si la conexión a la toma de pared está suelta.
- Utilice únicamente una toma de 220 - 240 V CA.
- No dañe, rompa, doble forzosamente, estire, retuerza, agrupe, recubra o pince el cable de alimentación, ni coloque objetos pesados encima de él.
- Elimine periódicamente el polvo del enchufe de alimentación. Esto reducirá el riesgo de descargas debido a acumulaciones de humedad.
- Retire el enchufe de alimentación de la toma antes de limpiar la unidad. Al retirar el enchufe de alimentación, sosténgalo por el enchufe, nunca por el cable.
- Si el enchufe de alimentación resulta dañado, debe ser sustituido por el fabricante o por un técnico cualificado.
- Retire el enchufe de alimentación de la toma cuando no esté en uso.
- No manipule el enchufe de alimentación con las manos húmedas.
- No utilice la unidad cuando utilice insecticidas generadores de humo en interiores.
- No limpie la unidad con benceno o disolvente de pintura. No pulverice insecticidas sobre la unidad.
- No utilice la unidad en entornos húmedos o que puedan mojarla, como el baño.
- No introduzca los dedos u objetos extraños en la entrada o la salida.
- No utilice la unidad cerca de gases inflamables. No la utilice cerca de cigarrillos, incienso u otros objetos que puedan crear chispas.
- La unidad no eliminará el monóxido de carbono emitido por aparatos de calefacción u otras fuentes.

PREGUNTAS MÁS FRECUENTES

No funciona el botón de encendido

- Inserte el enchufe con cuidado.
- Compruebe si hay agua en el depósito de agua. Si no, agregue agua en el depósito.

No sale vapor

- ¿Está vacío el depósito de agua?
 - Llene el depósito con agua a más de la mitad.
- ¿La boquilla y la tapa están bien asentadas?
 - Instale la cubierta correctamente.
- Limpie el módulo ultrasónico.

Tiene un fuerte olor

- Compruebe que el interior del humidificador y el depósito de agua no estén contaminados.
 - Limpie el interior del cuerpo principal y el depósito de agua.

- ¿Ha dejado agua en el depósito de agua y en la reserva de humedad durante un periodo prolongado?
 - Deshágase del agua que quede en el cuerpo principal y en el depósito de agua del uso anterior. Vuelva a llenar el depósito de agua con agua del grifo.

La alarma de depósito vacío no se apaga

- ¿Esto sucede justo después de colocar el depósito de agua?
 - Después de unos momentos, el agua del depósito de agua llena la reserva y la alarma de depósito vacío se apaga.
- ¿Está inclinado?
 - Drene el agua del interior del humidificador y colóquelo en una superficie plana y estable.

ESPECIFICACIONES DE LA UNIDAD

Nombre del modelo	HLUU750-JWE	Capacidad en galones/litros	7,5 L
Voltaje de alimentación	CA 220-240 V, 50 / 60 Hz	Salida de humedad caliente	Hasta 400 ml/h
Potencia	90 W	Tiempo de funcionamiento	Hasta 120 h
Peso	2,8 kg	Dimensiones del producto	27 cm (anch.) × 21,5 cm (prof.) × 37 cm (alt.)

El exterior, el diseño y las especificaciones del producto se pueden cambiar, sin previo aviso, para mejorar el rendimiento del producto.

GARANTÍA DEL PRODUCTO

Las condiciones de la garantía son las siguientes:

1. Este producto está fabricado bajo estrictos controles e inspecciones de la calidad.
2. La garantía quedará anulada si el fallo del producto se debe a una negligencia o al uso indebido por parte del consumidor. Es posible que se incurra en gastos de envío y servicio incluso durante el período de la garantía.
3. Para reclamar la garantía del producto, es necesario presentar una prueba de compra.
4. Guarde la prueba de compra en un lugar seguro o registre su producto en winixeuropa.eu para cargar su prueba de compra.
5. Esta garantía solo es válida en Europa.

Nombre del modelo	HLUU750-JWE	
Período de la garantía	Dos (2) Años	
Lugar de la compra		
Teléfono del lugar de la compra		
Cliente	Dirección	
	Nombre	
	Tel.	

Beneficios de las almohadillas aromáticas remojadas de WINIX:

- Nuevo diseño y alivio relajante: Las almohadillas de aromas para vaporizadores sin agua WINIX son almohadillas de recambio no medicinales diseñadas con polímero PP para emitir vapores calmantes y relajantes que mejoren su experiencia de humidificación y ayuden a proporcionar un mayor bienestar.
- Proporciona bienestar duradero por cada almohadilla: Cada almohadilla aromática remojada ofrece 48 horas de bienestar duradero.
- Sin derrames ni complicaciones a la hora del rellenado: Estas almohadillas de recambio son fáciles de usar e instalar, y evitan los molestos derrames y eliminan la necesidad de rellenar constantemente.
- Humidificadores para dormitorios, escritorios o mesas: Nuestro humidificador le brinda bienestar dondequiera que esté.



Los beneficios de usar las cápsulas de desmineralización de WINIX:

(se venden por separado en función del modelo)

- Reduce los residuos de mineral en su unidad.
- Reducen la limpieza y aumentan la vida útil de la unidad.
- Para lograr un rendimiento óptimo, sustituya la cápsula cada 10 llenados del depósito o cuando vea un aumento de residuo blanco.
- El tiempo de sustitución de la cápsula de desmineralización puede variar en función de la calidad del agua.
- Si el residuo blanco persiste, puede utilizar agua destilada.

! No use nunca aditivos de ablandamiento de agua en su humidificador.



Póngase en contacto con Winix para preguntas relacionadas con el producto y el servicio al cliente

- Sitio web: www.winixeuropa.eu

Para facilitar el servicio, especifique el nombre y número del modelo, la naturaleza del problema, su información de contacto y su dirección.

DARSTELLUNG DER BAUTEILE

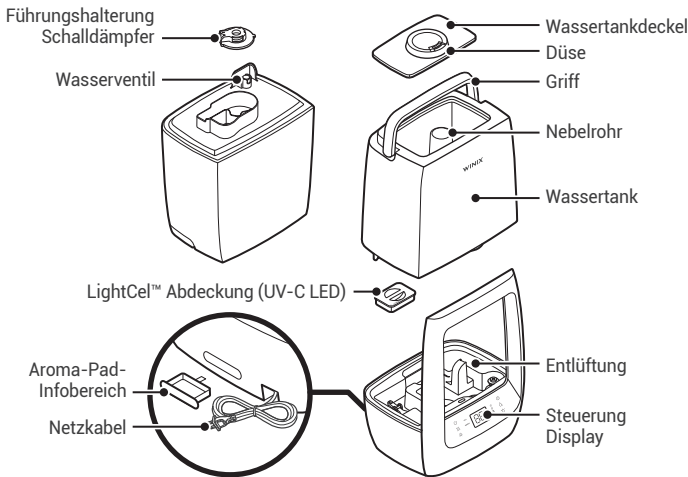

PACKUNGSIHALT



Gerät



Vorgetränkt
Aroma-Pads (2)



Demineralisierung
Kapseln (2)



Bedienungshandbuch

AUFSTELLUNGORT

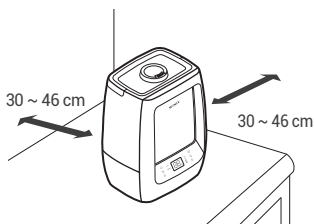

- Stellen Sie den Luftbefeuchter mindestens 30 cm von Wänden und Geräten entfernt auf, um zu verhindern, dass diese nass werden.
- Stellen Sie den Luftbefeuchter auf einen Tisch oder ein Pult. Stellen Sie ihn nicht direkt auf den Boden oder Teppich.
- Stellen Sie das Gerät NICHT gegen Wände oder Gegenstände oder in Bereichen mit schlechter Luftzirkulation auf. Dies kann zu falschen Messwerten des eingebauten Feuchtigkeitssensors führen.
- Bei Verwendung in einem geschlossenen (abgedichteten) Raum ohne ordnungsgemäße Belüftung und ohne Wärmeaustausch mit der Außenluft kann es zu Wasseransammlungen kommen, wenn die befeuchtete Luft in Kontakt mit der kalten Oberfläche kommt. In solchen Fällen wird empfohlen, das Gerät mit einer niedrigeren Nebelstufe zu verwenden.

BEDIENFELD

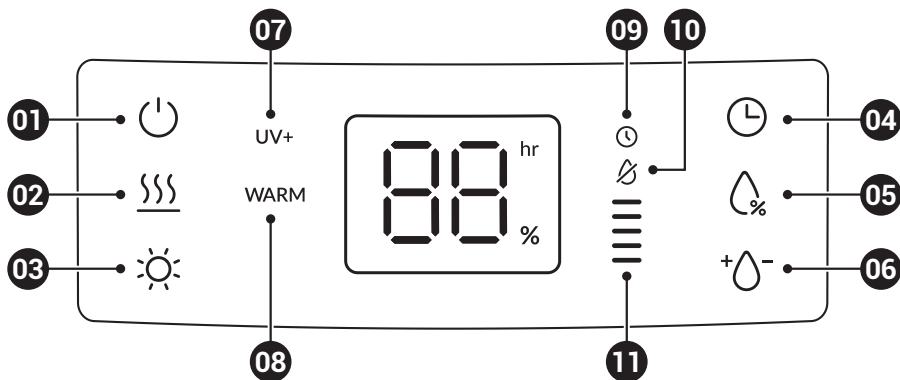

01. Power-Taste

- Schließen Sie das Gerät an eine 220/240-Volt-AC-Steckdose an. Drücken Sie die Power-Taste, um das Gerät einzuschalten.
- Wenn sich im Inneren kein Wasser befindet, funktioniert der Power-Taste nicht.

02. Warme Nebel-Einstellung

- Um die Nebeltemperatur von kühlem zu warmem Nebel zu ändern, drücken Sie die Taste für warmen Nebel.
- Der Warmluftbefeuchtungsmodus ist immer AUS und wird nur geheizt, wenn der Benutzer die Taste betätigt.

03. Nacht-Stimmungslicht

- Drücken Sie einmal Anzeige auf die Nacht-Stimmungslicht-Display-Taste, um das Nacht-Stimmungslicht einzuschalten. Das Licht am Boden des Wassertanks leuchtet auf und beleuchtet den Tank.
- Die Helligkeit des Lichtes sollte geschaltet werden AUS > 100 % > 50 % > 20 % > AUS > Display-Licht aus.

04. Programmierbarer Auto-Off-Timer

- Halten Sie die programmierbare Timer-Taste gedrückt, bis die gewünschte Timer-Einstellung auf dem Display leuchtet.
- Die programmierbare Timer-Taste durchläuft die folgenden Einstellungen: 0 Stunden, 2 Stunden, 4 Stunden, 8 Stunden und 12 Stunden. Um den Timer jederzeit abzubrechen, drücken Sie die Timer-Taste, bis 0 Stunden auf dem Display angezeigt werden.

05. Programmierbarer Befeuchter

- Die Standardeinstellung des Befeuchters ist CO (kontinuierlich). Der programmierbare Befeuchter kann in 5 %-Schritten von 40 % bis 60 % Luftfeuchtigkeit eingestellt werden.
- Die manuelle Luftfeuchtigkeit wird in der Reihenfolge 40 % > 45 % > 50 % > 55 % > 60 % > CO eingestellt.
- ※ HINWEIS: Wenn das eingestellte Feuchtigkeitsniveau erreicht ist, schaltet sich der Befeuchter aus, bis die Luftfeuchtigkeit im Raum 5 % unter das eingestellte Feuchtigkeitsniveau sinkt, und schaltet sich dann wieder ein, bis das eingestellte Feuchtigkeitsniveau wieder erreicht ist.

06. Einstellbares Nebel-Niveau

- Der Nebel lässt sich vom niedrigsten bis zum höchsten Niveau einstellen.
- Das entsprechende Nebelniveau wird auf dem Display angezeigt. Mit jedem Drücken wird es um eins erhöht.
- Sobald Stufe 5 erreicht ist, geht e wieder zurück auf Stufe 1.

07. LightCel™ (UV+)

- Zeigt den Betriebsstatus der UV-C-LED an, die den Durchflussweg des Reservoirs sterilisiert.
- Die Stromversorgung des Produkts wird aktiviert und abgeschaltet, wenn kein Wasser erkannt wird.
- ※ HINWEIS: Die LightCel™-Technologie entfernt Bakterien*, die im Wasser vorhanden sind, und garantiert somit einen sicheren und keimfreien Nebel für Sie und Ihre Familie.
(*Auf der Grundlage eines unabhängigen Labortests, der mit Escherichia coli, Staphylococcus aureus, Salmonella typhimurium, Klebsiella pneumoniae durchgeführt wurde)

08. Warmes Licht

- Es wird eingeschaltet, wenn Sie Warmluftbefeuchtung wählen.

09. Timer/Anzeigeleuchte

- Wenn eine Zeitvorgabe eingestellt wird, schaltet sie sich ein und zeigt die Uhrzeit auf dem Display an.

10. Alarm bei leerem Tank

- Wenn nicht genügend Wasser vorhanden ist, stoppt das Gerät und die rote LED-Anzeige blinkt gleichzeitig weiter.

11. Nebel-Niveau-Anzeige

- Zeigt das Feuchtigkeitsniveau an und geht bei jedem Drücken der Taste für das Feuchtigkeitsniveau um einen Schritt nach oben.

ULTRASCHALL-BEFEUCHTUNG MIT WARMEM UND KALTEM NEBEL

Leistung

- 7,5 Liter

LightCel™-Technologie

- UV-C LED antibakteriell.

Laufzeit: Max. 120 Stunden

- Abhängig von der natürlichen Luftfeuchtigkeit in Ihrem Haus, der Temperatur des Wassers, das Sie verwenden, und der von Ihnen gewählten Einstellung des Nebelniveaus können die Laufzeiten länger oder kürzer sein.

Einstellbares Nebel-Niveau

- Der Nebel lässt sich vom niedrigsten bis zum höchsten Niveau einstellen.
- Das entsprechende Nebelniveau wird auf der LED-Anzeige angezeigt.
- Mit jedem Drücken wird es um eins erhöht. Sobald Stufe 5 erreicht ist, geht es wieder zurück auf Stufe 1.

Um 360° drehbare Nebeldüse

- Drehen Sie die Nebeldüse, um die Nebelausstoßrichtung einzustellen.

Flüsterleiser Betrieb

- Der leise Betrieb ermöglicht es Ihnen, problemlos in einer komfortablen und ruhigen Umgebung zu schlafen.

Nacht-Stimmungslicht

- Eine nützliche Lichtfunktion steht mit der Option eines unabhängigen Nacht-Stimmungslicht- und Kontrolllichtdisplays zur Verfügung.

Automatischer Abschaltenschutz

- Wenn der Tank leer ist, schaltet sich das Gerät automatisch ab.

Demineralisierungs-Kapseln

- Die Winix-Demineralisierungskapsel hilft, das Potenzial für weißen Staub zu reduzieren; eine Ablagerung von Mineralien, die bei der Verwendung von hartem Wasser in Ihrem Luftbefeuchter zurückbleiben.

Installationsanleitung:

1. Öffnen Sie den Wassertankdeckel und füllen Sie den Tank bis zur Markierung „Max“ mit Wasser.
2. Nehmen Sie die Demineralisierungskapsel aus der Verpackung.
3. Legen Sie die Kapsel in den Tank und warten Sie 10 Minuten.
4. Die Demineralisierungskapsel kann nicht wiederverwendet werden. Wenn Sie eine Bestellung unserer Demineralisierungskapsel aufgeben möchten, besuchen Sie bitte www.winixeuropa.eu.

Vorgetränkte Aroma-Pads und Aroma-Pad-Infobereich

- Enthält 2 vorgetränkte Aroma-Pads. Verwenden Sie Ihr bevorzugtes ätherisches Öl, um das Aroma in die Luft zu bringen.

Installationsanleitung:

1. Schalten Sie den Luftbefeuchter aus.
2. Drücken Sie auf die Ölwanne hinten am Sockel und ziehen Sie diese heraus.
3. Zerreißen Sie den Beutel an der Kerbe, um das Pad freizulegen, führen Sie das Pad in die Aromaschale ein.
4. Genießen Sie den erfrischenden Duft! Der Duft hält bis zu 48 Stunden (2 volle Tage) an.

⚠ VORSICHT

- 1) Kontakt mit freiliegenden Pads kann zu Augenreizungen führen. Bei Kontakt mit den Augen sofort mit Wasser ausspülen. Wenn die Augenreizung anhält, suchen Sie einen Arzt auf.
- 2) Wenn Sie das Aroma-Pad entfernen möchten oder wenn der Luftbefeuchter längere Zeit nicht in Betrieb war, reinigen und trocknen Sie die Schale und setzen Sie diese wieder ein.
- 3) Legen Sie das Aroma-Pad niemals in den Wassertank.

WARTUNG UND REINIGUNG

Lesen Sie alle Anweisungen vor der Installation und Benutzung

- Stellen Sie den Luftbefeuchter immer auf eine feste, flache Oberfläche.
Eine wasserdichte Matte oder Unterlage unter dem Luftbefeuchter wird empfohlen. Ein Holzfußboden kann durch Einwirkung von Wasser oder Feuchtigkeit beschädigt werden.
- Greifen Sie nicht nach einem Gerät, das ins Wasser gefallen ist. Ziehen Sie sofort den Netzstecker.
- Ziehen Sie den Netzstecker des Geräts immer sofort nach der Benutzung und vor der Reinigung.
- Platzieren oder lagern Sie das Gerät nicht so, dass es herunterfallen oder in eine Wanne oder ein Waschbecken gezogen werden kann.

Waschen Sie die Düse, decken Sie diese separat ab und lassen Sie den Tank im Schatten trocknen

- Reinigen Sie den Tank mindestens ein- bis zweimal pro Woche mit sauberem Wasser.
- Natürlich auftretende Flecken im Inneren des Tanks können mit einem weichen Tuch gereinigt werden.
- Verwenden Sie keine Chemikalien wie Bleichmittel, Scheuermittel usw. zur Reinigung.

Reinigung des Ultraschallwandlers

- Reinigen Sie das Ultraschallmodul des Luftbefeuchters mindestens ein- bis zweimal pro Woche.
- Kippen Sie es in Richtung des Lüftungsscharniers, wenn Sie das Wasser in den Hauptkörper entsorgen.
- Achten Sie darauf, Sie kein Wasser in diese Öffnung (Entlüftungsöffnung) eindringt.
- Berühren Sie den Schallkopf/Ultraschallmembran niemals mit den Fingern; das natürliche Fett und die Kosmetika in der Haut können die Oberfläche beschädigen.
- Reinigen Sie die Ultraschallmembran niemals durch Schaben mit einem harten Gegenstand. Das Verkratzen der Oberfläche des Vibrators mit einem scharfen Gegenstand kann dazu führen, dass der Nebelausstoß schwächer wird oder ausfällt.



- Tauchen Sie den Sockel niemals in Wasser oder eine andere Flüssigkeit ein.
- Im Allgemeinen kann das natürliche Fett und die Kosmetika auf der Haut die Oberfläche beschädigen, wenn der Benutzer den Wandler/Ultraschallmembran mit den Fingern berührt, was zu einem unregelmäßigen Nebelausstoß führt. Damit das Gerät nach diesem Vorfall ordnungsgemäß funktioniert, müssen Sie:
 1. Den Wassertank und die Basis 2 ~ 3 Mal waschen und dann das Gerät neu starten. Falls das Gerät nicht gewaschen wird, arbeitet es nach einer Betriebsdauer von 30 Min. bis 1 Stunde im Dauerbetrieb normal.
 2. Wenn das Wasser nicht ausreicht, wird der Nebel möglicherweise nicht richtig erzeugt. (Dies kann ein Defekt im Lüftungsscharnier oder des Wasserventil sein) Nach dem Abnehmen der Wassertanks sollte sich mindestens 30 mm Wasser im Boden befinden.

Führungshalterungs-Schalldämpfer

- Drücken Sie den Haken nach unten und heben Sie ihn an.
- Waschen Sie ihn möglichst mit sauberem fließendem Wasser ab.
- Trocknen Sie ihn und setzen Sie ihn wieder ein.

Tiefenreinigung (mit Essig)

- Achten Sie vor und nach einer längeren Lagerung des Luftbefeuchters darauf, den Nebelausgang vollständig zu trocknen und sauber abzuwischen.
- Reinigen Sie den Tank, den Behälter, den Tankdeckel und den Schallkopf/die Ultraschall-Membran mit einer Mischung aus Wasser und weißem Essig im Verhältnis 10:1.
- Füllen Sie den Tank bis zum maximalen Füllstand mit verdünntem Essigwasser.
- Geben Sie etwa 400 ml Mischwasser in den Hauptkörper.
- Füllen Sie den Wassertank und den Hauptkörper mit Wasser und lassen Sie ihn 30 bis 60 Minuten lang stehen.
- Gießen Sie das Mischwasser aus und spülen Sie 2 - bis 3 - mal mit sauberem Leitungswasser.
- Trocknen Sie die Teile an einem schattigen Ort.
- Danach setzen Sie das getrocknete Produkt wieder zusammen.

ERSTE INBETRIEBNAHME

- ⚠ **ACHTUNG:** Bevor Sie den Tank mit Wasser füllen, schalten Sie das Gerät aus und ziehen Sie den Netzstecker.
※ **HINWEIS:** Tragen Sie den Wassertank immer mit beiden Händen.



1. Öffnen Sie den Wassertankdeckel und füllen Sie den Tank. Der bequem von oben befüllbare Tank kann mit einem Krug oder am Wasserhahn befüllt werden.

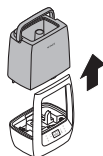

2. Heben Sie den Wassertank mit Hilfe des Griffs auf der Rückseite des Geräts vom Sockel ab.

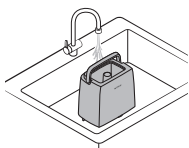

3. Füllen Sie den Tank mit sauberem Wasser mit Raumtemperatur, bis der Wasserstand die Füllmarke MAX erreicht.
4. Der Wassertank fasst maximal 7,5 Liter. Der Wasserstand ist von außen sichtbar.

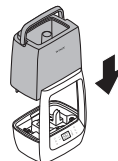

5. Stecken Sie den Stecker in die Steckdose und schalten Sie das Gerät ein. Gießen Sie immer etwas Wasser in das Gerät, bevor Sie es an die Stromversorgung anschließen, um einen Brand des Geräts zu vermeiden.



6. Achten Sie darauf, dass beim Betrieb des Luftbefeuchters der Deckel auf dem Tank sitzt. Füllen Sie den Wassertank wieder auf, wenn Sie den Luftbefeuchter länger verwenden.

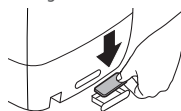

Austausch der Aroma-Pads

- Vorgetränkte Aroma-Pads halten jeweils 48 Stunden.
- Es gibt zwei vorgetränkte Aroma-Pad-Düfte:
1 x Lavendel und 1 x Eukalyptus.

- ⚠ Bitte legen Sie keine anderen Materialien als Aroma-Pads ein.

SICHERHEITS- UND VORSICHTSMASSNAHMEN

- Dieses Produkt ist nur zur Verwendung im Haushalt vorgesehen.
- Decken Sie das Gerät niemals ab, wenn es in Betrieb ist.
- Halten Sie das Kabel immer von hohen Temperaturen und Feuer fern.
- Warten Sie die Ultraschallmembran regelmäßig.
- Verwenden Sie zum Reinigen der Ultraschallmembran keine Reinigungsmittel.
- Versuchen Sie nicht, das Gerät zu verstellen oder zu reparieren. Die Wartung muss von einem Fachmann oder qualifiziertem Personal durchgeführt werden.
- Schalten Sie das Gerät ab, wenn ein ungewöhnliches Geräusch oder ein ungewöhnlicher Geruch auftritt.
- Trennen Sie das Gerät von der Stromversorgung, wenn es längere Zeit nicht benutzt wird.
- Berühren Sie weder das Wasser noch Teile des Geräts, die mit Wasser bedeckt sind, während das Gerät eingeschaltet oder am Netz angeschlossen ist.
- Betreiben Sie das Gerät niemals ohne Wasser im Tank.
- Verwenden Sie im Tank nur Wasser.
- Verwenden Sie niemals irgendwelche Zusätze im Wasser.
- Bewahren Sie das Gerät außerhalb der Reichweite von Kindern auf. Lassen Sie Kinder dieses Gerät nicht ohne Aufsicht benutzen.
- Nicht im Freien benutzen. Das Gerät ist nur für den Einsatz im Innenbereich ausgelegt.



WARNHINWEIS

Befolgen Sie die Anweisungen in diesem Handbuch, um die Gefahr eines Stromschlags, Kurzschlusses und/oder Feuers zu verringern.

- Ein beschädigtes Netzkabel darf nur durch ein Spezialkabel ersetzt werden. Den Austausch nimmt entweder Händler oder sein technischer Kundendienst vor.
- Das Gerät ist nicht für die Verwendung durch Personen (einschließlich Kinder) mit eingeschränkten physischen, sensorischen oder psychischen Fähigkeiten bzw. ohne jegliche Erfahrung oder Wissen vorgesehen, es sei denn sie sind unter Aufsicht oder wurden in die Verwendung des Gerätes durch eine Person, die für ihre Sicherheit verantwortlich ist, eingewiesen.
- Kinder sollten unter Aufsicht stehen, damit gewährleistet ist, dass sie nicht mit dem Gerät spielen.
- Das Gerät ist nicht für die Konservierung von Dokumenten oder Kunstgegenständen vorgesehen.



Ziehen Sie nicht am Netzkabel, wenn Sie das Gerät von der Stromversorgung trennen.



Verknöten Sie das Netzkabel nicht, wenn das Gerät in Betrieb ist.



Wenn das Gerät in Wasser getaucht wurde, trennen Sie es von der Stromversorgung und kontaktieren Sie den Kundendienst.



Trennen Sie das Gerät nicht von der Stromversorgung und bewegen Sie es nicht, während es in Betrieb ist.



Verbinden Sie keine zusätzlichen Geräte mit der gleichen Steckdose oder Stromversorgung.



Berühren Sie den Stecker nicht mit nassen Händen.



Trennen Sie das Gerät von der Stromversorgung, wenn es längere Zeit nicht benutzt wird.



Stellen Sie das Gerät nicht in der Nähe von Heizelementen auf.



Verwenden Sie das Gerät nicht an Orten mit Dunst oder Qualm aus Industrieöl oder in der Nähe großer Mengen von Metallstaub.



Das Kabel kann Schaden nehmen, wenn es unter übermäßiger Kraftausübung gebogen, gezogen, verdreht, gebündelt oder gequetscht wird oder wenn schwere Gegenstände darauf gestellt werden.



Installieren Sie das Gerät nicht in Motor- oder Transportfahrzeugen. (Lastwagen, Booten, Schiffen usw.)



Stellen Sie das Gerät nicht in einem Bereich mit großen Mengen an gesundheitsschädlichen Gasen auf.



Stellen Sie das Gerät nicht in der Nähe brennbarer Materialien (Spraydosen, Treibstoffen, Gasen usw.) auf.



Setzen Sie das Gerät nicht Wind oder Zug aus.



Stellen Sie das Gerät nicht unterhalb einer Steckdose auf.



Stellen Sie das Gerät nicht in übermäßig feuchten Bereichen auf, wo es nass werden kann.



Um die Gefahr eines Brands oder Stromschlags zu verringern, verwenden Sie den Lüfter nicht mit einem Festkörperdrehzahlsteuergerät.

WICHTIGE SICHERHEITSHINWEISE

Vielen Dank, dass Sie einen Ultraschall-Luftbefeuchter von Winix gekauft haben. Dieses Produkt ist nur zur Verwendung im Haushalt vorgesehen.

Bitte lesen Sie alle Anweisungen vor der Inbetriebnahme sorgfältig durch.

- Reparieren oder modifizieren Sie keinesfalls das Gerät. Alle Reparaturen müssen durch einen qualifizierten Techniker durchgeführt werden.
- Nicht verwenden, wenn das Netzkabel oder der Netzstecker beschädigt ist oder die Verbindung zur Steckdose locker ist.
- Verwenden Sie ausschließlich AC 220 V–240 V.
- Das Netzkabel darf nicht unter übermäßiger Kraftausübung gebogen, gezogen, verdreht, gebündelt oder gequetscht werden und es dürfen keine schweren Gegenstände darauf gestellt werden.
- Entfernen Sie regelmäßig Staub vom Netzstecker. Dadurch wird die Gefahr eines Stromschlags aufgrund der Bildung von Luftfeuchtigkeit verringert.
- Ziehen Sie den Netzstecker, bevor Sie das Gerät reinigen. Wenn Sie den Netzstecker ziehen, fassen Sie den Stecker selbst an und ziehen Sie niemals am Kabel.
- Wenn der Netzstecker beschädigt ist, muss er durch den Hersteller oder einen qualifizierten Techniker ersetzt werden.
- Ziehen Sie den Netzstecker aus der Steckdose, wenn das Gerät nicht benutzt wird.
- Berühren Sie den Netzstecker nicht mit nassen Händen.
- Nehmen Sie das Gerät nicht in Betrieb, wenn Sie nebelerzeugende Insektizide für Innenräume verwenden.
- Reinigen Sie das Gerät nicht mit Benzol oder Farbverdüner. Sprühen Sie keine Insektizide auf das Gerät.
- Verwenden Sie die Einheit nicht in feuchten Räumen oder wenn das Gerät nass werden könnte, etwa im Badezimmer.
- Stecken Sie keine Finger oder Fremdkörper in den Lufteinlass oder -auslass.
- Verwenden Sie das Gerät nicht in der Nähe brennbarer Gase. Verwenden Sie das Gerät nicht in der Nähe von Zigaretten, Räucherstäbchen oder anderen funkenzeugenden Objekten.
- Das Gerät entfernt kein Kohlenmonoxid, das von Heizgeräten oder anderen Quellen abgegeben wird.

HÄUFIG GESTELLTE FRAGEN

Das Drücken der Power-Taste funktioniert nicht

- Stecken Sie den Netzstecker vorsichtig ein.
- Prüfen Sie, ob Wasser im Wassertank ist. Wenn nicht, füllen Sie Wasser in den Tank.

Es kommt kein Dampf heraus

- Ist der Wassertank leer?
 - Füllen Sie den Tank mehr als zur Hälfte mit Wasser auf.
- Sitzen Düse und Deckel richtig?
 - Setzen Sie den Deckel richtig auf.
- Reinigen Sie das Ultraschallmodul.

Es hat einen starken Geruch

- Vergewissern Sie sich, dass das Innere des Luftbefeuchters und des Wassertanks nicht verschmutzt ist.
 - Reinigen Sie das Innere des Hauptkörpers und den Wassertank.

- Haben Sie längere Zeit Wasser im Wassertank und im Feuchtigkeitsreservoir gelassen?

- Entsorgen Sie das restliche Wasser aus dem Hauptkörper und dem Wassertank. Füllen Sie den Wassertank mit frischem Leitungswasser auf.

Der Alarm bei leerem Tank schaltet sich nicht ab

- Passiert das direkt nach dem Aufstellen des Wassertanks?
 - Nach wenigen Augenblicken füllt das Wasser im Wassertank das Reservoir und der Alarm bei leerem Tank schaltet sich ab.
- Steht es gekippt?
 - Lassen Sie das Wasser im Inneren des Luftbefeuchters ab und stellen Sie ihn auf eine ebene, stabile Oberfläche.

TECHNISCHE DATEN DES GERÄTS

Modellname	HLUU750-JWE	Fassungsvermögen in Gallonen.	7,5 L
Versorgungsspannung	AC 220 V – 240 V, 50 / 60 Hz	Ausstoß warmer Feuchtigkeit	Bis zu 400 ml/h
Nennleistung	90 W	Laufzeit	Bis zu 120 Stunden
Gewicht	2,8 kg	Produkt-Abmessungen	27 cm (B) x 21,5 cm (T) x 37 cm (H)

Das äußere Erscheinungsbild, das Design und die Produktspezifikationen können ohne vorherige Ankündigung geändert werden, um die Produktleistung zu verbessern.

PRODUKTGARANTIE

Die Garantiebedingungen lauten wie folgt:

1. Dieses Produkt wird unter strengen Qualitätskontrollen und weiteren Prüfungen hergestellt.
2. Die Garantie erlischt, wenn die Betriebsstörungen auf Fahrlässigkeit oder Missbrauch seitens des Kunden zurückzuführen sind. Versandkosten und Bearbeitungsgebühren können auch während der Garantiedauer anfallen.
3. Bei Beanspruchung einer Produktgarantie muss ein Kaufbeleg vorgelegt werden.
4. Bewahren Sie den Kaufbeleg an einem sicheren Ort auf oder registrieren Sie Ihr Produkt auf winxeurope.eu, um den Kaufbeleg hochladen zu können.
5. Diese Garantie gilt nur in Europa.

Modellname	HLUU750-JWE		
Garantiedauer	Zwei (2) Jahre		
Kaufort			
Kaufort Tel.			
Kunde	Adresse		
	Name		
	Tel.		

Vorteile der vorgetränkten WINIX-Aroma-Pads:

- Neues Design und wohltuende Erleichterung: WINIX Waterless Vaporizer Scent Pads sind nicht-medikamentöse Nachfüllkissen aus Polymer-PP, die beruhigende Dämpfe abgeben, um Ihr Befuchtungserlebnis zu verbessern und Ihnen zusätzlichen Komfort zu bieten.
- Bietet lang anhaltenden Komfort pro Pad: Jedes vorgetränkte Aroma-Pad bietet 48 Stunden lang anhaltenden Komfort.
- Kein Verschütten oder unsauberes Nachfüllen: Diese Nachfüll-Pads sind einfach zu verwenden und zu installieren, verhindern unsauberes Verschütten und machen das ständige Nachfüllen überflüssig.
- Luftbefeuchter für Schlafzimmer, Schreibtische oder Tische: Unser Luftbefeuchter trägt zu mehr Komfort bei, wo immer Sie sich befinden.

Vorteile der Verwendung von WINIX-Demineralisierungs-Kapseln:

(abhängig vom Modell separat erhältlich)

- Verringert die Mineralrückstände in Ihrem Gerät.
- Senken den Reinigungsaufwand und verlängern die Lebensdauer des Gerätes.
- Um eine optimale Leistung zu erzielen, ersetzen Sie jede Kapsel alle 10 Tankfüllungen oder wenn Sie eine Zunahme der weißen Rückstände feststellen.
- Die Austauschintervalle der Demineralisierungs-Kapsel können je nach Wasserqualität unterschiedlich lang sein.
- Erwägen Sie die Verwendung von destilliertem Wasser, wenn weiße Rückstände weiterhin vorhanden sind.



Verwenden Sie keinesfalls Wasserenthärtungszusätze in Ihrem Luftbefeuchter.

Uses **WINIX** Genuine Replacement Aroma Pads

Questions or Orders:

+31 (0)20 3632107 ✉ info@winixinc.eu
or visit: www.winixeuropa.eu

Lavender SKU Eucalyptus SKU
1712-0109-02 1712-0109-03



Uses **WINIX** Genuine Demineralization Capsules

Questions or Orders:

+31 (0)20 3632107 ✉ info@winixinc.eu
or visit: www.winixeuropa.eu

SKU: 1712-0111-01

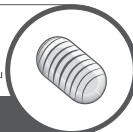

Wenden Sie sich für produktbezogene Anfragen und Kundendienst an Winix

- Webseite: www.winixeuropa.eu

Um den Kundendienst zu beschleunigen, geben Sie bitte Modellname und Nummer sowie die Art des Problems, Ihre Kontaktdaten und Ihre Adresse an.

DIAGRAMMA DEL MODELLO

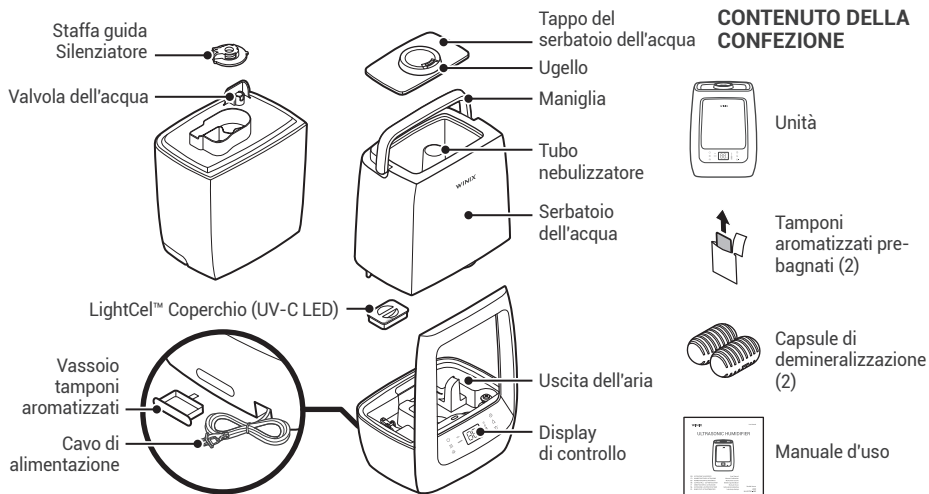

LUOGO DI UTILIZZO

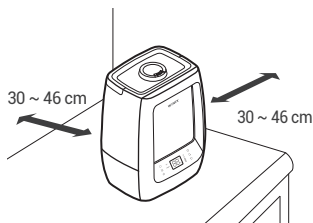

- Posizionare l'umidificatore ad almeno 30 cm di distanza da pareti ed elettrodomestici per evitare che si bagnino.
- Posizionare l'umidificatore su un tavolo o una scrivania. Non metterlo direttamente sul pavimento o sulla moquette.
- NON posizionare l'apparecchio contro pareti o oggetti o in zone con scarsa circolazione dell'aria. In tal caso si possono avere letture errate prodotte dal sensore di umidità incorporato.
- Se utilizzato in un locale chiuso (sigillato) senza un'adeguata ventilazione e senza scambio di calore con l'aria esterna, la raccolta dell'acqua può avvenire quando l'aria umidificata tocca la superficie fredda. In questi casi è consigliabile utilizzare in un livello di umidità inferiore.

PANNELLO DI CONTROLLO

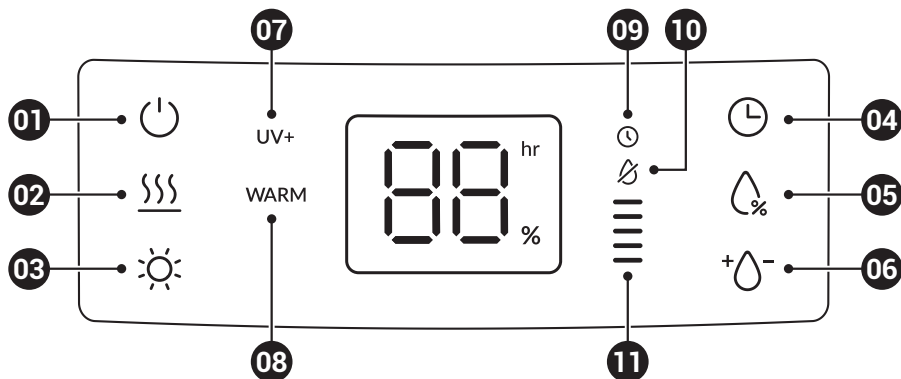

01. Pulsante di accensione

- Inserire l'unità in una presa elettrica CA da 220 V - 240 V. Premere il pulsante di accensione per accendere l'unità.
- Se non c'è acqua all'interno, il pulsante di accensione non funziona.

02. Impostazione di nebulizzazione calda

- Per modificare la temperatura di nebulizzazione da fredda a calda, premere il pulsante di nebulizzazione calda.
- La modalità di umidificazione calda è sempre SPENTO e viene attivata solo quando l'utente aziona il pulsante.

03. Spia atmosfera notturna

- Premere una volta il pulsante Spia atmosfera notturna per accendere la spia. La luce sul fondo del serbatoio dell'acqua si accende, illuminandolo.
- La luminosità della luce va commutata SPENTO > 100% > 50% > 20% > SPENTO > Luce display spenta.

04. Timer di spegnimento automatico programmabile

- Continuare a premere il pulsante del timer programmabile fino a quando l'impostazione desiderata non compare sul display.
- Il pulsante del timer programmabile alternerà le seguenti impostazioni: 0 ore, 2 ore, 4 ore, 8 ore e 12 ore. Per annullare il timer in qualsiasi momento, premere il relativo pulsante fino a quando sul display non compare l'indicazione 0 ore.

05. Umidostato programmabile

- L'impostazione predefinita dell'umidostato è CO (continuo). L'umidostato programmabile può essere impostato con incrementi del 5%, dal 40% al 60% di umidità.
 - L'umidità manuale è impostata nell'ordine 40% > 45% > 50% > 55% > 60% > CO.
- ※ NOTA: quando viene raggiunto il livello di umidità impostato, l'umidificatore si spegne fino a quando l'umidità nella stanza scende del 5% al di sotto del livello di umidità impostato, quindi si riaccende fino a raggiungere nuovamente il livello di umidità impostato.

06. Livello di nebulizzazione regolabile

- La nebulizzazione si regola dall'uscita più bassa a quella più alta.
- Il livello di nebulizzazione corrispondente si accende sul display. Ogni pressione fa aumentare il valore di uno.
- Una volta raggiunto il livello 5, ripartirà dal livello 1.

07. LightCel™ (UV+)

- Visualizza lo stato di funzionamento del LED UV-C che sterilizza il percorso del flusso del serbatoio.
 - Quando non viene rilevata acqua, l'apparecchio si attiva e si disattiva.
- ※ NOTA: la tecnologia LightCel™ rimuove i batteri* presenti nell'acqua, garantendo una nebulizzazione sicura e igienizzata per l'utente e la sua famiglia. (*Basato su test di laboratorio indipendenti condotti su Escherichia coli, Staphylococcus aureus, Salmonella typhimurium, Klebsiella pneumoniae)

08. Luce calda

- Se si seleziona l'umidificazione calda, si accende.

09. Luce timer/display

- Quando viene impostata una prenotazione temporale, si accende e visualizza l'ora sul display.

10. Allarme serbatoio vuoto

- Se non c'è abbastanza acqua, l'unità si ferma e l'indicatore LED rosso continua a lampeggiare contemporaneamente.

11. Indicatore del livello di nebulizzazione

- Visualizza il livello di umidità e sale di un livello ogni volta che si preme il pulsante del livello di umidità.

UMIDIFICAZIONE A ULTRASUONI CON NEBULIZZAZIONE CALDA E FREDDA

Capacità

- 7,5 litri

Tecnologia LightCel™

- LED UV-C antibatterico.

Tempo di esecuzione: Max 120 ore

- In base al livello di umidità naturale dell'abitazione, alla temperatura dell'acqua usata e all'impostazione del livello di nebulizzazione scelto, i tempi di funzionamento potrebbero essere più o meno lunghi.

Livello di nebulizzazione regolabile

- La nebulizzazione si regola dall'uscita più bassa a quella più alta.
- Il livello di nebulizzazione corrispondente si accende sull'indicatore LED.
- Ogni pressione fa aumentare il valore di uno. Una volta raggiunto il livello 5, ripartirà dal livello 1.

Ugello nebulizzatore rotante a 360°

- Ruotare l'ugello nebulizzatore per regolare la direzione di uscita della nebulizzazione.

Funzionamento Bisbiglio-Silenzioso

- Il funzionamento silenzioso consente di dormire facilmente in un ambiente confortevole e tranquillo.

Spia atmosfera notturna

- Un'utile funzione di illuminazione prevede una spia atmosfera notturna indipendente e un display luminoso di controllo.

Protezione con spegnimento automatico

- Quando il serbatoio è vuoto, l'unità si spegne automaticamente.

Capsule di demineralizzazione

- La capsula di demineralizzazione Winix consente di ridurre il potenziale di polvere bianca; un deposito di minerali formatosi in seguito all'utilizzo di acqua dura nell'umidificatore.

Istruzioni per l'installazione:

1. Aprire il tappo del serbatoio dell'acqua e riempire il serbatoio con acqua fino al livello "Max".
2. Rimuovere la capsula di demineralizzazione dalla confezione.
3. Mettere la capsula nel serbatoio e attendere 10 minuti.
4. La capsula di demineralizzazione non può essere riutilizzata. Per ordinare la nostra capsula di demineralizzazione, visitare il sito www.winixeuropa.eu.

Tamponi aromatizzati pre-bagnati e Vasoio tamponi aromatizzati

- Comprende 2 tamponi aromatizzati pre-bagnati. Usare il proprio olio essenziale preferito per diffondere l'aroma nell'aria.

Istruzioni per l'installazione:

1. Spegnerne l'umidificatore.
2. Spingere il vasoio dell'olio sul retro della base ed estrarlo.
3. Strappare il sacchetto in corrispondenza della tacca per esporre il tampone, inserire il tampone nel vasoio degli aromi.
4. Viene emanato un gradevole aroma rinfrescante! Il profumo dura fino a 48 ore (2 giorni interi).

ATTENZIONE

- 1) Il contatto con il tampone esposto può causare irritazione agli occhi. In caso di contatto con gli occhi, sciacquare immediatamente con acqua. Se l'irritazione agli occhi persiste, consultare un medico.
- 2) Se si desidera rimuovere il tampone aromatizzato o se l'umidificatore non è in funzione da molto tempo, pulire e asciugare il vasoio e rimetterlo al suo posto.
- 3) Non mettere mai il tampone aromatizzato nel serbatoio dell'acqua.

MANUTENZIONE E PULIZIA

Leggere tutte le istruzioni prima dell'installazione e dell'uso

- Posizionare sempre l'umidificatore su una superficie solida e piana. Si consiglia di posizionare un tappeto o un tappetino impermeabile sotto l'umidificatore. Un pavimento può essere danneggiato dall'esposizione all'acqua o all'umidità.
- Non cercare di raggiungere l'unità qualora sia caduta in acqua. Scollegarla immediatamente dalla presa elettrica.
- Scollegare sempre l'unità dalla presa elettrica immediatamente dopo l'uso e prima della pulizia.
- Non collocare e non riporre l'unità in un luogo dove possa cadere o venire risucchiata in una vasca da bagno o in un lavandino.

Lavare l'ugello, coprire separatamente e lasciare asciugare il serbatoio all'ombra

- Pulire il serbatoio almeno una o due volte alla settimana con acqua pulita.
- Le macchie che si formano naturalmente all'interno del serbatoio possono essere pulite con un panno morbido.
- Per la pulizia, non utilizzare prodotti chimici come candeggina, abrasivi, ecc.

Pulizia del trasduttore a ultrasuoni

- Pulire il modulo a ultrasuoni dell'umidificatore almeno una o due volte alla settimana.
- Inclinare nella direzione della cerniera dell'aria quando si smaltisce l'acqua nel corpo principale.
- Non lasciar entrare acqua in questa apertura (uscita dell'aria).
- Non toccare mai il trasduttore né la membrana a ultrasuoni con le dita; gli oli naturali e i cosmetici presenti sulla pelle possono danneggiare la superficie.
- Non pulire mai la membrana a ultrasuoni raschiandola con un oggetto duro. Graffiando la superficie del vibratore con un oggetto appuntito si può provocare l'indebolimento dell'uscita di nebulizzazione o causare un guasto.



- Non immergere mai la base in acqua o in altri liquidi.
- In generale, se l'utente tocca il trasduttore o la membrana a ultrasuoni con le dita, l'olio naturale e i cosmetici presenti sulla pelle possono danneggiare la superficie, con conseguente nebulizzazione irregolare. Qualora ciò accada, per far funzionare correttamente l'unità, è necessario:
 1. Lavare il serbatoio dell'acqua e la base 2 ~ 3 volte e quindi riavviare l'unità. Nel caso in cui l'unità non venga lavata, funzionerà normalmente dopo essere stata in funzione per 30 min ~ 1 ora in modalità continua.
 2. Se l'acqua non è sufficiente, la nebulizzazione potrebbe non essere eseguita correttamente. (Potrebbe trattarsi di un difetto della cerniera dell'aria o della valvola dell'acqua). Dopo aver rimosso i serbatoi dell'acqua, nella base ci dovrebbero essere almeno 30 mm di acqua.

Silenziatore con staffa di guida

- Premere il gancio e sollevarlo.
- È opportuno lavarsi con acqua corrente pulita.
- Asciugare e reinstallare.

Pulizia profonda (con aceto)

- Prima e dopo aver riposato l'umidificatore per un lungo periodo di tempo, asciugare completamente l'uscita di nebulizzazione e pulirla.
- Pulire il serbatoio, il recipiente, il tappo del serbatoio e il trasduttore o la membrana a ultrasuoni con una miscela 10:1 di acqua e aceto bianco.
- Riempire il serbatoio con acqua di aceto diluita fino al livello massimo.
- Mettere circa 400 ml di acqua miscelata nel corpo principale.
- Riempire con acqua il serbatoio dell'acqua e il corpo principale e lasciarlo per 30 - 60 minuti.
- Versare acqua miscelata e risciacquare 2 o 3 volte con acqua di rubinetto pulita.
- Asciugare le parti in un luogo ben ombreggiato.
- Rimontare il prodotto asciugato.

FUNZIONAMENTO INIZIALE

⚠ **ATTENZIONE:** Prima di riempire il serbatoio con acqua, spegnere l'unità e scollegarla dalla presa di corrente.
※ **NOTA:** Per trasportare il serbatoio dell'acqua usare sempre 2 mani.



1. Rimuovere il tappo del serbatoio dell'acqua per riempire il serbatoio. Il comodo serbatoio superiore può essere riempito con un recipiente o dal rubinetto.

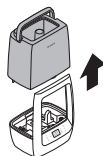

2. Sollevare il serbatoio dell'acqua dalla base mediante la maniglia situata sul retro dell'unità.

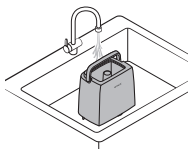

3. Riempire il serbatoio con acqua pulita a temperatura ambiente fino a quando il livello dell'acqua non raggiunge il segno di riempimento MAX.
4. Il serbatoio dell'acqua contiene al massimo di 7,5 litri. Il livello dell'acqua è visibile dall'esterno.

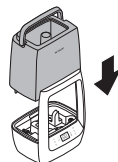

5. Collegare la spina alla presa e accendere l'apparecchio. Aggiungere sempre acqua all'unità prima di collegarla alla corrente, per evitare di bruciarla.



6. Far funzionare sempre l'umidificatore con il coperchio del serbatoio appoggiato sul serbatoio. Riempire il serbatoio dell'acqua per continuare a utilizzare l'umidificatore.

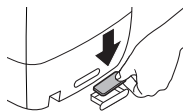

Sostituzione dei tamponi aromatizzati

- I tamponi aromatizzati pre-bagnati durano 48 ore ciascuno.
- Ci sono due profumi di tamponi aromatizzati pre-bagnati: 1 lavanda e 1 eucalipto.

⚠ Non mettere altri materiali, oltre ai tamponi aromatizzati.

SICUREZZA E PRECAUZIONI

- Questo prodotto è solo per uso domestico.
- Non coprire mai l'unità mentre è in funzione.
- Tenere sempre il cavo lontano dalle alte temperature e dal fuoco.
- Eseguire la manutenzione ordinaria della membrana a ultrasuoni.
- Non utilizzare mai detersivi per pulire la membrana a ultrasuoni.
- Non tentare di regolare o riparare l'unità. L'assistenza deve essere eseguita da un professionista o da personale qualificato.
- Arrestare l'unità in caso di rumore o odore insolito.
- Scollegare questa unità quando non è in uso per un lungo periodo di tempo.
- Non toccare l'acqua o qualsiasi parte dell'unità coperta dall'acqua mentre l'unità è accesa o collegata.
- Non utilizzare mai l'apparecchio senza acqua nel serbatoio.
- Utilizzare solo acqua nel serbatoio.
- Non utilizzare mai additivi nell'acqua.
- Tenere questo apparecchio fuori dalla portata dei bambini. Non permettere ai bambini di usare questa unità senza supervisione.
- Non utilizzare all'aperto. Solo per uso interno.



AVVERTENZA

Seguire le istruzioni di questo manuale per ridurre il rischio di scosse elettriche, cortocircuiti e/o incendi.

- Se il cavo di alimentazione è danneggiato, esso va sostituito con un cavo speciale. Il rimontaggio è disponibile presso il produttore o il relativo agente addetto all'assistenza.
- Questo apparecchio non è destinato all'uso da parte di persone (compresi i bambini) con ridotte capacità fisiche, sensoriali o mentali oppure mancanza di esperienza e conoscenze sull'unità, a meno che non siano state istruite sull'uso dell'apparecchio da una persona responsabile della loro sicurezza e sotto la sua supervisione.
- I bambini devono essere sorvegliati per assicurarsi che non giochino con l'apparecchio.
- Questa unità non è destinata all'uso per la conservazione di documenti o di opere d'arte.



Non tirare il cavo di alimentazione per scollegare l'unità.



Non legare né annodare il cavo di alimentazione mentre l'unità è in funzione.



Se l'unità viene immersa in acqua, scollegarla e contattare l'assistenza clienti.



Non scollegare né spostare l'unità mentre è in funzione.



Non collegare altri apparecchi alla stessa presa o alla stessa alimentazione elettrica.



Non toccare la spina con le mani bagnate.



Scollegare l'unità quando non è in funzione per lunghi periodi di tempo.



Non posizionarla intorno agli elementi riscaldanti.



Non utilizzarla in prossimità di luoghi dove vengono emesse nebbie o fumi di olio industriale o grandi quantità di polvere metallica.



Il cavo può venire danneggiato se lo si piega, tira, torce, attorciglia, impacchetta, pizzica o vi si appoggiano sopra oggetti pesanti.



Non installare su nessun tipo di motore o veicolo da trasporto. (camion, barche, navi, ecc.)



Non collocare in un'area dove sono presenti quantità eccessive di gas nocivi.



Non collocare vicino a materiali infiammabili. (aerosol, carburante, gas, ecc.)



Non rivolgere l'unità nella direzione di vento o correnti d'aria.



Non collocare al di sotto di una presa di corrente.



Non collocare in aree eccessivamente umide dove l'unità può bagnarsi.



Per ridurre il rischio di incendio o di scossa elettrica, non utilizzare questa ventola con nessun dispositivo di controllo della velocità allo stato solido.

ISTRUZIONI DI SICUREZZA IMPORTANTI

Grazie per aver acquistato un umidificatore a ultrasuoni Winix. Questo prodotto è solo per uso domestico. Leggere attentamente tutte le istruzioni prima dell'uso.

- Non riparare né modificare l'unità. Tutte le riparazioni devono essere eseguite da un tecnico qualificato.
- Non utilizzare se il cavo di alimentazione o la spina sono danneggiati o se il collegamento alla presa di corrente è allentato.
- Utilizzare solo CA 220 V - 240 V.
- Non danneggiare, rompere, piegare con forza, tirare, torcere, attorcigliare, legare, rivestire, pizzicare o posizionare oggetti pesanti sul cavo di alimentazione.
- Rimuovere periodicamente la polvere dalla spina di alimentazione. In questo modo si riduce il rischio di urti dovuto all'accumulo di umidità.
- Scollegare la spina di alimentazione dalla presa prima di pulire l'unità. Quando si scollega la spina di alimentazione, afferrarla tenendo la spina stessa, non afferrare mai il cavo.
- Se la spina di alimentazione è danneggiata, deve essere sostituita dal produttore o da un tecnico qualificato.
- Scollegare la spina di alimentazione dalla presa quando non è in uso.
- Non toccare la spina di alimentazione con le mani bagnate.
- Non mettere in funzione l'unità quando si utilizzano insetticidi che generano fumo all'interno dell'abitazione.
- Non pulire l'unità con benzene o diluente per vernici. Non spruzzare insetticidi sull'unità.
- Non utilizzare l'unità in ambienti umidi o dove può bagnarsi, come ad esempio il bagno.
- Non inserire dita o oggetti estranei nella presa o nell'uscita dell'aria.
- Non utilizzare l'unità vicino a gas infiammabili. Non usare vicino a sigarette, incenso o altri oggetti che creano scintille.
- L'unità non rimuove il monossido di carbonio emesso dagli apparecchi di riscaldamento o da altre fonti.

DOMANDE FREQUENTI

Premere il pulsante di accensione non funziona

- Inserire con attenzione la spina di alimentazione.
- Controllare se nel serbatoio dell'acqua c'è acqua. Se l'acqua manca, aggiungerla.

Non esce vapore

- Il serbatoio dell'acqua è vuoto?
 - Riempire il serbatoio con acqua per più della metà.
- L'ugello e il coperchio sono fissati correttamente?
 - Installare correttamente il coperchio.
- Pulire il modulo a ultrasuoni.

Viene emanato un forte odore

- Assicurarsi che l'interno dell'umidificatore e il serbatoio dell'acqua non siano contaminati.
 - Pulire l'interno del corpo principale e il serbatoio dell'acqua.

- È rimasta acqua nel serbatoio dell'acqua e nel serbatoio dell'umidità per un periodo prolungato?
 - Dopo l'uso, smaltire l'acqua rimanente dal corpo principale e dal serbatoio dell'acqua. Riempire il serbatoio dell'acqua con nuova acqua corrente.

L'allarme serbatoio vuoto non si spegne

- Questo accade subito dopo aver fissato il serbatoio dell'acqua?
 - Dopo qualche istante, l'acqua nel serbatoio dell'acqua riempie il serbatoio e l'allarme serbatoio vuoto si spegne.
- È inclinato?
 - Drenare l'acqua all'interno dell'umidificatore e posizionarla su una superficie piana e stabile.

SPECIFICHE DELL'UNITÀ

Nome del modello	HLUU750-JWE	Capacità	7,5 L
Tensione di alimentazione	CA 220 V - 240 V, 50 / 60 Hz	Uscita umidità calda	Fino a 400 ml/h
Potenza	90 W	Tempo di esecuzione	Fino a 120 ore
Peso	2,8 kg	Dimensioni del prodotto	27 cm (L) x 21,5 cm (P) x 37 cm (A)

L'esterno, il design e le specifiche del prodotto possono essere modificati senza preavviso per migliorare le prestazioni.

GARANZIA SUL PRODOTTO

I termini della garanzia sono i seguenti:

1. Questo prodotto è fabbricato tenendo conto di rigorosi controlli di qualità e ispezioni.
2. La garanzia sarà nulla qualora il guasto del prodotto fosse dovuto a negligenza o uso improprio da parte del consumatore. Le spese di spedizione e di assistenza possono essere sostenute anche durante il periodo di garanzia.
3. La prova d'acquisto deve essere presentata al momento della richiesta di garanzia del prodotto.
4. Conservare la prova d'acquisto in un luogo sicuro o registrare il prodotto su winixeurope.eu per caricare la prova d'acquisto.
5. Questa garanzia è valida solo in Europa.

Nome del modello	HLUU750-JWE	
Periodo di garanzia	Due (2) Anni	
Luogo di acquisto		
Tel. luogo di acquisto		
Cliente	Indirizzo	
	Nome	
	Tel.	

Vantaggi dei tamponi aromatizzati pre-bagnati WINIX:

- Nuovo design e sollievo rilassante: I tamponi profumati con vaporizzatore senz'acqua WINIX sono del tipo a ricarica, non medicati, progettati con Polymer PP per rilasciare vapori rilassanti e che danno sollievo al fine di migliorare l'esperienza di umidificazione e fornire un maggiore comfort.
- Ciascun tampone fornisce un comfort durevole: Ciascun tampone aromatizzato pre-bagnato garantisce 48 ore di comfort di lunga durata.
- Niente fuoriuscite o problemi di riempimento: Questi tamponi di ricarica sono facili da usare e da installare, evitano fastidiose perdite e consentono di evitare le ricariche costanti.
- Umidificatori per camere da letto, scrivanie o tavoli: Il nostro umidificatore aumenta il comfort ovunque ci si trovi.

Vantaggi di usare capsule di demineralizzazione WINIX:

(vendute separatamente a seconda del modello)

- Riduce il residuo minerale presente nell'unità.
- Consente di ridurre le operazioni di pulizia e prolungare la durata dell'unità.
- Per prestazioni ottimali, sostituire ciascuna capsula ogni 10 riempimenti del serbatoio quando si nota un aumento di residuo bianco.
- Il periodo di sostituzione della capsula di demineralizzazione potrebbe variare in base alla qualità dell'acqua.
- Se il residuo bianco persiste, considerare la possibilità di usare acqua distillata.

! Non utilizzare mai additivi per addolcire l'acqua nell'umidificatore.

Uses WINIX Genuine Replacement Aroma Pads

Questions or Orders:

+31 (0)20 3632107 info@winixinc.eu
or visit: www.winixeuropa.eu

Lavender SKU Eucalyptus SKU
1712-0109-02 1712-0109-03



Uses WINIX Genuine Demineralization Capsules

Questions or Orders:

+31 (0)20 3632107 info@winixinc.eu
or visit: www.winixeuropa.eu

SKU: 1712-0111-01

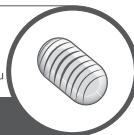

Contattate Winix per richieste di informazioni sui prodotti e assistenza clienti

- Sito Web: www.winixeuropa.eu

Per accelerare il servizio, specificate il nome e il numero del modello, la natura del problema, le vostre informazioni di contatto e il vostro indirizzo.

SCHEMA MODELONDERDEEL

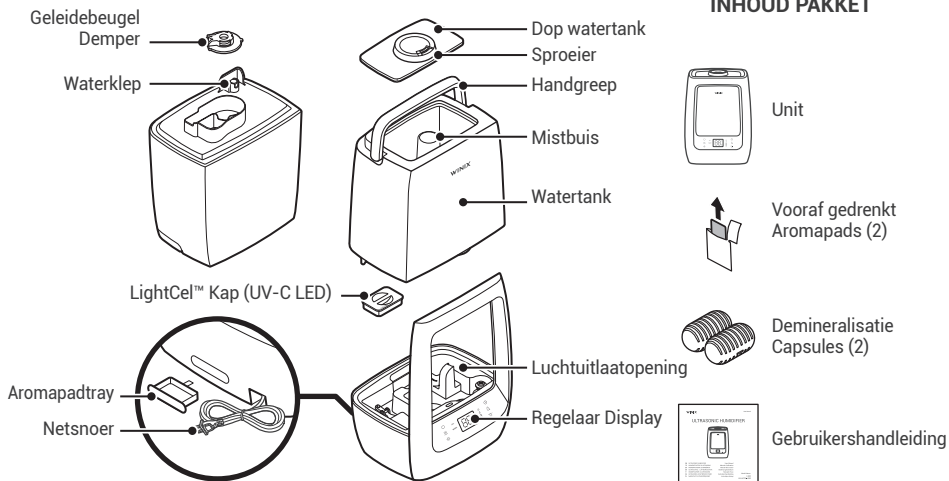

WAAR TE GEBRUIKEN

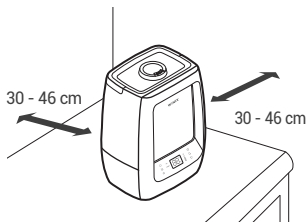

- Plaats de luchtbevochtiger op ten minste 30 cm van muren en apparaten om te voorkomen dat ze nat worden.
- Plaats de luchtbevochtiger op een tafel of een bureau. Plaats hem niet direct op de vloer of het tapijt.
- Plaats de unit **NIET** tegen muren of objecten in gebieden met slechte luchtcirculatie. Hierdoor zou de ingebouwde luchtvochtigheidssensor verkeerde uitlezingen kunnen produceren.
- Bij gebruik in een afgesloten (dichte) ruimte zonder goede ventilatie en warmteuitwisseling met de buitenlucht, kan waterophoping optreden wanneer de bevochtigde lucht het koude oppervlak raakt. In dergelijke gevallen wordt geadviseerd om de unit in een lager mistniveau te gebruiken.

BEDIENINGSPANEEL

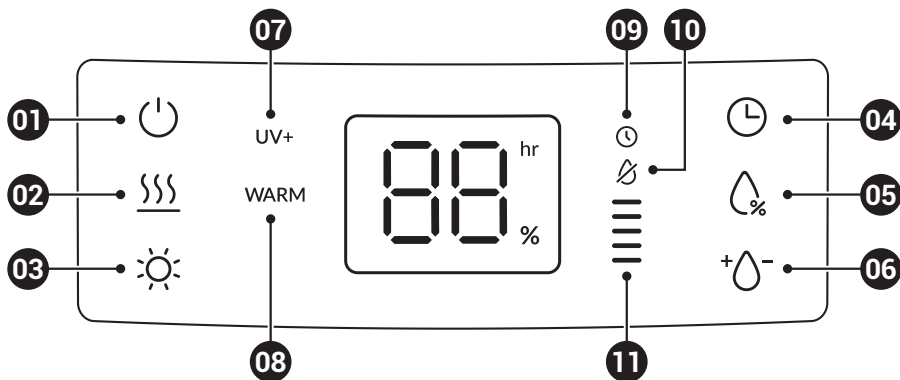

01. Aan/uit-toets

- Sluit de unit aan op een 220 - 240 volt AC stopcontact. Druk op de aan/uit-toets om de unit aan te zetten.
- Als er zich binnenin geen water bevindt, werkt de aan/uit-toets niet.

02. Warme-mistinstelling

- Om de misttemperatuur van koud naar warm te wijzigen, druk de warme-mistknop in.
- De warme-bevochtigingsmodus is altijd UIT en wordt alleen verwarmd wanneer de gebruiker de toets bedient.

03. Stemmingslamp

- Druk eenmaal op de Displayknop van de stemmingslamp om de Stemmingslamp aan te zetten. Het licht in de bodem van de watertank zal aangaan, waardoor de tank verlicht wordt.
- De helderheid van het licht moet worden geschakeld UIT > 100% > 50% > 20% > UIT > Displaylicht uit.

04. Programmeerbare automatisch uitschakelende timer

- Houd de programmeerbare-timertoets ingedrukt tot de gewenste timerinstelling op het display verlicht wordt.
- De programmeerbare-timertoets doorloopt een cyclus langs de volgende instellingen: 0 uur, 2 uur, 4 uur, 8 uur en 12 uur. Om de timer op enig moment te annuleren, druk op de timertoets tot op het display 0 uur wordt weergegeven.

05. Programmeerbare hygrostaat

- De standaard hygrostaatinstelling is CO (continu). De programmeerbare hygrostaat is, in stappen van 5%, instelbaar van 40% tot 60% vochtigheid.
 - Vochtigheid handmatig instellen gaat in de volgorde 40% > 45% > 50% > 55% > 60% > CO.
- ※ LET OP: Wanneer het ingestelde vochtigheidsniveau is bereikt, zal de luchtbevochtiger cyclisch terugschakelen totdat de vochtigheid in de ruimte tot 5% onder het ingestelde vochtigheidsniveau is gedaald, en vervolgens cyclisch opschakelen totdat het ingestelde vochtigheidsniveau opnieuw is bereikt.

06. Regelbaar mistniveau

- Mist past zich aan van de laagste uitvoer tot de hoogste.
- Het corresponderende mistniveau wordt verlicht op het display. Bij iedere maal indrukken wordt het met 1 verhoogd.
- Zodra u niveau 5 bereikt, herhaalt het zich op niveau 1.

07. LightCel™ (UV+)

- Toont de werkingsstatus van het UV-C-ledlicht dat de stroomweg van het reservoir steriliseert.
 - De stroom van het product wordt geactiveerd en uitgezet wanneer er geen water wordt gedetecteerd.
- ※ LET OP: LightCel™-technologie verwijderd in water aanwezige bacteriën*, zorgend voor een veilige en ontsmette mist voor u en uw familie.
(*Gebaseerd op onafhankelijke laboratoriumtest uitgevoerd op Escherichia coli, Staphylococcus aureus, Salmonella typhimurium, Klebsiella pneumoniae)

08. Warm licht

- Als u warme bevochtiging selecteert, gaat hij aan.

09. Timer/Display-licht

- Wanneer er een tijdreservering wordt ingesteld, gaat het aan en laat het de tijd op het display zien.

10. Lege-tankalarm

- Als er niet genoeg water is, zal de unit stoppen en tegelijkertijd zal het rode led-lampje blijven knipperen.

11. Mistniveau-indicator

- Toont het vochtigheidsniveau en gaat bij elke maal indrukken van de vochtigheidsniveautoets een stap hoger.

ULTRASONIE WARMTE EN KOUDE MISTBEVOCHTING

Capaciteit

- 7,5 liter

LightCel™-technologie

- UV-C led-antibacterieel.

Looptijd: Max. 120 uur

- Gebaseerd op het natuurlijke vochtigheidsniveau in uw huis, uw waterverbruik en de door u gekozen mistniveau instelling, kunt u langere of kortere looptijden ondervinden.

Regelbaar mistniveau

- Mist past zich aan van de laagste tot de hoogste uitvoer.
- Het corresponderende mistniveau wordt verlicht op de ledindicator.
- Bij iedere maal indrukken wordt het met 1 verhoogd. Zodra u niveau 5 bereikt, herhaalt het zich op niveau 1.

360° draaiende mistsproeier

- Draai de mistsproeier om de mistuitvoerrichting aan te passen.

Fluisterstille werking

- De stille werking stelt u in staat ontspannen in een comfortabele en rustige omgeving te slapen.

Stemmingslamp

- Er is een nuttige lichtfunctie opgenomen met de optie van een onafhankelijke Stemmingslamp en controlelampdisplay.

Automatische uitschakelbescherming

- Wanneer de tank leeg is, zal de unit automatisch afsluiten.

Demineralisatiecapsules

- De Winix-demineralisatiecapsule helpt bij het verminderen van het potentieel voor wit stof; een achtergebleven mineraalheerslag als gevolg van het gebruik van hard water in uw luchtbevochtiger.

Installatie-instructies:

1. Haal de dop van de watertank en vul de tank met water tot "Max".
2. Haal de demineralisatiecapsule uit de verpakking.
3. Doe de capsule in de tank en wacht 10 minuten.
4. De demineralisatiecapsule kan niet worden hergebruikt. Als u onze demineralisatiecapsule wilt bestellen, ga naar www.winixeuropa.eu.

Voorgedrenkte aromapads en Aromapadtray

- Bevat 2 voorgedrenkte aromapads. Gebruik uw favoriete essentiële olie om de lucht van aroma te voorzien.

Installatie-instructies:

1. Zet de luchtbevochtiger uit.
2. Druk op de olielade aan de achterkant van de basis en trek deze uit.
3. Scheur het zakje bij de inkeping om de pad bloot te leggen en leg een pad in de aromalade.
4. Geniet van het verfrissende aroma! De geur houdt tot 48 uur (2 volle dagen) aan.

WAARSCHUWING

- 1) Contact met een blootgelegde pad kan oogirritatie veroorzaken. In geval van oogcontact, direct met water spoelen. Als de oogirritatie aanhoudt, raadpleeg een arts.
- 2) Als u de aromapad wilt verwijderen of de luchtbevochtiger is lange tijd buiten werking geweest, reinig en droog de lade en plaats deze terug.
- 3) Doe de aromapad nooit in de watertank.

ONDERHOUD EN REINIGING

Lees voor installatie en gebruik eerst alle instructies

- Plaats de luchtbevochtiger altijd op een stevige, vlakke ondergrond.
Voor onder de luchtbevochtiger wordt een waterdichte mat of onderlegger aangeraden. Een gelakte vloer kan worden beschadigd door blootstelling aan water of vocht.
- Reik niet naar een unit die in het water is gevallen. Haal direct de stekker uit het stopcontact.
- Haal na gebruik en voor reiniging de stekker van de unit altijd direct uit het stopcontact.
- Plaats de unit niet waar hij in een teil of put kan vallen of getrokken worden.

Was de sproeier, bedek afzonderlijk, en laat de tank in de schaduw drogen

- Reinig de tank ten minste een- à tweemaal per week met schoon water.
- Natuurlijk ontstane vlekken binnen de tank kunnen worden gereinigd met een zachte doek.
- Gebruik voor het reinigen geen chemicaliën zoals bleek- en schuurmiddelen enz.

Reinigen van de ultrasone transducer

- Reinig de ultrasone module van de luchtbevochtiger ten minste een à tweemaal per week.
- Kantel hem in de richting van het luchtscharnier wanneer u het water uit het hoofddeel laat.
- Laat geen water in deze opening (luchtuitlatopening).
- Raak het transducer/ultrasoon-membraan nooit met uw vingers aan, de natuurlijke olie en de cosmetica in de huid kunnen het oppervlak beschadigen.
- Reinig het ultrasone membraan nooit door met een hard voorwerp te schrapen. Schrapen over het trilapparaat met een scherp voorwerp kan de mistuitvoer verzwakken of uitval veroorzaken.
- Dompel de basis nooit onder in water of enig andere vloeistof.



- In het algemeen, als de gebruiker het transducer/ultrasoon-membraan met zijn vingers aanraakt, kan de natuurlijke olie en cosmetica op de huid het oppervlak beschadigen, resulterend in een onregelmatige mistuitvoer. Om de unit hierna goed te laten werken dient u:
 1. De watertank en de basis twee- à driemaal goed te wassen en vervolgens de unit opnieuw te starten. In het geval dat de unit niet gereinigd wordt, zal de unit na 30 min. - 1 uur in continuus modus gedraaid te hebben, normaal werken.
 2. Als het water niet genoeg is, wordt de mist mogelijk niet goed gegenereerd. (Dit kan een defect in het luchtscharnier of de waterklep zijn.) Na verwijderen van de watertanks dient er ten minste 30 mm water in de basis te staan.

Demper geleidebeugel

- Druk op de haak en til hem op.
- Het is het beste om met schoon, stromend water te reinigen.
- Laat drogen en herstellen.

Diep reinigen (met azijn)

- Zorg er voor en na langdurig overgeven van de luchtbevochtiger voor dat de mistuitvoer volledig opdroogt en wordt schoongeveegd.
- Reinig de tank, het reservoir, de tankdop en de transducer/ het ultrasone membraan met een mengsel met een 10:1 verhouding van water en witte azijn.
- Vul de tank met verdunde azijn en water tot het maximale niveau.
- Giet circa 400 ml van het watermengsel in het hoofddeel.
- Vul de watertank en het hoofddeel en laat 30 tot 60 minuten staan.
- Giet het watermengsel eruit en spoel twee- tot driemaal met schoon kraamwater.
- Droog de onderdelen op een schaduwrijke plek.
- Zet het gedroogde product opnieuw in elkaar.

EERSTE GEBRUIK

⚠ WAARSCHUWING: Alvorens de tank met water te vullen, schakel de stroom uit en haal de stekker van de unit uit het stopcontact.

※ LET OP: Draag de watertank altijd met 2 handen.



1. Verwijder de dop van de watertank om de tank te vullen. De handige top-filltank kan worden gevuld met een kan of bij de kraan.

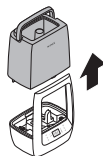

2. Til de watertank van de basis met de handgreep aan de achterkant van de unit.

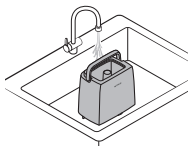

3. Vul de tank met schoon water op kamertemperatuur totdat het waterniveau de MAX-vulstreep bereikt.
4. De watertank kan maximaal 7,5 liter bevatten. Het waterniveau is van buitenaf zichtbaar.

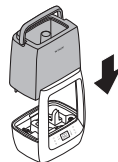

5. Steek de stekker in het stopcontact en zet het apparaat aan. Voeg altijd water aan de unit toe alvorens hem op de stroom aan te sluiten om brand in de unit te voorkomen.



6. Laat de luchtbevochtiger altijd werken met de tankdeksel op de tank. Vul de watertank bij om de luchtbevochtiger te blijven gebruiken.

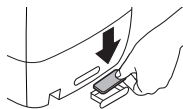

Aromapads vervangen

- Voorgedrenkte aromapads gaan elk 48 uur mee.
- De voorgedrenkte aromapads zijn er in twee geuren: lavendel en eucalyptus.

⚠ Doe er behalve de aromapads geen andere materialen in.

















VEILIGHEID EN WAARSCHUWINGEN

- Dit product is uitsluitend bedoeld voor huishoudelijk gebruik.
- Bedek nooit een werkende unit.
- Houd het snoer altijd uit de buurt van hoge temperaturen en open vuur.
- Pleeg regelmatig onderhoud aan het ultrasone membraan.
- Reinig het ultrasone membraan nooit met schoonmaakmiddel.
- Probeer de unit niet aan te passen of te repareren. Onderhoud dient te worden uitgevoerd door een professional of gekwalificeerd personeel.
- Stop de unit bij een ongebruikelijk geluid of een ongebruikelijke geur.
- Haal de stekker uit het stopcontact van deze unit wanneer deze langdurig buiten gebruik is.
- Raak noch het water noch delen van de unit die door water bedekt zijn aan terwijl de unit aan staat of de stekker in het stopcontact zit.
- Laat de unit nooit werken zonder water in de tank.
- Gebruik alleen water in de tank.
- Gebruik nooit toevoegingen in het water.
- Houd deze unit buiten het bereik van kinderen. Laat kinderen deze unit niet zonder toezicht gebruiken.
- Gebruik de unit niet buitenshuis. Uitsluitend voor gebruik binnenshuis.

WAARSCHUWING

Volg de instructies in deze handleiding voor het verminderen van het risico op elektrische schokken, kortsluiting en/of brand.

- Als het snoer beschadigd is, dient het vervangen te worden door een speciaal snoer. Herassemblage is beschikbaar via de fabrikant of zijn service-agent.
- Dit apparaat is niet bedoeld voor gebruik door personen (met inbegrip van kinderen) met verminderde fysieke, zintuiglijke of geestelijke capaciteiten, of gebrek aan ervaring of kennis over de unit, tenzij zij toezicht of instructie over het gebruik van het apparaat krijgen door iemand die verantwoordelijk is voor hun veiligheid.
- Kinderen dienen onder toezicht te staan om ervoor te zorgen dat ze niet met het apparaat spelen.
- Deze unit is niet bedoeld voor document- of kunstconservatie.

-  Trek niet aan het netsnoer wanneer u de stekker van de unit uit het stopcontact haalt.
-  Bind of knoop het netsnoer niet terwijl de unit in werking is.
-  Als de unit ondergedompeld raakt in water, haal dan de stekker uit het stopcontact en neem contact op met de klantenservice.
-  Haal de stekker niet uit het stopcontact en verplaats de unit niet terwijl deze in werking is.
-  Sluit geen extra apparaten aan op hetzelfde stopcontact of dezelfde stroomtoevoer.
-  Raak de stekker niet met natte handen aan.
-  Haal de stekker uit het stopcontact indien de unit langere perioden niet gebruikt wordt.
-  Plaats de unit niet in de buurt van verwarmingselementen.
-  Gebruik de unit niet in de buurt van mist of dampen van industriële olie of in de buurt van grote hoeveelheden metaalstof.
-  Het snoer kan beschadigd raken door krachtig buigen, trekken, draaien, bundelen, knijpen of het erop plaatsen van zware voorwerpen.
-  Installeer de unit niet in enig type motor- of transportvoertuig. (vrachtwagens, boten, schepen, enz.)
-  Plaats de unit niet in een gebied met overvloedige hoeveelheden schadelijke gassen.
-  Plaats de unit niet in de buurt van brandbare materialen. (spuitbussen, brandstof, gassen, enz.)
-  Richt de unit niet naar wind of tocht.
-  Plaats de unit niet onder enig stopcontact.
-  Plaats de unit niet in extreem vochtige gebieden waar de unit nat kan worden.
-  Om het risico op brand of elektrische schokken te verminderen, gebruik deze ventilator niet in combinatie met enige vaste snelheidsregelaar.

BELANGRIJKE VEILIGHEIDSIINSTRUCTIES

Bedankt voor het kopen van een Winix ultrazone luchtbevochtiger. Dit product is uitsluitend voor huishoudelijk gebruik. Lees voor het gebruik alle instructies zorgvuldig door.

- Repareer of verander de unit niet. Alle reparaties dienen te worden uitgevoerd door een gekwalificeerd technicus.
- Gebruik de unit niet als het netsnoer of de stekker beschadigd is of de aansluiting op het stopcontact los is.
- Gebruik uitsluitend 220 - 240 V wisselspanning.
- Ga het snoer niet beschadigen, breken, krachtig buigen, trekken, bundelen, met een laag bedekken of knijpen en plaats er geen zware voorwerpen op.
- Stof de stekker regelmatig af. Dit vermindert het risico op schokken als gevolg van opgebouwde vochtigheid.
- Haal de stekker uit het stopcontact alvorens de unit te reinigen. Houd bij het eruit halen van de stekker altijd de stekker zelf vast, nooit het snoer.
- Als de stekker beschadigd is, dient deze te worden vervangen door de fabrikant of een gekwalificeerd technicus.
- Haal de stekker uit het stopcontact wanneer de unit niet in gebruik is.
- Pak de stekker niet met natte handen vast.
- Zet de unit niet aan bij binnenshuis gebruik van rook genererende insecticiden.
- Reinig niet met benzeen of verfverdunder. Spray geen insecticiden op de unit.
- Gebruik de unit niet op plekken waar het vochtig is of waar de unit vochtig kan worden, zoals de badkamer.
- Stop geen vingers of vreemde voorwerpen in de luchtinlaat- en luchtuitlaatopeningen.
- Gebruik de unit niet in de buurt van brandbare gassen. Gebruik de unit niet in de buurt van sigaretten, wierook of andere vonken veroorzakende items.
- De unit verwijdt geen koolmonoxide die door verwarmingsapparaten of andere bronnen wordt uitgestoten.

VEELGESTELDE VRAGEN

Indrukken van de aan/uit-toets werkt niet

- Doe de stekker er zorgvuldig in.
- Controleer of er water in de watertank zit. Zo niet, voeg dan water aan de tank toe.

Er komt geen stoom uit

- Is de watertank leeg?
 - Vul de tank tot meer dan halverwege met water.
- Zitten de sproeier en het deksel op de goede plaats?
 - Installeer het deksel op de juiste manier.
- Reinig de ultrazone module.

Het heeft een sterke geur

- Controleer of de binnenkant van de luchtbevochtiger en de watertank niet verontreinigd zijn.
 - Reinig de binnenkant van het hoofddeel en de watertank.

- Hebt u gedurende lange tijd water in de watertank en bevochtigersreservoir laten staan?
 - Laat het water uit eerder gebruik uit het hoofddeel en de watertank lopen. Vul de watertank met nieuw kraanwater.

Het Lege-tankalarm gaat niet uit

- Gebeurde dit meteen nadat u de watertank installeerde?
 - Na korte tijd vult het water in de watertank het reservoir en gaat het Lege-tankalarm uit.
- Is het gekanteld?
 - Laat het water binnen de luchtbevochtiger wegstromen en plaats hem op een vlakke, stabiele ondergrond.

UNITSPECIFICATIES

Modelnaam	HLUU750-JWE	Galloncapaciteit	7,5 l
Spanning	220 - 240 V wisselspanning, 50 / 60 Hz	Warm-vochtafvoer	Tot 400 ml/u
Vermogen	90 W	Looptijd	Tot 120 uur
Gewicht	2,8 kg	Productafmetingen	27 cm (b) × 21,5 cm (d) × 37 cm (h)

De buitenkant, het ontwerp en productspecificaties kunnen zonder voorafgaande kennisgeving worden gewijzigd om de productprestatie te verbeteren.

PRODUCTGARANTIE

De garantievoorwaarden zijn als volgt:

1. Dit product wordt vervaardigd onder stringente kwaliteitscontrole en inspecties.
2. De garantie vervalt als de productuitval het gevolg is van verwaarlozing of misbruik door de klant. Verzend- en servicekosten kunnen inbegrepen zijn, ook gedurende de garantietermijn.
3. Bij het claimen van een productgarantie dient een aankoopbewijs te worden overhandigd.
4. Berg het aankoopbewijs op een veilige plaats op of registreer uw product op winixeuropa.eu om uw aankoopbewijs te uploaden.
5. Deze garantie is uitsluitend geldig in Europa.

Modelnaam	HLUU750-JWE	
Garantietermijn	Twee (2) Jaar	
Plaats van aankoop		
Plaats van aankoop tel.		
Klant	Adres	
	Naam	
	Tel.	

Voordelen van WINIX-voorgedrenkte aromapads:

- Nieuw ontwerp en rustgevend gevoel: WINIX watervrije verdamer geurpads zijn niet-medicinale navulbare pads ontworpen met polymeer PP voor het verspreiden van rustgevende dampen voor het versterken van uw bevochtigingservaring en te helpen extra comfort te bieden.
- Biedt langdurig comfort per pad: Elke voorgedrenkte aromapad biedt 48 uur langdurig comfort.
- Geen verspilling of knoeien bij het navullen: De navulpads zijn eenvoudig te gebruiken en te installeren, voorkomen knoeien en verspilling en maken een eind aan de noodzaak van constante navulling.
- Luchtbevochtigers voor slaapkamers, bureaus of tafels: Onze luchtbevochtiger helpt comfort toevoegen waar u maar bent.

Voordelen van het gebruik van WINIX-demineralisatiecapsules:

(afhankelijk van het model afzonderlijk verkocht)

- Verminder de mineraalaanslag in uw unit.
- Resulteert in minder reinigen en verlengt de levensduur van de unit.
- Voor optimale prestatie, vervang elke capsule elke 10 tankvullingen of wanneer u een toename van wit aanslag opmerkt.
- De vervangingsperiode van de demineralisatiecapsule kan variëren afhankelijk van de waterkwaliteit.
- Als de witte aanslag blijft, overweeg dan gedistilleerd water te gebruiken.

 Gebruik in uw luchtbevochtiger nooit waterverzachtende additieven.



Neem contact op met Winix voor productgerelateerde vragen en klantenservice

- Website: www.winixeuropa.eu

Om service te bespoedigen, geef a.u.b. naam en nummer van het model en de aard van het probleem op plus uw contactgegevens en uw adres.

SCHEMAT CZĘŚCI MODELU

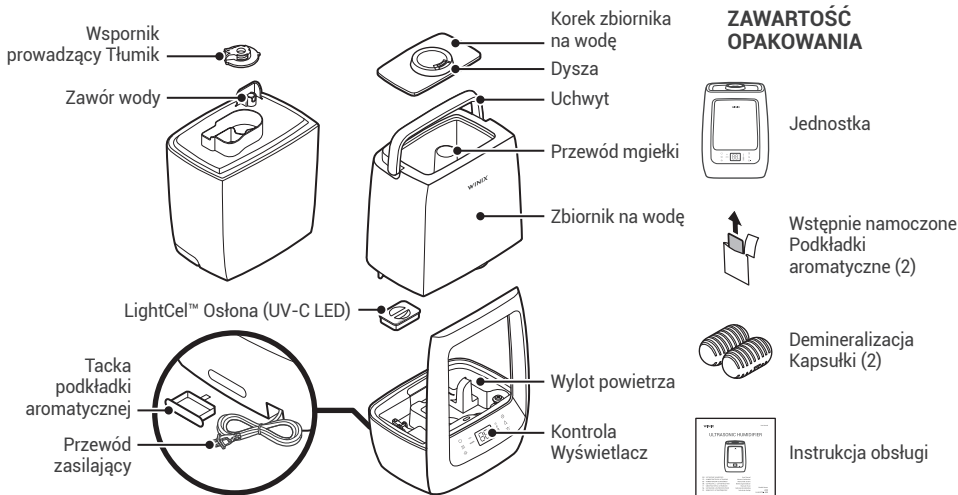

GDZIE UŻYWAĆ

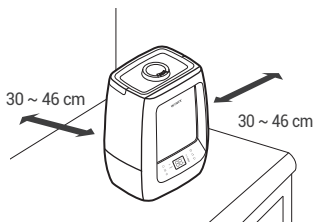

- Ustawić nawilżacz w odległości co najmniej 30 cm od ścian i urządzeń, aby zapobiec ich zamoczeniu.
- Ustawić nawilżacz na stole lub biurku. Nie należy umieszczać go bezpośrednio na stole lub biurku.
- **NIE NALEŻY** umieszczać urządzenia przy ścianach lub przedmiotach lub w miejscach o słabej cyrkulacji powietrza. Może to spowodować nieprawidłowe odczyty wbudowanego czujnika wilgotności.
- W przypadku zastosowania w zamkniętym (uszczelnionym) pomieszczeniu bez odpowiedniej wentylacji i bez wymiany ciepła z powietrzem zewnętrznym, może dojść do gromadzenia się wody, gdy nawilżone powietrze dotknie zimnej powierzchni. W takich przypadkach zaleca się stosowanie przy niższym poziomie mgiełki.

PANEL STEROWANIA

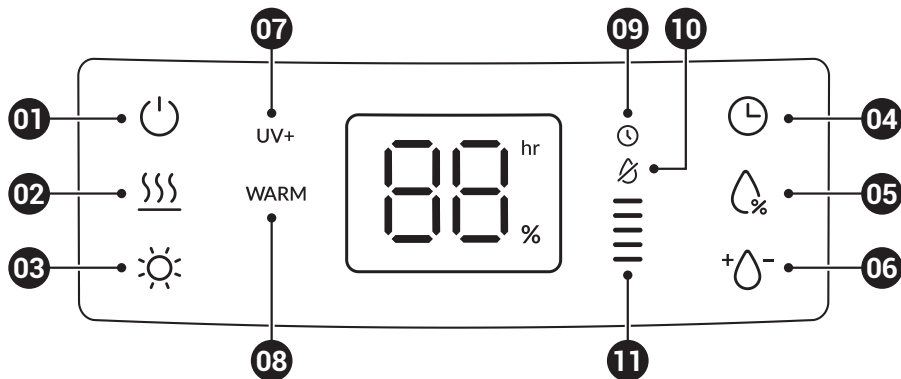

01. Przycisk zasilania

- Podłączyć urządzenie do gniazda elektrycznego AC 220 - 240 V.
Nacisnąć przycisk zasilania, aby włączyć urządzenie.
- Jeśli w środku nie ma wody, przycisk zasilania nie działa.

02. Ustawienie ciepłej mgiełki

- Aby zmienić temperaturę mgiełki z chłodnej na ciepłą, należy nacisnąć przycisk ciepłej mgiełki.
- Tryb ciepłej mgiełki jest zawsze WYŁĄCZONY i podgrzewana jest tylko wtedy, gdy użytkownik użyje przycisku.

03. Nastrojowe oświetlenie nocne

- Aby włączyć nastrojowe oświetlenie nocne, należy jednokrotnie nacisnąć przycisk wyświetlenia nastrojowego oświetlenia nocnego. Włączy się lampka na dnie zbiornika wody, oświetlając zbiornik.
- Jasność podświetlenia można przełączać WYŁ > 100% > 50% > 20% > WYŁ > Podświetlenie wyświetlacza wyłączone.

04. Programowalny automatyczny wyłącznik czasowy

- Naciskać przycisk programowalnego wyłącznika czasowego, aż na wyświetlaczu pojawi się żądane ustawienie wyłącznika czasowego.
- Przycisk programowalnego wyłącznika czasowego będzie przechodził przez następujące ustawienia: 0 godzin, 2 godziny, 4 godziny, 8 godzin i 12 godzin. Aby w dowolnym momencie anulować zegar, należy naciskać przycisk włącznika czasowego, aż na wyświetlaczu pojawi się wartość 0 godzin.

05. Programowalny humidystat

- Domyślnym ustawieniem humidystatu jest CO (ciągły). Programowalny humidystat może być ustawiony w krokach co 5%, od 40% do 60% wilgotności.
 - Wilgotność ustawia się ręcznie w zakresie 40% > 45% > 50% > 55% > 60% > CO.
- ※ UWAGA: Po osiągnięciu ustawionego poziomu wilgotności nawilżacz wyłączy się do czasu, aż wilgotność w pomieszczeniu spadnie o 5% poniżej ustawionego poziomu wilgotności, a następnie włączy się ponownie, aż do ponownego osiągnięcia ustawionego poziomu wilgotności.

06. Regulowany poziom mgiełki

- Mgiełkę reguluje się od najniższego poziomu mocy do najwyższego poziomu mocy.
- Odpowiedni poziom mgiełki zostanie podświetlony na wyświetlaczu. Każde naciśnięcie spowoduje zwiększenie poziomu o jeden.
- Po osiągnięciu poziomu 5, nastąpi powtórzenie na poziomie 1.

07. LightCel™ (UV+)

- Wyświetla stan pracy diody LED UV-C, która sterylizuje drogę przepływu w zasobniku.
 - Zasilanie produktu jest włączane i wyłączane, gdy nie jest wykrywana woda.
- ※ UWAGA: Technologia LightCel™ usuwa bakterie* obecne w wodzie, zapewniając bezpieczną i oczyszczoną mgiełkę dla Ciebie i Twojej rodziny.
(*w oparciu o niezależne badanie laboratoryjne przeprowadzone na Escherichia coli, Staphylococcus aureus, Salmonella typhimurium, Klebsiella pneumoniae)

08. Podświetlenie w trybie nawilżania na ciepło

- Włączy się, jeśli zostanie wybrane nawilżanie na ciepło.

09. Zegar / podświetlenie wyświetlacza

- Gdy zostanie ustawiona funkcja określenia czasu, włączy się i wyświetla czas na wyświetlaczu.

10. Alarm pustego zbiornika

- Jeśli nie ma wystarczającej ilości wody, urządzenie zatrzyma pracę, a czerwona dioda LED będzie nadal jednocześnie migać.

11. Wskaźnik poziomu mgiełki

- Wyświetla poziom wilgotności i przechodzi o jeden krok w górę po każdym naciśnięciu przycisku poziomu wilgotności.

ULTRADŹWIĘKOWE NAWILŻANIE ZA POMOCĄ CIEPŁA I CHŁODNEJ MGIEŁKI

Pojemność

- 7,5 litra

Technologia LightCel™

- Antybakteryjne diody UV-C LED.

Czas pracy: Maks. 120 godzin

- Na podstawie naturalnego poziomu wilgotności w domu, temperatury wody, która jest używana, oraz wybranego ustawienia poziomu mgiełki, mogą wystąpić dłuższe lub krótsze okresy pracy.

Regulowany poziom mgiełki

- Mgiełek dostosowuje się do najniższego poziomu mocy do najwyższego poziomu mocy.
- Odpowiedni poziom mgiełki zostanie podświetlony na wskaźniku LED.
- Każde naciśnięcie spowoduje zwiększenie poziomu o jeden. Po osiągnięciu poziomu 5, nastąpi powtórzenie na poziomie 1.

Obrotowa dysza mgiełki 360°

- Obrócić dyszę mgiełki, aby wyregulować kierunek wylotu mgiełki.

Tryb cichej pracy

- Cicha praca pozwala na spokojny sen w komfortowym i cichym otoczeniu.

Nastrojowe oświetlenie nocne

- Przydatna funkcja oświetlenia jest dostępna z opcją niezależnego sterowania nastrojowym oświetleniem nocnym i wskaźnikami kontrolnymi.

Ochrona przed automatycznym wyłączeniem

- Gdy zbiornik jest pusty, urządzenie wyłącza się automatycznie.

Kapsułki demineralizacyjne

- Kapsułka demineralizacyjna Winix pomoże zmniejszyć możliwość powstawania białego pyłu, osadu minerałów pozostałego po użyciu twardej wody w nawilżacz.

Instrukcje instalacji:

1. Otworzyć pokrywę zbiornika na wodę i napełnić zbiornik wodą do poziomu „Maks”.
2. Wyjąć kapsułkę demineralizacyjną z opakowania.
3. Włożyć kapsułkę do zbiornika i odczekać 10 minut.
4. Kapsułka demineralizacyjna nie może zostać użyta ponownie. Aby złożyć zamówienie na naszą kapsułkę demineralizacyjną, prosimy odwiedzić stronę www.winixeuropa.eu.

Nasączone podkładki aromatyczne i Tacka podkładki aromatycznej

- Zawiera 2 nasączone podkładki aromatyczne. Zastosowanie ulubionego olejku eterycznego pozwala uwolnić aromat w powietrze.

Instrukcje instalacji:

1. Wyłączyć nawilżacz.
2. Nacisnąć tacę na olejek z tyłu podstawy i wyciągnąć ją.
3. Rozerwać torebkę wzdłuż nacięcia, aby wyjąć podkładkę, włożyć podkładkę do tacki na aromat.
4. Teraz można cieszyć się odświeżającym aromatem! Zapach utrzymuje się do 48 godzin (2 pełne doby).

OSTRZEŻENIE

- 1) Kontakt z odsłoniętą wkładką może spowodować podrażnienie oczu. W przypadku kontaktu z oczami natychmiast przemyć je wodą. Jeżeli podrażnienie oczu utrzymuje się, należy skonsultować się z lekarzem.
- 2) Jeśli chcemy usunąć podkładkę zapachową lub jeśli nawilżacz nie działa od dłuższego czasu, należy oczyścić i osuszyć tacę i ponownie ją zamontować.
- 3) Nigdy nie należy wkładać wkładki zapachowej do zbiornika na wodę.

KONSERWACJA I CZYSZCZENIE

Przed instalacją i użytkowaniem należy przeczytać wszystkie instrukcje

- Nawilżacz należy zawsze umieszczać na twardej, płaskiej powierzchni.
Pod nawilżaczem zalecane jest podłożenie wodoodpornej maty lub podkładki. Wykończona podłoga może zostać uszkodzona na skutek działania wody lub wilgoci.
- Nie należy sięgać po urządzenie, które wpadło do wody. Natychmiast odłączyć.
- Bezpośrednio po użyciu i przed czyszczeniem należy zawsze odłączyć urządzenie od gniazda elektrycznego.
- Nie należy umieszczać ani przechowywać urządzenia w miejscach, w których mogłoby spaść lub zostać wciągnięte do wanny lub umywalki.

Umyć dyszę, osobno pokrywę i pozostawić zbiornik do wyschnięcia w cieniu

- Zbiornik należy czyścić czystą wodą co najmniej raz lub dwa razy w tygodniu.
- Plamy naturalnie występujące wewnątrz zbiornika można czyścić miękką szmatką.
- Do czyszczenia nie należy używać środków chemicznych takich jak wybielacze, ścierniwa itp.

Czyszczenie przetwornika ultradźwiękowego

- Moduł ultradźwiękowy nawilżacza należy czyścić co najmniej raz lub dwa razy w tygodniu.
- Należy przechylić go w kierunku zawiasu powietrznego podczas usuwania wody z głównego korpusu.
- Woda nie może dostać się do tego otworu (wylot powietrza).
- Nigdy nie należy dotykać palcami przetwornika/membrany ultradźwiękowej; naturalne olejki i kosmetyki znajdujące się na skórze mogą uszkodzić powierzchnię.
- Nigdy nie czyścić membrany ultradźwiękowej skrobąc ją twardym przedmiotem. Porysowanie powierzchni wibrującej ostrym przedmiotem może spowodować osłabienie mocy wyjściowej mgiełki lub uszkodzenie.



- Nigdy nie zanurzać podstawy w wodzie lub innej cieczy.
 - Ogólnie, gdy użytkownik dotknie przetwornika/membrany ultradźwiękowej, naturalne olejki i kosmetyki znajdujące się na skórze mogą uszkodzić powierzchnię. Aby urządzenie działało prawidłowo po tym fakcie, należy wykonać następujące czynności:
1. Umyć zbiornik na wodę i podstawę 2~3 razy, a następnie ponownie uruchomić urządzenie.
W przypadku, gdy urządzenie nie zostanie umyte, będzie pracowało normalnie przez 30 min~1 godzinę w trybie ciągłym.
 2. Jeśli ilość wody jest niewystarczająca, mgiełka może nie być wytwarzana prawidłowo. (Może to być wada zawiasu powietrznego lub zaworu wody) Po zdjęciu zbiorników na wodę w podstawie powinno znajdować się co najmniej 30 mm wody.

Tłumik wspornika prowadzącego

- Nacisnąć na hak i podnieść go do góry.
- Najlepiej słuukać czystą, bieżącą wodą.
- Wyszuszyć i ponownie zamontować.

Głębokie mycie (octem)

- Przed i po długotrwałym przechowywaniu nawilżacza należy upewnić się, że wyjście mgiełki zostało całkowicie wysuszone i wytarte do sucha.
- Wyczyścić zbiornik, zasobnik, pokrywę zbiornika i przetwornik / membranę ultradźwiękową za pomocą mieszanki wody i octu spirytusowego w proporcji 10:1.
- Napęlić zbiornik wodą z rozcieńczonym octem do maksymalnego poziomu.
- Do głównego zbiornika wlać mniej więcej 400 ml zmieszanej wody.
- Napęlić zbiornik wody i główny korpus wodą i pozostawić na 30 do 60 minut.
- Wylać zmieszaną wodę i słuukać czystą wodą z kranu od 2 do 3 razy.
- Suszyć części w dobrze zacienionym miejscu.
- Wyszuszony produkt należy złożyć ponownie.

OBSŁUGA WSTĘPNA

! OSTRZEŻENIE: Przed napełnieniem zbiornika wodą należy wyłączyć zasilanie i odłączyć urządzenie od gniazda.
* UWAGA: Do przenoszenia zbiornika na wodę należy zawsze używać 2 rąk.



1. Zdjąć korek zbiornika na wodę, aby napełnić zbiornik. Zbiornik do wygodnego napełniania od góry można napełniać przy użyciu dzbanka lub z kranu.

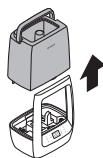

2. Unieść zbiornik na wodę z podstawy za pomocą uchwytu znajdującego się z tyłu urządzenia.

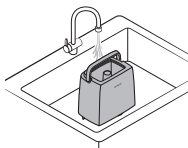

3. Napełnić zbiornik czystą wodą w temperaturze pokojowej do momentu, gdy poziom wody osiągnie znak napełnienia MAKS.
4. Zbiornik na wodę mieści maksymalnie 7,5 litra. Poziom wody jest widoczny z zewnątrz.

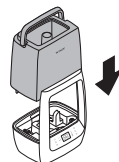

5. Podłączyć do gniazda i włączyć urządzenie. Należy zawsze uzupełniać wodę w urządzeniu przed podłączeniem do zasilania, aby uniknąć spalenia urządzenia.



6. Należy zawsze używać nawilzacza z pokrywą zbiornika osadzoną na zbiorniku. Aby kontynuować użytkowanie nawilzacza, należy uzupełnić wodę w zbiorniku.

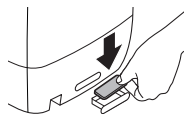

Wymiana podkładek aromatycznych

- Nasączone podkładyk aromatyczne działają przez 48 godzin każda.
- Dostępne są dwa zapachy nasączonych podkładek aromatycznych: 1 lawenda i 1 eukaliptus.

! Nie należy wkładać żadnych innych materiałów poza podkładekami aromatycznymi.

















BEZPIECZEŃSTWO I ŚRODKI OSTROŻNOŚCI

- Ten produkt jest przeznaczony wyłącznie do użytku domowego.
- Nigdy nie należy zakrywać urządzenia podczas jego pracy.
- Należy zawsze trzymać przewód z dala od wysokiej temperatury i ognia.
- Należy przeprowadzać regularną konserwację membrany ultradźwiękowej.
- Nigdy nie należy stosować detergentu do czyszczenia membrany ultradźwiękowej.
- Nie należy próbować regulować ani naprawiać urządzenia. Serwisowanie musi być wykonywane przez profesjonalny lub wykwalifikowany personel.
- Wyłączyć urządzenie w przypadku pojawienia się nietypowego hałasu lub zapachu.
- Odłączyć urządzenie, gdy nie jest używane przez dłuższy czas.
- Nie należy dotykać wody ani żadnej części urządzenia, która jest pokryta wodą, gdy urządzenie pracuje lub jest podłączone.
- Nigdy nie należy używać urządzenia bez wody w zbiorniku.
- Do zbiornika należy wlewać wyłącznie wodę.
- Nie stosować żadnych dodatków do wody.
- Urządzenie należy przechowywać w miejscu niedostępnym dla dzieci. Nie należy pozwalać dzieciom na korzystanie z tego urządzenia bez nadzoru.
- Nie należy używać urządzenia na zewnątrz. Tylko do użytku wewnątrz pomieszczeń.

OSTRZEŻENIE

Postępować zgodnie z zaleceniami zawartymi w tej instrukcji, aby zmniejszyć ryzyko porażenia prądem, zwarcia i/lub pożaru.

- Jeśli przewód zasilający jest uszkodzony, należy go wymienić na specjalny przewód. Ponowny montaż jest dostępny u producenta lub w jego serwisie.
- To urządzenie nie jest przeznaczone do użytku przez osoby (w tym dzieci) o ograniczonych zdolnościach sensorycznych lub umysłowych lub osoby bez doświadczenia i wiedzy dotyczącej urządzenia, chyba że takie osoby będą nadzorowane lub zostaną poinstruowane w zakresie użytkowania urządzenia przez osobę odpowiedzialną za ich bezpieczeństwo.
- Należy pilnować, aby dzieci nie bawiły się urządzeniem.
- To urządzenie nie jest przeznaczone do zabezpieczenia dokumentów ani do konserwacji dzieł sztuki.

-  Nie ciągnąć przewodu zasilającego podczas odłączania urządzenia.
-  Nie dopuszczać do płątnia i do powstawania węzłów na przewodzie zasilającym podczas pracy urządzenia.
-  Jeżeli urządzenie zostanie zanurzone w wodzie należy odłączyć je od zasilania i skontaktować się z działem obsługi klienta.
-  Nie odłączać ani nie przesuwać urządzenia podczas pracy.
-  Nie podłączać dodatkowych urządzeń do tego samego gniazdka lub źródła zasilania.
-  Nie dotykać wtyczki mokrymi rękoma.
-  Odłączyć urządzenie od zasilania, gdy nie jest używane przez dłuższy czas.
-  Nie umieszczać w pobliżu urządzenia elementów grzejnych.
-  Nie dopuszczać do tworzenia się w pobliżu urządzenia mgieł lub oparów oleju przemysłowego lub dużych ilości pyłu metalicznego.
-  Przewód zasilający może zostać uszkodzony w wyniku silnego zginania, ciągnięcia, skręcania, zwijania, ściskania lub umieszczenia na nim ciężkich przedmiotów.
-  Nie instalować urządzenia w pojazdach motorowych lub transportowych. (ciągarówki, łodzie, statki itp.)
-  Nie umieszczać urządzenia w miejscach z nadmierną ilością szkodliwych gazów.
-  Nie umieszczać urządzenia w pobliżu materiałów łatwopalnych. (aerozole, paliwa, gazy itp.)
-  Nie ustawiać urządzenia w kierunku działania wiatru lub przeciągów.
-  Nie umieszczać urządzenia pod gniazdkami elektrycznymi.
-  Nie umieszczać urządzenia w nadmiernie wilgotnych miejscach, w których może dojść do zamoczenia urządzenia.
-  Aby zmniejszyć ryzyko pożaru lub porażenia prądem, nie używać wentylatora w połączeniu z półprzewodnikowym urządzeniem do sterowania prędkością.

WAŻNE INSTRUKCJE BEZPIECZEŃSTWA

Dziękujemy za zakup nawilżacza ultradźwiękowego Winix. Ten produkt jest przeznaczony wyłącznie do użytku w gospodarstwach domowych.

Przed rozpoczęciem eksploatacji należy dokładnie przeczytać wszystkie instrukcje.

- Nie naprawiać ani nie modyfikować urządzenia. Wszelkie naprawy powinien wykonywać wykwalifikowany technik.
- Nie używać urządzenia, jeżeli przewód zasilający lub wtyczka są uszkodzone lub połączenie z gniazdkiem ściennym jest poluzowane.
- Do zasilania używać wyłączenie prądu zmiennego (AC) o napięciu 220 - 240 V.
- Nie uszkadzać, nie łamać, nie zginać na siłę, nie ciągnąć, nie skręcać, nie zwijać, nie powlekać, nie ścisnąć ani nie umieszczać ciężkich przedmiotów na przewodzie zasilającym.
- Okresowo usuwać kurz z wtyczki zasilającej. Zmniejszy to ryzyko porażenia prądem elektrycznym z powodu gromadzenia się wilgoci.
- Przed czyszczeniem wyjąć wtyczkę z gniazdka elektrycznego. Podczas wyjmowania wtyczki chwycić za samą wtyczkę, nigdy nie ciągnąć za przewód.
- Jeśli wtyczka zasilająca jest uszkodzona, musi zostać wymieniona przez producenta lub wykwalifikowanego technika.
- Gdy urządzenie nie jest używane, wyjąć wtyczkę z gniazdka elektrycznego.
- Nie obsługiwać wtyczki mokrymi rękoma.
- Nie używać urządzenia, jeżeli w pomieszczeniu używane są środki owadobójcze wytwarzające dym.
- Nie czyścić urządzenia benzenem ani rozcieńczalnikami do farb. Nie rozpylać środków owadobójczych na urządzenie.
- Nie używać urządzenia w miejscach, w których panuje wilgoć lub w których może zostać zamoczone, na przykład w łazience.
- Nie wkładać palców ani ciał obcych do wlotu lub wylotu powietrza.
- Nie używać urządzenia w pobliżu łatwopalnych gazów. Nie używać urządzenia w pobliżu papierosów, kadzieli lub innych przedmiotów wytwarzających iskry.
- Urządzenie nie usuwa tlenku węgla emitowanego z urządzeń grzewczych lub innych źródeł.

NAJCZĘŚCIEJ ZADAWANE PYTANIA

Naciśnięcie przycisku zasilania nie działa

- Ostrożnie włożyć wtyczkę zasilania.
- Sprawdzić, czy w zbiorniku na wodę znajduje się woda. Jeśli nie, dołączyć wody do zbiornika.

Nie wydostaje się para wodna

- Czy zbiornik na wodę jest pusty?
 - Należy napełnić zbiornik wodą więcej niż do połowy.
- Czy dysza i pokrywa są dobrze osadzone?
 - Należy prawidłowo zamontować pokrywę.
- Należy wyczyścić moduł ultradźwiękowy.

Wydobywa się intensywny zapach

- Upewnić się, że wewnątrz nawilżacza i zbiornik na wodę nie są zanieczyszczone.

- Wyczyścić wewnątrz korpusu głównego i zbiornika na wodę.
- Czy pozostawiono wodę w zbiorniku na wodę i w zasobniku nawilżacza na dłuższy czas?
 - Należy usunąć pozostałą wodę z korpusu głównego i zbiornika na wodę z poprzedniego użycia. Napełnić zbiornik na wodę nową wodą z kranu.

Alarm pustego zbiornika nie wyłącza się

- Czy dzieje się to zaraz po ustawieniu zbiornika na wodę?
 - Po kilku chwilach woda w zbiorniku na wodę wypełnia zbiornik, a alarm pustego zbiornika znika.
- Czy urządzenie jest przechylone?
 - Odprowadzić wodę z wnętrza nawilżacza i umieścić go na płaskiej, stabilnej powierzchni.

SPECYFIKACJA URZĄDZENIA

Nazwa modelu	HLUU750-JWE	Pojemność	7,5 L
Napięcie zasilania	AC 220 V- 240 V, 50 / 60 Hz	Wydajność nawilżania na ciepło	Do 400 ml/h
Moc znamionowa	90 W	Czas pracy	Do 120 godzin
Masa	2,8 kg	Wymiary produktu	270 mm (szer.) × 215 mm (gł.) × 370 mm (wys.)

Wygląd zewnętrzny, design i specyfikacja produktu mogą ulec zmianie bez wcześniejszego powiadomienia w celu poprawy wydajności produktu.

GWARANCJA NA PRODUKT

Produkt jest objęty następującą gwarancją:

1. Produkt jest wytwarzany w warunkach ścisłej kontroli i inspekcji jakości.
2. Gwarancja zostanie unieważniona, jeśli awaria produktu jest wynikiem zaniedbania lub niewłaściwego użytkowania przez konsumenta. Koszty wysyłki i serwisu mogą być naliczane nawet w okresie gwarancji.
3. Podczas ubiegania się o usługi gwarancyjne na produkt należy przedstawić dowód zakupu.
4. Przechowywać dowód zakupu w bezpiecznym miejscu lub zarejestrować produkt na stronie internetowej winixeuropa.eu w celu przesłania dowodu zakupu.
5. Gwarancja obowiązuje wyłącznie na terytorium Europy.

Nazwa modelu	HLUU750-JWE	
Okres obowiązywania gwarancji	Dwa (2) Lata	
Miejsce zakupu		
Miejsce zakupu tel.		
Klient	Adres	
	Imię i nazwisko	
	Tel.	

Zalety nasączonych podkładek aromatycznych WINIX:

- Nowy design i kojąca ulga: Bezwodne podkładki zapachowe WINIX to nielecznicze podkładki z polimeru PP, które uwalniają kojące opary, poprawiając nawilżenie i zapewniając dodatkowy komfort.
- Każda podkładka zapewnia długotrwały komfort: Każda nasączona podkładka aromatyczna zapewnia 48 godzin długotrwałego komfortu.
- Bez ryzyka rozlania lub bałaganu podczas napełniania: Podkładki te są łatwe w użyciu i montażu, zapobiegają bałaganowi i konieczności ciągłego uzupełniania.
- Nawilżacze do sypialni, na biurko lub stół: Nasz nawilżacz pomaga zwiększyć komfort niezależnie od tego, gdzie się znajdujemy.

Korzyści z korzystania z kapsułek do demineralizacji WINIX:

(sprzedawane osobno w zależności od modelu)

- Zmniejsza pozostałości mineralne w urządzeniu.
- Powoduje mniej czyszczenia i wydłuża żywotność urządzenia.
- W celu uzyskania optymalnej wydajności należy wymieniać każdą kapsułkę co 10 napełnień zbiornika lub gdy zauważy się wzrost białych pozostałości.
- Czas wymiany kapsułek do demineralizacji może się różnić w zależności od jakości wody.
- Jeśli biały osad pozostaje, należy rozważyć użycie wody destylowanej.



W nawilżaczu nigdy nie należy stosować dodatków zmiękczających wodę.



W przypadku zapytań dotyczących produktów i obsługi klienta prosimy o kontakt z Winix

- Strona internetowa: www.winixeuropa.eu

Aby przyspieszyć obsługę, prosimy zawsze podawać nazwę i numer modelu, rodzaj problemu, swoje dane kontaktowe i adres.

MEMO

MEMO

MEMO

WINIX

**Contact Winix for
product related inquiries and
customer service**

- Website : www.winixeuropa.eu

To expedite service, please specify the model name and number, the nature of the problem, your contact information, and your address.

2610-0260-01 Rev.00