

HANDLEIDING

LEES ALLE INSTRUCTIES VOLLEDIG DOOR ALVORENS DIT TOESTEL TE GEBRUIKEN. BEWAAR DE HANDLEIDING OP EEN VEILIGE PLAATS VOOR LATER GEBRUIK.

BELANGRIJKE VEILIGHEIDSINSTRUCTIES:

- Dit toestel is geschikt voor gebruik door kinderen vanaf 8 jaar, door personen met fysieke, zintuiglijke of verstandelijke beperkingen, of door personen met gebrek aan ervaring en kennis, op voorwaarde dat dit onder toezicht gebeurt van een persoon die verantwoordelijk is voor hun veiligheid of hun aanwijzingen heeft gegeven, hoe zij het toestel moeten gebruiken en zich bewust zijn van de risico's die het gebruik van het toestel met zich meebrengt. Kinderen mogen niet met het toestel spelen.
- Bescherm het toestel tegen vochtigheid en opspattende vloeistoffen. Plaats nooit objecten gevuld met vloeistof op of naast het toestel.
- Trek de voedingskabel uit wanneer het toestel niet in gebruik is of voordat u het toestel reinigt.
- Gebruik nooit een beschadigd toestel. Als het toestel niet correct functioneert, schakel het onmiddellijk uit.
- Demonteer of open dit toestel nooit. De gebruiker mag geen onderdelen vervangen. Gebruik dit toestel nooit wanneer de behuizing geopend is.

GEBRUIK

Dit toestel is ontworpen om vliegende insecten te verjagen. De vliegenverjager kan op een plat oppervlak zoals een tafel worden geplaatst of opgehangen worden aan de ingebouwde haak. Het toestel werkt op 2 AA batterijen of 5V DC.

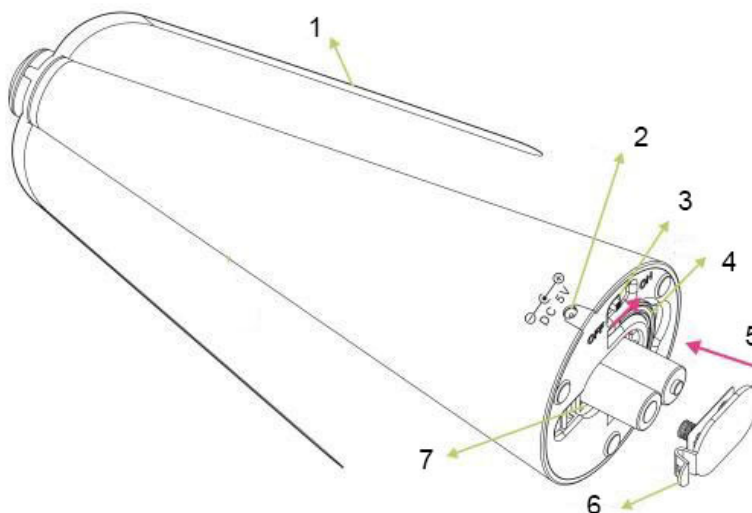

1. Plastic vleugels
2. 5V DC aansluiting
3. AAN/UIT knop
4. Ophanghaak

5. Batterijcompartiment
6. Deksel batterijcompartiment

PLAATSING BATTERIJEN

Open het deksel van het batterijcompartiment (6) aan de onderkant van het toestel. Plaats de 2 AA batterijen in het compartiment (5). Opgelet: zorg ervoor dat de polariteit correct is! Wanneer het toestel via de 5V DC poort (2) is aangesloten op een USB-stopcontact of poort wordt er geen gebruik gemaakt van de batterijen.

Opgelet: oplaadbare batterijen worden NIET opgeladen door de 5V DC ingang.

GEBRUIK TOESTEL

Zet het toestel aan met de AAN/UIT knop (3). De vleugels (1) beginnen te draaien. Het toestel kan op een plat oppervlak zoals een tafel gezet worden of opgehangen worden aan de ingebouwde ophanghaak (4).

GARANTIE

De garantieperiode bedraagt 2 jaar, en vangt aan op de datum van aankoop. Gedurende de garantieperiode verhelpt Eltra NV alle defecten die te wijten zijn aan materiaal- of productiefouten. Eltra NV kan, naar keuze, het defecte toestel ofwel herstellen ofwel vervangen. Eltra NV is niet verplicht om toestellen te herstellen of te vervangen indien ze defect zijn geraakt ten gevolge van beschadigingen, oneigenlijk gebruik, modificaties of wijzigingen die werden aangebracht na de aankoopdatum. Breng het defecte toestel, samen met het originele aankoopbewijs, terug naar de winkel waar het toestel werd gekocht. Voeg steeds een nota toe met de beschrijving van het probleem.

SCHADE

Eltra NV kan onder geen enkel beding aansprakelijk gesteld worden voor schade van welke aard ook, indien het toestel niet correct volgens de voorgeschreven installatie-instructies werd geïnstalleerd, noch voor schade ten gevolge van onvoorziene omstandigheden zoals natuurrampen, blikseminslag, ... Alle daaruit voortvloeiende kosten vallen bijgevolg uitsluitend ten laste van de koper, en worden niet gedekt door de garantievoorwaarden.

OPHALING TWEEDEHANDS HUISHOUDTOESTELLEN



De Europese richtlijn 2002/96/EG betreffende afgedankte elektrische en elektronische apparatuur legt op dat tweedehands huishoudtoestellen niet bij het stedelijk afval mogen terechtkomen. De tweedehands toestellen moeten afzonderlijk worden verzameld om de recuperatie en de recyclage van de materialen waaruit deze toestellen bestaan te optimaliseren en zo de impact op de volksgezondheid en op het milieu te beperken. Al deze producten zijn gemerkt met een specifiek symbool (doorstreepte afvalcontainer) om te herinneren aan de verplichtingen van gescheiden afval. De consumenten dienen lokale overheden of leveranciers te contacteren in verband met de procedure die ze moeten volgen bij het wegwerpen van hun huishoudtoestellen.

MANUEL D'UTILISATION

LIRE ATTENTIVEMENT LES INSTRUCTIONS AVANT D'UTILISER OU CET APPAREIL. CONSERVEZ CE MANUEL POUR POUVOIR VOUS Y RÉFÉRER ULTÉRIEUREMENT.

CONSIGNES DE SÉCURITÉ IMPORTANTES :

- Cet appareil convient aux enfants de 8 ans et plus, aux personnes souffrant de handicaps physiques, sensoriels ou intellectuels, ou aux personnes qui manquent d'expérience et de connaissances, à condition qu'elles soient supervisées par une personne responsable de leur sécurité ou qu'elles aient reçu des instructions sur l'utilisation de l'appareil et soient conscientes des risques liés à l'utilisation de l'appareil. Les enfants ne doivent pas jouer avec l'appareil.
- Protégez l'appareil contre l'humidité et les éclaboussures de liquides. Ne placez jamais d'objets remplis de liquides sur ou à côté de l'appareil.
- Retirez le câble d'alimentation lorsque l'appareil n'est pas utilisé ou avant de le nettoyer.
- N'utilisez jamais un appareil endommagé. Si l'appareil ne fonctionne pas correctement, éteignez-le immédiatement.
- Ne jamais démonter ou ouvrir cet appareil. L'utilisateur ne doit remplacer aucune pièce. N'utilisez jamais cet appareil lorsque le dossier est ouvert.

USAGE

Cet appareil est conçu pour repousser les insectes volants. Ce ventilateur anti-mouches peut être placé sur une surface plane comme une table ou accroché au crochet intégré. L'appareil fonctionne avec 2 piles AA ou 5V DC.

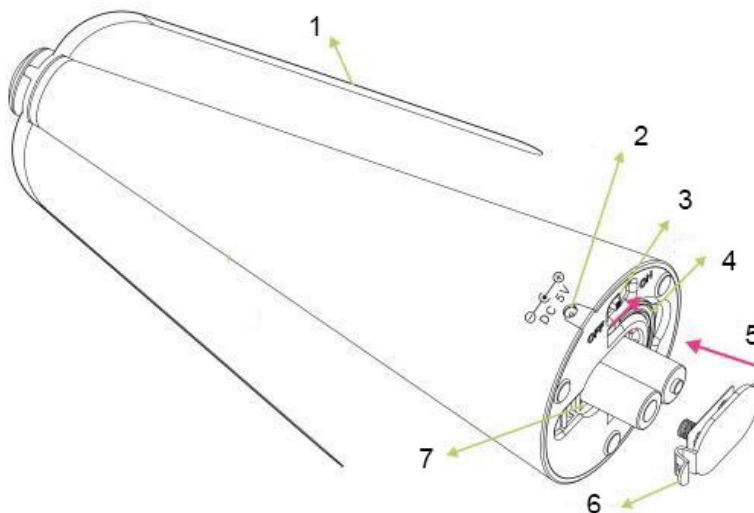

1. Ailes en plastique
2. Connexion 5V DC
3. Bouton ON/OFF
4. Crochet de suspension
5. Compartiment des piles
6. Couvercle du compartiment des piles

INSTALLATION DES PILES

Ouvrez le couvercle du compartiment des piles (6) situé sur le dessous de l'appareil. Insérez les 2 piles AA dans le compartiment (5). Attention : assurez-vous que la polarité est correcte ! Lorsque l'appareil est connecté à une prise ou un port USB via le port 5V DC (2), les piles ne sont pas utilisées.

Attention : les piles rechargeables ne sont PAS chargées par l'entrée 5V DC.

UTILISER L'APPAREIL

Allumez l'appareil à l'aide du bouton ON/OFF (3). Les ailes (1) commencent à tourner. L'appareil peut être placé sur une surface plane telle qu'une table ou accroché au crochet de suspension intégré (4).

GARANTIE

La période de garantie est de deux ans à compter de la date d'achat. Au cours de la période de garantie, Eltra SA/NV prendra en charge toutes les pannes dues à des défauts de matériel ou de production. Eltra SA/NV peut, au choix, réparer ou remplacer l'appareil défectueux. Eltra SA/NV n'est pas tenue de réparer ou de remplacer des appareils dont le mauvais fonctionnement est dû à des dégradations, une utilisation inappropriée ou des modifications apportées après la date d'achat. Rappelez l'appareil défectueux, accompagné de la preuve d'achat originale, au magasin où l'appareil a été acheté. Joignez-y toujours une note décrivant le problème.

DÉGÂTS

Eltra SA/NV ne peut en aucun cas être tenue pour responsable des dégâts de quelque nature que ce soit dus à une installation de l'appareil non conforme aux instructions, ni des dégâts provoqués par des circonstances imprévisibles comme les catastrophes naturelles, la foudre, etc. Tous les frais liés à de tels dégâts sont par conséquent à la charge exclusive de l'acheteur et ne sont pas couverts par les conditions de garantie.

ELÈVEMENT D'APPAREILS ÉLECTROMÉNAGERS D'OCCASION



La directive européenne 2002/96/CE relative aux déchets d'équipements électriques et électroniques stipule que les déchets électroménagers d'occasion ne peuvent se retrouver dans les déchets municipaux. Ils doivent être récoltés séparément pour optimiser la récupération et le recyclage des matériaux composant ces appareils et limiter ainsi l'impact sur la santé publique et l'environnement. Tous ces produits sont marqués d'un symbole spécifique (poubelle barrée) visant à rappeler les obligations de tri des déchets. Les consommateurs doivent contacter les autorités ou fournisseurs locaux pour s'informer de la procédure à suivre pour jeter leurs appareils électroménagers.

GEBRAUCHSANLEITUNG

**LESEN SIE ALLE ANWEISUNGEN VOLLSTÄNDIG DURCH, BEVOR SIE DIESES GERÄT VERWENDEN.
BEWAHREN SIE DAS HANDBUCH FÜR DEN SPÄTEREN GEBRAUCH AN EINEM SICHEREN ORT AUF.**

WICHTIGE SICHERHEITSHINWEISE:

- Dieses Gerät ist für die Benutzung durch Kinder ab 8 Jahren, Personen mit körperlichen, sensorischen oder intellektuellen Beeinträchtigungen oder Personen ohne Erfahrung und Kenntnisse geeignet, sofern sie von einer für ihre Sicherheit verantwortlichen Person beaufsichtigt werden oder in die Benutzung des Gerätes eingewiesen wurden und sich der Risiken bewusst sind, die mit der Benutzung des Gerätes verbunden sind. Kinder dürfen nicht mit dem Gerät spielen.
- Schützen Sie das Gerät vor Feuchtigkeit und spritzenden Flüssigkeiten. Stellen Sie niemals mit Flüssigkeiten gefüllte Gegenstände auf oder neben das Gerät.
- Ziehen Sie das Netzkabel heraus, wenn das Gerät nicht in Gebrauch ist oder bevor Sie das Gerät reinigen.
- Verwenden Sie niemals ein beschädigtes Gerät. Wenn das Gerät nicht ordnungsgemäß funktioniert, schalten Sie es sofort aus.
- Zerlegen oder öffnen Sie dieses Gerät niemals. Der Benutzer sollte keine Teile austauschen. Verwenden Sie dieses Gerät niemals bei geöffnetem Gehäuse.

FUNKTION

Dieses Flugzeug ist so konstruiert, dass es fliegende Insekten abwehrt. Das Fliegenschutzmittel kann auf eine ebene Fläche wie einen Tisch gelegt oder an den eingebauten Haken gehängt werden. Das Gerät wird mit 2 AA-Batterien oder 5V DC betrieben.

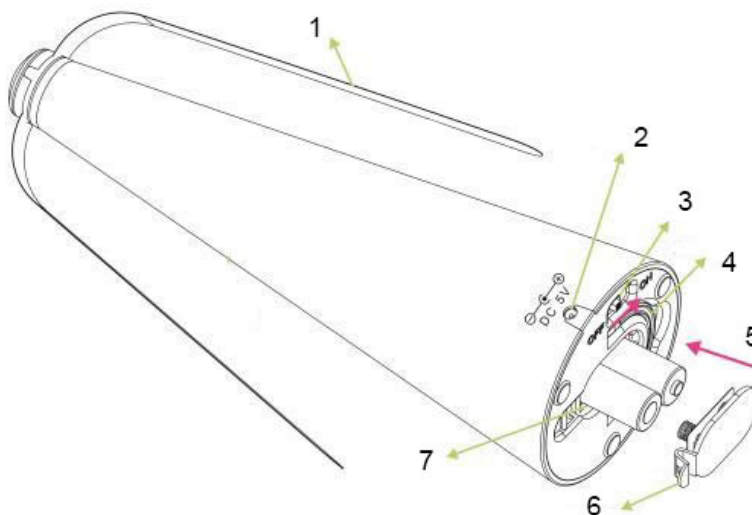

1. Flügel aus Kunststoff
2. 5V DC-Anschluss
3. EIN/AUS-Taste
4. Aufhängehaken
5. Batteriefach

6. Batteriefachdeckel

BATTERIE-INSTALLATION

Öffnen Sie die Batteriefachabdeckung (6) an der Unterseite des Geräts. Legen Sie die 2 AA-Batterien in das Fach (5) ein. Vorsicht: Achten Sie auf die richtige Polarität! Wenn das Gerät über den 5V DC-Anschluss (2) an eine USB-Buchse oder einen USB-Port angeschlossen ist, werden die Batterien nicht verwendet.

Vorsicht: wiederaufladbare Batterien werden NICHT über den 5V DC-Eingang geladen.

VERWENDUNG DER KAMERA

Schalten Sie das Gerät mit der EIN/AUS-Taste (3) ein. Die Flügel (1) beginnen sich zu drehen. Das Gerät kann auf eine ebene Fläche wie z.B. einen Tisch gestellt oder an den eingebauten Aufhängehaken (4) gehängt werden.

GARANTIE

Der Garantiezeitraum umfasst 2 Jahre und beginnt mit dem Kaufdatum. Während des Garantiezeitraums behebt Eltra NV sämtliche auf Material- bzw. Herstellungsfehler zurückzuführenden Mängel. Eltra NV kann das defekte Gerät wahlweise entweder reparieren oder ersetzen. Eltra NV ist nicht zur Mängelbeseitigung bzw. Ersatzlieferung verpflichtet, wenn die Mängel auf Beschädigungen, eine unsachgemäße Verwendung bzw. nach dem Kaufdatum vorgenommene Anpassungen oder Änderungen zurückzuführen sind. Das defekte Gerät muss unter Vorlage der Originalquittung zu dem Händler zurückgebracht werden, bei dem das Gerät gekauft wurde. Fügen Sie immer eine Notiz mit der Beschreibung des Problems bei.

SCHADEN

Eltra NV kann unter keinen Umständen für Schäden jeglicher Art haftbar gemacht werden, wenn das Gerät nicht korrekt gemäß den vorgeschriebenen Montageanweisungen installiert wurde, noch für Schäden durch unvorhersehbare Umstände wie Naturkatastrophen, Blitzeinschlag usw. Alle daraus entstehenden Kosten gehen dementsprechend ausschließlich zu Lasten des Käufers und werden durch die Garantiebedingungen nicht abgedeckt.

ENTSORGUNG VON GEBRAUCHTEN HAUSHALTSGERÄTEN



Die europäische Richtlinie 2002/96/EG über Elektro- und Elektronik-Altgeräte bestimmt, dass alte Haushaltsgeräte nicht in den Siedlungsabfall gelangen dürfen. Die Altgeräte müssen separat gesammelt werden, um die Wiedergewinnung und das Recycling der Materialien, aus denen diese Geräte bestehen, zu optimieren und so die Auswirkungen auf die menschliche Gesundheit und die Umwelt zu verringern. All diese Produkte sind mit einem speziellen Symbol (durchgestrichene Mülltonne) gekennzeichnet, um an die Pflicht zur Mülltrennung zu erinnern. Im Zusammenhang mit dem Verfahren, das bei der Entsorgung von Haushaltsgeräten zu befolgen ist, müssen die Verbraucher sich an die lokalen Behörden oder die Lieferanten wenden.

MANUAL

READ INSTRUCTIONS CAREFULLY BEFORE OPERATING THE DEVICE. KEEP THIS MANUAL FOR FUTURE REFERENCE.

IMPORTANT SAFETY INSTRUCTIONS:

- This appliance is intended for use by children of 8 years of age or older, persons with physical, sensory or intellectual impairments, or persons who lack experience and knowledge, provided that they are supervised by a person responsible for their safety or have been instructed in the use of the appliance and are aware of the risks involved in using the appliance. Children must not play with the appliance.
- Protect the device from moisture and splashing liquids. Never place objects filled with liquids on or near the apparatus.
- When the unit is not in use, or before cleaning the unit, unplug the power cord.
- Never use a damaged device. If the unit fails to operate properly, turn off the power immediately.
- Never disassemble or open this unit. Do not attempt to replace parts. Never use this unit when the enclosure is open.

OPERATION

This device is designed to repel flying insects. The fly repeller can be placed on a flat surface such as a table or hung on the built-in hook. The device runs on 2 AA batteries or 5V DC.

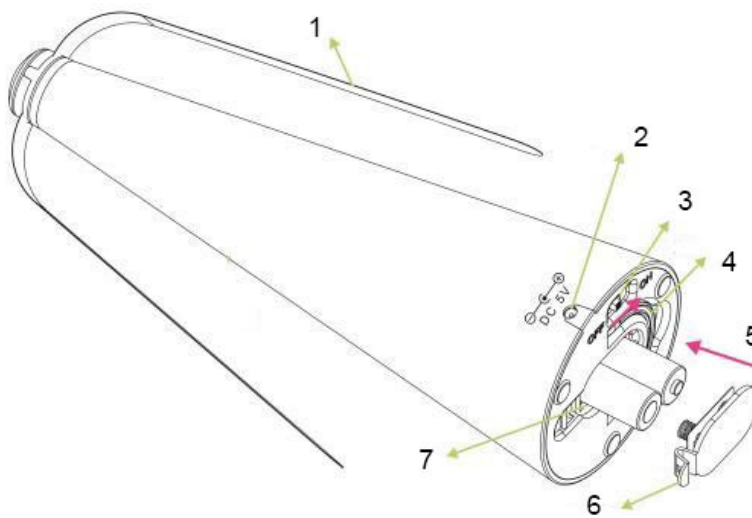

1. Plastic wings
2. 5V DC connection
3. ON/OFF button
4. Suspension hook
5. Battery compartment
6. Battery compartment cover

BATTERY INSERTION

Open the battery compartment cover (6) on the bottom of the device. Insert the 2 AA batteries into the compartment (5). Caution: make sure the polarity is correct! The batteries aren't used when the device is connected to a USB power outlet or port via the 5V DC port (2).

Caution: rechargeable batteries are NOT charged by the 5V DC input.

USING THE DEVICE

Turn on the device using the ON/OFF button (3). The wings (1) start rotating. The device can be placed on a flat surface such as a table or hung on the built-in suspension hook (4).

WARRANTY

The guarantee period amounts to 2 years and commences on the date of purchase. During the guarantee period Eltra NV resolves any defects caused by material or manufacturing faults. Eltra NV may optionally either repair or replace the defective appliance. Eltra NV is not obligated to repair or replace units if the defect is a result of damage, misuse, modification or changes made after the date of purchase. Bring the defective device, along with the original sales receipt, back to the store where the unit was purchased. Always include a note describing the problem.

DAMAGE

Eltra NV can under no circumstances whatsoever be held responsible for damage of whatever nature if the appliance was not correctly installed according to the specified installation instructions, nor for damage as a result of unforeseen circumstances such as natural disasters, lightning strike, etc. All such resulting costs are consequently at the expense of the buyer and are not covered by the guarantee conditions.

USED HOUSEHOLD APPLIANCE COLLECTION



The European Directive 2002/96/EC on waste electrical and electronic equipment mandates that used appliances are not allowed in the municipal waste stream. Used appliances must be separately collected for the optimal recovery and recycling of materials to reduce the impact on public health and the environment. All these products are marked with a specific symbol (crossed-out wheeled bin) as a reminder of the obligation to separate waste. Consumers should contact local authorities or suppliers to receive information on the procedure they must follow when disposing of their appliances.

MANUAL DE INSTRUCCIONES

LEA TODAS LAS INSTRUCCIONES COMPLETAMENTE ANTES DE USAR ESTA UNIDAD. GUARDA EL MANUAL EN UN LUGAR SEGURO PARA USARLO MÁS TARDE.

INSTRUCCIONES DE SEGURIDAD IMPORTANTES:

- Este aparato es apto para ser utilizado por niños de 8 años de edad o más, personas con discapacidades físicas, sensoriales o intelectuales, o personas que carezcan de experiencia y conocimientos, siempre que estén supervisados por una persona responsable de su seguridad o hayan sido instruidos en el uso del aparato y sean conscientes de los riesgos que conlleva el uso del mismo. Los niños no deben jugar con el aparato.
- Proteja el aparato de la humedad y de las salpicaduras de líquidos. Nunca coloque objetos llenos de líquidos sobre o junto al aparato.
- Saque el cable de alimentación cuando el dispositivo no esté en uso o antes de limpiarlo.
- Nunca use un dispositivo dañado. Si la unidad no funciona correctamente, apáguela inmediatamente.
- Nunca desmonte o abra esta unidad. El usuario no debe reemplazar ninguna pieza. Nunca use esta unidad cuando el maletín esté abierto.

FUNCIONAMIENTO

Este aparato está diseñado para repeler insectos voladores. El repelente de moscas puede ser colocado en una superficie plana como una mesa o colgado en el gancho incorporado. La unidad funciona con 2 pilas AA o 5V DC.

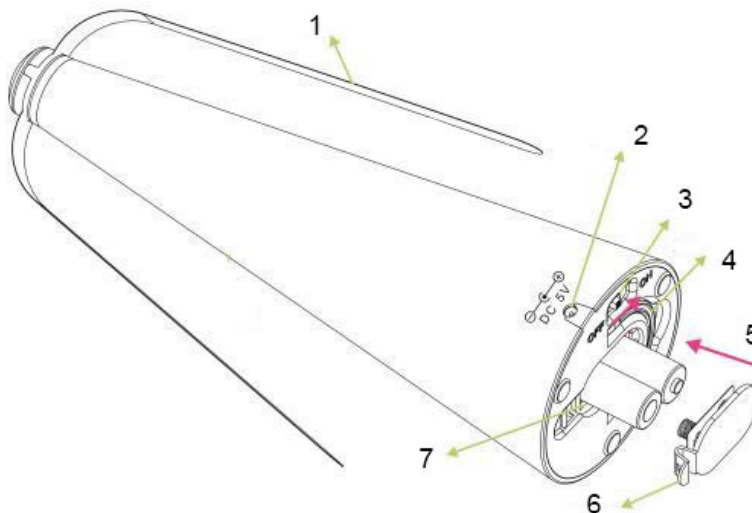

1. Alas de plástico
2. Conexión de 5V DC
3. Botón ON/OFF
4. Gancho de suspensión
5. Compartimiento de la batería
6. Tapa del compartimiento de las pilas

INSTALACIÓN DE LA BATERÍA

Abra la tapa del compartimento de la batería (6) en la parte inferior del dispositivo. Inserte las 2 pilas AA en el compartimento (5). Precaución: asegúrese de que la polaridad es correcta! Cuando la unidad se conecta a un enchufe o puerto USB a través del puerto de 5V DC (2), las baterías no se utilizan.

Precaución: las baterías recargables NO se cargan por la entrada de 5V DC.

USANDO LA CÁMARA

Encienda la unidad con el botón ON/OFF (3). Las alas (1) empiezan a girar. La unidad puede ser colocada en una superficie plana como una mesa o colgada en el gancho de suspensión incorporado (4).

GARANTÍA

El período de garantía es de 2 años a partir de la fecha de la compra. Durante este período, Eltra NV reparará todos los defectos derivados de fallos de material o de fabricación. Eltra NV puede, según criterio propio, reparar o reemplazar el producto. Eltra NV no asume ninguna obligación para reparar o reemplazar el producto si su defecto se debe a daños, uso indebido, modificaciones o cambios realizados tras la fecha de compra. Lleve el aparato defectuoso, junto con el recibo original de compra, a la tienda donde lo compró. Adjunte una nota con la descripción del problema.

DAÑOS

Eltra NV no asume ninguna responsabilidad por daños de ningún tipo como consecuencia de una instalación incorrecta del mismo, otra que la descrita en las instrucciones de instalación, así como por daños consecuencia de circunstancias imprevistas, como desastres naturales, relámpagos, etcétera. Todos los costes derivados de estos daños corren por cuenta única del comprador y no se incluyen en las condiciones de garantía.

RECOGIDA DE ELECTRODOMÉSTICOS USADOS



La Directiva europea 2002/96/CE sobre residuos de aparatos eléctricos y electrónicos impone que los electrodomésticos de segunda mano no pueden desecharse en la basura urbana. Los aparatos de segunda mano deben ser recogidos para optimizar la recuperación y el reciclado de los materiales de los que están hechos y limitar así el impacto en la salud humana y el medio ambiente. Todos estos productos están marcados con un símbolo (de un contenedor de basura tachado) que nos recuerda las obligaciones de utilizar un contenedor diferente. Los consumidores deben comunicarse con las autoridades locales o proveedores en referencia al procedimiento que deben seguir cuando se deshagan de sus electrodomésticos.