

FSH 60

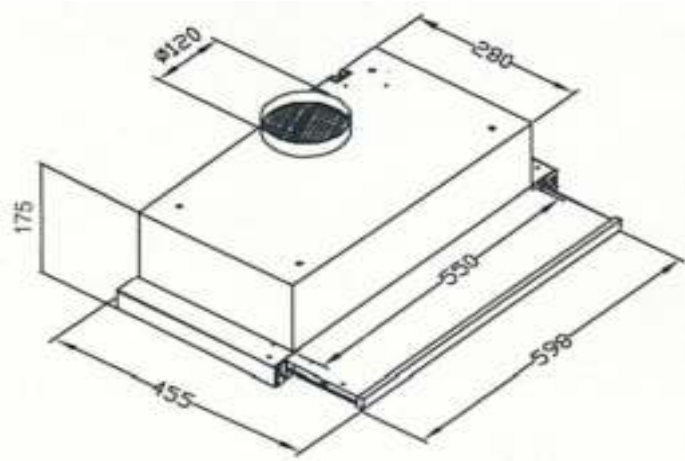

Specificaties

Kleur	Wit
Uitrusting / extra's	
Schakelaars	4- standen
Motoren	2
Afzuigcapaciteit max.[m³/h]	500
Geluidsniveau[db(A)]	58
Verlichting[W]	2 x 40
Geschikt voor recirculatie	•
Benodigde actief kookstoffilters	2
Vetfilter	metaal
Uitblaas opening[mm Ø]	120
Afmetingen / gewicht	
HxBxD onverpakt [cm]	17,5x60,0x46,0
HxBxD verpakt [cm]	23,5x66,0x36,5
Gewicht onverpakt [kg]	7,7
Gewicht verpakt [kg]	9,4
Elektrische aansluiting	
Motorvermogen[W]	2 x 120
Lengte kabel incl. stekker [cm]	100
Aansluitwaarde [W]	320
Netaansluiting [V / Hz]	220-240 / 50
Goedkeuringen	
Veiligheidsvoorschriften	CE
EAN Nr.	4016572010336
Technische wijzigingen voorbehouden	



Bestalnummer Koolstoffilter	1010035
EAN Nr. Actief koolstoffilter	4016572007312

** incl. hoogte van de schouw