



Plită încorporabilă

Manual de utilizare

Ugradni plamenik

Korisnički priručnik

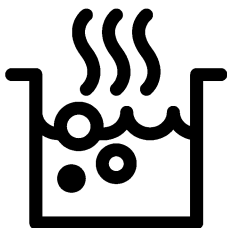

HII 64430 GT

RO / SB

185.9272.02/R.AG/25.11.2019/3-3

7757186703

Vă rugăm să citiți mai întâi manualul de utilizare!

Stimate client,

Vă mulțumim pentru că ați ales un produs Beko. Sperăm să obțineți cele mai bune rezultate de pe urma folosirii produsului nostru care a fost fabricat utilizând o calitate superioară și o tehnologie modernă. Prin urmare, vă rugăm să citiți cu atenție întregul manual de utilizare și documentele însoțitoare ale acestuia înainte de utilizarea produsului și să le păstrați pentru consultări ulterioare. În cazul în care predați produsul altcuiva, predați și manualul de utilizare. Respectați toate avertizările și informațiile din manualul de utilizare.

Rețineți că manualul de utilizare se aplică și pentru alte modele. Diferențele dintre modele vor fi identificate în manual.

Explicația simbolurilor

În manualul de utilizare sunt utilizate următoarele simboluri:

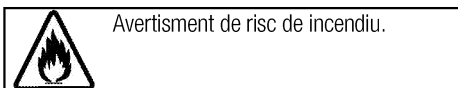
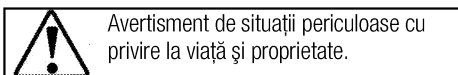
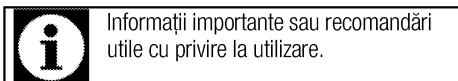

Arçelik A.Ş.
Karaağaç caddesi No:2-6
34445 Sülüce/İstanbul/TURKEY
Made in TURKEY

**1 Instrucțiuni importante și
avertismente privind siguranța și
mediul înconjurător 4**

Siguranța generală.....	4
Siguranța instalațiilor electrice	4
Siguranța produsului	5
Domeniu de utilizare	7
Siguranța copiilor	7
Depozitarea la deșeuri a produsului vechi.....	7
Depozitarea la deșeuri a materialelor de ambalare ...	7

2 Informații generale 8

Prezentare generală	8
Specificații tehnice.....	8

3 Instalare 9

Înainte de instalare.....	9
Instalarea și conectarea.....	9
Transportul ulterior.....	12

4 Pregătiri 13

Sfaturi pentru economisirea energiei	13
Prima utilizare.....	13
Curățarea inițială a aparatului.....	13
Încălzirea inițială.....	13

5 Utilizarea plitei 14

Informații generale despre prepararea alimentelor .	14
Utilizarea plitelor.....	15
Panou de comandă	15

6 Întreținere și curățare 22

Informații generale	22
Curățarea plitei	22

7 Remedierea problemelor 23

1 Instrucțiuni importante și avertismente privind siguranța și mediul înconjurător

Această secțiune conține informații cu privire la siguranța care vă vor ajuta să vă protejați împotriva riscului de vătămare corporală sau pagube materiale. Nerespectarea acestor instrucțiuni va duce la anularea oricărei garanții.

Siguranța generală

- Acest produs poate fi utilizat de către copii cu vârsta peste 8 ani sau mai mari și persoane cu capacități fizice, senzoriale sau mentale reduse sau lipsă de experiență și cunoștințe, dacă sunt supravegheați sau instruiți cu privire la utilizarea produsului într-o manieră sigură și înțeleg pericolele implicate.
Acest produs nu este destinat pentru jocul copiilor. Curățarea și întreținerea nu vor fi efectuate de către copii fără supraveghere.
- Acest aparat nu este destinat utilizării de către persoane (inclusiv copii) cu capacități fizice, senzoriale sau mintale reduse, sau lipsă de experiență și cunoștințe necesare, exceptând cazul în care sunt supravegheați sau instruiți.
Acest produs nu este destinat pentru jocul copiilor nesupravegheați.

- Dacă produsul este înmânat către altcineva pentru uz personal sau în scopuri de utilizare second-hand, manualul de utilizare, etichetele produsului, documente importante și componente trebuie de asemenea înmanate împreună cu acesta.
- Procedurile de instalare și reparații trebuie efectuate de către agenți de service autorizați. Producătorul nu este răspunzător pentru daunele rezultate din procedurile efectuate de către persoanele neautorizate care pot anula și garanția. Înainte de instalare, citiți instrucțiunile cu atenție.
- Nu folosiți produsul dacă este defect sau prezintă defecte vizibile.
- După fiecare utilizare verificați dacă butoanele produsului sunt închise.

Siguranța instalațiilor electrice

- Dacă produsul are o defecțiune, nu trebuie folosit decât după ce este reparat de către un agent de service autorizat. Pericol de electrocutare!
- Conectați produsul numai la o priză/linie împământată cu tensiunea și protecția indicată în

"Specificații tehnice".

Împământarea trebuie efectuată de un electrician calificat la folosirea produsului cu sau fără transformator. Compania noastră nu își asumă răspunderea pentru daunele survenite în urma împământării neconforme cu normele locale.

- Nu spălați niciodată produsul turnând apă pe acesta! Pericol de electrocutare!
- Nu atingeți niciodată ștecherul cu mâinile ude! Nu trageți de cablu pentru a-l scoate din priză, ci apucați de ștecher.
- Produsul trebuie scos din priză în timpul instalării, întreținerii, curățării și reparațiilor.
- În cazul deteriorării cablului de alimentare, acesta trebuie înlocuit de producător, de agentul său de service sau de o persoană cu calificări similare pentru a evita pericolele.
- Aparatul trebuie instalat astfel încât să permită deconectarea totală de la rețeaua electrică. Separarea trebuie să se realizeze fie printr-un ștecher, fie printr-un comutator încorporat în instalația electrică fixă, conform normelor de construcții.
- Lucrările la echipamentele și rețelele electrice pot fi efectuate

numai de persoane calificate autorizate.

- În cazul unei defecțiuni, opriți produsul și deconectați-l de la rețeaua de electricitate. Decuplați siguranța de la panoul electric.
- Asigurați-vă că siguranța are capacitatea adecvată pentru acest produs.

Siguranța produsului

- **AVERTISMENT:** Aparatul și piesele sale accesibile pot deveni fierbinți în timpul folosirii. Evitați atingerea elementelor fierbinți. Copiii mai mici de 8 ani trebuie ținuti la distanță sau supravegheați continuu.
- Nu folosiți produsul când logica sau coordonarea vă sunt afectate de alcool și / sau medicamente.
- Aveți grijă când preparați rețete care includ băuturi alcoolice. Alcoolul se evaporă la temperaturi mari și poate provoca incendii deoarece se va aprinde în contact cu suprafețele fierbinți.
- Nu lăsați materiale inflamabile lângă produs, deoarece părțile laterale ale acestuia se pot încălzi în timpul utilizării.
- Asigurați-vă că orificiile de ventilare nu sunt înfundate.
- Nu folosiți sisteme cu aburi pentru a curăța acest aparat, deoarece există pericol de șoc electric.

- **AVERTISMENT:** Prepararea nesupravegheată pe plită a alimentelor cu ulei sau grăsime poate fi periculoasă și poate provoca incendii. Nu încercați **NICIODATĂ** să stingeți un incendiu cu apă, ci opriți aparatul, apoi acoperiți flacăra cu un capac sau cu o pătură contra incendiului.
- **ATENȚIE:** Procesul de gătire trebuie supravegheat. Un proces de gătire de scurtă durată trebuie supravegheat tot timpul.
- **AVERTISMENT:** Pericol de incendiu: Nu depozitați obiecte pe suprafețele de gătit.
- **AVERTISMENT:** Dacă suprafața este crăpată, opriți aparatul pentru a evita pericolul de șoc electric.
- În cazul spargerii sticlei plitei : Opriti imediat toate arzătoarele și orice element electric de încălzire și izolați produsul de rețeaua electrică. Nu atingeți suprafața produsului. Nu utilizați produsul.
- După folosire, opriți elementele plitei folosind comenzile și nu vă bazați pe detectorul de recipient.
- Nu amplasați pe plită obiecte metalice cum sunt cuțitele, furculițele, lingurile și capacele, deoarece acestea se pot înfierbânta.
- Aparatul nu este proiectat pentru a fi utilizat prin intermediul unui cronometru extern sau al unui sistem de telecomandă separat.
- Presiunea vaporilor produși datorită umezelii de pe suprafața plitei sau de pe partea inferioară a recipientului poate provoca deplasarea recipientului. Asigurați-vă așadar că suprafața cuptorului și partea inferioară a recipientelor este întotdeauna uscată.
- Plitele sunt dotate cu un sistem cu inducție. Plitele cu inducție economisesc timp și bani în cazul folosirii unor recipiente adecvate pentru sistemul cu inducție; în caz contrar, plitele nu vor funcționa. *Vezi. Informații generale despre prepararea alimentelor, pagina 14* , selectarea recipientelor.
- Deoarece plitele cu inducție creează un câmp magnetic, pot afecta negativ persoanele care folosesc dispozitive cum ar fi o pompă de insulină sau un stimulator cardiac.
- **AVERTISMENT:** Folosiți doar protecții pentru plită fabricate sau recomandate în instrucțiuni de către producătorul mașinii de gătit, sau protecțiile încorporate în aparat. Utilizarea unor protecții

inadecvate poate provoca accidente.

Pentru a preveni incendiile;

- Asigurați-vă că ștecherul este conectat corect la priză pentru a nu face scânteii.
- Nu folosiți cabluri deteriorate, tăiate sau prelungitoare; folosiți cablul original.
- Asigurați-vă că ștecherul nu este umed sau ud.

Domeniu de utilizare

- Acest produs este destinat uzului casnic. Se interzice utilizarea comercială.
- **ATENȚIE:** Acest aparat este destinat numai gătitului alimentelor. Nu trebuie folosit pentru alte scopuri, de exemplu pentru încălzirea încăperilor.
- Producătorul nu este responsabil pentru pagubele provocate de utilizarea sau manipularea incorectă.

Siguranța copiilor

- **AVERTISMENT:** Componentele accesibile se pot înfierbânta în timpul folosirii. Nu lăsați copiii să se apropie de aparat.
- Ambalajele pot fi periculoase pentru copii. Nu lăsați ambalajele la îndemâna copiilor. Depozitați la deșeuri toate ambalajele conform standardelor de mediu.

- Produsele electrice sunt periculoase pentru copii. Nu lăsați copiii să se apropie de produs în timp ce funcționează și nu îi lăsați să se joace cu acesta.
- Nu amplasați pe aparat obiecte pe care copiii ar fi tentați să le apuce.

Depozitarea la deșeuri a produsului vechi

Conformitate cu Directiva WEEE și depozitarea la deșeuri a produsului uzat:



Acest produs respectă Directiva UE WEEE (2012/19/UE). Produsul este marcat cu un simbol de clasificare pentru deșeuri electrice și electronice (WEEE).

Acest produs a fost fabricat folosind piese și materiale de înaltă calitate, care pot fi refolosite și reciclate. Nu depozitați produsul uzat împreună cu gunoiul menajer la sfârșitul duratei sale de funcționare. Duceți-l la un centru de colectare pentru reciclarea echipamentelor electrice și electronice. Luați legătura cu autoritățile locale pentru a afla informații despre aceste centre de colectare.

Conformitate cu Directiva RoHS:

Produsul pe care l-ați achiziționat respectă Directiva UE RoHS (2011/65/UE). Nu conține materiale dăunătoare și interzise specificate în Directivă.

Depozitarea la deșeuri a materialelor de ambalare

- Materialele de ambalare sunt periculoase pentru copii. Păstrați materialele de ambalare într-un loc sigur, la care copiii nu au acces. Materialele de ambalare ale produsului sunt fabricate din materiale reciclabile. Sortați-le și depozitați-le la deșeuri în mod corect. Nu le depozitați împreună cu gunoiul menajer.

2 Informații generale

Prezentare generală

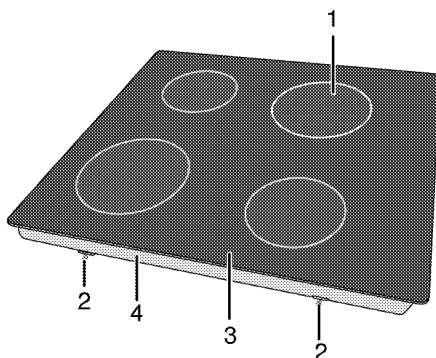

- | | | | |
|---|----------------------------|---|-------------------------|
| 1 | Plită de gătit cu inducție | 3 | Suprafață vitroceramică |
| 2 | Clemă asamblare | 4 | Capac bază |

Specificații tehnice

Tensiune/frecvență	1N ~ 220-240 V 50 Hz
Putere totală	max. 3700 W
Tip cablu / secțiune	min.H05V2V2-F 3 x 1,5 mm ²
Dimensiuni exterioare (înălțime/lățime/adâncime)	55 mm/580 mm/510 mm
Dimensiuni instalare (lățime/adâncime)	560 (+2) mm/490 (+2) mm
Arzătoare	
Stânga spate	Plită de gătit cu inducție
Dimensiune	180 mm
Putere	1800/3000 W
Stânga față	Plită de gătit cu inducție
Dimensiune	180 mm
Putere	1800/3000 W
Dreapta față	Plită de gătit cu inducție
Dimensiune	145mm
Putere	1500/2200 W
Dreapta spate	Plită de gătit cu inducție
Dimensiune	210 mm
Putere	2000/3700 W



Specificațiile tehnice se pot modifica fără preaviz în scopul îmbunătățirii calității produsului.



Ilustrațiile din acest manual au doar rol explicativ, fiind posibil să nu fie identice cu produsul dv.



Valorile declarate pe etichetele produsului sau în documentația însoțitoare sunt obținute în condiții de laborator, conform standardelor în vigoare. Aceste valori pot varia în funcție de condițiile de utilizare și de mediu.

3 Instalare

Produsul trebuie instalat de o persoană calificată, conform reglementărilor în vigoare. În caz contrar, garanția va fi anulată. Producătorul nu își asumă răspunderea pentru daunele produse în urma efectuării procedurilor de către persoane neautorizate și poate anula garanția.



Pregătirea instalațiilor electrice în vederea instalării produsului constituie responsabilitatea clientului.



PERICOL:

Produsul trebuie instalat în conformitate cu toate reglementările locale privind instalațiile de gaz și / sau electricitate.



PERICOL:

Înainte de instalare, verificați vizual dacă produsul nu este deteriorat. Dacă este deteriorat, nu îl instalați. Produsele deteriorate sunt periculoase.

Înainte de instalare

Plita este concepută pentru instalarea în mobilierul de bucătărie disponibil în comerț. Între aparat și pereți / mobilierul de bucătărie trebuie păstrată o distanță de siguranță. Vezi figura (valori date în mm).

- Lăsați o distanță de minim 750 mm deasupra suprafeței plitei.
- (*) Dacă urmează să montați o hotă deasupra mașinii de gătit, citiți instrucțiunile producătorului hotei cu privire la înălțimea de montare (min. 650 mm)
- Îndepărtați ambalajele și elementele de fixare pentru transport.
- Suprafețele, elementele laminate și adezivii utilizați trebuie să fie rezistente la căldură (minim 100 °C).
- Blatul trebuie să fie aliniat și fixat în poziție orizontală.
- Tăiați în blat orificiul necesar pentru plită, conform dimensiunilor de instalare.

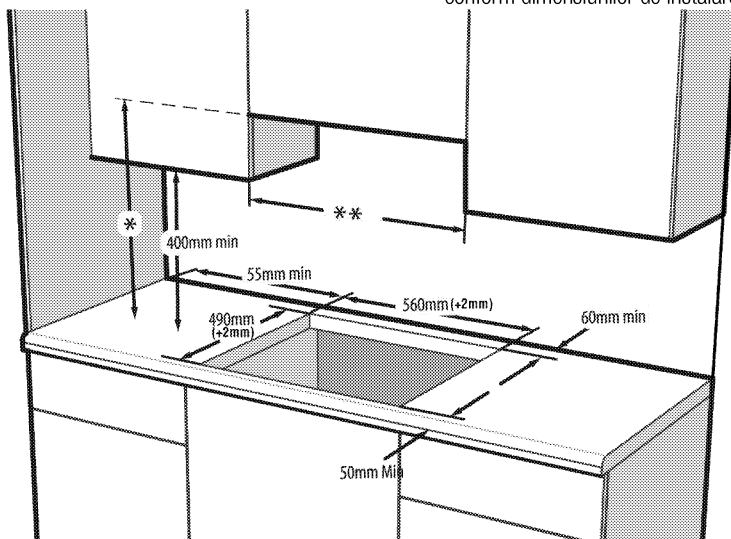

* Înălțimea minimă până la hotă conform manualului de instrucțiuni al hotei

** Distanța minimă dintre elementele de mobilier trebuie să fie egală cu lățimea plitei



Nu instalați plita pe zone cu colțuri sau muchii ascuțite.

Pericol de spargere a suprafeței ceramice!

Instalarea și conectarea

- Produsul trebuie instalat în conformitate cu toate reglementările locale privind instalațiile de gaz și electrice.

Racordul electric

Conectați produsul la o priză cu împământare protejată de o siguranță de capacitate adecvată, conform datelor din tabelul "Specificații tehnice". Împământarea trebuie efectuată de un electrician calificat, în momentul folosirii produsului cu sau fără

transformator. Compania noastră nu își asumă răspunderea pentru daunele survenite în urma folosirii produsului fără o instalație de împământare în conformitate cu normele locale.



PERICOL:

Produsul trebuie conectat la rețeaua electrică numai de o persoană calificată și autorizată. Perioada de garanție a produsului începe numai după instalarea corectă. Producătorul nu își asumă răspunderea pentru daunele produse în urma efectuării procedurilor de către persoane neautorizate.



PERICOL:

Cablul de alimentare nu trebuie presat, îndoit, strivit sau atins de piesele fierbinți ale produsului. În cazul în care cablul de alimentare este deteriorat, trebuie înlocuit de un electrician calificat. În caz contrar, există pericol de șoc electric, scurtcircuit sau incendiu!

- Racordurile trebuie să respecte reglementările naționale.
- Parametrii rețelei electrice trebuie să corespundă parametrilor specificați pe eticheta cu tipul produsului. Plăcuța de identificare este amplasată în spatele produsului.
- Cablul de alimentare al produsului trebuie să respecte valorile din tabelul "Specificații tehnice".



PERICOL:

Înainte de a efectua lucrări la instalația electrică, deconectați produsul de la priză. Pericol de electrocutare!



Ștecherul cablului de alimentare trebuie să fie ușor accesibil după instalare (nu îl trasați deasupra plitei).



În timpul cablării, respectați normele naționale/locale cu privire la electricitate și folosiți prizele și cablurile adecvate pentru cuptor. În cazul în care limitele de putere ale produsului depășesc capacitatea de transport a curentului prizei/liniei de alimentare, produsul trebuie conectat direct printr-o instalație electrică fixă, fără utilizarea unei prize/linii de alimentare cu curent.

Introduceți cablul de alimentare în priză.

Instalarea produselor

Dacă există un cuptor dedesubt:

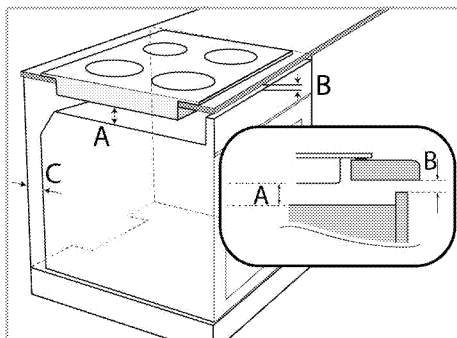

A min.15 mm

B min.2 mm

C 20 mm

Dacă există un blat dedesubt:

Lăsați un spațiu de ventilație în spatele mobilierului, conform figurii următoare.

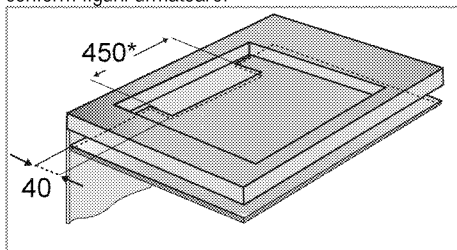

* min.

În timpul instalării plitei cu inducție, așezați produsul paralel cu suprafața pe care este instalat. De asemenea, aplicați garnitura de etanșare pe componentele care intră în contact cu blatul, conform descrierii de mai jos, pentru a preveni intrarea lichidelor între produs și blat.

1. Pregătiți suprafața blatului conform figurii.
2. Răsturnați plita și așezați-o pe o suprafață plană.
3. La instalarea plitei, instalați în jurul plitei garnitura de etanșare furnizată în colet așa cum este indicat în imaginea alăturată, având grijă să rămână retrasă cu 1-2 mm față de marginea exterioară a sticlei.

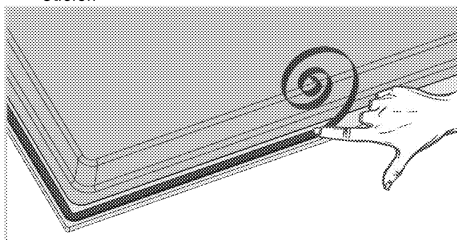

4. Fixați arcurile de montare, introducându-le și înșurubându-le prin orificiile carcasei inferioare, conform figurii.

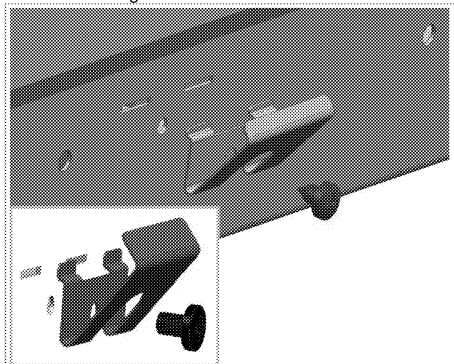

i La anumite modele, produsul dumneavoastră poate fi însoțit de arcuri de montare deja instalate.

i Numărul arcurilor de montare ale produsului dumneavoastră poate varia în funcție de modelul produsului.

5. Așezați plita pe blat și aliniați-o.
6. După amplasarea plitei pe blat, poate fi fixată cu ușurință folosind clemele. Dacă dimensiunile blatului sunt inadecvate, se pot fixa două cleme de montare pe partea din față a produsului, conform figurii de mai jos.

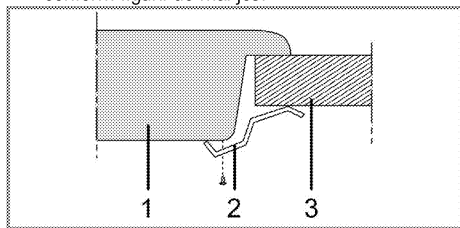

- 1 Plită
2 Clemă de instalare
3 Blat

i Când instalați plita pe un corp de mobilă, montați un raft care să separe corpul de mobilă de plită, conform figurii de mai sus. Această măsură nu este necesară dacă instalați plita deasupra unui cuptor încorporat.

De exemplu, dacă este posibilă atingerea părții inferioare a produsului instalat deasupra unui sertar,

secțiunea respectivă trebuie acoperită cu o placă de lemn.

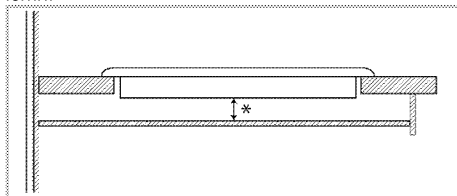

* min. 15 mm

Vedere din spate (orificii de racordare)

i Amplasarea găurilor de conectare arătată în imaginea de mai jos este schematică; pot exista diferențe în funcție de modelul produsului. Fixați-le conform găurilor de conectare de pe produsul dvs.

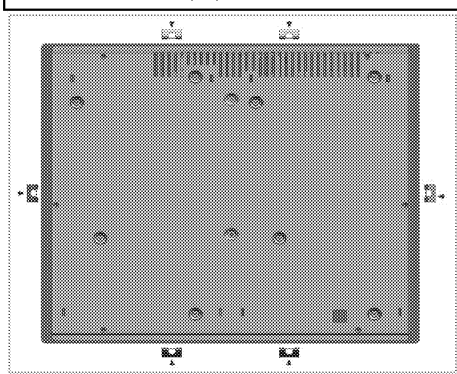

PERICOL:
Conectarea prin alte orificii poate fi periculoasă datorită riscului de deteriorare a sistemului de alimentare cu gaz și electricitate.

PERICOL:
Plita conține componente ce funcționează pe gaz metan și electricitate. Din acest motiv, aceasta trebuie să fie fixată de blat numai prin găuri de fixare, utilizând doar elementele de securitate și șuruburi furnizate după cum este indicat în manual. În caz contrar, aceasta prezintă un pericol asupra siguranței vieții și proprietății.

i Numărul arcurilor de montare ale produsului dumneavoastră poate varia în funcție de modelul produsului.

Verificarea finală

1. Folosirea produsului..
2. Verificați funcționarea.

Transportul ulterior

- Păstrați cutia originală a produsului și transportați-l în aceasta. Respectați instrucțiunile de pe cutie. Dacă nu aveți cutia originală, ambalați produsul în folie cu bule sau în carton gros și lipiți-l cu bandă adezivă.



Verificați aspectul general al produsului pentru a determina dacă nu a fost deteriorat în timpul transportului.

4 Pregătiri

Sfaturi pentru economisirea energiei

Următoarele informații vă vor ajuta să protejați mediul înconjurător și să economisiți energie:

- Decongețați alimentele congelate înainte de a le găti.
- Folosiți recipiente cu capac pentru prepararea mâncărurilor. În lipsa capacului, consumul de energie poate crește de 4 ori.
- Selectați arzătorul în funcție de dimensiunea bazei recipientului utilizat. Alegeți recipiente de dimensiune adaptată la mâncarea preparată. Recipientele mari necesită mai multă energie.
- Folosiți recipiente cu bază groasă când gătiți la plita electrică. Recipientele cu bază groasă transmit mai eficient căldura. Puteți reduce astfel cu până la 1/3 consumul de energie.
- Recipientele trebuie să fie compatibile cu zonele de gătit. Partea inferioară a recipientelor nu trebuie să fie mai mică decât plita.

- Mențineți curate zonele de gătit și baza recipientelor. Murdăria va reduce transferul de căldură dintre zona de gătit și baza recipientului.

Prima utilizare

Curățarea inițială a aparatului



Suprafața poate fi deteriorată de unii detergenți sau materiale de curățare.

Nu folosiți obiecte ascuțite, prafuri / creme de curățare sau detergenți agresivi.

1. Îndepărtați toate ambalajele.
2. Ștergeți suprafețele aparatului cu o cârpă umedă sau cu un burete umed, apoi uscați-le cu o cârpă.

Încălzirea inițială



Este posibil ca timp de câteva ore după prima pornire, cuptorul să emită fum și mirosuri.

Acesta este un fenomen normal. Ventilați bine încăperea pentru a elimina fumul și mirosurile. Evitați inhalarea directă a fumului și a mirosului emis.

5 Utilizarea plitei

Informații generale despre prepararea alimentelor



Nu umpleți vasele pe mai mult de o treime cu ulei. Nu lăsați nesupravegheată plita când încălziți uleiul. Uleiul supraîncălzit poate provoca incendii. **Nu încercați să stingeți eventualul incendiu cu apă!** Dacă uleiul s-a aprins, acoperiți-l cu o pătură ignifugă sau cu o cârpă umedă. Opriti plita dacă este posibil și telefonați la pompieri.

- Uscați alimentele pe care urmează să le prăjiți înainte de a le așeza în uleiul încălzit. Dezghețați complet alimentele înainte de a le prăji.
- Nu acoperiți vasul în care încălziți uleiul.
- Așezați cratițele și tigăile astfel ca mânerele acestora să nu fie deasupra plitei, pentru a evita înfierbântarea acestora. Nu așezați pe plită recipiente instabile, care se pot răsturna ușor.
- Nu puneți pe zonele de gătit pornite ale plitei recipiente și tigăi goale. Acestea se pot deteriora.
- Produsul se va deteriora dacă porniți zonele pentru gătit fără a așeza pe ele recipiente. Opriti zonele de gătit după ce ați terminat de gătit.
- Nu așezați recipiente de plastic sau aluminiu pe suprafața plitei, aceasta poate fi fierbinte. Curățați imediat eventualele astfel de materiale topite de pe suprafața plitei. Nu folosiți astfel de recipiente pentru păstrarea alimentelor.
- Folosiți numai recipiente cu fundul plat.
- Puneți cantități adecvate de alimente în recipientele pentru gătit. Astfel preveniți vărsarea acestora și nevoia de a curăța plita. Nu așezați capacele recipientelor de gătit pe zonele de gătit. Așezați recipientele în centrul zonelor de gătit. Mutați recipientele de pe o zonă de gătit pe alta ridicându-le; nu le trageți pe suprafața plitei.

Selectarea recipientului

- Suprafața ceramică este rezistentă la căldură și nu este influențată de diferențele mari de temperatură.
- Nu utilizați suprafața ceramică ca loc pentru depozitare sau tăiere a alimentelor.
- Folosiți numai recipiente cu bază netedă. Muchiile ascuțite pot zgâria suprafața.

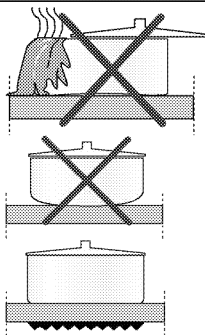

Alimentele vărsate pot deteriora suprafața ceramică și provoca incendii.

Nu utilizați recipiente cu baza concavă sau convexă.

Folosiți numai recipiente cu bază plată. Acestea asigură un transfer de căldură mai eficient.

Pentru plitele cu inducție utilizați numai recipiente adecvate acestui tip de gătire.

Verificarea recipientului

Folosiți următoarele metode pentru a verifica dacă recipientele sunt adecvate pentru plita cu inducție.

1. Recipientul este adecvat dacă magnetii sunt atrași de baza acestuia.
2. Recipientul este adecvat dacă "L" nu clipește atunci când îl așezați pe zona de gătit și porniți plita.

Puteți folosi recipiente din oțel, teflon sau aluminiu cu bază magnetică specială având etichete sau instrucțiuni care indică faptul că sunt adecvate pentru plitele cu inducție. Nu utilizați recipiente din sticlă sau ceramică și cele din inox cu bază din aluminiu non-magnetică.

Sistem de recunoaștere a recipientului

Sistemele de gătit cu inducție încălzesc doar zona acoperită de recipient. Sistemul identifică automat baza recipientului și încălzește doar acea suprafață. Încălzirea se oprește dacă vasul este ridicat de pe suprafața de gătit. Zona de gătit selectată și simbolul "L" clipește alternativ.

Utilizarea în siguranță

Nu selectați niveluri înalte de încălzire atunci când gătiți într-un recipient non-aderent (teflon) folosind ulei puțin sau deloc.

Nu puneți obiecte din metal, cum ar fi furculițe, cuțite sau capace pe plită deoarece se pot înfierbânta. Nu folosiți niciodată folie din aluminiu la gătit. Nu puneți niciodată alimente învelite în folie de aluminiu pe zona de gătit.



Dacă sub plită există un cuptor aflat în funcțiune, senzorii plitei pot reduce temperatura sau opri cuptorul.

i În timpul funcționării plitei, țineți la distanță de aceasta obiectele cu proprietăți magnetice, cum sunt cardurile de credit sau casetele audio.

Selectarea zonei de gătit adecvate recipientului

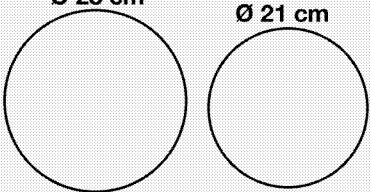
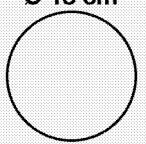
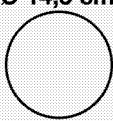
Zonă de gătit mare	Zonă de gătit normală	Zonă de gătit mică
<p>Ø 28 cm</p> <p>Ø 21 cm</p> 	<p>Ø 18 cm</p> 	<p>Ø 14,5 cm</p> 
<p>Zonă de gătit mare</p> <ul style="list-style-type: none"> • Se ajustează automat la recipient. • Distribuie energia în mod ideal. • Oferă o distribuire perfectă a căldurii. Utilizată pentru preararea mâncărurilor de tipul clătitelor mari sau a peștilor mari. 	<p>Zonă de gătit normală</p> <ul style="list-style-type: none"> • Se ajustează automat la recipient. • Distribuie energia în mod ideal. • Oferă o distribuire perfectă a căldurii. Folosită pentru toate tipurile de preparate. 	<p>Zonă de gătit mică</p> <ul style="list-style-type: none"> • Utilizată pentru gătire lentă (sosuri, creme) • Folosită pentru prepararea unui porții mici sau a unui număr de porții raportat la numărul de persoane.

Utilizarea plitelor

PERICOL:
 Nu lăsați obiectele să cadă pe plită. Plita poate fi deteriorată chiar și de obiecte mici, cum ar fi o solniță.
 Nu folosiți plite crăpate. Apa se poate scurge prin crăpături, provocând scurtcircuite.
 În cazul deteriorării de orice fel a suprafeței (de ex. crăpături vizibile), opriți imediat aparatul pentru a reduce pericolul de electrocutare.

Panou de comandă

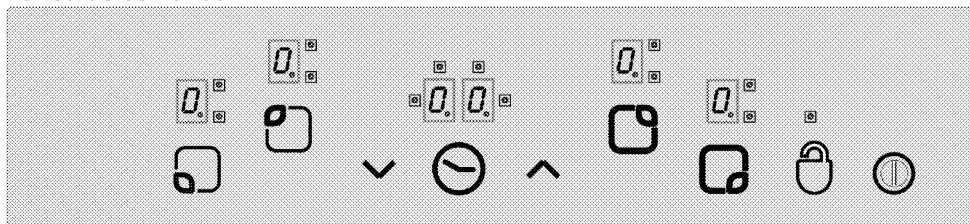

Specificații



Tasta principală - tasta
 PORNIȚ/OPRIȚ
 Blocarea tastelor





Reglarea temperaturii/Mărirea
 duratei
 Reglarea temperaturii/Reducerea duratei



* Activare/dezactivare
 cronometru
 Butoane pentru selectarea zonei
 de gătit



Afișaj pentru zona de gătit (reglarea temperaturii 0 ... 9)
* Afișaj cronometru (există 4 LED-uri pentru 4 zone de gătit diferite)

	Acest aparat este comandat prin unitatea de comandă tactilă. Dacă unitatea de comandă tactilă este dotată cu un cronometru, fiecare operațiune este confirmată printr-un semnal sonor.
	Păstrați panourile de comandă curate și uscate. Umezeala și murdăria pot provoca funcționarea defectuoasă.

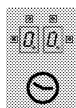

(*) Dacă plita este dotată cu un cronometru.

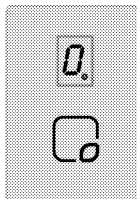

(*) Nu este inclus la plitele cu 3 arzătoare.



(*) Dacă plita este dotată cu un cronometru.

Graficele și figurile sunt orientative. Aspectul sau funcțiile reale pot fi diferite.

Pornirea plitei

Atingeți tasta "P" de pe panoul de comandă timp de minimum 1 secundă. Se aprind afișajele plitelor. "0" și toate punctele vor clipi în toate afișajele zonelor de gătit. Plita este gata pentru utilizare. Puteți alege zonele de gătit în următoarele 10 secunde.

Dacă în 10 secunde nu se efectuează nici o operațiune, plita se oprește automat.

Selectarea plitelor (Zona de gătit)

Așezați oala adecvată pentru gătit prin inducție (oală cu fund magnetic, consultați pagina 12 „alegerea unei oale adecvate”) pe plita respectivă.

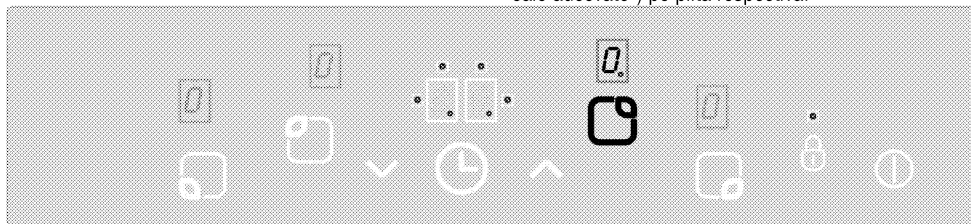

1. Porniți plita.
2. Atingeți butonul de selectare a zonei de gătit pentru a porni plita dorită. După selectarea plitei, punctul "0" nu mai luminează intermitent, ci continuu, pe afișajul plitei respective.
3. Setezi nivelul de încălzire între "1" și "9" sau "9" sau "1" atingând tasta "▲" sau "▼".

Tastele "▲" și "▼" sunt dotate cu funcția repetare. Dacă atingeți una din taste un timp mai îndelungat, nivelul de încălzire va crește sau va scădea la fiecare 0,4 secunde.

Dacă începeți cu tasta "▲", pe afișaj va apărea "1". Dacă începeți cu tasta "▼", pe afișaj va apărea „A" și "9" se va aprinde intermitent cu o perioadă de o jumătate de secundă. Acest lucru indică faptul că **Gătirea automată** este în funcțiune. La sfârșitul perioadei presetate de producător pentru **Gătirea automată**, plita selectată oprește funcția **Gătire automată** și începe să funcționeze la nivelul setat în timp ce era selectată funcția Gătire automată.

4. Pentru a comuta cuptorul pe poziția putere mare, măriți nivelul până la 9 cu tasta "▲" și apoi apăsați din nou tasta "▲". Astfel, cuptorul va trece pe poziția "P" (**Intensificare**).

Dacă "L" luminează intermitent;

- Oala dvs. nu este adecvată pentru gătit prin inducție.
- Pe plita selectată nu se află nimic.
- Diametrul fundului oalei este prea mic pentru plită.

	Cele două plite de pe partea stângă sau cele două de pe partea dreaptă nu pot fi folosite simultan pe poziția intensificare.
---	--

Exemplu: Dacă una dintre plitele de pe o parte (dreapta sau stânga) este setată la nivelul P, atunci sistemul vă permite să setați cealaltă plită până la nivelul 8 fără modificarea setării primei plite.

Folosirea eficientă și sigură a plitelor cu inducție
Principiul de funcționare: Datorită principiului său de funcționare, plita cu inducție încălzește în mod direct

oala. Astfel, aceasta prezintă multe avantaje față de alte tipuri de plită. Este mai eficientă, iar suprafața are o temperatură mai scăzută.

Plita cu inducție este echipată cu sisteme de siguranță performante, care asigură utilizarea în condiții de maximă siguranță.

Comanda plitei are o limitare a timpului de funcționare. Dacă una sau mai multe plite sunt lăsate în funcțiune din greșeală, acestea se vor opri automat după un anumit timp (consultați Tabelul 1 de mai jos).

Timp mediu; dacă un cronometru a fost asociat plitei, pe afișajul de timp se va afișa "00" timp de 10 secunde. Timpul maxim de funcționare depinde de setarea de temperatură selectată de producător.

După oprirea automată a plitei așa cum este prezentat mai sus, aceasta este din nou gata de utilizare de către utilizator. Timpul maxim de funcționare se aplică și pentru această setare de temperatură.

Important: Plita are zone de Ø 145, Ø180, Ø 210 și Ø 280 cu funcție de inducție. Datorită funcției de inducție, fiecare plită detectează automat diametrul oalei așezate pe aceasta. **Energia este generată numai în locurile în care fundul oalei atinge suprafața**, și astfel energia este consumată la un nivel minim.

Tabelul 1: Timp de funcționare presetat atunci când uitați plita în funcțiune

Nivel temperatură	Limită de funcționare - ore
0	0
1	6
2	6
3	5
4	5
5	4
6	1,5
7	1,5
8	1,5
9	0,5
P (intensificare) - Gătire rapidă (intensificare)	10 minute (*)
(*) după 10 minute plita scade până la nivelul 9.	

Utilizarea a 2 zone de gătit simultan, pe aceeași parte

Puterea totală a plitei este de 3700 W. Randamentul plitei poate fi modificat în funcție de numărul de zone active. Dacă două zone sunt folosite în același timp, acestea trebuie să fie de pe aceeași parte. Acest stil de utilizare crește eficiența gătitului și detectarea tigăilor. În figura de mai jos, observați stilul de utilizare

recomandat pentru folosirea simultană a două zone de gătit.

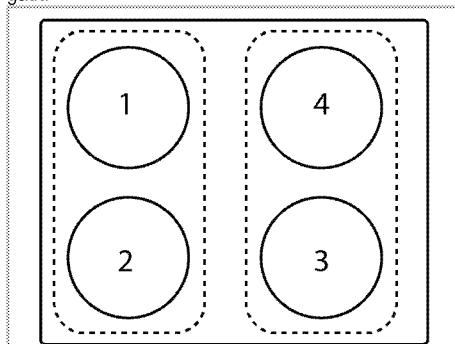

i Dacă zonele de gătit din stânga și din dreapta plitei funcționează în același timp, acestea funcționează în mod discontinuu. Astfel, eficiența gătitului și detectarea tigăilor scade.

Protecție contra supraîncălzirii

În interiorul plitei se găsesc senzori care asigură protecția contra supraîncălzirii. În caz de supraîncălzire se pot produce următoarele reacții:

- Plita în funcțiune se oprește.
- Nivelul selectat poate să scadă. (Fără a fi indicat pe afișaj.)

i Dacă plita se supraîncăleşte, zonele active de gătit vor reveni la nivelul 7 (dacă se află la un nivel mai mare decât 7) din motive de siguranță și nu pot fi setate la un nivel mai mare. Acestea pot fi setate din nou la un nivel mai mare când temperatura plitei dumneavoastră scade la un nivel de funcționare în siguranță. Dacă plita ajunge la un nivel critic de încălzire, se va închide automat, iar zonele de gătit nu pot fi activate.

Datorită limitării puterii totale a plitei, poate avea loc o scădere în cadrul primului nivel setat, în comparație cu nivelele setate când funcționează în același timp și zonele din stânga și cele din dreapta.

Sistem de siguranță contra scurgerilor

Plita este dotată cu un sistem de protecție contra scurgerilor. Dacă pe panoul de comandă se produc scurgeri de orice fel, sistemul întrerupe automat alimentarea, oprind plita. În acest timp pe afișajul tactil apare "F".

Indicador de căldură reziduală

Plita cu inducție se poate încălzi în urma procesului de gătit datorită oalei aflate pe aceasta. Pe panoul de comandă apare "H" până ce temperatura suprafeței de sticlă a plitei scade până la o temperatură sigură. Nu atingeți zonele respective până la dispariția

afișajului "H". Pe afișajul zonelor de gătit apare simbolul "H" pentru a indica faptul că plita este încă fierbinte și poate fi folosită pentru a menține caldă o cantitate redusă de alimente. Acest simbol se va schimba în scurt timp la "h", indicând faptul că plita nu mai este atât de fierbinte.



Afișajul temperaturii nu se aprinde pentru a avertiza utilizatorii pe timpul unei pene de curent.

Reglarea precisă a puterii

Datorită principiului său de funcționare, plita cu inducție răspunde imediat la comenzi. Acestea modifică rapid setările de putere. Astfel, puteți împiedica scurgerile din alimentele preparate (apă, lapte) prin oprirea aparatului.

Gătire automată și Putere mărită (Intensificare)

Funcția de gătire automată ușurează gătirea. Dacă este activată Gătirea automată, plita va funcționa la putere maximă o perioadă de timp (consultați Tabelul 2). Intervalul de încălzire rapidă depinde de nivelul temperaturii. Acesta este indicat prin afișajul intermitent "A" ce alternează cu valoarea de încălzire setată (de ex. "A" timp de o jumătate de secundă și "9" timp de o jumătate de secundă) pe afișajul plitei. La sfârșitul perioadei de încălzire rapidă plita va reveni la modul normal de încălzire pentru nivelul selectat, iar "A" va dispărea.

Toate zonele de gătit sunt dotate cu funcția Încălzire rapidă.

Tabelul de mai jos conține timpii de încălzire automată pentru diversele niveluri de încălzire.

Tabelul 2: Timpii de încălzire rapidă pentru gătirea automată

Nivel temperatură	Timp de funcționare pentru Încălzire rapidă (secunde)
1	10
2	30
3	47
4	65
5	85
6	25
7	35
8	45
9	10

Oprirea funcției de Gătire automată:

1. Porniți plita.
2. Selectați zona de gătire dorită atingând tastele de selectare a zonei de gătire.
3. Apăsăți tasta "V" pentru a indica nivelul de încălzire dorit. Pe afișaj vor fi afișate "9" și

respectiv "A". Aceasta înseamnă că nivelul de încălzire "9" și funcția de Încălzire rapidă sunt active.

4. Funcția de încălzire rapidă corespunzătoare nivelului de încălzire este determinată cu tastele "^" sau "v".
5. Funcția de Încălzire rapidă specificată funcționează pe durata corespunzătoare nivelului de gătire indicată în tabelul 2 și apoi revine la nivelul respectiv după scurgerea timpului. (De exemplu, această durată este de 25 de minute pentru nivelul 6)

Oprirea funcției de Gătire automată:

- Funcția de Gătire automată poate fi oprită mai devreme prin micșorarea setării de încălzire la "0".
- Gătirea automată nu mai este activă după scurgerea duratei din tabelul 2.

Putere mărită (Intensificare)

Puteți folosi nivelul de putere mărită pentru a încălzi mai repede plita. Nu se recomandă folosirea acestei poziții un timp îndelungat.

Selectați zona de gătire respectivă și așezați oala adecvată. Măriți nivelul până la 9 și apoi reveniți la poziția P apăsând tasta "^". Datorită temperaturii, plita va funcționa maximum 10 minute, iar apoi zona de gătire selectată pentru intensificare va reveni automat la nivelul 9.

Oprirea plitei

Dacă butonul principal "0" este apăsat timp de peste 2 secunde, plita se oprește. Dacă zona de gătire este încă fierbinte la oprirea plitei, atunci "A" va fi aprins continuu pe afișaj.

Oprirea individuală a zonelor de gătire:

O zonă de gătit poate fi oprită în 3 moduri:

1. **Apăsarea simultană a tastelor "^" și "v".** Zona de gătit dorită trebuie selectată cu tasta "C" de selecție a zonei de gătit. De exemplu "A" Punctul luminează continuu pe afișaj. Tastele "^" și "v" trebuie atinse simultan pentru a opri zona de gătit.
2. **Reducerea nivelului de încălzire la "0" prin acționarea tastei "v" a zonei de gătit dorite.**
3. **Utilizarea funcției de oprire cu temporizare pentru zona de gătit dorită.** (Dacă este disponibil cronometrul)

Blocarea tastelor *

Pentru blocarea butoanelor tactile, atingeți tasta "0" timp de cel puțin 2 secunde. Operația va fi confirmată de un semnal sonor. Apoi va clipi LED-ul "0" și toate zonele de gătit vor fi blocate.

Zonele de gătit pot fi blocate numai în timp ce funcționează. Dacă zonele de gătit sunt blocate poate fi acționată numai tasta principală "0". LED-ul "0" clipește și indică modul Blocare taste. Dacă opriți plita

în timp ce tastele sunt blocate, blocarea tastelor va rămâne activată și după repornirea plitei. Dezactivați blocarea tastelor pentru a putea utiliza plita.

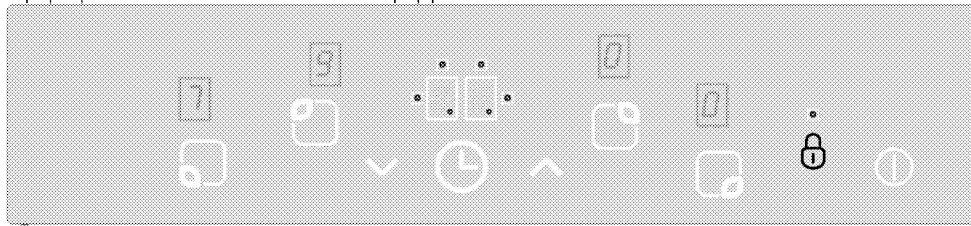

"0" permite blocarea și deblocarea tastelor tactile în timpul funcționării.

Atingeți tasta "0" timp de 2 secunde pentru a debloca zonele pentru gătit. Operația va fi confirmată de un semnal sonor.

LED-ul "0" se stinge. Tastele tactile sunt deblocate și pot fi folosite.

Blocaj pentru copii

Puteți proteja plita contra acționării neintenționate pentru a împiedica copii să pornească zona de gătit. Funcția Blocaj pentru copii presupune o serie de etape pentru blocarea tastelor tactile. Funcția de blocaj pentru copii poate fi activată și dezactivată numai în modul Așteptare.

Blocarea modulului:

1. Atingeți tasta principală "0" pentru a porni plita.
2. Atingeți simultan tastele "∧" și "∨" cel puțin 2 secunde.
3. Atingeți apoi încă o dată tasta "∧".

» Funcția Blocaj pentru copii este activată și simbolul "0" apare pe toate afișajele zonelor de gătit.

Dezactivarea Blocajului pentru copii:

Pentru a dezactiva funcția Blocaj pentru copii, repetați etapele de activare a acesteia.

1. Atingeți tasta principală "0" pentru a porni plita.
2. Atingeți simultan tastele "∧" și "∨" cel puțin 2 secunde.
3. Atingeți apoi încă o dată tasta "∨".

» Simbolul "0" apare pe toate afișajele zonelor de gătit cât timp funcția Blocaj pentru copii este activată.

Simbolul "0" dispare când funcția este dezactivată.

Funcția Cronometru *

Această funcție simplifică prepararea alimentelor. Nu va trebui să supravegheați plita în timpul procesului de preparare a alimentelor, iar zona de gătit se va opri automat la finalul intervalului de timp selectat.

Cronometrul are următoarele caracteristici: Puteți pune în funcțiune simultan maxim 4 cronometre ale zonelor de gătit și un cronometru cu alarmă. Toate cronometrele pot fi utilizate numai în timpul funcționării plitei.

Cronometrul cu alarmă

Cronometrul cu alarmă funcționează independent față de zonele de gătit. Astfel, nu este necesar să selectați o zonă de gătit.

1. Atingeți tasta "0" pentru a activa cronometrul cu alarmă. Pe afișajul cronometrului apare "00" și "00:00", iar în dreapta-jos va apărea un punct. Cronometrul cu alarmă este activat.
2. Reglați apoi intervalul de timp dorit atingând tastele "∧" și "∨".
3. După reglarea timpului, cronometrul va începe să funcționeze.

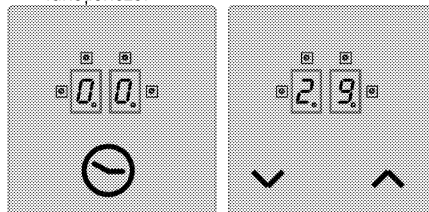

» După scurgerea tipului cronometrat, este emis un semnal sonor. Atingeți orice tastă a panoului de comandă pentru a opri acest semnal sonor.

Cronometrul zonei de gătit:

Cronometrele zonelor de gătit pot fi reglate doar pentru zonele de gătit activate.

1. Porniți întâi plita, apoi activați zona de gătit dorită. (nivelul temperaturii zonei de gătit trebuie să fie între 1 și 9)
2. Ca și la activarea cronometrului cu alarmă, activați cronometrul zonei de gătit atingând tasta "0". Pe afișajul cronometrului apare "00" și "00:00", iar în dreapta-jos va apărea un punct. Cronometrul zonei de gătit este activat.

- Pentru pomirea cronometrului zonei de gătit, atingeți încă o dată tasta "☹". Acum puteți alege intervalul.
- Reglați intervalul de timp dorit atingând tastele "∧" și "∨".

Pentru a stabili cronometrele plitei:

- După activarea cronometrului primei zone de gătit, atingeți din nou tasta "☹". Se va trece în sens orar la următoarea zonă de gătit activă cronometrată. Aceasta este semnalizată prin aprinderea intermitentă a LED-ului "☹".
- Reglați intervalul de timp dorit atingând tastele "∧" și "∨".
- Cronometrul activat pentru zona de gătit anterioară este semnalizat prin LED-ul "☹" aprins continuu.
 - Pentru cronometrarea altor zone de gătit active, atingeți din nou tasta "☹".
 - După 10 secunde, afișajul cronometrului revine la cronometrul care măsoară intervalul cel mai scurt.

- "☹☹☹☹☹" LED-urile aprinse pe afișajul cronometrului indică cronometrul în funcțiune.
- Pentru afișarea valorilor setate pentru cronometrele zonelor de gătit și cronometrul cu alarmă, modificați poziția tastei "☹". Clipirea LED-ului "☹" din dreapta-față indică o activitate. Dacă nu clipește niciun LED, intervalul de timp al cronometrului cu alarmă este afișat pe ecranul cronometrului.

Dezactivarea cronometrelor:

Reveniți la afișarea cronometrului modificând poziția tastei "☹" până la apariția cronometrului.

Cronometrarea poate fi anulată în două moduri:

- Scăzând valoarea treptat până la "00" folosind tasta "∨".
- Atingând simultan tastele "∧" și "∨" timp de o jumătate de secundă până când este afișat "00" pe afișajul cronometrului.

După scurgerea tipului cronometrat, este emis un semnal sonor. Atingeți orice tastă a panoului de comandă pentru a opri acest semnal sonor.

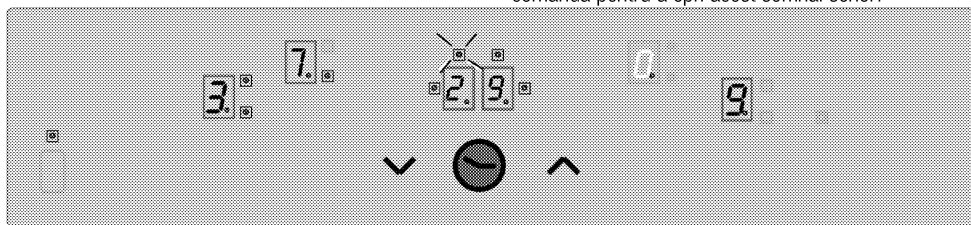

Afișarea timpului rămas de cronometrat pentru zona de gătit 3 (LED-ul indicator clipește) pe afișajul cronometrului (LED-urile indicatoare ale cronometrelor active pentru zonele de gătit 1 și 4 nu sunt vizibile pe afișaj).

Zgomote

Plita cu inducție poate produce unele zgomote. Aceste sunete sunt normale și se produc la gătit pe plita cu inducție. Aceste sunete:

- se pot intensifica la setarea putere înaltă.
- se pot produce în interiorul materialului oalei.
- La setări de putere scăzute se poate auzi un zgomot periodic pornit / oprit din cauza principiilor de funcționare.
- Sunetele se pot produce la încălzirea unei oale goale. Când introduceți apă sau alimente în recipient, zgomotul va dispărea.
- Ventilatorul de răcire a sistemului electric poate emite zgomote.

Calibrarea senzorului și mesaje de eroare

După conectarea la priză, sistemul de comandă al plitei efectuează o calibrare în funcție de senzor, sticlă și condițiile ambientale. Nu așezați obiecte pe partea

de sticlă a senzorului în timpul calibrării. De asemenea, nu expuneți sistemul de comandă a plitei la surse de lumină puternică, cum ar fi lumina soarelui, lămpi cu halogen puternice etc.

Tabelul 3:Coduri de eroare și cauzele acestora

Cauza erorii	Afișaj
Lumină ambientală prea puternică	F1
Lampă fluorescentă	F2
Senzorul este acoperit cu un material deschis la culoare	F3
Lumină ambientală cu fluctuații puternice	F4
Eroare de calibrare	AX
Eroare a echipamentului de inducție	EX
(x = "0....9")	

Model:

Următoarele condiții de iluminare asigură o calibrare fără probleme:

Iluminarea de la un bec fără reflector (100W) aflat la 70 cm deasupra plitei ceramice. După efectuarea cu succes a calibrării, se garantează funcționarea corectă

a plitei chiar și în condiții de iluminare puternică, cum ar fi sub o lampă spot cu halogen și reflector (50 W). În cazul apariției unei erori, calibrarea se repetă până când condițiile ambientale permit calibrarea cu succes. Operarea comenzilor plitei este posibilă numai după calibrarea cu succes a tuturor senzorilor

După încheierea cu succes a procesului de calibrare panoul de comandă tolerează un nivel foarte înalt al luminii ambientale.

Pe durata operării panoului de comandă al plitei, acesta se adaptează și se recalibrează continuu la modificările condițiilor ambiante.



Consultați Tabelul 3 pentru informații și explicații legate de mesajele de eroare ce pot apărea pe panoul tactil de comandă.



Dacă suprafața tactilă de comandă este acoperită pe o perioadă de peste 10 secunde, întregul sistem de comandă se va dezactiva și va fi emis un semnal sonor de avertizare. De asemenea, pe afișajul zonelor de gătire va fi afișat intermitent simbolul "F".



Dacă suprafața panoului de comandă tactilă este expusă la vapori abundenți, este posibil ca întregul sistem de comandă să se dezactiveze și să genereze un semnal de eroare.



Mențineți curată suprafața panoului de comandă tactilă. În caz contrar se pot produce defecțiuni.

6 Întreținere și curățare

Informații generale

Curățați produsul regulat pentru a-i prelungi durata de funcționare și a evita problemele frecvente de funcționare.

**PERICOL:**

Deconectați aparatul de la priză înainte de a începe curățarea sau întreținerea acestuia. Pericol de electrocutare!

**PERICOL:**

Lăsați produsul să se răcească înainte de curățare. Suprafețele fierbinți provoacă arsuri!

- Curățați bine produsul după fiecare folosire. Astfel, reziduurile pot fi îndepărtate mai ușor, evitându-se arderea lor la următoarea utilizare a aparatului.
- Curățarea produsului nu necesită substanțe de curățare speciale. Pentru curățarea produsului folosiți apă caldă cu lichid de spălat vase, un burete sau o cârpă moale, apoi ștergeți-l cu o cârpă uscată.
- Uscați cuptorul în interior după ce îl curățați ștergeți imediat lichidele varsate sau scurse.
- Nu folosiți substanțe de curățare care conțin acid sau clor pentru curățarea mânerului și suprafețelor din oțel inox. Folosiți o cârpă moale cu detergent lichid (neabraziv) pentru a curăța aceste piese, ștergând într-o singură direcție.



Suprafața poate fi deteriorată de unii detergenți sau materiale de curățare. Nu folosiți obiecte ascuțite, prafuri / creme de curățare sau detergenți agresivi.



Nu folosiți sisteme cu aburi pentru a curăța acest aparat, deoarece există pericol de șoc electric.

Curățarea plitei

Suprafață vitroceramică

Ștergeți suprafața vitroceramică cu apă rece, având grijă ca pe aceasta să nu rămână substanțe de curățare, apoi uscați-o cu o cârpă moale. Reziduurile pot cauza deteriorarea suprafeței vitroceramice la următoarea utilizare.

Nu îndepărtați niciodată reziduurile uscate de pe suprafața vitroceramică cu ajutorul lamei cuțitului, a buretelui de sârmă sau a altor instrumente similare. Îndepărtați petele de calcar (pete galbene) cu ajutorul unei cantități mici de substanță pentru îndepărtarea depunerilor de calcar disponibilă în comerț, cum e oțetul sau sucul de lămâie.

Dacă suprafața este foarte murdară, aplicați substanța de curățare cu un burete și așteptați să se îmbibe bine. Apoi curățați suprafața plitei cu o cârpă umedă.



Curățați imediat alimentele pe bază de zahăr, cum sunt cremele sau siropul, fără a aștepta răcirea suprafeței. În caz contrar, suprafața vitroceramică poate fi deteriorată definitiv.

În timp, este posibil să se producă decolorarea ușoară a suprafețelor plitei. Acest lucru nu va afecta funcționarea produsului.

Decolorarea și petele de pe suprafața ceramică sunt normale și nu reprezintă defecțiuni.

7 Remedierea problemelor

Produsul emite zgomote metalice în timpul încălzirii și răcirii.

- Când piesele de metal se încălzesc, se dilată și pot emite zgomote. >>> *Acest lucru nu reprezintă o defecțiune.*

Produsul nu funcționează.

- Siguranța rețelei electrice este defectă sau decuplată. >>> *Verificați tabloul de siguranțe. Dacă este cazul, înlocuiți-le sau cuplați-le.*
- Produsul nu este conectat la o priză (împământată). >>> *Verificați conexiunea ștecherului.*
- Dacă afișajul nu se aprinde când porniți din nou plita. >>> *Deconectați aparatul de la priză. Așteptați 20 de secunde, apoi reconectați-l.*
- Protecția împotriva supraîncălzirii este activă. >>> *Lăsați plita să se răcească.*
- Recipientul de gătit nu este adecvat. >>> *Verificați recipientul de gătit.*

Simbolul "i" apare pe afișajul zonei de gătit.

- Nu ați așezat recipientul pe zona de gătit activă. >>> Verificați dacă pe zona de gătit este amplasat un recipient.
- Recipientul nu este compatibil cu plita cu inducție. >>> Verificați dacă pe recipientul de gătit este compatibil cu plita cu inducție.
- Recipientul de gătit nu este amplasat central, sau suprafața inferioară a recipientului nu este suficient de lată pentru zona de gătit. >>> Alegeți un recipient suficient de lat și amplasați-l central pe zona de gătit.
- Recipientul de gătit sau zona de gătit s-a supraîncălzit. >>> Lăsați-le să se răcească.

Zona de gătit selectată se oprește pe neașteptate în timpul funcționării.

- Durata de gătire a zonei selectate s-a terminat. >>> Selectați o nouă durată de gătire sau încheiați gătitarea.
- Protecția împotriva supraîncălzirii este activă. >>> Lăsați plita să se răcească.
- Obiect așezat pe panoul de control tactil. >>> Îndepărtați obiectul de pe panou.

Recipientul nu se încălzește, deși zona de gătit este activă.

- Recipientul nu este compatibil cu plita cu inducție. >>> Verificați dacă pe recipientul de gătit este compatibil cu plita cu inducție.
- Recipientul de gătit nu este amplasat central, sau suprafața inferioară a recipientului nu este suficient de lată pentru zona de gătit. >>> Alegeți un recipient suficient de lat și amplasați-l central pe zona de gătit.



Dacă instrucțiunile din această secțiune nu v-au ajutat să remediați problema, contactați agentul de service autorizat sau dealerul de la care ați cumpărat produsul. Nu încercați să reparați pe cont propriu produsul defect.

Reteaua de service ARCTIC

Sediul Central Service Gaesti

Str. 13 Decembrie nr. 210 , Gaesti , Jud. Dambovita

Programul de functionare al Centrului de apeluri

Luni – Vineri : 08:30 - 20:00

Sambata : 08:30 - 17:00

E-mail: service@arctic.ro

Centrul de apeluri Arctic si Beko

*9010, numar apelabil din orice retea

Centrul de apeluri Grundig

*9020, numar apelabil din orice retea

Alte numere Centrul de apeluri

0245 – 605 111 , numar apelabil in reseaua Romtelecom

0372 – 015 111, numar apelabil in reseaua Vodafone

Nr. Crt.	JUDET	REPREZENTANTA	ADRESA
1.	ALBA	ALBA IULIA	Bd. Transilvaniei , bl 3EFG, spatiu comercial , nr 27
2.	ARAD	ARAD	Piata Arenei nr 6 , bl. E , sc. A , parter
3.	ARGES	PITESTI	Bd. Fratii Gloesti , nr. 59 ,bl. S9c , sc. B , parter
4.	BACAU	BACAU	Str. Energiei , nr. 39 , sc. B , parter
5.	BIHOR	ORADEA	Bd. I Dacia , nr. 54 , bl.U4, spatiu comercial II
6.	BISTRITA NASAUD	BISTRITA	Str. Constantin Roman Vivu , bl 1 , sc D , parter
7.	BRASOV	BRASOV	Str. Jepilor , nr. 2 , bl. A8
8.	BUCURESTI	BUCURESTI Decebal	Bd. Decebal, Nr.18 , Bloc S4 , sector 3

9.	BUZAU	BUZAU	Str. Ion Baiesu , nr FN , bl C2 , parter
10.	CARAS-SEVERIN	RESITA	Str. B.A. Petculescu , bl. 1
11.	CLUJ	CLUJ-NAPOCA	Str. Constantin Brancus , nr. 2
Nr. Crt.	JUDET	REPREZENTANTA	ADRESA
12.	CONSTANTA	CONSTANTA	Sos. Mangaliei , nr. 93 , bl. S , parter
13.	COVASNA	SF. GHEORGHE	Str. Nicolae Iorga , bl. 10 , sc. A
14.	DAMBOVITA	GAESTI	Str. 1 Decembrie , bl. 64
15.	DAMBOVITA	TARGOVISTE	Bd. I.C. Bratianu , nr. 34 , bl. D1C
16.	DOLJ	CRAIOVA	Bd. Decebal , nr. 53 , bl. 38 , sc. 1
17.	GALATI	GALATI	Str. Constructorilor , nr. 7
18.	GORJ	TARGU JIU	Str. 1 Decembrie 1918 , bl. 67
19.	HARGHITA	MIERCUREA CIUC	Str. Pietii , nr. 7 , sc. D , S.C. nr 3
20.	HUNEDOARA	DEVA	Bd. 22 Decembrie , nr. 33 , bl. 10
21.	IALOMITA	SLOBOZIA	Aleea Tipografiei , nr. 1 , bl. D1 , sc. C , parter
22.	IASI	IASI	Str. Sf. Lazar , nr. 6 , bl. Penes Curcanul , parter
23.	MARAMURES	BAIA MARE	Bd. Traian , nr. 12 , Spatiu Comercial nr 1
24.	MURES	TARGU MURES	Str. Libertatii , nr 97
25.	NEAMT	PIATRA NEAMT	Str. Iulian Antonescu , nr. 6 , bl. T6 , ap 16
26.	OLT	SLATINA	Bd. Nicolae Titulescu , nr. 21
27.	PRAHOVA	PLOIESTI	Str. Gheorghe Doja , nr.15 , bl. 35C, parter
28.	SALAJ	ZALAU	Str. Gheorghe Doja , nr. 91 , bl. D113
29.	SATU MARE	SATU MARE	Str. Piata Soarelui , bl. UU18
30.	SIBIU	SIBIU	Str. Fabricii , nr. 2 , ap. spatiu comercial
31.	SUCEAVA	SUCEAVA	Str. Marasesti , nr. 39A , bl.A12 , sc. A , parter
32.	TELEORMAN	ALEXANDRIA	Str. Dunarii , nr. 220 , bl. BM2F , parter , spatiu comercial
33.	TIMIS	TIMISOARA	Str. St. O. Iosif , nr . 2 , parter , SAD 2
34.	TULCEA	TULCEA	Str. Babadag , nr 7 , bl.3 , sc. B , parter , ap. FN
35.	VALCEA	RM. VALCEA	Bd. Tudor Vladimirescu , Nr.32 , bl. 5 , parter

beko

Ugradni plamenik

Korisnički priručnik

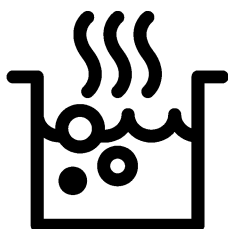

SB

Molimo da prvo pročitate ovo uputstvo!

Poštovani korisniče,

zahvaljujemo na izboru Beko proizvoda. Nadamo se da ćete na najbolji mogući način iskoristiti Vaš proizvod, koji je napravljen sa visokim kvalitetom i vrhunskom tehnologijom. Stoga, molimo da pročitate ovo celo korisničko uputstvo i sva prateća dokumenta pažljivo pre korišćenja proizvoda i čuvajte ih kao podsetnik za buduću upotrebu. Ako ovaj proizvod predate trećem licu, priložite i ovo korisničko uputstvo. Pratite sva upozorenja i informacije iz korisničkog uputstva.

Imajte na umu da ovo korisničko uputstvo može da se primeni i na nekoliko drugih modela. Razlike između modela će biti naznačene u priručniku.

Objašnjenje simbola

U ovom korisničkom uputstvu su korišćeni sledeći simboli:

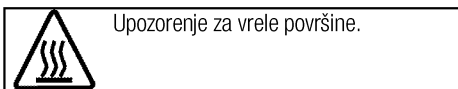
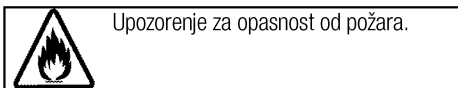
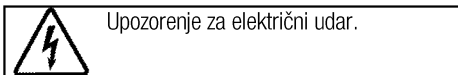
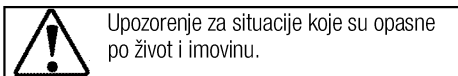
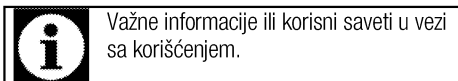

Arçelik A.Ş.
Karaağaç caddesi No:2-6
34445 Sülüce/Istanbul/TURKEY
Made in TURKEY

**1 Važna uputstva i upozorenja za
bezbednost i okruženje 4**

Opšta bezbednost	4
Bezbednost električnih proizvoda	4
Bezbednost proizvoda	5
Namena	7
Bezbednost dece	7
Odlaganje dotrajalog proizvoda u otpad	7
Odlaganje ambalažnog materijala.....	7

2 Opšte informacije 8

Pregled	8
Tehničke specifikacije	8

3 Instalacija 9

Pre instalacije.....	9
Instalacija i povezivanje	9
Odlaganje dotrajalog proizvoda u otpad	12

4 Pripreme 13

Saveti za uštedu energije	13
Prva upotreba	13
Prvo čišćenje proizvoda	13
Prvo zagrevanje.....	13

5 Kako koristiti ploču za kuvanje 14

Opšte informacije o kuvanju.....	14
Korišćenje ploča za kuvanje	15
Kontrolna tabla.....	15

6 Održavanje i nega 22

Opšte informacije	22
Čišćenje ploče za kuvanje.....	22

7 Otklanjanje kvarova 23

1 Važna uputstva i upozorenja za bezbednost i okruženje

Ovaj odeljak sadrži sigurnosna uputstva koja će vam pomoći da se zaštitite od opasnosti povreda i oštećenja imovine. Neuspešno praćenje ovih uputstava će poništiti garanciju.

Opšta bezbednost

- Ovaj uređaj mogu koristiti deca starija od 8 godina i osobe sa smanjenim fizičkim, senzornim ili mentalnim sposobnostima ili kojima nedostaju iskustvo i znanje, ako su pod nadzorom ili su dobili uputstva u vezi sa bezbednom upotrebom uređaja i razumeju uključene opasnosti. Deca se ne smeju igrati sa uređajem. Deca ne smeju čistiti ili održavati uređaj bez nadzora.
- Ovaj uređaj nije namenjen za upotrebu od strane osoba (uključujući decu) sa smanjenim fizičkim, senzornim ili mentalnim sposobnostima ili nedostatkom iskustva i znanja, osim ako su pod nadzorom ili su im data uputstva. Deca koja su pod nadzorom ne smeju se igrati uređajem.
- Ako se proizvod ustupi drugoj osobi za ličnu upotrebu ili kao polovan proizvod, potrebno je takođe proslediti korisnički priručnik, etikete proizvoda i druge relevantne dokumente i delove.

- Instalaciju i popravke smeju da vrše samo ovlašćeni serviseri. Proizvođač neće snositi odgovornost za štete koje nastanu zbog postupaka koje su obavile neovlašćene osobe, što takođe može poništiti garanciju. Pre instalacije, pažljivo pročitajte uputstva.
- Ne uključujte proizvod ako je u kvaru ili ima vidljivo oštećenje.
- Prekontrolišite da li su funkcijski tasteri na proizvodu isključeni nakon svake upotrebe.

Bezbednost električnih proizvoda

- Ako je proizvod neispravan, ne treba da se koristi dok ga ne popravi ovlašćeni serviser. Postoji opasnost od električnog udara!
- Proizvod povežite samo na uzemljenu utičnicu/vod sa naponom i zaštitom navedenim u „Tehničkim specifikacijama“. Uzemljenje instalacije mora da obavi kvalifikovani električar u slučaju da se proizvod koristi sa ili bez transformatora. Naša kompanija neće biti odgovorna ni za kakve probleme koji nastanu zbog korišćenja proizvoda sa neuzemljenom instalacijom u skladu sa lokalnim propisima.
- Nikada ne perite proizvod prskanjem ili sipanjem vode na

njega! Postoji opasnost od električnog udara!

- Nikad dodirujte utikač vlažnim rukama! Nikad ne isključujte povlačenjem kabla, kabl uvek izvucite držeći utikač.
- Proizvod mora da bude isključen za vreme instalacije, održavanja, čišćenja i popravke.
- Ako je priključni kabl za napajanje proizvoda oštećen, mora da ga zameni proizvođač, njegov serviser ili odgovarajuće kvalifikovano lice kako bi se izbegle opasnosti.
- Aparat mora da se instalira tako da može potpuno da se isključi sa mreže. Razdvajanje mora da bude obezbeđeno ili putem mrežnog utikača ili putem prekidača ugrađenog u fiksnu električnu instalaciju u skladu sa građevinskim propisima.
- Sve radove na električnoj opremi i sistemima treba da vrše samo ovlašćena kvalifikovana lica.
- U slučaju oštećenja, isključite proizvod i odvojite od električne mreže. Da biste to uradili, isključite osigurač u domaćinstvu.
- Uverite se da je jačina osigurača kompatibilna sa ovim proizvodom.

Bezbednost proizvoda

- UPOZORENJE: Uređaj i njegovi pristupačni delovi se zagrevaju tokom upotrebe. Budite pažljivi da

biste izbegli dodirivanje vrućih elemenata. Decu mlađu od 8 godina treba udaljiti osim u slučaju da ih neprekidno nadgledate.

- Nikad ne koristite proizvod u slučaju oslabljenog rasuđivanja ili koordinacije pod uticajem konzumiranja alkohola i/ili lekova.
- Budite pažljivi kada koristite alkoholna pića u vašem posuđu. Alkohol na visokim temperaturama isparava i može da prouzrokuje požar jer se može upaliti ako dođe u kontakt sa vrućim površinama.
- Ne stavljajte nikakav zapaljivi materijal blizu proizvoda, jer njegove stranice mogu da se zagrevaju u toku upotrebe.
- Održavajte čistoću svih ventilacionih otvora.
- Ne koristite paročištače za čišćenje uređaja da ne biste izazvali električni udar.
- UPOZORENJE: Kuvanje na ringli sa zagrejanom masti ili uljem može biti opasno i dovesti do požara. NIKADA ne pokušavajte da gasite vatru vodom, već isključite uređaj, a zatim pokrijte plamen tj., pokrijte ga poklopcem ili protivpožarnim ćebetom.
- PAŽNJA: Proces kuvanja mora da bude pod nadzorom. Kratkotrajni

proces kuvanja mora neprekidno da bude pod nadzorom.

- UPOZORENJE: Opasnost od požara: Nemojte držati predmete na površinama za kuvanje.
- UPOZORENJE: Ako je površina naprsila, isključite uređaj da biste izbegli mogućnost električnog udara.
- U slučaju da se staklo ploče za kuvanje polomi: Odmah isključite sve gorionike i sve električne grejne elemente i izolujte uređaj od napajanja. Nemojte da dodirujete površinu uređaja. Nemojte da koristite uređaj.
- Nakon upotrebe, isključite ringlu pomoću kontrole za nju i ne oslanjajte se na senzor za tiganj.
- Metalne predmete, kao što su noževi, viljuške, kašike i poklopci, ne treba stavljati na površinu ringle jer bi mogli da se zagreju.
- Ovaj aparat nije predviđen da se upravlja putem eksternog tajmera ili posebnog sistema daljinskog upravljača.
- Pritisak pare koji se može stvoriti zbog vlage na površini ploče za kuvanje ili na dnu šerpe može da izazove pomeranje šerpe. Zbog toga treba da se uverite da su površina rerne i dna šerpi uvek suve.

- Ringle se zasnivaju na tehnici „indukcije“. Vaša indukciona ploča za kuvanje, koja istovremeno štedi vreme i novac, mora da se koristi sa šerpama koje su podesne za indukciono kuvanje; u suprotnom, ringle neće raditi. Pogledajte *Opšte informacije o kuvanju, strana 14* u vezi sa izborom šerpi.
 - Indukcione ploče za kuvanje stvaraju magnetno polje koje može da ima štetni uticaj na ljude koji koriste uređaje kao što su insulinska pumpa ili pejs-mejker.
 - UPOZORENJE: Koristite samo štitnike ploče za kuvanje koje je dizajnirao proizvođač aparata za kuvanje ili koje je proizvođač aparata odredio kao pogodne u uputstvu za upotrebu, ili štitnike ploče za kuvanje koje sadrži aparat. Upotreba neodgovarajućih štitnika može izazvati nezgode.
- Za pouzdanost proizvoda od požara:
- Uverite se da je utikač dobro umetnut u utičnicu kako ne bi izazvao varnice.
 - Ne koristite oštećen, isečen ili produžni kabl, osim originalnog kabla.
 - Pobrinite se da na utičnici na koju je priključen proizvod nema ni vlage ni tečnosti.

Namena

- Ovaj proizvod je namenjen za kućnu upotrebu. Komercijalna upotreba nije dozvoljena.
- PAŽNJA: Ovaj aparat služi samo za kuvanje. On ne sme da se koristi za druge svrhe, na primer za grejanje prostorije."
- Proizvođač neće biti odgovoran ni za kakve štete koje su nastale kao posledica nenamenske upotrebe ili pogrešnog rukovanja.

Bezbednost dece

- UPOZORENJE: Pristupačni delovi mogu da se zagreju za vreme upotrebe. Decu treba udaljiti.
- Materijali za pakovanje su opasni za decu. Ambalažne materijale držite van domašaja dece. Molimo da sve delove ambalaže odložite u otpad u skladu sa ekološkim standardima.
- Električni proizvodi su opasni za decu. Udaljite decu od proizvoda kada je uključen i nemojte im dozvoliti da se igraju sa proizvodom.
- Iznad uređaja ne stavljajte predmete koje bi deca mogla da dohvate.

Odlaganje dotrajalog proizvoda u otpad

Usaglašenost sa WEEE direktivom i odlaganje otpada:



Ovaj proizvod je usaglašen sa WEEE direktivom Evropske Unije

(2012/19/EU). Ovaj proizvod nosi znak klasifikacije za električni i elektronski otpad (WEEE).

Ovaj proizvod je proizveden od visoko kvalitetnih delova i materijala koji se mogu ponovo koristiti i pogodni su za reciklažu. Nemojte odlagati proizvod u otpad sa običnim kućnim otpadom i drugim otpadima na kraju veka trajanja. Odložite ga u centar za sakupljanje i reciklažu električnog i elektronskog otpada. Konsultujte se sa svojim lokalnim vlastima da biste saznali o ovim centrima za sakupljanje otpada.

Usaglašenost sa RoHS direktivom:

Proizvod koji ste kupili u saglasnosti je sa RoHS direktivom Evropske Unije (2011/65/EU). On ne sadrži štetne i zabranjene materijale navedene u direktivi.

Odlaganje ambalažnog materijala

- Ambalažni materijali su opasni po decu. Ambalažni materijal čuvajte na bezbednom mestu, van domašaja dece. Ambalažni materijali za ovaj proizvod su proizvedeni od materijala koji se mogu reciklirati. Odložite ih pravilno i sortirajte u skladu sa uputstvima za recikliranje otpada. Ne odlažite ih sa običnim kućnim otpadom.

2 Opšte informacije

Pregled

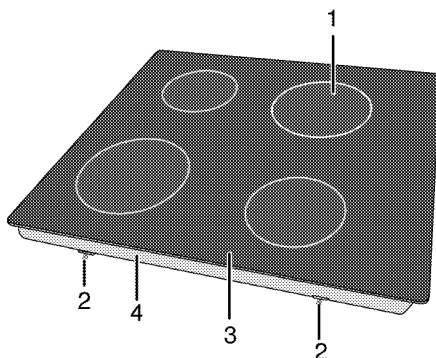

- | | | | |
|---|-----------------------------|---|--------------------------|
| 1 | Indukciona ploča za kuvanje | 3 | Staklokeramička površina |
| 2 | Montažna stega | 4 | Poklopac osnove |

Tehničke specifikacije

Napon/frekvencija	1N ~ 220-240 V 50 Hz
Ukupna potrošnja energije	maks. 3700 W
Tip kabla / poprečni presek	min.H05V2V2-F 3 x 1,5 mm ²
Spoljne dimenzije (visina/širina/dubina)	55 mm/580 mm/510 mm
Ugradne dimenzije (širina/dubina)	560 (+2) mm/490 (+2) mm
Gorionici	
Pozadi levo	Indukciona ploča za kuvanje
Dimenzije	180 mm
Snaga	1800/3000 W
Napred levo	Indukciona ploča za kuvanje
Dimenzije	180 mm
Snaga	1800/3000 W
Napred desno	Indukciona ploča za kuvanje
Dimenzije	145mm
Snaga	1500/2200 W
Pozadi desno	Indukciona ploča za kuvanje
Dimenzije	210 mm
Snaga	2000/3700 W



Tehničke specifikacije se mogu izmeniti bez prethodnog obaveštenja da bi se poboljšao kvalitet proizvoda.



Slike koje su date u ovom uputstvu za upotrebu su samo ilustrativne i možda se neće u potpunosti poklapati sa vašim proizvodom.



Vrednosti, koje su navedene na oznakama proizvoda ili u drugoj dokumentaciji koju ste dobili uz proizvod, dobijene su pod laboratorijskim uslovima u skladu sa odgovarajućim standardima. U zavisnosti od radnih uslova i uslova okruženja proizvoda, ove vrednosti se mogu razlikovati.

3 Instalacija

Proizvod mora da instalira kvalifikovano lice u skladu sa važećim propisima. U suprotnom, garancija neće važiti. Proizvođač neće biti odgovoran za štete koje nastanu zbog postupaka koje su obavile neovlašćene osobe i može da poništi garanciju.



Priprema lokacije i električne instalacije za proizvod su odgovornost kupca.



OPASNOST:

Ovaj proizvod mora da se instalira u skladu sa svim lokalnim propisima za gasne i/ili električne instalacije.



OPASNOST:

Pre instalacije vizuelno proverite da li na proizvodu postoje bilo kakva oštećenja. Ako ustanovite oštećenja, nemojte ga instalirati. Oštećeni proizvodi predstavljaju opasnost po vašu bezbednost.

Pre instalacije

Ploča za kuvanje je projektovana za ugradnju u komercijalnu radnu ploču. Između aparata i zidova kućišta i nameštaja mora da se ostavi bezbedan ramak. Pogledajte sliku (vrednosti su u mm).

- Obezbedite minimalni razmak od 750mm iznad površine ploče za kuvanje.
- (*) Ako se kuhinjski aspirator montira iznad šporeta, pogledajte uputstvo proizvođača aspiratora u vezi sa visinom instalacije (min. 650 mm)
- Uklonite ambalažne materijale i transportne blokade.
- Površine, sintetički laminati i lepkovi moraju da budu otporni na toplotu (minimalno 100 °C).
- Radna ploča mora da bude nivelisana i učvršćena horizontalno.
- Isecite otvor za ploču za kuvanje u površini radne ploče prema ugradnim dimenzijama.

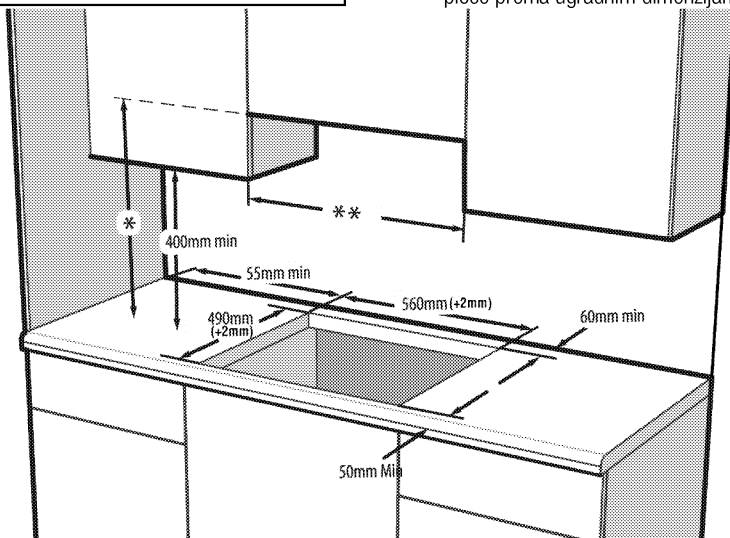

* Minimalna visina do aspiratora prema preporuci navedenoj u uputstvu za upotrebu aspiratora

** Minimalno rastojanje između ormarića mora da bude širina ploče za kuvanje



Ne postavljajte ploču za kuvanje na mesta sa oštrim ivicama ili uglovima.

Postoji opasnost od loma staklokeramičke površine!

Instalacija i povezivanje

- Uređaj se može instalirati i povezati samo u skladu sa propisanim pravilima za instalaciju.

Električno povezivanje

Povežite proizvod sa uzemljenom utičnicom koja je zaštićena minijaturnim prekidačem odgovarajućeg kapaciteta kao što je navedeno u tabeli „Tehničke specifikacije“. Angažujte kvalifikovanog električara da obavi povezivanje sa uzemljenom instalacijom dok

koristite proizvod sa ili bez transformatora. Naša kompanija nije odgovorna ni za kakvu štetu koja će proisteći zbog korišćenja proizvoda bez uzemljene instalacije u skladu sa lokalnim propisima.



OPASNOST:

Na gasnu mrežu proizvod sme da priključi samo ovlašćeno kvalifikovano lice. Garantni rok za proizvod počinje samo nakon pravilne instalacije.

Proizvođač neće biti odgovoran za štete koje nastanu zbog postupaka koje su obavile neovlašćene osobe.



OPASNOST:

Električni kabl za napajanje ne sme da se priklešti, savije ili prignječi ili da dođe u dodir sa vrućim delovima proizvoda.

Oštećeni kabl za napajanje mora da zameni kvalifikovani električar. U suprotnom, postoji opasnost od električnog udara, kratkog spoja ili požara!

- Povezivanje mora da se izvede u skladu sa nacionalnim propisima.
- Podaci o mrežnom napajanju moraju da odgovaraju podacima koji su navedeni na tipskoj pločici proizvoda. Tipska pločica se nalazi na zadnjem delu kućišta proizvoda.
- Kabl za napajanje vašeg proizvoda mora da bude u skladu sa vrednostima u tabeli „Tehničke specifikacije“.



OPASNOST:

Pre radova na električnoj instalaciji isključite proizvod iz struje.

Postoji opasnost od električnog udara!



Utikač kabla za napajanje mora biti lako dostupan nakon instalacije (ne postavljajte ga iza ploče za kuvanje).



Tokom povezivanja žica morate da poštujuete nacionalne/lokalne propise o struji i morate da koristite odgovarajuću utičnicu i utikač za rernu. U slučaju da ograničenja napajanja uređaja premašuju nominalne vrednosti struje za utikač i utičnicu, proizvod mora da se poveže preko fiksne električne instalacije direktno bez korišćenja utikača i utičnice.

Priključite kabl za napajanje u utičnicu.

Instalacija proizvoda

Ukoliko je rerna ispod:

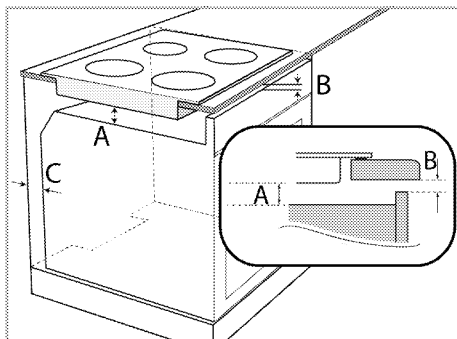

A min.15 mm

B min.2 mm

C 20 mm

Ukoliko je daska ispod:

Potrebno je da se ostavi ventilacioni otvor na zadnjem delu komada nameštaja, kao što je pokazano na sledećoj slici.

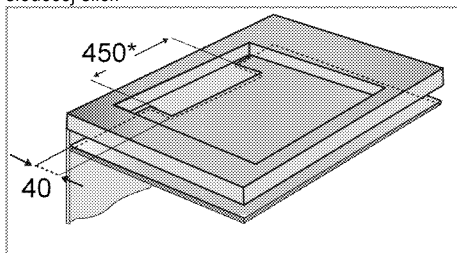

* min.

Prilikom instalacije ploče za kuvanje, proizvod postavite paralelno površini na koju se instalira. Takođe postavite zaptivnu gumu na delove ploče za kuvanje koji dolaze u dodir sa radnom pločom, kao što je opisano u nastavku, da bi se sprečilo prodiranje tečnosti između proizvoda i radne ploče.

1. Pripremite površinu radne ploče kao što je pokazano na slici.
2. Okrenite ploču za kuvanje naopačke i postavite na ravnu površinu.
3. Prilikom instalacije ploče, postavite zaptivku koja je priložena u pakovanju oko ploče kao što je prikazano na sledećoj slici tako da ostane 1 mm do 2 mm ka unutra od spoljašnje ivice stakla.

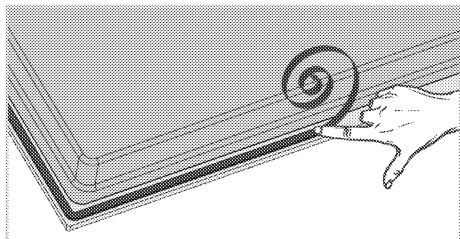

4. Fiksirajte opruge za montiranje ubacivanjem i zavijanjem kroz otvore na dnu kućišta kao što je prikazano na slici.

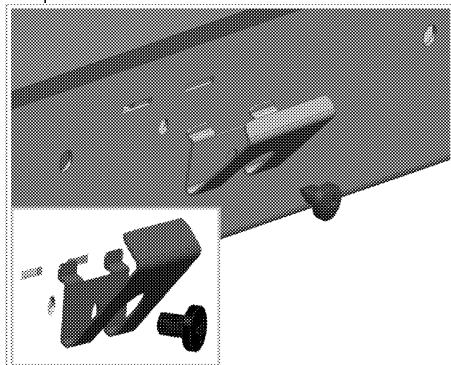

i Kod nekih modela, vaš proizvod se može isporučiti sa već postavljenim oprugama za montiranje.

i Broj opruga za montiranje na vašem proizvodu zavisi od modela proizvoda.

5. Postavite ploču za kuvanje na radnu ploču i poravnajte je.
 6. Kada se ploča štednjaka postavi na gornju kuhinjsku ploču, jednostavno se fiksira pomoću stega. Ako dimenzije gornje ploče nisu odgovarajuće, 2 stega za fiksiranje se mogu postaviti na prednju stranu proizvoda kao što je prikazano na slici ispod.

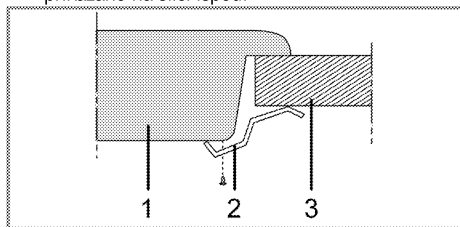

- 1 Ploča za kuvanje
 2 Instalaciona stezaljka
 3 Radna ploča

i Prilikom instaliranja ploče za kuvanje ormarić mora da se instalira polica kako bi se ormarić odvojio od ploče za kuvanje, kao što je ilustrovano na gornjoj slici. To se ne zahteva kada je instalirate iznad ugradne rerne.

Proizvod se može dodirnuti odozdo zašto što je instaliran na fioci, ovaj deo mora da se pokrije drvenom pločom.

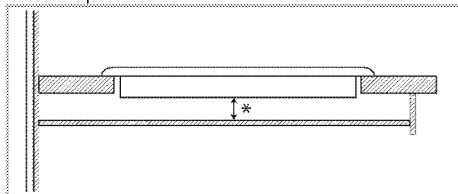

* min. 15 mm

Zadnja strana (rupe za povezivanje)

i Lokacije priključnih rupa koje su prikazane na slici u nastavku su šematske i mogu se razlikovati u zavisnosti od modela proizvoda. Pričvrstite ih u skladu s priključnim rupama na vašem proizvodu.

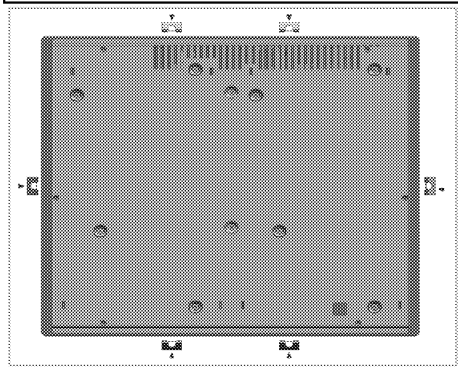

OPASNOST:

Povezivanje u drugačije otvore nije dobra praksa s obzirom na sigurnost, jer može da dođe do oštećivanja gasnog i električnog sistema.



OPASNOST:

Ploča za kuvanje sadrži delove koji rade na gas i struju. Iz tog razloga, ploču za kuvanje treba fiksirati za radnu ploču isključivo preko otvora za fiksiranje, koristeći isključivo elemente za pričvršćivanje i zavrtnje koji su priloženi i na način koji je naveden u priručniku. U suprotnom, predstavljaće opasnost po život i svojину.



Broj opruga za montiranje na vašem proizvodu zavisi od modela proizvoda.

Finalna provera

1. Rukujte proizvodom.
2. Proverite sve električne funkcije.

Odlaganje dotrajalog proizvoda u otpad

- Sačuvajte originalnu ambalažnu kutiju ovog proizvoda i transportujte proizvod u njoj. Pratite uputstva na kutiji. Ako nemate originalnu

ambalažnu kutiju, proizvod upakujte u foliju za pakovanje sa vazdušnim mehurićima ili deblji karton i dobro zalepite.



Proverite opšti izgled svog proizvoda da biste pronašli eventualna oštećenja koja su mogla nastati za vreme transporta.

4 Pripreme

Saveti za uštedu energije

Sledeće informacije će vam pomoći da vaš uređaj koristite na ekološki način i štedite energiju:

- Odmrznite smrznuta jela pre pečenja.
- Za kuvanje koristite šerpe i tiganje sa poklopcem. Ako se ne stavi poklopac, potrošnja energije može biti 4 puta veća.
- Izaberite gorionik koji odgovara veličini dna šerpe koja će biti korišćena. Uvek birajte pravilnu veličinu šerpe za svoje jelo. Veće šerpe zahtevaju više energije.
- Koristite šerpe sa ravnim dnom kada kuvate na električnim ringlama. Šerpe sa debelim dnom obezbeđuju bolju toplotnu provodnost. Možete da uštedite do 1/3 energije.
- Posude i šerpe moraju da odgovaraju zonama za kuvanje. Dno posuda ili šerpe ne sme biti manje od ringle.
- Održavajte čistoću zona za kuvanje i dna šerpi. Nečistoće će smanjiti provođenje toplote između zone za kuvanje i dna šerpe.

Prva upotreba

Prvo čišćenje proizvoda



Prilikom upotrebe nekih deterdženata ili sredstava za čišćenje mogla bi da se ošteti površina.

Ne koristite agresivne deterdžente, praškove/tečnosti za čišćenje ili oštre predmete tokom čišćenja.

1. Uklonite sve ambalažne materijale.
2. Obrišite površine proizvoda vlažnom krpom ili sunderom i osušite ga krpom.

Prvo zagrevanje



Tokom prvog uključivanja se par sati može javiti dim i osetiti neobičan miris. To je potpuno normalno. Pobrinite se da soba ima dobru ventilaciju radi uklanjanja dima i neobičnog mirisa. Izbegavajte direktno udisanje dima i mirisa koji se osećaju.

5 Kako koristiti ploču za kuvanje

Opšte informacije o kuvanju



Nikad puniti posudu uljem više od jedne trećine. Ne ostavljajte ploču za kuvanje bez nadzora kada zagrevate ulje. Pregrejano ulje predstavlja opasnost od požara. **Nikada ne pokušavajte da eventualnu vatru gasite vodom!** Ako se ulje zapali, pokrijte ga protivpožarnim čebetom ili vlažnom krpom. Isključite ploču za kuvanje, ako se to može bezbedno uraditi i pozovite vatrogasce.

- Pre prženja hrane, uvek je dobro osušite i pažljivo spustite u vrelo ulje. Postarajte se da namirnice budu potpuno odmrznute pre prženja.
- Ne poklapajte posudu koju koristite kada zagrevate ulje.
- Postavite lonce i šerpe na način da njihove ručice ne budu iznad ploče za kuvanje kako biste sprečili njihovo zagrevanje. Ne stavljajte na ploču za kuvanje nestabilne posude ili one koje se mogu lako prevrnuti.
- Ne stavljajte prazne posude i šerpe na zone za kuvanje koje su uključene. Mogu da se oštete.
- Rad zone za kuvanje bez posude ili šerpe na njoj izazvaće oštećenje uređaja. Isključite zone za kuvanje nakon što je kuvanje završeno.
- Kako površina uređaja može biti vruća, ne stavljajte na nju plastične ili aluminijumske posude.
Odmah očistite sve takve otopljene materijale sa površine.
Takve posude ne bi trebalo koristiti ni za držanje hrane.
- Koristite samo šerpe ili posude sa ravnim dnom.
- U šerpe i lonce stavljajte odgovarajuću količinu hrane. Tako ćete sprečiti nepotrebno čišćenje zbog preliivanja.
Ne stavljajte poklopce za šerpe i lonce na zone za kuvanje.
Postavite šerpe na način da budu u centru zone za kuvanje. Kada želite da premestite šerpu na drugu zonu za kuvanje, podignite je i stavite na zonu za kuvanje koju želite umesto da je povlačite po površini.

Izbor šerpe

- Staklokeramička površina je otporna na toplotu i na nju ne utiču velike temperaturne razlike.
- Ne koristite staklokeramičku površinu kao mesto za čuvanje ili kao dasku za sečenje hrane.

- Koristite samo šerpe i lonce sa obrađenim dnom. Oštre ivice mogu izgrebati površinu.

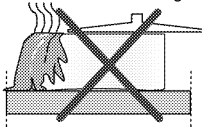

Prolivanja hrane mogu oštetiti staklokeramičku površinu i izazvati požar.

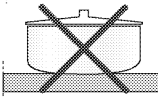

Nemojte koristiti posude sa konkavnim ili konveksnim dnom.

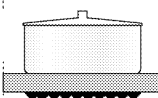

Koristite samo šerpe i lonce sa ravnim dnom. Oni obezbeđuju lakši prenos toplote.

Za indukcionu ploču za kuvanje, koristite samo posude pogodne za indukciono kuvanje.

Testiranje šerpe

Koristite sledeće metode da proverite da li je vaša šerpa kompatibilna sa pločom za kuvanje ili ne.

1. Vaša šerpa je kompatibilna ako njeno dno ima magnet.
2. Vaša šerpa je kompatibilna ako "H" simbol ne treperi kada šerpu stavite na zonu za kuvanje i uključite ploču za kuvanje.

Možete koristiti čelične, teflonske ili aluminijumske šerpe sa specijalnim magnetnim dnom koje imaju etiketu ili upozorenja koja označavaju da je šerpa pogodna za indukciono kuvanje. Staklene i keramičke posude, lonce i posude od nerđajućeg čelika sa nemagnetskim aluminijumskim dnom ne bi trebalo koristiti.

Sistem za prepoznavanje-fokisiranje šerpe

Kod indukcionog kuvanja, napajanje dobija samo površina pokrivena posudom na odgovarajućoj zoni za kuvanje. Sistem prepoznaje dno posude i samo se ta površina automatski zagreva. Kuvanje prestaje ako se u toku kuvanja posuda podigne sa zone za kuvanje. Izabrana zona za kuvanje i "H" simbol trepere naizmenično.

Bezbedna upotreba

Nemojte birati veliku jačinu zagrevanja kada koristite nelepljive (teflon) šerpe bez ulja ili sa vrlo malo ulja. Ne stavljajte metalne predmete kao što su viljuške, noževi ili poklopci šerpi na ploču za kuvanje jer se mogu zagreјati.

Nikada ne koristite aluminijumsku foliju za kuvanje. Nikada ne stavljajte namirnice uvijene u aluminijumsku foliju na zonu za kuvanje.

i Ako ispod ploče za kuvanje postoji rerna i ona je uključena, senzori ploče za kuvanje mogu smanjiti jačinu kuvanja ili isključiti rernu.

i Kada je ploča za kuvanje uključena, držite predmete sa svojstvima magneta kao što su kreditne kartice ili kasete dalje od ploče za kuvanje.

Biranje zone za kuvanje koja odgovara posudi

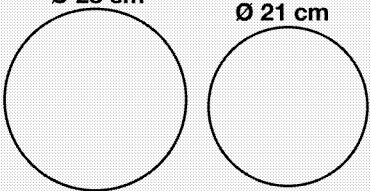
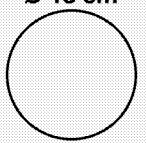
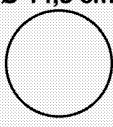
Velika zona za kuvanje	Normalna zona za kuvanje	Mala zona za kuvanje
<p>Ø 28 cm Ø 21 cm</p> 	<p>Ø 18 cm</p> 	<p>Ø 14,5 cm</p> 
<p>Velika zona za kuvanje</p> <ul style="list-style-type: none"> Automatski se podešava za šerpu. Idealno raspoređuje snagu. Obezbeđuje savršenu raspodelu toplote. Koristi se retko ili veoma retko za za pripremu jela kao što su velike palačinke ili velike ribe. 	<p>Normalna zona za kuvanje</p> <ul style="list-style-type: none"> Automatski se podešava za šerpu. Idealno raspoređuje snagu. Obezbeđuje savršenu raspodelu toplote. Koristi se za sve vrste kuvanja. 	<p>Mala zona za kuvanje</p> <ul style="list-style-type: none"> Koristi se za sporo kuvanje (sosovi, kremovi) Koristi se za pripremu malih porcija ili porcija na osnovu broja osoba.

Korišćenje ploča za kuvanje

OPASNOST:
 Pazite da na ploču za kuvanje ne padne neki predmet. Čak i mali predmeti, npr. slanik, mogu da oštete ploču za kuvanje.
 Ne koristite naprsu ploču za kuvanje. Voda može ući u naprsline i prouzrokovati kratak spoj.
 U slučaju bilo kakvog oštećenja površine (npr. vidljive naprsline), odmah isključite proizvod da biste smanjili opasnost od električnog udara.

Kontrolna tabla

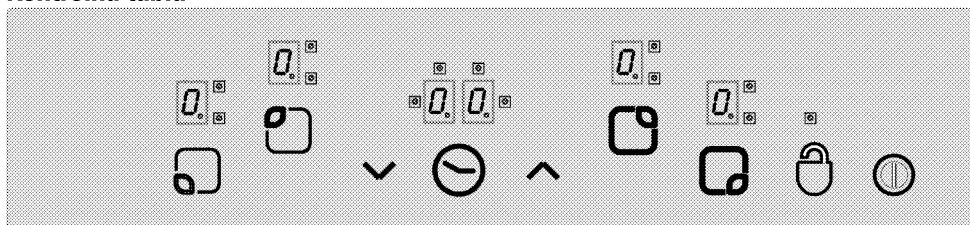

Specifikacije

 Glavni prekidač – taster za uključivanje/isključivanje
 Blokada tastera

 Podešavanje temperature/Vremenski programator za povećavanje

 Podešavanje temperature/Vremenski programator za smanjivanje
 * Uključivanje/isključivanje vremenskog programatora
 Kontrole biranja zone za kuvanje





Displej zone za kuvanje (podešavanje temperature 0 ... 9)



* Displej vremenskog programatora (postoje 4 LED diode za 4 različite zone za kuvanje)



Ovaj uređaj se kontroliše putem senzorske upravljačke jedinice. Svaki postupak koji načinite na senzorskom upravljaču biće potvrđena zvučnim signalom ako vaša senzorska upravljačka jedinica ima vremenski programator.



Komandne table uvek održavajte čistim i suvim. Vlažnost i prljavština mogu izazvati probleme u radu funkcija.

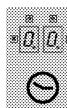

(*) Ako vaša ploča za kuvanje ima vremenski programator.

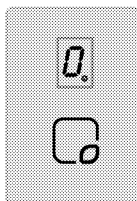



(*) Ne sadrži se u ploče za kuvanje sa 3 gorionika.



(*) Kod modela sa satom.

Grafički prikaz podataka i brojke imaju samo informativnu svrhu. Stvarni izgled i funkcije se mogu razlikovati.

Uključite ringlu



Dodirnite taster  na kontrolnoj tabli najmanje 1 sekundu. Displeji grejače ploče se pale.  i sve odgovarajuće grejače ploče bljeskaju na svim displejima ringli. Ringla je sada spremna za upotrebu. Možete da izaberete drugu grejaču ploču u roku sledećih 10 sekundi.



Ploča će automatski da se isključi ako nema delovanja u roku od 10 sekundi.

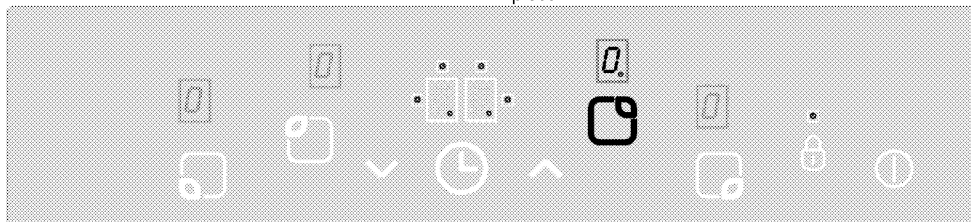

Izaberite grejne ploče (zona za kuvanje)

Stavite odgovarajuću posudu za indukcijsko kuvanje (posuda s magnetskim dnom, pogledajte str. 12, "odgovarajući izbor posude") na odgovarajuću grejnu ploču.





1. Uključite ringlu.
2. Dodirnite odgovarajući kontrolni taster za izbor grejače ploče da bi se uključila željena grejača ploča. Kad se izabere ringla,  decimalne tačke prestaju s bljeskanjem na vezanom displeju ringle i svetle stalno.
3. Izaberite novo toplote između "1" i "9" ili "9" ili "1" dodirom na tastere  ili .

Tasteri  ili  su opremljeni funkcijom za ponavljanje. Ako jedan od tastera dodirujete duže vreme, nivo toplote će se stalno povećavati ili smanjivati svake 0,4 sekunde.

Ako počnete s tasterom , pojaviće se "1". Ako počnete s tasterom , "A" i "9" će bljeskati na displeju s periodom od pola sekundi. To označava da **Automatsko kuvanje** radi. Na kraju fabrički napred određenog vremena za **Automatsko kuvanje**, izabrana

ringla zaustavlja funkciju **Automatskog kuvanja** i počinje da radi na nivou koji je bio postavljen dok je bila izabrana funkcija automatskog kuvanja.

4. Da biste prebacili rernu na jače, povećajte nivo do 9 pomoću tastera 9  i zatim ponovo pritisnite taster . Tako će da se prebaci na jači položaj "P" (pojačano)

Ako bljeska;

- Vaša posuda nije primerena za indukcijsko kuvanje.
- Na izabranoj ringli nema ničega.
- Donji prečnik posude je premali za ringlu.



Ne možete istovremeno da radite s obe ringle u levoj ili desnoj grupi ringli na položaju za pojačavanje.

Primer: Ako je jedna od ringli u istom smeru (desno ili levo) podešena na nivo "P", sistem dozvoljava da

podesite drugu ringlu do nivoa 8 bez promene podešenja prve ringle.

Upotreba indukcijskih grejaćih ploča na bezbedan i efikasan način

Princip rada: Zbog svog principa rada, indukcijska ploča direktno greje posudu. Zato ima puno prednosti u poređenju s drugim tipovima ringli. Efikasnija je i površina ringle je hladnija.

Vaša indukcijska ringla je opremljena superiornim bezbednosnim sistemom koji Vam omogućava da koristite svoj aparat s maksimalnom bezbednošću. Kontrolni tasteri imaju ograničenje vremena rada. Ako je jedna ili više zona za kuvanje slučajno ugašena, zone za kuvanje će se automatski ugasiti posle određenog vremena. (Pogledajte sledeću Tabelu-1) U međuvremenu, ako je tajmer povezan s ringlom, "00" će biti prikazano na displeju tajmera 10 sekundi. Ograničenje vremena rada zavisi o podešenju temperature koju je izabrao proizvođač.

Kad se ringla automatski isključi kako je opisano gore, postane spremna da opet njom upravljaj korisnik. I za to podešenje temperature se primenjuje maksimalno vreme rada.

Važno: Vaša ringla sadržava zone od \varnothing 145, \varnothing 180, \varnothing 210 i \varnothing 280 koje imaju indukcijske mogućnosti. Zahvaljujući indukcijskoj funkciji, svaka ringla automatski otkriva prečnik posude koja je stavljena na nju. "Energija se stvara samo na mestima gde se dno posuda dodiruje" i zato se energija troši na minimalnom nivou.

Tabela-1: Unapred određena vremena rada kad zaboravite da isključite ringlu.

Nivo kuvanja	Vreme rada - (čas)
0	0
1	6
2	6
3	5
4	5
5	4
6	1,5
7	1,5
8	1,5
9	0,5
P (pojačavanje) - Brzo kuvanje (pojačivač)	10 minuta (*)
(*) 10 minuta kasnije, ringla se smanjuje na nivo 9.	

Istovremeno korišćenje dve zone za kuvanje na istoj strain

Ukupna snaga ploče za kuvanje je 3700 W. Učinak ploče za kuvanje se može izmeniti u skladu sa brojem aktivnih zona.

Ako se istovremeno koriste dve zone, treba koristiti zone na istoj strani. Ovakav način korišćenja omogućava bolji učinak kuvanja i detekcije tiganja. Na slici ispod možete videti preporučene načine upotrebe za korišćenje dve zone za kuvanje istovremeno.

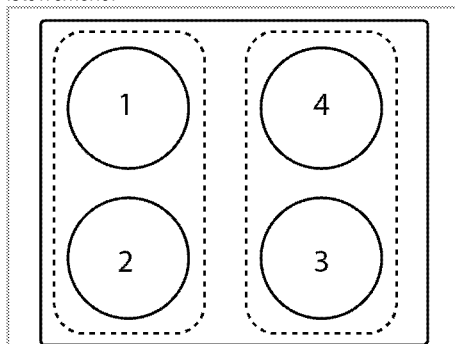

i Ako se leva i desna zona za kuvanje koriste u isto vreme, zone za kuvanje rade naizmenično. Stoga se smanjuje učinak kuvanja i detekcije tiganja.

Zaštita od pregrevavanja

U Vašoj ringli se nalaze senzori zbog zaštite od pregrevavanja. U slučaju pregrevavanja može da dođe do donjih odgovora:

- Ringla koja radi može da se isključi.
- Može da se smanji izabrani nivo. (Ali to nije označeno na displeju).

i Ako vam se ploča za zagrevanje zagreje, aktivne zone za kuvanje će pasti na 7. nivo (ako je na nivou višem od 7) iz bezbednosnih razloga i ne mogu da se postavje na visok nivo kada temperatura ploče za pad padne na siguran nivo. Ako se ploča za zagrevanje zagreje na kritični nivo, automatski će se isključiti i zone za kuvanje se ne mogu aktivirati.

Zbog ukupnog ograničenja snage ploče, može doći do smanjenja prvog nivoa ploče za ploču u odnosu na nivoe postavljene kada se desna ili leva zona rade istovremeno.

Sigurnosni sistem protiv preliivanja

Vaša ringla je opremljena sigurnosnim sistemom protiv preliivanja. Ako dođe do preliivanja po kontrolnoj tabli zbog bilo kojeg razloga, sistem automatski isključuje napajanje tako da isključi ringlu. U međuvremenu se "F" pojavi na dodirnom ekranu.

Pokazivač preostale toplote

Indukcijska ringla može da bude vruća posle procesa kuvanja zbog posude koja je ostala na ringli. Dok staklena tabla na delu ringle ne padne na bezbednu temperaturu, "H" će ostati prikazano na kontrolnoj tabli. "Ne dirajte vezane delove dok "H" ne nestane.



Displej temperature se ne pali i više ne upozorava korisnika o nestanku struje.

Osetljivo podešavanje snage

Zbog principa rada, indukcijska ringla odmah odgovara na komande. Oni menjaju podešenja snage na brz način. Tako možete da sprečite da se jelo (voda, mleko) preliju tako što ćete da isključite aparat.

Automatsko kuvanje i velika snaga (Pojačivač)

automatskog kuvanja olakšava kuvanje. Ako je automatsko kuvanje aktivno, grejna ploča radi maksimalnom snagom određeno vreme (vidi tabelu 1). Vreme brzog grejanja zavisi o izabranom nivou toplote. To je označeno treptanjem "A" koje se izmenjuje s vrednošću podešenja toplote (npr. pola sekunde "A" i pola sekunde "9") na displeju grejne table. Na kraju vremena brzog grejanja, ringla će da se vrati na normalni način grejanja za izabrani nivo a "A" će da nestane.

Sve ringle su opremljene funkcijom brzog grejanja. Donja tabelesa sadržava sva trajanja automatskog grejanja za različite nivoe grejanja.

Tabela-2: Vreme brzog grejanja u automatskom kuvanju

Nivo kuvanja	Brzo grejanje Vreme rada - (sekunde)
1	10
2	30
3	47
4	65
5	85
6	25
7	35
8	45
9	10

Uključivanje automatskog kuvanja:

1. Uključite ploču za kuvanje.
2. Uključite traženu grejnu ploču dodiranjem na tastere za izbor grejne ploče.
3. "✓" taster da biste uključili grejanje grejače ploče na traženom nivou. "9" i "A" će biti prikazani na ekranu. To znači da je vrednost podešenja toplote "9" i da je mogućnost povećanja toplote sada aktivna.

4. Funkcija brzog grejanja nivoa koji treba da se izabere se određuje pomoću tastera "∧" ili "∨".
5. Naznačena funkcija brzog grejanja radi određeno vreme prema nivou kuvanja u tabeli 2 i vraća se na svoj nivo kad istekne vreme. (Na primer, ovaj period je 35 minuta za nivo 6)

Isključivanje automatskog kuvanja:

- Funkcija automatskog kuvanja može da se isključi ranije smanjivanjem podešenja toplote na "0".
- Automatsko kuvanje više nije aktivno kad je vreme u tabeli 2 gotovo.

Velika snaga (pojačivač)

Možete da koristite nivo velike snage da biste brže zagrejali Vašu ringlu. Ali, ne preporučuje se da duglo kuvate u toj poziciji.

Izaberite povezanu ringlu s kojom ćete da radite i stavite odgovarajuću posudu. Povećajte nivo do 9 i zatim vratite nazad na položaj P pritiskom na taster "∧". Zbog temperature, Vaša ringla će smeti da radi najviše 10 minuta a grejača ploča ringle koja je odabrana za funkciju pojačivača će automatski da se smanji na nivo 9.

Isključivanje ringle

Ako se glavni prekidač "ⓘ" pritisne duže od 2 sekunde, ringla se gasi. Ako je vezana grejača ploča još topla kad je ringla isključena, "H" će da svetli konstantno na displeju.

Isključivanje pojedinačnih grejnih ploča:

Izabrana grejna ploča može da se ugasi na 3 različita načina:

1. **Istovremenim radom tastera "∧" i "∨".** Traženi taster mora da se izabere tasterom "C" za izbor grejne ploče. Na primer ("L")
Decimalna tačka postane konstantna na displeju ringle, tasteri "∧" i "∨" moraju da se dodirnu istovremeno da bi se isključila ringla.
2. **Smanjenje podešenja toplote na "0" putem tastera "∨" tražene grejne ploče.**
3. **Upotreba funkcije isključivanja tajmera za izabranu grejnu ploču** (Ako je dostupna funkcija tajmera)

Zaključavanje tastera *

Dodirnite taster "ⓘ" duže od 2 sekunde da biste blokirali komandnu tablu. Postupak će biti potvrđen

zvučnim signalom. Zatim, "ⓘ" LED dioda će treperiti i sve zone će biti zaključane.

Zone za kuvanje mogu biti zaključane samo u režimu rada. Ako su zone za kuvanje zaključane: samo glavni

taster "ⓘ" može da radi. "ⓘ" LED dioda će treperiti i

označiti režim blokade tastera. Ako isključite ploču za kuvanje kada su tasteri blokirani, blokada tastera će biti aktivirana sledeći put kada ponovo uključite ploču

za kuvanje. Blokada tastera mora biti deaktivirana da biste mogli uključiti ploču za kuvanje.

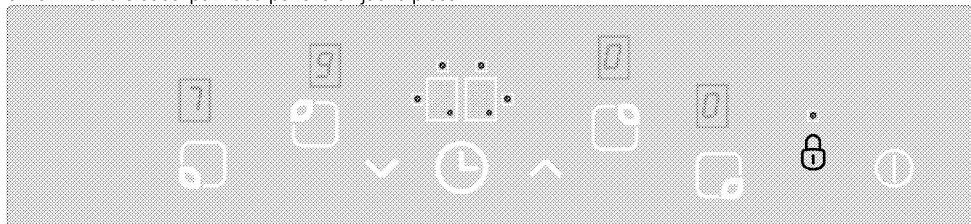

"" taster će vam omogućiti da blokirate ili odblokirate komandnu tablu u režimu rada.





Dodirnite taster "" 2 sekunde da biste odblokirali zone za kuvanje. Postupak će biti potvrđen zvučnim signalom.

Zatim se "" LED dioda isključuje. Sada je komandna tabla odblokirana i može normalno da radi.

Zaštita od dece

Možete zaštititi ploču za kuvanje od nenamernog uključivanja da biste sprečili da je deca uključe. Funkcija zaštite od dece ima nekoliko složenih koraka za zaključavanje jedinice komandne table. Zaštita od dece može biti aktivirana i deaktivirana u režimu pripravnosti.





Blokiranje modula:



1. Dodirnite glavni taster "" da biste uključili ploču za kuvanje.
2. Istovremeno dodirnite tastere "" i "" najmanje 2 sekunde.
3. Zatim još jednom dodirnite taster "".

» Funkcija zaštite od dece je aktivirana i "" se prikazuje na svim displejima zona za kuvanje.

Zaključavanje funkcije za zaštitu od dece:

Možete isključiti funkciju za zaštitu od dece kada ste je aktivirali.

1. Dodirnite glavni taster "" da biste uključili ploču za kuvanje.
2. Istovremeno dodirnite tastere "" i "" najmanje 2 sekunde.
3. Zatim još jednom dodirnite taster "".

» "" prikazana je na displejima svih zona za kuvanje sve dok je funkcija za zaštitu od dece aktivirana. "" nestaje kada je funkcija uspešno deaktivirana.





Funkcija tajmera *

Ova mogućnost Vam olakšava kuvanje. Ne trebate da budete stalno prisutni za vreme kuvanja i pazite na ringlu; grejna ploča se automatski isključuje u izabrano vreme.

Tajmer pruža sledeće mogućnosti: Dodirnim kontrolnim tasterima može da se upravlja s najviše 4 dodeljene grejne ploče istovremeno. Svi tajmeri mogu da se koriste samo u režimu rada grejne ploče s kojim su povezani.

Vremenski programator kao alarm

Vremenski programator za alarm radi nezavisno od drugih zona za kuvanje. Prema tome, nije važno da li je zona za kuvanje izabrana ili ne.

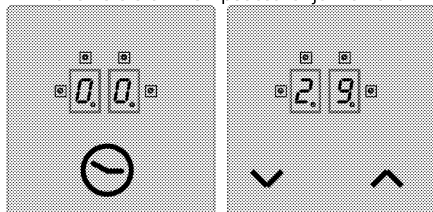

1. Dodirnite taster "" da biste uključili vremenski programator za alarm. "00" i "" će biti prikazani na displeju vremenskog programatora i pojaviće se tačka na donjoj desnoj strani. To znači da je vremenski programator aktiviran.
2. Zatim, podesite željeni vremenski period dodirivanjem tastera "" i "".
3. Vremenski programator će početi da odbrojava nakon što ste izvršili podešavanje vremena.



» Kada vreme istekne, začuće se alarm. Dodirnite bilo koji taster na komandnoj tabli da biste utišali alarm.

Vremenski programator zone za kuvanje:

Vremenski programatori zona za kuvanje mogu biti uključeni samo za one zone koje su aktivirane.

1. Prvo uključite ploču za kuvanje a zatim uključite željenu zonu za kuvanje. (zoba za kuvanje mora biti podešena na vrednost između 1 i 9)
2. Kao i kod vremenskog programatora za alarm, uključite vremenski programator zone dodirivanjem tastera "". "00" i "" će biti prikazani na displeju vremenskog programatora i pojaviće se tačka na donjoj desnoj strani. To znači da je vremenski programator zone aktiviran.

- Morate da dodirnete taster "☹" po drugi put da biste uključili vremenski programator zone. Sada možete dodeliti vremenski programator.

Da biste podesili vremenske programatore ploče za kuvanje:

- Nakon aktiviranja vremenskog programatora prve zone za kuvanje, ponovo dodirnite taster "☹". Kontrola se okreće u smeru kazaljke na satu na vremenski programator sledeće aktivne zone za kuvanje. Predlog za dodeljivanje biće pokazan uz treptanje "☹" LED diode.
- Podesite željeni vremenski period dodirivanjem tastera "∧" i "∨".
- Aktivirani vremenski programator zone za kuvanje koja je prva podešena signalizira se neprekidnim treptanjem "☹" LED diode.
 - Može biti dodeljeno više vremenskih programatora za druge aktivne zone za kuvanje još jednim dodirivanjem tastera "☹".
 - Nakon 10 sekundi, displej vremenskog programatora prikazuje vremenski programator koji će prvi završiti.

- "☹" LED diode koje neprekidno svetle na displeju vremenskog programatora označavaju vremenski programator koji trenutno odbrojava.
- Možete prikazati vrednosti podešene za vremenske programatore za zone i kuvanje jaja promenom tastera "☹". Trepćuća prednja desna "☹" LED dioda uvek pokazuje zadatak. Ako nijedna LED dioda ne treperi, vrednost vremenskog programatora za kuvanje jaja biće prikazana na ekranu vremenskog programatora.

Isključivanje vremenskih programatora:

Prvo morate prikazati vremenski programator promenom položaja tastera "☹" dok se ne pojavi vremenski programator. Ova vrednost može kasnije biti poništena na 2 različita načina:

- Smanjivanjem vrednosti korak po korak na "00" dodirivanjem tastera "∨".
- Istovremenim dodirivanjem tastera "∧" i "∨" u trajanju od pola sekunde dok se "00" ne pojavi na displeju vremenskog programatora.

Kada vreme istekne, začuće se alarm. Dodirnite bilo koji taster na komandnoj tabli da biste utišali alarm.

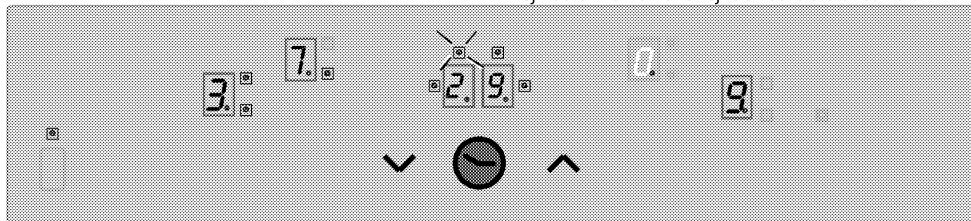

Prikaz preostalog vremena vremenskog programatora zone za kuvanje 3 (indikatorska LED dioda treperi) na displeju vremenskog programatora (indikatorske LED diode aktivnih vremenskih programatora zona za kuvanje 1 i 4 u stvari neće biti vidljive na displeju vremenskog programatora).

Funkcija upravljanja napajanjem

Možete da podešavate ukupnu snagu ploče za kuvanje po želji koristeći ovu funkciju. „Funkcija upravljanja napajanjem” obuhvata 5 različitih podešavanja (pogledajte tabelu Opcije upravljanja napajanjem). Tabela Opcije upravljanja napajanjem:

Opcije upravljanja napajanjem	Ukupna snaga
P1	2,4 kW
P2	3,6 kW
P3	4,8 kW
P4	6 kW
P5	7,2 kW

Za pristup meniju za upravljanje napajanjem, pratite korake ispod. Koraci ispod moraju da budu primenjeni

u roku od 60 sekundi nakon aktiviranja napajanja ploče za kuvanje.

- Dodirnite „dugme za biranje zadnje leve zone za kuvanje”.
- Dodirnite „dugme za biranje zadnje desne zone za kuvanje”.
- Ponovo dodirnite „dugme za biranje zadnje leve zone za kuvanje”.
- Ponovo dodirnite „dugme za biranje zadnje desne zone za kuvanje”.
- Dodirnite dugme "☹" da biste izabrali „Funkciju upravljanja napajanjem”.
- Dodirnite dugmad "∧" i "∨" da biste izabrali opciju upravljanja napajanjem.
- Ploča je spremna za korišćenje koristeći „funkciju za upravljanje napajanjem”.
- Primenite gorenavedene korake da podesite drugačije opcije upravljanja napajanjem nakon prekida napajanja.

Kada se ploča nalazi u režimu mirovanja, možete da pogledate podešeno podešavanje upravljanja

napanjanjem. Da biste to učinili, dovoljno je da dodirnete dugme "⊖".

Buka

S indukcijski grejane ringle mogu da se čuju neki zvukovi. Takvi zvukovi su normalni i deo kuvanja s indukcijom. Takvi zvukovi;

- mogu da se pojačaju kad je nivo na položaju velike snage.
- mogu da nastanu zbog strukture materijala posude.
- Na pozicijama niže snage, redovni zvukovi uključivanja-isključivanja mogu da se čuju zbog principa rada.
- Zvuk može da se pojavi kad se greje prazna posuda. Takav zvuk će nestati kad dodate vodu ili hranu u posudu.
- Može da se čuje buka ventilatora kad se hladi elektronski sistem.

Kalibracija senzora i poruke o grešci

Kontrolni tasteri ringle vrše automatsku kalibraciju u vezi sa uslovima senzora, stakla i ambijenta posle primene strujnog napona. Ne pokrivajte staklenu površinu senzora za vreme kalibracije. Osim toga, kontrolni tasteri ringle ne smeju da se izlažu jakom osvetljenju kao što su sunčeva svetlost, jaka halogena svetla, itd.

Tabela-3: Poruke o grešci i izvori grešaka





Razlozi grešaka	Displej
Ambijentalna svetlost je prejaka	F1
Jaka pulsirajuća svetlost (fluorescentna cev)	F2
Senzor prekriven svetlim predmetom	F3
Svetlo okoline koje se stalno menja	F4
Greška u kalibraciji	AX
Greška u indukcijskom hardveru	EX

(x = "0...9")

Primer primene:

Kalibracija se obavlja bez ikakvih problema ako je prisutno sledeće osvetljenje:

Osvetljenje sijalicom bez reflektora (100w, opal) na udaljenosti od 70 cm iznad ringle od staklene keramike. Posle uspešne kalibracije, funkcija ringle je garantovana čak i sa jakim osvetljenjem, na primer halogenom lampom s reflektorom (50 W). U slučaju greške, kalibracija se ponavlja dok ambijentalni uslovi ne omogućuju uspešnu kalibraciju. Rad s kontrolnim tasterima ringle je moguć samo ako je uspešno završena kalibracija svih senzora. Posle uspešno završenog procesa kalibracije, kontrolni tasteri tolerišu vrlo visoku količinu ambijentalnog svetla. Za vreme rada kontrolnog tastera ringle, stalno se prilagođava i prolazi kroz ponovnu kalibraciju prema promeni u ambijentalnim uslovima.

	Pogledajte Tabelu 3 za informacije o objašnjenjima vezanim za poruke o grešci koje mogu da se pojave na displeju dodirnih kontrolnih tastera.
	U slučaju da je površina dodirnih kontrolnih tastera zatvorena u periodu dužem od 10 sekundi, veo kontrolni sustav će da se isključi i oglašice se signal upozorenja. Takođe "F" bljeska na displeju grejne ploče.
	Ako je površina dodirnih kontrolnih tastera izložena gustoj pari, ceo kontrolni sistem će da se isključi i može da se ogłosi signal upozorenja.
	Držite površinu dodirne ploče čistom. Inače može da dođe do greške u radu.

6 Održavanje i nega

Opšte informacije

Servisni vek trajanja ovog proizvoda će se produžiti i učestaliji problemi će se smanjiti ako se uređaj redovno čisti.



OPASNOST:

Isključite proizvod iz struje pre nego što započnete radove održavanja i čišćenje. Postoji opasnost od električnog udara!



OPASNOST:

Pre čišćenja sačekajte da se proizvod ohladi. Vruće površine mogu da prouzrokuju opekotine!

- Temeljno očistite uređaj posle svake upotrebe. Na taj način će biti moguće lakše ukloniti ostatke od kuvanja i izbeći njihovo obgorevanje pri sledećoj upotrebi uređaja.
- Za čišćenje nisu potrebna specijalna sredstva za čišćenje. Koristite toplu vodu i tečnost za pranje, meku tkaninu ili sunđer za čišćenje uređaja i obrišite ga suvom tkaninom.
- Uvek se pobrinite da višak tečnosti nakon čišćenja bude temeljno obrisan i prosipana tečnost odmah uklonjena brisanjem.
- Nemojte koristiti sredstva za čišćenje koja sadrže kiselinu ili hlorid za čišćenje nerđajućih ili inox površina i ručice. Koristite mekanu tkaninu sa tečnim deterdžentom (ne abrazivnim) za brisanje tih delova, vodeći računa da brišete u jednom smeru.



Prilikom upotrebe nekih deterdženata ili sredstava za čišćenje mogla bi da se ošteti površina.

Ne koristite agresivne deterdžente, praškove/tečnosti za čišćenje ili oštre predmete tokom čišćenja.



Ne koristite paročistače za čišćenje uređaja da ne biste izazvali električni udar.

Čišćenje ploče za kuvanje

Staklokeramička površina

Obrišite staklokeramičku površinu (vitrokeramičku površinu) hladnom vodom, obračavajući pažnju da ne ostavljate zaostala sredstva za čišćenje, i osušite mekom krpom. Ostaci mogu oštetiti staklokeramičku površinu prilikom sledećeg korišćenja ploče za kuvanje. Osušene ostatke na staklokeramičkoj površini (vitrokeramičkoj površini) ne bi nikako trebalo strugati noževima, čeličnom vunom ili sličnim alatima.

Uklonite tragove kamenca (žute mrlje) komercijalno dostupnim sredstvom za skidanje kamenca ili malom količinom sredstva za skidanje kamenca kao što je sirće ili sok od limuna.

Ako je površina jako zaprljana, nanosite sredstvo za čišćenje na sunđer i sačekajte da dobro upije. Zatim vlažnom tkaninom očistite površinu ploče za kuvanje.



Slatka hrana, kao što su kremovi i sirupi, mora se odmah očistiti i ne sme se čekati da se površina ohladi. U suprotnom, može doći do trajnog oštećenja staklokeramičke površine.

Vremenom može doći do blagog bleđenja boje na zaštitnom sloju i drugim površinama. Ovo ne utiče na rad uređaja.

Bleđenje boje i mrlje na staklokeramičkoj površini su normalna pojava, a ne oštećenje.

7 Otklanjanje kvarova

Proizvod emituje metalni zvuk (buka) tokom grejanja i hlađenja.

- Kada se zagrevaju metalni delovi, može doći do njihovog širenja i izvešnog šuma. >>> *To nije kvar.*

Proizvod ne radi.

- Osigurač napajanja je pregoreo ili je reagovao. >>> *Proverite osigurače u kutiji sa osiguračima. Ako je potrebno, zamenite ih ili ih resetujte.*
- Proizvod nije priključen na (uzemljenu) utičnicu. >>> *Proverite utikač.*
- Ukoliko se displej ne upali kada ponovo uključite ploču za kuvanje. >>> **Isključite aparat na prekidaču. Sačekajte 20 sekundi, a zatim ga ponovo povežite.**
- Zaštita od pregrevanja je aktivna. >>> *Sačekajte da se ploča za kuvanje ohladi.*
- Lonac za kuvanje nije podesan. >>> *Proverite lonac za kuvanje.*

"i" simbol je prikazan na displeju zone za kuvanje.

- Niste stavili lonac na aktivnu zonu za kuvanje. >>> *Proverite da li je lonac stavljen na zonu za kuvanje.*
- Vaš lonac nije kompatibilan za indukciono kuvanje. >>> *Proverite da li je lonac kompatibilan sa indukcionom pločom za kuvanje.*
- Lonac nije pravilno centriran ili je površina dna lonca nedovoljno široka za zonu za kuvanje. >>> *Izaberite dovoljno široki lonac i centrirajte ga pravilno na zonu za kuvanje.*
- Lonac za kuvanje ili zona za kuvanje su pregrevani. >>> *Sačekajte da se ohlade.*

Izabrana zona za kuvanje se iznenadno isključuje za vreme rada.

- Vreme kuvanja za izabranu zonu za kuvanje je možda isteklo. >>> *Možete da podesite novo vreme za kuvanje ili da završite kuvanje.*
- Zaštita od pregrevanja je aktivna. >>> *Sačekajte da se ploča za kuvanje ohladi.*
- Senzorsku komandnu tablu možda pokriva neki predmet. >>> *Uklonite objekat sa table.*

Lonac se ne zagreva iako je zona za kuvanje uključena.

- Vaš lonac nije kompatibilan za indukciono kuvanje. >>> *Proverite da li je lonac kompatibilan sa indukcionom pločom za kuvanje.*
- Lonac nije pravilno centriran ili je površina dna lonca nedovoljno široka za zonu za kuvanje. >>> *Izaberite dovoljno široki lonac i centrirajte ga pravilno na zonu za kuvanje.*



Posavetujte se sa ovlašćenim serviserom ili distributerom na mestu kupovine proizvoda ukoliko ne možete da rešite problem i pored primene navedenih uputstava. Nikad ne pokušavajte sami da popravite neispravan proizvod.

