

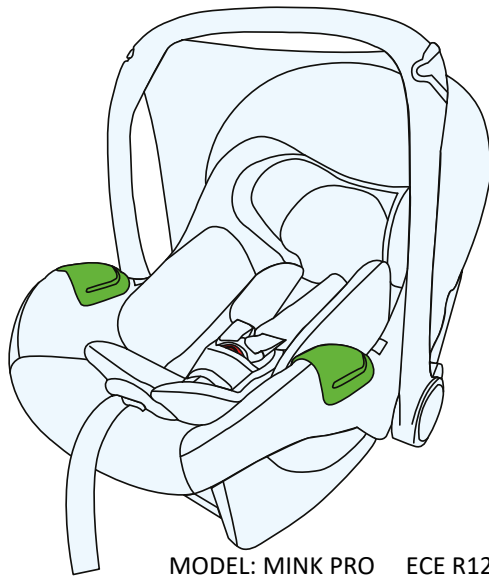

MINK PRO i-Size

USER GUIDE



LET OP! De productafbeeldingen zijn illustratief.

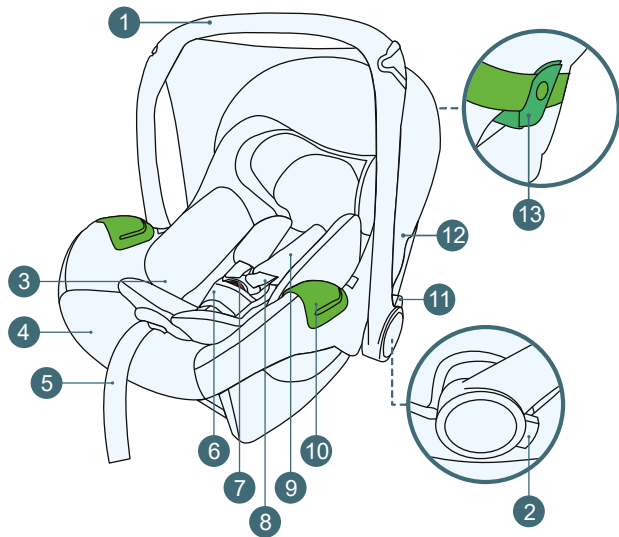

Lees de gebruiksaanwijzing zorgvuldig door voordat je de autostoel voor de eerste keer gebruikt. De veiligheid van je kind is jouw verantwoordelijkheid en het niet lezen van deze gebruiksaanwijzing kan gevolgen hebben voor je kind.

1.0 Onderdelen autostoel

1. Autostoel-beugel
2. Ontgrendelingsknop om de autostoel los te maken van het frame van de wandelwagen
3. Stoelverkleiner
4. Hoes
5. Riem om de lengte van de interne gordel aan te passen
6. Interne gordel kruisriem met beschermer
7. Interne gordel gesp
8. Schouderbanden van de interne gordel
9. Verwijderbare interne gordel kussens
10. Geleider heupgordel van de auto
11. Verstelknop voor de draagbeugel
12. Zonneklep
13. Geleider schoudergordel van het voertuig

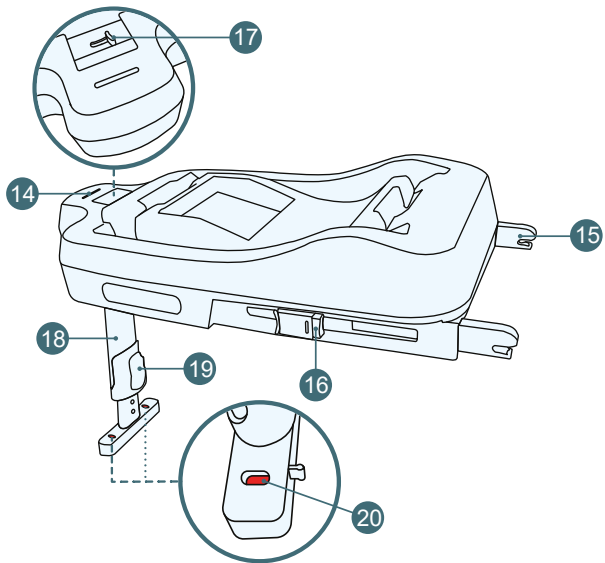





- 14. Correcte stoel bevestiging indicator op de basis
- 15. Connector ISOFIX-basis
- 16. Ontgrendelknop connector ISOFIX
- 17. Ontgrendelingshendel stoelvergrendeling
- 18. Verstelbare steunpoot
- 19. Ontgrendelknop voor steunpootverlenging
- 20. Correcte montage indicator steunpoot

2.0 Toepassing

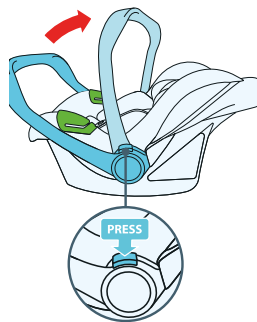
De autostoel is ontworpen, getest en goedgekeurd overeenkomstig de voorschriften van VN/ECE-reglement nr.129 betreffende de goedkeuring van betere kinderbeveiligingssystemen (UN/ECE R129/03).

Het MINK PRO autostoeltje is ontworpen voor kinderen met een lichaamslengte van 40 cm tot 75 cm.
Maximaal gewicht van het kind 13 kg.

A.1**A.2**

Positie voor gebruik als wipstoeltje	Positie voor statisch wiegje
	
Positie voor het dragen en bevestiging op het frame van de kinderwagen	Positie voor montage op autogordel
	

Het autostoeltje moet achterwaarts (RWF) in de auto worden bevestigd op de CARE FX ISOFIX-basis of met behulp van de 3-punts autogordel. De autostoel kan in de auto worden geïnstalleerd in de posities die door de fabrikant in de handleiding van de auto zijn aangegeven. Lezen van de handleiding van de voertuigfabrikant is noodzakelijk. Het kind in het autostoeltje is beveiligd met een interne gordel.

LET OP! Gebruik het kinderstoeltje nooit in voorwaarts gerichte positie. **LET OP!** Wanneer het kind de maximale lichaamslengte overschrijdt, moet je stoppen met het gebruik van het autostoeltje.

Om de autostoel-beugel in de gewenste stand zetten, druk de verstelknop van de autostoel-beugel aan beide zijden tegelijk in. Zodra de beugel is ontgrendeld, laat je deze knoppen los en zet je de beugel in de gewenste positie. De beugel moet vergrendelen (fig. A.1)

De autostoel-beugel kan in vier standen worden vergrendeld, zoals aangegeven in de tabel links. (fig.A.2)

A.4

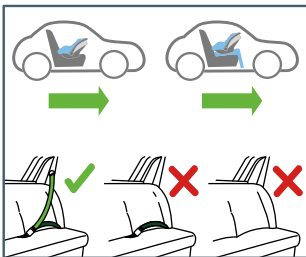

A.5

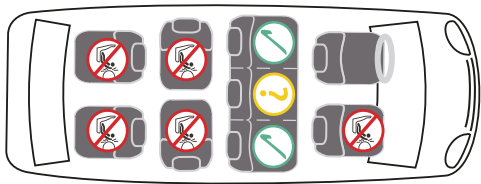

3.0 Veiligheidsvoorschriften

WAARSCHUWINGEN

Neem een paar minuten de tijd om deze handleiding te lezen om de veiligheid van je kind te waarborgen. Veel vermijdbare verwondingen worden veroorzaakt door roekeloos en onjuist gebruik van het autostoeltje.

- Het autostoeltje is ontworpen om alleen op voorwaarts gerichte autostoelen te worden geïnstalleerd. Het autostoeltje mag niet worden geïnstalleerd op achter- of zijwaarts gerichte autostoelen/-banken. Het autostoeltje moet altijd worden bevestigd op de basis of worden vastgezet met de 3-punts veiligheidsgordel van de auto (fig.A.4).

- **PLAATS HET AUTOSTOELTJE NIET** op autostoelen die zijn uitgerust met een geactiveerde front airbag, omdat dit gevaarlijk kan zijn. Dit geldt niet voor de zij-airbags (fig.A.5).

- Als er een autostoeltje op de voorstoel is geïnstalleerd, moet de front airbag worden gedeactiveerd. Wij adviseren het autostoeltje alleen op de achterbank van een auto te installeren. Aanwijzingen over de geschiktheid van een autostoel voor gebruik met een kinderautostoeltje zijn te vinden in de handleiding van de auto.

- Denk eraan dat de interne gordel waarmee het kind wordt vastgezet, past bij het lichaam van het kind en niet gedraaid is. Doe daarom het kind geen dikke kleding aan onder de gordel.
- De autostoel moet worden vervangen als deze tijdens een verkeersongeval plotseling onder druk is komen te staan.
- De autostoel mag op geen enkele wijze worden gewijzigd zonder de goedkeuring van de bevoegde goedkeuringsinstantie. Indien het autostoeltje niet volgens de aanwijzingen van de fabrikant wordt geïnstalleerd, kan dit leiden tot risico's voor leven en gezondheid.
- Houd de kinderautostoel uit de buurt van direct zonlicht, anders kunnen de verwarmde onderdelen je kind branden. Bescherm je kind en de autostoel tegen de zon.
- Laat je kind nooit zonder toezicht achter in een autostoeltje.
- Zorg ervoor dat bagage en andere voorwerpen voldoende zijn vastgezet, met name op de hoedenplank, omdat ze bij een botsing letsels kunnen veroorzaken.
- De autostoel kan niet worden gebruikt zonder hoes.
- Gebruik geen andere dan de door de fabrikant aanbevolen vervangende hoezen, aangezien deze een geïntegreerd deel uitmaken van het veiligheidssysteem van de autostoel.

- Gebruik geen andere bevestigingspunten dan beschreven in de gebruiksaanwijzing en aangegeven op de kinderautostoel.
- Alle harde onderdelen en plastic onderdelen van de kinderautostoel moeten zo worden geplaatst en geïnstalleerd dat zij bij normaal gebruik van het voertuig niet bekneld kunnen raken door een schuivende stoel of deur van het voertuig.
- Controleer regelmatig de toestand van het autostoeltje, let vooral op de bevestigingspunten, de naden en de verstel-elementen. Er moet voor worden gezorgd dat alle mechanische onderdelen volledig werken. De onderdelen van een kinderautostoeltje mogen nooit ingevet of geolied worden.
- Gebruik de kinderautostoel niet meer als onderdelen beschadigd of los zijn.
- In geval van nood is het belangrijk dat de veiligheidsgordel snel kan worden losgemaakt. Dit betekent dat de ontgrendelknop van de gordel niet volledig vastzit, zorg ervoor dat je kind niet met de gordel speelt.
- Geef het goede voorbeeld aan je kind en draag altijd een veiligheidsgordel. Een volwassene die geen gordel draagt, kan ook een risico vormen voor een kind.
- Controleer voor elke autorit of het autostoeltje goed vastzit.

- Het autostoeltje moet ook worden vastgezet als het niet wordt gebruikt. Een onbeveiligd autostoeltje kan zelfs bij een noodstop verwondingen aan passagiers veroorzaken

BELANGRIJK! LEES ZORGVULDIG EN BEWAAR VOOR TOEKOMSTIG GEBRUIK.

Gebruik van het autostoeltje als wiegje (norm EN 12790-1:2023)

WAARSCHUWING

- Laat je kind nooit zonder toezicht achter.
- Stop met het gebruik van het product als het kind rechtop gaat zitten.
- Gebruik dit product nooit op verhoogde oppervlakken (bijv. op een tafel). Gebruik altijd een veiligheidsgordel.

- Laat jouw kind nooit in dit product slapen. Dit product is geen vervanging voor een wieg of bed. Als je kind moet slapen, moet het in een geschikt wiegje of bed worden gelegd.
- Gebruik het product niet als er onderdelen beschadigd zijn of ontbreken.
- Gebruik geen andere accessoires of reserveonderdelen dan die worden aanbevolen door de fabrikant.

B.1

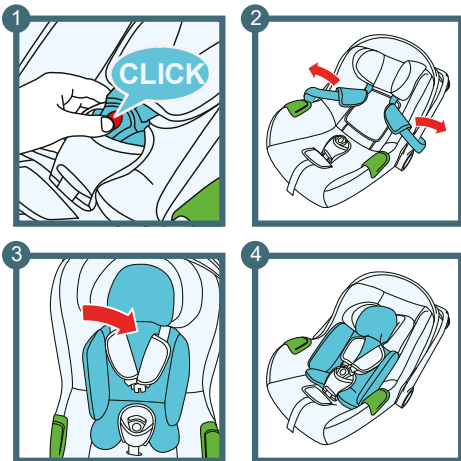

B.2



4.0 Gebruik stoelverkleiner

De stoelverkleiner (3) dient ter ondersteuning en bescherming van het hoofd en de rug van het zeer jonge kind. De stoelverkleiner zorgt ervoor dat het kind niet naar beneden zakt of wegglijdt, maar een fysiologische positie aanneemt in de autostoel.

4.1. Montage stoelverkleiner (fig. B.1)

- Maak de interne gordel (8) los door op de rode knop op de gesp (7) te drukken.
- Plaats de stoelverkleiner in het autostoeltje zodat het tegen de zijkanten past.
- Pas de positie van de interne gordel aan door deze onder het hoofdsteungedeelte van de stoelverkleiner te trekken.

4.2 Gebruik van de stoelverkleiner afhankelijk van de lengte van het kind

Wanneer het kind 60 cm lang is, verwijder dan de stoelverkleiner (3) om het kind meer ruimte in het autostoeltje te geven (fig. B.2).

5.0 Montage in het voertuig

Bij plotseling remmen of een ongeval kunnen personen die geen veiligheidsgordel dragen andere inzittenden verwonden.

Controleer altijd dat:

- De rugleuningen van de auto zijn vergrendeld (d.w.z. het slot van de neerklapbare rugleuning van de achterbank is ingeschakeld).
- Alle zware voorwerpen en voorwerpen met scherpe randen zijn vastgezet (bijv. op de hoedenplank).
- Alle passagiers veiligheidsgordels dragen.
- Het autostoeltje altijd goed vastgezet wordt, ook als het kind er niet in zit.

C.1

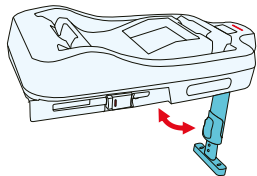

C.2

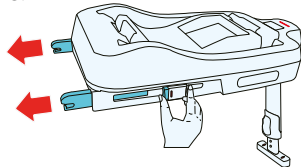

C.3

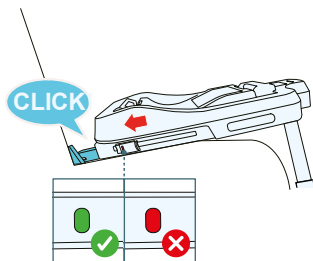

C.4

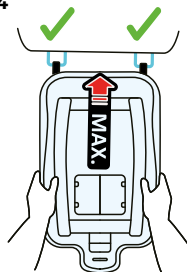

5.1 Achterwaarts gerichte autostoel installatie voor kinderen van 40 tot 75 cm met de basis ISOFIX MINK FX

5.1.1 Montage ISOFIX MINK FX base

- Klap de basis steunpoot (18) uit (fig. C.1).
- Trek terwijl je de ontgrendelingsknop van de ISOFIX-connector (16) ingedrukt houdt, de connector zo ver mogelijk uit de basis (19) (fig. C.2). Herhaal deze handeling aan de andere kant van de basis.
- Plaats de basis op de autostoel van het voertuig en haak de ISOFIX-connectoren (16) aan de voertuig connectoren. Er klinkt een klik en de indicatoren moeten groen tonen (fig. C.3).
- Plaats de basis zo dicht mogelijk tegen de rugleuning van de stoel. Schuif de basis in een draaiende beweging, waarbij je afwisselend de ene en de andere kant beweegt, totdat het onderstel gelijkligt met de rugleuning van de stoel (fig. C.4).

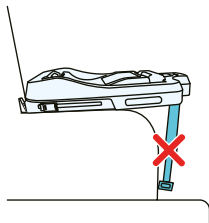
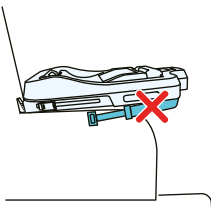
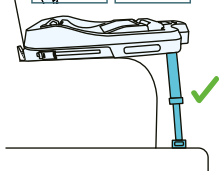
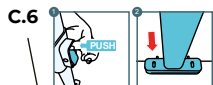
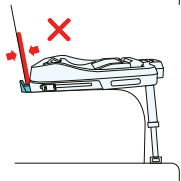
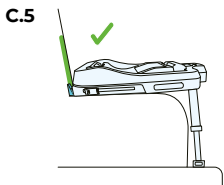

LET OP! Een correct bevestigd onderstel laat geen ruimte tussen de rugleuning van de stoel en de basis-schelp (fig. C.5).

- Druk op de ontgrendelknoppen van de basispootverlenging (fig. C.6). Pas de lengte aan totdat deze contact maakt met de vloer van het voertuig (fig. C.6). De indicatoren aan de onderkant van de steunpoot (20) moeten groen zijn. Herhaal deze stap als rood zichtbaar is.

LET OP! De correct geplaatste steunpoot moet een lichte helling naar voren hebben (fig. C.6). In een correct geplaatste poot zouden de indicatoren groen moeten zijn. Als de rode kleur zichtbaar is op de indicator aan de onderkant van de poot, moet de poot opnieuw worden neergezet.

LET OP! Monteer de steunpoot nooit op het opberg-vak in de vloer van de auto, dit kan het opberg-vak breken tijdens een ongeluk en de veiligheid die de basis biedt verminderen.

C.7

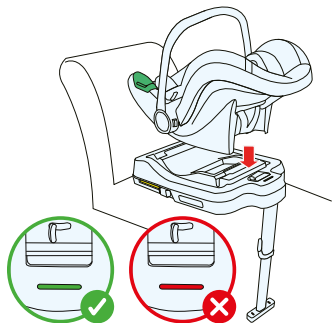

C.8

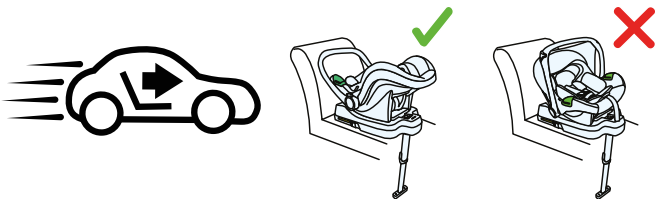

5.1.2 Montage van autostoel op ISOFIX MINK FX base

Plaats het autostoeltje op de basis zoals getoond in figuur C.7. Richt het autostoeltje loodrecht op de basis bodem – je hoort een klik.

LET OP! Het autostoeltje kan alleen achterwaarts op de basis worden geïnstalleerd (fig. C.8).

Het autostoeltje is correct geïnstalleerd als de indicator op de basis (20) groen is. Als de indicator op de basis rood is, moet de stoel opnieuw worden geïnstalleerd.

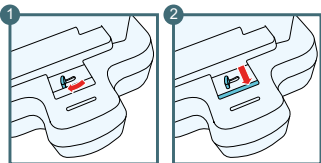
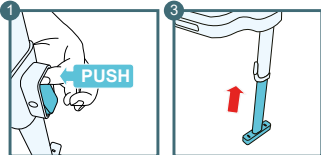
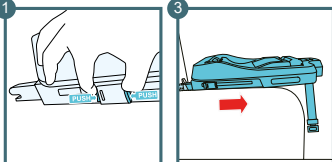
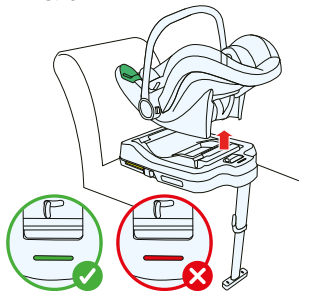
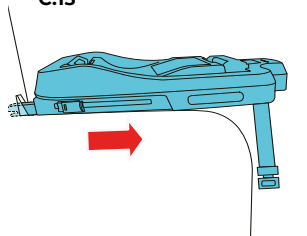
C.9**C.11****C.12****C.10****C.13**

5.1.3 Demontage van autostoel uit de ISOFIX-base en demontage van de basis

Om het autostoeltje van de basis te verwijderen, duw de hendel (17) naar links en houd deze vast, druk vervolgens op de knop (2) om het stoeltje los te maken. (fig. C.9, C.10)

Om de ISOFIX-basis te verwijderen, vouw eerst de pootverlenging in terwijl je de ontgrendelknop ingedrukt houdt (fig. C.11). Trek vervolgens de basis naar je toe terwijl je beide ontgrendelknoppen van de ISOFIX-connectoren ingedrukt houdt (fig. C.13). Hierdoor zullen de ISOFIX-connectoren (15) uitschuiven. Trek nu de knoppen op de connectoren naar je toe (fig. C.12). Connectoren van de ISOFIX-basis en de voertuigstoel worden losgekoppeld. Je kunt de ISOFIX-basis uit de auto halen.



5.2 Achterwaarts gerichte autostoel installatie voor kinderen van 40 tot 75 cm met de veiligheidsgordel van het voertuig

LET OP! Het autostoeltje moet achterwaarts geïnstalleerd worden.

LET OP! Installeer een autostoeltje nooit op een voertuig stoel met een geactiveerde front airbag.

LET OP! Zorg ervoor dat de voertuig stoel voorzien is van een 3-puntsgordel voor de installatie begint. Dit geldt vooral voor de middelste stoel.

- Plaats de beugel van het autostoeltje (1) in de stand voor dragen (fig. A.2) en plaats het autostoeltje vervolgens op de achterbank van de auto, dicht bij de rugleuning van de achterbank. De stoel moet in de tegenovergestelde richting van de rijrichting worden geplaatst (fig. D.1).
- Trek de autogordel zo ver mogelijk uit. Trek de geleider van de heupgordel van de auto (groen gemarkeerd) door het autostoeltje en maak de autogordel gesp vast (fig.D.1).
- Trek het schoudergedeelte van de autogordel door de groen gemarkeerde geleider van de schoudergordel van de auto (14), die zich aan de achterkant van het autostoeltje bevindt (fig. D.1).

D.2

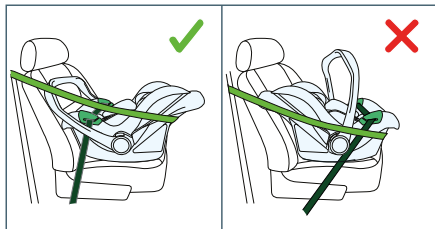
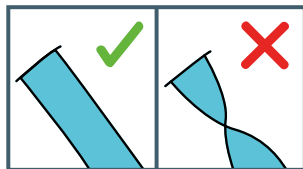
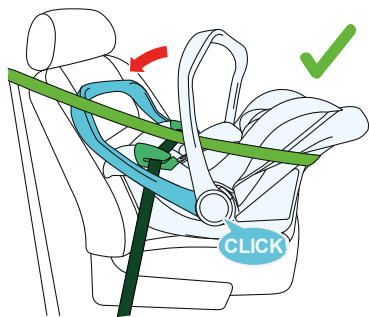

- Om de autogordel zo strak mogelijk te maken, trek je het heupgedeelte naar de gordelgesp toe en het schoudergedeelte in de tegenovergestelde richting. Trek eerst het heupgedeelte van de gordel aan en dan het schoudergedeelte.
- Zet de beugel (1) in de juiste positie voor het bevestigen op de autogordel (fig. D.2).

LET OP! Zorg ervoor dat de autogordels correct worden geleid, strak zijn, niet gedraaid en niet van de geleiders afglijden (fig. D.2). LET OP! Zorg ervoor dat de stoel goed vastzit en stabiel is.

E.1

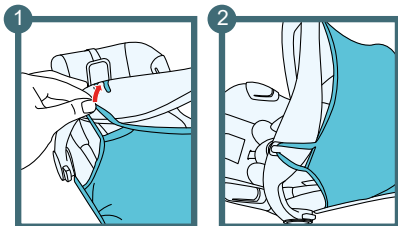

E.1.2

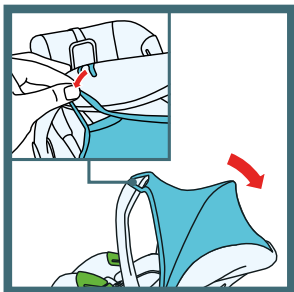

6.0 Gebruik van zonneklep

De zonneklep (13) wordt gebruikt om te voorkomen dat directe zonnestralen het gezicht van het kind raken.

6.1 Montage zonneklep

- Zet de beugel (1) in de draagstand (fig. A.2).
- Plaats de bevestiging van de zonneklep op de correcte plek op de beugel van het autostoeltje (fig. E.1).

Om de zonneklep te verwijderen, moeten de bovenstaande stappen in omgekeerde volgorde worden uitgevoerd

6.2 De zonneklep in- en uitvouwen

Als je de zonneklep gebruikt, zet eerst de beugel in de draagstand (fig. A.2) en bevestig vervolgens de klep eraan vast. Als de klep niet in gebruik is, maak je de bevestiging van de beugel los en kantel je hem naar achteren, zodat de binnenkant van de stoel zichtbaar wordt. (fig. E.1.2)

E.2

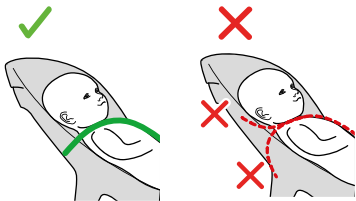

E.3

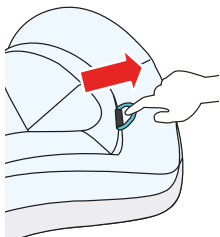

E.4

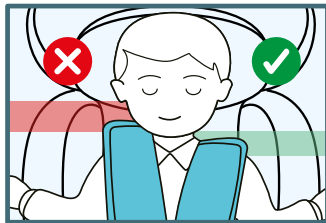

7.0 Autostoel gebruiken

7.1 Positieverstelling interne gordel inclusief hoofdsteun

De autostoel heeft een gordelverstelling die geïntegreerd is in de hoofdsteunverstelling. De hoofdsteun moet worden aangepast aan de lengte van het kind. De hoogte van de veiligheidsgordel verandert met de hoogte van de hoofdsteun. Stel de hoogte van de schouderriemen zo af dat de riem ter hoogte van de schouder van het kind of iets daarboven in de rugleuning van de autostoel komt (fig. E.2). Om het hoofd van het kind correct te positioneren, zorg dat het onderste deel van de hoofdsteun zich op één lijn met de kin van het kind bevindt (fig. E.4). Voordat je de positie van de hoofdsteun verandert, maak de interne gordel (punt 7.2) los door op de verstelknop te drukken terwijl je de schouderriemen naar je toe trekt.

- Trek aan de verstelriem van de hoofdsteun totdat deze ontgrendelt om de hoofdsteun en de schouderband van de interne gordel omhoog te zetten (fig. E.3). De hoofdsteun en schouderbanden gaan tegelijkertijd omhoog.
- Om de hoofdsteun en schoudergordels te laten zakken, trek je aan de hendel voor hoofdsteunverstelling en laat je de hoofdsteun zakken (fig. E.3). De hoofdsteun en schouderbanden gaan tegelijkertijd omlaag.

E.4

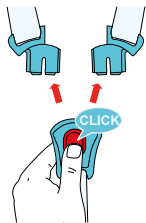

E.6

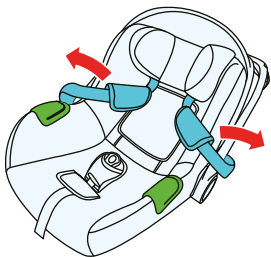

E.5

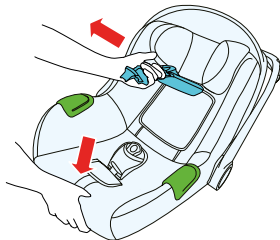

E.7

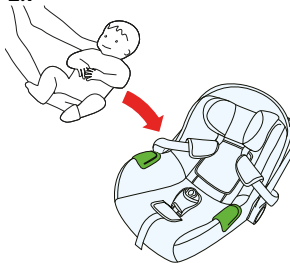

LET OP! Het goed instellen van de hoogte van de hoofdsteun heeft een directe invloed op de veiligheid van het kind.

7.2 De lengte van de interne gordel aanpassen en het kind in het autostoeltje vastmaken

- Stel de positie van de interne gordel in op de juiste hoogte (zie punt 7.1)
- Plaats het autostoeltje op een vlakke ondergrond en beweeg de beugel (1) naar de positie om het kind in het autostoeltje te plaatsen.
- Maak de interne gordel los – druk op de rode knop op de interne gordel gesp (7), (fig. E.4).
- Maak de interne gordel losser – houd de verstelknop van de interne gordel (5) ingedrukt terwijl je de gordel naar je toe trekt (fig. E.5).
- Leg beide gespssluitingen opzij. Dit maakt ruimte voor het kind in het autostoeltje (fig. E.6).
- Zet je kind in het autostoeltje
- Maak de interne gordel vast

E.7

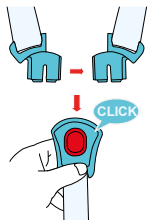

E.8

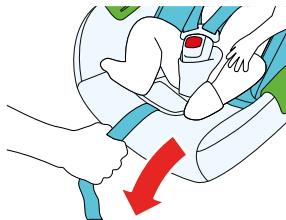

E.9

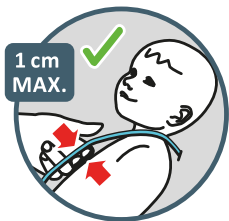

E.10

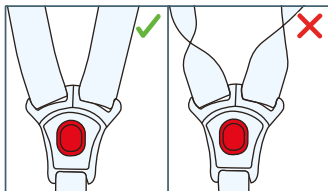

- Plaats het kind in het autostoeltje en maak de interne gordel vast (fig. E.7) – vouw de twee gesp-sluitingen in elkaar en steek ze in het gesp-gat (7). Er klinkt een "klik" die aangeeft dat de gesp vergrendeld is (fig. E.7). Zorg ervoor dat je kind goed in het autostoeltje zit, met de rug volledig tegen het autostoeltje.
- Trek de interne gordel strak – trek aan de verstelriem van de interne gordel (5) in de richting van de pijl (fig. E.8) aan de voorkant van het stoeltje totdat de gordel strak tegen het lichaam van het kind aan zit. LET OP! De juiste spanning van de gordel is gegarandeerd als de ruimte tussen de schouderriem en de borst van het kind niet groter is dan ongeveer 1 cm (vingerdikte), (fig. E.9).
- De gordel losser maken – houd de verstelknop aan de voorkant van het stoeltje ingedrukt en trek beide riemen tegelijkertijd naar je toe.
- De gordels vastmaken - trek de middelste band aan de voorkant van het autostoeltje naar beneden totdat de gordels over het lichaam van het kind passen. Zorg ervoor dat de heupriemen laag lopen zodat het bekken goed wordt vastgehouden. LET OP! Zorg ervoor dat de riemen niet gedraaid of gekruist zijn (Fig. E.10). LET OP! De gesp van het harnas moet dichterbij het kruis van de baby zitten dan bij de buik.

F.1

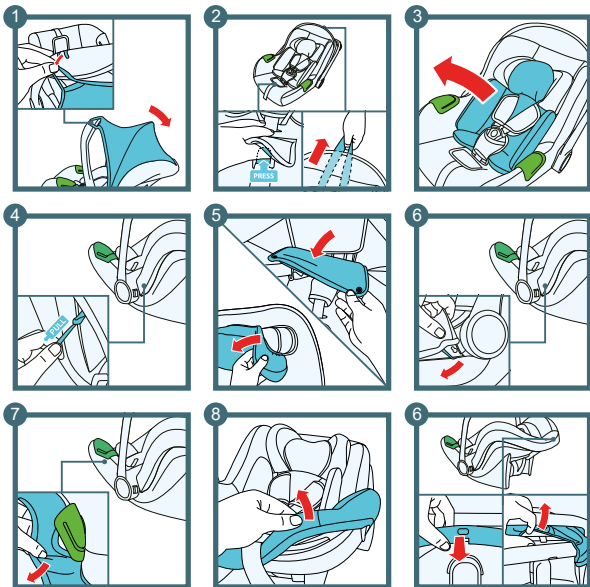

8.0 Onderhoudsinstructies

8.1 Hoes verwijderen (fig. F.1)

- Verwijder de zonneklep (zie punt 6.1).
- Druk op de ontgrendelknop van de interne gordel (7) en maak de riemen los.
- Verwijder de stoelverkleiner indien gebruikt (zie punt 4.1).
- Verwijder de schouderkussentjes:
 - Maak de kussenbevestigingen los, maak het lint dat de kussens verbindt los, trek het lint door de gaten in de hoofdsteun en de hoes.
- Verwijder de hoes van het hoofdsteun gedeelte van de stoel.
- Maak de bevestigingen van de hoes aan beide zijden van de stoel los.
- Verwijder de hoes van de rand van het autostoeltje
- Steek de interne gordel, de verstelriem van de interne gordel en de gesp door de gaten in de hoes.

LET OP! Om veiligheidsredenen wordt veelvuldig verwijderen afgeraden. Om de hoes te installeren, moeten de bovenstaande stappen in omgekeerde volgorde worden uitgevoerd.

8.2 Reiniging

Gebruik alleen de originele hoes (4), aangezien deze een belangrijk deel van de veiligheid van het autostoeltje uitmaakt.

- De hoes is afneembaar. Wassen in de wasmachine, in warm water (tot 30°C) met een mild wasmiddel. Vervolgens laten drogen. Niet centrifugeren, niet mechanisch drogen, geen bleekmiddel gebruiken.
- De kussens kunnen worden verwijderd en met de hand gewassen worden (onder 30°C) in warm water met een sopje. Laten drogen, niet centrifugeren, niet mechanisch drogen.
- De stoelverkleiner mag niet worden gewassen; indien nodig kan hij met de hand worden gereinigd vanwege het schuim dat erin zit en omdat het niet kan drogen.

LET OP! Gebruik nooit sterke reinigingsmiddelen of bleekmiddel.

- Kunststof onderdelen kunnen worden gereinigd met water en een mild reinigingsmiddel. Gebruik geen sterke reinigingsmiddelen (bijvoorbeeld oplosmiddelen). Niet oliën.
- De gordel kan worden gereinigd met een vochtige doek en lauw water met een mild reinigingsmiddel. Zorg dat de gordel niet te nat wordt.

LET OP! Het interne gordelsysteem mag niet worden gedemonteerd!

Demonteer nooit afzonderlijke onderdelen van de interne gordel.

F.2

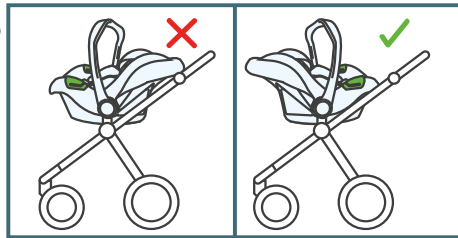
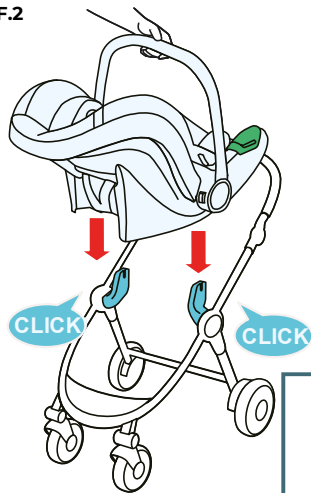

9.0 Montage van autostoeltje op het frame van de kinderwagen

LET OP! Trek altijd de rem aan voordat je het autostoeltje op het frame van de kinderwagen monteert of demonteert, om te voorkomen dat de kinderwagen ongecontroleerd wegrolt.

- Schuif de adapters van het kinderwagen-frame over de gaten in het autostoeltje en duw ze naar beneden totdat je een "klik" hoort (fig. F.2).
- Plaats het autostoeltje op het frame van de kinderwagen, zodat de blik van het kind gericht is op de duwbeugel van de kinderwagen (fig. F.2). Het autostoeltje van het frame van de kinderwagen losmaken:
- Druk de ontgrendelingsknoppen (2) aan de zijkanten van het stoeltje in terwijl je het autostoeltje optilt.

LET OP! Raadpleeg de handleiding van je kinderwagen voor informatie over de compatibiliteit van autostoeltjes.



(AR) ضمان مصلحة عملائنا. نحن في خدمتكم! إذا كانت لديكم أي مشكلة مع المنتج الذي حصلتم عليه، فيجوز الاتصال بنا بالطريقة التي تفضلونها!

(CS) V zájmu péče o naše klienty - jsme rádi k dispozici! Pokud jste se setkali s nějakým problémem v souvislosti s obdrženým výrobkem, kontaktujte nás způsobem, který vám nejvíce vyhovuje!

(DE) In Sorge für unsere Kunden - stehen wir gerne zu Ihrer Verfügung! Wenn Sie auf ein Problem mit dem erhaltenen Produkt treffen, treten Sie bitte mit uns in Kontakt in der bequemsten Weise für Sie!

(EN) In the interests of our Clients - we are at your disposal! If you have a problem with the product you received, contact us in the most convenient way for you!

(ES) ¡Por el bien de nuestros clientes, estamos a su disposición! ¡Si tiene cualquier problema con el producto recibido, póngase en contacto con nosotros de forma más cómoda para usted!

(FR) Dans l'intérêt de nos clients - nous sommes à votre disposition! Si vous avez un problème avec le produit que vous avez reçu, Contactez-nous de la manière la plus pratique pour vous!

(HU) Bármitkor állunk az ügyfeleink rendelkezésére! Ha az átvett termékkel kapcsolatban valamilyen problémába ütközött, az Onnek legmegfelelebb módon vegye fel velünk a kapcsolatot!

(IT) Prendersi cura dei nostri Clienti - siamo alla Vostra disposizione! Se hai incontrato un problema con il prodotto che hai ricevuto. Contattaci nel modo piu conveniente per te!

(NL) In het belang van onze klanten - staan wij ter beschikking! Als u een probleem met het ontvangen product tegenkomt, neemt contact met ons op via de manier die u het makkelijkste vindt!

(PL) W trosce o naszych Klientów - jesteśmy do dyspozycji! Jeśli napotkałeś problem dotyczący otrzymanego produktu, skontaktuj się z nami w najbardziej dogodny dla Ciebie sposób!

(PT) Para o conforto dos nossos Clientes - estamos sempre à sua disposição! Se tiver qualquer problema com o nosso produto, entre em contacto conosco de modo mais confortável para si!

(RO) În interesul clienților noștri - suntem la dispoziția dumneavoastră! Dacă aveți o problema cu produsul pe care l-ați primit, contactați-ne în modul cel mai convenabil pentru dvs.!

(RU) заботясь о наших клиентах, мы находимся в вашем распоряжении. Если вы столкнулись с проблемой, связанной с полученными продукто, свяжитесь с нами наиболее удобным для вас способом!

(SK) Náš zákazník je pre nás dôležitý - sme vám k dispozícii! Ak máte akýkoľvek problém súvisiaci s doručeným produktom, kontaktujte nás spôsobom, ktorý vám najviac vyhovuje!

(SV) I våra kunders intresse - vi står till ditt förfogande! Om du har problem med den produkt du fick, kontakta oss på det mest praktiska sättet för dig!

International contact:

support@kinderkraft.com

+44 20 4525 0748



kinderkraftofficial



kinderkraft



kinderkraftofficial

منتج/ВЫРОБЦЕ/HERSTELLER/MANUFACTURER/FABRICANTE/FABRICANT/
GYARTÓ/FABBRICANTE/FABRIKANT/PRODUCENT/FABRICANTE/PRODUCĂTOR/
ПРОИЗВОДИТЕЛЬ/ВЫРОБЦА/TILLVERKARE:

**4Kraft Sp. z o.o. ul. Tatrzańska 1/5
60-413 Poznań, Poland**