

I15  
FORM NO. 769-08370B

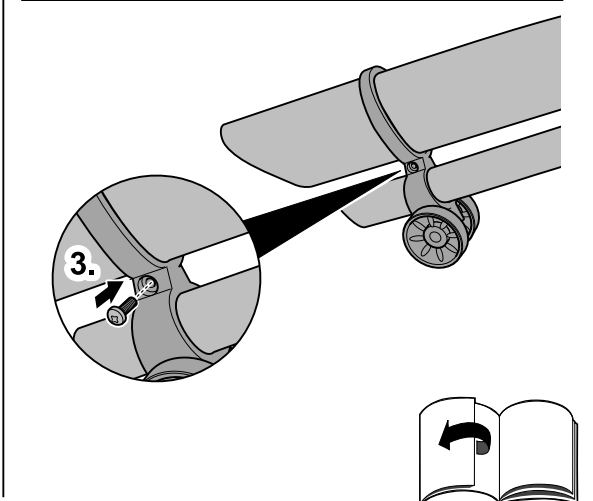

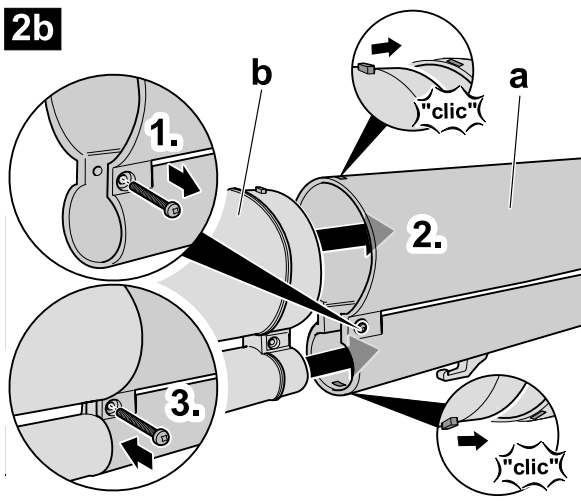

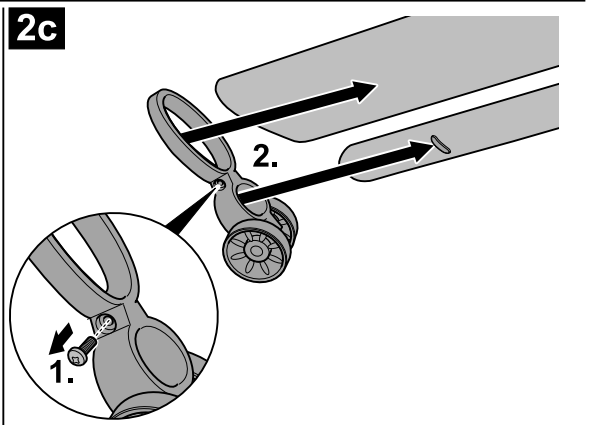
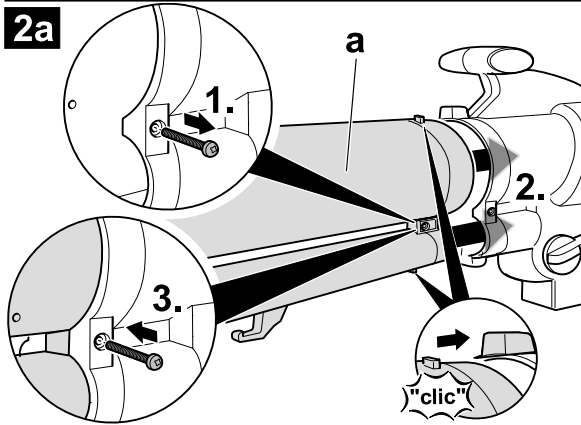
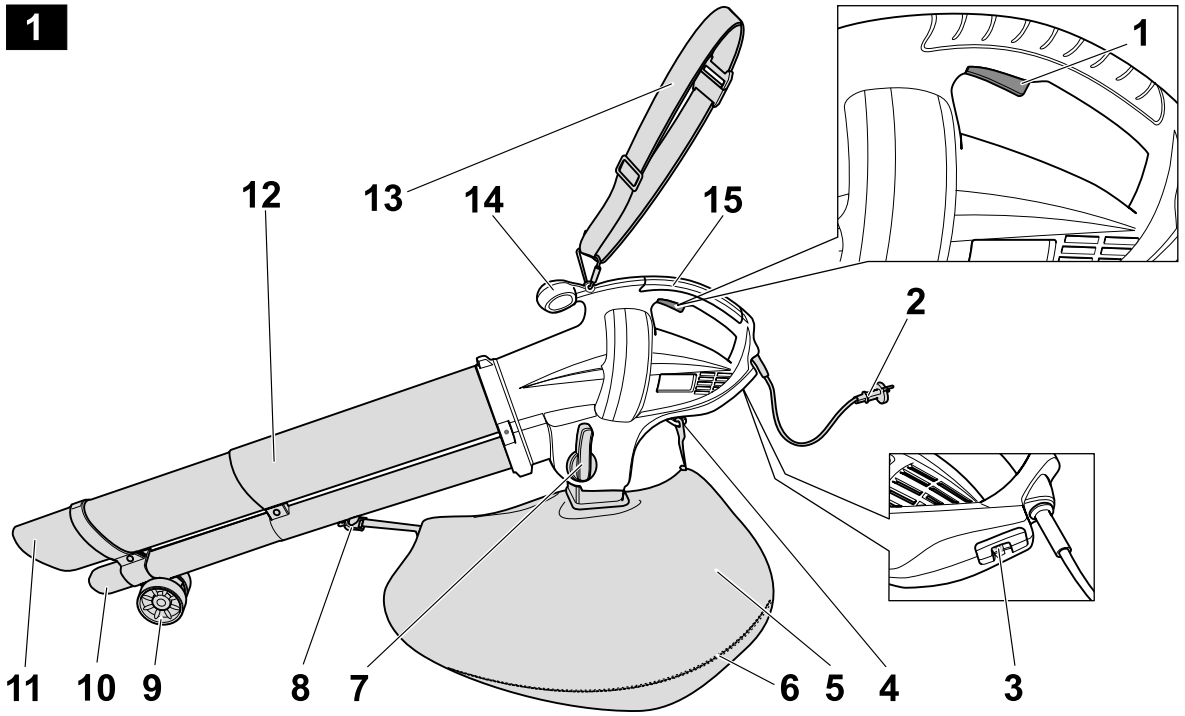
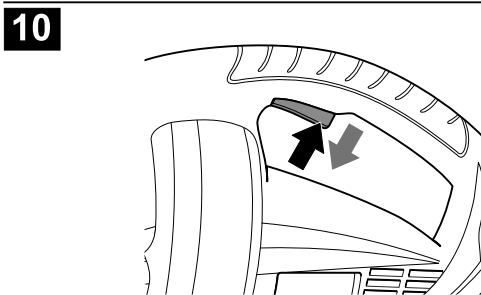
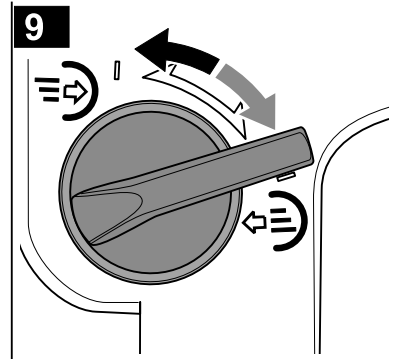
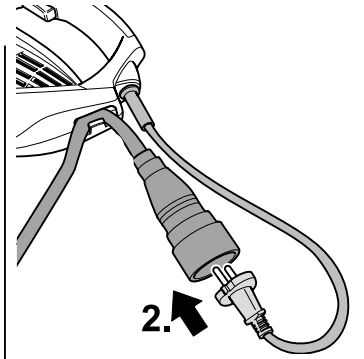
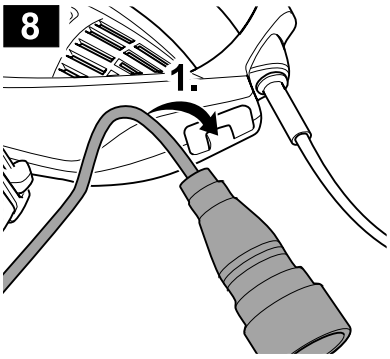
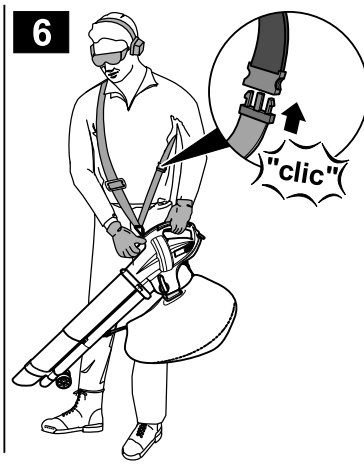
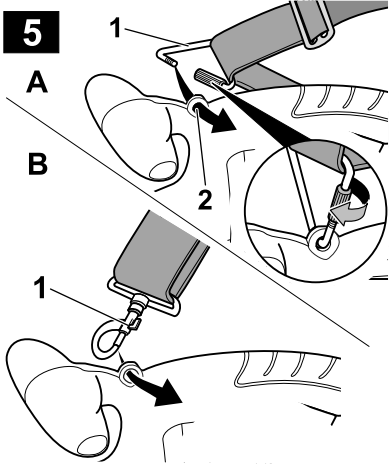
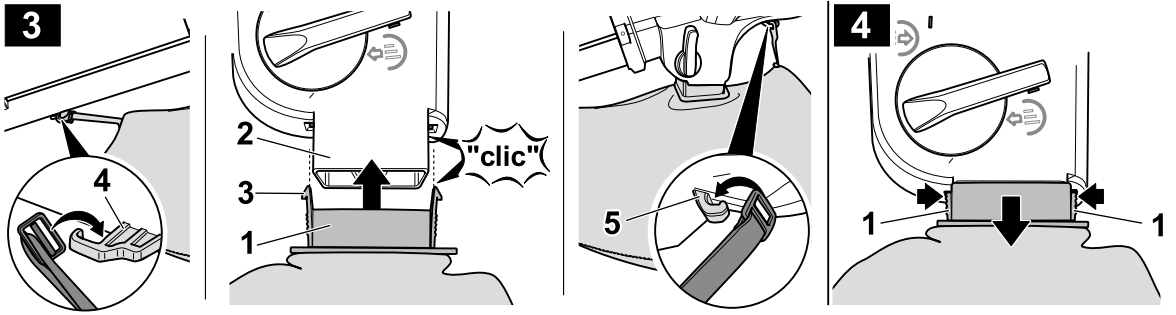

12



13

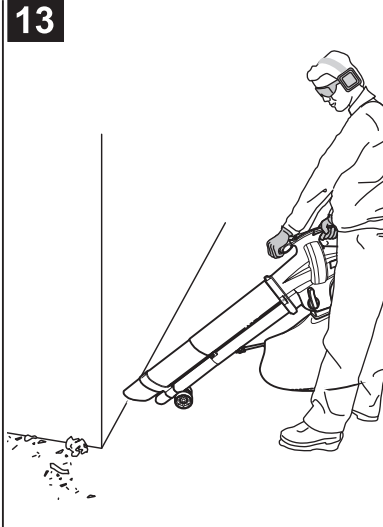

14





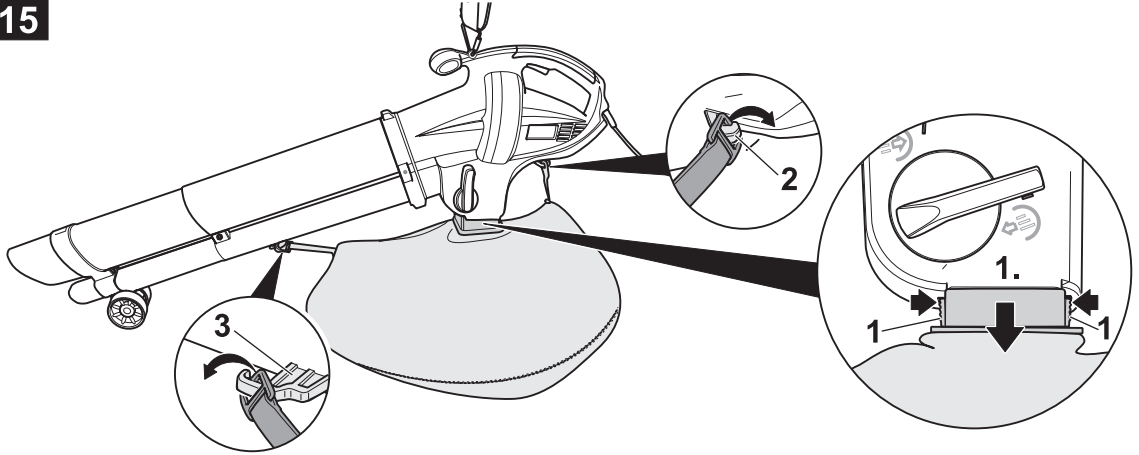











15







<b>English</b> (Original operating instructions)	→	 4
<b>Français</b> (Notice d'instructions d'origine)	→	 10
<b>Deutsch</b> (Originalbetriebsanleitung)	→	 17
<b>Nederlands</b> (Originele gebruiksaanwijzing)	→	 23
<b>Italiano</b> (Istruzioni per l'uso originali)	→	 29
<b>Español</b> (Instrucciones de funcionamiento originales)	→	 35
<b>Svenska</b> (Originalbruksanvisning)	→	 42
<b>Dansk</b> (Originale driftsvejledning)	→	 47
<b>Norsk</b> (Originale driftsanvisningen)	→	 53
<b>Suomi</b> (Alkuperäinen käyttöohjekirja)	→	 59
<b>Português</b> (Instruções de serviço originais)	→	 65
<b>Ελληνικά</b> (Αυθεντικές οδηγίες χειρισμού)	→	 72
<b>Magyar</b> (Eredeti üzemeltetési útmutató)	→	 80
<b>Polski</b> (Oryginalna instrukcja obsługi)	→	 86

## Contents

Safe operating practices . . . . .	4
Operating and display elements . . .	6
Installation manual . . . . .	6
Operation . . . . .	7
Maintenance and cleaning . . . . .	8
Transportation . . . . .	8
Warranty . . . . .	8
Troubleshooting . . . . .	9

## Details on the ratings plate

Enter all information on the rating plate of your unit in the following field. You can find the rating plate near the engine.

These specifications are very important for subsequent identification when ordering spare parts and for customer service.

_____
_____
_____

These and other details for your appliance can be found on the separate CE declaration of conformity that forms an integral part of these operating instructions.

## Illustrations



Fold out the illustrated pages at the start of the operating manual.

Graphical representations may deviate in detail from the purchased unit.

## Safe operating practices

### Using the unit correctly

This unit is designed exclusively for use

- as a leaf vacuum/leaf blower around the outside of the house and in the garden,
- according to the descriptions and safety instructions indicated in this operating manual.

Any other use is not as intended.

Improper use is not covered by the warranty and the manufacturer will reject any liability. The user is liable for all injuries to third parties and damage to their property.

Operate the unit only in the technical condition as stipulated and delivered by the manufacturer.

Arbitrary changes to the unit will exclude the manufacturer from any liability for resulting injury and/or damage.

### Read all instructions before operating

- Please read these instructions carefully. Familiarize yourself with the operation and handling of the unit.
- Never allow children or other persons to use the appliance who do not know the operating instructions.
- Do not use this unit if you are tired or ill or under the influence of alcohol, drugs or medication.
- Children and young people under 16 years of age must not operate the unit.
- This unit is not designed to be used by persons (including children) who have limited physical, sensory or mental abilities or who have no experience and/or knowledge of the unit, unless they are supervised by a person responsible for their safety or they have been instructed by the person how to use the unit.
- Children should be supervised to ensure that they do not play with the appliance.
- Check the unit before using it. Replace damaged parts. Ensure that all connections are attached and tight. If these instructions are not followed, the user and bystanders may be injured or the unit damaged.
- Always be aware of the risk of injury to head, hands and feet.
- Keep children, onlookers and animals out of the area in which you want to work. Keep children, bystanders and animals at a minimum distance of 15 m;

there is always a risk of bystanders being hit by ejected objects. Bystanders should wear eye protection. If you are approached, switch off the engine immediately.

### Operating the unit

- Use outdoors with the permitted and appropriately identified connection cable only, e.g. H07RN – F 3 x 1,5 mm<sup>2</sup> (max. 25 m).
- Connecting parts of connection cables must be splash-proof and made of rubber or covered with rubber.
- Before using the unit, always check whether the connection cable is damaged, brittle or tangled.
- Before using the unit, always check whether the power cord and mains plug are damaged. Immediately have a damaged cable replaced by a specialist company.  
To do this, switch off the unit and pull out the mains plug. Use only a connection cable which is in perfect condition.
- Never start the unit and never leave it running in a closed room or building. Use the unit outdoors only.
- Wear eye and ear protection when using the unit. If working in a dusty environment, wear a face or dust mask. A long-sleeved shirt is recommended.
- Wear thick, long trousers, boots and gloves.
- Keep hair, clothing and gloves away from moving parts. Loose clothing, jewellery or long hair may become caught by moving parts. If required, wear a hair net.
- Use this unit for its designated purpose only.
- Do not stretch too far over the unit. Always have a secure footing and keep your balance.
- Do not use this unit unless it is fully assembled. Do not use the unit without attached vacuum/blow pipe and vacuum bag. Check that the vacuum bag is closed.
- Never carry the unit by the power cord.



- Always guide the unit power cord away from the unit to the rear.
- Before carrying out any care and maintenance work or installing and removing the blow/vacuum pipe and vacuum bag, switch off the motor and pull the mains plug out of the socket.
- Operate the unit in daylight or adequate artificial lighting only.
- Avoid starting the unit unintentionally. Be ready to operate the unit as soon as you switch it on. User and unit must be in a stable position when the unit is started. Follow the instructions for starting and stopping the engine.
- If the unit hits or becomes ensnared by a foreign object, immediately switch off the engine and check for damage. Before checking the unit, pull the mains plug out of the socket.
- Never use the unit with loose or damaged parts.
- While the engine is running, never place the unit on dusty or dirty surfaces. Dirt, grass, foliage, etc. may be drawn in and cause injuries and/or damage the unit.
- If there are any unusual vibrations, immediately switch the motor off and pull the mains plug out of the socket. Check the unit for damage. If the unit is damaged, contact a specialist company.
- Switch the motor off and pull the mains plug out of the socket before removing obstructions/ blockages, emptying the vacuum bag or before carrying out any work on the unit, e.g. checking, cleaning, transporting, making adjustments.
- Keep hands, face and feet away from all rotating parts. Do not touch the rotor while it is rotating and do not try to stop it either.
- Never use this unit to spread chemical products, fertilisers or other substances which contain toxic substances.
- Do not put anything into the intake opening by hand.

- Do not use the unit in adverse weather conditions, e.g. if there is a probability of rain or a storm.
- Keep away from naked flames, avoid creating sparks and do not smoke.

### Using the unit as a blower

- Never point the unit at persons, pets or windows. Always blow in a direction in which there are no persons, animals or fragile, solid surfaces (e.g. windows, walls, cars).

### Using the unit as a vacuum

- This unit is used for collecting dry materials, such as leaves, grass, twigs and scraps of paper. Do not attempt to draw in damp objects or water, as the unit may be damaged.
- Do not vacuum up metal, pieces of glass, etc., as the rotor could be severely damaged as a result.
- Do not draw in hot objects, such as ash, embers, cigarettes, etc. The vacuum bag could catch fire.

### Other safety instructions

- Before starting work, clear the working area of all foreign objects which may damage the unit or which may cause injuries or damage if blown away or ejected.
- Before storing or transporting the unit, leave the engine to cool down.
- Protect your unit while it is being transported.
- Store the unit in a dry, closed room to prevent unauthorised use or damage. Keep the unit away from children.
- Never douse or splash the unit with water or other liquids. Keep the unit dry, clean and free of dust. Clean the unit after each use and follow the instructions for cleaning and storage.
- Never use parts, accessories or attachments which are not authorised for this unit. Otherwise, the user may be seriously injured and the unit damaged. In addition, your warranty may be deemed null and void.

- Therefore use original spare parts and original accessories only or spare parts and accessories authorised by the manufacturer.
- Never operate the unit with a defective operating switch.
- Have all repairs carried out by a repair shop only.
- Keep this manual. Read it frequently and use it to instruct other users. If you lend this unit to somebody else, also include this manual.

### Operating times

Observe the national/municipal regulations concerning times of use (if required, ask your local authority).

### Symbols on the appliance

This operating manual describes safety and international symbols and pictograms which may be displayed on this unit. Read this user handbook in order to familiarise yourself with all safety, installation, operating and repair instructions.



Attention!

Before starting up the unit, read the operating instructions!



Keep third parties away from the danger area!



Before carrying out any work on the unit, e.g. making adjustments, cleaning, checking, etc., switch the unit off and pull out the mains plug!



Risk of injury from rotating parts!  
Keep hands and feet away from rotating parts.





Wear eye and ear protection.



Do not use the unit in the rain.



**Vacuum operating mode**

**Blow operating mode**

Ensure that these symbols on the unit are always in a legible state.

## Symbols used in this manual

The following symbols are used in this manual:

### **Danger**

They refer to dangers which are connected with the described activity and which may result in injury.

### **Caution**

They refer to dangers which are connected with the described activity and which may result in damage to property.

### **Note**

Indicates important information and application tips.

## Disposal instructions

Dispose of packaging remnants, old units, etc., in accordance with local regulations.



**Old electrical equipment is recyclable and should therefore not be thrown in the dustbin!**

We request that you support us with your active contribution in the conservation of resources and protection of the environment and to dispose of this unit at collection points, if available.

## Operating and display elements

### **Caution.**

#### **Damage to the appliance**

*This first describes the control and display functions. Do not execute any of these functions yet!*

Fig. 1

- 1 Operating switch (On/Off switch)
- 2 Connector plug
- 3 Cable strain relief
- 4 Fastening hook at back
- 5 Vacuum bag
- 6 Zip
- 7 Blow/vacuum selector lever
- 8 Fastening hook at front
- 9 Transport wheel (optional)
- 10 Blow opening
- 11 Intake opening
- 12 Vacuum/blow pipe
- 13 Shoulder strap
- 14 Grip knob
- 15 Handle

## Installation manual

### **Danger**

*Risk of injury from engine being started unintentionally.*

*Protect yourself from injury. Before working on the engine:*

- Switch off the engine,
- Wait until all moving parts have come to standstill; the engine must have cooled down.
- Pull mains plug out of the socket.

### **Disposal instructions**

Dispose of packaging remnants, old units, etc., in accordance with local regulations.

## Installing and removing the vacuum/blow pipe

### Installation

Fig. 2a

1. Loosen screw on the unit and remove.
2. Push vacuum/blow pipe (part a) all the way into the housing opening.

3. Screw the screw back in and tighten, but not too tightly.

Fig. 2b

1. Loosen screw on the vacuum/blow pipe and remove.
2. Push vacuum/blow pipe (part b) all the way into the vacuum/blow pipe (part a).
3. Screw the screw back in and tighten, but not too tightly.

### Attaching transport wheel (optional)

Fig. 2c

1. Remove the screw.
2. Push transport wheel all the way onto the vacuum/blow pipe.
3. Screw the screw back in and tighten, but not too tightly. However, tight enough so that the transport wheel is situated firmly on the vacuum/blow pipe!

### Removal

- Proceed in reverse sequence to installation.

## Installing and removing the vacuum bag

### Installation

Fig. 3

- Hook vacuum bag onto the front fastening hook (4).
- Push the vacuum bag adapter (1) onto the connection (2) on the housing. Press adapter until the catches (3) on both sides engage.
- Hook vacuum bag onto the back fastening hook (5).

### Removal

Fig. 4

- Detach vacuum bag from the back fastening hook.
- Press the catches (1) on both sides and remove the vacuum bag.
- Detach vacuum bag from the front fastening hook.

## Assembling and adjusting the shoulder strap

Fig. 5

- Open retaining hook (1) and hook onto the fastening eye (2) on the housing and close again.

Fig. 6

- Pull the shoulder strap over your head and adopt the work position.

Fig. 7

- Adjust the shoulder strap to your height.

## Operation

### **Danger**

#### **Electric shock**

- Use a safety switch on your mains socket (= residual current operated device with a release current not exceeding 30 mA).
- If the power cord is damaged, you are at risk of being killed or injured. Slowly move away in short steps from the unit. Pull the plug out of the socket.

### **Caution**

- When starting the engine, ensure that the unit is not pointing at persons, animals, objects or litter.
- While using the unit, wear eye and hearing protection.
- While using the unit, hold on with both hands (Fig. 13).
- When working with the unit, you may trip over the power cord and injure yourself. Always keep the power cord out of the walking and working area.
- Work with the unit at walking pace only.
- Do not use the unit unless the power cord is attached to the cable strain relief.
- Check that the unit is in good working order and that the vacuum/blow pipe and housing are attached.
- When you have finished working or if you put the unit down or leave it, always pull the mains plug out of the socket and the unit.
- Check that the zip (6) on the vacuum bag (5) is closed (Fig. 1).

- After use:
  - Pull mains plug out of the socket.
  - Clean the unit.
  - Dispose of refuse in accordance with local regulations.

## Starting the engine

### **Risk of injury**

Keep hands, feet and other parts of the body away from rotating parts.

1. Attach connection cable to the cable grip (Fig. 8).
2. First connect power cord to the unit plug and then insert into a 230 V socket.
3. Put on the shoulder strap already adjusted to your height.
4. Set to operating position (Fig. 6).
5. Preselect “Blow” or “Vacuum” operating mode (Fig. 9).
6. Press the operating switch / On/Off switch (Fig. 10).

The motor is running and you can now start work (Fig. 11).

## Stop the engine

- Release the operating switch / On/Off switch (Fig. 10).

The motor stops after a short time.

## Stopping the appliance

When you are using the unit:

- Attach the shoulder strap to the unit.
- Pull the shoulder strap over your head.
- Adopt the work position (Fig. 6).

## Switching between vacuum and blow function

### **Note**

It is possible to switch between vacuum and blow function while the engine is running. Turn the selector lever, always ensuring that it engages with the corresponding symbol. **Never** move the selector lever to an intermediate position.

Fig. 9

### **Blow function**

- Move the selector lever to the  symbol.

## Vacuum function

- Move the selector lever to the  symbol.

## Emptying the vacuum bag

### **Danger**

Before removing/emptying the vacuum bag, stop the engine and wait until all moving parts have come to a standstill. Pull mains plug out of the socket.

### **Note**

If the vacuum bag is very full, the suction power will decrease significantly.

### **Emptying without removing the vacuum bag**

- Open the zip and dispose of the contents of the vacuum bag in accordance with local regulations.
- Close the zip again.

### **Emptying with removing the vacuum bag**

Fig. 15

- Detach vacuum bag from the back fastening hook (2).
- Press the catches (1) on both sides and remove the vacuum bag.
- Detach vacuum bag from the front fastening hook (3).
- Open the zip and dispose of the contents of the vacuum bag in accordance with local regulations.
- After emptying the vacuum bag, turn it inside out and shake thoroughly to remove dust and dirt from the fabric.
- Turn the vacuum bag back the right way, close the zip and re-attach the vacuum bag.

## User information

### **When to use the blow function**

Use in areas which are difficult to clean:

- Flowerbeds, bushes, trees (Fig. 12)
- House corners (Fig. 13)
- Grilles, fences, etc. (Fig. 14).
- Hold the unit as illustrated in Figs. 12–14.

- Hold the vacuum/blow pipe several centimetres above the ground and make sweeping movements from side to side.
- Walk slowly forwards.
- Keep the collected pile of refuse in front of you.

#### When to use the vacuum function

- For areas which are difficult to clean, such as flowerbeds, bushes, house corners, etc.
- Hold the unit with the vacuum/blow pipe slightly inclined, as illustrated in Fig. 11, or move on the transport wheel (optional).
- Collect light-weight material by making sweeping movements to the side. Leaves and twigs are vacuumed up and crushed. The vacuum bag can then hold more material.
- Empty the vacuum bag when full.

#### After finishing work

- Switch off the engine.
- Pull the mains plug out of the socket and the unit.
- Leave the motor to cool down (approx. 30 minutes) before cleaning, servicing, storing or shutting down the unit.

### Maintenance and cleaning

#### **Danger**

*To protect against injury before all work on the appliance*

- switch off the engine.
- wait until all rotating parts have come to a standstill,
- pull out the mains plug,
- leave motor to cool down (approx. 30 minutes).

*Have all repairs carried out by a repair shop only.*

*At the end of the season have the unit inspected and serviced by a specialist company.*

*Do not splash the unit with water, otherwise electric components may be damaged.*

*Clean the appliance after every use. Failure to clean the appliance can damage the materials and cause malfunctions.*

### Cleaning the unit

#### **Caution**

*Always keep the unit and ventilation slots clean and free of dirt.*

Use a small brush for cleaning the outside of the unit. Do not use abrasive detergents. Household cleaners which contain aromatic oils such as pine oil or lemon as well as solvents such as kerosene may damage the plastic housing and handle.

Regularly clean connection (2, Fig. 3) for holding the vacuum bag.

Wipe housing with a damp cloth only.

#### Cleaning the vacuum bag

- Wear safety glasses and a dust mask.
- After using the unit, always empty and shake out the vacuum bag.
- Once a year (or more often if required) wash the vacuum bag:
  - Empty the vacuum bag thoroughly.
  - Turn the vacuum bag inside out.
  - Shake out vacuum bag.
  - Clean vacuum bag with a soap solution.
  - Leave the vacuum bag to dry.

#### Storage

- Before storing the unit, leave the engine to cool down.
- Store the unit in a dry, closed room to prevent unauthorised use or damage. Keep the unit away from children.

#### Long-term storage

If the unit is to be stored for a prolonged period, proceed as follows:

- Thoroughly clean the unit and check for loose and damaged parts. Repair or replace damaged parts and tighten loose screws, nuts and bolts. The unit can now be stored.
- Store the unit in a dry, closed room to prevent unauthorised use or damage. Keep the unit away from children.

### Transportation

- Stopp the engine.
- Pull mains plug out of the socket.
- Remove power cord from the connector plug on the unit.
- Before transporting the unit, leave it to cool down.
- Secure the unit to prevent it from shifting during transportation.

### Warranty

The warranty regulations issued by our company or the importer are valid in all countries. We shall repair any faults on your unit free of charge in accordance with the warranty, provided the fault was due to defective materials or manufacturing. If claiming under the warranty, please contact your seller or your nearest branch

## Troubleshooting

Error	Cause	Remedial action
Engine does not start.	Connection cable not connected or defective.	Check and plug in cable; if required replace or have it repaired by a specialist.
	Household fuse overloaded.	Switch on fuse; if required increase the fused house connection or have one installed by a specialist.
	Operating switch defective.	Have it repaired by a specialist company
Motor suddenly stops.	Plug has become loose.	Check cable, ensure that it is attached to the cord grip, insert plug again.
The engine has no power or the unit is not vacuuming/blowing.	Vacuum bag full.	Empty the vacuum bag.
	Damaged vacuum/blow turbine.	Have defective parts replaced by a specialist company.
	Blocked vacuum/blow pipe.	Remove and clean vacuum/blow pipe.
Strong vibrations.	Damaged vacuum/blow turbine or other parts.	<b>Switch off the unit immediately.</b> Have defective parts replaced by a specialist company.

If you have any further questions, please contact your authorised dealer on site.

## Sommaire

Pour Votre sécurité .....	10
Éléments de commande et d'affichage .....	12
Notice de montage .....	13
Service .....	13
Maintenance et entretien .....	15
Transport .....	15
Garantie .....	15
Dépannage .....	16

## Indications sur la plaque signalétique

Reportez dans l'encadré ci-dessous toutes les indications figurant sur la plaquette signalétique de votre appareil. Vous trouverez la plaquette signalétique de cet appareil à proximité du moteur.

Ces indications sont très importantes car elles permettront ultérieurement d'identifier et de commander les pièces de rechange. Le service après-vente a également besoin de ces indications.

---



---



---

Vous trouverez ces indications ainsi que d'autres sur l'appareil dans la déclaration de conformité CE, document séparé mais faisant partie intégrante de la présente notice d'instructions.

## Illustrations



Dépliez les volets illustrés situés en début de notice.

Dans le détail, les illustrations graphiques peuvent différer de l'appareil acheté.

## Pour Votre sécurité

### Utilisation correcte de l'appareil

Cet appareil est exclusivement destiné à servir

- d'aspirateur de feuilles / chasse-feuilles dans le domaine du jardin domestique et jardin de loisirs,
- conformément aux descriptions et consignes de sécurité figurant dans la présente notice d'instructions.

Toute autre utilisation sera réputée non conforme. Toute utilisation non conforme à l'usage prévu entraîne la perte du bénéfice de la garantie, et le fabricant décline pour sa part toute responsabilité. L'utilisateur répond de tous les dommages occasionnés à des tiers et à leurs biens.

N'utilisez l'appareil que dans l'état technique prescrit et livré par le fabricant. Toute modification arbitraire apportée à l'appareil dégage le fabricant de toute responsabilité envers les dommages qui pourraient en résulter.

### Lire toutes les consignes avant l'utilisation

- Veuillez lire ces consignes attentivement et entièrement. Familiarisez-vous avec l'utilisation et le maniement de l'appareil.
- Ne permettez jamais aux enfants, ou aux personnes qui ne connaissent pas le contenu de la notice d'instructions, d'utiliser l'appareil.
- N'utilisez pas cet appareil si vous êtes fatiguée ou malade, sous l'empire d'alcool, de drogues, ou sous l'effet de médicaments.
- L'utilisation de cet appareil par les enfants et les adolescents de moins de 16 ans est interdite.
- Cet appareil n'est pas destiné à l'usage par des personnes (enfants compris) présentant des aptitudes physiques, sensorielles ou intellectuelles restreintes, ou qui manquent de l'expérience et / ou des connaissances requises, sauf si elles sont surveillées par une personne chargée de leur

sécurité, ou si elles ont reçu de cette dernière des instructions sur la façon d'utiliser l'appareil.

- Il faudrait surveiller les enfants pour être sûr qu'ils ne jouent pas avec l'appareil.
- Examinez l'appareil avant de l'utiliser. Remplacez les pièces abîmées. Assurez-vous que tous les éléments de liaison ont été montés et fixés. Le non-respect de ces consignes peut causer des blessures à l'utilisateur et aux personnes qui l'entourent, et endommager l'appareil.
- Soyez en permanence conscient du risque de blessures à la tête, aux mains et aux pieds.
- Éloignez les enfants, badauds et animaux de la zone dans laquelle vous voulez travailler. Demandez aux deux premiers de se tenir à une distance d'au moins 15 mètres ; ils s'exposent en effet à un risque résiduel d'être atteints par les objets catapultés. Les personnes vous regardant devraient porter des lunettes enveloppantes. Si quelqu'un s'approche de vous, éteignez immédiatement le moteur .

### Pendant l'utilisation

- En plein air, n'utilisez que des câbles de branchement homologués à cet effet et arborant les marquages correspondants, par exemple H07RN – F 3 x 1,5 mm<sup>2</sup> (longueur max. 25 m).
- Les pièces servant à raccorder le câble doivent être protégées contre les projections d'eau, être en caoutchouc ou enrobées de caoutchouc.
- Avant chaque utilisation, vérifiez si les câbles de branchement sont endommagés, fissurés ou embrouillés.
- Avant chaque utilisation, vérifiez si le cordon d'alimentation de l'appareil terminé par une fiche mâle est endommagé. Faites immédiatement remplacer un câble endommagé dans un atelier spécialisé.

Pour ce faire, éteignez l'appareil et débranchez sa fiche mâle de la prise de secteur. N'utilisez que des câbles de branchement dans un état impeccable.

- Si vous vous trouvez dans un local ou un bâtiment fermés dans les deux cas, ne faites jamais démarrer l'appareil et ne le laissez jamais marcher. N'utilisez l'appareil qu'en plein air.
- Portez des lunettes enveloppantes et un casque anti-bruit lorsque vous utilisez l'appareil. Si vous travaillez dans un environnement poussiéreux, portez un masque de visage ou un masque anti-poussière. Le port d'une chemise à manches longues est recommandé.
- Portez des pantalons longs et épais, des bottes et des gants.
- Éloignez les cheveux, vêtements et gants des pièces mobiles. Les vêtements amples, bijoux ou les cheveux longs peuvent être happés par les pièces en mouvement. Portez le cas échéant un filet à cheveux.
- N'utilisez cet appareil que conformément à sa destination.
- Ne vous mettez pas excessivement en porte-à-faux. Tenez-vous toujours bien d'aplomb et maintenez l'équilibre.
- Utilisez toujours cet appareil entièrement monté. N'utilisez cet appareil qu'après avoir monté le tuyau d'aspiration / soufflage et le sac d'aspiration. Vérifiez que le sac d'aspiration est fermé.
- Ne transportez jamais l'appareil par le cordon.
- Le prolongateur du cordon doit toujours se trouver derrière l'appareil.
- Avant d'effectuer tous travaux de nettoyage et de maintenance, mais aussi avant de monter / démonter le tuyau de soufflage / aspiration et le sac d'aspiration, éteignez le moteur et débranchez la fiche mâle de la prise de courant.
- N'utilisez l'appareil que de jour ou en présence d'un bon éclairage artificiel.

- Évitez les démarrages du moteur par inadvertance. Soyez prêt(e) à utiliser l'appareil lorsque vous l'allumez. Au démarrage du moteur, vous-même et l'appareil devez vous tenir bien d'aplomb. Tenez compte des instructions visant le démarrage et l'arrêt du moteur.
- Si avec l'appareil vous heurtez un corps étranger ou restez coincé dedans, éteignez immédiatement le moteur et vérifiez si des dégâts se sont produits. Avant de vérifier, débranchez la fiche mâle de la prise de courant.
- N'utilisez jamais l'appareil avec des pièces mal fixées ou endommagées.
- Pendant que le moteur marche, ne déposez jamais l'appareil sur des surfaces poussiéreuses ou encrassées. Il risque d'aspirer des salissures, des feuilles ou assimilées, vous risquez de vous blesser ou d'endommager l'appareil.
- En présence de vibrations inhabituelles, éteignez immédiatement le moteur et débranchez la fiche mâle de la prise de courant. Vérifiez si l'appareil s'est endommagé. Si c'est le cas, rendez-vous dans un atelier spécialisé.
- Éteignez le moteur et débranchez la fiche mâle de la prise de courant avant de supprimer les blocages / obstructions, de vider le sac d'aspiration ou avant d'effectuer des travaux sur l'appareil (par exemple de vérification, nettoyage, réglage) ou de le transporter.
- Éloignez les mains, le visage et les pieds de toutes les pièces en rotation. Ne touchez jamais le moteur tant qu'il tourne et ne le forcez jamais non plus à s'arrêter.
- N'utilisez jamais l'appareil pour répandre des produits chimiques, des engrais ou d'autres produits contenant des substances dangereuses.
- Ne versez rien à la main dans l'orifice d'aspiration.

- N'utilisez pas l'appareil par mauvais temps (p. ex. lorsqu'il y a risque de pluie ou d'orage).
- Éloignez toute flamme nue, ne provoquez pas d'étincelles et ne fumez pas.

#### Utilisation en tant que chasse-feuilles

- Ne braquez jamais l'appareil vers des personnes, animaux domestiques ou des fenêtres. Ne chassez les feuilles qu'en direction d'une zone dans laquelle ne se trouvent aucunes personnes, aucun animal et aucune surface dure craignant les impacts (p. ex. les fenêtres, murs, voitures).

#### Utilisation en tant qu'aspirateur

- Cet appareil sert à collecter des matières sèches telles que les feuilles, l'herbe, les brindilles et les déchets en papier. Ne tentez jamais d'aspirer des objets humides ou de l'eau car cela peut endommager l'appareil.
- N'aspirez jamais de métal, tessons de verre, etc., car ces objets pourraient endommager fortement le rotor.
- N'aspirez jamais d'objets très chauds tels que des cendres, braises de charbon (de bois), cigarettes, etc. Le sac d'aspiration pourrait prendre feu.

#### Autres consignes de sécurité

- Avant d'entamer le travail, retirez tous les corps étrangers présents dans la zone de travail et susceptibles d'endommager l'appareil ou de provoquer des blessures ou dégâts matériels par soufflage / catapultage.
- Avant de ranger l'appareil ou de le transporter, attendez que le moteur ait refroidi.
- Protégez votre appareil pendant le transport.
- Stockez l'appareil dans un local sec et fermant à clé pour éviter son utilisation par des personnes non autorisées ou des dommages. Rangez l'appareil hors de portée des enfants.



- Ne versez et ne pulvérisez jamais d'eau ou d'autres liquides sur l'appareil. Maintenez l'appareil au sec, propre et sans poussière. Nettoyez-le après chaque utilisation, respectez les consignes afférentes à son nettoyage et à son rangement.
- N'utilisez jamais des pièces et accessoires divers qui n'ont pas été homologués pour cet appareil. Les conséquences risquent d'être des blessures graves pour l'utilisateur et un endommagement de l'appareil. En outre, le bénéfice de la garantie est perdu en pareil cas.
- Pour ces raisons, n'utilisez que des pièces de rechange d'origine ou des pièces de rechange et accessoires homologués par le fabricant
- N'utilisez jamais l'appareil si son interrupteur principal est défectueux.
- Veuillez confier l'ensemble des réparations exclusivement à un atelier spécialisé.
- Conservez soigneusement cette notice. Lisez-la souvent et servez-vous en pour former d'autres utilisateurs à l'emploi de l'appareil. Si vous prêtez cet appareil, prêtez aussi la présente notice d'instructions.



Attention!  
Avant la mise en service, veuillez lire la notice d'instructions !

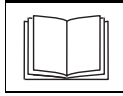

Éloignez les tiers de la zone dangereuse.

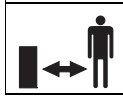

Avant d'effectuer tous travaux (par exemple de réglage, nettoyage, vérification, etc.), éteignez l'appareil et débranchez la fiche mâle de la prise de courant !

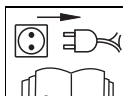

Risque de blessures par des pièces en train de chuter !



Éloignez les mains et les pieds des pièces en rotation.



Porter des lunettes enveloppantes et un casque anti-bruit.



N'utilisez jamais l'appareil sous la pluie.



**Attention**

Ce symbole vous prévient des risques liés à l'activité décrite et qui pourraient entraîner des dégâts matériels.

**i Remarque**

Ce symbole précède des informations et conseils d'utilisation importants.

**Consigne pour la mise au rebut**

Mettez au rebut les restes d'emballage, les appareils usagés, etc., en respectant la réglementation locale.



**Les appareils électriques usagés sont des matières de valeur non destinées à la poubelle des déchets domestiques.**

Pour cette raison, nous vous prions de nous aider activement à préserver les ressources de la planète et à protéger notre environnement : rapportez cet appareil à un centre de collecte mis en place (s'il en existe un).

**Éléments de commande et d'affichage**

**Attention. Dégâts sur l'appareil.**

Nous décrivons ici les fonctions des éléments de commande et d'affichage. N'exécutez encore aucune des fonctions décrites!

Figure 1

- 1 Interrupteur principal (interrupteur Marche / Arrêt)
- 2 Fiche mâle de raccordement
- 3 Frein à câble
- 4 Crochet de fixation arrière
- 5 Sac d'aspiration
- 6 Fermeture à glissières
- 7 Levier de sélection Soufflage / Aspiration
- 8 Crochet de fixation avant
- 9 Roue de transport (option)
- 10 Orifice de soufflage

**Horaires d'utilisation**

Veuillez respecter la réglementation nationale / locale régissant les horaires d'utilisation admis (consultez le cas échéant les autorités compétentes).

**Symboles apposés sur l'appareil**

La présente notice d'instructions contient une description de chaque symbole de sécurité ainsi que des symboles et pictogrammes internationaux apposés sur l'appareil. Veuillez lire le manuel d'utilisation pour vous familiariser avec toutes les instructions de sécurité, de montage, d'utilisation et de réparation qu'il contient.



**Mode Aspiration**



**Mode Soufflage**

Maintenez toujours ces symboles bien lisibles sur l'appareil.

**Symboles utilisés dans cette notice**

Cette notice utilise les symboles suivants :



**Danger**  
Ce symbole attire votre attention sur les risques accompagnant l'activité décrite et menaçant des personnes.



- 11 Orifice d'aspiration
- 12 Tuyau d'aspiration / soufflage
- 13 Bandoulière de transport sur l'épaule
- 14 Pommeau de retenue
- 15 Poignée

## Notice de montage

### Danger

Risque de blessures engendré par un démarrage involontaire du moteur.

Protégez-vous contre le risque de blessures. Avant d'effectuer tous travaux sur l'appareil :

- Arrêtez le moteur,
- Attendez que toutes les pièces mobiles se soient entièrement immobilisées ; le moteur doit avoir refroidi.
- Débranchez la fiche mâle de la prise de courant.

### Consigne pour la mise au rebut

Mettez au rebut les restes d'emballage, les appareils usagés, etc., en respectant la réglementation locale.

## Incorporation et déposition du tuyau d'aspiration / soufflage

### Incorporation

La figure 2a

1. Dévissez la vis de l'appareil et retirez-la.
2. Poussez le tuyau d'aspiration / soufflage (partie a) dans l'orifice du carter jusqu'à ce qu'il encrante.
3. Revissez la vis et serrez-la, mais pas trop.

La figure 2b

1. Desserrez la vis sur le tuyau d'aspiration / soufflage et retirez-la.
2. Emmanchez le tuyau d'aspiration / soufflage (partie b) dans le tuyau d'aspiration / soufflage (partie a) jusqu'à ce qu'il encrante.
3. Revissez la vis et serrez-la, mais pas trop.

## Monter la roue de transport (option)

La figure 2c

1. Retirez la vis.
2. Remontez la roulette de transport équipant le tuyau de soufflage / aspiration jusqu'à la butée.
3. Revissez la vis et serrez-la, mais pas trop. Mais avec suffisamment de fermeté toutefois pour que la roulette de transport soit fermement en assise contre le tuyau d'aspiration / soufflage !

### Dépose

- Elle a lieu dans l'ordre chronologique inverse de l'incorporation.

## Incorporation et dépose du sac d'aspiration

### Incorporation

Figure 3

- Accrochez le sac d'aspiration au crochet de fixation avant (4).
- Enfilez l'adaptateur (1) du sac sur l'embout (2) du carter. Enfoncez l'adaptateur jusqu'à ce que les fermetures (3) encrantent des deux côtés.
- Accrochez le sac d'aspiration au crochet de fixation arrière (5).

### Dépose

Figure 4

- Détachez le sac d'aspiration du crochet de fixation arrière.
- Appuyez sur les fermetures (1) des deux côtés et retirez le sac d'aspiration.
- Détachez le sac d'aspiration du crochet de fixation avant.

## Montage et réglage de la bandoulière

Figure 5

- Ouvrez le crochet de retenue (1), accrochez-le à l'œillet de fixation (2) du carter puis refermez-le à fond.

Figure 6

- Faites passer la bandoulière par-dessus la tête et mettez-vous en position de travail.

Figure 7

- Réglez la bandoulière sur la taille de votre corps.

## Service

### Danger

#### Risque d'électrocution

- Protégez la prise femelle de secteur avec un disjoncteur différentiel (= disjoncteur disjonctant dès qu'il perçoit une différence d'intensité de 30 mA maximum).
- Si le câble prolongateur a été endommagé, danger de mort ou de blessures (graves). Éloignez-vous lentement et à petits pas de l'appareil. Débranchez la fiche mâle de la prise de secteur.

### Attention

- Au démarrage du moteur, veillez à ce que l'appareil ne soit pas braqué sur des personnes, animaux, objets ou déchets épars.
- Pendant l'utilisation, portez des lunettes enveloppantes et un casque antibruit.
- Pendant l'utilisation, tenez fermement l'appareil avec les deux mains (fig. 13).
- Lorsque vous travaillez avec l'appareil, vous risquez de trébucher sur le prolongateur et de vous blesser. Faites toujours circuler le prolongateur de sorte qu'il ne se retrouve jamais sous vos pas ou dans la zone de travail.
- Marchez lentement lorsque vous travaillez avec l'appareil.
- N'utilisez l'appareil qu'après avoir fixé le prolongateur contre le frein à câble.
- Contrôlez que l'appareil se trouve dans un bon état de service, contrôlez la fixation du tuyau d'aspiration / soufflage et du carter.
- À la fin du travail ou lorsque vous déposez l'appareil ou vous en éloignez, débranchez d'abord, de la prise femelle du secteur, la fiche mâle équipant le prolongateur, puis débranchez de la prise femelle équipant le prolongateur la fiche mâle de l'appareil.

- Contrôlez que la fermeture à glissières (6) est fermée sur la sac d'aspiration (5) (fig. 1).
- Après l'utilisation :
  - Débranchez la fiche mâle de la prise de courant.
  - Nettoyez l'appareil.
  - Éliminez les déchets conformément à la réglementation locale.

## Faire démarrer le moteur

### Risque de blessures

Éloignez les mains, les pieds et toutes les parties du corps des pièces en rotation.

1. Fixez le câble de branchement dans le frein à câble (fig. 8).
2. Branchez d'abord la fiche mâle de l'appareil dans la prise femelle du prolongateur, puis branchez la fiche mâle de ce dernier dans une prise femelle du secteur 230 V.
3. Enfillez la bandoulière préréglée sur la taille du corps.
4. Placez-vous en position de travail (fig. 6).
5. Choisissez le mode « Soufflage » ou « Aspiration » (fig. 9).
6. Appuyez sur l'interrupteur principal / l'interrupteur Marche / Arrêt (fig. 10)

Le moteur démarre et vous pouvez entamer le travail (fig. 11).

## Arrêter le moteur

- Relâchez l'interrupteur principal / l'interrupteur Marche / Arrêt (fig. 10).

Le moteur stoppe peu après.

## Tenue de l'appareil

Lorsque vous utilisez l'appareil :

- Fixez la bandoulière contre l'appareil.
- Enfillez la bandoulière par-dessus la tête.
- Placez-vous en position de travail (fig. 6).

## Commuer entre la fonction d'aspiration et de soufflage

### Remarque

La commutation entre la fonction d'aspiration et de soufflage peut avoir lieu pendant que le moteur tourne. Faites toujours encranter le levier de sélection sur le symbole correspondant. **N'amenez jamais** le levier de sélection sur une position intermédiaire.

Figure 9

### Fonction de soufflage

- Amenez le levier de sélection sur le symbole .

### Fonction d'aspiration

- Amenez le levier de sélection sur le symbole .

## Vider le sac d'aspiration

### Danger

Avant de retirer/vider le sac d'aspiration, stoppez le moteur et attendez que toutes les pièces mobiles se soient immobilisées. Débranchez la fiche mâle de la prise de courant.

### Remarque

En présence d'un taux de remplissage élevé, la puissance d'aspiration diminue nettement.

### Vider sans retirer le sac d'aspiration

- Ouvrez la fermeture à glissière et éliminez le contenu du sac en respectant la réglementation locale.
- Refermez la fermeture à glissière.

### Vider en retirant le sac d'aspiration

Figure 15

- Détachez le sac d'aspiration du crochet de fixation arrière (2).
- Appuyez sur les fermetures (1) des deux côtés et retirez le sac d'aspiration.
- Détachez le sac d'aspiration du crochet de fixation avant (3).

- Ouvrez la fermeture à glissière et éliminez le contenu du sac en respectant la réglementation locale.
- Après avoir vidé le sac, retroussez-le (de l'intérieur vers l'extérieur) puis secouez-le bien pour que la poussière et les salissures se détachent de la surface textile.
- Retroussez à nouveau le sac, refermez la fermeture à glissières et remontez le sac d'aspiration.

## Consignes d'utilisation

### Utilisation comme chasse-feuilles

Utilisation dans les zones difficiles à nettoyer :

- Parterres, plantes arbustives, arbres (fig. 12)
- Angles des maisons (fig. 13)
- Palissades, clôtures, etc. (fig. 14).
- Tenez l'appareil comme le montrent les fig. 12 à 14.
- Maintenez le tuyau d'aspiration / soufflage quelques centimètres au-dessus du sol et décrivez des mouvements en va-et-vient.
- Marchez lentement en avant.
- Maintenez devant vous le tas de salissures accumulées.

### Utilisation pour aspirer

- Pour les zones difficiles à nettoyer telles que les parterres, plantes arbustives, angles des maisons, etc.
- Tenez l'appareil comme illustré par la figure 11, avec le tuyau d'aspiration / soufflage légèrement incliné, ou déplacez l'appareil sur la roue de transport (en option).
- Décrivez des mouvements de va-et-bien latéraux pour collecter les matières légères. Les feuilles et les brindilles sont aspirées et broyées. De la sorte, le sac peut recevoir une plus grande quantité de déchets.
- Videz le sac d'aspiration une fois plein.

## Une fois le travail terminé

- Arrêtez le moteur.
- Débranchez la fiche mâle de la prise secteur puis débranchez le câble au niveau de l'appareil.
- Laissez le moteur refroidir (env. 30 minutes) avant de nettoyer l'appareil, de l'entretenir, le ranger ou le remiser pour une longue période.

## Maintenance et entretien

### **Danger**

*Pour vous protéger des blessures et avant d'effectuer tous travaux sur l'appareil*

- stoppez le moteur,
- attendez que toutes les pièces mobiles se soient immobilisées,
- débranchez la fiche mâle de la prise de secteur,
- laissez le moteur refroidir (env. 30 minutes).

*Veillez confier l'ensemble des réparations exclusivement à un atelier spécialisé.*

*En fin de saison, faites vérifier et entretenir l'appareil par un atelier spécialisé.*

*Ne pulvérisez pas d'eau sur l'appareil car cela risque d'en abîmer les organes électriques.*

*Nettoyez l'appareil après chaque utilisation. Un appareil non nettoyé provoque des dégâts matériels et fonctionnels.*

## Nettoyage de l'appareil

### **Attention**

*Maintenez l'appareil et les ouïes de ventilation toujours propres et exempts de saletés.*

Pour nettoyer l'extérieur de l'appareil, utilisez une petite brosse. N'utilisez pas de détergents agressifs. Les détergents domestiques contenant des essences aromatiques comme l'essence de pin ou du citron, et les solvants tels que le kérosène, peuvent endommager le corps en plastique de l'appareil ainsi que le guidon.

Nettoyez régulièrement les embouts (2, fig. 3) servant à recevoir le sac d'aspiration.

N'essuyez le carter qu'avec un chiffon humide.

## Nettoyer le sac d'aspiration

- Portez des lunettes enveloppantes et un masque anti-poussière.
- Videz le sac d'aspiration après chaque utilisation et secouez-le.
- Lavez le sac d'aspiration une fois par mois (plus souvent si nécessaire) :
  - Videz le sac d'aspiration à fond.
  - Retrousssez le sac d'aspiration (de l'intérieur vers l'extérieur).
  - Secouez le sac d'aspiration.
  - Nettoyez le sac d'aspiration avec de l'eau savonneuse.
  - Laissez sécher le sac d'aspiration.

## Rangement

- Avant de ranger l'appareil, attendez qu'il ait refroidi.
- Stockez l'appareil dans un local sec et fermant à clé pour éviter son utilisation par des personnes non autorisées ou des dommages. Rangez l'appareil hors de portée des enfants.

## Remisage longue durée

Si vous devez remiser l'appareil pour une longue période, veuillez procéder comme suit :

- Nettoyez l'appareil à fond et vérifiez l'absence de pièces mal fixées ou endommagées. Faites réparer ou remplacer les pièces endommagées, ou resserrer les vis, écrous et goujons desserrés. Ensuite, vous pouvez remiser l'appareil.
- Stockez l'appareil dans un local sec et fermant à clé pour éviter son utilisation par des personnes non autorisées ou des dommages. Rangez l'appareil hors de portée des enfants.

## Transport

- Arrêt du moteur.
- Débranchez la fiche mâle de la prise de courant.
- De la prise femelle du prolongateur, débranchez la fiche mâle de l'appareil.
- Avant de transporter l'appareil, attendez qu'il ait refroidi.
- Sécurisez l'appareil pour l'empêcher de glisser pendant le transport.

## Garantie

Dans chaque pays, les conditions de garantie en vigueur sont celles publiées par notre société ou par notre importateur. Si pendant la durée de la garantie votre appareil présente des vices de matière ou de fabrication, la réparation est gratuite. En cas de garantie, veuillez-vous adresser à votre revendeur ou à notre succursale la plus proche.

## Dépannage

Défaut	Cause	Remède
Le moteur ne démarre pas.	Câble de branchement pas raccordé ou défectueux.	Vérifiez le câble, branchez-le ; si nécessaire changez-le ou faites-le réparer par un spécialiste.
	Fusible / Disjoncteur du secteur domestique surchargé.	Réarmez le disjoncteur, utilisez le cas échéant une prise protégée par un disjoncteur supportant un plus fort ampérage, ou faites-en installer une par un spécialiste.
	Interrupteur principal défectueux.	Confiez la réparation à un atelier spécialisé
Le moteur s'éteint subitement.	Fiche mâle mal fixée dans la prise secteur.	Vérifiez le câble de branchement, vérifiez qu'il est bien accroché dans le frein à câble, rebranchez la fiche mâle dans la prise de secteur.
Le moteur ne monte pas en puissance ou l'appareil n'aspire / ne souffle pas.	Sac d'aspiration plein.	Videz le sac d'aspiration.
	Turbine d'aspiration / de soufflage endommagée.	Faites remplacer les pièces endommagées par un atelier spécialisé.
	Tuyau d'aspiration/soufflage obstrué.	Enlevez et nettoyez le tuyau d'aspiration / soufflage.
Fortes vibrations.	Turbine d'aspiration / de soufflage ou pièces diverses endommagée(s).	<b>Éteignez immédiatement l'appareil.</b> Faites remplacer les pièces endommagées par un atelier spécialisé.

Si vous avez besoin d'aide, contactez votre concessionnaire agréé.

## Inhaltsverzeichnis

Zu Ihrer Sicherheit . . . . .	17
Bedien- und Anzeigeelemente . .	19
Montageanleitung . . . . .	19
Betrieb . . . . .	20
Warten und Reinigen . . . . .	21
Transport . . . . .	22
Garantie . . . . .	22
Fehlerbehebung . . . . .	22

## Angaben auf dem Typenschild

Tragen Sie alle Angaben auf dem Typenschild Ihres Gerätes in das nachfolgende Feld ein. Sie finden das Typenschild in der Nähe des Motors.

Diese Angaben sind sehr wichtig für die spätere Identifikation zur Bestellung von Geräte-Ersatzteilen und für den Kundendienst.

_____
_____
_____

Diese und weitere Angaben zum Gerät finden Sie auf der separaten CE-Konformitätserklärung, die ein Bestandteil dieser Betriebsanleitung ist.

## Bildliche Darstellungen



Bildseiten am Anfang der Bedienungsanleitung ausklappen. Grafische Darstellungen können im Detail vom erworbenen Gerät abweichen.

## Zu Ihrer Sicherheit

### Das Gerät richtig verwenden

Dieses Gerät ist ausschließlich bestimmt zur Verwendung

- als Laubsauger/Laubbläser im Bereich des Haus- und Freizeitgartens,

- entsprechend den in dieser Bedienungsanleitung gegebenen Beschreibungen und Sicherheitshinweisen.

Jeder andere Gebrauch ist nicht bestimmungsgemäß. Der nicht bestimmungsgemäße Gebrauch hat den Verfall der Garantie und die Ablehnung jeglicher Verantwortung seitens des Herstellers zur Folge. Der Benutzer haftet für alle Schäden an Dritten und deren Eigentum. Betreiben Sie das Gerät nur in dem vom Hersteller vorgeschriebenen und ausgelieferten technischen Zustand.

Eigenmächtige Veränderungen an dem Gerät schließen eine Haftung des Herstellers für daraus resultierende Schäden aus.

### Vor Betrieb alle Hinweise lesen

- Lesen Sie diese Hinweise sorgfältig durch. Machen Sie sich mit der Bedienung und der Handhabung des Gerätes vertraut.
- Erlauben Sie niemals Kindern oder anderen Personen, die diese Bedienungsanleitung nicht kennen, das Gerät zu benutzen.
- Benutzen Sie dieses Gerät nicht, wenn Sie müde oder krank sind oder unter dem Einfluß von Alkohol, Drogen oder Medikamenten stehen.
- Kinder und Jugendliche unter 16 Jahren dürfen das Gerät nicht benutzen.
- Dieses Gerät ist nicht dafür bestimmt, durch Personen (einschließlich Kinder) mit eingeschränkten physischen, sensorischen oder geistigen Fähigkeiten oder mangels Erfahrung und/oder mangels Wissen benutzt zu werden, es sei denn, sie werden durch eine für ihre Sicherheit zuständige Person beaufsichtigt oder erhalten von ihr Anweisungen, wie das Gerät zu benutzen ist.
- Kinder sollen beaufsichtigt werden um sicherzustellen, dass sie nicht mit dem Gerät spielen.

- Sehen Sie das Gerät nach, bevor Sie es benutzen. Ersetzen Sie beschädigte Teile. Versichern Sie sich, dass alle Verbindungselemente angebracht und befestigt sind. Nichtbeachtung dieser Hinweise kann zu Verletzungen von Benutzer und Zuschauern führen und das Gerät beschädigen.
- Seien Sie sich immer der Verletzungsgefahr von Kopf, Händen und Füßen bewußt.
- Entfernen Sie Kinder, Zuschauer und Tiere aus dem Bereich, in dem Sie arbeiten wollen. Halten Sie Kinder, Zuschauer und Tiere aus einem Umkreis von mindestens 15 m entfernt; es besteht für Zuschauer immer noch ein Risiko, von weggeschleuderten Objekten getroffen zu werden. Zuschauer sollten einen Augenschutz tragen. Wenn man sich Ihnen nähert, schalten Sie sofort den Motor ab.

### Während des Betriebs

- Verwenden Sie im Freien nur dafür zugelassene und entsprechend gekennzeichnete Anschlusskabel, z. B. H07RN – F 3 x 1,5 mm<sup>2</sup> (max. 25 m).
- Verbindungsteile von Anschlusskabeln müssen spritzwassergeschützt und aus Gummi oder mit Gummi überzogen sein.
- Prüfen Sie vor jedem Gebrauch, ob die Anschlusskabel beschädigt, brüchig oder verworren sind.
- Prüfen Sie vor jedem Gebrauch, ob das Gerätekabel mit Netzstecker beschädigt ist. Beschädigte Kabel umgehend in einer Fachwerkstatt austauschen lassen. Schalten Sie dazu das Gerät aus und ziehen Sie den Netzstecker. Verwenden Sie nur Anschlusskabel, die in einwandfreiem Zustand sind.
- Starten Sie das Gerät nie und lassen Sie es nie laufen, wenn Sie sich in einem geschlossenen Raum oder Gebäude befinden. Benutzen Sie das Gerät nur im Freien.

- Tragen Sie eine Schutzbrille und Gehörschutz, wenn Sie das Gerät benutzen. Tragen Sie bei staubiger Arbeit eine Gesichts- oder Staubmaske. Ein lang-ärmeliges Hemd wird empfohlen.
- Tragen Sie dicke lange Hosen, Stiefel und Handschuhe.
- Halten Sie Haare, Kleidung und Handschuhe fern von sich bewegenden Teilen. Lockere Kleidung, Schmuck oder lange Haare können von sich bewegenden Teilen erfasst werden. Tragen Sie gegebenenfalls ein Haarnetz.
- Benutzen Sie dieses Gerät nur für seinen vorgesehenen Zweck.
- Strecken Sie sich nicht zu weit über. Bleiben Sie immer fest stehen und halten Sie Balance.
- Dieses Gerät immer vollständig montiert benutzen. Benutzen Sie das Gerät nur mit montiertem Saug-/Blasrohr und Saugbeutel. Überprüfen Sie, dass der Saugbeutel geschlossen ist.
- Tragen Sie das Gerät niemals am Kabel.
- Die Geräteanschlussleitung immer nach hinten vom Gerät weg-führen.
- Bei allen Pflege- und Wartungsarbeiten sowie beim Ein- und Ausbau von Blas-/Saugrohr und Saugbeutel den Motor abschalten und den Netzstecker aus der Steckdose ziehen.
- Benutzen Sie das Gerät nur bei Tageslicht oder bei guter künstlicher Beleuchtung.
- Vermeiden Sie versehentliches Anlassen. Seien Sie zur Bedienung des Gerätes bereit, wenn Sie das Gerät einschalten. Benutzer und Gerät müssen sich beim Anlassen in einer stabilen Position befinden. Beachten Sie die Anweisungen zum Starten und Stoppen des Motors.
- Wenn Sie einen Fremdkörper treffen oder sich darin verfangen, stellen Sie sofort den Motor ab und prüfen Sie, ob Schaden entstanden ist. Vor der Prüfung Netzstecker aus der Steckdose ziehen.
- Benutzen Sie das Gerät nie mit losen oder beschädigten Teilen.
- Bei Betrieb des Motors das Gerät niemals auf staubige oder verschmutzte Flächen ablegen. Schmutz, Gras, Laub o. Ä. kann angesaugt werden und zu Verletzungen oder Schäden am Gerät führen.
- Bei ungewöhnlichen Vibrationen den Motor sofort abstellen und den Netzstecker aus der Steckdose ziehen. Gerät auf Schäden untersuchen. Bei Schäden Fachwerkstatt aufsuchen.
- Motor abstellen und Netzstecker aus der Steckdose ziehen, bevor Sie Blockierungen/Verstopfungen lösen, den Saugbeutel entleeren oder bevor Sie Arbeiten am Gerät ausführen, wie z. B. prüfen, reinigen, transportieren, einstellen.
- Halten Sie Hände, Gesicht und Füße von allen rotierenden Teilen fern. Berühren Sie den Rotor nicht, solange er sich dreht, und versuchen Sie auch nicht, ihn anzuhalten.
- Dieses Gerät niemals benutzen, um chemische Produkte, Dünger oder andere Substanzen, die giftige Stoffe enthalten, zu verbreiten.
- Füllen Sie nichts von Hand in die Ansaugöffnung.
- Benutzen Sie das Gerät nicht bei schlechten Witterungsbedingungen, wie z. B. Regen- oder Gewittergefahr.
- Vermeiden Sie offenes Feuer, Funkenbildung und rauchen Sie nicht.

### Benutzung als Bläser

- Das Gerät nie auf Personen, Haustiere oder Fenster richten. Blasen Sie immer in eine Richtung, in der sich weder Personen oder Tiere aufhalten oder empfindliche, feste Oberflächen (z. B. Fenster, Mauern, Autos) vorhanden sind.

### Benutzung als Sauger

- Dieses Gerät dient zum Ein-sammeln trockener Materialien, wie Blätter, Gras, dünne Zweige und Papierfetzen. Versuchen Sie nicht feuchte Objekte oder Wasser anzusaugen, da dies das Gerät beschädigen kann.
- Saugen Sie kein Metall, Glasstücke usw. auf, da der Rotor dadurch stark beschädigt werden könnte.
- Saugen Sie keine heißen Gegenstände, wie Asche, Kohlestücken, Zigaretten usw. an. Der Saugbeutel könnte in Brand geraten.

### Weitere Sicherheits-hinweise

- Vor Arbeitsbeginn alle Fremdkörper aus dem Arbeitsbereich entfernen, die das Gerät beschädigen können oder durch Wegblasen/Wegschleudern Verletzungen oder Beschädigungen verursachen können.
- Vor dem Wegräumen oder dem Transport des Gerätes den Motor abkühlen lassen.
- Schützen Sie Ihr Gerät während des Transports.
- Lagern Sie das Gerät in einem trockenen, verschlossenen Raum, um unbefugten Gebrauch oder Schaden zu vermeiden. Halten Sie das Gerät von Kindern fern.
- Begießen oder bespritzen Sie das Gerät nie mit Wasser oder anderen Flüssigkeiten. Halten Sie das Gerät trocken, sauber und staubfrei. Reinigen Sie es nach jedem Gebrauch, beachten Sie die Hinweise zur Reinigung und Lagerung.
- Benutzen Sie nie Teile, Zubehör oder Aufsätze, die für dieses Gerät nicht zugelassen sind. Die Folgen können ernsthafte Verletzungen für den Benutzer und Geräteschaden sein. Außerdem kann Ihre Garantie nichtig werden.
- Verwenden Sie daher nur Originalersatzteile und Originalzubehör oder die vom Hersteller zugelassenen Ersatzteile und Zubehörteile.

- Das Gerät niemals mit defektem Betriebsschalter betreiben.
- Lassen Sie alle Reparaturen ausschließlich von einer Fachwerkstatt ausführen.
- Heben Sie diese Anleitung auf. Lesen Sie sie oft und benutzen Sie sie, um andere Benutzer einzuweisen. Wenn Sie dieses Gerät jemandem leihen, leihen Sie auch diese Anleitung aus.



Augen- und Gehörschutz tragen.



Das Gerät nicht bei Regen benutzen.

### Betriebszeiten

Beachten Sie die nationalen/kommunalen Vorschriften bezüglich der Benutzungszeiten (ggf. bei Ihrer zuständigen Behörde erfragen).

### Symbole am Gerät

Diese Bedienungsanleitung beschreibt Sicherheits- und internationale Symbole und Piktogramme, die auf diesem Gerät abgebildet sein können. Lesen Sie das Benutzerhandbuch, um sich mit allen Sicherheits-, Montage-, Betriebs- und Reparaturanweisungen vertraut zu machen.



**Achtung!**  
Vor Inbetriebnahme Bedienungsanleitung lesen!

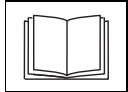

Dritte aus dem Gefahrenbereich fernhalten!

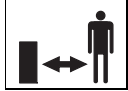

Vor allen Arbeiten wie z. B. Einstellen, Säubern, Prüfen usw. das Gerät ausschalten und den Netzstecker ziehen!



Verletzungsgefahr durch rotierende Teile! Hände und Füße von rotierenden Teilen fernhalten.



**Betriebsart Saugen**



**Betriebsart Blasen**

Halten Sie diese Symbole am Gerät immer in einem lesbaren Zustand.

### Symbole in dieser Anleitung

In dieser Anleitung werden folgende Symbole verwendet:



**Gefahr**  
Sie werden auf Gefahren hingewiesen, die mit der beschriebenen Tätigkeit zusammenhängen und bei der eine Gefährdung von Personen besteht.



**Achtung**  
Sie werden auf Gefahren hingewiesen, die mit der beschriebenen Tätigkeit zusammenhängen und die einen Sachschaden nach sich ziehen können.



**Hinweis**  
Kennzeichnet wichtige Informationen und Anwendungstipps.

### Entsorgungshinweis

Anfallende Verpackungsreste, Altgeräte usw. entsprechend den örtlichen Vorschriften entsorgen.



**Alt-Elektrogeräte sind Wertstoffe, sie gehören daher nicht in den Hausmüll!**

Wir möchten Sie daher bitten, uns mit Ihrem aktiven Beitrag bei der Ressourcenschonung und beim Umweltschutz zu unterstützen und dieses Gerät bei den – falls vorhanden – eingerichteten Rücknahmestellen abzugeben.

## Bedien- und Anzeigeelemente

**Achtung. Schäden am Gerät.**  
Hier werden vorab die Funktionen der Bedien- und Anzeigeelemente beschrieben. Führen Sie noch keine Funktionen aus!

Abbildung 1

- 1 Betriebsschalter (Ein-/Aus-Schalter)
- 2 Anschlussstecker
- 3 Kabelzugentlastung
- 4 Befestigungshaken hinten
- 5 Saugbeutel
- 6 Reißverschluss
- 7 Wahlhebel Blasen/Saugen
- 8 Befestigungshaken vorn
- 9 Transportrad (optional)
- 10 Blasöffnung
- 11 Ansaugöffnung
- 12 Saug-/Blasrohr
- 13 Schulterriemen
- 14 Halteknopf
- 15 Griff

## Montageanleitung



**Gefahr**  
Verletzungsgefahr durch unbeabsichtigten Motorstart. Schützen Sie sich vor Verletzungen. Vor allen Arbeiten am Gerät:

- Motor abstellen,
- Abwarten, bis alle beweglichen Teile vollständig zum Stillstand gekommen sind; der Motor muss abgekühlt sein.
- Netzstecker aus der Steckdose ziehen.



**Entsorgungshinweis**  
Anfallende Verpackungsreste, Altgeräte usw. entsprechend den örtlichen Vorschriften entsorgen.



## Ein- und Ausbau des Saug-/Blasrohrs

### Einbau

Abbildung 2a

1. Schraube am Gerät lösen und entfernen.
2. Saug-/Blasrohr (Teil a) bis zum Einrasten in die Gehäuseöffnung schieben.
3. Schraube wieder eindrehen und anziehen, aber nicht zu fest.

Abbildung 2b

1. Schraube am Saug-/Blasrohr lösen und entfernen.
2. Saug-/Blasrohr (Teil b) bis zum Einrasten in das Saug-/Blasrohr (Teil a) schieben.
3. Schraube wieder eindrehen und anziehen, aber nicht zu fest.

### Transportrad (optional) montieren

Abbildung 2c

1. Die Schraube entfernen.
2. Transportrad am Saug-/Blasrohr bis zum Anschlag aufschieben.
3. Schraube wieder eindrehen und anziehen, aber nicht zu fest. Jedoch so fest, dass das Transportrad fest am Saug-/Blasrohr sitzt!

### Ausbau

- Erfolgt in umgekehrter Reihenfolge wie der Einbau.

## Ein- und Ausbau des Saugbeutels

### Einbau

Abbildung 3

- Saugbeutel am vorderen Befestigungshaken (4) einhängen.
- Saugbeuteladapter (1) auf den Stützen (2) des Gehäuses schieben. Adapter soweit drücken, bis die Verschlüsse (3) auf beiden Seiten einrasten.
- Saugbeutel am hinteren Befestigungshaken (5) einhängen.

### Ausbau

Abbildung 4

- Saugbeutel vom hinteren Befestigungshaken lösen.
- Auf beiden Seiten die Verschlüsse (1) drücken und den Saugbeutel abziehen.
- Saugbeutel vom vorderen Befestigungshaken lösen.

## Montage und Einstellung des Schulterriemens

Abbildung 5

- Haltehaken (1) öffnen und an der Befestigungsöse (2) des Gehäuses einhängen und wieder fest verschließen.

Abbildung 6

- Schulterriemen über den Kopf ziehen und Arbeitsposition einnehmen.

Abbildung 7

- Schulterriemen auf die Körpergröße einstellen.

## Betrieb

### Gefahr

#### Stromschlag

- Verwenden Sie an Ihrer Netzsteckdose einen Personenschutzschalter (= Fehlerstromschutzschalter mit höchstens 30 mA Auslösestrom).
- Bei Beschädigungen des Anschlusskabels besteht Lebens- oder Verletzungsgefahr. Entfernen Sie sich langsam in kleinen Schritten vom Gerät. Ziehen Sie den Stecker aus der Steckdose.

### Achtung

- Beim Starten des Motors darauf achten, dass das Gerät nicht auf Personen, Tiere, Objekte oder zerstreuten Abfall gerichtet ist.
- Während der Benutzung Augen- und Gehörschutz tragen.
- Während der Benutzung das Gerät mit beiden Händen festhalten (Abb. 13).
- Beim Arbeiten mit dem Gerät können Sie über das Anschlusskabel stolpern und sich verletzen.

*Führen Sie das Kabel immer so, dass es nie in den Geh- und Arbeitsbereich geraten kann.*

- Arbeiten Sie mit dem Gerät nur im Schrittempo.
- Gerät nur benutzen, wenn das Anschlusskabel an der Kabelzugentlastung befestigt ist.
- Gerät auf guten Betriebszustand und Befestigung von Saug-/Blasrohr und Gehäuse kontrollieren.
- Bei Arbeitsende oder wenn Sie das Gerät ablegen oder verlassen, immer den Netzstecker an der Steckdose und am Gerät ziehen.
- Kontrollieren, dass der Reißverschluss (6) am Saugbeutel (5) geschlossen ist (Abb. 1).
- Nach der Benutzung:
  - Netzstecker aus der Steckdose ziehen.
  - Gerät reinigen.
  - Abfall gemäß örtlichen Vorschriften entsorgen.

## Motor starten

### Verletzungsgefahr

*Hände, Füße oder sonstige Körperteile von rotierenden Teilen fernhalten.*

1. Anschlusskabel an der Kabelzugentlastung befestigen (Abb. 8).
2. Anschlusskabel zuerst am Gerätestecker und dann an einer 230 V-Steckdose einstecken.
3. Den auf die Körpergröße voreingestellten Schulterriemen umlegen.
4. In Arbeitsposition stellen (Abb. 6).
5. Betriebsart „Blasen“ oder „Saugen“ vorwählen (Abb. 9).
6. Den Betriebsschalter / Ein-/Aus-Schalter drücken (Abb. 10).

Der Motor läuft und Sie können mit der Arbeit beginnen (Abb. 11).

## Motor stoppen

- Den Betriebsschalter / Ein-/Aus-Schalter loslassen (Abb. 10).
- Der Motor stoppt nach kurzer Zeit.



## Halten des Geräts

Wenn Sie das Gerät benutzen:

- Befestigen Sie den Schulterriemen am Gerät.
- Schulterriemen über den Kopf ziehen.
- Stellen Sie sich in Arbeitsposition (Abb. 6).

## Umschalten zwischen Saug- und Blasfunktion

### Hinweis

Das Umschalten zwischen Saug- und Blasfunktion kann bei laufendem Motor erfolgen. Den Wahlhebel immer bis zum Einrasten auf das entsprechende Symbol drehen.

**Niemals** den Wahlhebel auf eine Zwischenposition stellen.

Abbildung 9

### Blasfunktion

- Den Wahlhebel auf Symbol  stellen.

### Saugfunktion

- Den Wahlhebel auf Symbol  stellen.

## Saugbeutel entleeren

### Gefahr

*Vor dem Abnehmen/Entleeren des Saugbeutels den Motor stoppen und abwarten, bis alle beweglichen Teile zum Stillstand gekommen sind. Netzstecker aus der Steckdose ziehen.*

### Hinweis

Bei hohem Füllgrad lässt die Saugleistung deutlich nach.

### Entleeren ohne Abnehmen des Saugbeutels

- Reißverschluss öffnen und den Inhalt des Saugbeutels gemäß den örtlichen Vorschriften entsorgen.
- Reißverschluss wieder schließen.

### Entleeren mit Abnehmen des Saugbeutels

Abbildung 15

- Saugbeutel vom hinteren Befestigungshaken (2) lösen.
- Auf beiden Seiten die Verschlüsse (1) drücken und den Saugbeutel abziehen.

- Saugbeutel vom vorderen Befestigungshaken (3) lösen.
- Reißverschluss öffnen und den Inhalt des Saugbeutels gemäß den örtlichen Vorschriften entsorgen.
- Nach dem Entleeren Saugbeutel umwenden (von innen nach außen) und gut schütteln, um Staub und Schmutz aus dem Gewebe zu entfernen.
- Saugbeutel wieder umwenden, Reißverschluss schließen und Saugbeutel wieder anbauen.

## Benutzungshinweise

### Benutzung zum Blasen

Verwendung für schwer zu reinigende Bereiche:

- Beete, Sträucher, Bäume (Abb. 12)
- Häuserecken (Abb. 13)
- Gitter, Zäune, usw. (Abb. 14).
- Das Gerät wie in den Abb. 12–14 gezeigt halten.
- Saug-/Blasrohr einige Zentimeter über den Boden halten und Streichbewegungen von einer zur anderen Seite ausführen.
- Langsam vorwärts gehen.
- Den angesammelten Schmutzhaufen vor sich behalten.

### Benutzung zum Saugen

- Für schwer zu reinigende Bereiche, wie Beete, Sträucher, Häuserecken, usw..
- Gerät mit leicht geneigtem Saug-/Blasrohr wie in Abb. 11 gezeigt halten oder auf dem Transportrad (optional) bewegen.
- Seitliche Streichbewegungen zum Aufsammeln von leichtem Material durchführen. Blätter und dünne Zweige werden aufgesogen und zerkleinert. Der Saugbeutel kann so mehr Material aufnehmen.
- Vollen Saugbeutel entleeren.

## Nach dem Arbeitsende

- Motor abstellen.
- Netzstecker an der Steckdose und am Gerät ziehen.
- Lassen Sie den Motor abkühlen (ca. 30 Minuten), bevor Sie das Gerät reinigen, warten, lagern oder stilllegen.

## Warten und Reinigen

### Gefahr

*Zum Schutze vor Verletzungen vor allen Arbeiten an dem Gerät*

- den Motor abstellen,
- abwarten, bis alle beweglichen Teile vollständig zum Stillstand gekommen sind,
- den Netzstecker ausstecken,
- den Motor abkühlen lassen (ca. 30 Minuten).

*Lassen Sie alle Reparaturen von einer Fachwerkstatt ausführen.*

*Lassen Sie am Ende der Saison das Gerät von einer Fachwerkstatt überprüfen und warten.*

*Das Gerät nicht mit Wasser abspritzen, da sonst elektrische Teile beschädigt werden können. Reinigen Sie das Gerät nach jedem Betrieb. Ein nicht gereinigtes Gerät führt zu Material- und Funktionschäden.*

## Reinigen des Gerätes

### Achtung

*Halten Sie Gerät und Lüftungsschlitze stets sauber und frei von Verschmutzungen.*

Eine kleine Bürste zum Reinigen der Außenseite des Geräts benutzen. Keine scharfen Reinigungsmittel benutzen. Haushaltsreiniger, die aromatische Öle wie Kiefernöl oder Zitrone enthalten sowie Lösemittel wie Kerosin, können Plastikgehäuse und Griff beschädigen.

Stutzen (2, Abb. 3) zur Aufnahme des Saugbeutels regelmäßig säubern.

Gehäuse nur mit einem feuchten Lappen abwischen.

## Saugbeutel reinigen

- Schutzbrille und Staubmaske tragen.
- Saugbeutel nach jedem Gebrauch entleeren und ausschütteln.
- Einmal im Monat (bei Bedarf auch öfter) den Saugbeutel waschen:
  - Saugbeutel gründlich entleeren.
  - Saugbeutel wenden (von innen nach außen).

- Saugbeutel ausschütteln.
- Saugbeutel mit einer Seifenlauge säubern.
- Saugbeutel trocknen lassen.

## Lagern

- Vor dem Lagern den Motor abkühlen lassen.
- Lagern Sie das Gerät in einem trockenen, verschlossenen Raum, um unbefugten Gebrauch oder Schaden zu vermeiden. Halten Sie das Gerät von Kindern fern.

## Langfristige Lagerung

Wenn das Gerät langfristig gelagert werden soll, gehen Sie wie folgt vor:

- Das Gerät gründlich reinigen und auf lose oder beschädigte Teile prüfen. Beschädigte Teile reparieren oder erneuern und lose Schrauben, Muttern und Bolzen anziehen. Das Gerät kann nun gelagert werden.

- Lagern Sie das Gerät in einem trockenen, verschlossenen Raum, um unbefugten Gebrauch oder Schaden zu vermeiden. Halten Sie das Gerät von Kindern fern.

## Transport

- Motor stoppen.
- Netzstecker aus der Steckdose ziehen.
- Anschlusskabel vom Anschlussstecker des Gerätes abziehen.
- Gerät vor dem Transport abkühlen lassen.
- Gerät bei Transport gegen Verrutschen sichern.

## Garantie

In jedem Land gelten die von unserer Gesellschaft oder Importeur herausgegebenen Garantiebestimmungen. Störungen beseitigen wir an Ihrem Gerät im Rahmen der Gewährleistung kostenlos, sofern ein Material- oder Herstellungsfehler die Ursache sein sollte. Im Garantiefall wenden Sie sich bitte an Ihren Verkäufer oder die nächstgelegene Niederlassung.

## Fehlerbehebung

Fehler	Ursache	Massnahme
Motor startet nicht.	Anschlusskabel nicht angeschlossen oder defekt.	Kabel prüfen, einstecken, bei Bedarf erneuern oder vom Fachmann reparieren lassen.
	Haushaltssicherung überlastet.	Sicherung einschalten, evtl. stärker abgesicherten Hausanschluss benutzen oder vom Fachmann installieren lassen.
	Betriebsschalter defekt.	In einer Fachwerkstatt reparieren lassen.
Motor geht plötzlich aus.	Stecker hat sich gelockert.	Kabel prüfen, sicherstellen, dass es in die Kabelzugentlastung eingehängt ist, Stecker wieder einstecken.
Motor bringt keine Leistung oder Gerät saugt/bläst nicht.	Saugbeutel voll.	Saugbeutel leeren.
	Beschädigte Saug-/Blasturbine.	Defekte Teile von Fachwerkstatt austauschen lassen.
	Verstopftes Saug-/Blasrohr.	Saug-/Blasrohr entfernen und reinigen.
Starke Vibrationen.	Beschädigte Saug-/Blasturbine oder sonstige Teile.	<b>Gerät sofort ausschalten.</b> Defekte Teile von Fachwerkstatt austauschen lassen.

Bei weiteren Fragen wenden Sie sich an Ihren Vertragshändler vor Ort.

## Inhoudsopgave

Voor uw veiligheid . . . . .	23
Bedienings- en indicatie- elementen . . . . .	25
Montagevoorschrift . . . . .	25
Gebruik . . . . .	26
Onderhoud en reiniging . . . . .	27
Vervoer . . . . .	28
Garantie . . . . .	28
Fouten verhelpen . . . . .	28

## Gegevens op het typeplaatje

Vul alle gegevens van het typeplaatje van het apparaat in het onderstaande vakje in. U vindt het typeplaatje in de buurt van de motor.

Deze gegevens zijn bijzonder belangrijk om het apparaat later te kunnen identificeren, voor het bestellen van onderdelen voor het apparaat en voor de klantenservice.

---



---



---

Deze en andere gegevens van de machine vindt u in de aparte CE-conformiteitsverklaring die deel uitmaakt van deze gebruiksaanwijzing.

## Afbeeldingen



Vouw de pagina's met afbeeldingen aan het begin van de gebruiksaanwijzing open.

Details van afbeeldingen kunnen verschillen van de door u gekochte machine.

## Voor uw veiligheid

### Het apparaat correct gebruiken

Dit apparaat is uitsluitend bestemd voor gebruik

- als bladzuiger/bladblazer rondom het huis en in de tuin,
- overeenkomstig de beschrijvingen en veiligheidsvoorschriften in deze gebruiksaanwijzing.

Elk ander gebruik is geen gebruik volgens de voorschriften.

Het gebruik anders dan volgens de voorschriften heeft het vervallen van de garantie en afwijzing van elke verantwoordelijkheid van de zijde van de fabrikant tot gevolg. De gebruiker is aansprakelijk voor alle schade aan derden en hun eigendom.

Gebruik het apparaat alleen in de door de fabrikant voorgeschreven en geleverde technische toestand. Eigenmachtige veranderingen aan de machine sluiten aansprakelijkheid van de fabrikant voor daaruit voortvloeiende schade uit.

### Lees alle voorschriften voor het gebruik

- Lees deze voorschriften zorgvuldig. Maak u vertrouwd met de bediening en het gebruik van het apparaat.
- Geef kinderen of andere personen die deze gebruiksaanwijzing niet kennen nooit toestemming om deze machine te gebruiken.
- Gebruik het apparaat niet wanneer u moe of ziek bent of onder de invloed van alcohol, drugs of medicijnen staat.
- Kinderen en jongeren jonger dan 16 jaar mogen het apparaat niet gebruiken.
- Dit apparaat is niet bestemd om te worden gebruikt door personen (inclusief kinderen) met beperkt fysieke, sensorische of geestelijke vermogens, met gebrekkige ervaring en/of gebrekkige kennis, tenzij onder toezicht van een voor hun veiligheid verantwoordelijke persoon of voorzien van aanwijzingen van deze persoon ten aanzien van het gebruik van het apparaat.
- Er dient op te worden toegezien dat kinderen niet met deze machine spelen.
- Controleer het apparaat voordat u het gebruikt. Vervang beschadigde onderdelen. Controleer dat alle verbindingselementen aangebracht en bevestigd zijn.

Het niet in acht nemen van deze voorschriften kan tot verwondingen van de gebruiker en toeschouwers en tot schade aan het apparaat leiden.

- Wees u altijd bewust van het verwondingsgevaar voor hoofd, handen en voeten.
- Houd kinderen, toeschouwers en dieren uit de buurt van de plaats waar u werkt. Houd kinderen, toeschouwers en dieren minstens 15 m uit de buurt. Er bestaat voor toeschouwers altijd een risico om door weggeslingerde objecten geraakt te worden. Toeschouwers dienen een oogbescherming te dragen. Als iemand bij u in de buurt komt, dient u de motor onmiddellijk uit te schakelen.

### Tijdens het gebruik

- Gebruik buitenshuis alleen aansluitkabels die voor gebruik buitenshuis zijn goedgekeurd en als zodanig zijn gekenmerkt, bijvoorbeeld H07RN – F 3 x 1,5 mm<sup>2</sup> (max. 25 m).
- Verbindingsdelen van aansluitkabels moeten tegen spatwater beschermd en van rubber vervaardigd of met rubber bekleed zijn.
- Controleer vóór elk gebruik of de aansluitkabels beschadigd, versleten of in de war zijn.
- Controleer vóór elk gebruik of de apparaatkabel met netstekker beschadigd is. Laat een beschadigde kabel onmiddellijk door een gespecialiseerd bedrijf vervangen. Schakel daarvoor de machine uit en trek de stekker uit het stopcontact. Gebruik alleen aansluitkabels die helemaal in orde zijn.
- Start het apparaat nooit en laat het nooit lopen wanneer u zich in een gesloten ruimte of gebouw bevindt. Gebruik het apparaat alleen buitenshuis.
- Draag een veiligheidsbril en gehoorbescherming wanneer u het apparaat gebruikt. Draag bij werkzaamheden met veel stof een gezichts- of stofmasker. Kleding met lange mouwen wordt aangeraden.

- Draag een stevige broek met lange pijpen, laarzen en handschoenen.
- Houd haren, kleding en handschoenen uit de buurt van bewegende delen. Loshangende kleding, sieraden en lange haren kunnen door bewegende delen worden meegenomen. Draag indien nodig een haarnet.
- Gebruik dit apparaat alleen voor het doel waarvoor het bestemd is.
- Reik niet te ver. Zorg ervoor dat u stevig staat en blijf in evenwicht.
- Gebruik dit apparaat altijd volledig gemonteerd. Gebruik het apparaat alleen met een gemonteerde zuig- en blaaspijp en zuigzak. Controleer of de zuigzak gesloten is.
- Draag het apparaat nooit aan de kabel.
- Apparaataansluitleiding altijd aan achterzijde van apparaat geleiden.
- Bij alle verzorgings- en onderhoudswerkzaamheden en bij montage en demontage van zuig-/blaaspijp en zuigzak motor uitschakelen en netstekker uit stopcontact trekken.
- Gebruik het apparaat alleen bij daglicht of bij goed kunstlicht.
- Voorkom per ongeluk starten. Wees gereed om het apparaat te bedienen als u het inschakelt. U dient zich, net als het apparaat, bij het starten in een stabiele stand te bevinden. Neem de aanwijzingen voor het starten en stoppen van de motor in acht.
- Als u een voorwerp raakt of vast komt te zitten in een voorwerp, dient u de motor onmiddellijk uit te schakelen en te controleren of er schade is ontstaan. Vóór de controle netstekker uit stopcontact trekken.
- Gebruik het apparaat nooit met losse of beschadigde delen.
- Leg het apparaat nooit op een stoffige of vuile plaats terwijl de motor draait. Vuil, gras, bladeren en dergelijke kunnen worden aangezogen en dit kan tot letsel of schade aan het apparaat leiden.
- Bij ongewone trillingen motor onmiddellijk uitzetten en netstekker uit stopcontact trekken. Controleer het apparaat op schade. Laat het apparaat in geval van schade nazien.
- Motor uitzetten en netstekker uit stopcontact trekken voordat u blokkeringen/verstoppingen verwijdert, de zuigzak leegmaakt en werkzaamheden aan het apparaat uitvoert, zoals controleren, reinigen, transporteren en instellen.
- Houd uw handen, gezicht en voeten uit de buurt van alle ronddraaiende delen. Raak de rotor niet aan zolang deze draait en probeer ook niet om deze te stoppen.
- Gebruik dit apparaat nooit voor het verspreiden van chemische producten, kunstmest of andere substanties die giftige stoffen bevatten.
- Niets met uw hand in de aanzuigopening doen.
- Gebruik de machine niet bij slechte weersomstandigheden of bij kans op regen of onweer.
- Voorkom open vuur en vonkvorming en rook niet.

#### Gebruik als blazer

- Richt het apparaat nooit op personen, dieren of ramen. Blaas altijd in een richting waarin zich geen personen, dieren of kwetsbare oppervlakken (zoals ramen, muren en auto's) bevinden.

#### Gebruik als zuiger

- Dit apparaat dient voor het verzamelen van droge materialen zoals bladeren, gras, dunne takken en papier. Probeer niet om vochtige voorwerpen of water aan te zuigen. Anders kan het apparaat beschadigd raken.
- Zuig geen metaal, glas, enz. op. Anders kan de rotor ernstig beschadigd raken.
- Zuig geen hete voorwerpen zoals as, kool, sigaretten, enz. op. Anders kan de zuigzak in brand raken.

## Andere veiligheidsvoorschriften

- Vóór het begin van de werkzaamheden alle vreemde voorwerpen uit de werkomgeving verwijderen. Deze kunnen het apparaat beschadigen of door wegblazen/wegslingeren letsel of beschadigingen veroorzaken.
- Laat de motor afkoelen voordat u het apparaat opruimt of verplaatst.
- Bescherm het apparaat tijdens het vervoer.
- Bewaar het apparaat in een droge, afgesloten ruimte, om gebruik door onbevoegden en schade te voorkomen. Houd het apparaat buiten bereik van kinderen.
- Giet nooit water of een andere vloeistof op het apparaat. Houd het apparaat droog, schoon en stofvrij. Reinig het apparaat na elk gebruik. Neem de aanwijzingen over reiniging en opslag in acht.
- Gebruik nooit onderdelen, toebehoren of opzetstukken die voor dit apparaat niet zijn toegestaan. Ernstig letsel bij de gebruiker of beschadiging van het apparaat kan het gevolg zijn. Bovendien kan de garantie vervallen.
- Gebruik daarom alleen originele vervangingsonderdelen en origineel toebehoren of de door de fabrikant toegelaten vervangingsonderdelen en toebehoren.
- Apparaat nooit met defecte bedrijfsschakelaar gebruiken.
- Laat alle reparaties uitsluitend door een gespecialiseerd bedrijf uitvoeren.
- Bewaar deze gebruiksaanwijzing. Lees de gebruiksaanwijzing en gebruik deze om andere gebruikers te instrueren. Geef de gebruiksaanwijzing mee als u het apparaat aan iemand uitleent.

## Gebruikstijden

Neem de geldende voorschriften met betrekking tot de gebruikstijden in acht (eventueel na te vragen bij uw gemeente).

## Pictogrammen op de machine

Deze gebruiksaanwijzing beschrijft veiligheids- en internationale symbolen en pictogrammen die op dit apparaat afgebeeld kunnen zijn. Lees de gebruiksaanwijzing om u met alle veiligheids-, montage-, gebruiks- en reparatievoorschriften vertrouwd te maken.



Let op!

Lees de gebruiksaanwijzing vóór de ingebruikneming!



Houd derden uit de buurt van het gevaarlijke gebied.

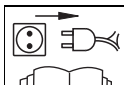

Vóór alle werkzaamheden zoals instellen, schoonmaken en controleren apparaat uitschakelen en stekker uit stopcontact trekken.



Verwondingsgevaar door draaiende delen! Handen en voeten uit de buurt van draaiende delen houden.



Draag oog- en oorbescherming.



Apparaat niet in de regen gebruiken.



**Functie zuigen**



**Functie blazen**

Houd deze symbolen op de machine altijd in een leesbare toestand.

## Symbolen in deze gebruiksaanwijzing

In deze gebruiksaanwijzing worden de volgende symbolen gebruikt:



**Gevaar**

*U wordt gewezen op gevaren die met de beschreven activiteit samenhangen en die persoonlijk letsel tot gevolg kunnen hebben.*

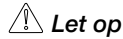

**Let op**

*U wordt gewezen op gevaren die met de beschreven activiteit samenhangen en die materiële schade tot gevolg kunnen hebben.*



**Opmerking**

Geef belangrijke informatie en gebruikstips aan.

## Afvoeren

Verpakkingsresten, oude apparaten, enz. moeten volgens de geldende voorschriften worden afgevoerd.



**Oude elektrische apparaten kunnen worden gerecycled en horen daarom niet bij het huisvuil.**

Wij verzoeken u daarom, ons te ondersteunen door uw actieve bijdrage aan een zuinig verbruik van grondstoffen en aan de bescherming van het milieu, en deze machine bij een daartoe aangegeven inzamelplaats af te geven.

## Bedienings- en indicatie-elementen



**Let op. Beschadiging van de machine.**

*Hier worden eerst de functies van de bedienings- en indicatie-elementen beschreven. Voer nog geen functies uit!*

Afbeelding 1

- 1 Bedrijfsschakelaar (aan/uit-schakelaar)
- 2 Aansluitstekker
- 3 Kabeltrekontlasting
- 4 Bevestigingshaak achter

- 5 Zuigzak
- 6 Ritssluiting
- 7 Keuzehendel blazen/zuigen
- 8 Bevestigingshaak voor
- 9 Transportwiel (optioneel)
- 10 Blaasopening
- 11 Aanzuigopening
- 12 Zuig- en blaaspijp
- 13 Schouderriem
- 14 Vasthoudknop
- 15 Greep

## Montagevoorschrift



**Gevaar**

*Gevaar voor letsel door onbedoelde start van de motor.*

*Bescherm u tegen verwondingen. Altijd voor werkzaamheden aan het apparaat:*

- Zet de motor uit.
- Wacht tot alle bewegende delen volledig tot stilstand gekomen zijn. De motor moet afgekoeld zijn.
- Netstekker uit stopcontact trekken.



**Afvoeren**

Verpakkingsresten, oude apparaten, enz. moeten volgens de geldende voorschriften worden afgevoerd.

## Montage en demontage van de zuig- en blaaspijp

### Montage

Afbeelding 2a

1. Schroef van apparaat losmaken en verwijderen.
2. Zuig-/blaaspijp (deel a) tot deze vastklikt in de huisopening duwen.
3. Schroef weer indraaien en aandraaien, maar niet te vast.

Afbeelding 2b

1. Schroef van zuig-/blaaspijp losdraaien en verwijderen.
2. Zuig-/blaaspijp (deel b) tot deze vastklikt in zuig-/blaaspijp (deel a) duwen.
3. Schroef weer indraaien en aandraaien, maar niet te vast.

## Transportwiel (optioneel) monteren

Afbeelding 2c

1. Schroef verwijderen.
2. Transportwiel aan zuig-/blaaspip tot aanslag opschuiven.
3. Schroef weer indraaien en aandraaien, maar niet te vast. Echter zo vast dat het transportwiel stevig op de zuig-/blaaspip zit.

### Demontage

- Vindt plaats in omgekeerde volgorde van de montage.

## Montage en demontage van de zuigzak

### Montage

Afbeelding 3

- Zuigzak aan voorste bevestigingshaak (4) vasthaken.
- Duw de zuigzakadapter (1) op het aansluitstuk (2) van de behuizing. Duw de adapter zo ver tot de sluitingen (3) aan beide zijden vastklikken.
- Zuigzak aan achterste bevestigingshaak (5) vasthaken.

### Demontage

Afbeelding 4

- Zuigzak van achterste bevestigingshaak losmaken.
- Druk aan beide zijden op de sluitingen (1) en trek de zuigzak los.
- Zuigzak van voorste bevestigingshaak losmaken.

## Montage en instelling van de schouderriem

Afbeelding 5

- Vasthoudhaak (1) openen, aan bevestigingsoog (2) van behuizing vastmaken en goed sluiten.

Afbeelding 6

- Trek de schouderriem over uw hoofd en neem de voor de werkzaamheden vereiste houding in.

Afbeelding 7

- Stel de schouderriem in op uw lichaamslengte.

## Gebruik



### Gevaar

#### Stroomschok

- Gebruik aan uw netstopcontact een aardlekschakelaar (met maximaal 30mA inschakelstroom).
- Bij beschadiging van de aansluitkabel bestaat levens- of verwondingsgevaar. Verwijder u langzaam met kleine stappen uit de buurt van de machine. Trek de stekker uit het stopcontact.

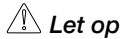

### Let op

- Let er bij het starten van de motor op dat de het apparaat niet op personen, dieren, voorwerpen of afval gericht is.
- Draag tijdens het gebruik een oog- en gehoorbescherming.
- Houd tijdens het gebruik het apparaat met beide handen vast (afb. 13).
- Bij werkzaamheden met het apparaat kunt u over de aansluitkabel struikelen en gewond raken. Geleid de kabel altijd zo, dat deze nooit terecht kan komen op de plaats waar u werkt.
- Werk met het apparaat alleen stapvoets.
- Apparaat alleen gebruiken als de aansluitkabel aan de kabeltrekontlasting bevestigd is.
- Controleer het apparaat op goede bedrijfstoestand en bevestiging van zuig- en blaaspip en behuizing.
- Bij het einde van de werkzaamheden of als u het apparaat neerlegt of verlaat, altijd netstekker aan stopcontact en aan apparaat lostrekken.
- Controleer of de ritssluiting (6) van de zuigzak (5) gesloten is (afb. 1).
- Na het gebruik:
  - Netstekker uit stopcontact trekken.
  - Apparaat reinigen.
  - Voer afval volgens de plaatselijke voorschriften af.

## Motor starten



### Verwondingsgevaar

Handen, voeten en overige lichaamsdelen uit de buurt van draaiende delen houden.

1. Aansluitkabel aan de trekontlasting bevestigen (afb. 8).
  2. Aansluitkabel eerst aan apparaatstekker en vervolgens aan een 230 V-stopcontact insteken.
  3. De op de lichaamsgrootte vooraf ingestelde schouderriem omdoen.
  4. In werkstand stellen (afb. 6).
  5. Functie „Blazen” of „Zuigen” vooraf kiezen (afb. 9).
  6. De bedrijfsschakelaar / aan/uitschakelaar indrukken (afb. 10).
- De motor loopt en u kunt met de werkzaamheden beginnen (afb. 11).

## Motor stoppen

- De bedrijfsschakelaar / aan/uitschakelaar loslaten (afb. 10).
- De motor stopt na korte tijd.

## Vasthouden van de machine

Als u het apparaat gebruikt:

- Bevestig de schouderriem aan het apparaat.
- Trek de schouderriem over uw hoofd.
- Neem de voor de werkzaamheden vereiste houding in (afb. 6).

## Omschakelen tussen zuig- en blaasfunctie



### Opmerking

Het omschakelen tussen zuig- en blaasfunctie kan plaatsvinden terwijl de motor loopt. De keuzehendel altijd tot deze vastklikt op het desbetreffende symbool draaien. Zet de keuzehendel **nooit** op een tussenstand.

Afbeelding 9

### Blaasfunctie

- De keuzehendel op symbool  zetten.

### Zuigfunctie

- De keuzehendel op symbool  zetten.



## Maak de zuigzak leeg



### Gevaar

Zet vóór het verwijderen en leegmaken van de zuigzak de motor stil en wacht tot alle bewegende delen tot stilstand zijn gekomen. Netstekker uit stopcontact trekken.

### Opmerking

Bij hoge vulgraad wordt het zuigvermogen duidelijk minder.

### Leegmaken zonder verwijderen van zuigzak

- Open de ritssluiting en voer de inhoud van de zuigzak af volgens de plaatselijke voorschriften.
- Ritssluiting weer sluiten.

### Leegmaken met verwijderen van zuigzak

Afbeelding 15

- Zuigzak van achterste bevestigingshaak (2) losmaken.
- Druk aan beide zijden op de sluitingen (1) en trek de zuigzak los.
- Zuigzak van voorste bevestigingshaak (3) losmaken.
- Open de ritssluiting en voer de inhoud van de zuigzak af volgens de plaatselijke voorschriften.
- Keer de zuigzak na het leegmaken binnenstebuiten en schud goed om stof en vuil uit het weefsel te verwijderen.
- Keer de zuigzak weer om, sluit de ritssluiting en monteer de zuigzak opnieuw.

## Aanwijzingen voor het gebruik

### Gebruik als blazer

Gebruik voor moeilijk te reinigen gedeeltes:

- Perken, struiken en bomen (afb. 12)
- Hoek van huizen (afb. 13)
- Roosters, hekken, enz. (afb. 14).
- Houd het apparaat vast zoals op de afb. 12–14 getoond.
- Houd de zuig- en blaaspijp enkele centimeters boven de grond en beweeg de pijp heen en weer.
- Loop langzaam vooruit.
- Houd de bijeengeblazen hoop vuil vóór u.

### Gebruik als zuiger

- Voor moeilijk te reinigen gedeeltes zoals perken, struiken, hoeken van huizen, enz.
- Apparaat met zuig-/blaaspijp iets schuin houden zoals in afb. 11 getoond of op transportwiel (optioneel) bewegen.
- Beweeg het apparaat heen en weer om licht materiaal te verzamelen. Bladeren en dunne takken worden opgezogen en kleingemaakt. De zuigzak kan zo meer materiaal opnemen.
- Maak de volle zuigzak leeg.

### Na beëindiging van de werkzaamheden

- Zet de motor uit.
- Netstekker uit het stopcontact en uit de machine trekken.
- Laat de motor afkoelen (ca. 30 minuten) voordat u de machine reinigt, onderhoudt, wegzet of voor langere tijd opbergt.

## Onderhoud en reiniging



### Gevaar

*Ter voorkoming van verwondingen, voor alle werkzaamheden aan de machine*

- de motor uitschakelen,
- wachten tot alle bewegende delen volledig tot stilstand gekomen zijn,
- de stekker uit het stopcontact trekken,
- motor laten afkoelen (ca. 30 minuten).

*Laat alle reparaties uitsluitend door een gespecialiseerd bedrijf uitvoeren.*

*Laat de machine aan het einde van het seizoen door een gespecialiseerd bedrijf inspecteren en onderhouden.*

*De machine niet met water afsproeien. Anders kunnen elektrische delen beschadigd raken.*

*Reinig de machine na elk gebruik.*

*Een niet-gereinigde machine veroorzaakt materiaalschade en functiestoringen.*

## Apparaat reinigen



### Let op

*Houd apparaat en ventilatieopeningen altijd schoon en verwijder vuil.*

Gebruik een kleine borstel voor het reinigen van de buitenzijde van het apparaat. Gebruik geen scherpe reinigingsmiddelen. Huishoud-reinigingsmiddelen die aromatische oliën zoals denneolie en citroen of oplosmiddelen zoals kerosine bevatten, kunnen de kunststof behuizing en de handgrepen beschadigen.

Steunen (2, afb. 3) voor opname van zuigzak regelmatig schoonmaken.

Huis alleen met een vochtige doek afvegen.

### Stofzak reinigen

- Draag een veiligheidsbril en stofmasker.
- Maak de zuigzak na elk gebruik leeg en schud deze uit.
- Eenmaal per maand (indien gewenst vaker) zuigzak wassen:
  - Maak de zuigzak grondig leeg.
  - Keer de zuigzak binnenstebuiten.
  - Zuigzak uitschudden.
  - Zuigzak met zeepsoep schoonmaken.
  - Laat de zuigzak drogen.

### Opbergen

- Laat de motor afkoelen voordat u het apparaat opbergt.
- Bewaar het apparaat in een droge, afgesloten ruimte, om gebruik door onbevoegden en schade te voorkomen. Houd het apparaat buiten bereik van kinderen.

### Langdurig opbergen

Ga als volgt te werk als het apparaat langdurig moet worden opgeborgen:

- Reinig het apparaat grondig en controleer het op losse of beschadigde delen. Repareer beschadigde delen of vervang deze en draai losse schroeven, moeren en bouten vast. Het apparaat kan nu worden opgeborgen.

- Bewaar het apparaat in een droge, afgesloten ruimte, om gebruik door onbevoegden en schade te voorkomen. Houd het apparaat buiten bereik van kinderen.

## Vervoer

- Motor stoppen
- Netstekker uit stopcontact trekken.
- Aansluitkabel van aansluitstekker van apparaat lostrekken.
- Laat het apparaat afkoelen voordat u het vervoert of verplaatst.
- Zet het apparaat vast, zodat het niet kan wegglijden.

## Garantie

In uw land gelden de garantievoorwaarden van onze verkoopmaatschappij of importeur. Storingen aan het apparaat verhelpen wij kosteloos in het kader van de garantie, indien een materiaal- of fabricagefout hiervan de oorzaak is.

Neem bij garantiekwesties contact op met uw leverancier of de vestiging bij u in de buurt.

## Fouten verhelpen

Fout	Oorzaak	Oplossing
Motor start niet.	Aansluitkabel niet aangesloten of defect.	Kabel controleren en aansluiten, indien nodig vervangen of door een vakman laten repareren.
	Zekering van stroomkring overbelast.	Zekering inschakelen, een sterkere zekering gebruiken of een sterkere zekering door een vakman laten installeren.
	Bedrijfsschakelaar defect.	Door een gespecialiseerd bedrijf laten repareren.
Motor slaat plotseling af.	Stekker is losgeraakt	Kabel controleren, controleren of de kabel in de trekontlasting is bevestigd en de stekker weer in de aansluiting steken.
Motor heeft onvoldoende vermogen of apparaat zuigt of blaast niet.	Zuigzak vol.	Maak de zuigzak leeg.
	Beschadigde zuig- en blaasturbine.	Laat defecte delen door een gespecialiseerd bedrijf vervangen.
	Verstopte zuig- en blaaspijp.	Verwijder de zuig- en blaaspijp en reinig deze.
Sterke trillingen.	Beschadigde zuig- en blaasturbine of andere onderdelen.	<b>Schakel het gereedschap onmiddellijk uit.</b> Laat defecte delen door een gespecialiseerd bedrijf vervangen.

Neem bij vragen contact op met uw erkende leverancier.



## Indice

Per la propria sicurezza . . . . .	29
Elementi di comando ed indicazione . . . . .	31
Istruzioni per il montaggio . . . . .	31
Funzionamento . . . . .	32
Pulizia e manutenzione . . . . .	33
Trasporto . . . . .	34
Garanzia . . . . .	34
Eliminazione dei guasti . . . . .	34

## Dati sulla targhetta d'identificazione

Riportare tutti i dati della targhetta d'identificazione dell'apparecchio nello spazio seguente.

La targhetta d'identificazione si trova vicino al motore.

Questi dati sono molto importanti per la successiva identificazione, per ordinare pezzi di ricambio per l'apparecchio e per il servizio assistenza clienti.

---



---



---

Trovate questi ed ulteriori dati relativi all'apparecchio sulla separata dichiarazione di conformità CE, che è parte di queste istruzioni per l'uso.

## Figure



Aprire le pagine con figure all'inizio del libretto d'istruzioni per l'uso.

Le figure possono differire in qualche dettaglio dall'apparecchio acquistato.

## Per la propria sicurezza

### Uso corretto dell'apparecchio

Questo apparecchio è destinato esclusivamente all'uso

- come aspirafoglie/soffiatore nell'ambito del giardino domestico e del giardino ricreativo,

- conformemente alle descrizioni ed istruzioni di sicurezza fornite in questo libretto d'istruzioni per l'uso. Qualsiasi altro uso non è regolare. L'uso irregolare comporta l'estinzione della garanzia ed la ricusazione di qualsiasi responsabilità da parte del costruttore. L'utilizzatore risponde di tutti danni causati a terzi ed ai loro beni. Usare l'apparecchio solo nello stato tecnico prescritto e fornito dalla casa produttrice. Modifiche abusive apportate all'apparecchio portano all'esclusione di una responsabilità della casa produttrice per i danni da esse derivanti.

### Prima dell'uso leggere tutte le istruzioni

- Leggere attentamente ed interamente tutte le istruzioni. Impraticarsi nell'uso e nella manipolazione dell'apparecchio.
- Vietare l'uso dell'apparecchio ai bambini e ad altre persone, che non conoscono queste istruzioni per l'uso.
- Non usare questo apparecchio, quando si è stanchi o ammalati oppure si è sotto l'effetto di alcol, stupefacenti o medicinali.
- L'uso dell'apparecchio è vietato a bambini ed adolescenti sotto i 16 anni di età.
- Questo apparecchio non è previsto per essere impiegato da persone con ridotte capacità fisiche, sensoriali o mentali o prive di esperienza e/o di competenze specifiche (bambini compresi), a meno che non siano sorvegliate da una persona responsabile della loro sicurezza o non abbiano da questa ricevuto istruzioni per l'uso corretto dell'apparecchio.
- I bambini devono essere sorvegliati per garantire che non giochino con l'apparecchio.
- Controllare l'apparecchio prima dell'impiego. Sostituire le parti danneggiate. Assicurarsi che tutti gli elementi di collegamento siano applicati e correttamente fissati. L'inosservanza di queste istruzioni può causare ferite all'utilizzatore ed a passanti e danneggiare l'apparecchio.
- Conservare costantemente la consapevolezza del pericolo di ferite alla testa, alle mani ed ai piedi.
- Allontanare dalla zona sulla quale s'intende svolgere il lavoro i bambini, i curiosi e gli animali. Tenere i bambini, curiosi e gli animali ad una distanza minima di 15 m tutt'intorno; per i curiosi vi è sempre il pericolo di essere colpiti da oggetti proiettati. Chi osserva il lavoro deve indossare una protezione per gli occhi. Se qualcuno di avvicina a voi, spegnete subito il motore.

### Durante l'uso

- All'aperto usare solo cavi di collegamento omologati per tale uso ed adeguatamente contrassegnati, per es. H07RN – F 3 x 1,5 mm<sup>2</sup> (max. 25 m).
- Gli elementi di connessione dei cavi di collegamento devono essere impermeabili ed eseguiti in gomma o rivestiti di gomma.
- Prima di ogni impiego controllare se i cavi di collegamento sono danneggiati, incrinati o ingarbugliati.
- Prima di ogni uso controllare se il cavo dell'apparecchio con la spina di rete è danneggiato. Fare sostituire immediatamente i cavi danneggiati in un'officina specializzata. Spegnerlo a tal fine l'apparecchio ed estrarre la spina di alimentazione. Usare solo cavi di collegamento in perfetto stato.
- Non avviare mai l'apparecchio né tenerlo in funzione in un ambiente o edificio chiuso. Usare l'apparecchio solo all'aperto.
- Indossare occhiali protettivi ed una protezione acustica durante l'uso dell'apparecchio. Se durante il lavoro si sviluppa polvere, indossare una maschera per il viso o maschera antipolvere. Si consiglia una camicia a manica lunga.
- Indossare pantaloni pesanti, lunghi, stivali e guanti.
- Tenere capelli, vestiti e guanti lontano da parti in movimento. Abiti larghi, ornamenti o capelli lunghi possono impigliarsi nelle parti in movimento. Raccogliere eventualmente i capelli in una rete.

- Usare questo apparecchio solo per il suo scopo previsto.
  - Non sporgersi mai troppo in avanti. Mantenere sempre una postura stabile e conservare l'equilibrio.
  - Usare questo apparecchio sempre completamente montato. Usare l'apparecchio solo con tubo di aspirazione/soffiaggio e sacco di aspirazione montati. Controllare che il sacco di aspirazione sia chiuso.
  - Non trasportare mai l'apparecchio tenendolo per il cavo.
  - Passare sempre il cavo di allacciamento dall'apparecchio verso dietro.
  - Per tutti i lavori di cura e manutenzione ed altresì nel montaggio e smontaggio del tubo di soffiaggio/aspirazione e del sacco di aspirazione, spegnere il motore ed estrarre la spina di rete dalla presa elettrica.
  - Usare l'apparecchio solo alla luce del giorno oppure con una buona illuminazione artificiale.
  - Evitare la messa in moto per errore. Nel mettere in moto l'apparecchio è necessario essere già pronti al suo impiego. Al momento dell'avviamento l'utilizzatore e l'apparecchio devono essere in una posizione stabile. Rispettare le istruzioni per avviare e spegnere il motore.
  - Se si colpisce un corpo estraneo o si resta in esso impigliati, spegnere immediatamente il motore e controllare se vi sono danni. Prima di controllare estrarre la spina di rete dalla presa.
  - Non impiegare mai l'apparecchio con parti allentate o danneggiate.
  - Durante il funzionamento del motore non deporre mai l'apparecchio su superfici polverose o sporche. Sporczia, erba, foglie e simili possono essere aspirati e causare ferite oppure danni all'apparecchio.
  - In caso di insolite vibrazioni, spegnere immediatamente il motore ed estrarre la spina di rete dalla presa. Controllare se l'apparecchio ha riportato danni. In caso di danni rivolgersi ad un'officina specializzata.
  - Spegnere il motore ed estrarre la spina di rete dalla presa prima di rimuovere bloccaggi/otturazioni, di svuotare il sacco di aspirazione oppure prima di procedere a lavori sull'apparecchio, come ad es. controllo, pulizia, trasporto, regolazione.
  - Tenere mani, viso e piedi lontano dalle parti in rotazione. Non toccare il rotore quando è in rotazione e non cercare di fermarlo.
  - Non usare mai questo apparecchio per lavorare prodotti chimici, concimi oppure altri materiali, che contengono sostanze tossiche.
  - Non introdurre nulla manualmente nell'apertura di aspirazione.
  - Non usare l'apparecchio in presenza di cattive condizioni meteorologiche, ad es. in caso di pericolo di pioggia o di temporale.
  - Evitare fiamma libera, formazione di scintille e non fumare.
- Impiego come soffiatore**
- Non rivolgere mai l'apparecchio verso persone, animali domestici o finestre. Soffiare sempre in una direzione, nella quale non si trattengono persone o animali domestici o non sono presenti superfici solide delicate (p.es. finestre, muri, automobili).
- Impiego come aspiratore**
- Questo apparecchio serve per raccogliere materiali secchi, come foglie, erba, rametti sottili e pezzetti di carta. Non tentare di aspirare oggetti umidi oppure acqua, poiché ciò facendo si può danneggiare l'apparecchio.
  - Non aspirare metalli, pezzi di vetro ecc., poiché questi possono danneggiare notevolmente il rotore.
  - Non aspirare materiali molto caldi, come cenere, pezzi di carbone, sigarette ecc. Il sacco di aspirazione potrebbe incendiarsi.

## Altre istruzioni di sicurezza

- Prima di iniziare il lavoro, allontanare dalla zona di lavoro tutti i corpi estranei, che possono danneggiare l'apparecchio o possono causare lesioni o danni se soffiati/lanciati.
- Prima di sgombrare o trasportare l'apparecchio, fare raffreddare il motore.
- Proteggere l'apparecchio durante il trasporto.
- Conservare l'apparecchio in un luogo asciutto, chiuso per evitare l'uso illecito oppure danni. Tenere l'apparecchio fuori della portata dei bambini.
- Non bagnare o spruzzare mai l'apparecchio con acqua oppure con altri liquidi. Mantenere l'apparecchio asciutto, pulito e privo di polvere. Pulirlo dopo ogni impiego, osservare le istruzioni per la pulizia e la conservazione.
- Non usare mai parti, accessori o attrezzi di taglio non autorizzati per questo apparecchio. Essi possono comportare serie ferite all'utilizzatore e danni all'apparecchio. Ciò può inoltre comportare l'annullamento della garanzia.
- Utilizzare perciò solo ricambi originali ed accessori originali oppure i ricambi e gli accessori autorizzati dal produttore.
- Non usare mai l'apparecchio con l'interruttore di accensione difettoso.
- Fare eseguire tutte le riparazioni esclusivamente da un'officina specializzata.
- Conservare questo libretto d'istruzioni. Leggerlo frequentemente ad ogni necessità ed usarlo per addestrare altri utilizzatori. Se si presta questo apparecchio ad altri, prestare unitamente anche questo libretto d'istruzioni.

## Orario d'uso autorizzato

Rispettare le norme nazionali/comunali relative all'orario d'impiego (chiederlo eventualmente alla propria autorità competente).

## Simboli sull'apparecchio

Queste istruzioni per l'uso descrivono simboli di sicurezza ed internazionali e pittogrammi, che possono essere riprodotti su questo apparecchio. Leggere il manuale dell'utilizzatore, per conoscere bene tutte le istruzioni di sicurezza, montaggio, uso e riparazione.



Attenzione!

Prima della messa in funzione leggere le istruzioni per l'uso!



Allontanare i terzi dalla zona di pericolo!

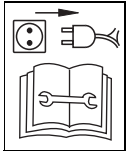
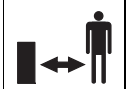

Prima di qualsiasi lavoro, come ad es. regolazione, pulizia, controllo ecc., spegnere l'apparecchio ed estrarre la spina di rete!



Pericolo di lesioni da parti in rotazione! Tenere sempre mani e piedi lontano da parti in rotazione.



Indossare una protezione per gli occhi o per l'udito.



Non usare l'apparecchio sotto la pioggia!



**Modo di funzionamento aspirazione**



**Modo di funzionamento soffiaggio**

Mantenere sempre ben leggibili questi simboli sull'apparecchio.

## Simboli in queste istruzioni per l'uso

In questo libretto d'istruzioni sono utilizzati i simboli seguenti:



**Pericolo**

*Fa presente pericoli connessi con l'attività descritta e durante la quale sussiste un pericolo per le persone.*



**Attenzione**

*Fa presente pericoli connessi con l'attività descritta e che possono comportare un danno materiale.*



**Nota**

Indica importanti informazioni e consigli per l'impiego.

## Avvertenza per lo smaltimento

Smaltire secondo le norme locali i residui dell'imballaggio inutilizzati, gli apparecchi dismessi ecc.



**Gli apparecchi elettrici dismessi sono materiali riciclabili, non devono essere perciò smaltiti con i rifiuti domestici!**

Vi preghiamo perciò di aiutarci fornendo il vostro contributo attivo alla tutela delle risorse ed alla difesa dell'ambiente, consegnando questo apparecchio agli esistenti centri di ritiro, se disponibili.

## Elementi di comando ed indicazione

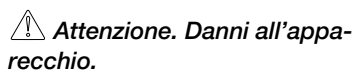

**Attenzione. Danni all'apparecchio.**

*Qui si descrivono preliminarmente le funzioni degli elementi di comando e d'indicazione. Non eseguire ancora alcuna funzione!*

Figura 1

- 1 Interruttore di funzionamento (interruttore Acceso/Spento)
- 2 Spina di collegamento
- 3 Scarico di trazione del cavo
- 4 Gancio di fissaggio posteriore
- 5 Sacco di aspirazione
- 6 Chiusura lampo

- 7 Selettore soffiaggio/aspirazione
- 8 Gancio di fissaggio anteriore
- 9 Ruota di trasporto (opzione)
- 10 Apertura di soffiaggio
- 11 Apertura di aspirazione
- 12 Tubo di aspirazione/soffiaggio
- 13 Tracolla
- 14 Pomello di sostegno
- 15 Maniglia

## Istruzioni per il montaggio



**Pericolo**

*Pericolo di lesioni da avviamento incontrollato del motore.*

*Proteggersi da ferite. Prima di qualsiasi lavoro all'apparecchio:*

- Spengere il motore,
- Attendere che tutte le parti mobili si siano completamente fermate; il motore deve essersi raffreddato.
- Estrarre la spina di rete dalla presa.

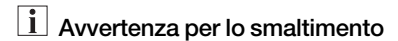

**Avvertenza per lo smaltimento**

Smaltire secondo le norme locali i residui dell'imballaggio inutilizzati, gli apparecchi dismessi ecc.

## Montaggio e smontaggio del tubo di aspirazione/soffiaggio

### Montaggio

Figura 2a

1. Allentare e rimuovere la vite dall'apparecchio.
2. Spingere il tubo di aspirazione/soffiaggio (parte a) fin nell'innesto nell'apertura della carcassa.
3. Riavvitare e stringere la vite, ma non troppo stretta.

Figura 2b

1. Allentare e rimuovere la vite dal tubo di aspirazione/soffiaggio.
2. Spingere il tubo di aspirazione/soffiaggio (parte b) fino all'innesto nel tubo di aspirazione/soffiaggio (parte a).
3. Riavvitare e stringere la vite, ma non troppo stretta.

## Montaggio della ruota di trasporto (accessorio)

Figura 2c

1. Rimuovere la vite.
2. Spingere la ruota di trasporto sul tubo di aspirazione/soffiaggio fino all'arresto.
3. Riavvitare e stringere la vite, ma non troppo stretta. E tuttavia con forza sufficiente affinché la ruota di trasporto sia saldamente in sede sul tubo di aspirazione/soffiaggio!

## Smontaggio

- Va eseguito nell'ordine inverso del montaggio.

## Montaggio e smontaggio del sacco di aspirazione

### Montaggio

Figura 3

- Agganciare il sacco di aspirazione al gancio di fissaggio anteriore (4).
- Spingere l'adattatore (1) del sacco di aspirazione sul manicotto (2) della carcassa. Spingere l'adattatore fino all'innesto degli arresti (3) sui due lati.
- Agganciare il sacco di aspirazione al gancio di fissaggio posteriore (5).

### Smontaggio

Figura 4

- Staccare il sacco di aspirazione dal gancio di fissaggio posteriore.
- Premere gli arresti (1) sui due lati ed estrarre il sacco di aspirazione.
- Staccare il sacco di aspirazione dal gancio di fissaggio anteriore.

## Montaggio e regolazione della tracolla

Figura 5

- Aprire il gancio di sostegno (1) agganciarlo e chiuderlo di nuovo saldamente sull'occhietto di fissaggio (2) della carcassa.

Figura 6

- Passare la tracolla sopra la testa ed assumere la posizione di lavoro.

Figura 7

- Regolare la tracolla alla grandezza del corpo.

## Funzionamento

### ⚠ Pericolo

#### Scossa elettrica

- Impiegare per la presa di rete un interruttore salvavita (= interruttore differenziale con massimo 30 mA di corrente di scatto).
- In caso di danni al cavo di allacciamento sussiste pericolo di folgorazione o pericolo di lesioni. Allontanarsi in tal caso lentamente a piccoli passi dall'apparecchio. Estrarre la spina di alimentazione dalla presa.

### ⚠ Attenzione

- Prima di avviare il motore prestare attenzione che l'apparecchio non sia rivolto verso persone, animali, oggetti o rifiuti sparsi.
- Durante l'uso indossare protezioni per gli occhi e l'udito.
- Durante l'uso mantenere saldamente l'apparecchio con entrambe le mani (fig. 13).
- Durante il lavoro con l'apparecchio sussiste il pericolo di inciampare nel cavo di collegamento e così ferirsi. Passare il cavo sempre in modo che sia sempre fuori della superficie di transito e di lavoro.
- Lavorare con l'apparecchio avanzando solo al passo.
- Utilizzare l'apparecchio solo se il cavo di allacciamento è fissato allo scarico di trazione del cavo.
- Controllare il buono stato di funzionamento dell'apparecchio ed il fissaggio del tubo di aspirazione/soffiaggio e della carcassa.
- Alla fine del lavoro, oppure quando si depono o si lascia l'apparecchio estrarre sempre la spina di rete dalla presa elettrica e dall'apparecchio.
- Controllare che la chiusura lampo (6) del sacco di aspirazione (5) sia chiusa (fig. 1).
- Dopo l'uso:
  - Estrarre la spina di rete dalla presa.
  - Pulire l'apparecchio.
  - Smaltire i rifiuti secondo le norme locali.

## Avviare il motore

### ⚠ Pericolo di ferite

Tenere mani, piedi o altre parti del corpo lontano da parti in rotazione dell'apparecchio.

1. Fissare il cavo di collegamento allo scarico di trazione del cavo (fig. 8).
2. Collegare il cavo di allacciamento prima alla spina dell'apparecchio e dopo ad una presa a 230 V.
3. Indossare la tracolla precedentemente adattata alla dimensione del corpo.
4. Mettere in posizione di lavoro (fig. 6).
5. Preselezionare il modo di funzionamento «soffiaggio» o «aspirazione» (fig. 9).
6. Premere l'interruttore di funzionamento/interruttore Acceso/Spento (fig. 10).

Il motore va in funzione e il lavoro può essere iniziato (fig. 11).

## Spengere il motore

- Rilasciare l'interruttore/ interruttore Acceso/Spento (fig. 10).
- Il motore si ferma poco dopo.

## Tenere l'apparecchio

Quando si usa l'apparecchio:

- Fissare la tracolla all'apparecchio.
- Passare la tracolla sulla testa.
- Assumere la posizione di lavoro (fig. 6).

## Commutazione tra funzione di aspirazione e funzione di soffiaggio

### **i** Nota

La commutazione tra la funzione di aspirazione e di soffiaggio può essere eseguita quando il motore è in moto. Ruotare il selettore sempre fino all'innesto sul simbolo corrispondente. **Non** disporre mai il selettore su una posizione intermedia.

Figura 9

### Funzione di soffiaggio

- Disporre il selettore sul simbolo .

### Funzione di aspirazione

- Disporre il selettore sul simbolo .

## Vuotare il sacco di aspirazione



### Pericolo

Prima di rimuovere/vuotare il sacco di aspirazione, spegnere il motore ed attendere che tutte le parti mobili si siano fermate. Estrarre la spina di rete dalla presa.



### Nota

La potenza di aspirazione si riduce nettamente con il completarsi del riempimento.

### Svuotamento senza rimozione del sacco di aspirazione

- Aprire la chiusura lampo e smaltire il contenuto del sacco conformemente alle norme locali.
- Richiudere la chiusura lampo.

### Svuotamento con rimozione del sacco di aspirazione

Figura 15

- Staccare il sacco di aspirazione dal gancio di fissaggio posteriore (2).
- Premere gli arresti (1) sui due lati ed estrarre il sacco di aspirazione.
- Staccare il sacco di aspirazione dal gancio di fissaggio anteriore (3).
- Aprire la chiusura lampo e smaltire il contenuto del sacco conformemente alle norme locali.
- Dopo lo svuotamento rivoltare il sacco di aspirazione (dall'interno verso l'esterno) e scuoterlo bene, per rimuovere dal tessuto polvere e sporizia.
- Rivoltare nuovamente il sacco di aspirazione, chiudere la chiusura lampo e rimontare il sacco.

## Istruzioni per l'utente

### Uso per il soffiaggio

Impiego per zone difficili da pulire:

- Aiuole, cespugli, alberi (fig. 12)
- Angoli di case (fig. 13)
- Cancellate, recinti, ecc. (fig. 14).
- Tenere l'apparecchio come si mostra nelle fig. 12–14.
- Tenere il tubo di aspirazione/soffiaggio qualche centimetro sopra il suolo ed eseguire movimenti oscillanti da un lato all'altro.
- Avanzare lentamente.
- Spingere avanti il mucchio di sporizia accumulato.

### Uso per l'aspirazione

- Per zone difficili da pulire, come aiuole, cespugli, angoli di case, ecc..
- Mantenere l'apparecchio con il tubo di aspirazione/soffiaggio leggermente inclinato, come si mostra nella fig. 11, o muoverlo sulla ruota di trasporto (accessorio).
- Eseguire movimenti oscillanti laterali per raccogliere materiale leggero. Foglie e rametti sottili vengono aspirati e sminuzzati. Il sacco di aspirazione può così accogliere una maggiore quantità di materiale.
- Vuotare il sacco di aspirazione pieno.

### Fine del lavoro

- Spingere il motore.
- Staccare la spina di alimentazione dalla presa e dall'apparecchio.
- Prima di pulire l'apparecchio, sottoporlo a manutenzione, metterlo a deposito o fuori servizio, lasciare raffreddare il motore (ca. 30 minuti).

## Pulizia e manutenzione



### Pericolo

*Per proteggersi da ferite, prima di qualsiasi lavoro all'apparecchio*

- spegnere il motore,
- attendere che tutte le parti mobili si siano fermate completamente,
- estrarre la spina di alimentazione,
- lasciare raffreddare il motore (ca. 30 minuti).

*Fare eseguire tutte le riparazioni esclusivamente da un'officina specializzata.*

*Alla fine della stagione, fare controllare e sottoporre a manutenzione l'apparecchio da un'officina specializzata.*

*Per non danneggiare parti elettriche, non spruzzare l'apparecchio con acqua.*

*Pulire l'apparecchio dopo ogni uso. Un apparecchio non pulito è soggetto a danni al funzionamento ed ai materiali.*

## Pulizia dell'apparecchio



### Attenzione

*Mantenere sempre puliti e privi di impurità l'apparecchio e le fessure di ventilazione.*

Per pulire l'esterno dell'apparecchio usare una spazzola piccola. Non usare attrezzi per pulizia domestici, che contengono oli aromatici, come mugolio o limone, nonché solventi come cherosene, possono danneggiare la carcassa di plastica e l'impugnatura.

Pulire regolarmente il raccordo (2, fig. 3) per il montaggio del sacco di aspirazione.

Pulire la carcassa solo strofinandola con un panno umido.

## Pulire il sacco di aspirazione

- Indossare occhiali protettivi e maschera antipolvere.
- Dopo ogni uso vuotare e scuotere il sacco di aspirazione.
- Lavare il sacco di aspirazione una volta al mese (se necessario anche più spesso):
  - Vuotare accuratamente il sacco di aspirazione
  - Rivoltare il sacco di aspirazione (dall'interno all'esterno).
  - Scuotere il sacco di aspirazione.
  - Lavare il sacco di aspirazione con acqua e sapone.
  - Lasciare asciugare il sacco di aspirazione.

## Magazzinaggio

- Prima di conservare l'apparecchio, fare raffreddare il motore.
- Conservare l'apparecchio in un luogo asciutto, chiuso per evitare l'uso illecito oppure danni. Tenere l'apparecchio fuori della portata dei bambini.

## Magazzinaggio a lungo termine

Se l'apparecchio deve essere immagazzinato per un lungo periodo, procedere come segue:

- Pulire con cura l'apparecchio e controllare se vi sono parti allentate o danneggiate. Riparare o sostituire le parti danneggiate e stringere le viti, i dadi e bulloni allentati. Ora l'apparecchio può essere messo in magazzino.
- Conservare l'apparecchio in un luogo asciutto, chiuso per evitare l'uso illecito oppure danni. Tenere l'apparecchio fuori della portata dei bambini.

## Trasporto

- Spengere il motore
- Estrarre la spina di rete dalla presa.
- Staccare il cavo di allacciamento dalla spina di collegamento dell'apparecchio.
- Prima del trasporto attendere che l'apparecchio si raffreddi.
- Per il trasporto fissare l'apparecchio per impedire ogni suo movimento.

## Garanzia

In ogni paese sono valide le condizioni di garanzia pubblicate dalla nostra società, o dall'importatore. Eliminiamo gratuitamente, nei limiti della garanzia, guasti al vostro apparecchio, se causati da un vizio di materiale o di fabbricazione. Nel caso previsto dalla garanzia preghiamo di rivolgersi al proprio rivenditore oppure alla più vicina filiale.

## Eliminazione dei guasti

Errore	Causa	Rimedio
Il motore non va in moto.	Cavo di collegamento non collegato o difettoso.	Controllare il cavo, collegarlo; se necessario sostituirlo o farlo riparare dall'elettricista.
	Sovraccarico sul dispositivo di sicurezza dell'impianto domestico.	Inserire il dispositivo di sicurezza, utilizzare eventualmente un collegamento domestico con una protezione più alta o farla installare dall'elettricista.
	Interruttore di funzionamento difettoso.	Farla riparare in un'officina specializzata.
Il motore si spegne improvvisamente.	La spina si è allentata.	Controllare il cavo, accertarsi che sia agganciato nello scarico di trazione, inserire di nuovo la spina.
Il motore non ha potenza o l'apparecchio non aspira/soffia.	Sacco di aspirazione pieno.	Vuotare il sacco di aspirazione.
	Turbina di aspirazione/soffiaggio danneggiata.	Fare sostituire le parti difettose da un'officina specializzata.
	Tubo di aspirazione/soffiaggio otturato.	Rimuovere e pulire il tubo di aspirazione/soffiaggio.
Forti vibrazioni.	Turbina di aspirazione/soffiaggio o altre parti danneggiate.	<b>Spegnere immediatamente l'apparecchio.</b> Fare sostituire le parti difettose da un'officina specializzata.

In caso di ulteriori problemi, rivolgersi al proprio concessionario.



## Índice

Para Su seguridad .....	35
Elementos de manejo e indicadores .....	37
Instrucciones de montaje .....	38
Funcionamiento .....	38
Mantenimiento y limpieza .....	39
Transporte .....	40
Garantía .....	40
Solucionamiento de fallos .....	41

## Indicaciones en la chapa de características

Anote todas las indicaciones de la chapa de características en el siguiente cuadro.

La chapa de características se encuentra cerca del motor.

Estas indicaciones son muy importantes para la posterior identificación en el caso de pedido de repuestos y para el servicio a clientes.

_____
_____
_____

Estas y otras indicaciones encontrará en el equipo sobre la declaración de conformidad CE que forma parte de estas instrucciones de funcionamiento.

## Representación gráfica



Desplegar las páginas con las ilustraciones al comienzo de las instrucciones de funcionamiento.

Las representaciones del equipo adquirido pueden diferir en los detalles.

## Para Su seguridad

### Empleo correcto del aparato

Este equipo está destinado exclusivamente para ser utilizado como

- aspirado/soplador de hojas secas en jardines domiciliarios y de esparcimiento,
- de acuerdo con las descripciones y advertencias de seguridad contenidas en estas instrucciones de funcionamiento.

Cualquier otro uso no concuerda con el uso correcto. El uso incorrecto tiene como consecuencia la pérdida de la garantía y la declinación de cualquier tipo de responsabilidad por parte del fabricante. El propietario asume la responsabilidad por todos los daños ocasionados a terceros y su propiedad.

Utilice al aparato únicamente en el estado técnico prescrito por el fabricante es decir, equivalente al estado en el momento de entrega.

El fabricante no asume la responsabilidad por daños ocurridos debido a modificaciones practicadas por terceros.

### Lea todas las indicaciones antes de la puesta en marcha

- Lea todas las indicaciones atentamente. Familiarícese con el manejo y la manipulación del aparato.
- Obre según las mismas y consérvelas para un uso posterior. Nunca permita que niños u otras personas que desconozcan estas instrucciones, utilicen la máquina.
- No utilice esta equipo si está cansado o enfermo, o se encuentra bajo la influencia de estupefacientes, como por ej. alcohol, drogas o medicamentos.
- Este aparato no debe ser utilizado por niños o personas menores de 16 años.
- No está permitido el uso de este equipo por personas (inclusive niños) con capacidades físicas, sensorias o intelectuales restringidas o que no dispongan

de experiencia o los conocimientos necesarios; a no ser, que se encuentren supervisadas por una persona responsable por su seguridad o hayan recibido las instrucciones necesarias para la utilización de este equipo.

- Los niños deberán ser supervisados a fin de asegurar que no jueguen con ele equipo.
- Controle el equipo ante de sus uso. Cambie partes deterioradas. Cerciórese que los elementos de unión estén montados y ajustados. El incumplimiento de esta recomendación puede conducir a lesiones para el operario, los espectadores y daños en el equipo.
- Sea siempre consciente del peligro de lesiones en la cabeza, las manos y los pies.
- Evite la presencia de niños, espectadores y animales de la zona en la cual pretende trabajar. Cuide que los niños, los espectadores y los animales se encuentren a distancias superiores a los 15 m. Aún a esta distancia existe un peligro residual para los espectadores, de ser alcanzados por objetos lanzados por el aparato. Los eventuales espectadores deberán usar una protección para los ojos. Si se le acercan personas, pare inmediatamente el motor.

### Durante el uso

- Estando a la intemperie, utilice exclusivamente cables marcados y autorizados correspondientemente p. ej. H07RN – F 3 x 1,5 mm<sup>2</sup> (máx. 25 m).
- Las piezas de conexión de los cables correspondientes, deben estar protegidos contra salpicaduras de agua y estar constituidos de goma o recubiertos de este material.
- Controle antes de cada puesta en marcha, si los cables de conexión están dañados, quebradizos o enrollados.
- Controlar antes de cada uso, si el cable o el enchufe de red presentan daños.

Hacer cambiar cables dañados inmediatamente en un taller especializado. Pare a tal fin el equipo y desconecte el enchufe de red. Utilice exclusivamente cables de conexión que estén en perfectas condiciones.

- Nunca haga arrancar o deje el motor en marcha en ambientes cerrados o dentro de los edificios. Utilice el equipo exclusivamente al aire libre.
- Utilice gafas de protección y protección para el oído mientras trabaja con el equipo. Emplee una máscara facial o una máscara contra el polvo cuando trabaje en zonas polvorosas. Se recomienda el uso de una camisa con mangas largas.
- Vista pantalones largos y gruesos, botas y guantes.
- Mantener alejados de las partes móviles los cabellos, la vestimenta y los guantes. Indumentaria suelta, las alhajas o los cabellos largos pueden ser tomados por las partes móviles. Si hiciera falta, utilizar una redcilla para el cabello.
- Utilice el equipo exclusivamente para lo que ha sido previsto.
- No se incline demasiado hacia adelante. Permanezca siempre firmemente parado, manteniendo el equilibrio.
- Utilizar este equipo siempre completamente montado. Utilice el equipo exclusivamente con el tubo aspirador/soplador y la bolsa de aspiración montados. Controle que la bolsa de aspiración esté cerrada.
- Nunca transportar el equipo colgado del cable.
- El acceso del cable de red al equipo siempre deben ocurrir proveniente de la parte posterior.
- En caso de cualquier trabajo de cuidado o mantenimiento, al igual que en el caso de montaje o desmontaje del tubo de soplado/aspiración y del saco colector, debe pararse el motor y desconectarse el enchufe de red.
- Utilice el equipo exclusivamente con luz de día o iluminación artificial buena.
- Evite arranques involuntarios. Prepararse adecuadamente para el manejo del equipo antes de ponerlo en marcha. Tanto el usuario, como el equipo deben encontrarse en una posición estable durante el arranque. Tenga en cuenta las indicaciones referentes al arranque y el paro del motor.
- Si en el equipo se produce una colisión o se tascas con un objeto pare inmediatamente el motor y controle si se ha producido un daño. Antes del control, desconectar el enchufe de red.
- Nunca utilice el equipo con partes flojas o dañadas.
- Nunca asentar el equipo sobre una superficie polvorosa o sucia con el motor en marcha. La suciedad, las hojas u objetos semejantes pueden ser absorbidas, produciendo lesiones o daños en el equipo.
- En caso de vibraciones desacostumbradas, parar inmediatamente el motor y desconectar el enchufe de red. Controlar si el equipo ha sufrido daños. Concurrir a un taller especializado en caso de daños.
- Parar el motor y desconectar el enchufe de red antes de solucionar bloqueos/obturaciones, vaciar la bolsa colector o efectuar trabajos en el equipo como p. ej. controles, limpieza, transporte o ajustes.
- Mantenga las manos, la cara y los pies alejados de las piezas en rotación. No toque el rotor mientras está girando ni intente detenerlo.
- Nunca utilice este equipo para tratar productos químicos, abonos u otras sustancias que contengan materiales venenosos.
- No cargar la abertura de aspiración con la mano.
- No utilizar el equipo durante situaciones climáticas adversas, como p. ej., lluvia o tormentas.
- Evite fuegos abiertos o ejecutar operaciones que produzcan chispas. No fume.

### Utilización como soplador

- Nunca dirigir el equipo contra personas, animales domésticos o ventanas. Sople siempre en una dirección en la cual no se encuentran ni personas, ni animales ni superficies sensibles y sólidas (p. ej. ventanas, paredes, autos).

### Utilización como aspirador

- Este equipo sirve para coleccionar materiales secos como hojas, césped y ramas secas o trozos de papel. No intente aspirar objetos húmedos o agua, ya que el equipo puede sufrir daños.
- No aspire metal, trozos de vidrio, etc., ya que el rotor puede dañarse seriamente con ello.
- No aspire objetos calientes como ceniza, trozos de carbón, colillas de cigarrillos, etc. Puede incendiarse la bolsa de aspiración.

### Advertencias de seguridad adicionales

- Quitar de la zona de trabajo antes de comenzar con la tarea, todos los objetos extraños que puedan dañar el equipo o que puedan causar lesiones o daños debido a que han sido lanzados/soplados por éste.
- Dejar que el motor se enfríe antes de guardar o transportar el equipo.
- Proteja su equipo durante el transporte.
- Deposite el equipo en un ambiente seco y cerrado, a fin de evitar el uso indebido o daños. Manténgalo alejado de los niños.
- Nunca vuelque o rocíe agua u otros líquidos sobre el equipo. Mantenga el equipo seco, limpio y libre de polvo. Limpie el equipo después de cada uso, teniendo en cuenta las advertencias respecto de la limpieza y el depósito.
- Nunca utilice piezas, accesorios u elementos adicionales que no estén debidamente autorizados para ser empleados en este equipo. La consecuencias pueden ser lesiones graves al operario, o daños en el equipo. Además, caducará su garantía.



- Utilice por ello exclusivamente repuestos y accesorios originales o aquellos aprobado por el fabricante.
- Nunca utilizar el equipo si el conmutador de encendido está defectuoso.
- Haga efectuar todas las reparaciones por un taller especializado.
- Guarde cuidadosamente estas instrucciones. Léalas frecuentemente, utilizándola para aleccionar a terceros. Si presta el equipo a terceros, preste simultáneamente estas instrucciones.



¡Peligro de lesiones debido a piezas en rotación! Mantener las manos y los pies alejados de las piezas en rotación.

Utilizar protección para los ojos y el oído.

No utilizar el equipo en caso de lluvia.

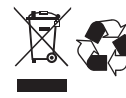

**¡Equipos en desuso son materiales reciclables y no se deben eliminar conjuntamente con los residuos domiciliarios!**

Por ello le pedimos ayudarnos con su aporte activo en la conservación de recursos y la protección del medio ambiente, entregando este equipo en los puntos de colección correspondientes, si los hubiere.

### Horarios de trabajo

Tenga en cuenta las disposiciones nacionales y comunales respecto de las horas de trabajo (consulte en la dependencia correspondiente si hiciera falta).

### Símbolos en el equipo

Estas instrucciones de funcionamiento describen símbolos de seguridad e internacionales, además de pictogramas que se encuentran en este equipo. Lea el manual del usuario para familiarizarse con las instrucciones de seguridad, montaje, funcionamiento y reparaciones.

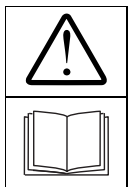

¡Atención!  
¡Leer las instrucciones de funcionamiento antes de la puesta en marcha!



¡Mantener alejadas otras personas de la zona de peligro!

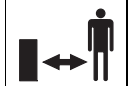

¡Antes de efectuar tareas como p. ej. ajustes, limpieza, controles, etc. parar siempre el motor y desconectar el enchufe de red!

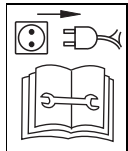

**Modo de funcionamiento aspirar**

**Modo de funcionamiento soplar**

Mantenga este símbolo en el equipo siempre legible.

### Símbolos en estas instrucciones

En estas instrucciones se utilizan los símbolos siguientes:



**¡Peligro**  
*Se le advierte respecto de peligros que tienen que ver con la actividad descrita y en la cual se trata de peligros para las personas.*



**¡Atención**  
*Se le advierte respecto de peligros que tienen que ver con la actividad descrita y en la cual existe peligro de daños materiales.*



**Advertencia**  
Identifica informaciones importantes y consejos para el usuario.

### Advertencias para la eliminación

Eliminar los residuos del embalaje, equipos usados, etc. de acuerdo con las prescripciones locales vigentes.

### ⚠ Atención. Conozca el equipo

*Aquí se describen brevemente las funciones de los elementos indicadores y de manejo. ¡No ejecute función alguna por el momento!*

Figura 1

- 1 Conmutador de puesta en marcha (conmutador de encendido/apagado)
- 2 Enchufe de conexión
- 3 Descarga de tracción para el cable
- 4 Gancho de sujeción posterior
- 5 Bolsa de aspiración
- 6 Cierre
- 7 Palanca de selección soplado/aspiración
- 8 Gancho de sujeción anterior
- 9 Rueda de transporte (opcional)
- 10 Abertura de soplado
- 11 Abertura de de aspiración
- 12 Tubo de aspiración/soplado
- 13 Correa para el hombro
- 14 Empuñadura de sujeción
- 15 Manija

## Instrucciones de montaje

### Peligro

*Peligro de lesiones debido al arranque involuntario del motor.*

*Protéjase contra lesiones.*

*Antes de efectuar cualquier trabajo en el equipo:*

- *parar el motor.*
- *Esperar a que todas las partes móviles se encuentren totalmente quietas. El motor debe haberse enfriado.*
- *Desconectar el enchufe de red.*

### Advertencias para la eliminación

Eliminar los residuos del embalaje, equipos usados, etc. de acuerdo con las prescripciones locales vigentes.

## Montaje y desmontaje del tubo de aspiración/soplado

### Montaje

Figura 2a

1. Aflojar el tornillo en el equipo y quitarlo.
2. Hacer penetrar el tubo de aspiración/soplado en la abertura de la carcasa hasta que se traben.
3. Volver a enroscar el tornillo y ajustarlo, pero no demasiado.

Figura 2b

1. Aflojar el tornillo en el tubo de aspiración/soplado y quitarlo.
2. Introducir el tubo de aspiración/soplado (parte b) en el tubo de aspiración/soplado (parte a) hasta que se traben.
3. Volver a enroscar el tornillo y ajustarlo, pero no demasiado.

### Montar la rueda de transporte (opcional)

Figura 2c

1. Quitar el tornillo.
2. Desplazar la rueda de transporte en el tubo de aspiración/soplado hasta el tope.

3. Volver a enroscar el tornillo y ajustarlo, pero no demasiado. ¡Con la fuerza suficiente para que la rueda de transporte quede firmemente montada en el tubo de aspiración/soplado!

### Desmontaje

- Se procede de modo inverso que en el caso del montaje.

## Montaje y desmontaje de la bolsa de aspiración

### Montaje

Figura 3

- Enganchar la bolsa de aspiración en el gancho de sujeción anterior (4).
- Deslizar el adaptador de la bolsa de aspiración (1) sobre el tubo (2) de la carcasa. Apretar el adaptador hasta que se traben los cierres (3) en ambos lados.
- Enganchar la bolsa de aspiración en el gancho de sujeción posterior (5).

### Desmontaje

Figura 4

- Desenganchar la bolsa de aspiración del gancho de sujeción posterior.
- Presionar los cierres de ambos lados (1) y extraer la bolsa de aspiración.
- Desenganchar la bolsa de aspiración del gancho de sujeción anterior.

## Montaje y ajuste de la correa para el hombro

Figura 5

- Abrir el gancho de sujeción (1) y engancharlo en el ojal de sujeción (2) de la carcasa, cerrándolo firmemente a continuación.

Figura 6

- Hacer pasar la correa para el hombro sobre la cabeza y adoptar la posición de trabajo.

Figura 7

- Ajustar la correa para el hombro al tamaño de la cabeza.

## Funcionamiento

### Peligro

#### Descarga de corriente

- *Utilice un conmutador diferencial de protección en su instalación eléctrica (= corriente de activación máxima de 30 mA).*
- *Existe peligro de lesiones o de muerte en caso de daños en el cable de conexión. Aléjese lentamente y con pasos pequeños del equipo. Desconecte el tomacorriente del enchufe de red.*

### Atención

- *Cuidar durante el arranque, que el equipo no apunte sobre personas, animales, objetos o desperdicios desparramados.*
- *Utilizar protección para los ojos y los oídos durante el trabajo.*
- *Sujetar el equipo con las dos manos durante el trabajo (fig. 13).*
- *Puede tropezarse con el cable de conexión al trabajar, lesionándose. Conducir el cable siempre de modo que nunca se encuentre en la zona donde se camina y trabaja.*
- *Trabajar con el equipo solo a velocidades de paso de hombre.*
- *Trabajar con el equipo solamente si el cable de conexión se encuentra sujeto en la descarga de tracción correspondiente.*
- *Controlar el buen estado de funcionamiento y la sujeción firme del tubo de aspiración/soplado en la carcasa.*
- *Al concluir la tarea o al abandonar el equipo, desconectar siempre el enchufe de red, tanto en el tomacorriente como en el equipo.*
- *Controlar que el cierre (6) en la bolsa de aspiración (5) esté cerrado (fig. 1).*
- *Después del uso:*
  - *Desconectar el enchufe de red.*
  - *Limpiar el equipo.*
  - *Eliminar los residuos según las prescripciones locales.*

## Hacer arrancar el motor

### Peligro de lesiones

Mantener manos, pies y otras partes del cuerpo, alejadas de las piezas en movimiento.

1. Sujetar el cable en el dispositivo de contratracción (fig. 8).
  2. Conectar el cable de conexión primero en el enchufe del equipo y luego a un tomacorriente de 230 V.
  3. Colocarse la correa adaptada previamente al tamaño del cuerpo del operario.
  4. Pararse en posición de trabajo (fig. 6).
  5. Seleccionar el modo de trabajo «Soplar» o «Aspirar» (fig. 9).
  6. Accionar el conmutador de puesta en marcha Sí/No (fig. 10).
- El motor está en marcha y puede comenzarse con la tarea (fig. 11).

## Parar el motor

- Soltar el conmutador de puesta en marcha Sí/No (fig. 10).
- El motor se para después de un tiempo breve.

## Sujetar el equipo

Cuando utiliza el equipo:

- Sujete la correa para el hombro en el equipo.
- Pasar la correa para el hombro por encima de la cabeza.
- Párese en posición de trabajo (fig. 6).

## Conmutación entre el modo de aspiración y de soplado

### Advertencia

La conmutación entre el modo de funcionamiento de aspiración y de soplado puede efectuarse con el motor en marcha. Girar la palanca selectora siempre hasta el símbolo correspondiente de modo que se trabaje en esta posición.

**Nunca** coloque la palanca selectora en una posición intermedia.

Figura 9

## Función de soplado

- Ajustar la palanca selectora al símbolo .

## Función de aspiración

- Ajustar la palanca selectora al símbolo .

## Vaciado de la bolsa de aspiración

### Peligro

Antes de la quita o el vaciado de la bolsa de aspiración, parar el motor y esperar a que todas las partes móviles se haya detenido.

Desconectar el enchufe de red.

### Advertencia

Con un nivel de llenado elevado merma significativamente la potencia de aspiración.

## Vaciado sin quitar la bolsa de aspiración

- Abrir el cierre y eliminar el contenido de la bolsa de aspiración, según las prescripciones locales.
- Volver a cerrar el cierre.

## Vaciado con quita de la bolsa de aspiración

Figura 15

- Desenganchar la bolsa de aspiración del gancho de sujeción posterior (2).
- Presionar los cierres de ambos lados (1) y extraer la bolsa de aspiración.
- Desenganchar la bolsa de aspiración del gancho de sujeción anterior (3).
- Abrir el cierre y eliminar el contenido de la bolsa de aspiración, según las prescripciones locales.
- Después del vaciado, invertir la bolsa de aspiración (la parte de adentro hacia afuera) y sacudirla, a fin de quitar el polvo y la suciedad del tejido.
- Volver a invertir la bolsa de aspiración, cerrar el cierre y volver a montar la bolsa de aspiración.

## Indicaciones de uso

### Utilización como soplador

Utilización para áreas de difícil acceso:

- Canteros, arbustos, árboles (fig. 12)
- Rincones de las casas (fig. 13)
- Rejas, cercas, etc. (fig. 14).

- Sostener el equipo según se muestra en la fig. 12–14.
- Ubicar el tubo de aspiración/soplado algunos centímetros sobre el suelo y efectuar movimientos de vaivén de un lado al otro.

- Avanzar lentamente.
- Mantener el montón de suciedad delante de sí.

### Utilización como aspirador

- Para zonas difíciles de limpiar como canteros, arbustos, rincones de la casa, etc..
- Sujetar el equipo con una inclinación leve del tubo de aspiración/soplado según se visualiza en la fig 11, o bien moverlo sobre la cinta de transporte (opcional).
- Efectuar movimientos de vaivén laterales para la colección de materiales livianos. Las hojas y las ramas pequeñas son aspiradas y trituradas. De esta manera cabe más material en la bolsa de aspiración.
- Vaciar la bolsa de aspiración cuando está llena.

## Luego de finalizado el trabajo

- detener el motor,
- Desconectar el enchufe de red y aquél en el equipo.
- Espere a que el motor se enfríe (aprox. 30 minutos), antes de limpiar el equipo, efectúe el mantenimiento, lo estacione o lo pare por tiempo prolongado.

## Mantenimiento y limpieza

### Peligro

Para protegerse contra lesiones, antes de todo trabajo en el equipo

- detener el motor,
- esperar a que todas las partes móviles se hayan parado,
- desconectar el enchufe de red,
- dejar que el motor se enfríe (aprox. 30 minutos).

Haga efectuar todas las reparaciones por un taller especializado.

Concluida la temporada, hacer revisar el equipo por un taller especializado, a fin de que se le practique el mantenimiento correspondiente.

No salpicar el equipo con agua ya que de lo contrario pueden dañarse las partes eléctricas.

Limpie el aparato después de cada uso. La suciedad provoca daños en el material y en el funcionamiento.

## Limpieza del equipo



### Atención

Mantener siempre limpios y libres de suciedad el equipo y las ranuras de ventilación.

Utilizar un cepillo pequeño para limpiar la parte exterior del equipo. No utilizar agentes de limpieza fuertes. Los agentes de limpieza de uso doméstico que contienen aceites aromáticos como aceite de coníferas o limón, al igual que solventes como queroseno, pueden dañar las piezas de material plástico.

Limpiar con regularidad el tubo (2, fig. 3) para el alojamiento de la bolsa de aspiración.

Limpiar la carcasa exclusivamente con un paño húmedo.

## Limpiar la bolsa de aspiración

- Utilizar gafas de protección y máscara contra el polvo.
- Vaciar y sacudir la bolsa de aspiración después de cada uso.
- Cambiar la bolsa de aspiración una vez al mes (so hiciera falta, con mayor frecuencia):
  - Vaciar la bolsa de aspiración prolijamente.
  - Invertir la bolsa de aspiración (la parte de adentro para afuera).
  - Sacudir la bolsa de aspiración.
  - Limpiar la bolsa de aspiración con una solución jabonosa.
  - Dejar secar la bolsa de aspiración.

## Depósito

- Dejar que se enfríe el motor antes del almacenamiento.
- Deposite el equipo en un ambiente seco y cerrado, a fin de evitar el uso indebido o daños. Manténgalo alejado de los niños.

## Almacenamiento por tiempos prolongados

Si se desea almacenar el equipo por tiempos prolongado, proceda como sigue:

- Limpiar el equipo con prolijidad y controlar si hay piezas sueltas o dañadas. Cambiar o reparar las piezas dañadas y ajustar tornillos, tuerca, o pernos. Ahora puede guardarse el equipo.
- Deposite el equipo en un ambiente seco y cerrado, a fin de evitar el uso indebido o daños. Manténgalo alejado de los niños.

## Transporte

- Paro del motor.
- Desconectar el enchufe de red.
- Desconectar el cable de conexión del enchufe del equipo.
- Dejar que el equipo se enfríe antes de transportarlo.
- Asegurar el equipo para que no se pueda desplazar durante el transporte.

## Garantía

En cada país tienen validez las disposiciones de garantía emitidas por nuestra firma o por el importador. Los fallos en el funcionamiento de su aparato los reparamos de forma gratuita, siempre que hayan sido ocasionados por fallos en el material o en la producción.

En caso de hacer uso de la garantía, diríjase a su vendedor o a nuestro representante más próximo a su domicilio.

## Solucionamiento de fallos

Fallo	Causa	Medida
El motor no arranca.	Cable de alimentación no conectado o defectuoso.	Controlar el cable, cambiándolo si hiciera falta o hacerlo reparar por personal especializado.
	El fusible domiciliario fue sobrecargado.	Activar el fusible, utilizando eventualmente un fusible de mayor intensidad o hacerlo instalar por personal especializado.
	Conmutador de puesta en marcha está defectuoso.	Hacer reparar en un taller especializado.
El motor se para de repente.	El enchufe se ha aflojado.	Controlar el cable, verificando que esté enganchado en la descarga de tracción, volver a conectar el enchufe.
El motor no entrega la potencia debida o el equipo no aspira/sopla.	La bolsa de aspiración está llena.	Evacuar la bolsa de aspiración.
	Turbina de aspiración/soplado averiada.	Hacer cambiar las piezas defectuosas en un taller especializado.
	Tubo de aspiración/soplado obturado.	Desmontar el tubo de aspiración/soplado y limpiarlo.
Vibraciones fuertes.	Turbina de aspiración/soplado u otras piezas dañadas.	<b>Para inmediatamente el equipo.</b> Hacer cambiar las piezas defectuosas en un taller especializado.

En caso de más preguntas diríjase a su comerciante especializado.

## Innehållsförteckning

För Din säkerhet	42
Manöverorgan och indikeringar	44
Monteringsanvisning	44
Drift	44
Skötsel och rengöring	45
Transport	46
Garanti	46
Felsökning	46

## Data på typskylten

Anteckna alla typskyltens data i nedanstående ruta. Typskylten sitter i närheten av motorn.

Dessa data är mycket viktiga för senare identifiering vid beställning av reservdelar och för kundtjänsten.

---



---



---

Dessa och vidare maskindata återfinns i den separata CE-försäkran om överensstämmelse, som är en del av denna bruksanvisning.

## Bilder



Vik ut bildsidorna i början av bruksanvisningen.

Detaljer på bilderna kan avvika från din maskin.

## För Din säkerhet

### Rätt användning av maskinen

Denna maskin är uteslutande avsedd för användning

- som lövsug/lövlås i trädgårdsområden och omkring huset.
- enligt denna bruksanvisning och dess säkerhetsanvisningar.

Varje annan användning gäller som icke avsedd. Icke avsedd användning leder till att garantin upphör att gälla och tillverkaren ikläder sig inget ansvar för följderna.

Användaren är ansvarig för eventuella skador på tredje person och dennes egendom.

Använd maskinen endast i av tillverkaren föreskrivet och levererat tekniskt tillstånd.

Vid förändringar på maskinen upphör garantin att gälla och tillverkaren ikläder sig inget ansvar för eventuella skador som uppstår genom sådana förändringar.

### Före användning

- Läs anvisningarna i denna bruksanvisning noga och lär dig hur maskinen användas och handhas innan du tar den bruk.
- Låt aldrig barn eller andra personer som inte läst bruksanvisningen använda maskinen.
- Använd ej maskinen om du är trött eller sjuk och ej heller om du är påverkad av alkohol, droger eller medicin.
- Barn och ungdomar under 16 år får ej använda maskinen.
- Denna maskin får ej användas av personer (inkl barn) med begränsade fysiska, sensoriska eller psykiska egenskaper eller med bristande erfarenhet och/eller kunskaper, såvida inte en för deras säkerhet ansvarig person övervakar och instruerar hur maskinen ska användas.
- Barn bör övervakas för att säkerställa att de inte leker med maskinen.
- Kontrollera maskinen innan den används. Byt defekta delar. Kontrollera att alla förbindsedytalar är riktigt monterade och åtdragna. Om dessa anvisningar ej följs, kan maskinen, användaren och åskådare ta skada.
- Var alltid medveten om riskerna för skador på huvud, händer och fötter.
- Håll barn, åskådare och djur på avstånd från arbetsområdet. Låt varken människor – särskilt barn – eller djur komma närmare maskinen än 15 m när denna är igång.

Det finns fortfarande risk för att eventuella åskådare träffas av utslungade föremål, därför måste dessa bära skyddsglasögon. Åskådare ska bära ögonskydd. Stäng genast av motorn om någon närmar sig.

### Under drift

- Använd utomhus endast för utomhusbruk godkänd och på motsvarande sätt markerad anslutningskabel, t.ex. H07RN – F 3 x 1,5 mm<sup>2</sup> (max 25 m).
- Anslutningskablarnas anslutningsdelar måste vara stänkvattenskyddade och av gummi eller med gummiöverdrag.
- Kontrollera för varje användning om anslutningskabeln är defekt, bräcklig eller tillrasslad.
- Kontrollera kabelns och nätkontaktens tillstånd före varje användning. Defekt kabel måste omgående bytas ut av en fackverkstad. Stäng för detta ändamål av maskinen och dra ut nätkontakten. Använd endast felfria anslutningskablar.
- Starta aldrig maskinen och låt den inte heller vara igång i slutna rum eller inomhus. Använd maskinen endast utomhus.
- Använd skyddsglasögon och hörselskydd under arbetet med maskinen. Använd skyddsmask vid dammig arbete. Långärmad skjorta rekommenderas.
- Använd tjocka långbyxor, stövlar och handskar.
- Håll hår, klädsel och handskar på avstånd från rörliga delar. Löst sittande klädsel, smycken eller långt hår kan fastna i rörliga delar. Använd hårnät vid behov.
- Använd maskinen endast för avsett ändamål.
- Luta dig inte för långt framåt. Stå alltid stadigt och i balans.
- Använd denna maskin endast när den är fullständigt monterad. Använd maskinen endast med monterat sug-/blåsrör och monterad sugpåse. Kontrollera att sugpåsen är stängd.
- Bär aldrig maskinen i kabeln.



- För alltid anslutningskabeln bakåt från maskinen.
- Stäng alltid av motorn och dra ut nätkontakten vid alla skötsel- och reparationsåtgärder liksom vid montering/demontering av sug-/blåsrör och sugpåse.
- Använd maskinen endast vid dagsljus eller vid god belysning.
- Undvik oavsiktlig start. Var alltid beredd att använda maskinen när du startar den. Både användare och maskin måste vid start stå i stadigt. Beakta anvisningarna för att starta och stoppa motorn.
- Stäng genast av motorn och kontrollera om skador uppstått om maskinen träffat eller fastnat i ett främmande föremål. Dra före kontrollen ut nätkontakten ur uttaget.
- Använd aldrig maskinen med lösa eller defekta delar.
- Lägg aldrig maskinen på dammiga eller smutsiga ytor när motorn är igång. Smuts, gräs, löv och liknande kan sugas in och föra till person- eller maskinskador.
- Stäng vid ovanliga vibrationer omgående av motorn och dra ut nätkontakten ur uttaget. Kontrollera om maskinen är defekt. Uppsök fackverkstad vid eventuella skador.
- Stäng av motorn och dra ut nätkontakten ur uttaget innan du åtgärdar blockeringar/ tilltäppningar, tömmer sugpåsen eller vidtar åtgärder på maskinen som t.ex. kontroll, rengöring, transport och inställning.
- Håll händer, ansikte och fötter på avstånd från alla roterande delar. Berör inte rotorn så länge den roterar och försök inte heller att stoppa den.
- Använd aldrig denna maskin för att sprida kemiska produkter, gödsel eller andra substanser som innehåller giftiga ämnen.
- Fyll aldrig på för hand i sugöppningen.
- Använd ej maskinen vid dåligt väder som t.ex. vid risk för regn eller åska.
- Undvik öppen eld och gnistbildning. Rökning förbjuden!

### Användning som blås

- Rikta aldrig maskinen mot människor, djur eller fönster. Blås alltid i en riktning, i vilken varken människor eller djur eller ömtåliga ytor (t.ex. fönster, murar, bilar) kan ta skada.

### Användning som sug

- Denna maskin används för att samla upp torrt material som löv, gräs, tunna kvistar och pappersbitar. Försök inte att suga upp fuktiga föremål eller vatten, eftersom detta kan skada maskinen.
- Sug inte upp hårda föremål av metall, glasbitar eller liknande, eftersom rotorn därigenom kan ta större skada.
- Sug aldrig upp heta föremål som aska, kolbitar eller cigaretter, eftersom sugpåsen kan fatta eld.

### Vidare säkerhetsanvisningar

- Avlägsna alla främmande föremål ur arbetsområdet som kan skada maskinen eller genom att de slungas bort kan orsaka person- eller saksador.
- Låt alltid motorn svalna innan maskinen parkeras eller transporteras.
- Skydda maskinen under transport.
- Förvara maskinen i ett torrt och låst rum för att undvika obehörig användning eller skador. Förvaras oåtkomligt för barn.
- Håll eller spruta aldrig vatten eller andra vätskor på maskinen. Håll maskinen torr, ren och dammfri. Rengör det efter varje användning och följ anvisningarna för rengöring och förvaring.
- Använd aldrig delar eller tillbehör som inte är godkända för denna maskin. Följden kan bli allvarliga skador för användaren eller maskinskador. Dessutom kan garantin upphöra att gälla.
- Använd därför endast originalreservdelar och originaltillbehör eller av tillverkaren godkända reservdelar och tillbehör.
- Använd aldrig maskinen med defekt start- och stoppknapp.

- Låt endast en fackverkstad utföra reparationer.
- Förvara denna bruksanvisning på säkert och lättåtkomlig plats. Läs den ofta och använd den för att instruera andra användare. Om du lånar ut maskinen till andra, låna även ut bruksanvisningen.

### Arbetstider

Beakta tillåtna tider för användning av maskinen (fråga vid behov ansvarig myndighet).

### Varnings- och påbudstecken på maskinen

Denna bruksanvisning beskriver säkerhets- och internationella symboler och piktogram som kan förekomma på denna maskin. Läs igenom bruksanvisningen noggrant för att göra dig förtrodd alla säkerhets-, monterings-, drifts- och reparationsanvisningar.



OBS!

Läs igenom bruksanvisningen innan maskinen tas i bruk!



Se till att ingen uppehåller sig inom det farliga området!

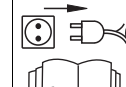
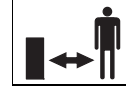

Stäng före alla åtgärder, som t.ex. inställning, rengöring, kontroll osv, av maskinen och dra ut nätkontakten!



Skaderisk genom roterande delar! Håll händer och fötter på avstånd från roterande delar.



Skyddsglasögon och hörselskydd.



Använd ej maskinen när det regnar.



**Sugning**



**Blåsning**

Håll alltid dessa symboler på maskinen i läsbart tillstånd.

## Symboler i denna anvisning

I denna anvisning används följande symboler:



### Fara

Hänvisning till att risk för personskador kan uppstå vid denna verksamhet.



### OBS

Hänvisning till att risk för saksador kan uppstå vid denna verksamhet.

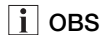

### OBS

Markerar viktiga informationer och användningstips.

## Avfallshantering

Förpackningsrester, förbrukade maskiner osv måste hanteras enligt gällande avfallsföreskrifter.



**Elektriska apparater får ej kastas i hushållssoporna!**

Av miljöskyddsskäl ber vi dig att beakta gällande avfallsföreskrifter vid skrotning av maskinen.

## Manöverorgan och indikeringar



### OBS. Skador på maskinen.

Här beskrivs manöverorganens och indikeringarnas funktioner. Utför ännu inga funktioner!

Bild 1

- 1 Start- och stoppknapp
- 2 Nätkontakt
- 3 Kabeldragavlastning
- 4 Fästkrok bak

- 5 Sugpåse
- 6 Blixtlås
- 7 Omkopplare Blås/Sug
- 8 Fästkrok fram
- 9 Transporthjul (tillval)
- 10 Blåsöppning
- 11 Insugningsöppning
- 12 Sug-/blåsrör
- 13 Axelrem
- 14 Fästknopp
- 15 Handtag

## Monteringsanvisning



### Fara

Risk för personskada genom oavsiktlig motorstart.

Skydda dig mot skador.

Innan alla åtgärder på maskinen:

- Stäng av motorn.
- Vänta tills alla rörliga delar står helt stilla och motorn svalnat.
- Dra ut nätkontakten ur uttaget.



### Avfallshantering

Förpackningsrester, förbrukade maskiner osv måste hanteras enligt gällande avfallsföreskrifter.

## Sug-/blåsrörets montering och demontering

### Montering

Bild 2a

1. Lossa och ta bort skruven på maskinen.
2. För in sug-/blåsröret (del a) i kåpöppningen till anslaget.
3. Dra åt skruven, men inte för hårt.

Bild 2b

1. Lossa skruven på sug-/blåsröret.
2. För in sug-/blåsröret (del b) i sug-/blåsröret (del a) till anslaget.
3. Dra åt skruven, men inte för hårt.

### Montera transporthjul (tillval)

Bild 2c

1. Skruva ut skruven.
2. För in transporthjulet på sug-/blåsröret till anslaget.
3. Dra åt skruven, men inte för hårt. Men så hårt att transporthjulet sitter fast på sug-/blåsröret!

### Demontering

- Sker jämfört med monteringen i omvänd ordning.

## Montering och demontering av sugpåsen

### Montering

Bild 3

- Häng fast sugpåsen på den främre fästhaken (4).
- Skjut sugpåsadaptern (1) på kåpans stuts (2). Tryck in adaptern tills låsen (3) på båda sidorna snäpper fast.
- Häng fast sugpåsen på den bakre fästhaken (5).

### Demontering

Bild 4

- Lossa sugpåsen på den bakre fästhaken.
- Tryck på låsen (1) på båda sidorna och dra av sugpåsen.
- Lossa sugpåsen på den främre fästhaken.

## Montering och inställning av axelremmen

Bild 5

- Öppna fästhaken (1) och häng den i kåpans fästögla (2) och stäng den igen.

Bild 6

- Dra axelremmen över huvudet och inta arbetsläge.

Bild 7

- Anpassa axelremmen till kroppsförmen.

## Drift



### Fara

#### Elektriska stötar

- Använd en skydds brytare vid nätuttaget med max 30 mA utlösningssströmstyrka.
- Vid defekt anslutningskabel uppstår risk för liv och lem. Avlägsna dig långsamt med små steg från maskinen. Dra ut kontakten ur uttaget.



### OBS

- Se vid motorstart till att maskinen inte är riktad mot människor, djur eller spritt avfall.
- Använd ögon- och hörselskydd under arbetet.



- Håll under arbetet fast maskinen med båda händerna (Bild 13).
- När du använder maskinen uppstår risk för att du snubblar över anslutningskabeln och skadar dig. För alltid kabeln så, att den aldrig kan komma in i gång- och arbetsområdet.
- Arbeta endast med gånghastighet.
- Använd endast maskinen när kabeldragavlastningen är monterad.
- Kontrollera maskinens tillstånd och sug-/blåsrörets och kåpans montering.
- Dra alltid ut nät- och maskinkontakten vid arbetets slut eller när du lämnar maskinen.
- Kontrollera att blixtlåset (6) på sugpåsen (5) är stängt (Bild 1).
- Efter användning:
  - Dra ut nätkontakten ur uttaget.
  - Rengör maskinen.
  - Hantera avfall enligt gällande avfallsföreskrifter.

## Starta motorn

### Risk för personskada

Håll händer, fötter och övriga kroppsdelar på avstånd från roterande delar.

1. Fäst anslutningskabeln på kabeldragavlastningen (Bild 8).
2. Anslut anslutningskabeln först till maskinen och därefter till ett 230V-uttag.
3. Ta på den till kroppstorleken förinställda axelremmen.
4. Ställ dig i arbetsläge (Bild 6).
5. Ställ in "blåsning" eller "sugning" (Bild 9).
6. Tryck på start-/stoppknappen (Bild 10).

Motorn är igång och du kan börja arbeta (Bild 11).

## Stanna motorn

- Släpp start-/stoppknappen (Bild 10).

Motorn stannar inom kort tid.

## Hålla fast maskinen

När du använder maskinen:

- Fäst axelremmen på maskinen.
- Dra axelremmen över huvudet.
- Ställ dig i arbetsläge (Bild 6).

## Omkoppling mellan sugning och blåsning

### OBS

Omkoppling mellan sugning och blåsning kan ske när motorn är igång. Vrid alltid omkopplaren till anslaget på motsvarande symbol.

**Ställ aldrig** omkopplaren i ett mellanläge.

Bild 9

### Blåsning

- Ställ omkopplaren på symbol .

### Sugning

- Ställ omkopplaren på symbol .

## Tömning av sugpåsen

### Fara

Stäng av motorn och vänta tills alla rörliga delar står stilla innan sugpåsen tas av eller töms. Dra ut nätkontakten ur uttaget.

### OBS

Vid överfyllning avtar sugeffekten avsevärt.

### Tömning utan att ta av sugpåsen

- Öppna blixtlåset och hantera sugpåsens innehåll enligt gällande avfallsföreskrifter.
- Stäng blixtlåset igen.

### Tömning genom att ta av sugpåsen

Bild 15

- Lossa sugpåsen på den bakre fästhaken (2).
- Tryck på låsen (1) på båda sidorna och dra av sugpåsen.
- Lossa sugpåsen på den främre fästhaken (3).
- Öppna blixtlåset och hantera sugpåsens innehåll enligt gällande avfallsföreskrifter.
- Vänd sugpåsen ut och in och skaka den ordentligt för att avlägsna damm och smuts.
- Återställ sugpåsen, stäng blixtlåset och montera sugpåsen igen.

## Användningstips

### Blåsning

För rengöring av svåråtkomliga områden:

- Rabatter, buskar, träd (Bild 12)
- Hushörn (Bild 13)
- Galler, staket osv (Bild 14).
- Håll maskinen enligt bild 12–14.
- Håll sug-/blåsröret några centimeter över marken och för det med svepande rörelser från den ena sidan till den andra.
- Gå långsamt framåt.
- Håll den samlade smutshögen framför dig.

### Sugning

- För rengöring av svåråtkomliga områden som rabatter, buskar, hushörn osv.
- Håll maskinen med svagt lutat sug-/blåsrör enligt bild 11 eller förflytta den på transporthjulet (tillval).
- För röret med svepande rörelser i sidled för att samla upp lätt material. Löv och tunna kvistar suggs upp och hackas. På så sätt har sugpåsen mer plats för material.
- Töm sugpåsen när den är full.

## När arbetet är färdigt

- Stäng av motorn.
- Dra ut nätkontakten ur uttaget och maskinen.
- Låt motorn svalna (ca 30 min) innan den rengörs, sköts eller ställs in för förvaring.

## Skötsel och rengöring

### Fara

För att förebygga eventuella skador, måste följande punkter beaktas innan åtgärder på maskinen påbörjas:

- stäng av motorn.
  - vänta tills alla rörliga delar står helt stilla.
  - dra ut nätkontakten.
  - låt motorn svalna (ca 30 min).
- Låt endast en fackverkstad utföra reparationer.

Låt en fackverkstad kontrollera maskinen efter säsongens slut.

Spruta inte av maskinen med vatten, eftersom det kan skada de elektriska delarna.

Rengör maskinen efter varje användning. Användning av en icke rengjord maskin kan leda till material- och funktionsskador.

## Rengöring av maskinen



### OBS

Håll alltid maskinen och luftöppningarna rena och fria från smuts.

Använd en liten borste för att rengöra maskinens yttre.

Använd inga aggressiva rengöringsmedel.

Hushållsrengöringsmedel som innehåller aromatiska oljor som t.ex. talloolja eller citron liksom lösningsmedel som fotogen kan skada plastkåpan och handtag.

Rengör sugpåsens hållare (2, bild 3) regelbundet.

Kåpan får endast torkas av med en fuktig lapp.

## Rengöring av sugpåsen

- Använd skyddsglasögon och dammskyddsmask.
- Töm och skaka ur sugpåsen efter varje användning.
- Tvätta sugpåsen en gång i månaden (oftare vid behov):
  - Töm sugpåsen grundligt.
  - Vänd sugpåsen ut och in.
  - Skaka ur sugpåsen.
  - Tvätta sugpåsen med en tvällösning.
  - Låt sugpåsen torka.

## Förvarning

- Låt alltid motorn svalna innan maskinen ställs in för förvaring.
- Förvara maskinen i ett torrt och låst rum för att undvika obehörig användning eller skador. Förvaras oåtkomligt för barn.

## Långtidsförvarning

Gå tillväga på följande sätt, om maskinen ska förvaras längre tid:

- Rengör maskinen noggrant och kontrollera den. Reparera eller byt defekta delar och dra åt lösa skruvar, muttrar och bultar. Nu kan maskinen förvaras.

- Förvara maskinen i ett torrt och låst rum för att undvika obehörig användning eller skador. Förvaras oåtkomligt för barn.

## Transport

- Stanna motorn.
- Dra ut nätkontakten ur uttaget.
- Dra ut anslutningskabeln ur maskinens uttag nätkontakt.
- Låt maskinen svalna före transport.
- Säkra maskinen vid transport så, att den inte kan rutscha.

## Garanti

I varje land gäller vår eller vår representants garanti. Inom ramen för garantin åtgärdar vi störningar gratis, såvida orsaken är material- eller tillverkningsfel. Kontakta säljaren eller närmaste representant vid garantifall.

## Felsökning

Fel	Orsak	Åtgärd
Motor startar inte.	Anslutningskabeln ej ansluten eller defekt.	Kontrollera kabeln, byt den vid behov eller låt en fackman reparera den.
	Hushållssäkring överbelastad.	Koppla till säkringen, använd en anslutning med starkare säkring eller låt en fackman installera en sådan.
	Start-/stoppknapp defekt.	Låt reparera den i en fackverkstad.
Motorn stannar plötsligt.	Kontakten sitter löst.	Kontrollera kabeln och se till att den sitter i avlastningen och stick in kontakten igen.
Motorn har ingen verkan eller maskinen suger/blåser inte.	Sugpåsen är full.	Töm sugpåsen.
	Defekt sug-/blåsturbin.	Låt en fackverkstad byta ut defekta delar.
	Täppt sug-/blåsrör.	Ta av och rengör sug-/blåsröret.
Starka vibrationer.	Defekt sug-/blåsturbin eller andra defekta delar.	<b>Stäng genast av maskinen.</b> Låt en fackverkstad byta ut defekta delar.

För vidare frågor, kontakta närmaste representant.

## Indholdsfortegnelse

For deres egen sikkerheds skyld . . . . .	47
Betjenings- og visnings- elementer . . . . .	49
Monteringsvejledning . . . . .	49
Drift . . . . .	50
Vedligeholdelse og rengøring . . . . .	51
Transport . . . . .	51
Garanti . . . . .	51
Afhjælpning af fejl . . . . .	52

## Angivelser på typeskiltet

Notér alle angivelser fra typeskiltet på Deres maskine i nedenstående kasse. Typeskiltet er anbragt i nærheden af motoren.

Disse angivelser er meget vigtige for kundeservice og for på et senere tidspunkt at kunne identificere maskinens reservedele.

Disse og andre oplysninger om maskinen findes i den separate CE-Overensstemmelsesattest, der er bestanddel af denne betjeningsvejledning.

## Illustrationer



Fold billedsiderne forrest i betjeningsvejledningen ud.

Grafiske illustrationer kan afvige i detalje fra den købte maskine.

## For deres egen sikkerheds skyld

### Korrekt brug af maskinen

Denne maskine er udelukkende beregnet til brug

- som løvsuger/løvblæser i området omkring boligen og fritidshaven,
- i henhold beskrivelserne og sikkerhedshenvisningerne i denne betjeningsvejledning.

Enhver anden brug er ikke bestemmelsesmæssig.

En ikke bestemmelsesmæssig brug medfører, at garantien bortfalder og at producenten fraskriver sig ethvert ansvar. Brugeren er ansvarlig for alle skader, der måtte forårsages på tredjemand og dennes ejendom.

Maskinen må kun benyttes i den af fabrikanten foreskrevne og leverede tekniske tilstand.

Egenmægtig ændring af maskinen udelukker fabrikantens ansvar for deraf resulterende skader.

### Alle anvisninger bør læses inden ibrugtagning

- Læs forskrifterne omhyggeligt. Gør Dem fortrolig med betjening og håndtering af maskinen.
- Giv aldrig børn eller andre personer, der ikke kender denne betjeningsvejledning, lov til at benytte maskinen.
- Benyt aldrig maskinen, hvis De er træt, syg eller påvirket af alkohol, narko eller medicin.
- Børn og teenagere under 16 år må ikke benytte maskinen.
- Denne maskine er ikke beregnet til at blive brugt af personer (incl. børn) med indskrænkede fysiske, sensoriske eller åndelige evner eller som ikke har erfaring og/eller viden, hvis de da ikke holdes under opsyn eller instrueres om brugen af maskinen af en person, som er ansvarlig for deres sikkerhed med hensyn til brugen af maskinen.
- Der skal føres tilsyn med børn for at sikre, at de ikke leger med maskinen.
- Kontrollér maskinen, inden den tages i brug. Udskift beskadigede dele. Kontrollér om alle forbindelselementer er anbragt og fastgjort korrekt. Brugeren og tilsknure kan komme til skade, og maskinen kan beskadiges, hvis dette tilsidesættes.
- Vær opmærksom på risikoen for tilskadecomst af hoved, hænder og fødder.
- Hold børn, tilskuere og dyr borte fra arbejdsområdet. Børn, tilsknure og husdyr skal holdes mindst 15 m uden for området; der kan dog stadigvæk

være risiko for tilsknure som følge af genstande, som kastes til side. Tilsknure bør anvende øjenværn. Stands motoren omgående, hvis nogen nærmer sig.

### Under brug

- Udendørs må der kun anvendes et hertil tilladt og tilsvarende mærket tilslutningskabel, f.eks. H07RN – F 3 x 1,5 mm<sup>2</sup> (maks. 25 m).
- Forbindelsesdele og tilslutningskabler skal være stænktætte og af gummi eller overtrukket med gummi.
- Kontrollér før brug om tilslutningskablet er beskadiget, slidt eller snoet.
- Kontrollér altid før brug, om maskinens kabel med strømstik er beskadiget. Et beskadiget kabel skal straks skiftes på et specialværksted. Sluk først for maskinen og træk stikket ud. Brug kun tilslutningskabler, der er i perfekt stand.
- Maskinen må aldrig startes og benyttes i et lukket rum eller i en aflukket bygning. Maskinen må kun benyttes udendørs.
- Benyt beskyttelsebriller og høreværn, når maskinen benyttes. Benyt ansigtsskærm eller støvmaske, hvis det støver, mens De arbejder. Det anbefales at bære en langærmet skjorte.
- Bær tykke, lange bukser, støvler og handsker.
- Hold hår, beklædning og handsker borte fra roterende dele. Løst tøj, smykker og langt hår kan fanges af roterende dele. Benyt evt. et hårnæt.
- Benyt kun maskinen til det beregnede formål.
- Buk Dem ikke for langt fremover, sørg for at stå stabilt og hold balancen.
- Maskinen skal altid være komplet monteret, når den benyttes. Benyt kun maskinen, når suge-/blæserøret og sugeposen er monteret. Kontrollér om sugeposen er lukket.
- Bær aldrig maskinen i kablet.

- Forbindelseskablet til maskinen skal altid føres bagud og væk fra maskinen.
- Ved al slags pleje- og vedligeholdelsesarbejde samt ved på- og afmontering af blæse-/sugerøret og sugeposen skal motoren slukkes og stikket trækkes ud af stikkontakten.
- Benyt kun maskinen ved dagslys eller ved god kunstig belysning.
- Undgå at sætte maskinen i gang ved en fejltagelse. Vær klar til at betjene maskinen, når der tændes for den. Brugeren og maskinen skal stå stabilt, når motoren igangsættes. Følg anvisningerne vedrørende igangsætning og standsning af motoren.
- Stands motoren omgående og kontrollér om maskinen er beskadiget, hvis De rammer et fremmedlegeme eller bliver indviklet i det. Træk stikket ud af stikkontakten, før kontrollen udføres.
- Ved beskadigelse eller løse dele må maskinen ikke anvendes.
- Maskinen må aldrig lægges på støvede eller snavsede steder, når motoren er i gang. Snavs, græs, løv eller lignende kan indsuges, og man kan blive kvæstet, eller maskinen kan beskadiges.
- Stands motoren omgående, hvis der opstår mærkelige vibrationer, og træk stikket ud af stikkontakten. Kontrollér om maskinen er beskadiget. Kontakt et specialværksted, hvis maskinen er beskadiget.
- Stands motoren og træk stikket ud af stikkontakten, før De begynder at fjerne blokeringer/tilstopninger, tømme sugeposen eller før De begynder at arbejde på maskinen, for eksempel for at kontrollere, rense, indstille eller transportere den.
- Hold hænderne, ansigtet og fødderne i god afstand fra roterende dele. Berør ikke rotoren, mens den roterer, og forsøg heller ikke at stoppe den.
- Denne maskine må aldrig benyttes til spredning af kemiske produkter, gødning eller andre substanser, der indeholder giftige stoffer.

- Fyld aldrig noget ind i indsugningsåbningen med hånden.
- Maskinen må ikke benyttes ved dårlige vejrforhold, hvis der f.eks. er fare for regn- eller tordenvejr.
- Undgå åben ild, gnistdannelse og rygning.

### Brug som blæser

- Maskinen må aldrig rettes mod personer, husdyr eller vinduer. Blæs altid i den retning, hvor der hverken opholder sig personer eller dyr, eller hvor der findes sarte, faste overflader (f.eks. vinduer, mure, biler).

### Brug som suger

- Denne maskine er beregnet til opsamling af tørre materialer, f.eks. blade, græs, tynde grene og papirlapper. Forsøg ikke at opsuge fugtige objekter eller vand, da det kan beskadige maskinen.
- Opsug ikke metal, glasstykker osv., da rotoren derved kan beskadiges alvorligt.
- Opsug ingen varme genstande, f.eks. aske, kulstykker, cigaretter osv. Sugeposen kan brænde.

### Andre sikkerhedsforskrifter

- Fjern alle fremmedlegemer fra arbejdsområdet, før arbejdet påbegyndes. Ellers kan maskinen blive beskadiget eller forårsage kvæstelser eller skader ved at blæse/slynge ting ud.
- Lad motoren afkøle, inden maskinen henstilles eller transporteres.
- Beskyt maskinen under transporten.
- Opbevar maskinen i et tørt, lukket rum for at undgå, at uvedkommende benytter maskinen eller den beskadiges. Maskinen skal være utilgængelig for børn.
- Sprøjt ikke vand eller andre væsker på maskinen. Hold maskinen tør, ren og støvri. Rengør den hver gang efter brug og følg anvisningerne vedrørende rengøring og opbevaring.
- Brug ikke reservedele, tilbehør eller andet tilknyttet udstyr, som ikke er godkendt til brug sammen med denne maskine.

Det kan føre til alvorlige kvæstelser for brugeren og beskadigelse af maskinen. Desuden ydes der ingen garanti.

- Der må derfor kun anvendes originale reservedele og originalt tilbehør eller de af fabrikanten godkendte reservedele og tilbehørsdele.
- Maskinen må aldrig køre med en defekt afbryder.
- Lad altid et specialværksted udføre reparationer.
- Gem denne vejledning og læs anvisningerne heri så ofte det er nødvendigt. Giv anvisningerne videre til andre brugere. Hvis De låner maskinen ud, skal anvisningerne følge med.

### Brugstider

De nationale/kommunale forskrifter med hensyn til brugstider skal følges (spørg evt. den kompetente myndighed).

### Symboler på maskinen

I betjeningsvejledningen beskrives sikkerheds- og internationale symboler og piktogrammer, som evt. findes på Deres maskine. Læs brugermanualen for at gøre Dem fortrolig med alle sikkerheds-, monterings-, drifts- og reparationsanvisninger.



Pas på!  
Læs betjeningsvejledningen inden ibrugtagning!



Hold tredjemand borte fra fareområdet!

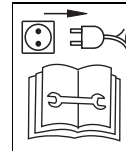
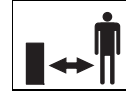

Før al slags arbejde på maskinen, f.eks. indstilling, rengøring, kontrol osv., skal maskinen slukkes og stikket tages ud af stikkontakten!



Risiko for tilskadekomst pga. roterende dele! Hold hænder og fødder på afstand af roterende dele.



Brug beskyttelsesbriller og høreværn.



Maskinen må ikke bruges i regnvejr.



**Driftsart sugning**



**Driftsart blæsning**

Hold altid disse symboler på maskinen i læsbar tilstand.

## Symboler i denne vejledning

Der benyttes følgende symboler i denne vejledning:



**Fare**

De gøres opmærksom på farer, der står i sammenhæng med den beskrevne aktivitet, og hvor personer udsættes for fare.



**Pas på**

De gøres opmærksom på farer, der står i sammenhæng med den beskrevne aktivitet, og hvor der kan opstå materielle skader.



**Bemærk**

Kendetegner vigtige informationer og brugertips.

## Bortskaffelsehenvielse

Rester fra emballagen, udtjente maskiner osv. skal bortskaffes i henhold til de lokale forskrifter.



**Udtjente elværktøjer består af genbrugelige materialer og må derfor ikke bortskaffes som almindeligt affald!**

Vi beder dig derfor hjælpe os aktivt med at skåne ressourcerne og miljøet og – om muligt – aflevere maskinen på en genbrugsstation.

## Betjenings- og visningselementer



**Pas på. Skader på maskinen.**

Her beskrives først funktionerne af betjenings- og visningselementerne. *Funktioner må endnu ikke udføres!*

Fig. 1

- 1 Afbryder (Tænd/Sluk kontakt)
- 2 Strømstik
- 3 Kabeltrækaftastning
- 4 Holdekrog bag
- 5 Sugpose
- 6 Lynlås
- 7 Funktionsvælger blæsning/sugning
- 8 Holdekrog for
- 9 Transporthjul (valgbar)
- 10 Blæseåbning
- 11 Indsugningsåbning
- 12 Suge-/blæserør
- 13 Skulderrem
- 14 Holdeknop
- 15 Greb

## Monteringsvejledning



**Fare**

Kvæstelsesfare som følge af utilsigtet igangsætning af motoren. *Beskyt Dem mod tilskadekomst. Inden der udføres arbejde på maskinen:*

- Stands motoren.
- Vent til alle roterende dele står helt stille og motoren er afkølet.
- Tag stikket ud af stikkontakten.



**Bortskaffelsehenvielse**

Rester fra emballagen, udtjente maskiner osv. skal bortskaffes i henhold til de lokale forskrifter.

## Montering og afmontering af suge-/blæserør

### Montering

Fig. 2a

1. Løsn skruen på maskinen og tag den af.
2. Skub suge-/blæserøret (del a) ind i hullet på huset, indtil det går i hak.
3. Sæt skruen i og spænd den, men ikke for fast.

Fig. 2b

1. Løsn skruen på suge-/blæserøret og tag den af.
2. Skub suge-/blæserøret (del b) ind i suge-/blæserøret (del a), indtil det går i hak.
3. Sæt skruen i og spænd den, men ikke for fast.

### Montering af transporthjulet (valgbar)

Fig. 2c

1. Tag skruen af.
2. Skub transporthjulet på suge-/blæserøret, indtil det går i hak.
3. Sæt skruen i og spænd den, men ikke for fast. Men alligevel så fast, at transporthjulet sidder fast på suge-/blæserøret!

### Afmontering

- Gå frem i omvendt rækkefølge som ved montering.

## Montering og afmontering af sugpose

### Montering

Fig. 3

- Sæt sugeposen på den forreste holdekrog (4).
- Sæt sugeposeadapteren (1) på husets studs (2). Tryk så meget på adapteren, at lukningerne (3) går i hak på begge sider.
- Sæt sugeposen på den bageste holdekrog (5).

### Afmontering

Fig. 4

- Løsn sugeposen fra den bageste holdekrog.
- Tryk på lukningerne (1) på begge sider og fjern sugeposen.
- Løsn sugeposen fra den forreste holdekrog.



## Montering og indstilling af skulderrem

Fig. 5

- Åbn krogen (1) og sæt den på øskenen (2) på huset og luk den fast igen.

Fig. 6

- Træk skulderremmen over hovedet og indtag arbejdsposition.

Fig. 7

- Justér skulderremmen, så den passer til kropsstørrelsen.

## Drift

### Fare

#### Elektrisk stød

- Brug en personsikkerhedsafbryder i stikkontakten (= fejlstrømsrelæ med maks. 30 mA brydestrøm).
- En defekt på forbindelseskablet er forbundet med livsfare eller risiko for tilskadekomst. Gå langsomt væk fra maskinen med små skridt. Træk stikket ud af stikkontakten.

### Pas på

- Når motoren igangsættes, skal der sørges for, at maskinen ikke rettes mod personer, dyr, objekter eller spredt affald.
- Bær øjen- og høreværn, når maskinen benyttes.
- Hold fast i maskinen med begge hænder, når den benyttes (Fig. 13).
- Når der arbejdes med maskinen, kan man snuble i forbindelseskablet og komme til skade. Før altid kablet, så det aldrig kan komme ind i gå- og arbejdsområdet.
- Arbejd kun med maskinen i skridttempo.
- Brug kun maskinen, når forbindelseskablet er fastgjort på kabeltrækaflastningen.
- Kontrollér om maskinen er i god driftstilstand, og om suge-/blæserøret og huset er fastgjort forskriftsmæssigt.
- Ved arbejdsophør eller hvis De lægger maskinen fra dem eller forlader den, skal stikket altid

tages ud både af stikkontakten og af maskinen.

- Kontrollér om lynlåsen (6) på sugeposen (5) er lukket (Fig. 1).
- Efter brug:
  - Tag stikket ud af stikkontakten.
  - Rengør maskinen.
  - Bortskaf affaldet i henhold til lokale forskrifter.

## Starte motoren

### Kvæstelsesfare

Hold hænder og fødder og andre legemsdele på afstand af roterende dele.

1. Fastgør tilslutningskablet på kabeltrækaflastningen (Fig. 8).
2. Sæt først forbindelseskablet på maskinens stik og derefter i en 230 V stikkontakt.
3. Tag skulderremmen på, som først er indstillet efter brugerens højde.
4. Stil Dem i arbejdsposition (Fig. 6).
5. Vælg driftsmåde „Blæse“ eller „Suge“ (Fig. 9).
6. Tryk på afbryderen / Tænd/Sluk kontakten (Fig. 10).

Nu kører motoren og De kan begynde at arbejde (Fig. 11).

## Standse motoren

- Slip afbryderen / Tænd/Sluk kontakten (Fig. 10).

Motoren standser efter kort tid.

## Fastholde maskinen

Ved brug af maskinen:

- Fastgør skulderremmen på maskinen.
- Træk skulderremmen op over hovedet.
- Indtag arbejdsposition (Fig. 6).

## Omkobling mellem suge- og blæsefunktion

### Bemærk

Omkobling mellem suge- og blæsefunktion kan foretages, når motoren er i gang. Drej altid funktionsvælgeren helt frem til det pågældende symbol, indtil den går i hak. **Stil aldrig** funktionsvælgeren i en mellemposition.

Fig. 9

### Blæsefunktion

- Stil funktionsvælgeren på symbol .

### Sugefunktion

- Stil funktionsvælgeren på symbol .

## Tømning af sugepose

### Fare

Stands motoren inden sugeposen tages af/tømmes og vent til alle roterende dele står helt stille. Tag stikket ud af stikkontakten.

### Bemærk

Når posen er meget fuld, bliver sugeevnen tydeligt ringere.

### Tømning uden at tage sugeposen af

- Luk lynlåsen op og bortskaf indholdet af sugeposen i henhold til de lokale forskrifter.
- Luk lynlåsen igen.

### Tømning ved at tage sugeposen af

Fig. 15

- Løsn sugeposen fra den bageste holdekrog (2).
- Tryk på lukningerne (1) på begge sider og fjern sugeposen.
- Løsn sugeposen fra den forreste holdekrog (3).
- Luk lynlåsen op og bortskaf indholdet af sugeposen i henhold til de lokale forskrifter.
- Vend sugeposen efter tømning (indersiden vendes udad) og ryst den godt for at fjerne støv og snavs i vævet.
- Vend sugeposen igen, luk lynlåsen og sæt sugeposen på plads igen.

## Anvisninger vedrørende brug

### Anvendelse til blæsning

Anvendes til områder, der er vanskelige at rengøre:

- Bede, buske, træer (Fig. 12)
- Hushjørner (Fig. 13)
- Gitre, hegn osv. (Fig. 14).
- Hold maskinen som vist i Fig. 12–14.

- Hold suge-/blæserøret nogle centimeter over jorden og foretag strygende bevægelser fra den ene side til den anden.
- Gå langsomt fremad.
- Hold den opsamlede smudsbunke foran Dem.

### Anvendelse til sugning

- Anvendes til områder, der er vanskelige at rengøre, f.eks. bede, buske hushjørner osv.
- Hold maskinen med let hældende suge-/blæserør, som vist på figur 11 eller kør den på transporthjulet (valgbar).
- Foretag strygende bevægelser til siden for at opsamle let materiale. Blade og tynde grene opsuges og findeles. Sugeposen kan således optage mere materiale.
- Tøm sugeposen, når den er fyldt.

### Efter arbejdet

- Stands motoren.
- Træk stikket ud af stikkontakten og maskinen.
- Lad motoren køle af (ca. 30 minutter), inden maskinen rengøres, vedligeholdes, opbevares eller tages ud af drift.

## Vedligeholdelse og rengøring



### Fare

Af hensyn til beskyttelse mod kvæstelser skal følgende iagttages, inden der arbejdes med maskinen:

- sluk for motoren.
- vente, indtil alle bevægelige dele er standset helt.
- trække stikket ud.
- lad motoren køle af (ca. 30 minutter).

Lad altid et specialværksted udføre reparationer.

Lad et specialværksted efterse og servicere maskinen, når sæsonen er forbi.

*Spul ikke maskinen med vand, da de elektriske dele ellers kan blive beskadiget.*

*Rengør maskinen efter hver brug. En ikke rengjort maskine fører til materiale- og funktionsskader.*

### Rengøring af maskinen



#### Pas på

*Sørg for altid at holde maskinen og luftspalterne rene og fri for snavs.*

Benyt en lille børste til rengøring af maskinen udvendigt. Der må aldrig anvendes stærke rengøringsmidler. Husholdningsprodukter, der indeholder aromatiske olier, som fyr eller citron, og opløsningsmidler, som petroleum, kan beskadige plastichus og håndtag.

Studsens (2, figur 3), som holder sugeposen, skal renses jævnligt. Selve huset må kun tørres af med en fugtig klud.

### Rengøring af sugeposen

- Bær beskyttelsesbriller og støvmaske.
- Tøm sugeposen hver gang efter brug og ryst den.
- Vask sugeposen en gang om måneden (ved behov hyppigere):
  - Tøm sugeposen grundigt.
  - Vend sugeposen (indersiden vendes udad).
  - Ryst sugeposen.
  - Rengør sugeposen med sæbevand.
  - Lad sugeposen tørre.

### Opbevaring

- Lad motoren køle af, inden maskinen stilles til side.
- Opbevar maskinen i et tørt, lukket rum for at undgå, at uvedkommende benytter maskinen eller den beskadiges. Maskinen skal være utilgængelig for børn.

### Langtidsopbevaring

Hvis maskinen ikke skal benyttes i en længere periode, oplagres den således:

- Rengør maskinen grundigt og kontrollér om der er løse eller beskadigede dele. Reparer defekte dele eller udskift dem, spænd skruer, møtrikker og bolte fast. Maskinen kan nu oplagres.
- Opbevar maskinen i et tørt, lukket rum for at undgå, at uvedkommende benytter maskinen eller den beskadiges. Maskinen skal være utilgængelig for børn.

### Transport

- Motor stoppes.
- Tag stikket ud af stikkontakten.
- Tag forbindelseskablet af maskinens strømstik.
- Lad maskinen afkøle inden den transporteres.
- Sørg for at fastlåse maskinen under transporten, så den ikke kan skride.

### Garanti

I hvert land gælder de garantibetingelser, som vort salgsselskab resp. importør i det pågældende land har udgivet. Fejl reparerer gratis i garantiperioden, hvis de skyldes en materiale- eller produktionsfejl. Hvis De vil gøre Deres garanti gældende, bedes De henvende Dem til Deres forhandler eller nærmeste filial.

## Afhjælpning af fejl

Fejl	Årsag	Afhjælpning
Motoren starter ikke.	Tilslutningskabel ikke tilsluttet eller defekt.	Kablet kontrolleres, sættes i, udskiftes ved behov eller repareres af en fagmand.
	Sikring overbelastet.	Indkobl sikring, brug evt. en kraftigere sikret kontakt eller få en installeret af en fagmand.
	Afbryder defekt.	Få den repareret på et specialværksted.
Motor går pludselig i stå.	Stikket har løsnet sig.	Kontroller kabel, sørg for, at det er sat i kabeltrækaflastningen, sæt stikket i igen.
Motoren bringer ingen ydelse, eller maskinen suger/blæser ikke.	Sugeposen er fyldt.	Tøm sugeposen.
	Beskadiget suge-/blæseturbine.	Lad et specialværksted udskifte defekte dele.
	Tilstoppet suge-/blæserør.	Fjern suge-/blæserøret og rengør det.
Kraftige vibrationer.	Beskadiget suge-/blæseturbine eller andre dele.	<b>Stand omgående maskinen.</b> Lad et specialværksted udskifte defekte dele.

Ønsker De yderligere oplysninger, bedes De henvende Dem til Deres autoriserede forhandler.



## Innholdsfortegnelse

For Din Sikkerhet	53
Betjenings- og indikasjonselementer	55
Monteringsanvisning	55
Drift	56
Vedlikehold og rengjøring	57
Transport	57
Garanti	57
Utbedring av feil	58

## Angivelser på typeskiltet

Før opp angivelsene på typeskiltet på maskinen her i det nedenstående feltet. Du finner typeskiltet i nærheten av motoren.

Disse angivelsene er meget viktige for kundeservice for senere identifikasjon og bestilling av reservedeler for maskinen.

---



---



---

Disse og andre informasjonen om maskinen finner du i den separate CE-konformitetserklæringen som er en del av betjeningsveiledningen.

## Bilder



Brett ut bildene på begynnelsen av betjeningsveiledningen.

Grafiske framstillinger kan avvike i detalj fra den maskinen som du har kjøpt.

## For Din Sikkerhet

### Riktig bruk av maskinen

Denne maskinen er kun beregnet for bruk

- som løvsuger/løvblåser i områder rundt hus og hage,
- tilsvarende de beskrivelsene og sikkerhetsveiledningene som er angitt i denne betjeningsveiledningen.

Enhver annen bruk er ikke forskriftsmessig.

Ikke forskriftsmessig bruk fører til at garantien utelukkes og at produsenten fraskriver seg alt ansvar. Brukeren er ansvarlig for skader på tredje personer og deres eiendom.

Bruk maskinen kun i den tekniske tilstanden som er foreskrevet og levert av produsenten.

Forandringen som er foretatt av brukeren selv på maskinen, utelukker et ansvar fra produsentens side for skade som forårsakes på grunn av dette.

### Før drift må alle veiledningene leses igjennom

- Les omhyggelig igjennom disse veiledningene og gjør deg fortrolig med betjeningen og håndteringen av maskinen.
- Ikke la barn eller personer som ikke kjenner til betjeningsveiledningen bruke maskinen.
- Ikke bruk maskinen dersom du er trøtt eller syk, eller dersom du har nytt alkohol, narkotika eller tatt medikamenter.
- Barn og ungdom under 16 år må ikke få lov å bruke maskinen.
- Denne maskinen er ikke beregnet for å betjenes av personer (inkludert barn) som har innskrenket fysiske, psykiske eller sensoriske evner eller som ikke har tilstrekkelig erfaring og/eller kunnskaper til dette, med mindre en person som er ansvarlig for deres sikkerhet overvåker betjeningen eller gir dem anvisning om betjeningen av maskinen.
- Barn bør holdes under oppsyn for å være sikker på at de ikke leker med maskinen.
- Undersøk maskinen før du bruker den. Skadete deler må skiftes ut. Vær sikker på at alle forbindelseselementer er satt på og er festet fast. Dersom disse henvisningene ikke følges, kan det føre til skade for brukeren og tilskuere. Maskinen kan også ta skade.
- Vær alltid oppmerksom på at det er fare for hode, hender og føtter.

- Hold barn, tilskuere og husdyr borte fra området hvor du arbeider. Disse må holdes fjernt på minst 15 m avstand. Det er alltid en viss fare for at tilskuere kan bli truffet av gjenstander. De bør helst ha på seg øyevern. Dersom det kommer noen i nærheten av deg, må du straks slå av motoren.

### Under driften

- For bruk ute i det fri må det kun brukes en tilkoplingskabel som er kjennetegnet for dette, f.eks. H07RN – F 3 x 1,5 mm<sup>2</sup> (max. 25 m).
- Forbindelsedeler på tilkoplingskabler må være beskyttet mot sprutvann og må være av gummi eller være overtrukket med gummi.
- Før hver bruk må du kontrollere om tilkoplingskabelen er skadet, porøs eller slynget.
- Før hver bruk må det kontrolleres at kabelen på maskinen og støpselet ikke er skadet. En skadet kabel må straks skiftes ut på et fagverksted. Slå maskinen av og trekk ut støpselet. Bruk kun tilkoplingskabler som er i lytefri tilstand.
- Maskinen må aldri startes opp og den må aldri være i gang når du befinner deg i et lukket rom eller inne i en bygning. Bruk maskinen kun ute i det fri.
- Bruk vernebrille og hørselsvern når du bruker maskinen. Ved støvete arbeid må du bruke ansikts- eller støvmaske. Det anbefales at du bruker en skjorte med lange armer.
- Ha på deg lange, tykke bukser, bruk støvler og hansker.
- Hold hår, klær og hansker borte fra deler som beveger seg. Løse klær, smykker eller langt hår kan bli hengende igjen i deler som beveger seg. Om nødvendig må du ha på deg et hånett.
- Bruk denne maskinen kun for de arbeider den er beregnet for.
- Ikke len deg for mye framover, stå alltid fast og hold balansen.

- Denne maskinen må kun brukes når den er fullstendig montert. Maskinen må kun brukes når suge-/blåserøret er montert og når du har satt på sugepose. Kontroller at sugeposen er lukket.
- Maskinen må aldri bæres etter kabelen.
- Tilkopplingsledningen må alltid føres bort fra maskinen på baksiden.
- Ved alle pleie- og vedlikeholdsarbeider såsom ved montering eller demontering av blåse-/sugerøret og posen, må motoren slås av og støpselet trekkes ut av stikkontakten.
- Bruk maskinen kun ved dagslys eller ved tilstrekkelig kunstig lys.
- Unngå å slå på maskinen for ofte. Du må være klar til å betjene maskinen når du slår det på. Pass på at maskinen befinner seg i stabil posisjon når den startes. Ta hensyn til henvisningene om starting og stopping av motoren.
- Dersom du støter på et fremmedlegeme eller blir hengende fast i noe, må du straks stoppe motoren og undersøke om det er oppstått en skade. Før kontroll må du trekke støpselet ut av stikkontakten.
- Bruk aldri maskinen dersom deler er løse eller ødelagt.
- Når motoren er igang må maskinen aldri legges ned på en støvete eller smussete flate. Smuss, gress, løv o. a. kan bli suget inn og kan føre til skade på maskinen.
- Ved uvanlige vibrasjoner må motoren straks stoppes og støpselet må trekkes ut av stikkontakten. Maskinen må kontrolleres for skade. Dersom det er oppstått skade på maskinen, må du straks oppsøke et fagverksted.
- Motoren slås av og støpselet trekkes ut før du fjerner blokkering/tilstoppelse, sugeposen må tømmes før du utfører arbeider på maskinen, som f.eks. kontroll, rengjøringen, transport, innstillinger.

- Hold hender, ansikt og føtter borte fra alle roterende deler. Ikke berør rotoren så lenge den dreier seg rundt, og ikke prøv å stoppe den.
- Denne maskinen må aldri brukes for å sprøyte kjemiske produkter som gjødsel eller andre substanser som inneholder giftige stoffer.
- Ikke fyll på i innsugingsåpningen med hånd.
- Ikke bruk maskinen ved dårlig vær som f.eks. regn eller fare for torden.
- Unngå åpen ild eller gnistdannelse og ikke røk.

#### Når maskinen brukes for å blåse

- Maskinen må aldri rettes mot personer, husdyr eller vinduer. Blås alltid i en retning hvor det ikke finnes personer, dyr eller ømfintlige, faste overflater (f.eks. vinduer, mur, biler).

#### Når maskinen brukes for å suge

- Denne maskinen brukes for å samle opp tørre materialer, som f.eks. blad, gress, tynne grener og papirbiter. Du må ikke forsøke å suge opp fuktige gjenstander eller vann, dette kan skade maskinen.
- Ikke sug opp metall, glassbiter osv. da rotoren kan bli sterkt skadet av dette.
- Sug ikke opp varme gjenstander som aske, kullstykker, sigaretter osv. Sugeposen kan ta fyr.

#### Andre sikkerhetsveiledninger

- Før arbeidet begynner, må alle fremmedlegemer som kan skade maskinen eller som kan bli blåst/slentgt bort og dermed kan forårsake skade på mennesker eller på ting, fjernes fra arbeidsområdet.
- Før maskinen settes bort eller skal transporteres, må motoren først avkjøle.
- Beskytt maskinen under transporten.
- Maskinen må lagres i et tørt, lukket rom som er utilgjengelig for fremmede for å unngå skader. Hold barn borte fra maskinen.

- Maskinen må aldri sprøytes på med vann eller andre væsker. Hold maskinen tørr, ren og fri for støv. Rengjør den etter hver bruk, ta hensyn til henvisningene om rengjøring og lagring.
- Bruk aldri deler, tilbehør eller påsatser som ikke er godkjent for denne maskinen. Det kan oppstå stor fare og skader på brukeren eller maskinen som følge av dette. Dessuten kan garantien opphøre.
- Bruk derfor kun original reservedeler og originalt tilbehør, eller slike som er godkjent av produsenten.
- Maskinen må aldri brukes dersom driftsbryteren er defekt.
- La alle reparasjoner bli foretatt på et fagverksted.
- Ta godt vare på denne veiledningen. Les ofte igjennom den og bruk den til å undervise andre brukere. Dersom du låner maskinen til andre, må denne veiledningen også følge med.

#### Driftstider

Ta hensyn til de nasjonale/kommunale forskriftene når det gjelder driftstider (evt. hos kommunen).

#### Symboler på maskinen

Denne betjeningsveiledningen beskriver sikkerhets- og internasjonale symboler og tegn som kan være avbildet på denne maskinen. Les igjennom brukerhåndboken for å gjøre deg fortrolig med alle sikkerhets-, monterings-, drifts- og reparasjonsveiledninger.

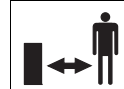

Obs!

Før ibruktaking må du lese igjennom betjeningsveiledningen!

Hold tredje personer borte fra fareområdet!

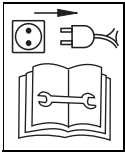

Før alle arbeider som f.eks. innstilling, rengjøring kontroll osv., må maskinen slås av og støpselet må trekkes ut!



Fare for skade på grunn av roterende deler!



Hender og føtter må holdes borte fra roterende deler.



Bruk øye- og hørselsvern.



Maskinen må ikke brukes ved regn.



**Driftsmåten suge**



**Driftsmåten blåse**

Disse symboler på maskinen må alltid være i lesbar tilstand.

## Symboler i denne anvisningen

I denne veiledningen blir det brukt følgende symboler:



**Fare**

Du blir gjort oppmerksom på farer som henger sammen med den virksomheten som blir beskrevet og hvor det er fare for personer.



**OBS**

Du blir gjort oppmerksom på farer som henger sammen med den virksomheten som blir beskrevet og hvor det kan oppstå skade på ting.



**Henvi**sning

Kjennetegner viktige informasjon og brukstips.

## Henvi

sninger om avskaffing

Rester av emballasjen, gammelt apparat osv. må avskaffes i henhold til forskriftene som gjelder på stedet der du bor.



**Gamle elektroapparater er verdifull råstoff, de hører derfor ikke hjemme i husbosset!**

Vi ber deg om å hjelpe oss til å bidra aktivt og å understøtte oss når det gjelder å spare på ressursene og å skåne miljøet, ved å levere denne maskinen inn på de spesielle deponiene – dersom disse finnes – på hjemstedet ditt.

## Betjenings- og indikasjonselementer



**OBS. Skade på maskinen.**

Her blir funksjonene og betjenings- og indikasjonselementene beskrevet. Ikke utfør noen funksjoner ennå!

Bilde 1

- 1 Driftsbryter (på/av bryter)
- 2 Tillkoplingsstøpsel
- 3 Trekkavlastning for kabel
- 4 Festekroker bak
- 5 Sugepose
- 6 Glidelås
- 7 Valgspak for blåsing/suging
- 8 Festekroker foran
- 9 Transporthjul (opsjon)
- 10 Blåseåpning
- 11 Innsugingsåpning
- 12 Suge-/blåserør
- 13 Skulderrem
- 14 Holdeknot
- 15 Håndtak

## Monteringsanvisning



**Fare**

Fare for skade ved utilsiktet motorstart.

Beskytt deg mot skade.

Før alle arbeider med maskinen:

- Slå av motoren.
- Vent til alle bevegelige deler er stoppet fullstendig opp, motoren må være avkjølt.
- Trekk ut støpselet av stikkontakten.



**Henvi**sninger om avskaffing

Rester av emballasjen, gammel maskin osv. må avskaffes i henhold til forskriftene som gjelder på stedet der du bor.

## Inn- og utmontering av suge-/blåserør

### Montering

Bilde 2a

1. Løsne skruen på maskinen og fjern denne.
2. Suge-/blåserør (del a) skyves inn i åpningen på kassen inntil den smekker i.
3. Drei skruen inn igjen og skru den inn, men ikke altfor fast.

Bilde 2b

1. Løsne skruen på suge-/blåserøret og fjern den.
2. Suge-/blåserøret (del b) skyves inn i suge-/blåserøret (del a).
3. Drei skruen inn igjen og skru den inn, men ikke altfor fast.

### Transporthjulet (opsjon) monteres

Bilde 2c

1. Fjern skruen.
2. Transporthjulet skyve på suge-/blåserøret inntil anslag.
3. Drei skruen inn igjen og skru den inn, men ikke altfor fast. Skru den så fast at transporthjulet sitter fast på suge-/blåserøret!

### Demontering

- Skjer i motsatt rekkefølge som monteringen.

## Innsetting og avtaking av sugeposen

### Montering

Bilde 3

- Heng sugeposen inn på festekroken framme (4).
- Sugeposeadapteren (1) skyves oppå (2) stussen til kassen. Adapteren trykkes så langt, inntil de to låsene (3) på begge sidene smekker i.
- Heng sugeposen inn på festekroken bak (5).

## Demontering

Bilde 4

- Løsne sugeposen fra festekroken bak.
- Trykk på begge sidene av låsene (1) og trekk ut sugeposen.
- Løsne sugeposen fra festekroken framme.

## Montering og innstilling av skulderremmen

Bilde 5

- Holdekroken (1) åpnes og henges inn på festemaljen (2) på kassen og lukkes helt igjen.

Bilde 6

- Trekk skulderremmen over hodet og innta arbeidsposisjonen.

Bilde 7

- Still inn skulderremmen etter kroppsstørrelsen din.

## Drift

### Fare

#### Strømstøt

- Monter en personvern Bryter (= feilstrømbryter med høyden 30 mA utløsestrøm) på stikkkontakten.
- Ved skade på tilkoplingskabelen kan det oppstå livsfare eller fare for skade. Fjern deg langsomt med små skritt fra maskinen. Trekk støpselet ut av stikkkontakten.

### OBS

- Ved starting av motoren må du passe på at maskinen ikke er rettet mot personer, dyr, objekter eller avfall som er strødd rundt.
- Under driften må du bruke øye- og hørselsvern.
- Under bruken må du holde maskinen godt fast med begge hendene (bilde 13).
- Ved arbeider med maskinen kan du snuble i tilkoplingskabelen og skade deg. Før derfor alltid kabelen slik at den aldri kommer i veien der du går eller innenfor arbeidsområdet.
- Arbeid med maskinen kun i skritt tempo.

– Bruk kun maskinen når tilkoplingskabelen er festet til kabelavlastningen.

- Kontroller maskinen at den er i god driftstilstand og at suge-/blåserøret er godt festet.
- Ved slutten av arbeidet eller når du legger fra deg maskinen og forlater det, må du alltid trekke støpselet ut av stikkkontakten og av maskinen.
- Kontroller at glidelåsen (6) på sugeposen (5) er lukket (bilde 1).
- Etter bruken:
  - Trekk ut støpselet av stikkkontakten.
  - Rengjør maskinen.
  - Avfall må kastes i henhold til forskriftene på stedet.

## Starting av motoren

### Fare for skade

Hender, føtter eller andre kroppsdelar må holdes borte fra roterende deler.

1. Fest tilkoplingskabelen til kabeltrekkavlastningen (bilde 8).
2. Tilkoplingskabelen må først stikkes inn i maskinen og deretter tilkoples til en 230V stikkontakt.
3. Legg oppå skulderremmen som allerede er innstilt på kroppsstørrelsen.
4. Still deg opp i arbeidsposisjon (bilde 6).
5. Velg driftstypen "blåse" eller "suge" på forhold (bilde 9).
6. Driftsbryteren /på-/av bryteren trykkes (bilde 10).

Motoren går og du kan starte med arbeidet (bilde 11).

## Stopping av motoren

- Driftsbryteren /på-/av bryteren slippes (bilde 10).

Motoren stopper etter kort tid.

## Holding av maskinen

Når du bruker maskinen:

- Fest skulderremmen til maskinen.
- Trekk skulderremmen over hodet.
- Still deg opp i arbeidsposisjon (bilde 6).

## Omkopling mellom suge- og blåsefunksjon

### Henvising

Omkoplingen mellom suge- og blåsefunksjon kan skje når motoren er igang. Valgspaken må alltid dreies inntil den smekker på det tilsvarende symbolet. **Du må aldri sette** valgspaken på en mellomposisjon.

Bilde 9

### Blåsefunksjon

- Valgspaken settes på symbolet .

### Sugefunksjon

- Valgspaken settes på symbolet .

## Tøm sugeposen

### Fare

Før avtaking/tømming av sugeposen, må motoren stoppes og du må vente til alle bevegelige deler er stoppet opp. Trekk ut støpselet av stikkkontakten.

### Henvising

Ved høy fyllemengde blir sugeytelsen tydelig mindre.

### Tømming uten å ta av sugeposen

- Åpne glidelåsen og kast innholdet av sugeposen i henhold til forskriftene på stedet.
- Glidelåsen lukkes igjen.

### Tømming ved å ta av sugeposen

Bilde 15

- Løsne sugeposen fra festekroken bak (2).
- Trykk på begge sidene av låsene (1) og trekk ut sugeposen.
- Sugeposen løsnes fra festekroken framme (3).
- Åpne glidelåsen og kast innholdet av sugeposen i henhold til forskriftene på stedet.
- Etter tømmingen av sugeposen må denne snus (med innsiden ut) og må rystes godt, slik at alt støv og smuss fjernes fra posen.
- Vend sugeposen igjen, lukk glidelåsen og monter sugeposen igjen.

## Henvisninger om bruken

### Brukes til å blåse

Brukes i områder som er vanskelig å rengjøre:

- Bed, busker, trær (bilde 12)
- Hjørner ved huset (bilde 13)
- Gitter, gjerde, osv. (bilde 14).
- Maskinen må holdes slik som vist på fig. 12–14.
- Suge-/blåserøret må holdes noen centimeter over bakken mens du utfører strykende bevegelser fra den ene til den andre siden.
- Gå langsomt framover.
- Hold den oppsamlede haugen med smuss foran deg.

### Brukes til å suge

- For områder som er vanskelige å rengjøre, som f.eks. bed, busker, hjørner ved huset osv.
- Maskinen holdes med lett bøyet sugе-/blåserør som vist på fig. 11 eller sett det oppå transporthjulet (opsjon).
- Lett material samles opp med strykebevegelser mot siden for å samle opp lett material. Blad og tynne kvister blir suget opp og kuttet opp. Sugeposen kan dermed ta opp mere material.
- Når sugeposen er full, må den tømmes.

### Etter endt arbeid

- Slå av motoren.
- Trekk støpselet ut av stikkontakten og av maskinen.
- La motoren avkjøle (ca. 30 minutter), før du rengjør, vedlikeholder eller tar maskinen ut av bruk.

## Vedlikehold og rengjøring



### Fare

For å beskytte mot skader må du før alle arbeider med maskinen

- slå av motoren.
- vente til alle bevegelige deler er fullstendig stoppet opp.
- trekke ut støpselet.
- la motoren avkjøle (ca. 30 minutter).

*La alle reparasjoner bli foretatt på et fagverksted.*

*Ved slutten av sesongen må du la maskinen kontrolleres og vedlikeholdes på et fagverksted.*

*Maskinen må ikke sprøytes med vann, da ellers de elektriske delene kan ta skade.*

*Rengjør maskinen etter hver bruk.*

*En maskin som ikke er gjort ren kan forårsake material- og funksjonsfeil.*

## Rengjøring av maskinen



### OBS

*Hold maskinen og ventilasjonsåpningene alltid rene og fri for smuss.*

Bruk en liten børste for rengjøring av utsiden på maskinen.

Ikke bruk skarpe rengjøringsmidler.

Rengjøringsmidler for husholdningen som inneholder aromatiske oljer som furuolje eller sitron eller løsemidler som kerosin, kan ødelegge kassen av plast og håndtaket.

Stussen (2, fig. 3) for påsetting av sugeposen må rengjøres regelmessig.

Kassen må kun tørkes av med en fuktig klut.

## Rengjøring av sugeposen

- Bruk vernebrille og støvmaske.
- Sugeposen må tømmes og ristes ut etter hver bruk.
- En gang i måneden (om nødvendig også oftere) må sugeposen vaskes:
  - Tøm sugeposen grundig.
  - Snu sugeposen (med innsiden ut).
  - Ryst ut sugeposen.
  - Rengjør sugeposen med litt såpevann.
  - La sugeposen tørke.

## Lagering

- Før lagring må motoren avkjøle.
- Maskinen må lagres i et tørt, lukket rom som er utilgjengelig for fremmede for å unngå skader. Hold barn borte fra maskinen.

## Langtidslagring

Dersom maskinen skal lagres over lengre tid, gå du fram som følger:

- Rengjør maskinen grundig og kontroller den for løse eller skadete deler. Skadete deler må repareres eller skiftes ut og løse skruer, mutrer og bolter skrues fast. Maskinen kan nå lagres.
- Maskinen må lagres i et tørt, lukket rom som er utilgjengelig for fremmede for å unngå skader. Hold barn borte fra maskinen.

## Transport

- Slå av motoren.
- Trekk ut støpselet av stikkontakten.
- Tilkoplingskabelen trekkes av koplingen på maskinen.
- Maskinen må avkjøle før den blir transportert.
- Maskinen må sikres under transporten mot at det kan skli bort.

## Garanti

I ethvert land gjelder de garantibestemmelsene som vårt firma eller importøren har utgitt. Feil på maskinen blir reparert av oss innenfor rammen av garantitytelsen gratis, dersom årsaken til feilen kan føres tilbake til material- eller produksjonsfeil. Dersom det oppstår et garantitilfelle, må du henvende deg til forretningen der maskinen er kjøpt eller til nærmeste forhandler.

## Utbedring av feil

Feil	Årsak	Tiltak
Motoren starter ikke.	Tilkoplingskabelen er ikke tilkopleet eller er defekt.	Kontroller kabelen, sett den inn, om nødvendig må den skiftes ut eller repareres av en fagmann.
	Sikringen i huset er overbelastet.	Sikringen slås på, evt. må det brukes en hustilkopling med høyere sikringer eller en slik må installeres av en fagmann.
	Driftsbryteren er defekt.	La denne repareres på et fagverksted.
Motoren stopper plutselig.	Støpselet er løst.	Kontroller kabelen, vær sikker på at den er hengt inn i trekkavlastningen for kabelen. Sett støpselet inn igjen.
Motoren har ingen ytelse eller maskinen suger/blåser ikke.	Sugeposen er full.	Tøm sugeposen.
	Suge-/blåseturbinen er skadet.	La de defekte delene skiftes ut på et fagverksted.
	Suge-/blåserøret er stoppet til.	Suge-/blåserøret tas av og rengjøres.
Sterke vibrasjoner.	Skadet suge-/blåseturbin eller andre deler.	<b>Slå maskinen straks av.</b> La de defekte delene skiftes ut på et fagverksted.

Ved andre spørsmål, må du henvende deg til din forhandler på stedet.



## Sisällysluettelo

Turvallisuusasiaa . . . . .	59
Hallintalaitteet ja merkkivalot . . .	61
Kokoamisohjeet . . . . .	61
Käyttö . . . . .	62
Huolto ja puhdistus . . . . .	63
Kuljetus . . . . .	63
Takuuehdot . . . . .	63
Vianetsintä . . . . .	64

## Tyypikilven tiedot

Merkitse alla olevaan ruutuun kaikki tyypikilven tiedot. Tyypikilpi sijaitsee moottorin läheisyydessä.

Nämä tiedot ovat hyvin tärkeitä, kun tilaat varaosia tai tarvitset huoltomiehen apua.

_____
_____
_____

Löydät nämä ja muut konetta koskevat tiedot erillisestä CE-vaatimustenmukaisuusvakuutuksesta, joka toimitetaan käyttöohjekirjan mukana.

## Kuvalliset ohjeet



Käännä esiin kuvasivut käyttöohjekirjan alussa. Kuvissa saattaa olla mallikohtaisia eroja.

## Turvallisuusasiaa

### Käyttötarkoitus

Tämä kone on tarkoitettu käytettäväksi ainoastaan

- lehti-imurina/lehtipuhaltimena koti- ja harrastelijapuutarhoissa,
- tässä käyttöohjekirjassa annettujen käyttö- ja turvallisuusohjeiden mukaisesti.

Kaikenlainen muu käyttö on käyttötarkoituksen vastaista.

Valmistajan antama takuu raukeaa eikä valmistaja vastaa koneen käytöstä aiheutuvista vahingoista, jos konetta käytetään käyttötarkoituksen vastaisesti.

Vastuun kantaa tässä tapauksessa yksin koneen käyttäjä.

Käytä konetta vain sen ollessa teknisesti valmistajan määräyksiä ja toimitusta vastaavassa kunnossa.

Valmistaja ei vastaa koneelle omavaltaisesti tehtyjen muutoksien aiheuttamista vahingoista.

### Lue kaikki ohjeet ennen koneen käyttöönottoa

- Lue nämä ohjeet huolellisesti läpi. Perehdy koneen käyttöön ja käsittelyyn ennen töihin ryhtymistä.
- Älä koskaan anna lasten tai muiden henkilöiden käyttää konetta, jos he eivät ole tutustuneet käyttöohjeisiin.
- Älä käytä konetta, jos olet väsynyt tai sairas tai alkoholin, huumeiden tai lääkkeiden vaikutuksen alainen.
- Lapset ja alle 16-vuotiaat eivät saa käyttää konetta.
- Laitetta ei ole tarkoitettu sellaisten henkilöiden (mukaan lukien lapset) käyttöön, jotka ovat fyysisesti, sensorisesti tai henkisesti rajoitteisia tai joilla ei ole riittävästi kokemusta ja/tai tietoa laitteen käytöstä, ellei heidän turvallisuudestaan vastaava henkilö valvo ja opasta heitä laitteen käytössä.
- Lapsia tulee valvoa ja varmistaa, että he eivät leiki laitteella.
- Tarkista koneen kunto ennen sen käyttöä. Vaihda viallisten osien tilalle uudet. Varmista, että kaikki liitososat ovat paikoillaan ja kunnolla kiinnitettynä. Ohjeiden laiminlyönti saattaa aiheuttaa loukkaantumisia koneen käyttäjälle ja muille henkilöille.
- Muista aina, että pää, kädet ja jalat voivat loukkaantua helposti.
- Huolehdi, ettei työskentelyalueella ole lapsia, sivullisia eikä kotieläimiä. Lasten, sivullisten ja kotieläinten on pysyttävä vähintään 15 metrin päässä koneesta, koska työskentelyn aikana on aina olemassa loukkaantumiseriski ympäristöön sinkoutuvien esineiden vuoksi.

Jos paikalla on katsojia, heidän tulee käyttää suojalaseja. Sammuta heti moottori sivullisia lähestyttäessä.

### Käytön aikana

- Käytä liitäntäjohtona ainoastaan ulkokäyttöön hyväksyttyä ja vastaavalla merkinnällä varustettua kaapelia, esim. H07RN – F 3 x 1,5 mm<sup>2</sup> tai vastaava (max. 25 m).
- Liitäntäjohtoon liittimien tulee olla roiskevesisuojatut ja kumia tai päällystetty kumilla.
- Tarkista aina ennen käyttöä liitäntäjohtoon kunto. Vaurioitunutta, haurasta tai pahasti kiertynyttä johtoa ei saa käyttää.
- Tarkista aina ennen käyttöä, että koneen johto ja verkkopistoke ovat ehjät. Jätä viallinen johto välittömästi valtuutetun huoltokorjaamon vaihdettavaksi. Sammuta ensin moottori ja irrota verkkopistoke. Käytä ainoastaan moitteettomassa kunnossa olevaa liitäntäjohtoa.
- Älä käynnistä konetta tai käytä sitä suljetussa tilassa. Käytä konetta vain ulkona.
- Käytä silmien- ja kuulonsuojaimia koneella työskenneltäessä. Käytä hengityssuojainta tai pölynaamaria, jos töiden aikana muodostuu paljon pölyä. Pitkähihaisen paidan käyttö on suositeltavaa.
- Käytä lujasta materiaalista valmistettuja pitkälahkeisia housuja, saappaita ja työkasineitä.
- Pidä hiukset, vaatteet ja työkasineet poissa koneen liikkuvista osista. Väljät vaatteet, korut ja pitkät hiukset voivat tarttua liikkuviin osiin. Käytä tarvittaessa suojapäähinettä tms.
- Käytä konetta vain sen käyttötarkoituksen mukaisesti.
- Varo kurkottamasta liikaa. Seiso aina tukevasti ja tasapainossa.
- Käytä konetta vain valmiiksi koottuna. Käytä konetta vain, kun imu-/puhallusputki ja keruupussi ovat paikoillaan. Tarkista, että keruupussi on suljettu.

- Älä kanna konetta sen johdosta.
- Varmista että, liitäntäjohto kulkee aina takana koneesta pois päin.
- Sammuta aina moottori ja irrota verkkopistoke pistorasiasta ennen kaikkia puhdistus- ja huoltotöitä sekä ennen puhallus-/imuputken ja keruupussin kiinnittämistä ja irrottamista.
- Käytä konetta vain päivänvalossa tai riittävässä valaistuksessa.
- Varo koneen käynnistymistä vahingossa. Käynnistä kone vain, kun voit aloittaa sen käytön heti. Käyttäjän ja koneen tulee olla konetta käynnistettäessä tukevassa asennossa. Noudata moottorin käynnistys- ja sammutusohjeita.
- Jos jokin esine osuu koneeseen tai tarttuu siihen kiinni, sammuta heti moottori ja tarkista, onko kone mahdollisesti vioittunut. Irrota aina verkkopistoke pistorasiasta ennen tarkastusta.
- Älä käytä konetta, jos siinä on löystyneitä tai viallisia osia.
- Älä koskaan laske konetta pölyiseen tai likaiseen paikkaan moottorin käydessä. Koneeseen saattaa päästä likaa, ruohoa, lehtiä tms., jolloin seurauksena voi olla loukkaantumisia tai konevaurioita.
- Jos kone alkaa täristä tavallista voimakkaammin, sammuta heti moottori ja irrota verkkopistoke pistorasiasta. Tarkista, onko kone vioittunut. Jos kone on vioittunut, toimita se valtuutettuun huoltokorjaamoon.
- Sammuta moottori ja irrota verkkopistoke pistorasiasta, ennen kuin alat poistaa pysähtymisen aiheuttajaa tai tukkeutumia, tyhjentää keruupussia tai tehdä koneeseen kohdistuvia töitä, esim. ennen sen tarkistusta, puhdistusta, kuljetusta tai säätötöitä.
- Pidä kädet, kasvat ja jalat poissa kaikista pyörivistä osista. Älä koske pyörivään siipipyörään tai yritä pysäyttää sitä.
- Älä koskaan käytä konetta kemikaalien, lannoitteiden tai muiden myrkyllisiä aineita sisältävien tuotteiden levittämiseen.

- Älä laita mitään käsin imuaukkoon.
- Älä käytä konetta huonolla säällä, esim. jos on sadekuurojen tai ukkosen riski.
- Vältä avotulta ja kipinöiden muodostumista. Tupakointi kielletty.

### Käyttö puhaltimena

- Älä kohdista konetta ihmisiin, kotieläimiin tai ikkunoihin. Puhalla aina sellaiseen suuntaan, jossa ei ole ihmisiä eikä eläimiä eikä arkoja, kovia pintoja (esim. ikkunat, tiiliseinät, autot).

### Käyttö imurina

- Kone on tarkoitettu kuivan materiaalin, kuten lehtien, ruohon, ohuiden oksien ja paperipalojen keräämiseen. Älä imuroi kosteita aineksia tai vettä, kone saattaa tällöin vaurioitua.
- Älä imuroi metallia, lasinpalasia tms., koska siipipyörä saattaa tällöin vahingoittua pahasti.
- Älä imuroi kuumia esineitä, kuten tuhkaa, hiilenpalasia, savukkeita jne. Keruupussi saattaa syttyä tuleen.

### Muita turvallisuusohjeita

- Poista ennen töihin ryhtymistä työskentelyalueelta kaikki vierasesineet, jotka voivat vaurioittaa laitteen tai aiheuttaa ympäristöön sinkoutuessaan loukkaantumisia tai vahinkoja.
- Odota, että moottori on jäähtynyt ennen koneen viemistä varastoon tai kuljettamista.
- Suojaa kone hyvin sen kuljettamisen ajaksi.
- Säilytä konetta kuivassa tilassa. Säilytyspaikan tulee olla lukittavissa asiattoman käytön ja vaurioiden välttämiseksi. Säilytä konetta poissa lasten ulottuvilta.
- Älä kaada koneen päälle vettä tai ruiskuta sitä vedellä tai muilla nesteillä. Pidä kone kuivana sekä puhtaana liasta ja pölystä. Puhdista se aina käytön jälkeen, noudata puhdistus- ja varastointiohjeita.

- Älä käytä osia, lisävarusteita tai vaihtoteriä, joita ei ole hyväksytty käytettäväksi koneen kanssa. Seurauksena saattaa olla vakavia loukkaantumisia ja konevaurioita. Myös takuu raukeaa tässä tapauksessa.
- Käytä tämän takia vain alkuperäisiä varaosia ja varusteita tai valmistajan hyväksynnän saaneita varaosia ja varusteita.
- Älä käytä konetta, jos sammutinkatkaisin on viallinen.
- Jätä kaikki korjaustyöt valtuutetun korjaamon suoritettavaksi.
- Säilytä käyttöohjekirja huolellisesti. Lue sitä usein ja käytä apuna, kun annat neuvoja muille koneen käyttäjille. Jos lainaat konetta, muista antaa sen lainaajalle myös käyttöohjekirja.

### Käyttöajat

Noudata maakohtaisia/kunnallisia käyttöajoista annettuja määräyksiä (kysy tarvittaessa vastaavalta viranomaiselta, milloin koneen käyttö on sallittua).

### Koneessa olevat tarrat

Alla on luettelo kansainvälisin symbolein ja kuvamerkein varustetuista varoitustarroista, jotka voivat olla kiinnitettynä koneeseen. Perehdy kaikkiin turvallisuus-, asennus-, käyttö- ja korjausohjeisiin lukemalla käyttäjän käsikirja.



Huom.!  
Lue käyttöohjekirja ennen koneen käyttöönottoa!



Varmista, että muita henkilöitä ei ole vaara-alueella!

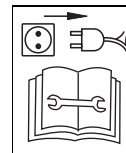
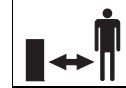

Sammuta kone ja irrota verkkopistoke aina ennen koneeseen kohdistuvia säätö-, puhdistus-, tarkastus- tms. töitä!





Varo pyöriä osia -  
loukkaantumisvaara!  
Pidä kädet ja jalat  
poissa pyörivistä  
osista.



Käytä silmien- ja  
kuulonsuojaimia.



Älä käytä konetta  
sateessa.



### Käyttötapa imurointi



### Käyttötapa puhallus

Huolehdi, että koneessa olevat tarrat  
ovat aina hyvin luettavissa.

## Käyttöohjekirjan symbolit

Tässä käyttöohjekirjassa käytetään  
seuraavia symboleita:



### **Vaara**

Viittaa vaaratilanteisiin, jotka liittyvät  
kuvattuun toimintaan ja joissa  
henkilöt voivat altistua vaaralle.



### **Huom**

Viittaa vaaratilanteisiin, jotka liittyvät  
kuvattuun toimintaan ja joissa kone  
voi vaurioitua.



### **Ohje**

Viittaa tärkeisiin tietoihin ja  
käyttöohjeisiin.

## Kierrätysohje

Toimita pakkausmateriaali, käytöstä  
poistettu kone jne. jätehuolto-  
pisteeseen paikallisten määräysten  
mukaisesti.



**Käytöstä poistettuja  
sähkölaitteita ei saa  
hävittää muun**



**talousjätteen mukana,  
koska niissä on  
hyötykäyttöön soveltuvia  
raaka-aineita!**

Kun poistat tämän laitteen käytöstä,  
niin osallistu ympäristöystävälliseen  
ja luonnonvaroja säästävään  
jätehuoltoon toimittamalla laite  
asianmukaiseen keräyspisteeseen.

## Hallintalaitteet ja merkkivalot



### **Huom. Opi tuntemaan koneesi.**

*Tässä selostetaan alustavasti  
käyttö- ja hallintalaitteiden toiminnot.  
Älä käynnistä vielä mitään toimintoja!*

Kuva 1

- 1 Sammutinkatkaisin  
(virtakatkaisin)
- 2 Pistoke
- 3 Johdon vedonpoistin
- 4 Kiinnityskoukku takana
- 5 Keruupussi
- 6 Vetoketju
- 7 Puhallus-/imutoiminnon valitsin
- 8 Kiinnityskoukku edessä
- 9 Tukipyörä (lisävaruste)
- 10 Puhallusaukko
- 11 Imuaukko
- 12 Imu-/puhallusputki
- 13 Kantohihna
- 14 Kahvan nuppi
- 15 Kahva

## Kokoamisohjeet



### **Vaara**

*Loukkaantumisvaara moottorin  
käynnistyessä vahingossa.*

*Loukkaantumisten välttämiseksi  
muista seuraavat varotoimet. Aina  
ennen koneeseen kohdistuvia töitä:*

- *Sammuta moottori,*
- *Odota, että kaikki liikkuvat osat  
ovat pysähtyneet ja moottori on  
jäähdyntynyt.*
- *Irrota verkkopistoke pistorasiasta.*



### **Kierrätysohje**

Toimita pakkausmateriaali, käytöstä  
poistettu kone jne. jätehuolto-  
pisteeseen paikallisten määräysten  
mukaisesti.

## Imu-/puhallusputken kiinnitys ja irrotus

### Kiinnitys

Kuva 2a

1. Avaa ruuvi koneesta ja irrota.
2. Työnnä imu-/puhallusputki (osa  
a) rungossa olevaan aukkoon,  
niin että se napsahtaa kiinni.
3. Kierrä sitten ruuvi kiinni ja kiristä,  
muttei liian tiukkaan.

Kuva 2b

1. Avaa ruuvi imu-/  
puhallusputkesta ja irrota.
2. Työnnä imu-/puhallusputki (osa  
b) imu-/puhallusputkeen (osa a),  
niin että se napsahtaa kiinni.
3. Kierrä sitten ruuvi kiinni ja kiristä,  
muttei liian tiukkaan.

### Tukipyörän (lisävaruste) kiinnitys

Kuva 2c

1. Irrota ruuvi.
2. Työnnä tukipyörä paikalleen imu-  
/puhallusputkeen ääriasentoon  
saakka.
3. Kierrä sitten ruuvi kiinni ja kiristä,  
muttei liian tiukkaan. Kuitenkin  
niin tiukkaan, että  
tukipyörä on kunnolla kiinni  
imu-/puhallusputkessa!

### Irrotus

- Toimi päinvastaisessa  
järjestyksessä kuin kiinnitettäessä.

## Keruupussin kiinnitys ja irrotus

### Kiinnitys

Kuva 3

- Kiinnitä keruupussi etummaiseen  
kiinnityskoukkuun (4).
- Työnnä keruupussin  
kiinnityskappale (1) rungon  
liitoskohtaan (2).  
Työnnä kiinnityskappale niin  
pitkälle, kunnes lukitsimet (3)  
napsahtavat kiinni molemmilla  
puolilla.
- Kiinnitä keruupussi takimmaiseen  
kiinnityskoukkuun (5).

### Irrotus

Kuva 4

- Irrota keruupussi takimmaisesta  
kiinnityskoukusta.

- Paina lukitsimia (1) molemmilla puolilla ja vedä keruupussi irti.
- Irrota keruupussi etummaisesta kiinnityskoukusta.

## Kantohihnan kiinnitys ja säätö

Kuva 5

- Avaa pidätinkoukku (1) ja ripusta se rungon kiinnitysrenkaaseen (2) ja lukitse taas kiinni.

Kuva 6

- Pujota kantohihna pään yli ja asetu työasentoon.

Kuva 7

- Säädä kantohihna sopivalle korkeudelle.

## Käyttö

### Vaara Sähköisku

- Käytä verkkopistorasiassa henkilösuojakytkintä (= vikavirtasuojakytkintä, jonka suurin laukaisuvirta on 30 mA).
- Liitäntäjohton vioituessa seurauksena saattaa olla hengenvaara tai loukkaantumisia. Poistu tässä tapauksessa hitaasti koneen luota. Irrota pistotulppa pistorasiasta.

### Huom

- Kun käynnistät moottorin, varmista ensin, että konetta ei ole suunnattu ihmisiä, eläimiä, esineitä tai hajallaan olevia roskia tms. kohti.
- Käytä suojalaseja ja kuulonsuojaimia konetta käyttäessäsi.
- Pidä koneesta kiinni molemmin käsin käytön aikana (kuva 13).
- Koneella työskenneltäessä voit helposti kompastua liitäntäjohtoon ja loukata itsesi. Pidä huoli, ettei liitäntäjohto joudu eteesi tai työskentelyalueelle.
- Etene työskenneltäessä vain kävelyvauhtia.
- Käytä konetta vain, kun liitäntäjohto on kiinnitetty johdon vedonpoistimeen.

- Tarkista ennen käyttöä koneen kunto ja imu-/puhallusputken kiinnitys.
- Töiden lopuksi tai kun lasket koneen maahan tai poistut sen luota, irrota aina verkkopistoke pistorasiasta ja koneesta.
- Tarkista, että keruupussin (5) vetoketju (6) on kiinni (kuva 1).
- Käytön jälkeen:
  - Irrota verkkopistoke pistorasiasta.
  - Puhdista kone.
  - Hävitä jätteet paikallisten jätehuoltomääräysten mukaisesti.

## Moottorin käynnistys

### Loukkaantumiskaava

Pidä kädet, jalat ja muut kehonosat poissa pyörivistä osista.

1. Kiinnitä liitäntäjohto johdon vedonpoistimeen (kuva 1).
2. Kytke liitäntäjohto ensin koneessa olevaan pistokkeeseen ja sitten 230 V pistorasiaan.
3. Säädä kantohihna oikealle korkeudelle ja aseta hihna olkapään yli.
4. Asetu työasentoon (kuva 6).
5. Valitse käyttötavaksi »Puhallus« tai »Murointi« (kuva 9).
6. Paina sammutinkatkaisinta/virtakatkaisinta (kuva 10).

Moottori käynnistyy ja voit ryhtyä töihin (kuva 11).

## Moottorin sammutus

- Päästä sammutinkatkaisin/virtakatkaisin vapaaksi (kuva 10).
- Moottori sammuu hetken kuluttua.

## Koneen käyttö

Koneen käytön aikana:

- Pujota kantohihna pään yli.
- Kiinnitä kantohihna koneeseen.
- Asetu työasentoon (kuva 6).

## Imu- tai puhallustoiminnon valinta

### Ohje

Voit vaihtaa toiminnosta toiseen moottorin käydessä. Käännä valitsin aina kyseisen symbolin kohdalle, niin että se napsahtaa kiinni.

**Älä koskaan** aseta valitsinta väli asentoon.

Kuva 9

## Puhallustoiminto

- Aseta valitsin asentoon .

## Imutoiminto

- Aseta valitsin asentoon .

## Keruupussin tyhjennys

### Vaara

Ennen kuin irrotat tai tyhjännät keruupussin, sammuta moottori ja odota, kunnes kaikki liikkuvat osat ovat pysähtyneet. Irrota verkkopistoke pistorasiasta.

### Ohje

Kun keruupussi on hyvin täynnä, imuteho laskee selvästi.

## Keruupussin tyhjennys sitä irrottamatta

- Avaa vetoketju, tyhjännä keruupussi ja hävitä pussin sisältö paikallisten jätehuoltomääräysten mukaisesti.
- Sulje vetoketju.

## Keruupussin tyhjennys irrottamalla pussi

Kuva 15

- Irrota keruupussi takimmaisesta kiinnityskoukusta (2).
- Paina lukitsimia (1) molemmilla puolilla ja vedä keruupussi irti.
- Irrota keruupussi etummaisesta kiinnityskoukusta (3).
- Avaa vetoketju, tyhjännä keruupussi ja hävitä pussin sisältö paikallisten jätehuoltomääräysten mukaisesti.
- Käännä keruupussi tyhjentämisen jälkeen nurinpäin ja ravista huolellisesti, jotta pöly ja lika irtoavat kankaasta.
- Käännä keruupussi taas oikein päin, sulje vetoketju ja kiinnitä keruupussi paikalleen.

## Käyttöohjeita

### Käyttö puhaltimena

Valitse tämä toiminto vaikeasti siivottaville alueille:

- istutukset, pensaat, puut (kuva 12)
- seinien vierustat (kuva 13).
- ritilät, aidat tms. (kuva 14).

- Kannattele konetta kuvissa 12–14 osoitetulla tavalla.
- Pidä imu-/puhallusputkea muutaman sentin päässä maasta ja siirrä putkea puolelta toiselle tasaisin liikkein.
- Kävele hitaasti eteenpäin.
- Huolehdi, että kerääntyneet lehti- ja roskakasat ovat aina edessäsi.

### Käyttö imurina

- Vaikeasti siivottaville alueille, kuten istutukset, pensaat, seinien vierustat jne..
- Kannattele konetta niin, että imu-/puhallusputki on hieman viistossa, katso kuva 11, tai liikuta konetta tukipyörän (lisävaruste) varassa.
- Imuroi kevyt aines koneeseen liikuttamalla konetta tasaisesti sivusuunnassa. Lehdet, risut ja ohuet oksat kerääntyvät koneeseen, jossa ne hienonnetaan silpuksi. Näin keruupussiin mahtuu enemmän materiaalia.
- Tyhjennä keruupussi, kun se on täynnä.

### Työskentelyn päätyttyä

- Sammuta moottori.
- Irrota verkkopistoke pistorasiasta ja koneesta.
- Anna moottorin jäähtyä (noin 30 minuuttia) ennen koneen puhdistamista, huoltoa tai säilytyspaikkaan viemistä.

### Huolto ja puhdistus

#### Vaara

Loukkaantumisien välttämiseksi ennen koneelle tehtäviä töitä

- sammuta moottori,
- odota, kunnes kaikki liikkuvat osat ovat varmasti pysähtyneet,
- irrota verkkopistoke pistorasiasta,
- anna moottorin jäähtyä (noin 30 minuuttia).

Jätä kaikki korjaustyöt valtuutetun korjaamon suoritettavaksi.

Jätä kone kauden lopussa valtuutetun huoltokorjaamon tarkistettavaksi ja huollettavaksi.

*Älä ruiskuta konetta puhtaaksi vedellä, sähköiset osat saattavat vioittua.*

*Puhdista kone aina käytön jälkeen. Puhdistamattomaan koneeseen tulee helposti materiaalivaurioita ja toimintahäiriöitä.*

### Koneen puhdistus

#### Huom

*Pidä kone ja ilma-aukot aina puhtaina liasta ja roskista.*

*Harjaa kone ulkopuolelta puhtaaksi pienellä harjalla. Älä käytä voimakkaita puhdistusaineita.*

*Puhdistusaineet, jotka sisältävät aromaattisia öljyjä kuten mäntyöljyä tai sitruunaa, sekä liuottimet, kuten kerosiini, saattavat vaurioittaa muovirungon ja kahvan.*

*Puhdista säännöllisesti keruupussin kiinnitykseen tarkoitettu kiinnityskohta (2, kuva 3).*

*Pyyhi runko puhtaaksi vain kostealla rievulla.*

### Keruupussin puhdistus

- Käytä suojalaseja ja pölynaamaria.
- Tyhjennä keruupussi aina käytön jälkeen ja ravista huolellisesti.
- Pese keruupussi kerran kuukaudessa (tarvittaessa useammin):
  - Tyhjennä keruupussi huolellisesti.
  - Käännä keruupussi nurinpäin.
  - Ravista keruupussi tyhjäksi.
  - Pese keruupussi puhtaaksi saippuavedellä.
  - Anna keruupussin kuivua.

### Varastointi

- Odota, että moottori on jäähtynyt ennen koneen viemistä varastotilaan.
- Säilytä konetta kuivassa tilassa. Säilytyspaikan tulee olla lukittavissa asiattoman käytön ja vaurioiden välttämiseksi. Säilytä konetta poissa lasten ulottuvilta.

### Pitempiaikainen varastointi

Kun kone jätetään varastoon pidemmäksi aikaa, toimi seuraavasti:

- Puhdista kone huolellisesti ja tarkista, onko löystyneitä tai vaurioituneita osia. Korjaa tai vaihda vaurioituneet osat ja kiristä löystyneet ruuvit, mutterit ja pultit. Nyt voit viedä koneen varastoon.
- Säilytä konetta kuivassa tilassa. Säilytyspaikan tulee olla lukittavissa asiattoman käytön ja vaurioiden välttämiseksi. Säilytä konetta poissa lasten ulottuvilta.

### Kuljetus

- Moottorin sammutus.
- Irrota verkkopistoke pistorasiasta.
- Irrota liitäntäjohto koneessa olevasta pistokkeesta.
- Anna koneen jäähtyä ennen kuljettamista.
- Varmista, että kone pysyy hyvin paikallaan kuljetuksen aikana.

### Takuuehdot

Takuu kattaa materiaali- ja valmistusvikojen osalta varaosat ja työn. Takuuaika ostopäivästä lukien: 2 vuotta. Takuu ei korvaa, jos vika on aiheutunut virheellisestä käytöstä tai huollosta. Takuutapauksessa on otettava yhteys myyjäliikkeeseen tai valtuutettuun huoltoliikkeeseen.

## Vianetsintä

Vika	Mahdollinen syy	Toimenpide
Moottori ei käynnisty.	Liitäntäjohtoa ei ole kytketty tai se on rikki.	Tarkista johto, kiinnitä paikoilleen, vaihda tarvittaessa tai anna huoltomiehen korjata johto.
	Sulake palanut.	Vaihda sulake/kytke automaattisulake päälle. Asenna tarvittaessa tehokkaampi sulake tai anna sähköasentajan asentaa sellainen.
	Sammutinkatkaisin viallinen.	Jätä huoltokorjaamon korjattavaksi.
Moottori sammuu yhtäkkiä.	Pistoke on löystynyt.	Tarkista johto, varmista, että vedonpoistin on paikallaan, laita pistoke takaisin paikalleen.
Moottorissa ei ole tehoa tai kone ei imuroi/puhalla.	Keruupussi on täynnä.	Tyhjennä keruupussi.
	Siipipyörä on vioittunut.	Jätä vialliset osat huoltokorjaamon vaihdettavaksi.
	Imu-/puhallusputki on tukossa	Irrota imu-/puhallusputki ja puhdista.
Voimakasta tärinää.	Siipipyörä tai muut osat vioittuneet.	<b>Sammuta moottori heti.</b> Jätä vialliset osat huoltokorjaamon vaihdettavaksi.

Jos ohjeista ei ole apua tai sinulla on vielä kysyttävää, käänny paikallisen jälleenmyyjän puoleen.

## Índice

Para sua segurança .....	65
Elementos de comando e indicadores .....	67
Indicações de montagem .....	67
Funcionamento .....	68
Manutenção e limpeza .....	69
Transporte .....	70
Garantia .....	70
Eliminação de anomalias .....	71

## Indicações na chapa de características

Registe todas as indicações da placa de características do seu aparelho no campo a abaixo indicado. A placa de características encontra-se junto ao motor. Estas indicações são muito importantes para posterior identificação, para encomenda das peças de reparação do aparelho e para a Assistência Técnica.

---



---



---

Estas e outras indicações sobre o aparelho encontram-se na Declaração de Conformidade CE, que é parte integrante destas Instruções de Serviço.

## Ilustrações



Desdobrar as páginas com ilustrações no princípio das instruções de serviço.

As apresentações gráficas podem, em alguns detalhes, divergir do aparelho adquirido.

## Para sua segurança

### Utilizar correctamente o aparelho

Este aparelho destina-se a ser utilizado exclusivamente

– como aspirador de folhagem/ soprador de folhagem em jardins domésticos e de tempos livres,

– de acordo com as especificações e indicações de segurança constantes destas instruções de serviço.

Qualquer outra utilização não está em conformidade com as determinações legais. A utilização que não está em conformidade com as determinações legais tem como consequência a perda da garantia e a recusa de qualquer tipo de responsabilidade por parte do fabricante. O utilizador é responsável pelos danos provocados a terceiros e aos seus bens.

Utilize o aparelho apenas nas condições técnicas fornecidas e prescritas pelo fabricante.

Alterações arbitrárias no aparelho excluem a responsabilidade do fabricante em assumir danos resultantes dessas alterações.

### Leia todas as indicações antes

- Leia atentamente todas estas indicações. Familiarize-se com a utilização e manipulação do aparelho.
- Nunca permita que o aparelho seja utilizado por crianças ou outras pessoas que não conheçam estas Instruções de Serviço.
- Não utilize este aparelho, se estiver fatigado ou doente ou se estiver sob o efeito de álcool, drogas ou medicamentos.
- Crianças e jovens com idades inferiores a 16 anos não devem utilizar o aparelho.
- Este aparelho não está preparado para ser utilizado por pessoas (crianças incluídas) com capacidades físicas, sensoriais ou mentais limitadas ou com falta de experiência e/ou de conhecimentos, a menos que sejam vigiadas por uma pessoa responsável pela sua segurança ou que tenham recebido instruções desta pessoa de como o aparelho deve ser utilizado.
- As crianças devem ser vigiadas, para se garantir que elas não brinquem com o aparelho.

■ Verifique o aparelho antes de o utilizar. Substitua as peças danificadas. Assegure-se de que estão aplicados e bem fixos todos os elementos de ligação.

O incumprimento destas indicações pode provocar ferimentos no utilizador ou pessoas próximas e danos no aparelho.

- Tenha sempre consciência do perigo de ferimentos na cabeça, mãos e pés.
- Manter crianças, outras pessoas e também animais afastados da zona onde pretender trabalhar. Mantenha afastados num círculo de, pelo menos 15 m, crianças, observadores e animais; para observadores existe, ainda, o risco de serem atingidos por objectos projectados. Os observadores devem usar, sempre, óculos de protecção. Sempre que alguém se aproximar, deverá desligar o motor imediatamente.

### Durante o funcionamento

- Utilizar ao ar livre somente cabos de ligação homologados e assinalados em conformidade, p. ex., H07RN – F 3 x 1,5 mm<sup>2</sup> (máx. 25 m).
- As peças de ligação dos cabos de ligação têm que ser protegidas de salpicos de água e ser de borracha ou revestidos com borracha.
- Antes de cada utilização, verificar se os cabos de ligação estão danificados, quebradiços ou entrelaçados.
- Antes de utilizar, verificar se o cabo e a ficha do aparelho estão danificados. Um cabo danificado deve, de imediato, ser substituído numa oficina especializada. Para isso, desligar o aparelho e retirar a ficha da tomada. Utilizar somente cabos de ligação que se encontrem em perfeitas condições de funcionamento.
- Não proceda ao arranque do aparelho nem o deixe em funcionamento, se estiver num espaço fechado ou dentro dum edifício. Utilize o aparelho somente ao ar livre.

- Utilize óculos e protecções para os ouvidos sempre que utiliza o aparelho. No trabalho com formação de poeiras, utilize uma máscara de protecção para a face e para os pulmões. Recomendamos o uso de uma camisa de mangas compridas.
- Vista calças compridas espessas, botas e luvas de protecção.
- Manter cabelo, vestuário e luvas afastados de peças em movimento. Cabelos soltos, jóias ou cabelos compridos podem ser apanhados por peças em movimento. Se necessário, usar uma rede para o cabelo.
- Utilize este aparelho só para os fins previstos.
- Não se estique demasiado. Mantenha-se em posição firme e bem equilibrado.
- Utilizar sempre este com todos os componentes montados. Utilizar o aparelho só com tubo de aspiração/sopro e saco de aspiração montados. Verificar, se o saco de aspiração está fechado.
- Nunca pegar no aparelho pelo cabo.
- Afastar sempre o cabo de ligação do aparelho para trás.
- Para todos os trabalhos de tratamento e manutenção, bem como para montar e desmontar o tubo de sopro/aspiração e o saco de aspiração, deve-se desligar o motor e desligar a ficha da tomada.
- Utilize o aparelho só à luz do dia ou com uma boa iluminação artificial.
- Evite o arranque inadvertido. Ao ligar o aparelho, estar sempre preparado para utilizar o aparelho. O utilizador e o aparelho têm que estar numa posição estável durante o arranque do motor. Respeitar as instruções para arranque e paragem do motor.
- Se encontrar um corpo estranho ou o tiver aspirado, deverá parar o motor imediatamente e verificar, se o aparelho não sofreu qualquer dano.

Antes de efectuar a verificação, retirar a ficha da tomada.

- Nunca utilize o aparelho com peças soltas ou danificadas.
- Se o motor estiver a funcionar, nunca deverá colocar o aparelho sobre uma superfície cheia de pó ou sujidade. Sujidade, relva, folhas e similares podem ser aspirados e provocar ferimentos ou danificar o aparelho.
- Em caso de vibrações anormais, desligar o motor imediatamente e retirar a ficha da tomada. Verificar, se o aparelho apresenta danos. Em caso de danos, procurar uma oficina especializada.
- Desligar o motor e retirar a ficha da tomada antes de eliminar obstruções/entupimentos, esvaziar o saco de aspiração ou antes de executar trabalhos no aparelho, p. ex., verificar, limpar, transportar e afinar.
- Manter mãos, rosto e pés fora do alcance dos elementos em rotação. Não tocar no rotor, enquanto este estiver a rodar e também não tentar pará-lo.
- Nunca utilizar este aparelho para espalhar produtos químicos, adubos ou outros materiais, que contenham substâncias tóxicas.
- Não deitar nada à mão na abertura de aspiração.
- Não utilizar o aparelho em condições atmosféricas desfavoráveis, como p. ex., iminência de chuva ou trovoadas.
- Evite fogo aberto, formação de faíscas e não fume.

#### Utilização como soprador

- Não apontar o aparelho para pessoas, animais ou janelas. Soprar sempre numa direcção onde não se encontrem pessoas nem animais ou onde existam superfícies delicadas e sólidas (porex, janelas, muros, automóveis).

#### Utilização como aspirador

- Este aparelho serve para a recolha de materiais secos, como folhas, relva, ramos finos e pedaços de papel.

Não tentar aspirar objectos húmidos ou água, pois isso pode danificar o aparelho.

- Não aspirar metal ou pedaços de vidro, etc., pois o rotor poderia, com isso, ficar seriamente danificado.
- Não aspirar objectos quentes, como cinzas, brasas, cigarros, etc. O saco de aspiração poderia começar a arder.

#### Outras indicações sobre segurança

- Antes de iniciar os trabalhos, remover todos os corpos estranhos da área de trabalho que possam danificar o aparelho ou que possam causar ferimentos ao serem soprados/arremessados.
- Antes de arrumar ou transportar o aparelho, deixar o motor arrefecer.
- Proteger o aparelho durante o transporte.
- Guardar o aparelho num espaço fechado e seco, para evitar uma utilização por estranhos ou danos. Mantenha o aparelho fora do alcance das crianças.
- Nunca salpique o aparelho com água ou outros líquidos. Manter o aparelho seco, limpo e sem pó. Limpe-a depois de cada utilização, observando as indicações sobre limpeza e armazenamento.
- Nunca utilize peças, acessórios ou adaptadores que não tenham sido homologados para este aparelho. As consequências podem ser ferimentos graves para o utilizador e danos no aparelho. Além disso, a sua garantia pode perder a validade.
- Por isso, utilizar somente peças de substituição e acessórios originais ou as peças de substituição e os acessórios homologados pelo fabricante.
- Nunca utilizar o aparelho com o interruptor geral danificado.
- Todas as reparações devem ser efectuadas, exclusivamente, por um Serviço de Assistência especializado.

- Guarde estas Instruções de Serviço consulte-as com frequência e utilize-as para informação a outros utilizadores. Se emprestar este aparelho a alguém, junte, também estas Instruções.

### Horário de funcionamento

Respeite as Normas nacionais/municipais relativas aos horários de utilização (se necessário, consulte as autoridades da sua zona).

### Símbolos no aparelho

Estas Instruções de Serviço descrevem símbolos e pictogramas de segurança e internacionais, que podem estar inseridos neste aparelho. Leia o manual do utilizador, para se familiarizar com todas as indicações sobre segurança, montagem, funcionamento e reparação.

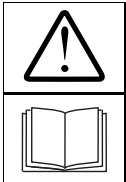

Atenção!  
Antes da colocação em funcionamento, ler as Instruções de Serviço!



Manter terceiras pessoas afastadas da zona de perigo!

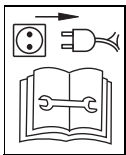

Antes de todos os trabalhos, como p. ex., afinação, limpeza, testes, etc., desligar o aparelho e retirar a ficha da tomada!



Perigo de ferimentos devido a peças em rotação.  
Manter as mãos e os pés afastados de peças em rotação.



Usar óculos e protecções para os ouvidos.



Não o usar o aparelho em caso de chuva.



**Tipo de funcionamento**  
**Aspiração**



**Tipo de funcionamento**  
**Sopro**

Manter estes símbolos no aparelho sempre em boas condições de leitura.

### Símbolos nestas instruções

Nestas instruções são utilizados os seguintes símbolos:



**Perigo**

*Eles chamam a atenção para perigos relacionados com a actividade especificada e com a qual existe perigo para as pessoas.*



**Atenção**

*Eles chamam a atenção para perigos relacionados com a actividade especificada e que podem implicar danos materiais.*



**Indicação**

Assinala informações importantes e conselhos sobre utilização.

### Indicações sobre reciclagem

Reciclar os restos da embalagem, aparelhos usados, etc. de acordo com a regulamentação local.



**Aparelhos eléctricos antigos contêm materiais valiosos e, por isso, não devem ser deitados para o lixo doméstico!**

Aproveitamos para pedir o seu contributo activo na poupança de recursos e protecção do meio ambiente entregando este aparelho, quando for caso disso, num posto de recolha autorizado para o efeito.

## Elementos de comando e indicadores

**⚠ Atenção. Danos no aparelho.**

*Aqui são, primeiramente, descritas as funções dos elementos de comando e de indicação. Não execute, ainda, qualquer função!*

Figura 1

- 1 Interruptor geral (interruptor lig./desl.)
- 2 Ficha de ligação
- 3 Dispositivo de alívio de tensão do cabo
- 4 Gancho de fixação traseiro
- 5 Saco de aspiração
- 6 Fecho de correr
- 7 Alavanca de selecção sopro/aspiração
- 8 Gancho de fixação dianteiro
- 9 Roda de transporte (opcional)
- 10 Abertura de sopro
- 11 Abertura de aspiração
- 12 Tubo de aspiração/sopro
- 13 Correia de transporte ao ombro
- 14 Puxador
- 15 Pega

## Indicações de montagem

**⚠ Perigo**

*Perigo de ferimentos devido ao arranque inadvertido do motor. Proteja-se contra ferimentos. Antes de qualquer trabalho no aparelho:*

- Desligar o motor,
- Esperar, até que todos os componentes móveis fiquem completamente parados; o motor tem que estar frio.
- Desligar a ficha da tomada.

**i Indicações sobre reciclagem**

Reciclar os restos da embalagem, aparelhos usados, etc. de acordo com a regulamentação local.



## Montagem e desmontagem do tubo de aspiração/sopro

### Montagem

Figura 2a

1. Desapertar o parafuso do aparelho e removê-lo.
2. Inserir o tubo de aspiração/sopro (peça a) até encaixar na abertura da estrutura.
3. Voltar a apertar o parafuso, mas não demasiado.

Figura 2b

1. Desapertar e remover o parafuso do tubo de aspiração/sopro.
2. Inserir a parte «b» do tubo de aspiração/sopro até encaixar na parte «a» do tubo de aspiração/sopro.
3. Voltar a apertar o parafuso, mas não demasiado.

### Montar a roda de transporte (opcional)

Figura 2c

1. Remover o parafuso.
2. Fazer a roda de transporte passar pelo tubo de aspiração/sopro até ao batente.
3. Voltar a apertar o parafuso, mas não demasiado. O suficiente para que a roda de transporte fique bem assente no tubo de aspiração/sopro!

### Desmontagem

- Processa-se em sentido inverso ao da montagem.

## Montagem e desmontagem do saco de aspiração

### Montagem

Figura 3

- Pendurar o saco de aspiração no gancho de fixação dianteiro (4).
- Deslocar o adaptador do saco de aspiração (1) para dentro do tubo (2) da estrutura. Pressionar o adaptador até que os fechos (3) dos dois lados encaixem.
- Pendurar o saco de aspiração no gancho de fixação traseiro (5).

### Desmontagem

Figura 4

- Soltar o saco de aspiração do gancho de fixação traseiro.
- Pressionar os fechos (1) nos dois lados e retirar o saco de aspiração.
- Soltar o saco de aspiração do gancho de fixação dianteiro.

### Montagem e ajuste da correia de transporte

Figura 5

- Abrir o mosquetão (1), engatá-lo no ilhó de fixação (2) da estrutura e voltar a fechar bem.

Figura 6

- Passar a correia sobre a cabeça e assumir a posição de trabalho.

Figura 7

- Ajustar a correia ao tamanho do utilizador.

## Funcionamento

### Perigo

#### Choque eléctrico

- Utilize nas suas tomadas de rede um interruptor de segurança para pessoas (= disjuntor de corrente de defeito com o máximo de 30 mA de corrente de activação).
- Em caso de cabo de ligação danificado, existe perigo de vida e de ferimentos. Afaste-se lentamente e com passos curtos do aparelho. Retirar a ficha da tomada.

### Atenção

- No arranque do motor há que ter atenção para que o aparelho não esteja apontado para pessoas, animais, objectos ou para lixo disperso.
- Durante a utilização, usar sempre protecções para os olhos e ouvidos.
- Durante a utilização, segurar o aparelho com ambas as mãos (fig. 13).
- Ao trabalhar com o aparelho, pode tropeçar no cabo de ligação e magoar-se. Coloque sempre o cabo de modo que não possa chegar à área de passagem ou de trabalho.

- Trabalhe com o aparelho apenas à velocidade de passo.
- Utilizar o aparelho apenas se o cabo de ligação estiver fixo no dispositivo de alívio de tensão do cabo.
- Controlar o aparelho quanto ao seu bom estado de funcionamento e à fixação do tubo de aspiração/sopro e da estrutura.
- No final do trabalho, ou quando pousa ou abandona o aparelho, retirar sempre a ficha da tomada e do aparelho.
- Verificar, se o fecho de correr (6) no saco de aspiração (5) está fechado (fig. 1).
- Depois da utilização:
  - Desligar a ficha da tomada.
  - Limpeza do aparelho.
  - Reciclar o lixo de acordo com a regulamentação local.

## Arranque do motor

### Perigo de ferimentos

Manter as mãos, os pés e restantes partes do corpo afastados de peças em rotação.

1. Fixar o cabo de ligação no dispositivo de alívio de tensão do cabo (fig. 8).
2. Inserir o cabo de ligação primeiro na ficha do aparelho e depois numa tomada de 230 V.
3. Colocar a correia de transporte ao ombro, pré-ajustada ao tamanho do corpo.
4. Colocar na posição de trabalho (fig. 6).
5. Predefinir o tipo de funcionamento «sopro» ou «aspiração» (fig. 9).
6. Premir o interruptor geral / interruptor lig./desl. (fig. 10).

O motor está a funcionar e pode iniciar o trabalho (fig. 11).

### Parar o motor

- Soltar o interruptor geral / interruptor lig./desl. (fig. 10).
- O motor pára uns instantes depois.



## Fixação do aparelho

Quando utilizar o aparelho:

- Fixar a correia de transporte ao aparelho.
- Passar a correia de transporte sobre a cabeça.
- Coloque-se em posição de trabalho (fig. 6).

## Comutar entre função de aspiração e função de sopro

### Indicação

A comutação entre função de aspiração e função de sopro pode ser feita com o motor a trabalhar. Rodar a alavanca de selecção sempre até encaixar, para o símbolo correspondente.

**Nunca** colocar a alavanca de selecção numa posição intermédia.

Figura 9

### Função de sopro

- Colocar a alavanca de selecção na posição .

### Função de aspiração

- Colocar a alavanca de selecção na posição .

## Despejar o saco de aspiração

### Perigo

Antes de retirar/despejar o saco de aspiração, deverá parar o motor e aguardar até que todos os componentes móveis estejam parados. Desligar a ficha da tomada.

### Indicação

Em caso de elevado nível de enchimento, a potência de aspiração diminui claramente.

## Esvaziar sem retirar o saco de aspiração

- Abrir o fecho de correr e eliminar o conteúdo do saco de aspiração de acordo com a regulamentação local.
- Fechar novamente o fecho de correr.

## Esvaziar, retirando o saco de aspiração

Figura 15

- Soltar o saco de aspiração do gancho de fixação traseiro (2).
- Pressionar os fechos (1) nos dois lados e retirar o saco de aspiração.
- Soltar o saco de aspiração do gancho de fixação dianteiro (3).
- Abrir o fecho de correr e eliminar o conteúdo do saco de aspiração de acordo com a regulamentação local.
- Depois de despejar, virar o saco de aspiração (de dentro para fora) e sacudir bem, para remover o pó e a sujidade do tecido.
- Voltar a virar o saco de aspiração, fechar o fecho de correr e montar, de novo, o saco de aspiração.

## Instruções de utilização

### Utilização para soprar

Utilização para zonas muito difíceis de limpar:

- Canteiros, arbustos, árvores (fig. 12)
- Esquinas de casas (fig. 13)
- Grelhas, sebes, etc. (fig. 14).
- Segurar o aparelho tal como mostrado nas figuras 12 a 14.
- Manter o tubo de aspiração/sopro alguns centímetros acima do chão e efectuar movimentos de um lado para outro.
- Avançar lentamente.
- Não perder de vista o monte de lixo acumulado.

### Utilização para aspirar

- Para zonas de difícil limpeza, como canteiros, arbustos, esquinas da casa, etc..
- Segurar o aparelho com o tubo de aspiração/sopro ligeiramente inclinado, conforme mostrado na fig. 11, ou deslocar sobre a roda de transporte (opcional).
- Executar movimentos laterais para juntar materiais leves. Folhas e ramos finos são aspirados e triturados. O saco de aspiração pode, assim, recolher muito material.
- Despejar o saco de aspiração, quando o mesmo estiver cheio.

## Depois de terminar o trabalho

- Desligar o motor.
- Desligar a ficha da rede no aparelho e na tomada.
- Deixar o motor arrefecer (ca. 30 minutos), antes de ser feita a sua limpeza, manutenção, o mesmo ser guardado ou posto fora de serviço.

## Manutenção e limpeza

### Perigo

Para protecção contra ferimentos antes de todos os trabalhos no aparelho

- desligar o motor,
- esperar até que todas as peças móveis estejam completamente imobilizadas.
- desencaixar a ficha da tomada de rede.
- deixar o motor arrefecer (ca. 30 minutos).

Todas as reparações devem ser efectuadas, exclusivamente, por um Serviço de Assistência especializado.

No final da época, deverá mandar inspeccionar e fazer a manutenção do aparelho numa oficina especializada.

Não pulverizar o aparelho com água através de mangueira, porque os componentes eléctricos podem sofrer danos.

Limpe o aparelho depois de cada serviço. A sujeira no aparelho causa danos ao material e ao funcionamento.

## Limpeza do aparelho

### Atenção

Mantenha o aparelho e as ranhuras de ventilação sempre limpas e livres de sujidades.

Utilizar uma pequena escova para limpeza das partes exteriores do aparelho. Não utilizar produtos de limpeza abrasivos.

Os produtos de limpeza domésticos que contenham óleos aromáticos, como óleo de pinho ou limão, bem como solventes, como querosene, podem danificar a estrutura exterior de plástico e os punhos.

Limpar regularmente o tubo (2, fig. 3) onde é montado o saco de aspiração.

Limpar a estrutura só com um pano húmido.

### Limpeza do saco de aspiração

- Usar óculos de protecção e máscara de pó.
- Depois de cada utilização, despejar e sacudir o saco de aspiração.
- Lavar o saco de aspiração uma vez por mês (se necessário, com maior frequência):
  - Esvaziar bem o saco de aspiração.
  - Virar o saco de aspiração (de dentro para fora).
  - Sacudir o saco de aspiração.
  - Lavar o saco de aspiração com água e sabão.
  - Deixar o saco secar bem.

### Como guardar

- Antes de guardar o aparelho, deixe o motor arrefecer.
- Guardar o aparelho num espaço fechado e seco, para evitar uma utilização por estranhos ou danos. Mantenha o aparelho fora do alcance das crianças.

### Guardar por um longo período

Se o aparelho tiver que ser guardado por longos períodos de tempo, deverá proceder do seguinte modo:

- Limpar muito bem o aparelho e verificar, se existem peças soltas ou danificadas. As peças danificadas devem ser reparadas ou substituídas e apertar parafusos, porcas e pinos eventualmente soltos. O aparelho pode, agora, ser guardado.
- Guardar o aparelho num espaço fechado e seco, para evitar uma utilização por estranhos ou danos. Mantenha o aparelho fora do alcance das crianças.

### Transporte

---

- Parar o motor.
- Desligar a ficha da tomada.
- Retirar o cabo de ligação da ficha do aparelho.
- Deixar o aparelho arrefecer antes de ser transportado.
- Fixar o aparelho contra deslocamentos durante o transporte.

### Garantia

---

Em cada país são válidas as condições de garantia editadas pela Empresa ou pelo importador. Eventuais anomalias no seu aparelho serão suportadas por nós no âmbito das condições de garantia, desde que se trate dum defeito de material ou de fabrico. Em caso de garantia, dirija-se ao seu vendedor ou à nossa filial mais próxima.

## Eliminação de anomalias

Anomalia	Causa	Solução
O motor não arranca.	Cabo de ligação não está ligado ou tem defeito.	Testar o cabo, ligar à tomada; em caso de necessidade, substituir ou pedir a um técnico especializado para efectuar a reparação.
	Disjuntor da casa em sobrecarga.	Ligar o disjuntor, eventualmente, utilizar uma ligação da casa com protecção mais elevada ou pedir a um especialista para efectuar a instalação.
	Interruptor geral danificado.	Efectuar a reparação numa oficina especializada.
O motor arrancou repentinamente.	A ficha ficou solta.	Verificar o cabo, ter a certeza que o mesmo ficou preso no dispositivo de alívio de tensão, voltar a ligar a ficha à tomada.
Anomalia	Causa	Solução
O motor não tem potência ou o aparelho não aspira/não sopra.	Saco de aspiração cheio.	Despejar o saco de aspiração.
	Turbina de aspiração/sopro danificada.	Mandar substituir as peças defeituosas numa oficina especializada.
	Tubo de aspiração/sopro entupido.	Retirar e limpar o tubo de aspiração/sopro.
Vibrações fortes.	Turbina de aspiração/sopro danificada ou outras peças.	<b>Desligar imediatamente o aparelho.</b> Mandar substituir as peças defeituosas numa oficina especializada.

Em caso de dúvida, dirija-se ao Agente local autorizado.

## Πίνακας περιεχομένων

Για την ασφάλειά σας . . . . .	72
Στοιχεία χειρισμού και ένδειξης . . . . .	75
Οδηγίες συναρμολόγησης . . . . .	75
Λειτουργία . . . . .	76
Συντήρηση και καθαρισμός . . . . .	77
Μεταφορά . . . . .	78
Εγγύηση . . . . .	78
Αντιμετώπιση σφαλμάτων . . . . .	78

## Στοιχεία στην πινακίδα τύπου

Εγγράψτε όλα τα στοιχεία στην πινακίδα τύπου του μηχανήματός σας στο παρακάτω πεδίο. Την πινακίδα τύπου θα τη βρείτε κοντά στον κινητήρα.

Τα στοιχεία είναι πολύ σημαντικά για την μετέπειτα αναγνώριση για την παραγγελία ανταλλακτικών του μηχανήματος και για την υπηρεσία τεχνικής εξυπηρέτησης των πελατών μας.

---



---



---

Αυτά και άλλα στοιχεία σχετικά με το μηχανήμα σας θα βρείτε στην ξεχωριστή Δήλωση πιστότητας CE, η οποία αποτελεί μέρος αυτών των οδηγιών χειρισμού.

## Παραστάσεις με εικόνες



Ανοίξτε τις σελίδες με τις εικόνες στην αρχή των Οδηγιών χειρισμού.

Οι γραφικές παραστάσεις είναι δυνατόν να αποκλίνουν στις λεπτομέρειες από το μηχανήμα που αγοράσατε.

## Για την ασφάλειά σας

### Αρμόζουσα χρήση του μηχανήματος

Το μηχανήμα αυτό προορίζεται αποκλειστικά για τη χρήση – ως μηχανήμα συλλογής φύλλων (με απορρόφηση/ εκφύσηση) στον οικιακό τομέα και στον τομέα κήπων χώρων αναψυχής,  
– σύμφωνα με τις περιγραφές και τις υποδείξεις ασφαλείας που δίνονται σ' αυτές τις Οδηγίες χειρισμού.

Κάθε άλλη χρήση είναι μη αρμόζουσα. Η μη αρμόζουσα χρήση έχει ως συνέπεια την παύση ισχύος της εγγύησης και την άρνηση ανάληψης κάθε ευθύνης από την πλευρά του κατασκευαστή. Ο χρήστης φέρει την ευθύνη για όλες τις ζημιές σε τρίτους και στην περιουσία τους. Λειτουργείτε το μηχανήμα μόνον στην από τον κατασκευαστή προδιαγραμμένη τεχνική κατάσταση, στην οποία παραδίδεται το μηχανήμα.

Αυθαίρετες αλλαγές στο μηχανήμα αποκλείουν την ευθύνη του κατασκευαστή για ζημιές που απορρέουν από αυτές.

### Πριν τη λειτουργία διαβάστε όλες τις υποδείξεις

- Διαβάστε αυτές τις υποδείξεις προσεκτικά. Εξοικειωθείτε με τον χειρισμό και τη σωστή χρήση του μηχανήματος.
- Μην επιτρέψετε ποτέ σε παιδιά ή σε άλλα πρόσωπα, που δεν γνωρίζουν αυτές τις οδηγίες, να χρησιμοποιήσουν το μηχανήμα.
- Να μη χρησιμοποιείτε το μηχανήμα αυτό εάν είστε κουρασμένος, άρρωστος ή υπό την επήρεια αλκοόλ, ναρκωτικών ή φαρμάκων.
- Παιδιά και έφηβοι κάτω των 16 ετών δεν επιτρέπεται να χρησιμοποιούν το μηχανήμα.

- Το μηχανήμα αυτό δεν προορίζεται για τη χρήση από άτομα (συμπεριλαμβανομένων των παιδιών) με περιορισμένες φυσικές, αισθητήριες ή νοητικές ικανότητες ή με έλλειψη πείρας και/ή με έλλειψη γνώσεων, εκτός αν αυτά επιβλέπονται ή κατατοπίστηκαν σχετικά με τη χρήση του μηχανήματος από το υπεύθυνο για την ασφάλειά τους άτομο.
- Τα παιδιά πρέπει να επιβλέπονται, ώστε να διασφαλιστεί, ότι δεν παίζουν με το μηχανήμα.
- Επιθεωρείτε το μηχανήμα πριν τη χρήση. Αντικαθιστάτε τα μέρη που έχουν πάθει ζημιά. Βεβαιωθείτε ότι όλα τα στοιχεία σύνδεσης είναι στη θέση τους και στερεωμένα. Η μη τήρηση των υποδείξεων αυτών μπορεί να οδηγήσει σε τραυματισμό του χρήστη και των θεατών, όπως και σε ζημιά στο μηχανήμα.
- Μην υποτιμάτε ποτέ τον κίνδυνο τραυματισμού στο κεφάλι, χέρια και πόδια.
- Απομακρύνετε τα παιδιά, τους θεατές και τα ζώα από την περιοχή, όπου πρόκειται να γίνουν εργασίες με αυτό το μηχανήμα. Κρατάτε τα παιδιά, τους θεατές και τα ζώα μακριά σε ακτίνα τουλάχιστον 15 μέτρων. Για τους θεατές υπάρχει ακόμα ο κίνδυνος να τραυματιστούν από εκσφενδονιζόμενα αντικείμενα. Οι θεατές πρέπει να φορούν προστατευτικά ματογυάλια. Όταν σας πλησιάζει κάποιος, σβήστε αμέσως τον κινητήρα.

### Κατά τη λειτουργία

- Στο ύπαιθρο χρησιμοποιείτε μόνο τα γι' αυτό εγκεκριμένα και αντίστοιχα σεσημασμένα τροφοδοτικά καλώδια, π. χ. H07RN – F 3 x 1,5 mm<sup>2</sup> (μέγ. 25 m).

- Τα μέρη σύνδεσης τροφοδοτικών καλωδίων πρέπει να φέρουν προστασία από τα πιτσιλίσματα νερού από καουτσούκ ή να είναι επικαλυμμένα με καουτσούκ.
- Πριν από κάθε χρήση εξετάζετε, μήπως έχει πάθει ζημιά το τροφοδοτικό καλώδιο ή μήπως είναι πορώδες ή έχει στριφτεί.
- Πριν από κάθε χρήση ελέγχετε, μήπως είναι κατεστραμμένο το καλώδιο του μηχανήματος με το φιν. Απευθυνθείτε αμέσως σε εξειδικευμένο συνεργείο για την αλλαγή του κατεστραμμένου καλωδίου. Γι' αυτό απενεργοποιήστε το μηχάνημα και βγάλτε το φιν από την πρίζα. Χρησιμοποιείτε μόνον τροφοδοτικά καλώδια που είναι σε άριστη κατάσταση.
- Μην ξεκινάτε ποτέ και μη λειτουργείτε ποτέ το μηχάνημα, όταν βρίσκεστε μέσα σε κλειστό χώρο ή κτίριο. Χρησιμοποιείτε το μηχάνημα αυτό μόνο στο ύπαιθρο.
- Να φοράτε προστατευτικά ματογυάλια και ωτασπίδες όταν, λειτουργείτε το μηχάνημα. Σε περίπτωση εργασίας υπό έκλυση σκόνης φοράτε προστασία προσώπου ή μάσκα προστασίας από σκόνη. Συνιστώνται μακρυμάνικα ρούχα.
- Φοράτε χοντρά, μακριά παντελόνια, μπότες και γάντια.
- Κρατάτε τα μαλλιά, ρούχα και γάντια μακριά από κινούμενα μέρη. Φαρδιά ρούχα, κοσμήματα ή μακριά μαλλιά μπορούν να πιαστούν σε κινούμενα μέρη. Φοράτε ενδεχομένως δίχτυ (φιλέ) μαλλιών.
- Χρησιμοποιείτε το μηχάνημα μόνο για την αρμόζουσα χρήση.
- Μην προσπαθείτε να τεντωθείτε για να φτάσετε πιο μακριά. Στέκεστε πάντοτε σταθερά και διατηρείτε την ισορροπία σας.
- Χρησιμοποιείτε αυτό το μηχάνημα πάντοτε πλήρως συναρμολογημένο.

Χρησιμοποιείτε το μηχάνημα μόνο με συναρμολογημένο τον σωλήνα απορρόφησης/ εκφύσησης και τον σάκο απορρόφησης. Ελέγξτε, αν είναι κλειστός ο σάκος απορρόφησης.

- Μη μεταφέρετε ποτέ το μηχάνημα από το καλώδιο.
- Οδηγείτε το τροφοδοτικό καλώδιο του μηχανήματος πάντοτε προς τα πίσω μακριά από το μηχάνημα.
- Σε όλες τις εργασίες φροντίδας και συντήρησης καθώς και κατά την τοποθέτηση και αφαίρεση του σωλήνα εκφύσησης / αναρρόφησης και του σάκου αναρρόφησης απενεργοποιείτε τον κινητήρα και βγάξτε το φιν από την πρίζα.
- Χρησιμοποιείτε το μηχάνημα μόνο στο φως ημέρας ή σε επαρκή τεχνητό φωτισμό.
- Αποφεύγετε τις αθέλητες εκκινήσεις. Όταν ενεργοποιείτε το μηχάνημα να είστε έτοιμοι για τον άμεσο χειρισμό του μηχανήματος. Ο χειριστής και το μηχάνημα πρέπει να βρίσκονται σε σταθερή θέση κατά την εκκίνηση. Προσέξτε τις οδηγίες για την εκκίνηση και το σβήσιμο του κινητήρα.
- Αν προσκρούσετε σε ξένο σώμα ή αν αυτό μπλοκαριστεί στο μηχάνημα, σβήστε αμέσως τον κινητήρα και ελέγξτε, μήπως προέκυψε ζημιά. Πριν τον έλεγχο βγάλτε το φιν από την πρίζα.
- Μη χρησιμοποιήσετε το μηχάνημα ποτέ με χαλαρά ή κατεστραμμένα μέρη.
- Κατά τη λειτουργία του κινητήρα μην αποθέτετε το μηχάνημα ποτέ επάνω σε σκονισμένες ή λερωμένες επιφάνειες. Ρύποι, χλόη, φύλλα ή παρόμοια μπορούν να αναρροφηθούν και να οδηγήσουν σε τραυματισμούς ή σε ζημιές στο μηχάνημα.
- Σε ασυνήθιστους κραδασμούς απενεργοποιήστε αμέσως τον κινητήρα και βγάλτε το φιν από την πρίζα. Εξετάστε το μηχάνημα για ζημιές.

Σε περίπτωση ζημιάς απευθυνθείτε σε εξειδικευμένο συνεργείο.

- Απενεργοποιείτε τον κινητήρα και βγάξτε το φιν από την πρίζα, πριν την απομάκρυνση από οτιδήποτε έχει μπλοκάρει / βουλώσει το μηχάνημα, το άδειασμα του σάκου αναρρόφησης ή πριν την εκτέλεση εργασιών στο μηχάνημα, όπως π. χ. έλεγχος, καθαρισμός, μεταφορά, ρύθμιση.
- Κρατάτε τα χέρια, το πρόσωπο και τα πόδια μακριά από όλα τα περιστρεφόμενα μέρη. Μην ακουμπάτε στον ρότορα, όσο περιστρέφεται και μην προσπαθήσετε να τον ακινητοποιήσετε.
- Μη χρησιμοποιήσετε ποτέ αυτό το μηχάνημα για το σκόρπισμα χημικών προϊόντων, λιπασμάτων ή άλλων ουσιών, που περιέχουν δηλητηριώδεις ουσίες.
- Μη βάζετε τίποτα με το χέρι στο άνοιγμα αναρρόφησης.
- Μη χρησιμοποιείτε το μηχάνημα σε άσχημες καιρικές συνθήκες, όπως π. χ. κίνδυνος βροχής ή καταιγίδας.
- Αποφεύγετε ανοιχτή φλόγα, σχηματισμό σπινθήρων και μην καπνίζετε.

#### Χρήση ως φυσητήρας

- Μην κατευθύνετε ποτέ το μηχάνημα σε πρόσωπα, κατοικίδια ζώα ή παράθυρα. Η εκφύσηση πρέπει να γίνεται πάντοτε προς κατεύθυνση, στην οποία δεν βρίσκονται ούτε πρόσωπα ούτε ζώα ούτε ευαίσθητες, σταθερές επιφάνειες (π. χ. παράθυρα, τοίχοι, αυτοκίνητα).

#### Χρήση ως απορροφητήρας

- Το μηχάνημα αυτό χρησιμεύει για τη συλλογή στεγνών υλικών, όπως φύλλα, χλόη, λεπτά κλαδιά και κομμάτια χαρτιού. Μην προσπαθήσετε να αναρροφήσετε υγρά αντικείμενα ή νερό, επειδή έτσι υπάρχει κίνδυνος βλαβών για στο μηχάνημα.

- Μην αναρροφάτε μέταλλα, κομμάτια γυαλιού κλπ., επειδή έτσι θα μπορούσε να υποστεί μεγάλη ζημιά ο ρότορας.
- Μην αναρροφάτε καυτά αντικείμενα, όπως στάχτη, κάρβουνα, τσιγάρα κτλ. Σε αντίθετη περίπτωση θα μπορούσε να πάρει φωτιά ο σάκος απορρόφησης.

## Λοιπές υποδείξεις ασφαλείας

- Πριν την αρχή της εργασίας απομακρύντε από την περιοχή εργασίας όλα τα ξένα σώματα, τα οποία μπορούν να προξενήσουν βλάβη στο μηχάνημα ή λόγω της φύσης / του εκσφενδονισμού μπορούν να προκαλέσουν τραυματισμούς ή ζημιές.
- Πριν την απομάκρυνση ή τη μεταφορά του μηχανήματος αφήνετε τον κινητήρα να κρυώσει.
- Προστατεύετε το μηχάνημά σας κατά τη μεταφορά.
- Αποθηκεύετε το μηχάνημα σε στεγνό, κλειστό χώρο, ώστε να αποφεύγεται η αθέλητη χρήση ή οι ζημιές. Κρατάτε το μηχάνημα μακριά από παιδιά.
- Μη χύνετε και μην πισπιλίζετε ποτέ νερό ή άλλα υγρά στο μηχάνημα. Διατηρείτε το μηχάνημα στεγνό, καθαρό και χωρίς σκόνη. Το καθαρίζετε μετά από κάθε χρήση, προσέξτε τις υποδείξεις για τον καθαρισμό και την αποθήκευση.
- Μη χρησιμοποιείτε μέρη, εξαρτήματα ή επιθέματα, τα οποία δεν είναι εγκεκριμένα για το μηχάνημα αυτό. Οι συνέπειες από τέτοια συμπεριφορά μπορεί να είναι σοβαροί τραυματισμοί για τον χρήστη και βλάβες στο μηχάνημα. Εκτός αυτού παύει να ισχύει η αξίωση παροχής εγγύησης σε περίπτωση βλάβης. Εκτός αυτού μπορεί να παύσει να ισχύει η εγγύηση.
- Μη λειτουργείτε ποτέ το μηχάνημα με χαλασμένο διακόπτη λειτουργίας.

- Γι' αυτό χρησιμοποιείτε μόνον γνήσια ανταλλακτικά και εξαρτήματα ή τα από τον κατασκευαστή εγκεκριμένα ανταλλακτικά και εξαρτήματα.
- Όλες οι επισκευές πρέπει να γίνονται αποκλειστικά από εξειδικευμένο συνεργείο.
- Φυλάξτε αυτές τις οδηγίες. Τις διαβάζετε συχνά και τις χρησιμοποιείτε τες, για να κατατοπίσετε άλλους χρήστες. Σε περίπτωση που δανείσετε το μηχάνημα αυτό, δώστε μαζί και τις οδηγίες αυτές.

## Ώρες λειτουργίας

Προσέξτε τις εθνικές/κοινοτικές προδιαγραφές σχετικά με τις ώρες χρήσης του μηχανήματος (ενδεχομένως απευθύνεστε στην αρμόδια αρχή του τόπου κατοικίας σας).

## Σύμβολα στο μηχάνημα

Αυτό το εγχειρίδιο χειριστή περιγράφει τα σύμβολα ασφαλείας και τα διεθνή σύμβολα και τα διαγράμματα που μπορεί να εμφανίζονται σ' αυτό το προϊόν. Διαβάστε το εγχειρίδιο χειριστή ή για ολοκληρωμένες πληροφορίες ασφάλειας, συναρμολόγησης, λειτουργίας, συντήρησης και επισκευών.



**Προσοχή!**  
Πριν τη θέση σε λειτουργία διαβάστε τις οδηγίες χειρισμού!

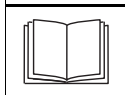

Κρατάτε τρίτους μακριά από την επικίνδυνη περιοχή!

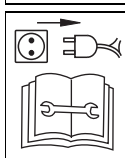

Πριν από όλες τις εργασίες όπως π. χ. ρύθμιση, καθαρισμός, έλεγχος κτλ. απενεργοποιείτε το μηχάνημα και βγάξτε το φιν από την πρίζα!



Κίνδυνος τραυματισμού από περιστρεφόμενα μέρη!



Κρατάτε τα χέρια και τα πόδια μακριά από περιστρεφόμενα μέρη.



Φοράτε προστατευτικά ματογυάλια και ωτασπίδες.



Μη χρησιμοποιείτε το μηχάνημα με βροχή.



**Τρόπος λειτουργίας Απορρόφηση**



**Τρόπος λειτουργίας Εκφύσηση**

Διατηρείτε τα σύμβολα στο μηχάνημα πάντοτε σε ευανάγνωστη κατάσταση.

## Σύμβολα σ' αυτές τις Οδηγίες

Σ' αυτές τις Οδηγίες χρησιμοποιούνται τα ακόλουθα σύμβολα:

**Κίνδυνος**

Επισημαίνονται κίνδυνοι, που σχετίζονται με την περιγραφείσα εργασία και σε περίπτωση κινδύνου για πρόσωπα.

**Προσοχή**

Επισημαίνονται κίνδυνοι, που σχετίζονται με την περιγραφείσα εργασία και μπορούν να προκαλέσουν υλικές ζημιές.

**Υπόδειξη**

Χαρακτηρίζει σημαντικές πληροφορίες και συμβουλές εφαρμογής.

## Υπόδειξη απόσυρσης

Αποσύρετε τα κατάλοιπα της συσκευασίας, τις παλιές συσκευές κτλ. σύμφωνα με τις τοπικές προδιαγραφές.



**Τα παλιά ηλεκτρικά μηχανήματα αποτελούν πολύτιμες πρώτες ύλες και γι' αυτό δεν ανήκουν στα οικιακά απορρίμματα!**



Γι' αυτό θα θέλαμε να σας παρακαλέσουμε να μας υποστηρίξετε στην προσπάθειά μας για τη διατήρηση των πηγών πρώτων υλών και την προστασία του περιβάλλοντος συμβάλλοντας ενεργά με την παράδοση το παρόντος μηχανήματος στα αντίστοιχα Κέντρα Συλλογής παλιών ηλεκτρικών συσκευών – αν υπάρχουν.

## Στοιχεία χειρισμού και ένδειξης



### Προσοχή. Ζημιές στο μηχανήμα.

Εδώ περιγράφονται προκαταρκτικά οι λειτουργίες των στοιχείων χειρισμού και ενδείξεων. Μην εκτελέσετε ακόμα καμία λειτουργία!

Εικόνα 1

- 1 Διακόπτης λειτουργίας (Διακόπτης On/Off)
- 2 Φις σύνδεσης
- 3 Ανακούφιση έλξης καλωδίου
- 4 Άγκιστρο στερέωσης πίσω
- 5 Σάκος απορρόφησης
- 6 Φερμουάρ
- 7 Μοχλός επιλογής εκφύσησης/ απορρόφησης
- 8 Άγκιστρο στερέωσης εμπρός
- 9 Τροχός μεταφοράς (προαιρετικά)
- 10 Άνοιγμα εκφύσησης
- 11 Άνοιγμα αναρρόφησης
- 12 Σωλήνας απορρόφησης/ εκφύσησης
- 13 Λουρί ώμου
- 14 Λαβή συγκράτησης
- 15 Λαβή

## Οδηγίες συναρμολόγησης

### ⚠ Κίνδυνος

*Κίνδυνος τραυματισμού κατά την αθέλητη εκκίνηση του κινητήρα.*

*Προστατευτείτε από τραυματισμούς. Πριν από όλες τις εργασίες στο μηχανήμα:*

- Σβήνετε τον κινητήρα,
- Περιμένετε, μέχρι να ακινητοποιηθούν πλήρως όλα τα κινούμενα μέρη, ο κινητήρας πρέπει να έχει κρυώσει.
- Βγάλτε το φις από την πρίζα.

### ℹ Υπόδειξη απόσυρσης

Αποσύρετε τα κατάλοιπα της συσκευασίας, τις παλιές συσκευές κτλ. σύμφωνα με τις τοπικές προδιαγραφές.

## Τοποθέτηση και αφαίρεση του σωλήνα απορρόφησης/ εκφύσησης

### Τοποθέτηση

Εικόνα 2a

1. Λύστε τη βίδα από το μηχανήμα και αφαιρέστε την.
2. Ωθήστε τον σωλήνα αναρρόφησης / εκφύσησης (κομμάτι a), μέχρι να κουμπώσει στο άνοιγμα του περιβλήματος.
3. Ξαναβιδώστε τη βίδα και σφίξτε την, αλλά όχι πολύ γερά.

Εικόνα 2b

1. Λύστε τη βίδα στον σωλήνα αναρρόφησης / εκφύσησης και αφαιρέστε την.
2. Ωθήστε τον σωλήνα αναρρόφησης / εκφύσησης (κομμάτι b), μέχρι να κουμπώσει στον σωλήνα αναρρόφησης / εκφύσησης (κομμάτι a).
3. Ξαναβιδώστε τη βίδα και σφίξτε την, αλλά όχι πολύ γερά.

## Συναρμολογήστε τον τροχό μεταφοράς (προαιρετικά)

Εικόνα 2c

1. Αφαιρέστε τη βίδα.
2. Ωθήστε τον τροχό μεταφοράς στον σωλήνα αναρρόφησης/ εκφύσησης μέχρι το τέρμα.
3. Ξαναβιδώστε τη βίδα και σφίξτε την, αλλά όχι πολύ γερά. Ωστόσο τόσο γερά, ώστε ο τροχός μεταφοράς να εφαρμόζει καλά στον σωλήνα αναρρόφησης/εκφύσησης!

### Αφαίρεση

- Γίνεται στην αντίθετη σειρά απ' ότι στην τοποθέτηση.

## Τοποθέτηση και αφαίρεση του σάκου απορρόφησης

### Τοποθέτηση

Εικόνα 3

- Αναρτήστε τον σάκο αναρρόφησης στο εμπρόσθιο άγκιστρο στερέωσης (4).
- Ωθήστε τον προσαρμογέα του σάκου απορρόφησης (1) επάνω στο στόμιο (2) του περιβλήματος. Πιέστε τον προσαρμογέα τόσο, ώστε να κουμπώσουν τα κλείθρα (3) στις δύο πλευρές.
- Αναρτήστε τον σάκο αναρρόφησης στο οπίσθιο άγκιστρο στερέωσης (5).

### Αφαίρεση

Εικόνα 4

- Λύστε τον σάκο αναρρόφησης από το οπίσθιο άγκιστρο στερέωσης.
- Πιέστε στις δύο πλευρές τα κλείθρα (1) και τραβήξτε τον σάκο απορρόφησης.
- Λύστε τον σάκο αναρρόφησης από το εμπρόσθιο άγκιστρο στερέωσης.

## Συναρμολόγηση και ρύθμιση του λουριού ώμου

Εικόνα 5

- Ανοίξτε το άγκιστρο συγκράτησης (1), αναρτήστε το στην τρύπα στερέωσης (2) του περιβλήματος και ξανακλείστε το καλά.



## Εικόνα 6

- Περάστε το λουρί ώμου πάνω από το κεφάλι και πάρτε τη θέση εργασίας.

## Εικόνα 7

- Ρυθμίστε το λουρί ώμου στο ύψος σας.

## Λειτουργία

### ⚠ Κίνδυνος

#### Ηλεκτροπληξία

- Χρησιμοποιείτε στην χρησιμοποιούμενη πρίζα διακόπτη προσωπικής προστασίας (= διακόπτη προστασίας από ρεύμα διαρροής με ρεύμα ενεργοποίησης το πολύ 30 mA).
- Σε περίπτωση βλάβης του τροφοδοτικού καλωδίου υπάρχει κίνδυνος θανάτου ή τραυματισμού. Απομακρυνθείτε αργά και με μικρά βήματα από το μηχάνημα. Βγάλτε το φως από την πρίζα.

### ⚠ Προσοχή

- Κατά την εκκίνηση του κινητήρα προσέξτε, να μην έχει το μηχάνημα κατεύθυνση προς πρόσωπα, ζώα, αντικείμενα ή σκόρπια σκουπίδια.
- Κατά τη χρήση φοράτε προστασία ματιών και ωτοασπίδες.
- Κατά τη χρήση κρατάτε το μηχάνημα με τα δύο χέρια (Εικ. 13).
- Κατά την εργασία με το μηχάνημα μπορείτε να σκοντάψετε στο τροφοδοτικό καλώδιο και να τραυματιστείτε. Οδηγείτε το καλώδιο πάντοτε έτσι, ώστε να μην μπορεί να βρεθεί στην περιοχή που περπατάτε και στην περιοχή εργασίας.
- Εργάζεστε με το μηχάνημα μόνο σε ταχύτητα βηματισμού.
- Χρησιμοποιείτε το μηχάνημα μόνον, όταν το τροφοδοτικό καλώδιο έχει στερεωθεί στην ανακούφιση έλξης καλωδίου.

- Ελέγξτε το μηχάνημα για την καλή κατάσταση λειτουργίας και τη στερέωση του σωλήνα απορρόφησης/εκφύσησης και του περιβλήματος.
- Στο τέλος της εργασίας ή όταν αποθέτετε ή εγκαταλείπετε το μηχάνημα, βγάzte πάντοτε το φως από την πρίζα και από το μηχάνημα.
- Ελέγξτε, αν έχει κλειστεί το φερμουάρ (6) στον σάκο απορρόφησης (5) (Εικ. 1).
- Μετά τη χρήση:
  - Βγάλτε το φως από την πρίζα.
  - Καθαρίστε το μηχάνημα.
  - Αποσύρετε τα απορρίμματα σύμφωνα με τις τοπικές προδιαγραφές.

## Εκκίνηση κινητήρα

### ⚠ Κίνδυνος τραυματισμού

Κρατάτε τα χέρια, τα πόδια ή τα λοιπά μέρη του σώματος μακριά από τα περιστρεφόμενα μέρη.

1. Στερεώνετε το τροφοδοτικό καλώδιο στην ανακούφιση έλξης του καλωδίου (Εικ. 8).
2. Βάζετε το τροφοδοτικό καλώδιο πρώτα στο φως του μηχανήματος και μετά σε πρίζα 230 V.
3. Περάστε στον ώμο σας το προκαταρκτικά στο ύψος σας ρυθμισμένο λουρί ώμου.
4. Ρυθμίστε σε θέση εργασίας (Εικ. 6).
5. Επιλέξτε προκαταρκτικά τον τρόπο λειτουργίας "Εκφύσηση" ή "Αναρρόφηση" (Εικ. 9).
6. Πατήστε τον διακόπτη λειτουργίας/διακόπτη On/Off (Εικ. 10).

Ο κινητήρας λειτουργεί και μπορείτε να αρχίσετε με την εργασία (Εικ. 11).

## Σβήσιμο κινητήρα

- Αφήστε ελεύθερο τον διακόπτη λειτουργίας / διακόπτη On/Off (Εικ. 10).

Ο κινητήρας σταματάει μετά από σύντομο χρόνο.

## Κράτημα του μηχανήματος

Όταν δεν χρησιμοποιείται το μηχάνημα:

- Στερεώστε το λουρί ώμου στη συσκευή.
- Περάστε το λουρί ώμου πάνω από το κεφάλι.
- Πάρτε τη θέση εργασίας (Εικ. 6).

## Αλλάζετε τη ρύθμιση μεταξύ της λειτουργίας απορρόφησης και εκφύσησης

### i Υπόδειξη

Η αλλαγή της ρύθμισης ανάμεσα στη λειτουργία απορρόφησης και εκφύσησης μπορεί να γίνει με αναμμένο τον κινητήρα. Γυρίζετε τον μοχλό επιλογής πάντοτε μέχρι να κουμπώσει στο αντίστοιχο σύμβολο. Μη φέρετε ποτέ τον μοχλό επιλογής σε ενδιάμεση θέση.

## Εικόνα 9

### Λειτουργία εκφύσησης

- Ρυθμίστε τον μοχλό επιλογής στο σύμβολο ☐⇒.

### Λειτουργία απορρόφησης

- Ρυθμίστε τον μοχλό επιλογής στο σύμβολο ☐⇒).

## Άδειασμα του σάκου απορρόφησης

### ⚠ Κίνδυνος

Πριν την αφαίρεση/το άδειασμα του σάκου απορρόφησης σβήνετε τον κινητήρα και περιμένετε, μέχρι να ακινητοποιηθούν όλα τα κινούμενα μέρη. Βγάλτε το φως από την πρίζα.

### i Υπόδειξη

Σε υψηλό βαθμό πλήρωσης μειώνεται σημαντικά η απόδοση αναρρόφησης.

## Άδειασμα χωρίς αφαίρεση του σάκου αναρρόφησης

- Ανοίξτε το φερμουάρ και αποσύρετε το περιεχόμενο του σάκου απορρόφησης σύμφωνα με τις τοπικές προδιαγραφές.
- Ξανακλείστε το φερμουάρ.

## Άδειασμα με αφαίρεση του σάκου αναρρόφησης

Εικόνα 15

- Λύστε τον σάκο αναρρόφησης από το οπίσθιο άγκιστρο στερέωσης (2).
- Πιέστε στις δύο πλευρές τα κλείθρα (1) και τραβήξτε τον σάκο απορρόφησης.
- Λύστε τον σάκο αναρρόφησης από το εμπρόσθιο άγκιστρο στερέωσης (3).
- Ανοίξτε το φερμουάρ και αποσύρετε το περιεχόμενο του σάκου απορρόφησης σύμφωνα με τις τοπικές προδιαγραφές.
- Μετά το άδειασμα αναποδογυρίστε τον σάκο απορρόφησης (από μέσα προς τα έξω) και τινάξτε τον καλά, για να απομακρυνθούν η σκόνη και οι ρύποι από το ύφασμα.
- Ξανααναποδογυρίστε τον σάκο απορρόφησης, κλείστε το φερμουάρ και ξανατοποθετήστε τον σάκο αναρρόφησης.

## Υποδείξεις χρήσης

### Χρήση για την εκφύσηση

Χρήση για δυσκολοκαθαριζόμενους τομείς:

- Πρασινές, θάμνοι, δέντρα (Εικ. 12)
- Γωνίες σπιτιών (Εικ. 13)
- Πλέγματα, φράχτες κλπ. (Εικ. 14).
- Κρατάτε το μηχάνημα όπως δείχνεται στην Εικ. 12–14.
- Κρατάτε τον σωλήνα απορρόφησης/εκφύσησης μερικά εκατοστά πάνω από το έδαφος και κάνετε κινήσεις από τη μια πλευρά στην άλλη.
- Προχωράτε αργά προς τα εμπρός.
- Κρατάτε τους σωρούς των συλλεγμένων ρύπων μπροστά σας.

### Χρήση για την απορρόφηση

- Για δυσκολοκαθαριζόμενους τομείς, όπως πρασιές, θάμνοι, γωνίες σπιτιών κλπ.
- Κρατήστε το μηχάνημα με ελαφρά κεκλιμένο τον σωλήνα αναρρόφησης/εκφύσησης όπως δείχνεται στην Εικ. 11 ή μετακινήστε το στον τροχό μεταφοράς (προαιρετικά).

- Εκτελείτε κινήσεις από τη μια πλευρά στην άλλη για τη συλλογή ελαφρών υλικών. Τα φύλλα και τα λεπτά κλαδιά αναροφούνται και τεμαχίζονται. Ο σάκος απορρόφησης μπορεί να χωρέσει έτσι περισσότερο υλικό.
- Αδειάζετε τον γεμάτο σάκο απορρόφησης.

## Μετά το τέλος της εργασίας

- Σβήνετε τον κινητήρα.
- Βγάλτε το φιν από την πρίζα και από το μηχάνημα.
- Αφήνετε τον κινητήρα να κρυώσει (περ. 30 λεπτά), πριν τον καθαρισμό, τη συντήρηση, την αποθήκευση ή την μακρόχρονη ακινητοποίηση του μηχανήματος.

## Φροντίδα και καθαρισμός

### Κίνδυνος

Για προστασία από τραυματισμούς πριν από όλες τις εργασίες στο μηχάνημα

- σταματάτε τον κινητήρα,
  - περιμένετε, μέχρι να ακινητοποιηθούν τελείως όλα τα κινούμενα μέρη,
  - βγάζετε το φιν από την πρίζα,
  - αφήνετε τον κινητήρα να κρυώσει (περ. 30 λεπτά).
- Όλες οι επισκευές πρέπει να γίνονται αποκλειστικά από εξειδικευμένο συνεργείο. Στο τέλος της σεζόν απευθυνθείτε σε εξειδικευμένο συνεργείο για τον έλεγχο και τη συντήρηση του μηχανήματος. Μην πλένετε το μηχάνημα με νερό, γιατί διαφορετικά μπορούν να πάθουν ζημιά τα ηλεκτρικά μέρη. Καθαρίζετε το μηχάνημα μετά από κάθε λειτουργία. Ένα μηχάνημα που δεν έχει καθαριστεί οδηγεί σε ζημιές υλικού και λειτουργικές βλάβες.

## Καθαρισμός του μηχανήματος

### Προσοχή

Διατηρείτε τις σχισμές αερισμού και το μηχάνημα πάντοτε καθαρά και χωρίς ρύπους.

Για τον καθαρισμό της εξωτερικής μεριά του μηχανήματος χρησιμοποιείτε μία μικρή βούρτσα. μη χρησιμοποιείτε διαβρωτικά μέσα καθαρισμού. Απορρυπαντικά οικιακής χρήσης που περιέχουν αρωματικά λάδια όπως λάδια κωνοφόρων ή λεμόνι καθώς και διαλυτικά όπως κηροζίνη μπορούν να προκαλέσουν ζημιές στο πλαστικό περίβλημα και στις λαβές. Καθαρίζετε τακτικά το στόμιο (2, Εικ. 3) για την υποδοχή του σάκου αναρρόφησης.

Σκουπίζετε το περίβλημα μόνο με βρεγμένο πανί.

## Καθαρισμός του σάκου απορρόφησης

- Φοράτε προστατευτικά γυαλιά και μάσκα σκόνης.
- Αδειάζετε και τινάξτε τον σάκο απορρόφησης μετά από κάθε χρήση.
- Πλένετε τον σάκο αναρρόφησης μία φορά κάθε μήνα (αν χρειάζεται και συχνότερα):
  - Αδειάζετε καλά τον σάκο απορρόφησης.
  - Γυρίστε τον σάκο απορρόφησης (το μέσα έξω).
  - Τινάξτε τον σάκο αναρρόφησης.
  - Πλύντε τον σάκο αναρρόφησης με σαπουνόνερο.
  - Αφήστε τον σάκο απορρόφησης να στεγνώσει.

## Αποθήκευση

- Πριν την αποθήκευση αφήστε τον κινητήρα να κρυώσει.
- Αποθηκεύετε το μηχάνημα σε στεγνό, κλειστό χώρο, ώστε να αποφευχθεί η αθέλητη χρήση ή οι ζημιές. Κρατάτε το μηχάνημα μακριά από παιδιά.

## Μακροχρόνια αποθήκευση

Αν το μηχάνημα πρόκειται να αποθηκευτεί για μεγάλο χρονικό διάστημα, ακολουθήστε την εξής διαδικασία:

- Καθαρίστε καλά το μηχάνημα και ελέγξτε το για χαλαρά ή χαλασμένα μέρη. Επισκευάστε τα χαλασμένα μέρη ή αντικαταστήστε τα με καινούργια και σφίξτε τις χαλαρές βίδες, τα παξιμάδια και τα μπουλόνια. Το μηχάνημα μπορεί τώρα να αποθηκευτεί.

- Αποθηκεύετε το μηχάνημα σε στεγνό, κλειστό χώρο, ώστε να αποφεύγεται η αθέλητη χρήση ή οι ζημιές. Κρατάτε το μηχάνημα μακριά από παιδιά.

## Μεταφορά

- Σταμάτημα του κινητήρα.
- Βγάλτε το φιν από την πρίζα.
- Βγάλτε το τροφοδοτικό καλώδιο από το φιν σύνδεσης του μηχανήματος.
- Πριν τη μεταφορά αφήστε το μηχάνημα να κρυώσει.
- Κατά τη μεταφορά ασφαλίστε το μηχάνημα έναντι ολίσθησης.

## Εγγύηση

ΣΕ κάθε χώρα ισχύουν οι όροι εγγύησης που εκδόθηκαν από την εταιρεία μας ή από τον εισαγωγέα.

Βλάβες επιδιορθώνουμε στο μηχάνημά σας δωρεάν στα πλαίσια της εγγύησης, εφόσον η αιτία θα είναι ελάττωμα υλικού ή σφάλμα κατασκευής.

Σε περίπτωση παροχής εγγύησης απευθύνεστε στο κατάστημα, από το οποίο αγοράσατε το μηχάνημα ή στο πλησιέστερο υποκατάστημά μας.

## Αντιμετώπιση σφαλμάτων

Σφάλμα	Αιτία	Αντιμετώπιση
Ο κινητήρας δεν τίθεται σε λειτουργία.	Μη συνδεδεμένο ή χαλασμένο τροφοδοτικό καλώδιο.	Ελέγξτε το καλώδιο, αν χρειάζεται να αντικατασταθεί ή να επισκευαστεί από τον ειδικό.
	Υπερφορτωμένη ασφάλεια στον πίνακα του σπιτιού.	Ενεργοποιήστε την ασφάλεια, χρησιμοποιήστε ενδεχομένως ισχυρότερα ασφαλισμένη οικιακή σύνδεση ή απευθυνθείτε στον ειδικό για την εγκατάσταση ισχυρότερης ασφάλειας.
	Ο διακόπτης λειτουργίας είναι χαλασμένος.	Απευθυνθείτε σε εξειδικευμένο συνεργείο για επισκευή.
Ο κινητήρας σβήνει απότομα.	Το φιν έχει βγει ή είναι μόνο χαλαρά μέσα στην πρίζα.	Ελέγξτε το καλώδιο, διασφαλίστε, ότι αυτό έχει αναρτηθεί στην εκτόνωση έλξης καλωδίου, ξαναβάλτε το φιν μέσα στην πρίζα.

<b>Σφάλμα</b>	<b>Αιτία</b>	<b>Αντιμετώπιση</b>
Ο κινητήρας δεν έχει απόδοση ή το μηχάνημα δεν απορροφά/εκφυσά.	Γεμάτος σάκος απορρόφησης.	Αδειάστε τον σάκο απορρόφησης.
	Χαλασμένη τουρμπίνα απορρόφησης/εκφύσησης.	Απευθυνθείτε σε εξειδικευμένο συνεργείο για την αλλαγή των χαλασμένων μερών.
	Βουλωμένος σωλήνας αναρρόφησης/εκφύσησης.	Αφαιρέστε και καθαρίστε τον σωλήνα αναρρόφησης/εκφύσησης.
Ισχυροί κραδασμοί.	Χαλασμένη τουρμπίνα αναρρόφησης/εκφύσησης ή άλλα μέρη.	Θέτετε αμέσως το μηχάνημα εκτός λειτουργίας. Απευθυνθείτε σε εξειδικευμένο συνεργείο για την αλλαγή των χαλασμένων μερών.

Σε περίπτωση περαιτέρω ερωτήσεων απευθυνθείτε στο αρμόδιο κατάστημα του τόπου κατοικίας σας.

## Tartalomjegyzék

Az Ön biztonsága érdekében . . . . .	80
Kezelő és kijelző elemek . . . . .	82
Szerelési utasítás . . . . .	82
Üzem . . . . .	83
Karbantartás és tisztítás . . . . .	84
Szállítás . . . . .	85
Garancia . . . . .	85
Hibaelhárítás . . . . .	85

## Típus tábla adatai

A gépe típus tábláján található összes adatot írja be az alábbi mezőbe. A típus táblát a motor közelében találja. Ezek az adatok nagyon fontosak a gép pótalkatrészeinek megrendeléséhez szükséges későbbi azonosítás érdekében és a vevőszolgálat számára.

Ezeket és a berendezés további adatait az elkülönített CE megfelelőségi nyilatkozatban találja, amely ennek a kezelési utasításnak a része.

## Képi ábrázolás



Hajtsa ki a kezelői útmutató elején található, ábrákat tartalmazó oldalt.

A képi ábrázolás részleteiben eltérhet a tulajdonában lévő géptől.

## Az Ön biztonsága érdekében

### A gép helyes használata

Ez a gép kizárólag a következő használatra készült:

- lombszíváshoz/lombfűváshoz a ház körül és a hobbikertben,
- a jelen útmutatóban található leírásoknak és biztonsági előírásoknak megfelelően.

Minden más használat nem rendeltetésszerűnek minősül.

A nem rendeltetésszerű használat a garancia elvesztését, és mindennemű gyártói felelősségvállalás kizárását vonja maga után. A felhasználó felel minden kárért, melyet harmadik személynek vagy azok tulajdonán okoz.

A gépet csak a gyártó által kiszállított és előírt műszaki állapotban üzemeltesse.

A gépen eszközölt önkényes változtatások kizárják a gyártó felelősségét az ezekből eredő károkért.

## Üzemeltetés előtt olvasson el minden utasítást

- Gondosan olvassa végig ezeket az utasításokat. Ismerkedjen meg a gép kezelésével és alkalmazásával.
- Sohase engedje meg, hogy gyerekek, vagy olyan személyek használják a gépet, akik jelen kezelői útmutatót nem ismerik.
- Ne használja ezt a gépet, amennyiben fáradt vagy beteg, vagy ha alkohol, drogok illetve gyógyszerek hatása alatt áll.
- Gyerekek és 16 év alatti fiatalok nem használhatják ezt a gépet.
- Ezt a gépet nem használhatják olyan személyek (beleértve gyermekeket is), akik korlátozott szellemi, érzékelési vagy értelmi képességekkel vagy hiányos ismeretekkel és/vagy hiányos tudással rendelkeznek, kivéve, ha a használat olyan személy felügyelete alatt történik, aki a biztonságukért felelős vagy utasításokat kapnak a felelős személytől a berendezés használatára vonatkozóan.
- A gyermekek felügyeletét biztosítani kell azért, hogy a géppel ne játszanak.
- Mielőtt használja, ellenőrizze a gépet. Cserélje ki a sérült alkatrészeket. Bizonyosodjék meg arról, hogy az összes kötőelem fel van szerelve és rögzítve van. Ezeknek az utasításoknak a figyelmen kívül hagyása a kezelő és a körülállók sérüléseit és a gép megrongálódását okozhatja.

- Mindig legyen tudatában a fej, a kezek és lábak sérülésveszélyének.
- Küldje el a gyerekeket, nézelődőket és az állatokat arról a területről, ahol a géppel dolgozni kíván. Legalább 15 m-es körzetben tartsa távol a gyermekeket, körülállókat és állatokat; a körülállókra még mindig kockázatot jelent, hogy a kirepülő tárgyak eltalálják őket. A körülállók viseljenek védőszemüveget. Amennyiben személy közeledik, azonnal állítsa le a motort.

## Az üzemeltetés közben

- A szabadban csak ebből a szempontból engedélyezett és megfelelő jelöléssel ellátott csatlakozókábelt használjon, például: H07RN – F 3 x 1,5 mm<sup>2</sup> (max. 25 m).
- A csatlakozókábelek összekötő alkatrészei fröccsenő víz ellen védettek és gumiból készültek, vagy gumival bevontak kell, hogy legyenek.
- Minden egyes használat előtt ellenőrizze, hogy a csatlakozókábelek nem sérültek-e, nem törtek-e meg vagy nincsenek-e összekuszálva.
- Ellenőrizze minden használat előtt, hogy nem sérült-e a gép hálózati csatlakozódugóval rendelkező kábele. A sérült kábelt azonnal cseréltesse ki egy szakműhelyben. Ehhez kapcsolja ki a gépet és húzza ki a hálózati csatlakozódugót. Csak kifogástalan állapotú csatlakozókábeleket használjon.
- Sose indítsa el a gépet és sose hagyja jární, amennyiben zárt helységben vagy épületben tartózkodik. Csak a szabadban használja a gépet.
- Viseljen védőszemüveget és hallásvédőt, ha a gépet használja. Poros munka során viseljen arc- vagy porvédőt. Hosszú ujjú ing viselése ajánlott.
- Viseljen vastag, hosszú nadrágot, csizmát és kesztyűt.
- A haját, ruházatát, kesztyűjét tartsa távol a mozgó alkatrészekről.

- A mozgó alkatrészek becsíphetik a laza ruházatot, ékszert vagy hosszú haját. Adott esetben viseljen hajhálót.
- A gépet csak az előírányzott célra használja.
  - Ne nyúljon a géppel túl távolra. Mindig maradjon biztonságos helyzetben és egyensúlyban.
  - A gépet mindig teljesen összeszerelt állapotban használja. A gépet csakis felszerelt szívó-/fúvócsővel és gyűjtőzsákkal működtesse. Ellenőrizze a gyűjtőzsák zárt állapotát.
  - A gépet soha ne vigye a kábelnél fogva.
  - Mindig a géptől hátrafelé vezesse el a csatlakozóvezetékét.
  - Minden ápolási és karbantartási munkát, valamint a szívó-/fúvócső és a gyűjtőzsák be- és kiszérése előtt kapcsolja ki a motort és húzza ki a hálózati csatlakozódugót a csatlakozóaljzatból.
  - A gépet csak nappali fényben vagy megfelelő mesterséges megvilágítás esetén használja.
  - Kerülje el a téves beindítást. Álljon készen a gép használatára, amikor bekapcsolja azt. A kezelő és a gép indításkor stabil helyzetben legyen. Tartsa be a motor indítására és leállítására vonatkozó utasításokat.
  - Amennyiben idegentestet érint vagy elakad abban, úgy azonnal állítsa le a motort és ellenőrizze, hogy nem keletkeztek-e károk. Mielőtt átvizsgálja, húzza ki a hálózati csatlakozódugót a csatlakozóaljzatból.
  - Sohase használja a gépet laza vagy sérült alkatrészekkel.
  - A járó motorú gépet soha ne fektesse le poros vagy koszos helyre. A szennyeződés, a fű, a lomb stb. a motorba kerülhet, ami személyi sérülésekhez vezethet és kárt okozhat a gépben.
  - Ha szokatlan rezgést tapasztal, azonnal kapcsolja ki a motort, és húzza ki a hálózati csatlakozódugót a csatlakozóaljzatból. Vizsgálja meg, nincs-e sérülés a gépen. Ha a gép megsérült, vigye el azt egy szakműhelybe.
  - Kapcsolja ki a motort, és húzza ki a hálózati csatlakozódugót a csatlakozóaljzatból, mielőtt megszünteti a blokkolást/eltömődést, ill. kiűrti a gyűjtőzsákot, vagy mielőtt bármilyen munkát végezne a gépen, mint pl. ellenőrzés, takarítás, szállítás, beállítás.
  - Kezeit, arcát és lábait tartsa az összes mozgó alkatrésztől távol. Ne érintse meg a forgórészt, amíg az forog, és ne is próbálja meg azt leállítani.
  - Soha ne használja a gépet vegyi anyagok, műtrágya vagy más mérgező anyag kiszórására.
  - Kézvel ne töltsön semmit a beszívónyílásba.
  - Ne használja a gépet rossz időjárás körülmények között, például esőben vagy zivatarban.
  - Kerülje a nyílt láng használatát és ne dohányozzon.
- ### Használat lombfúvóként
- Soha ne irányítsa a gépet emberek, háziállatok vagy ablakok felé. Soha ne fújjon a géppel olyan irányba, ahol személyek vagy állatok tartózkodnak, illetve érzékeny, szilárd felületek (pl. ablakok, falak, autók) találhatók.
- ### Használat lombszívóként
- A gép száraz anyagok, pl. levelek, fű, kisebb ágak és papírdarabok összegyűjtésére szolgál. Ne próbáljon meg vele nedves tárgyakat vagy vizet felszívni, mert ez kárt tehet a gépben.
  - Fémét, üvegdarabokat stb. ne szívjon fel a géppel, mivel ez súlyos károkat okozhat a forgórészben.
  - Forró tárgyakat (pl. hamut, széndarabokat, cigarettát stb.) ne szívjon fel a géppel. A gyűjtőzsák ettől meggyulladhat.
- ### További biztonsági utasítások
- A munka megkezdése előtt távolítsa el az olyan idegen testeket a munkaterületről, amelyek a készüléket károsíthatják, vagy elfűvásuk/elhajításuk sérüléseket vagy károkat okozhat.
  - A gép elrakása vagy szállítása előtt várjon, míg lehűl a motor.
  - Szállítás során gondoskodjon a gép megővéséről.
  - A gépet száraz, lezárt helyiségben tárolja, hogy az illetéktelen használatot vagy a sérüléseket elkerülje. Tartsa távol a gépet gyermekektől.
  - Sohase locsolja vagy öntse le a gépet vízzel vagy egyéb folyadékokkal. Tartsa szárazon, tisztán és pormentesen a gépet. Minden használat után tisztítsa meg, vegye figyelembe a tisztításra és tárolásra vonatkozó utasításokat.
  - Sohase használjon olyan alkatrészeket, tartozékokat vagy vágószerszámokat, amelyek nem engedélyezettek ehhez a géphez. Ezek a kezelő komoly sérüléseit és a gépben keletkező károkat vonhatják maguk után. Ezenkívül a garanciája érvénytelenné válik.
  - Ezért használjon eredeti vagy a gyártó által jóváhagyott pótalkatrészeket és tartozékokat.
  - Soha ne működtesse a gépet meghibásodott üzemi kapcsolóval.
  - Minden javítást kizárólag szakműhelyben végeztesse el.
  - Őrizze meg ezt a kezelési utasítást. Olvassa gyakran és használja más kezelők betanítására. Amennyiben valakinek kölcsönadja ezt a gépet, úgy adja kölcsön ezt a kezelési utasítást is.
- ### Üzemeltetési időpont
- Vegye figyelembe a nemzeti/kommunális előírásokat az üzemeltetési időpont szempontjából (adott esetben érdeklődjön az ezért felelős hivatalban).
- ### Szimbólumok a gépen
- Ez a kezelési utasítás ismerteti azokat a biztonsági- és nemzetközi szimbólumokat és piktogramokat, amelyek ezen a gépen előfordulhatnak. Olvassa el a felhasználói kézikönyvet, hogy megismerkedjen az összes biztonsági-, szerelési-, üzemeltetési- és javítási utasítással.



**Figyelem!**  
Üzembe helyezés előtt olvassa el a kezelési útmutatót!



Ne engedjen senkit a veszélyzónába!

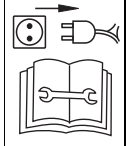
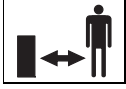

Minden munkát előtt, mint pl. beállítás, tisztítás, ellenőrzés stb., kapcsolja ki a gépet és húzza ki a hálózati csatlakozódugót!



A forgó alkatrészek sérülésveszélyt jelentenek.



Kezét és lábát tartsa távol a forgó alkatrészekről.



Védőszemüveg és fülvédő viselése.



Ne használja a gépet esőben.



**Szívás üzemmód**



**Fúvás üzemmód**

A gépen tartsa mindig olvasható állapotban ezeket a szimbólumokat.

## Az útmutatóban szereplő szimbólumok

Ebben az útmutatóban a következő szimbólumok láthatók:



**Veszély**

Azokra a veszélyekre hívja fel a figyelmet, amelyek a leírt tevékenységgel összefüggnek és ahol személyek veszélyeztetése áll fenn.



**Figyelem**

Azokra a veszélyekre hívja fel a figyelmet, amelyek a leírt tevékenységgel összefüggnek és anyagi károkat okozhatnak.



**Megjegyzés**

Fontos információkat és hasznos tippeket jelölnek.

## Hulladékkezelési utasítás

A keletkező csomagolási hulladékokat, a régi gépet stb. a helyi előírásoknak megfelelően kell ártalmatlanítani.



**Az elhasználdott elektromos készülékek értékes anyagok, ezért nem valók a háztartási hulladékok közé!**

Ezért arra kérünk, hogy támogasson minket aktív hozzájárulásával a nyersanyagforrások kímélésében és a környezetvédelemben, és ezt a készüléket adja le az Ön közelében található átvételhelyek egyikénél – amennyiben van ilyen.

## Kijelző- és kezelőelemek



**Figyelem. A munkagép károsodása.**

Itt főként a kezelő- és kijelzőelemek funkcióit írjuk le. Még ne hozzon működésbe semmit!

1. ábra
- 1 Üzemkapcsoló (Be-/Kikapcsoló)
- 2 Csatlakozódugó
- 3 Kábelre ható húzóerő tehermentesítője
- 4 Rögzítőhorog, hátsó
- 5 Gyűjtőzsák
- 6 Húzózár
- 7 Fúvás/szívás választókar
- 8 Rögzítőhorog, első
- 9 Szállítókerék (opcionális)
- 10 Fúvónyílás
- 11 Szívónyílás
- 12 Szívó-/fúvócső
- 13 Vállheveder
- 14 Gombfogantyú
- 15 Fogantyú

## Szerelési utasítás



**Veszély**

A motor véletlen elindítása sérülést okozhat.

Védje magát a sérülésektől.

A gépen végzett minden munka előtt:

- állítsa le a motort,
- várja meg, amíg az összes mozgó alkatrész meg nem áll; a motornak le kell hűlnie.
- Húzza ki a hálózati csatlakozódugót a csatlakozóaljzatból.



**Hulladékkezelési utasítás**

A keletkező csomagolási hulladékokat, a régi gépet stb. a helyi előírásoknak megfelelően kell ártalmatlanítani.

## A szívó-/fúvócső be- és kiszérése

### Beszerelés

2a. ábra

1. Oldja ki és távolítsa el a csavart a gépen.
2. A szívó-/fúvócsövet („a” rész) tolja be a burkolat nyílásába, míg az be nem reteszeli.
3. Csavarja be újra a csavart, majd húzza meg, de ne túl erősen.

2b. ábra

1. Oldja ki és távolítsa el a csavart a szívó-/fúvócsövön.
2. A szívó-/fúvócsövet („b” rész) tolja be a szívó-/fúvócsövön („a” rész), míg be nem reteszeli.
3. Csavarja be újra a csavart, majd húzza meg, de ne túl erősen.

### Szerelje fel a szállítókeréket (opcionális).

2c. ábra

1. Vegye le a csavart.
2. A szállítókeréket tolja ütközésig a fúvó-/szívócsövön.
3. Csavarja be újra a csavart, majd húzza meg, de ne túl erősen. De csak annyira erősen, hogy a szállítókerék szoruljon a fúvó-/szívócsövön!

### Kiszérés

- A beszerelés fordított sorrendjében történik.



## A gyűjtőzsák be- és kiserelése

### Beszerelés

3. ábra

- Akassza be a gyűjtőzsákot az első rögzítőhorogra (4).
- Tolja a gyűjtőzsák-adaptert (1) a gépház csonkjára (2).  
Nyomja be addig az adaptert, míg a reteszek (3) mindkét oldalon nem reteszelnék.
- Akassza be a gyűjtőzsákot a hátsó rögzítőhorogra (5).

### Kiserelés

4. ábra

- Vegye le a gyűjtőzsákot a hátsó rögzítőhorogról.
- Nyomja meg mindkét oldalon a reteszt (1), majd húzza le a gyűjtőzsákot.
- Vegye le a gyűjtőzsákot az első rögzítőhorogról.

## A vállheveder felszerelése és beállítása

5. ábra

- Nyissa le a tartókampót (1), akassza be a ház rögzítőkarikájába (2) és ismét szorosan zárja le.
6. ábra
- Vesse át a fején a vállhevedert, majd állítsa be a munkapozíciót.
7. ábra
- Állítsa be a vállhevedert a testméretéhez.

## Üzem

### Veszély

#### Áramütés

- Hálózati dugaszoló aljzatánál alkalmazzon személyi védőkapcsolót (= legfeljebb 30 mA kioldási áramú hibaáram védőkapcsolót).
- A csatlakozóvezeték meghibásodása esetén életveszély, ill. sérülés veszélye áll fenn. Apró lépésekkel lassan távolodjék el a géptől.  
Húzza ki a csatlakozódugót a dugaszoló aljzataból.

### Figyelem

- A motor indításakor ügyeljen arra, hogy a gépet ne irányítsa személyek, állatok, tárgyak vagy szétszórt hulladék felé.
- Használat közben viseljen szem- és fülvédőt.
- Használat közben mindkét kezével tartsa a gépet (13. ábra).
- A géppel való munkavégzés közben megbotozhat a csatlakozó kábelben és megsérülhet. Mindig úgy vezesse a kábelt, hogy az soha ne kerülhessen a közlekedési és munkavégzési területre.
- A géppel csak lépésben dolgozzon.
- A gépet csak akkor használja, ha a csatlakozókábelt a kábelre ható húzóerő tehermentesítőjéhez rögzítette.
- Ellenőrizze a gép megfelelő üzemállapotát, valamint a szívó-/fúvócső és a ház kapcsolatát.
- A munka befejeztével, ill. ha leteszi vagy otthagyja a gépet, mindig húzza ki a hálózati csatlakozódugót a gépből és a csatlakozóaljzataból.
- Ellenőrizze a gyűjtőzsákon (5) található húzózár (6) zárt állapotát (1. ábra).
- A használatot követően:
  - Húzza ki a hálózati csatlakozódugót a csatlakozóaljzataból.
  - Tisztítsa meg a gépet.
  - A hulladékot a helyi előírásoknak megfelelően ártalmatlanítsa.

## Indítsa be a motort

### Sérülésveszély

Kezét, lábát és egyéb testrészeit tartsa távol a forgó alkatrészekről.

1. Rögzítse a csatlakozókábelt a kábelre ható húzóerő tehermentesítőjéhez (8. ábra).
2. A csatlakozókábelt először a gép csatlakozójába dugja be, és utána a 230 V-os csatlakozóaljzataba.
3. Vegye a vállára a testmagasságához előre beállított vállhevedert.

4. Álljon a munkavégzési pozícióba (6. ábra).
5. Válassza a „Fúvás” vagy a „Szívás” üzemmódot (9. ábra).
6. Nyomja le az üzempkapcsolót / a be-/kikapcsoló gombot (10. ábra).

A motor jár, kezdheti a munkát (11. ábra).

## Motor megállítása

- Engedje el az üzempkapcsolót / a be-/kikapcsoló gombot (10. ábra).

Rövid idő elteltével a motor leáll.

## A gép megtartása

A gép használata közben:

- Rögzítse a vállszíjat a gépen.
- Vesse át a fején a vállszíjat.
- Álljon a munkavégzés pozíciójába (6. ábra).

## Átkapcsolás a szívó és fúvó funkció között

### Megjegyzés

A szívás és fúvás közötti átkapcsolást járó motornál lehet végrehajtani. A választókart addig forgassa a megfelelő szimbólumhoz, míg az be nem reteszeli. A választókapcsolót soha ne állítsa a két végpozíció közé.

9. ábra

### Fúvás funkció

- Állítsa a választókart az  szimbólumra.

### Szívás funkció

- Állítsa a választókart az  szimbólumra.

## A gyűjtőzsák kiürítése

### Veszély

A gyűjtőzsák levétele/kiürítése előtt állítsa le a motort, és várjon addig, míg az összes mozgó alkatrész megáll. Húzza ki a hálózati csatlakozódugót a csatlakozóaljzataból.

### Megjegyzés

Nagyfokú töltöttség esetén a szívóteljesítmény jelentősen gyengül.

## Ürités a gyűjtőzsák levétele nélkül

- Nyissa ki a húzózárat, majd a gyűjtőzsák tartalmát a helyi előírásoknak megfelelően ártalmatlanítsa.
- Zárja be ismét a tépőzárat.

## Ürités a gyűjtőzsák levételével

15. ábra

- Vegye le a gyűjtőzsákot a hátsó rögzítőhorogról (2).
- Nyomja meg mindkét oldalon a reteszt (1), majd húzza le a gyűjtőzsákot.
- Vegye le a gyűjtőzsákot az első rögzítőhorogról (3).
- Nyissa ki a húzózárat, majd a gyűjtőzsák tartalmát a helyi előírásoknak megfelelően ártalmatlanítsa.
- A kiürítés után fordítsa ki (belülről kifelé), majd alaposan rázza ki a gyűjtőzsákot, hogy a szövetből távozzon a port és a kosz.
- Fordítsa vissza a gyűjtőzsákot, húzza be a húzózárat, majd helyezze fel ismét a gyűjtőzsákot.

## Használati utasítás

### Használat fűváshoz

A gép alkalmazása nehezen tisztítható területeken:

- Ágyások, bokrok, fák (12. ábra)
- Épületsarkok (13. ábra)
- Rácsok, kerítések, stb. (14. ábra).
- Tartsa a gépet a 12–14. ábrán látható módon.
- Tartsa a szívó-/fűvócsövet néhány centiméterrel a talaj felett és vezesse azt könnyed, pásztazó mozdulatokkal egyik oldalról a másikra.
- Közben lassan haladjon előre.
- Vezesse maga előtt az összegyűlt hulladékhalmot.

### Használat szíváshoz

- Nehezen tisztítható területekhez, pl. ágyások, bokrok, épületsarkok, stb.
- Tartsa a gép szívó-/fűvócsövét kissé megdöntve, ahogy az a 11. ábrán is látható, vagy mozgassa a szállítókerék (opcionális) segítségével.

- Könnyű anyagok összegyűjtéséhez mozgassa könnyed, pásztazó mozdulatokkal egyik oldalról a másikra. A gép a leveleket és a vékonyabb ágakat felszívja és felaprítja. A gyűjtőzsák így még több anyagot képes tárolni.
- Üritse ki a megtelt gyűjtőzsákot.

## A munka végeztével

- Állítsa le a motort.
- Húzza ki a hálózati dugót a gépből és a dugaszoló aljzatból.
- Hagyja lehűlni a motort (kb. 30 percig), mielőtt megtisztítja, karbantartja, tárolja vagy leállítja a gépet.

## Karbantartás és tisztítás



**Veszély**  
A sérülések elkerülése végett, a készüléken végzendő bármilyen munka előtt

- kapcsolja ki a motort,
- várja meg, amíg az összes mozgó alkatrész teljesen leállt,
- húzza ki a hálózati dugót,
- hagyja lehűlni a motort (kb. 30 percig).

Minden javítást kizárólag szakműhelyben végeztessen el. A szezon végével ellenőriztesse és tartassa karban a gépet egy szakszervizben. Ne fröcskölje le a gépet vízzel, mivel így az elektromos alkatrészek megrongálódhatnak. Tisztítsa meg a készüléket minden használat után. A tisztítatlan készülék anyaga és működése károsodik.

## A gép tisztítása



**Figyelem**  
Tartsa a készüléket és a szellőzőnyílást mindig tisztán és szennyeződésmentesen.

A gép külső részének tisztításához egy kis kefét használjon. Ne használjon erős tisztítószert.

A háztartási tisztítószerek, amelyek aromás olajokat tartalmaznak, mint a fenyőolaj vagy citrom, valamint az olyan oldószerek, mint a kerozin, károsíthatják a plasztik házat és a markolatot.

Rendszeresen tisztítsa meg a gyűjtőzsák illesztésénél a csöcsönköt (2, 3. ábra).

A házat csak nedves ronggyal törölje le.

## A gyűjtőzsák tisztítása

- Viseljen védőszemüveget és porvédő maszkot.
- A gyűjtőzsákot minden használat után ürítse és rázza ki.
- Havonta egyszer (szükség esetén gyakrabban) mossa ki a gyűjtőzsákot:
  - Üritse ki alaposan a gyűjtőzsákot.
  - Fordítsa ki a gyűjtőzsákot (bentről kifelé).
  - Rázza ki a gyűjtőzsákot.
  - Tisztítsa ki a gyűjtőzsákot szappanos vízzel.
  - Hagyja megszáradni a gyűjtőzsákot.

## Tárolás

- Tárolás előtt hagyja a motort kihűlni.
- A gépet száraz, lezárt helyiségben tárolja, hogy az illetéktelen használatot vagy a sérüléseket elkerülje. Tartsa távol a gépet gyermekektől.

## Hosszan tartó tárolás

Amennyiben a gépet hosszabb ideig kell tárolni, az alábbiak szerint járjon el:

- Alaposan tisztítsa meg a gépet és ellenőrizze a lelazult vagy sérült alkatrészeket. A sérült alkatrészeket javítsa meg vagy cserélje ki újra, és a laza csavarokat, anyákat és csapszegeket húzza meg. A gép most már tárolható.
- A gépet száraz, lezárt helyiségben tárolja, hogy az illetéktelen használatot vagy a sérüléseket elkerülje. Tartsa távol a gépet gyermekektől.

## Szállítás

- Motor leállítása.
- Húzza ki a hálózati csatlakozódugót a csatlakozóaljzatból.
- A csatlakozókábelt húzza ki a gép csatlakozóaljzatából.
- A gépet szállítás előtt hagyja lehűlni.
- A gépet biztosítsa a szállítás során megcsúszás ellen.

## Garancia

Minden országban érvényesek a cégünk vagy az importőr által kiadott garanciális rendelkezések. Az Ön gépe üzemzavarainak elhárítása a szavatosság keretében költségmentes, amennyiben anyag- vagy gyártási hiba az ok. Garanciális esetben kérjük, forduljon eladójához vagy a legközelebbi telephelyhez.

## Hibaelhárítás

Hiba	Okok	Intézkedések
A motor nem indul.	A csatlakozókábel nincs csatlakoztatva vagy meghibásodott.	Ellenőrizze, dugja be a kábelt; szükség esetén cserélje ki vagy szakemberrel javíttassa meg.
	A házi biztosító túlterhelt.	Kapcsolja be a biztosítót, adott esetben használjon erősebb biztosítású házi csatlakozást vagy szakemberrel szereltesse fel egyet.
	Üzemkapcsoló-hiba.	Szakműhelyben javíttassa meg.
A motor hirtelen leáll.	A csatlakozódugó meglazult.	Ellenőrizze a kábelt, biztosítsa, hogy bele legyen akasztva a kábelre ható húzóerő tehermentesítőjébe, ismét dugja be a csatlakozódugót.
A motor nem ad le teljesítményt, vagy a gép nem szív/fúj.	A gyújtózsák megtelt.	Ürítse ki a gyújtózsákot.
	Megsérült a szívó/fúvó turbina.	Cseréltesse ki a hibás alkatrészeket egy szakszervizben.
	Eltömődött szívó-/fúvócső.	Szerelje le és tisztítsa meg a szívó-/fúvócsövet.
Erős rezgések	Megsérült a szívó/fúvó turbina vagy más alkatrész.	Azonnal kapcsolja ki a gépet. Cseréltesse ki a hibás alkatrészeket egy szakszervizben.

További kérdések esetén forduljon helyi kereskedelmi partneréhez.

## Spis treści

Dla własnego bezpieczeństwa . . . . .	86
Elementy obsługi i wskaźniki . . . . .	88
Instrukcja montażu . . . . .	89
Użytkowanie . . . . .	89
Przegląd, konserwacja i czyszczenie . . . . .	91
Transport . . . . .	91
Gwarancja . . . . .	91
Usuwanie drobnych usterek . . . . .	92

## Dane na tabliczce znamionowej

Dane znajdujące się na tabliczce znamionowej urządzenia proszę wpisać do umieszczonego niżej pola. Tabliczka znamionowa urządzenia umieszczona jest w pobliżu silnika. Dane te są bardzo ważne dla późniejszej identyfikacji urządzenia w celu zamówienia części zamiennych i dla serwisu.

_____
_____
_____

Wszystkie dane i szersze informacje dotyczące urządzenia znajdują Państwo w oddzielnej deklaracji zgodności, która stanowi część niniejszej instrukcji obsługi.

## Rysunki



Proszę otworzyć składane kartki z rysunkami na początku niniejszej instrukcji obsługi.

Ilustracje graficzne mogą różnić się szczegółami od nabytego urządzenia.

## Dla własnego bezpieczeństwa

### Prawidłowe zastosowanie urządzenia

Niniejsze urządzenie przeznaczone jest wyłącznie do zastosowania

- jako odkurzacz do liści/dmuchała do liści na terenie ogródków przydomowych lub działkowych,
- w sposób zgodny z opisami i przepisami bezpieczeństwa podanymi w niniejszej instrukcji obsługi.

Każde inne zastosowanie urządzenia jest niezgodne z przeznaczeniem. Użycie w sposób niezgodny z przeznaczeniem powoduje utratę gwarancji i uchylenie wszelkiego obowiązku odpowiedzialności ze strony producenta. Użytkownik odpowiada za wszystkie szkody wyrządzone osobom trzecim i ich mieniu.

Urządzenie można użytkować tylko w stanie technicznym określonym przez jego producenta i w którym zostało ono dostarczone.

Samowolnie dokonane zmiany przy urządzeniu wykluczają odpowiedzialność producenta za szkody wynikające z tych zmian.

### Przed uruchomieniem urządzenia przeczytać wszystkie wskazówki

- Proszę przeczytać starannie niniejsze wskazówki. Proszę zapoznać się z obsługą i użytkowaniem urządzenia.
- Nie zezwalać na obsługę urządzenia dzieciom, ani osobom, które nie zapoznały się z niniejszą instrukcją obsługi.
- Urządzenia nie wolno obsługiwać osobom zmęczonym lub chorym, znajdującym się pod wpływem działania alkoholu, narkotyków lub leków.
- Dzieciom i młodzieży poniżej 16 roku życia nie wolno obsługiwać tego urządzenia.
- Niniejsze urządzenie nie może być użytkowane przez osoby (z dziećmi włącznie) o ograniczonych zdolnościach fizycznych,

czuciowych lub umysłowych, albo przez osoby, które nie posiadają doświadczenia i/lub odpowiedniej wiedzy, chyba że będą one nadzorowane przez osobę odpowiadającą za ich bezpieczeństwo lub zostały przez nią pouczone w obsłudze urządzenia.

- Dzieci powinny znajdować się pod nadzorem, aby uniemożliwić im zabawę urządzeniem.
- Proszę sprawdzić urządzenie przed przystąpieniem do jego użycia. Uszkodzone części należy natychmiast wymienić na nowe. Proszę się upewnić, czy wszystkie elementy łączące są zamontowane i zamocowane. Nieprzestrzeżenie niniejszych wskazówek może spowodować zranienie użytkownika lub osób trzecich, albo spowodować uszkodzenie urządzenia.
- Należy być świadomym występowania niebezpieczeństwa zranienia głowy, rąk i nóg.
- Z obszaru na którym będą prowadzone prace należy usunąć dzieci, osoby postronne i zwierzęta. Osoby trzecie, dzieci i zwierzęta muszą znajdować się w odległości co najmniej 15 m; pomimo to zachodzi zawsze jeszcze ryzyko trafienia przyglądających się osób przedmiotami chwyconymi i wyrzuconymi przez urządzenie. Osoby przyglądające się powinny stosować okulary ochronne. W przypadku, gdy ktoś zbliży się do użytkownika, należy natychmiast wyłączyć silnik.

### Podczas pracy

- Przy użytkowaniu na wolnym powietrzu zastosować tylko elektryczne przewody zasilające, które dopuszczone są do takiego zastosowania i odpowiednio oznakowane, np. H07RN – F 3 x 1,5 mm<sup>2</sup> (maks. 25 m).
- Złączki elektrycznych przewodów zasilających muszą posiadać ochronę przed wodą rozbryzgową i muszą być wykonane z gumy lub powleczone gumą.

- Przed każdym użyciem sprawdzić, czy elektryczne przewody zasilające nie są uszkodzone, łamliwe lub zaplątane.
- Przed każdym użyciem urządzenia sprawdzić, czy elektryczny przewód zasilający i wtyczka nie są uszkodzone. Uszkodzony elektryczny przewód zasilający zlecić niezwłocznie do wymiany w uprawnionym warsztacie specjalistycznym. W tym celu wyłączyć urządzenie i wyjąć wtyczkę z gniazdka sieciowego. Stosować tylko elektryczne przewody zasilające, których stan techniczny jest bez zarzutu.
- Nie wolno włączać ani pozostawiać włączanego urządzenia w zamkniętych pomieszczeniach lub budynkach. Urządzenie użytkować tylko na wolnym powietrzu.
- Podczas pracy urządzeniem należy stosować okulary ochronne i osobiste środki ochrony słuchu. Przy pracy z wydzielaniem pyłu należy stosować maskę ochronną lub przeciwpyłową. Zaleca się ubranie z długimi rękawami.
- Proszę założyć długie, grube spodnie, wysokie buty i rękawice ochronne.
- Zwracać uwagę, aby włosy, odzież i rękawice trzymać zawsze z dala od obszaru działania ruchomych części. Luźna odzież, biżuteria i długie włosy mogą zostać wciągnięte przez ruchome elementy. Proszę założyć na włosy siatkę ochronną.
- Urządzenie użytkować tylko w sposób zgodny z jego przeznaczeniem.
- Proszę stosować urządzenie tylko do celów, do których jest ono przewidziane. Proszę pozostawać zawsze w pewnej pozycji i zachować równowagę.
- Urządzenie można używać tylko wtedy, jeżeli jest całkowicie zmontowane. Urządzenie używać tylko z zamontowaną rurą ssącą/ rurą dmuchawy i workiem na liście. Proszę sprawdzić, czy worek na liście jest zamknięty.
- Nie wolno nigdy przenosić urządzenia trzymając je za przewód zasilający.
- Elektryczny przewód zasilający prowadzić zawsze od urządzenia w kierunku do tyłu.
- Przed przystąpieniem do czyszczenia, przeglądu, jak również przed montażem i demontażem rury ssącej/dmuchały i worka na liście należy zawsze wyłączyć silnik i wyjąć wtyczkę z gniazdka sieciowego.
- Urządzenie stosować tylko przy świetle dziennym lub bardzo dobrym oświetleniu sztucznym.
- Proszę zapobiegać przypadkowemu włączeniu urządzenia. Najpierw należy przygotować się do obsługi urządzenia i dopiero wtedy je włączyć. Podczas włączania użytkownik i urządzenie muszą znajdować się w stabilnej i pewnej pozycji. Proszę przestrzegać wskazówek dotyczących startu i zatrzymywania silnika.
- W przypadku natrafienia na ciało obce lub zaczepienia się urządzenia należy natychmiast wyłączyć silnik i sprawdzić, czy powstały jakieś szkody. Przed przystąpieniem do sprawdzania należy wyjąć wtyczkę z gniazdka sieciowego.
- Nie wolno nigdy używać urządzenia, jeżeli jakieś elementy są luźne lub uszkodzone.
- Urządzenia z pracującym silnikiem nie wolno odkładać na zakurzonych ani zabrudzonych powierzchniach. Zanieczyszczenia, trawa, liście lub tp. mogą zostać zassane i spowodować zranienie użytkownika lub uszkodzenie urządzenia.
- W przypadku wystąpienia niezwykłych drgań należy natychmiast wyłączyć silnik i wyjąć wtyczkę z gniazdka sieciowego. Sprawdzić, czy urządzenie nie jest uszkodzone. W przypadku stwierdzenia uszkodzenia zwrócić się do uprawnionego warsztatu specjalistycznego.
- Wyłączyć silnik i wyjąć wtyczkę z gniazdka sieciowego zawsze przed przystąpieniem do usuwania

przyczyny blokady/zatkania, opróżniania worka na liście, albo przed przystąpieniem do takich czynności przy urządzeniu, jak np. sprawdzanie czyszczenie, transport, nastawianie.

- Dłonie, stopy i twarz trzymać z dala od kręcących się elementów urządzenia. Nie wolno dotykać turbiny, zanim się nie zatrzyma, ani nie próbować jej zatrzymywać.
- Nie wolno nigdy używać urządzenia do rozprowadzania produktów chemicznych, nawozów, ani innych substancji zawierających składniki trujące.
- Do otworu zasysania nie wolno niczego wkładać ręką.
- Nie wolno stosować urządzenia w złych warunkach pogodowych, jak np. niebezpieczeństwo wystąpienia deszczu lub burzy.
- Unikać otwartego ognia, iskrzenia i nie palić.

#### Zastosowanie urządzenia jako dmuchawa

- Urządzenia nie wolno nigdy kierować na osoby, zwierzęta, ani w kierunku okien. Rurę dmuchawy ustawiać zawsze tylko w takim kierunku, gdzie nie przebywają żadne osoby ani zwierzęta, oraz nie ma żadnych delikatnych, twardych powierzchni (np. okna, mury, samochody).

#### Użytkowanie urządzenia jako odkurzacz

- Urządzenie przeznaczone jest tylko do zbierania suchych materiałów, jak np. liście, trawa, cienkie gałązki i skrawki papieru. Proszę nie próbować zasysania wilgotnych obiektów ani wody, ponieważ spowoduje to uszkodzenie urządzenia.
- Nie wolno zasysać metalu, kawałków szkła itp., ponieważ spowoduje to poważne uszkodzenie turbiny.
- Nie wolno zasysać, żadnych gorących substancji i przedmiotów, jak popiół, węgiel, papierosy itp. Worek na liście może się zapalić.

## Kolejne wskazówki bezpieczeństwa

- Przed rozpoczęciem prac usunąć z obszaru pracy wszystkie ciała obce, które mogą spowodować uszkodzenie urządzenia, albo mogą zostać wydmuchane lub wyrzucone w powietrze i przez to spowodować zranienia lub uszkodzenia.
- Przed odstawieniem lub transportem urządzenia należy pozostawić silnik do ochłodzenia.
- Proszę podeprzeć i unieruchomić urządzenie na czas transportu.
- Urządzenie przechowywać w suchym, zamkniętym pomieszczeniu, aby zapobiec jego nieupoważnionemu użyciu lub uszkodzeniu. Urządzenie przechowywać z dala od dzieci.
- Urządzenia nie wolno polewać ani przyskać wodą lub innymi płynami. Zadbaj o to, aby urządzenie było zawsze suche, czyste i niezakurzone. Czyścić urządzenie po każdym użyciu, przestrzegając wskazówek dotyczących czyszczenia i przechowywania.
- Nie wolno nigdy stosować części, wyposażenia, zespołów i przystawek, które nie są dopuszczone dla tego urządzenia. Mogą one spowodować poważne zranienie użytkownika lub uszkodzenie urządzenia. Poza tym traci się prawo do roszczeń z tytułu gwarancji.
- Dlatego proszę stosować tylko oryginalne części zamienne i oryginalne wyposażenie, albo części zamienne i wyposażenie, które dopuszczone są przez producenta urządzenia do takiego zastosowania.
- Nie wolno używać urządzenia z zepsutym przełącznikiem.
- Wszystkie naprawy urządzenia zlecać do wykonania tylko w uprawnionym warsztacie specjalistycznym.
- Proszę zachować niniejszą instrukcję do dalszego użycia. Proszę czytać ją często i używać do pouczania innych użytkowników. W przypadku pożyczenia urządzenia, proszę dołączyć do niego tę instrukcję.

## Godziny pracy

Proszę przestrzegać krajowych/terenowych przepisów określających dopuszczalne godziny pracy urządzeniem (w razie potrzeby zwrócić się do odpowiedniego urzędu administracji państwowej).

## Symbole umieszczone na urządzeniu

W niniejszej instrukcji obsługi opisane są symbole bezpieczeństwa i symbole międzynarodowe oraz piktogramy, które mogą być umieszczone na urządzeniu. Proszę przeczytać podręcznik użytkownika, aby zapoznać się ze wszystkimi wskazówkami bezpieczeństwa, wskazówkami i przepisami dotyczącymi montażu, eksploatacji i naprawy urządzenia.

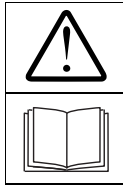

Uwaga!

Przed uruchomieniem przeczytać instrukcję obsługi!



Usunąć z obszaru zagrożenia osoby trzecie!

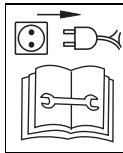
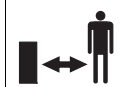

Przed przystąpieniem do takich prac, jak np. nastawianie, czyszczenie, sprawdzanie itp. należy zawsze najpierw wyłączyć urządzenie i wyjąć wtyczkę z gniazdka sieciowego!



Niebezpieczeństwo zranienia obracającymi się elementami urządzenia!



Dłonie i stopy trzymać z dala od kręcących się części.



Stosować osobiste środki ochrony wzroku i słuchu.



Nie wolno używać urządzenia podczas deszczu.



Praca w trybie odkurzacza



Praca w trybie dmuchawy

Te symbole umieszczone na urządzeniu należy utrzymywać w czystości, aby były zawsze czytelne.

## Symbole w niniejszej instrukcji

W niniejszej instrukcji używane są następujące symbole:



**Niebezpieczeństwo**

Wskazuje na niebezpieczeństwa, które związane są bezpośrednio z opisywaną czynnością i zagrażają osobom.



**Uwaga**

Wskazuje na niebezpieczeństwa, które związane są bezpośrednio z opisywaną czynnością i mogą spowodować szkody materialne.



**Wskazówka**

Oznacza ważne informacje i wskazówki dla użytkownika.

## Wskazówka dotycząca usuwania odpadów

Opakowanie pozostałe z urządzenia, zużyte urządzenia itd. należy usunąć zgodnie z obowiązującymi przepisami terenowymi dotyczącymi usuwania odpadów.



**Stare, zużyte urządzenia zawierają cenne surowce, dlatego nie należy wyrzucać ich do domowych śmieci!**

W związku z tym chcemy Państwa prosić o wsparcie poprzez aktywny udział w oszczędnym traktowaniu źródeł surowcowych i ochronie środowiska, proszę oddać zużyte urządzenie w odpowiednim punkcie zbioru – jeżeli jest – celem utylizacji.

## Elementy obsługi i wskaźniki

### **Uwaga. Uszkodzenia urządzenia.**

Tutaj opisane są wstępnie wszystkie funkcje elementów obsługi i wskaźników. Proszę jeszcze nie włączać żadnych funkcji!

Rysunek 1

- 1 Przełącznik (włączanie/wyłączanie)
- 2 Gniazdko przyłączeniowe
- 3 Odciążenie przewodu zasilającego
- 4 Hak mocujący z tyłu
- 5 Worek na liście
- 6 Zamek błyskawiczny
- 7 Dźwignia nastawcza dmuchawa/odkurzacz
- 8 Hak mocujący z przodu
- 9 Koło transportowe (opcja)
- 10 Otwór wydmuchu
- 11 Otwór zasysania
- 12 Rura ssąca/rura dmuchawy
- 13 Pas do zawieszania na ramieniu
- 14 Gałka do trzymania
- 15 Uchwyt

## Instrukcja montażu

### **Niebezpieczeństwo**

Niebezpieczeństwo zranienia na skutek przypadkowego włączenia silnika.

Proszę chronić się przed zranieniem. Przed przystąpieniem do wszelkich prac przy urządzeniu:

- wyłączyć silnik,
- poczekać, aż wszystkie ruchome części całkowicie się zatrzymają; silnik musi być ochłodzony.
- wyjąć wtyczkę z gniazdka sieciowego.

### **Zasady utylizacji**

Opakowanie pozostałe z urządzenia, zużyte urządzenia itd. należy usunąć zgodnie z obowiązującymi przepisami terenowymi dotyczącymi usuwania odpadów.

## Montaż i demontaż rury ssącej/rury dmuchawy

### Montaż

Rysunek 2a

1. Odkręcić śrubę na urządzeniu i wyjąć.
2. Rurę ssącą/dmchawy (część a) wsunąć do otworu na korpusie urządzenia, aż do zatrzasku.
3. Śrubę ponownie wkręcić i dokręcić, ale nie za mocno.

Rysunek 2b

1. Odkręcić śrubę na rurze ssącej/dmchawy i wyjąć.
2. Rurę ssącą/dmchawy (część b) wsunąć do rury ssącej/dmchawy (część a), aż do zatrzasku.
3. Śrubę ponownie wkręcić i dokręcić, ale nie za mocno.

### Montaż koła transportowego (opcja)

Rysunek 2c

1. Usunąć śruby.
2. Koło transportowe nasunąć na rurę ssącą/dmchawy, aż do oporu.
3. Śrubę ponownie wkręcić i dokręcić, ale nie za mocno. Jednak na tyle mocno, aby koło transportowe było dobrze zamocowane na rurze ssącej/dmchawy!

### Demontaż

- Prowadzi się w odwrotnej kolejności niż montaż.

## Montaż i demontaż worka na liście

### Montaż

Rysunek 3

- Worek zbiorczy zawiesić na przednim haku mocującym (4).
- Nasunąć adapter worka na liście (1) na króciec (2) obudowy. Adapter nacisnąć tak daleko, aż zatrzaski (3) zaskoczą po obydwóch stronach.
- Worek zbiorczy zawiesić na tylnym haku mocującym (5).

## Demontaż

Rysunek 4

- Zdjąć worek na liście z tylnego haka mocującego.
- Nacisnąć zatrzaski (1) po obu stronach i zdjąć worek na liście.
- Zdjąć worek na liście z przedniego haka mocującego.

## Montaż i nastawianie pasa do zawieszania na ramieniu

Rysunek 5

- Otworzyć hak mocujący (1), zawiesić go na uszku mocującym (2) na korpusie urządzenia i ponownie dobrze zamknąć.

Rysunek 6

- Założyć pas do zawieszania na ramieniu przez głowę i przyjąć pozycję roboczą.

Rysunek 7

- Nastawić pas do zawieszania na ramieniu odpowiednio do wzrostu i rozmiaru użytkownika.

## Eksplatacja

### **Niebezpieczeństwo**

#### **Porażenie prądem elektrycznym**

- Do gniazdka sieciowego należy zastosować wyłącznik ochronny (= bezpiecznik wyłączający na prąd wyzwalający najwyżej 30 mA).
- W przypadku uszkodzenia elektrycznego przewodu zasilającego zachodzi niebezpieczeństwo śmierci lub zranienia. Oddalić się powoli, małymi krokami od urządzenia. Wyjąć wtyczkę z gniazdka sieciowego.

### **Uwaga**

- Przy włączaniu silnika zwracać uwagę, aby urządzenie nie było skierowane na osoby, zwierzęta, obiekty, ani rozsypane śmieci.
- Podczas eksploatacji urządzenia stosować okulary ochronne i osobiste środki ochrony słuchu.
- Pracujące urządzenie trzymać mocno obiema rękoma (rys. 13).



- Przy pracy urządzeniem można się potknąć i zranić. Elektryczny przewód zasilający proszę prowadzić w taki sposób, aby nigdy nie znalazł się w obszarze kroków ani w obszarze pracy.
- Urządzeniem pracować tylko w tempie kroków normalnego chodu.
- Urządzenie używać tylko wtedy, jeżeli elektryczny przewód zasilający zamocowany jest na odciążeniu, co zapobiega jego wyrwaniu.
- Sprawdzić stan techniczny urządzenia, prawidłowość zamocowania rury ssącej/rury dmuchawy i obudowę urządzenia.
- Po zakończeniu pracy, albo przed odłożeniem lub pozostawieniem urządzenia należy zawsze wyjąć wtyczkę z gniazdka sieciowego i z gniazdka na urządzeniu.
- Sprawdzić, czy zamek błyskawiczny (6) worka na liście (5) jest zamknięty (rys. 1).
- Po zakończeniu pracy:
  - Wyjąć wtyczkę z gniazdka sieciowego.
  - Wyczyścić urządzenie.
  - Odpady usunąć zgodnie z obowiązującymi przepisami terenowymi.

## Włączanie silnika

 **Niebezpieczeństwo zranienia**  
Dłonie, stopy i inne części ciała trzymać z dala od kręcących się części.

1. Zamocować elektryczny przewód zasilający na zabezpieczeniu przed zerwaniem (rys. 8).
2. Elektryczny przewód zasilający przyłączyć najpierw do gniazdka na urządzeniu, a dopiero potem do gniazdka sieciowego o napięciu 230 V.
3. Założyć na ramię pasek na ramię nastawiony odpowiednio do wysokości użytkownika.
4. Ustawić się w pozycji pracy (rys. 6).
5. Nastawić wstępnie tryb pracy „wydmuchiwanie“ lub „zasysanie“ (rys. 9).

6. Nacisnąć przycisk przełącznika “włączanie/wyłączanie” (rys. 10). Silnik włącza się i można rozpocząć pracę (rys. 11).

## Wyłączanie silnika

- Zwolnić przycisk przełącznika “włączanie/wyłączanie” (rys. 10). Silnik zatrzymuje się po krótkim czasie.

## Trzymanie urządzenia

Podczas pracy urządzeniem:

- Zamocować do urządzenia pas do zawieszania na ramieniu .
- Przełożyć przez głowę pas do zawieszania na ramieniu .
- Ustawić się w pozycji pracy (rys.6).

## Przełączanie pomiędzy trybem pracy odkurzacza i dmuchawy

### Wskazówka

Przełączenie pomiędzy trybem pracy odkurzacza i dmuchawy można wykonać przy pracującym silniku. Dźwignię nastawczą przekreślać na odpowiedni symbol zawsze aż do oporu. Dźwigni przełączającej **nie wolno nigdy** ustawiać w pozycji pośredniej.

Rysunek 9

### Tryb pracy dmuchawy

- Dźwignię nastawczą nastawić na symbol .

### Tryb pracy odkurzacza

- Dźwignię nastawczą nastawić na symbol .

## Opróżnianie worka na liście

### Niebezpieczeństwo

Przed przystąpieniem do zdejmowania/opróżniania worka na liście należy najpierw wyłączyć silnik i zaczekać, aż wszystkie ruchome części całkowicie się zatrzymają. Wyjąć wtyczkę z gniazdka sieciowego.

### Wskazówka

Przy wysokim stopniu napętnienia siła ssania znacznie się obniża.

## Opróżnianie bez wyjmowania worka na liście

- Otworzyć zamek błyskawiczny i zawartość worka usunąć zgodnie z obowiązującymi przepisami terenowymi o usuwaniu odpadów.
- Zamek błyskawiczny ponownie zamknąć.

## Opróżnianie z wyjmowaniem worka na liście

Rysunek 15

- Zdjąć worek na liście z tylnego haka mocującego (2).
- Nacisnąć zatrzaski (1) po obu stronach i zdjąć worek na liście.
- Zdjąć worek na liście z przedniego haka mocującego (3).
- Otworzyć zamek błyskawiczny i zawartość worka usunąć zgodnie z obowiązującymi przepisami terenowymi o usuwaniu odpadów.
- Po opróżnieniu odwrócić worek na liście na lewą stronę (wewnętrzna strona na wierzch) i dokładnie wytrzeć, aby usunąć z tkaniny kurz i zanieczyszczenia.
- Worek na liście odwrócić z powrotem na prawą stronę, zamknąć zamek błyskawiczny i ponownie zamontować worek do urządzenia.

## Wskazówki dla użytkownika

### Użycie urządzenia jako dmuchawa

Zastosowanie do czyszczenia trudnodostępnych obszarów:

- rabaty, krzaki, drzewa (rys. 12)
- kąty i szpary zabudowań (rys. 13)
- kraty, płoty, itd. (rys. 14).
- Urządzenie trzymać w taki sposób, jaki pokazano na rys. 12–14.
- Rurę ssącą/rurę dmuchawy trzymać kilka centymetrów nad ziemią i prowadzić równomiernym ruchem wahadłowym z jednej strony na drugą.
- Posuwać się powoli do przodu małymi krokami.
- Zgromadzone liście i zanieczyszczenia powinny znajdować się zawsze przed urządzeniem.

## Użycie urządzenia jako odkurzacz

- Do czyszczenia trudnodostępnych obszarów, jak rabaty, krzaki, kąty i szpary zabudowań itd.
- Urządzenie trzymać z lekko nachyloną rurą ssącą/dmuchawy, jak przedstawiono na rys. 11, albo prowadzić na kole transportowym (opcja).
- Wykonywać ruchy wahadłowe z jednej strony na drugą, aby zebrać lekki materiał. Liście i cienkie gałęzie zostaną wciągnięte i rozdrobione. Dzięki temu do worka na liście zmieści się większa ilość zbieranego materiału.
- Pełny worek na liście należy opróżnić.

## Po zakończeniu pracy

- Wyłączyć silnik.
- Wyjąć wtyczkę z gniazdka sieciowego i odłączyć wtyczkę z urządzenia.
- Pozostawić silnik do ochłodzenia (ok. 30 minut), a dopiero potem wyczyścić urządzenie, przeprowadzić przegląd i konserwację, odstawić urządzenie, lub odstawić je po sezonie na dłuższy czas.

## Przegląd, konserwacja i czyszczenie

### Niebezpieczeństwo

W celu ochrony przed zranieniem, przed przystąpieniem do jakiegokolwiek prac przy urządzeniu należy:

- wyłączyć silnik,
- poczekać, aż wszystkie ruchome części całkowicie się zatrzymają,
- wyjąć wtyczkę z gniazdka sieciowego,
- pozostawić silnik do ochłodzenia (ok. 30 minut).

Wszystkie naprawy urządzenia zlecać do wykonania tylko w uprawnionym warsztacie specjalistycznym.

Na zakończenie sezonu zlecić przegląd i konserwację urządzenia w autoryzowanym warsztacie specjalistycznym.

Urządzenia nie wolno spryskiwać wodą, ponieważ może to spowodować uszkodzenie części elektrycznych.

Urządzenie wyczyścić po każdym użyciu. Urządzenie, które nie jest regularnie czyszczone, łatwiej ulega awariom.

## Czyszczenie urządzenia

### Uwaga

Urządzenie i szczeliny wentylacyjne utrzymywać zawsze w czystości, chronić je przed zabrudzeniami.

Urządzenie czyścić z zewnątrz za pomocą małej szczotki. Nie używać żadnych ostrych środków czyszczących. Domowe środki czyszczące, które zawierają oleje aromatyczne, jak np. olej sosnowy lub cytrynę, a także rozpuszczalniki, jak kerozyna, mogą uszkodzić obudowę z tworzywa sztucznego i uchwyt urządzenia.

Regularnie czyścić dyszę (2, rys. 3) na której mocuje się worek zbiorczy. Korpus urządzenia czyścić tylko wilgotną ściereką.

## Czyszczenie worka na liście

- Założyć okulary ochronne i maskę przeciwpyłową.
- Po każdym użyciu opróżnić i wyrzucić worek na liście.
- Co miesiąc (w razie potrzeby częściej) wymyć worek na liście:
  - Dokładnie opróżnić worek na liście.
  - Odwrócić worek na liście na lewą stronę (wewnętrzna strona na wierzch).
  - Worek na liście opróżnić.
  - Wymyć worek na liście roztworem wody z mydłem.
  - Worek na liście pozostawić do wyschnięcia.

## Przechowywanie

- Przed przechowywaniem urządzenia pozostawić silnik do ochłodzenia.
- Urządzenie przechowywać w suchym, zamkniętym pomieszczeniu, aby zapobiec jego nieprawemu użyciu lub uszkodzeniu. Urządzenie trzymać z dala od dzieci.

## Przechowywanie na dłuższy czas

Jeżeli urządzenie ma być przechowywane dłuższy okres czasu, należy przygotować je w następujący sposób:

- Urządzenie gruntownie wyczyścić i sprawdzić, czy jakieś części nie są luźne lub uszkodzone. Uszkodzone elementy naprawić lub wymienić na nowe, a luźne śruby, nakrętki i trzpienie dokręcić. Teraz można odstawić urządzenie na przechowanie.
- Urządzenie przechowywać w suchym, zamkniętym pomieszczeniu, aby zapobiec jego nieprawemu użyciu lub uszkodzeniu. Urządzenie trzymać z dala od dzieci.

## Transport

- Wyłączyć silnik.
- Wyjąć wtyczkę z gniazdka sieciowego.
- Elektryczny przewód zasilający wyjąć z gniazdka przyłączeniowego urządzenia.
- Przed transportem pozostawić urządzenie do ochłodzenia.
- Na czas transportu zabezpieczyć urządzenie przed przesunięciem.

## Gwarancja

W każdym kraju obowiązują warunki gwarancji wydanej przez nasze przedstawicielstwo handlowe w tym kraju lub przez importera. Usterki usuwane są bezpłatnie w okresie ważności gwarancji o ile ich przyczyną były wady materiałowe lub błędy produkcyjne.

W przypadku wystąpienia roszczenia gwarancyjnego proszę zwrócić się do punktu zakupu urządzenia lub najbliższego autoryzowanego punktu serwisowego.

## Usuwanie drobnych usterek

Błąd	Przyczyna	Czynności
Silnik nie włącza się.	Elektryczny przewód zasilający nie jest przyłączony lub jest uszkodzony.	Sprawdzić elektryczny przewód zasilający, przyłączyć, w razie potrzeby wymienić na nowy lub zlecić do naprawy uprawnionemu specjalistcie.
	Bezpiecznik domowej sieci elektrycznej jest przeciążony.	Włączyć bezpiecznik, ewentualnie użyć gniazdko, które zabezpieczone jest mocniejszym bezpiecznikiem, albo zlecić jego instalację uprawnionemu specjalistcie.
	Uszkodzony przełącznik .	Zlecić naprawę w uprawnionym warsztacie specjalistycznym.
Silnik nagle się wyłączył.	Wtyczka jest poluzowana.	Sprawdzić przewód elektryczny, upewnić się, że jest zawieszony w zabezpieczeniu przed wyrwaniem, ponownie włożyć wtyczkę do gniazdko sieciowego.
Silnik nie daje odpowiedniej mocy, albo urządzenie nie zasysa/nie wydmuchuje.	Worek na liście jest pełny.	Opróżnić worek na liście.
	Uszkodzona turbina ssania/dmuchawy.	Uszkodzone części zlecić do wymiany w uprawnionym warsztacie specjalistycznym.
	Zatkana rura ssąca/rura dmuchawy.	Zdjąć rurę ssącą/rurę dmuchawy i wyczyścić.
Silne drgania.	Uszkodzona turbina ssania/dmuchawy lub inne części.	<b>Natychmiast wyłączyć urządzenie.</b> Uszkodzone części zlecić do wymiany w uprawnionym warsztacie specjalistycznym.

W przypadku wystąpienia innych pytań proszę zwrócić się do punktu zakupu.



**MTD Products Aktiengesellschaft**  
Industriestraße 23 • D-66129 Saarbrücken  
Tel.: 0049 (0) 68 05 / 79-0 • Fax: 0049 (0) 68 05 / 79-442  
[www.mtdproducts.eu](http://www.mtdproducts.eu)