

# vonía

Tapijtreiniger | Carpet cleaner

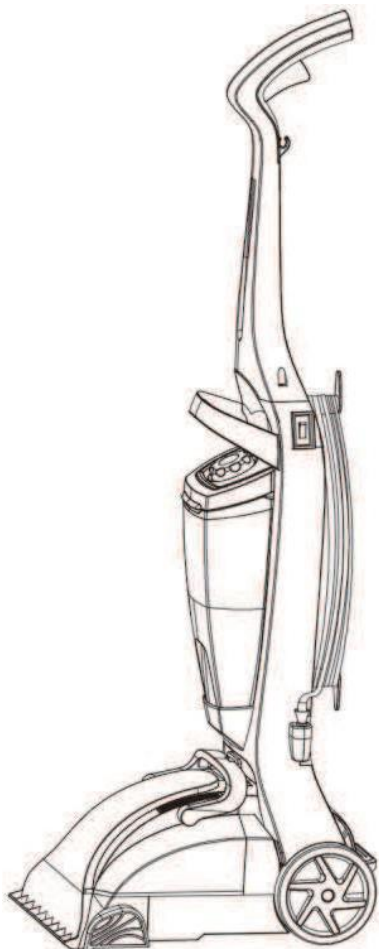

**NL**

Handleiding

**EN**

Instruction manual

# NL - NEDERLANDS

Bedankt dat je voor de voor de **VONIA** tapijtreiniger hebt gekozen.

## BELANGRIJK:

- Lees deze handleiding zorgvuldig door voordat u dit apparaat gebruikt.
- Zorg ervoor dat u weet hoe het apparaat werkt en hoe u het moet bedienen
- Onderhoud het apparaat volgens de instructies om ervoor te zorgen dat het goed functioneert
- Bewaar deze handleiding bij het apparaat. Als het apparaat door een derden wordt gebruikt, dan moet deze handleiding bijgeleverd worden.
- Het apparaat is niet ontworpen voor gebruik door kinderen
- Dit apparaat is uitsluitend bedoeld voor huishoudelijk gebruik. Niet buitenshuis gebruiken.
- Houd het apparaat en het snoer uit de buurt van warmtebronnen.
- Trek niet aan het snoer om de stekker uit het stopcontact te halen, maar houd de stekker vast om de adapter van het stopcontact te scheiden.
- Laat het apparaat niet onbeheerd achter als het is ingeschakeld.
- De veiligheidsinstructies sluiten op zichzelf geen enkel gevaar volledig uit. Er moeten altijd ongevalpreventiemaatregelen worden toegepast.
- Er kan geen aansprakelijkheid worden aanvaard voor eventuele schade veroorzaakt door het niet naleven van deze instructies
- of enig ander oneigenlijk gebruik of verkeerde behandeling.

Gebruik dit apparaat niet als het gevallen is, beschadigd is of als de stekker of het netsnoer beschadigd is.

## Verpakkingsinhoud

- 1 x Tapijtreiniger
- 1x Hendel
- 2 x Schroeven
- 1 x Handleiding

Controleer alle onderdelen voordat u de doos weggooit. Zorg ervoor dat alle plastic zakken en andere verpakkingsonderdelen uit de buurt van kinderen worden gehouden en veilig worden afgevoerd.

## Specificaties

<b>Model</b>	RL-650
<b>Voedingsspanning</b>	220-240V ~ 50/60Hz
<b>Nominaal vermogen</b>	800 Watt
<b>Schoon watertank capaciteit</b>	3,5 L Max
<b>Vuil watertank capaciteit</b>	3 L Max
<b>Watersproeisnelheid</b>	52,5 ml/min

## ALGEMENE EN ELEKTRISCHE VEILIGHEID

Gebruik dit apparaat niet voor enig ander doel dan waarvoor het bedoeld is.

Neem bij het gebruik van elektrische apparaten altijd de veiligheidsvoorschriften in acht, zodat het risico op brand, elektrische schokken en persoonlijk letsel wordt verminderd. Controleer altijd of de voeding aanwezig is en overeen komt met de spanning op het typeplaatje. Haal altijd de stekker uit het stopcontact als het apparaat niet in gebruik is.

## VOEDINGSKABEL EN STEKKER

Haal altijd de stekker uit het stopcontact als u hem niet gebruikt. Raak de stekker of het snoer niet nat aan met uw handen. Misbruik of beschadig het netsnoer niet. Als het netsnoer beschadigd is, neem dan contact met ons op voor ondersteuning om zo gevaar te voorkomen. Zorg ervoor dat het netsnoer geen hete oppervlakken raakt.

## WATER

Dompel het apparaat niet onder in water. Hanteer de stekker of het apparaat niet met natte handen. Gebruik het apparaat alleen op natte oppervlakken als u deze schoonmaakt. Gebruik het apparaat niet als het aan regen is blootgesteld. Niet gebruiken voor het opzuigen van brandbare vloeistoffen zoals benzine of gebruik in ruimtes waar deze aanwezig kunnen zijn.

## GEBRUIK EN MILIEU

Niet buitenshuis gebruiken. Gebruik dit apparaat niet voor iets anders dan waarvoor het bedoeld is. Gebruik alleen de bijlagen die wij aanbevelen. Niet gebruiken zonder dat de tank op zijn plaats zit. Niet gebruiken als een opening of uitlaat geblokkeerd is. Houd het vrij van stof, pluïsjes, haar en dergelijke kan de luchtstroom verminderen. Houd haar, losse kleding en vingers uit de buurt van openingen en bewegende delen. Niet gebruiken om ontvlambare of giftige vloeistoffen op te zuigen, zoals benzine, chloorbleekmiddel of afvoer schoner, of gebruik in ruimtes waar deze aanwezig kunnen zijn. Raap niets op dat brandt of rookt, inclusief hete as.

## SCHADE

Inspecteer uw apparaat altijd vóór gebruik. Controleer of de onderdelen correct zijn bevestigd. Gebruik dit apparaat niet als het is beschadigd, gevallen, buiten is gelaten of in water is gevallen.

## Product onderdelen

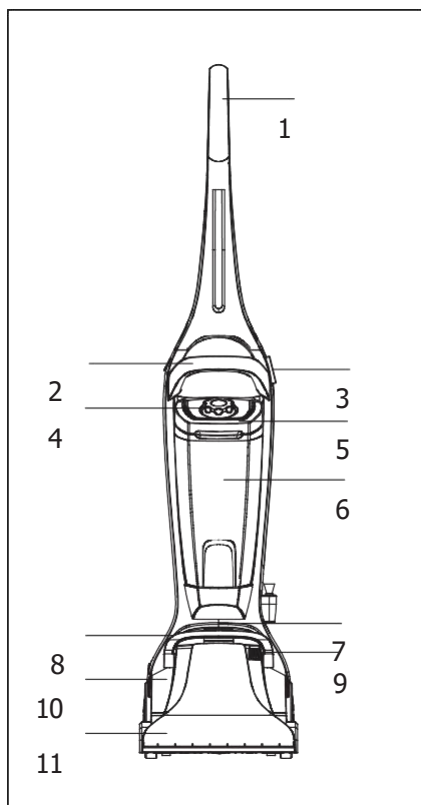

- 1.Hendel
- 2.Handvat
- 3.Aan/uit knop
- 4.Schoon water reservoir dop
- 5.Schoon water reservoir ontgrendelingshendel
- 6.Schoon water reservoir
- 7.Vuil water reservoir vergrendeling
- 8.Vuil water reservoir hendel
- 9.Uitlaatfilter

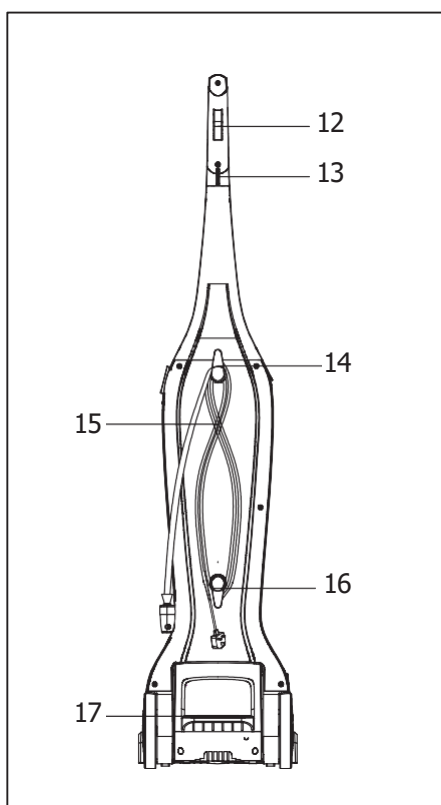

- 10.Vuil water reservoir
- 11.Borstelbalk
- 12.Trekker voor vrijgeven van schoon water
- 13.Netsnoer houder
- 14.Netsnoer houder boven
- 15.Netsnoer
- 16.Netsnoer houder onder
- 17.Verstel pedaal

# De montage

## OPMERKING:

Sluit het netsnoer niet aan op een stopcontact totdat de machine volledig is gemonteerd.

1. Pak alle onderdelen voorzichtig uit en leg de verpakking opzij.
2. Zet de tapijtwasmachine rechtop.
3. Lijn het handvat uit met de groef en plaats het op het lichaam. Indien nodig, gebruik duim- en vingerdruk om de handgreep op zijn plaats te schuiven.
4. Bevestig de handgreep aan de behuizing met de twee meegeleverde schroeven (Fig.1)

**LET OP: Draai niet te vast. Te vast aandraaien kan de schroef beschadigen gaten. Gebruik het apparaat niet zonder dat de schroeven van de handgreep op hun plaats zitten.**

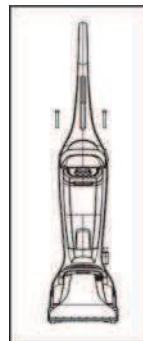

Fig.1

## TAPIJT VOORBEREIDING

**Belangrijk:** Gebruik de tapijtreiniger niet als stofzuiger.

1. Vóór gebruik - Stofzuig uw tapijt grondig.
2. Verwijder zoveel mogelijk meubels uit de kamer. Als u het meubilair niet kunt verwijderen, plaats plastic of folie onder en rondom.
3. Bepaal waar u moet beginnen en eindigen om te voorkomen dat u op het tapijt loopt als het nat is.

## NUTTIGE TIPS VOOR HET REINIGEN VAN TAPIJT:

1. Gebruik bij dit apparaat alleen speciale tapijtshampoo.
2. Verzadig het tapijt niet te veel met shampoo tijdens het gebruik van de tapijtreiniger.
3. Voor sterk vervuilde oppervlakken kunnen aanvullende toepassingen nodig zijn.
4. Zorg ervoor dat u voldoende tijd heeft om het tapijt grondig te laten drogen. Verhoogde luchtcirculatie (open deuren, zet ventilatoren aan, enz.) of het gebruik van een luchtontvochtiger zal het tapijt helpen grondig te drogen en zo voorkomt u de groei van schimmel of meeldauw.
5. Probeer niet op het tapijt te lopen voordat het tapijt volledig droog is
6. Gebruik voor de beste reinigingsresultaten een gelijkmatige, gematigde, voorwaartse en achterwaartse beweging
7. Zorg er altijd voor dat het tapijt vóór het wassen wordt gestofzuigd en nogmaals zodra het droog is

## CONTROLEER DE KLEURVASTHEID

Voordat u het tapijt reinigt, raden wij het aan om de kleurvastheid te testen. Bevochtig een wit doek met shampoo en test een klein gebied op een niet opvallende plek. Wrijf de doek voorzichtig over het gebied. Controleer de kleur op kleuruitloop.

## NA SCHOONMAKEN:

Laat het tapijt volledig drogen. Probeer niet op het tapijt te lopen totdat het volledig droog is. Als het nodig is om op het tapijt te lopen, plaats dan witte handdoeken. Als het tapijt niet droog is en het meubilair terug in de kamer moet worden geplaatst, gebruik dan plastic of folie onder het meubilair om vlekken op het tapijt te voorkomen. Maak het vuile water reservoir grondig schoon met warm (max 40°C) kraanwater.

## GEBRUIKSAANWIJZING

1. Houd de schoonwatertank vast en til de watertank op laat de handgreep naar boven los. Kantel het waterreservoir weg uit de tapijtwasmachine en verwijder deze.

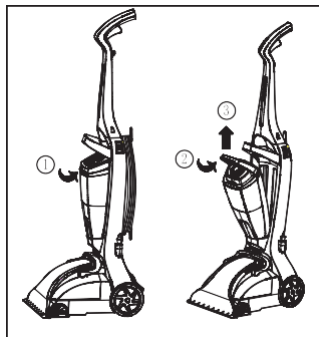

2. Schroef de tankdop los en voeg schoon warm toe water (max. temperatuur 40°C).

3. Volg de instructies op de reinigingsshampoo om het juiste volume shampoo af te meten dat moet worden toegevoegd naar het water.

**BELANGRIJK:** Overmatige hoeveelheden shampoo veroorzaken schuimvorming op het tapijt en kan ervoor zorgen dat de machine niet effectief werkt.

4. Plaats de tankdop terug.

5. Plaats de schoonwatertank terug in de oorspronkelijke positie en druk de ontgrendelingshendel naar beneden voor de veiligheid

**LET OP:** Gebruik de tapijtreiniger niet zonder watertank



## GEBRUIK VAN TAPIJTREINIGER

1. Steek de stekker in het stopcontact. Schakel de machine met behulp van de aan/uit-schakelaar op de kant van de machine.

**BELANGRIJK:** Laat het apparaat nooit onbeheerd achter met stroom ingeschakeld. Schakel uit bij het legen en vullen tanks. Zorg ervoor dat het tapijt niet te veel verzadigd raakt.

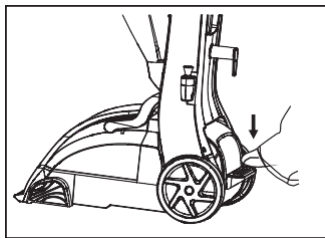

2. Trap op het kantelpedaal om de machine in de reinigingspositie te laten zakken. Als u de trekker indrukt, duwt u het apparaat in een rechte baan naar voren om het water te laten ontsnappen. Laat de trekker los en trek de tapijtwasmachine in een achterwaartse beweging om te agiteren en het vuile water en shampoo te verwijderen uit het tapijt. (Indien nodig herhalen voor sterk vervuilde plekken)

## Legen van de vuile watertank

Een automatische uitschakeling voorkomt dat de afzuigkap meer vuil water opzuigt dan hij binnenkrijgt kan vasthouden in de vuilwatertank. U weet dat de tank geleegd moet worden wanneer:

Als het motorgeluid in toonhoogte stijgt.

Je ziet geen vuile oplossing door het deksel van de vuilwatertank omhoog komen.

1. Haal de stekker van het apparaat uit het stopcontact.
2. Ontgrendel door de vergrendeling van de vuilwatertank op te tillen en verwijder hem van de basiseenheid met behulp van de handgreep.
3. Leeg de vuilwatertank, spoel deze uit en plaats deze terug.
4. Controleer het motorfilter zoals hieronder.

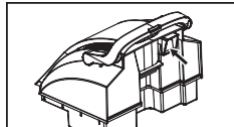
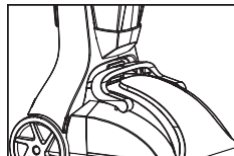

### ONDERHOUD VAN FILTERS

1. Koppel altijd de stekker uit het stopcontact wanneer het apparaat niet in gebruik is. Altijd de schoon- en vies water reservoir uitspoelen na gebruik. Vergeet niet om de tankdop weer op het schone water te plaatsen tank.
2. Verwijder het uitlaatfilter en spoel het af met warm water en laat het goed drogen voordat u het opbergt.

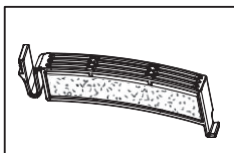
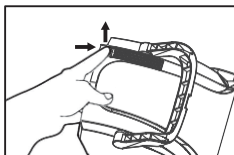

**BELANGRIJK:** Gebruik geen chemicaliën bij het schoonmaken dit filter. Maak altijd schoon na elk gebruik.

3. Zorg er altijd voor dat beide tanks volledig droog zijn voordat u ze opbergt.

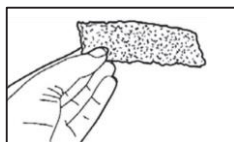

### ONDERHOUD VAN HET APPARAAT

Regelmatig onderhoud van uw apparaat zorgt ervoor dat het veilig en in goede staat blijft.

### VOOR HET REINIGEN

Wanneer het apparaat niet wordt gebruikt, koppel het apparaat dan altijd los van de netvoeding. Dompel de motorunit nooit onder in water of een andere vloeistof.

### SCHOONMAAK

- Reinig de buitenkant van het apparaat regelmatig met een zachte, vochtige doek en droog het af met een droge doek
- Gebruik geen chemicaliën om het apparaat schoon te maken.
- Bewaar de reiniger niet met water of shampoo in één van de reservoirs. Minerale afzettingen en schimmel kan zich vormen, wat de prestaties van de tapijtwasmachine zal beïnvloeden.

## Problemen oplossen

Lees de onderstaande tabel aandachtig door voordat je contact met ons opneemt.

Probleem	Mogelijke oplossing
Geen stroom naar het apparaat	Controleer de stekker
	Controleer de zekering
	Controleer de stroomvoorziening en probeer het apparaat te gebruiken nog een stopcontact
Lage zuigkracht	Leeg de vuilwatertank; het kan vol zijn en de automatische uitschakeling is ingeschakeld.
	Zorg ervoor dat de vuilwatertank correct is geïnstalleerd.
	Maak het motorfilter tijdens gebruik regelmatig schoon om eventuele beschadigingen te voorkomen door ophoping van tapijtvezels of vuil.  Het filter is ontworpen om ze op te vangen, maar moet regelmatig schoon gemaakt worden.
Reinigingsshampoo komt er niet uit	Zorg ervoor dat het schoonwater reservoir volledig en veilig is op zijn plek zit.
	Zorg ervoor dat er voldoende schoon water is en gebruik geen overmatige hoeveelheden schoonmaakmiddel. Dat veroorzaakt overmatige schuimvorming aan de binnenkant van het reservoir.





# EN- English

Thank you for choosing the VONIA carpet cleaner.

## IMPORTANT:

- Please read this manual carefully before using this device.
- Make sure you know how the device works and how to operate it
- Maintain the device according to the instructions to ensure proper operation
- Keep this manual with the device. If the device is used by a third party, this manual must be included with the device.
- The appliance is not designed for use by children
- This device is intended for domestic use only. Do not use outdoors.
- Keep the appliance and cord away from heat sources.
- Do not pull on the cord to unplug, but hold the plug to separate the adapter from the outlet.
- Do not leave the appliance unattended when it is turned on.
- The safety instructions by themselves do not completely eliminate any hazard. Accident prevention measures should always be applied.
- No liability can be accepted for any damage caused by failure to comply with these instructions
- Or any other improper use or handling.

Do not use this unit if it has been dropped, damaged or if the plug or power cord is damaged.

## Package Contents

- 1 x Carpet cleaner
- 1x Lever
- 2 x Screws
- 1 x Manual

Check all parts before disposing of the box. Make sure all plastic bags and other packaging items are kept away from children and disposed of safely.

## Specifications

<b>Model</b>	RL-650
<b>Supply voltage</b>	220-240V ~ 50/60Hz
<b>Rated power</b>	800 Watt
<b>Clean water tank capacity</b>	3,5 L Max
<b>Dirty water tank capacity</b>	3 L Max
<b>Water spray speed</b>	552,5 ml/min

# Safety Information

## GENERAL AND ELECTRICAL SAFETY

Do not use this appliance for any purpose other than its intended use.

Always observe safety regulations when using electrical appliances to reduce the risk of fire, electric shock and personal injury. Always check that the power supply is present and matches the voltage on the rating plate.

Always unplug the appliance when it is not in use.

## POWER CORD AND PLUG

Always unplug the power cord when not in use. Do not touch the plug or cord wet with your hands. Do not misuse or damage the power cord. If the power cord is damaged, contact us for support to avoid danger. Make sure the power cord does not touch hot surfaces.

## WATER

Do not immerse the unit in water. Do not handle the plug or device with wet hands. Only use the appliance on wet surfaces when cleaning them. Do not use the device when exposed to rain. Do not use for vacuuming flammable liquids such as gasoline or use in areas where they may be present.

## USE AND ENVIRONMENT

Do not use outdoors. Do not use this device for anything other than its intended use. Use only the attachments we recommend. Do not use without the tank in place. Do not use if any opening or outlet is blocked. Keep it free of dust, lint, hair and the like can reduce airflow. Keep hair, loose clothing and fingers away from openings and moving parts. Do not use to pick up flammable or toxic liquids, such as gasoline, chlorine bleach or drain cleaner, or use in areas where they may be present. Do not pick up anything that is burning or smoking, including hot ashes.

## DAMAGE

Always inspect your unit before use. Check that parts are properly attached. Do not use this device if it has been damaged, dropped, left outside, or dropped into water.

# Product parts

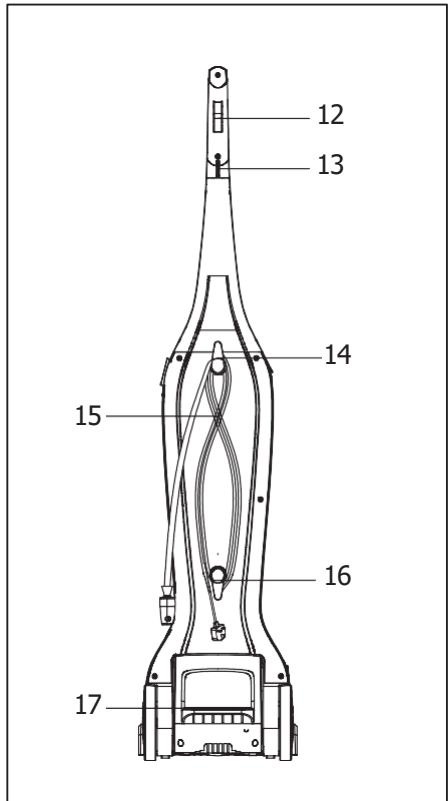
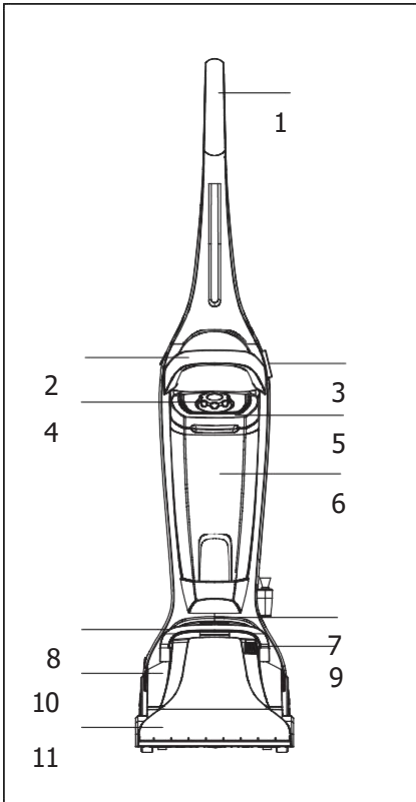

- 1.Lever
- 2.Handle
- 3.On/off button
- 4.Clean water tank cap
- 5. Clean water reservoir release lever
- 6. Clean water tank
- 7. Dirty water tank lock
- 8. Dirty water reservoir lever
- 9. Exhaust filter

- 10. Dirty water tank
- 11. Brush bar
- 12.Trigger for releasing clean water
- 13.Power cord holder
- 14.Power cord holder above
- 15.Power cord
- 16.Power cord holder underneath
- 17.Adjustment pedal

# The installation

## Remark:

Do not connect the power cord to an electrical outlet until the machine is completely assembled

1. Carefully unpack all parts and set the packaging aside.
2. Put the carpet washing machine upright.
3. Align the handle with the groove and place it on the body. If necessary, use thumb and finger pressure to slide the handle into place.
4. Attach the handle to the housing with the two screws provided (Fig.1)

**NOTE: Do not over tighten. Over-tightening can damage the screw holes. Do not use the appliance without the handle screws in place.**

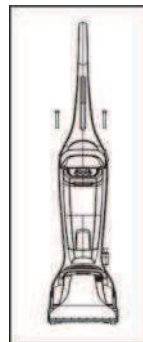

Fig.1

## CARPET PREPARATION

**IMPORTANT:** Do not use the carpet cleaner as a vacuum cleaner.

1. Before use - Vacuum your carpet thoroughly.
2. Remove as much furniture from the room as possible. If you cannot remove the furniture, place plastic or foil under and around.
3. Determine where to start and end to avoid walking on the carpet when it is wet.

## HELPFUL TIPS FOR CLEANING CARPET:

1. Only use special carpet shampoo with this device.
2. Do not over saturate the carpet with shampoo while using the carpet cleaner.
3. For heavily soiled surfaces, additional applications may be required.
4. Make sure you have enough time for the carpet to dry thoroughly. Increased air circulation (open doors, turn on fans, etc.) or using a dehumidifier will help the carpet dry thoroughly, preventing the growth of mold or mildew.
5. Try not to walk on the carpet until the carpet is completely dry
6. For best cleaning results, use an even, moderate, forward and backward motion
7. Always ensure that the carpet is vacuumed before washing and again once it is dry

## CHECK THE COLOR FASTNESS

Before cleaning the carpet, we recommend testing the color fastness. Moisten a white cloth with shampoo and test a small area in an inconspicuous spot. Gently rub the cloth over the area. Check the color for color bleed.

## AFTER CLEANING:

Allow the carpet to dry completely. Try not to walk on the carpet until it is completely dry. If it is necessary to walk on the carpet, place white towels. If it carpet is not dry and the furniture needs to be placed back in the room, use plastic or foil under the furniture to prevent stains on the carpet. Clean the dirty water reservoir thoroughly with warm (max 40°C) tap water.

## INSTRUCTIONS

1 Hold the solution tank and lift the water tank release the handle upwards. Tilt the water tank away from the carpet washing machine and remove it.

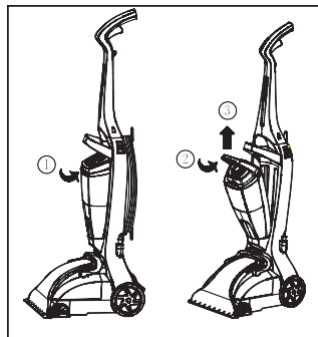

2. Unscrew the fuel cap and add clean, warm water water (max. temperature 40°C).

3. Follow the instructions on the cleansing shampoo to measure the correct volume of shampoo to be added to the water.

**IMPORTANT:** Avoid excessive amounts of shampoo foam builds up on the carpet and can cause the machine to malfunction works effectively.



4. Replace the fuel cap

5. Return the solution tank to its original position and press the release lever down for safety



**LET OP:** Gebruik de tapijtreiniger niet zonder watertank

## GEBRUIK VAN TAPIJTREINIGER

1. Plug the plug into the socket. Switch the machine using the on/off switch on the side of the machine.

**IMPORTANT:** Never leave the device unattended with power on. Switch off when emptying and filling tanks. Make sure the carpet does not become too saturated.

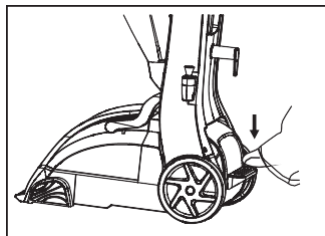

2. Step on the tilt pedal to lower the machine into the cleaning position. When you press the trigger, you push the device forward in a straight path to release the water. Release the trigger and pull the carpet washer in a backward motion to agitate and remove the dirty water and shampoo from the carpet. (Repeat if necessary for heavily soiled areas)

## Emptying the dirty water tank

An automatic switch-off prevents the extractor hood from sucking in more dirty water than it can hold in the dirty water tank. You know the tank needs to be emptied when:

If the engine sound increases in pitch.

- You will not see any dirty solution coming up through the recovery tank

1. Unplug the device from the wall socket.
2. Unlock by lifting the recovery tank latch and remove it from the base unit using the handle.
3. Empty the recovery tank, rinse it out and replace it.
4. Check the motor filter as below.

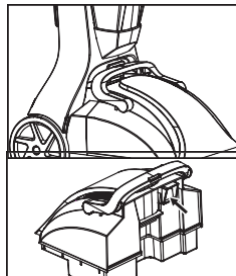

lid.

### MAINTENANCE OF FILTERS

- 1 Always disconnect the plug from the socket when using the appliance is not in use. Always empty and rinse the clean and dirty water reservoir
2. Remove the exhaust filter and rinse it with warm water and let it dry thoroughly before storing.

**IMPORTANT:** Do not use chemicals when cleaning this filter. Always clean after each use.

3. Always ensure that both tanks are completely dry before storing.

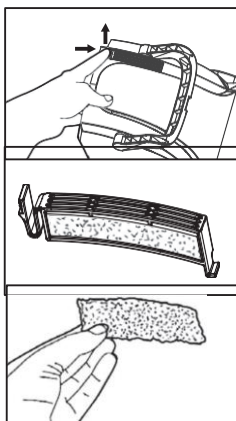

gebruik.

### MAINTENANCE OF THE APPLIANCE

Regular maintenance of your device keeps it safe and in good condition state remains.

### FOR CLEANING

When the device is not in use, always disconnect the device from the mains supply. Never immerse the motor unit in water or any other liquid..

### CLEANING

- Clean the outside of the device regularly with a soft, damp cloth and dry it with a dry cloth
- Do not use chemicals to clean the device.
- Do not store the cleaner with water or shampoo in one of the containers. Mineral deposits and mold can form, which will affect the performance of the carpet washer.

# Resolving problems

Please read the table below carefully before contacting us.

<b>Problem</b>	<b>possible solution</b>
No power to the device	Check the plug
	Check the fuse
	Check the power supply and try using the device from another electrical outlet
Low suction power	Empty the dirty water tank; it can be full and the automatic shut-off is enabled.
	Make sure the recovery tank is installed correctly.
	Clean the motor filter regularly during use to prevent possible damage due to the accumulation of carpet fibers or dirt.  The filter is designed to catch them, but must be cleaned regularly.
Cleansing shampoo does not come out	Make sure the clean water reservoir is fully and securely in place.
	Make sure there is plenty of clean water and do not use excessive amounts of detergent. This causes excessive foaming on the inside of the reservoir.



# vonía

Dennepark B.V.  
Keersopstraat 59  
3044 EX Rotterdam  
Nederland

✉: [klantenservice@dennepark.nl](mailto:klantenservice@dennepark.nl)

🌐: [www.dennepark.nl](http://www.dennepark.nl)



© 2023 VONIA

