

# DOMO



DO9243I

Handleiding	Roomijsmachine
Mode d'emploi	Sorbetière
Gebrauchsanleitung	Eismaschine
Instruction booklet	Ice cream maker
Manual de instrucciones	Máquina para hacer helados
Istruzioni per l'uso	Macchina per gelato
Návod k použití	Zmrzlinovač s kompresorem
Návod na použitie	Zmrzlinovač s kompresorom



PRODUCT OF **LINEA** 2000



Lees aandachtig alle instructies - bewaar deze handleiding voor latere raadpleging.  
Lisez attentivement les instructions - gardez le mode d'emploi pour utilisation ultérieure.  
Lesen Sie genau die Anweisungen - bewahren Sie die Gebrauchsanleitung für spätere heranziehung.

Read all instructions carefully - save this instruction manual for future reference.  
Lea detenidamente todas las instrucciones - Conserve este manual para futura referencia.

Leggere con attenzione le istruzioni - conservarle per future consultazioni.

Před použitím si důkladně přečtěte tento manuál - manuál si uschovejte i pro případ budoucího nahlédnutí.

Pred použitím si dôkladne prečítajte tento manuál - manuál si uschovajte aj pre prípad budúceho nahliadnutie.

NL	Nederlands	3
FR	Français	10
DE	Deutsch	17
EN	English	24
ES	Espagnol	30
IT	Italiano	36
CZ	Čeština	42
SK	Slovenčina	48

## GARANTIE

Geachte klant,

Al onze producten ondergaan steeds een strenge kwaliteitscontrole, alvorens ze aan je worden aangeboden. Mocht je desondanks toch nog problemen hebben met jouw toestel, dan betreuren wij dit ten zeerste. In dat geval verzoeken wij je contact op te nemen met onze klantendienst.

Onze medewerkers zullen je met plezier verder helpen.



+32 14 21 71 91



info@linea2000.be

Maandag – Donderdag : 8.30u – 12.00u en van 13.00u – 17.00u

Vrijdag : 8.30u – 12.00u en van 13.00u – 16.30u

Dit apparaat heeft een garantietermijn van 2 jaar vanaf de datum van aankoop. Gedurende de garantieperiode zal de distributeur volledige verantwoording op zich nemen voor gebreken die aanwijsbaar berusten op materiaal- of constructiefouten. Wanneer dergelijke gebreken voorkomen, zal het apparaat, indien nodig, vervangen of gerepareerd worden. De garantieperiode van 2 jaar zal op dit moment niet terug beginnen, maar loopt verder tot 2 jaar na de aankoop van het toestel. De garantie wordt verleend op basis van het kassaticket. Indien je apparaat defect is binnen de garantietermijn van 2 jaar, dan mag je het toestel samen met het originele kassaticket binnenbrengen in de winkel waar je het toestel hebt aangekocht.

De garantie op accessoires en onderdelen die onderhevig zijn aan slijtage, bedraagt 6 maanden. De garantie en verantwoordelijkheid/aansprakelijkheid van de leverancier en fabrikant vervallen automatisch in de volgende gevallen:

- Bij het niet naleven van de instructies in deze handleiding.
- Bij verkeerde aansluiting, vb. te hoge elektrische spanning.
- Bij verkeerd, hardhandig of abnormaal gebruik.
- Bij onvoldoende of verkeerd onderhoud.
- Bij herstelling of wijziging van het toestel door de consument of niet gemachtigde derden.
- Bij gebruik van onderdelen of accessoires welke niet worden aanbevolen of geleverd door de leverancier / fabrikant.

## VEILIGHEIDSVOORSCHRIFTEN

Wanneer je elektrische toestellen gebruikt, moeten volgende veiligheidsinstructies in acht genomen worden:

- Lees deze instructies zorgvuldig door. Bewaar deze handleiding om later te raadplegen.
- Verwijder voor het eerste gebruik alle verpakkingsmaterialen en eventuele promotionele stickers. Zorg ervoor dat kinderen niet met de verpakkingsmaterialen spelen.
- Dit toestel is geschikt om te gebruiken in de huishoudelijke omgeving en in gelijkaardige omgevingen zoals:
  - Keukenhoek voor personeel van winkels, kantoren en andere gelijkaardige professionele omgevingen
  - Boerderijen
  - Hotel- en motelkamers en andere omgevingen met een residentieel karakter
  - Gastenkamers, of gelijkaardige

- Dit toestel mag gebruikt worden door kinderen vanaf 16 jaar en personen met een fysieke of sensoriele beperking of mensen met een beperkte mentale capaciteit of gebrek aan ervaring of kennis, op voorwaarde dat deze personen toezicht krijgen of instructies hebben gekregen over het gebruik van het toestel op een veilige manier en dat ze ook de gevaren kennen bij het gebruik van het toestel. Kinderen mogen niet met het toestel spelen. Het onderhoud en de reiniging van het toestel mogen niet door kinderen gebeuren tenzij ze ouder zijn dan 16 jaar en onder toezicht staan.
- Houd het toestel en de voedingskabel buiten het bereik van kinderen jonger dan 16 jaar.
- Trek de stekker uit het stopcontact wanneer het toestel niet in gebruik is, vooraleer onderdelen te monteren of demonteren en vooraleer het toestel te reinigen. Zet eerst alle knoppen in de 'uit'-stand en trek de stekker bij de stekker zelf uit het stopcontact. Trek nooit aan de voedingskabel om de stekker uit het stopcontact te trekken.
- Als de voedingskabel beschadigd is, moet hij vervangen worden door de fabrikant, een service center of gekwalificeerde personen om ongevallen te vermijden.
- OPGELET: om ongevallen te vermijden, mag dit toestel niet bediend worden door een externe bediening, zoals een externe timer, of op een net aangesloten worden dat regelmatig op- en afgezet wordt.
- Laat een werkend toestel niet zonder toezicht achter.
- Gebruik het toestel niet buiten.
- Gebruik het toestel enkel voor het doel waarvoor het bestemd is.
- Kijk voor gebruik na of het voltage vermeld op het toestel overeenkomt met het voltage van het elektriciteitsnet thuis.
- De voedingskabel moet steeds aangesloten worden op een stopcontact dat geïnstalleerd en geaard is volgens de lokale standaarden en normen.
- Gebruik enkel de accessoires die meegeleverd worden bij het toestel.
- Gebruik het toestel nooit wanneer de voedingskabel of stekker beschadigd is, na een slechte werking van het toestel of wanneer het toestel beschadigd is. Breng het toestel dan naar de dienst naverkoop van DOMO of het dichtsbijzijnde gekwalificeerde service center voor nazicht, reparatie of elektrische/mechanische aanpassingen. Probeer het toestel nooit eigenhandig te repareren.
- Dompel het toestel, de voedingskabel of de stekker nooit onder in water of een andere vloeistof. Dit om elektrische schokken of brand te voorkomen.
- Gebruik dit toestel niet met natte handen.
- Dit toestel is voorzien van een korte voedingskabel, om het risico te verminderen dat personen of objecten vast komen zitten of vallen over een langere voedingskabel. **GEBRUIK HET TOESTEL NOOIT MET EEN VERLENGKABEL.**
- Rol de voedingskabel volledig af om oververhitting op de kabel te voorkomen.
- Laat de voedingskabel niet op een heet oppervlak of over de rand van een tafel of aanrecht hangen.
- Laat de voedingskabel niet onder of rond het toestel hangen.
- Sluit de voedingskabel pas op het stopcontact aan nadat het toestel zeker correct gemonteerd is. Om het toestel te verwijderen van het stopcontact, moet de bediening eerst in de «OFF» of «0» positie gezet worden. Daarna mag de stekker uit het stopcontact verwijderd worden. Trek nooit aan de voedingskabel of het toestel zelf om de stekker uit het stopcontact te verwijderen.
- Gebruik het toestel niet als er nog water in staat of als de onderdelen nog nat zijn na het reinigen.
- Gebruik het toestel nooit zonder ingrediënten.
- Wees uitermate voorzichtig bij het vastnemen van de accessoires. Raak de accessoires pas aan van zodra ze volledig tot stilstand gekomen zijn in het toestel.
- Als het toestel niet goed onderhouden wordt, kan dit de levensduur van het toestel drastisch verminderen en een gevaarlijke situatie veroorzaken.

- Ongevallen of schade veroorzaakt door het niet volgen van deze regels zijn op eigen risico. Noch de fabrikant, de importeur of leverancier kan daar dan verantwoordelijk voor geacht worden.
- Kantel het toestel niet verder dan 45°.
- Zet het toestel minstens 15 cm verwijderd van andere objecten om voor een goede ventilatie rond het toestel te zorgen.
- Zet het toestel niet vaak na elkaar aan en uit. Laat altijd minstens een interval van 5 minuten tussen om beschadiging aan de compressor te voorkomen.



Voorzichtig: gevaar voor brand / ontvlambare materialen.  
 Dit apparaat gebruikt een ontvlambaar koelmiddel. Als het koelmiddel lekt en is blootgesteld aan een externe ontstekingsbron, is er gevaar voor brand.

BEWAAR DEZE INSTRUCTIES OM LATERTE RAADPLEGEN

## ONDERDELEN

1. Motor
2. Transparant deksel
3. Mengspatel
4. Verwijderbare kom
5. Vaste kom
6. Draaiknop

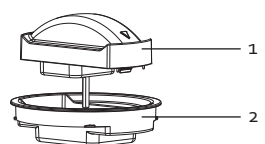

## BEDIENING

7. Mixen
8. Uit
9. Koelen
10. Roomijs

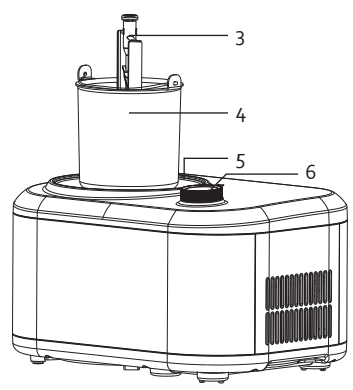
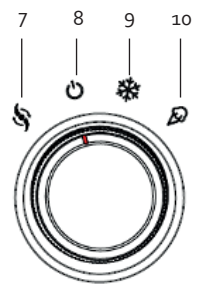

## VOOR HET EERSTE GEBRUIK



- Laat het toestel eerst gedurende 4 uur staan, op een stabiel oppervlak, vooraleer het voor de eerste keer te gebruiken.
- Maak alle onderdelen van de roomijsmachine die in aanraking zullen komen met het roomijs schoon met warm water en mild detergent: de vaste kom, de verwijderbare kom, de mengspatel en het deksel. Maak de onderdelen goed droog vooraleer ze te gebruiken.

## GEBRUIK

### VOORBEREIDEN VAN DE INGREDIËNTEN



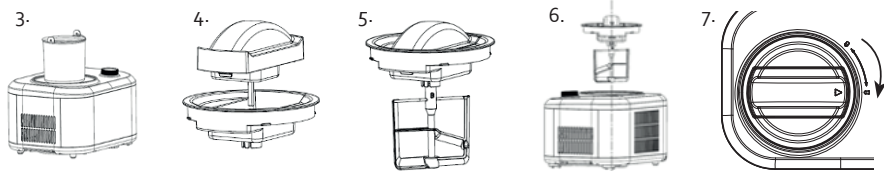

1. Maak de bereiding van de ingrediënten volgens het gekozen recept.
2. Giet de bereiding in de verwijderbare kom.
  - ⚠️ **Opgelet:** het totale volume van de ingrediënten mag niet meer bedragen dan 500 ml. Het roomijs zet nog uit wanneer het gedraaid wordt.
  - **Opgelet:** het is niet nodig om de kom op voorhand in de diepvriezer te zetten. Dankzij de ingebouwde compressor vriest de roomijsmachine zelf, terwijl het ijs draait.

### MONTEREN

1. Zorg ervoor dat de stekker niet in het stopcontact zit.
2. Zet de roomijsmachine op een vlak, stabiel oppervlak.
3. Zet de verwijderbare kom in de vaste kom in de machine. Zorg dat de hendel past in de uitsparingen van de vaste kom.
4. Klik de motor vast op het transparant deksel.
5. Plaats de mengspatel op de motor door deze over de as te schuiven.
6. Zet het transparante deksel op de kom. Zorg ervoor dat de mengspatel in het midden van de kom zit. Op de bodem van de kom zit een uitstulping waar de mengspatel op past.
7. Draai het deksel in wijzerzin om het te vergrendelen. Let hierbij op de aanduiding op het toestel. Het pijltje moet eerst overeenstemmen met het ontgrendelsymbool . Als je het deksel vergrendelt, draai je het pijltje naar het vergrendelsymbool .



### ROOMIJS MAKEN

1. Steek de stekker in het stopcontact.
2. Draai de draaiknop naar de gewenste positie:
  -  **Mixen:** ingrediënten mengen zonder koelen. Het mengprogramma duurt 30 minuten. Hierna hoor je een signaal.
  -  **Koelen:** de inhoud van de kom wordt gekoeld door de compressor en koelventilator, zonder te mengen. Het koelprogramma duurt 30 minuten. Hierna hoor je een signaal.
  -  **Roomijs:** met deze functie maak je roomijs. De compressor en koelventilator koelen het ijs en de mengspatel mixt het geheel. Het ijs is klaar als het de correcte consistentie bereikt heeft, dan hoor je een signaal. Als je de knop niet naar de uitpositie draait, dan zal de verlengde koelfunctie inschakelen. Als de verlengde koelfunctie stopt, hoor je een signaal.
3. Als het toestel klaar is, draai de knop terug naar de uitpositie en trek de stekker uit het stopcontact.
4. Draai het deksel open in tegenwijzerzin en haal het van het toestel. Het pijltje wijst dan naar het ontgrendelsymbool .
5. Neem de verwijderbare kom uit het toestel. Verwijder de mengspatel uit het ijs. Schep je ijs uit in een serveerkom of in een bewaardoos.

## VERLENGDE KOELFUNCTIE

Wanneer het toestel niet wordt uitgeschakeld en het ijs niet wordt verwijderd binnen de 10 minuten na het einde van het draaiproces, schakelt de machine automatisch over naar de verlengde koelfunctie. Het toestel zal dan nog in totaal 1 uur nakoelen - in intervallen van 10 minuten (10 min. koelen, 10 min. rusten) - om de consistentie van het roomijs te behouden. Hierna hoor je een signaal, verwijder het ijs en draai de knop naar de uitpositie.

## ZELFBESCHERMINGSFUNCTIE VAN DE MOTOR

Wanneer het roomijs te hard wordt, kan de motor geblokkeerd raken. De zelfbeschermingsfunctie zorgt er dan voor dat de motor automatisch wordt stilgelegd.

## ZELFBESCHERMINGSFUNCTIE VAN DE COMPRESSOR

Als je na het gebruik van de compressor (bij roomijsfunctie en koelfunctie) het toestel uitschakelt, kan je nadien gedurende 3 minuten de compressor niet opnieuw gebruiken. Dit is een beveiliging om oververhitting te voorkomen.

## REINIGING EN ONDERHOUD

- Dompel het toestel, de motor, het elektrisch snoer of de stekker nooit onder in water of een andere vloeistof.
- Zet het toestel uit en trek de stekker uit het stopcontact vooraleer te reinigen.
- Maak de behuizing en de vaste kom schoon met een vochtige doek en wat mild detergent.
- Was volgende losse onderdelen af in warm water met afwasmiddel: transparant deksel, mengspatel en de verwijderbare kom.
- Droog het toestel en alle onderdelen af voor het hermonteren. Gebruik het toestel niet als er nog water in staat of als de onderdelen nog nat zijn na het reinigen.

## PROBLEMEN?

PROBLEEM	MOGELIJKE OPLOSSING
De verwijderbare kom is niet makkelijk te verwijderen.	Er zaten mogelijk druppels tussen de verwijderbare en vaste kom die zijn aangevoren. Wacht 3 tot 8 minuten voor de kom te verwijderen.
De verwijderbare kom past niet meer in de vaste kom.	De verwijderbare kom is vervormd door verkeerd gebruik. Koop een nieuwe kom.
Bij het maken van ijs, schraapt de mengspatel tegen de verwijderbare kom of blokkeert de mengspatel.	De verwijderbare kom is vervormd door verkeerd gebruik. Koop een nieuwe kom.
Het toestel werkt niet.	Zorg ervoor dat het deksel correct geplaatst is. Het pijltje op de motor moet overeenstemmen met het vergrendelsymbool.

## RECEPTEN

### VANILLE-IJS

- 1/2 vanillestokje
- 2 eierdooiers
- 175 ml melk
- 100 ml slagroom
- 75 g suiker

Was het vanillestokje en snijd het overlansg door, zodat het aroma beter tot zijn recht kan komen. Breng de slagroom, de melk en het vanillestokje aan de kook. Neem het van het vuur als het kookt. Laat alles een beetje afkoelen. Klop ondertussen het eigeel en de suiker tot een schuimig mengsel. Verwijder het vanillestokje uit het lauwe melkmengsel en voeg het mengsel al roerend beetje bij beetje bij het schuimige mengsel van eigeel en suiker. Verwarm het geheel opnieuw terwijl je roert, maar zorg ervoor dat het niet kookt. Wanneer het geheel steviger begint te worden, neem je het mengsel van het vuur en laat je het afkoelen. Filter het mengsel daarna door een zeef en giet het in de roomijsmachine.

### CHOCOLADE-IJS

- 60 g pure chocolade
- 250 ml volle melk
- 35 g suiker
- 2 eierdooiers
- 1 el lopende honing

Klop de eierdooiers met de suiker tot een schuimig mengsel. Verwarm de melk samen met de chocolade en de honing langzaam tot het kookpunt, maar laat het niet koken. Laat alles een beetje afkoelen. Giet het lauwe melkmengsel al roerend beetje bij beetje bij het schuimige mengsel van eigeel en suiker en laat het geheel afkoelen. Giet het daarna in de roomijsmachine.

### CITROENSORBET

- Eiwit van 1 ei
- 2 bio-citroenen
- 100 g suiker
- 150 ml water

Schil de citroenen, zonder het wit onder de schil te verwijderen. Laat de schillen ongeveer 30 minuten trekken in 150 ml water. Pers de citroenen. Zeef het water en het citroensap. Mix deze vloeistof samen met de suiker en het eiwit. Giet het mengsel daarna in de roomijsmachine.



## MILIEURICHTLIJNEN



Dit symbool op het product of op de verpakking wijst erop dat dit product niet als huishoudafval mag worden behandeld. Het moet naar een plaats worden gebracht waar elektrische en elektronische apparatuur wordt gerecycleerd. Als je ervoor zorgt dat dit product op de correcte manier wordt verwijderd, voorkom je mogelijk voor mens en milieu negatieve gevolgen die zich zouden kunnen voordoen in geval van verkeerde afvalbehandeling. Voor meer details in verband met het recycleren van dit product, neem je best contact op met de gemeentelijke instanties, het bedrijf of de dienst belast met de verwijdering van huishoudafval of de winkel waar je het product hebt gekocht.



Het verpakkingsmateriaal is recycleerbaar. Behandel de verpakking milieubewust.

## GARANTIE

FR

Cher client,

Tous nos produits sont soumis à des contrôles qualité stricts avant d'être proposés à la vente. Si vous deviez toutefois rencontrer un problème avec votre appareil, nous le déplorons vivement. Dans ce cas, nous vous invitons à prendre contact avec notre service clientèle.

Nos collaboratrices se feront un plaisir de vous aider !



+32 14 21 71 91



info@linea2000.be

Du lundi au jeudi : 8 h 30 – 12 h et 13 h – 17 h

Vendredi : 8 h 30 – 12 h et 13 h – 16 h 30

Cet appareil est garanti 2 ans à compter de la date d'achat. Durant la période de garantie, le distributeur assumera l'entière responsabilité en cas de défauts de fonctionnement (matériel) ou de fabrication. Si un tel problème survient, l'appareil sera remplacé ou réparé. La période de garantie de 2 ans ne reprend pas à zéro, mais se poursuit (jusqu'à 2 ans à compter de la date d'achat de l'appareil). La garantie est accordée sur la base du ticket de caisse.

Pour les accessoires et les éléments d'usure, une garantie de 6 mois s'applique.

La garantie et la responsabilité du fournisseur et du fabricant n'ont plus effet dans les cas suivants :

- Les instructions du manuel n'ont pas été suivies.
- Mauvais raccordement, par ex. tension électrique trop forte.
- Utilisation contraire, brutale ou anormale.
- Entretien insuffisant ou non conforme.
- Réparation ou modification de l'appareil par le consommateur ou un tiers non autorisé.
- Utilisation d'éléments ou d'accessoires qui ne sont pas recommandés ou fournis par le fournisseur/fabricant.

## CONSIGNES DE SÉCURITÉ

Les consignes de sécurité suivantes doivent être respectées lors de l'utilisation de tout appareil électrique:

- Lisez ces consignes très attentivement. Conservez ce mode d'emploi afin de pouvoir le consulter ultérieurement.
- Avant la première utilisation, enlevez tous les éléments d'emballage et les éventuels autocollants promotionnels. Veillez à ce que les enfants ne jouent pas avec les matériaux d'emballage.
- Cet appareil est conçu pour être utilisé dans un environnement domestique ou dans des environnements comparables, tels que :
  - Coin-cuisine du personnel dans les commerces, les bureaux et autres environnements professionnels comparables
  - Fermes
  - Chambres d'hôtel ou de motel et autres environnements à caractère résidentiel
  - Chambres d'hôtes ou comparables
- Cet appareil peut être utilisé par des enfants âgés de 16 ans ou plus et par des personnes présentant un handicap physique ou sensoriel, une capacité mentale limitée ou un manque d'expérience ou de connaissances, à condition que ces personnes soient sous surveillance ou qu'elles aient reçu des instructions sur la manière d'utiliser l'appareil en toute sécurité et qu'elles connaissent les dangers liés

à son utilisation. Les enfants ne peuvent pas jouer avec cet appareil. L'entretien et le nettoyage de l'appareil ne peuvent pas être effectués par des enfants, sauf s'ils sont âgés de plus de 16 ans et sous la surveillance d'un adulte.

- Gardez l'appareil et le cordon électrique hors de portée des enfants.
- Débranchez l'appareil lorsqu'il n'est pas utilisé ainsi qu'avant d'installer ou d'enlever des pièces et avant de nettoyer l'appareil. Mettez au préalable tous les boutons en position « arrêt » et débranchez l'appareil en saisissant la fiche électrique. Ne tirez jamais sur le cordon pour retirer la fiche de la prise.
- En cas de dégâts au cordon d'alimentation, celui-ci doit être remplacé par le fabricant, un centre de services ou une personne qualifiée, afin d'éviter tout accident.
- ATTENTION : pour éviter tout accident, cet appareil ne peut pas être actionné via une commande externe comme un minuteur extérieur, ni être raccordé à un réseau régulièrement mis sous tension ou hors tension.
- Ne laissez jamais un appareil en service sans surveillance.
- N'utilisez pas l'appareil à l'extérieur.
- N'utilisez l'appareil que pour l'usage auquel il est destiné.
- Vérifiez avant usage si la tension indiquée sur l'appareil correspond à la tension du réseau électrique de votre domicile.
- Le cordon d'alimentation doit toujours être branché dans une prise de courant placée et mise à la terre conformément aux normes et standards locaux.
- N'utilisez que les accessoires livrés avec l'appareil.
- N'utilisez jamais l'appareil lorsque le cordon d'alimentation ou la fiche est endommagé(e), après un mauvais fonctionnement de l'appareil ou lorsque l'appareil est lui-même endommagé. Portez dans ce cas l'appareil au service après vente de DOMO ou au centre de services qualifié le plus proche, pour contrôle, réparation ou modifications électriques/mécaniques. Ne tentez jamais de réparer cet appareil vous-même.
- N'immergez jamais l'appareil, le cordon d'alimentation ou la fiche dans l'eau ou tout autre liquide. Ceci afin d'éviter des chocs électriques ou un incendie.
- N'utilisez pas l'appareil si vous avez les mains mouillées.
- Cet appareil est muni d'un cordon d'alimentation court, afin d'éviter que des personnes ou objets s'enroulent dans le cordon ou tombent à cause de ce dernier. **N'UTILISEZ JAMAIS CET APPAREIL AVEC UNE RALLONGE ÉLECTRIQUE.**
- Déroulez complètement le cordon d'alimentation.
- Ne laissez pas le cordon d'alimentation pendre sur une surface chaude, ni sur le rebord d'une table ou d'un plan de travail.
- Ne laissez pas le cordon d'alimentation se coincer sous l'appareil ou pendre autour de celui-ci.
- Ne branchez le cordon d'alimentation dans la prise de courant qu'après être sûr que l'appareil soit correctement monté. Pour débrancher l'appareil, la commande doit être préalablement placée en position « OFF » ou « 0 ». Après quoi, la fiche électrique peut être retirée de la prise de courant. Ne tirez jamais sur le cordon d'alimentation ni sur l'appareil pour le débrancher.
- N'utilisez pas l'appareil s'il renferme encore de l'eau ou si des éléments sont encore humides après leur nettoyage.
- N'utilisez jamais l'appareil à vide.
- Soyez extrêmement prudent en saisissant les accessoires tranchants, tels les lames. Ne saisissez les accessoires que lorsqu'ils sont à l'arrêt complet dans l'appareil.
- Si l'appareil n'est pas correctement entretenu, sa durée de vie peut en être fortement diminuée et une situation de danger en résulter.
- Les accidents ou dommages causés par le non-respect de ces règles sont à vos propres risques. Ni le fabricant, ni l'importateur, ni le fournisseur ne peuvent, dans ce cas, en être tenus pour responsables.

- N'inclinez pas l'appareil de plus de 45°.
- Placez l'appareil à une distance d'au-moins 15 cm d'autres objets pour assurer une bonne ventilation autour de l'appareil.
- Évitez d'allumer et d'éteindre l'appareil plusieurs fois consécutivement. Respectez chaque fois un intervalle d'au-moins 5 minutes afin d'éviter d'éventuels dégâts au compresseur.



Attention : risque d'incendie / matériaux inflammables  
Cet appareil contient un agent réfrigérant inflammable. Cet agent réfrigérant risque donc de s'enflammer en cas d'exposition à une source d'ignition.

CONSERVEZ CES CONSIGNES POUR POUVOIR LES CONSULTER ULTÉRIEUREMENT

## PARTIES

1. Moteur
2. Couvercle transparent
3. Mélangeur
4. Cuve amovible
5. Cuve fixe
6. Bouton rotatif

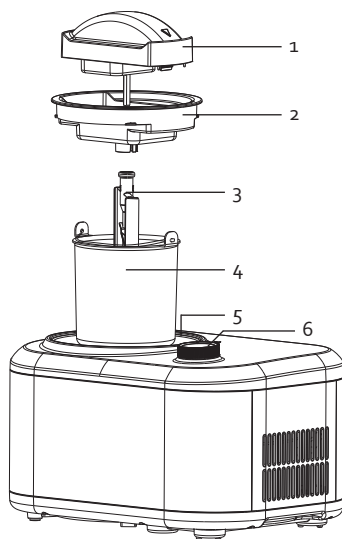

## COMMANDE

7. Mixage
8. Arrêt
9. Réfrigération
10. Glace

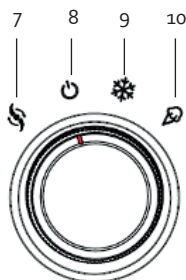

## AVANT LA PREMIÈRE UTILISATION

- Avant d'utiliser l'appareil pour la première fois, laissez-le d'abord sur une surface stable pendant 4 heures.
- Nettoyez soigneusement toutes les pièces de la sorbetière qui entreront en contact avec la crème glacée : la cuve fixe, la cuve amovible, le mélangeur et le couvercle. Séchez soigneusement les pièces avant de les utiliser.



## UTILISATION

### PRÉPARATION DES INGRÉDIENTS

1. Préparez les ingrédients suivant la recette que vous voulez suivre.
2. Versez la préparation dans la cuve amovible.



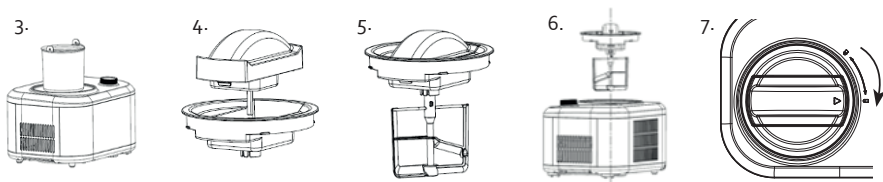

-  Attention: le volume total des ingrédients ne peut pas dépasser 500 ml. La crème glacée se dilate encore lors de la rotation.
- Attention: il n'est pas nécessaire de placer préalablement la cuve dans le surgélateur. Grâce à son compresseur intégré, la sorbetière assure elle-même le gel pendant la rotation de la glace.

## MONTAGE

1. Assurez-vous que l'appareil ne soit pas branché.
2. Placez la sorbetière sur une surface plane et stable.
3. Placez la cuve amovible dans la cuve fixe de l'appareil. Assurez-vous que la poignée s'engage dans les évidements du bol fixe.
4. Clipsez le moteur en position sur le couvercle transparent.
5. Placez la pale mélangeuse sur le moteur en la faisant glisser sur l'axe.
6. Placez le couvercle transparent sur le bol. Assurez-vous que la pale mélangeuse est au centre du bol. Il y a au fond du bol un renflement sur lequel la pale mélangeuse vient se positionner.
7. Tournez le couvercle dans le sens horaire pour le verrouiller. Faites attention pour cela aux indications figurant sur l'appareil. La flèche doit d'abord coïncider avec le symbole de déverrouillage . Pour verrouiller le couvercle, tournez la flèche vers le symbole de déverrouillage .



## FAIRE DE LA CREME GLACÉE

1. Branchez l'appareil.
2. Amenez la molette sur la position souhaitée :
  -  Mixage : mélange d'ingrédients sans réfrigération. Le programme de mélange dure 30 minutes. Un signal acoustique retentit à la fin.
  -  Réfrigération : le contenu du bol est refroidi par le compresseur et le ventilateur de réfrigération, sans mixage. Le programme de réfrigération dure 30 minutes. Un signal acoustique retentit à la fin.
  -  Glace : utilisez cette fonction pour fabriquer de la crème glacée. Le compresseur et le ventilateur de réfrigération refroidissent la glace, tandis que la pale mélangeuse mélange le tout. La glace est prête lorsqu'elle a atteint la bonne consistance. Un signal retentit à ce moment. Si vous ne positionnez pas la molette en position d'arrêt, la fonction de réfrigération prolongée s'activera. Un signal acoustique retentit lorsque la fonction de réfrigération prolongée s'arrête.
3. Quand l'appareil a terminé, ramenez la molette sur la position d'arrêt et retirez la fiche de la prise.
4. Ouvrez le couvercle en tournant dans le sens antihoraire et retirez-le de l'appareil. La flèche pointe vers le symbole de déverrouillage .
5. Retirez le bol amovible de l'appareil. Retirez la pale mélangeuse de la glace. Versez la glace dans un bol de service ou dans une boîte pour la conserver.

## FUNCTION DE RÉFRIGÉRATION PROLONGÉE

Si l'appareil n'est pas débranché ni la crème glacée retirée endéans les 10 minutes après la fin de la rotation, l'appareil bascule automatiquement vers la fonction de réfrigération. L'appareil assurera encore la réfrigération pendant une durée totale de 1 heure - aux intervalles de 10 minutes (10 min. de réfrigération, 10 min. de repos), afin de préserver la consistance de la crème glacée. Un signal acoustique retentit à la fin. Retirez la glace et positionnez la molette sur la position d'arrêt.

## FUNCTION D'AUTOPROTECTION DU MOTEUR

Le moteur peut se bloquer lorsque la crème glacée devient trop dure. La fonction d'autoprotection provoque alors l'arrêt automatique du moteur.

## FUNCTION D'AUTOPROTECTION DU COMPRESSEUR

Si vous éteignez l'appareil après avoir utilisé le compresseur (en mode glace et réfrigération), vous ne pouvez plus utiliser le compresseur pendant les 3 minutes qui suivent. Il s'agit d'une sécurité destinée à empêcher le compresseur de surchauffer.

## NETTOYAGE ET ENTRETIEN

- N'immergez jamais l'appareil, le moteur, le cordon électrique ou la fiche dans de l'eau ou tout autre liquide.
- Éteignez l'appareil et débranchez le cordon d'alimentation de la prise avant de le nettoyer.
- Nettoyez l'enceinte avec un linge humide et un peu de détergent doux.
- Le couvercle transparent, le mélangeur et la cuve amovible se lavent à l'eau chaude, avec un produit de vaisselle.
- Séchez soigneusement l'appareil et tous ses éléments avant de le remonter. N'utilisez pas l'appareil s'il contient encore de l'eau ou si les pièces sont encore humides après avoir été nettoyées.

## DES PROBLÈMES ?

PROBLÈME	SOLUTION POSSIBLE
Le bol amovible est difficile à retirer.	Il se peut que des gouttelettes aient gelé entre le bol amovible et le bol fixe. Attendez 3 à 8 minutes avant de retirer le bol.
Le bol amovible n'entre plus dans le bol fixe.	Le bol amovible a été déformé par une utilisation erronée. Achetez un nouveau bol.
Lors de la fabrication de glace, la pale mélangeuse racle le bol amovible ou se bloque.	Le bol amovible a été déformé par une utilisation erronée. Achetez un nouveau bol.
L'appareil ne fonctionne pas.	Assurez-vous que le couvercle est bien positionné. La flèche sur le moteur doit coïncider avec le symbole de verrouillage.

### GLACE DE VANILLE

- 1/2 gousse de vanille
- 2 jaunes d'œufs
- 175 ml de lait
- 100 ml de crème fraîche
- 75 g de sucre

Battez ensemble la crème fraîche et le lait. Lavez la gousse de vanille et coupez-la dans la longueur pour permettre à l'arôme de mieux se dégager. Ajoutez-la dans le mélange du lait et de la crème fraîche. Portez le mélange à ébullition, puis retirez-le du feu. Laissez-le refroidir un peu. Entre-temps, battez les jaunes d'œufs et le sucre pour obtenir un mélange mousseux. Puis, vous ajoutez en petites quantités le lait tiède (après avoir retiré la gousse de vanille). Réchauffez alors le mélange tout en le remuant mais veillez à ne pas le faire bouillir. Lorsque le mélange commence à se raffermir, vous le retirez du feu et vous le laissez refroidir. Passez-le ensuite au chinois et versez-le dans la machine à crème glacée.

### GLACE AU CHOCOLAT

- 60 g de chocolat noir
- 250 ml de lait entier
- 35 g de sucre
- 2 jaunes d'œufs
- 1 c. à s. de miel liquide

Fouettez les jaunes d'œuf et le sucre jusqu'à obtenir un mélange mousseux. Faites chauffer le lait, le chocolat et le miel à feu doux jusqu'à ce que le mélange atteigne son point d'ébullition, mais ne le laissez pas bouillir. Ajoutez le mélange à base de lait aux œufs battus et laissez refroidir le tout. Versez ensuite la préparation dans la sorbetière.

### SORBET AU CITRON

- blanc d'œuf
- 2 citrons
- 100 g de sucre
- 150 ml d'eau

Pelez les citrons, sans toutefois enlever le blanc sous le zeste. Laissez mariner pendant une demiheure le zeste des citrons dans 150 ml d'eau. Filtrez ensemble l'eau et le jus de citron. Mixez le liquide (mélange eau-jus de citron) avec le blanc d'œuf et le sucre. Versez ensuite le tout dans la machine à crème glacée.

## MISE AU REBUT

FR

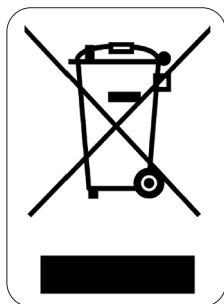

Ce symbole sur le produit ou son emballage indique que ce produit ne peut être traité comme déchet ménager. Il doit plutôt être remis au point de ramassage concerné, se chargeant du recyclage du matériel électrique et électronique. En vous assurant que ce produit est éliminé correctement, vous favorisez la prévention des conséquences négatives pour l'environnement et la santé humaine qui, sinon, seraient le résultat d'un traitement inapproprié des déchets de ce produit. Pour obtenir plus de détails sur le recyclage de ce produit, veuillez prendre contact avec le bureau municipal de votre région, votre service d'élimination des déchets ménagers ou le magasin où vous avez acheté le produit.

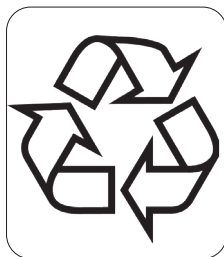

L'emballage est recyclable. Traitez l'emballage écologiquement.



## GARANTIE

Sehr geehrter Kunde,  
Sämtliche unserer Produkte unterliegen einer strengen Qualitätskontrolle,  
bevor Sie Ihnen angeboten werden. Sollten dennoch  
Probleme mit Ihrem Gerät auftreten, bedauern wir dies zutiefst.  
Wir möchten Sie in diesem Fall bitten, unseren Kundenservice zu kontaktieren.  
Unsere Mitarbeiter helfen Ihnen gern weiter!



+32 14 21 71 91



info@linea2000.be

Montag – Donnerstag: 8:30 Uhr – 12:00 Uhr und von 13:00 Uhr – 17:00 Uhr

Freitag: 8:30 Uhr – 12:00 Uhr und von 13:00 Uhr – 16:30 Uhr

Dieses Gerät hat eine Garantiefrist von 2 Jahren ab dem Kaufdatum. Während der Garantiezeit übernimmt der Hersteller die vollständige Verantwortung für Mängel, die nachweislich auf Material- oder Konstruktionsfehler zurückzuführen sind. Wenn derartige Mängel auftreten, wird das Gerät wenn nötig ausgetauscht oder repariert. Die Garantiezeit von 2 Jahren beginnt in diesem Moment nicht erneut, sondern sie läuft bis 2 Jahre nach dem Kaufdatum weiter. Die Garantie wird auf der Grundlage des Kassenbons gewährt.

Die Garantie auf Accessoires und Verschleißteile beträgt 6 Monate.

Die Garantie und die Verantwortung/Haftung des Lieferanten und Herstellers entfallen automatisch in den folgenden Fällen:

- Bei Nichtbeachtung der Anweisungen in dieser Bedienungsanleitung.
- Bei falschem Anschluss, z.B. bei einer zu hohen Stromspannung.
- Bei falscher, grober oder abnormaler Verwendung.
- Bei unzureichender oder falscher Wartung.
- Bei vom Verbraucher oder von nicht ermächtigten Dritten vorgenommenen Reparaturen oder Änderungen am Gerät.
- Bei der Verwendung von Ersatzteilen oder Accessoires, die nicht vom Lieferanten / Hersteller empfohlen oder geliefert werden.

## SICHERHEITSVORKEHRUNGEN

Wenn Sie elektrische Geräte verwenden, müssen folgende Sicherheitshinweise beachtet werden:

- Lesen Sie diese Hinweise sorgfältig durch. Bewahren Sie diese Bedienungsanleitung zum späteren Nachschlagen auf.
- Entfernen Sie vor dem ersten Gebrauch alle Verpackungsmaterialien und möglichen Werbeaufkleber. Sorgen Sie dafür, dass Kinder nicht mit den Verpackungsmaterialien spielen.
- Dieses Gerät eignet sich für den Einsatz im Haushalt und in ähnlichen Umfeldern, zum Beispiel in folgenden Bereichen:
  - Küchenbereich für Mitarbeiter von Geschäften, Büros und anderen ähnlichen beruflichen Umfeldern.
  - Bauernhöfe
  - Hotel- und Motelzimmer und andere Bereiche mit wohnungsähnlichem Charakter
  - Gästezimmer oder Ähnliches

- Diese Gerät darf von Kindern ab 16 Jahren und Menschen mit körperlichen oder sensorischen Behinderungen oder Menschen mit eingeschränkten geistigen Fähigkeiten oder mangelnder Erfahrung bzw. Sachkenntnis unter der Bedingung verwendet werden, dass diese Personen beaufsichtigt werden oder sie eine Anleitung zur sicheren Verwendung des Geräts erhalten haben und sich der Gefahren bei der Verwendung des Geräts bewusst sind. Kinder dürfen nicht mit dem Gerät spielen. Die Wartung und Reinigung des Geräts darf nicht durch Kinder ausgeführt werden, außer diese sind älter als 16 Jahre und werden von einem Erwachsenen beaufsichtigt.
- Netzstecker ziehen, wenn das Gerät nicht in Gebrauch ist, bevor Teile montiert oder abmontiert werden und vor der Reinigung. Stellen Sie zunächst alle Schalter auf „Aus“ und ziehen Sie den Stecker am Stecker selbst aus der Steckdose. Ziehen Sie den Stecker nie am Netzkabel aus der Steckdose.
- Wenn das Netzkabel beschädigt ist, sollte es, um Unfälle auszuschließen, durch den Hersteller, den Kundendienst oder eine qualifizierte Person ersetzt werden.
- **ACHTUNG:** Zur Vermeidung von Unfällen sollte das Gerät nicht mit einem externen Zusatzgerät, wie z. B. über einen externen Timer oder an einen Stromkreislauf angeschlossen werden, der regelmäßig ein- und ausgeschaltet wird.
- Eingeschaltetes Gerät nie unbeaufsichtigt stehen lassen.
- Verwenden Sie das Gerät nicht im Freien.
- Gerät nur für den vorgesehenen Zweck verwenden.
- Vor Gebrauch überprüfen, ob die auf dem Gerät angegebene Spannung mit dem des Stromnetzes übereinstimmt.
- Das Netzkabel muss stets an eine Steckdose angeschlossen werden, die gemäß den örtlichen Standards und Normen isoliert und geerdet wurde.
- Verwenden Sie nur das mit dem Gerät mitgelieferte Zubehör.
- Verwenden Sie das Gerät nie, wenn das Netzkabel oder der Stecker beschädigt ist, wenn es nicht richtig funktioniert oder beschädigt ist. Bringen Sie das Gerät in diesem Fall zur Durchsicht, Reparatur oder für elektrische/mechanische Anpassungen zum Kundendienst von DOMO oder zum nächstgelegenen Servicecenter. Versuchen Sie nie, das Gerät selbst zu reparieren.
- Tauchen Sie das Gerät, das Kabel oder den Stecker auf keinen Fall in Wasser oder andere Flüssigkeiten. Dies dient der Vermeidung von elektrischen Stromschlägen und Feuer.
- Verwenden Sie das Gerät nicht mit nassen Händen.
- Dieses Gerät ist mit einem kurzen Netzkabel ausgestattet, um das Risiko zu vermeiden, dass Personen oder Gegenstände über/an einem längeren Netzkabel hängenbleiben oder darüber fallen. **DIESES GERÄT SOLLTE AUF KEINEN FALL MIT EINEM VERLÄNGERUNGSKABEL VERWENDET WERDEN.**
- Rollen Sie das Netzkabel vollständig ab, um eine Überhitzung des Kabels zu vermeiden.
- Lassen Sie das Netzkabel nicht auf einer heißen Oberfläche oder über einen Tischrand oder eine Arbeitsplatte herunter hängen.
- Lassen Sie das Netzkabel nicht unter oder rund um das Gerät hängen.
- Schließen Sie das Netzkabel erst an die Steckdose an, nachdem der Stecker korrekt montiert wurde. Um das Gerät aus der Steckdose zu ziehen, muss der Bedienschalter zuerst in die „AUS“- oder „0“-Position gestellt werden. Anschließend kann der Stecker aus der Steckdose gezogen werden. Ziehen Sie nie am Gerät oder am Netzkabel, um den Stecker aus der Steckdose zu ziehen.
- Verwenden Sie das Gerät auf keinen Fall, wenn sich Wasser darin befindet oder wenn Einzelteile nach der Reinigung noch feucht sind.
- Benutzen Sie das Gerät niemals ohne Zutaten.
- Seien Sie besonders beim Anfassen von scharfen Zubehöerteilen, wie Messern, vorsichtig. Fassen Sie die Zubehöerteile erst an, wenn sie im Gerät vollständig zum Stillstand gekommen sind.
- Wenn das Gerät nicht gut gewartet wird, kann dies die Lebensdauer des Geräts drastisch verringern und eine Gefahrensituation verursachen.

- Für Unfälle oder Schäden, die durch die Nichtbefolgung dieser Regeln verursacht werden, haften Sie selbst. Weder der Hersteller noch der Importeur oder der Lieferant können in solchen Fällen zur Verantwortung gezogen werden.
- Das Gerät nicht mehr als 45° neigen.
- Das Gerät in einer Entfernung von mindestens 15 cm zu anderen Objekten aufstellen, um für eine gute Belüftung um das Gerät zu sorgen.
- Das Gerät nicht mehrere Male nacheinander ein- und ausschalten. Stets 5 Minuten zwischen dem Ein- und Ausschalten warten, um Beschädigungen am Kompressor zu vermeiden.



Vorsicht: Brandgefahr / brennbare Materialien

Dieses Gerät verwendet ein brennbares Kühlmittel. Wenn das Kühlmittel austritt und einer externen Zündquelle ausgesetzt ist, besteht Brandgefahr.

BEWAHREN SIE DIESE HINWEISE ZUM SPÄTEREN NACHSCHLAGEN AUF

## TEILE

1. Motor
2. Durchsichtiger Deckel
3. Mischer
4. Herausnehmbarer Behälter
5. Fester Behälter
6. Drehschalter

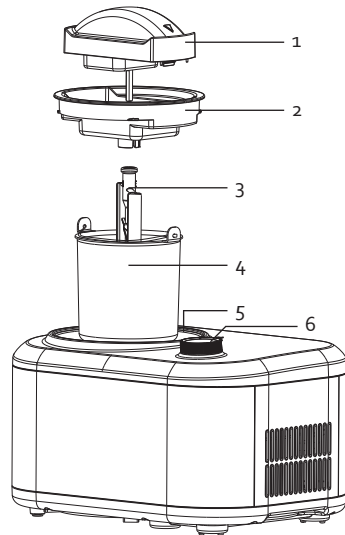

## BEDIENUNG

7. Mixen
8. Aus
9. Kühlen
10. Eiscreme

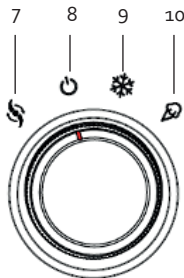

## VOR DER ERSTEN INBETRIEBNAHME

- Lassen Sie das Gerät vor dem ersten Gebrauch zunächst 4 Stunden stabil stehen.
- Reinigen Sie alle Teile der Eismaschine, die mit dem Eis in Berührung kommen: den festen Behälter, den herausnehmbaren Behälter, Mischer und Deckel. Trocknen Sie die Einzelteile vor dem Gebrauch gut ab.



## GEBRAUCH

### VORBEREITUNG DER ZUTATEN

1. Bereiten Sie Zutaten nach dem Rezept Ihrer Wahl vor.
2. Füllen Sie die Zubereitung in den herausnehmbaren Behälter.



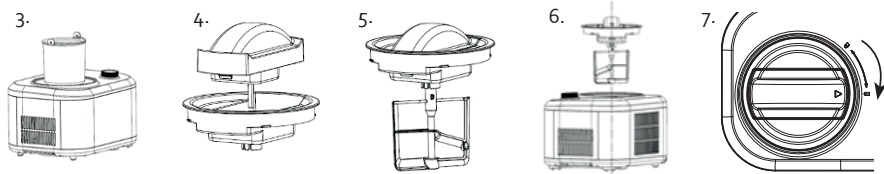

- **⚠ Achtung:** Das Gesamtvolumen der Zutaten darf nicht mehr als 500 ml betragen. Das Speiseeis nimmt durch das Rühren an Volumen zu.
- **Achtung:** Es ist nicht notwendig, den Behälter vor Gebrauch in den Tiefkühler zu stellen. Durch den eingebauten Kompressor übernimmt die Eismaschine selbst das Gefrieren, während des Rührens.

## MONTAGE

1. Achten Sie darauf, dass der Stecker nicht in der Steckdose steckt.
2. Stellen Sie die Eismaschine auf eine ebene und stabile Fläche.
3. Setzen Sie den herausnehmbaren Behälter in den festen Behälter der Maschine. Achten Sie darauf, dass der Griff in die Aussparungen der festen Schüssel passt.
4. Klicken Sie den Motor auf den transparenten Deckel.
5. Setzen Sie den Rühraufsatz auf den Motor, indem Sie ihn über die Welle schieben.
6. Setzen Sie den transparenten Deckel auf die Schale. Stellen Sie sicher, dass sich der Rühraufsatz in der Mitte der Schüssel befindet. Am Boden der Schüssel befindet sich eine Ausbuchtung, auf die der Rühraufsatz passt.
7. Drehen Sie den Deckel im Uhrzeigersinn, um ihn zu verriegeln. Achten Sie auf die Kennzeichnungen am Gerät. Der Pfeil muss zunächst mit dem Entriegelungssymbol  übereinstimmen. Um den Deckel zu verriegeln, drehen Sie den Pfeil auf das Verriegelungssymbol .



## SPEISEEIS ZUBEREITEN

1. Stecken Sie den Netzstecker in die Steckdose.
2. Drehen Sie den Drehknopf auf die gewünschte Position:
  -  **Mixen:** Mischen von Zutaten ohne Kühlung. Das Mixprogramm dauert 30 Minuten. Dann werden Sie ein Signal hören.
  -  **Kühlung:** Der Inhalt des Behälters wird durch den Kompressor und das Kühlgebläse gekühlt, ohne gemischt zu werden. Die Dauer des Kühlprogramms beträgt 30 Minuten. Dann werden Sie ein Signal hören.
  -  **Eiscreme:** Verwenden Sie diese Funktion, um Eiscreme herzustellen. Der Kompressor und das Kühlgebläse kühlen das Eis und der Rühraufsatz mischt alles. Das Eis ist fertig, wenn es die richtige Konsistenz erreicht hat, dann hören Sie ein Signal. Wenn Sie den Drehknopf nicht in die Aus-Position drehen, schaltet sich die verlängerte Kühlfunktion ein. Wenn die verlängerte Kühlfunktion endet, hören Sie ein Signal.
3. Wenn das Gerät fertig ist, drehen Sie den Drehknopf zurück in die Aus-Position und ziehen den Netzstecker des Geräts.
4. Drehen Sie den Deckel gegen den Uhrzeigersinn und nehmen Sie ihn vom Gerät ab. Der Pfeil zeigt dann auf das Entriegelungssymbol .
5. Nehmen Sie die abnehmbare Schale aus dem Gerät. Nehmen Sie den Rühraufsatz aus dem Eis. Geben Sie Ihr Eis in eine Servierschale oder in einen Vorratsbehälter.

## ERWEITERTE KÜHLFUNKTION

Wenn das Gerät nicht ausgeschaltet wird, und das Eis nicht innerhalb von 10 Minuten nach dem Ende des Rührvorgangs entnommen wird, schaltet das Gerät automatisch auf Kühlfunktion. Das Gerät kühlt noch insgesamt 1 Stunde - in 10-Minuten-Intervallen (10 Min. kühlen, 10 Min. ruhen) - um das Eis im richtigen Zustand zu halten. Danach ertönt ein Signal. Entfernen Sie das Eis und drehen Sie den Drehknopf in die Aus-Position.

## SELBSTSCHUTZFUNKTION DES MOTORS

Wenn das Eis zu hart wird, kann dies den Motor blockieren. Die Selbstschuttfunktion sorgt dann dafür, dass sich der Motor automatisch abschaltet.

## SELBSTSCHUTZFUNKTION DES KOMPRESSORS

Wenn Sie das Gerät nach der Benutzung des Kompressors ausschalten (im Eis- und Kühlbetrieb), können Sie den Kompressor danach 3 Minuten lang nicht mehr benutzen. Dies ist eine Sicherheitsfunktion, die eine Überhitzung verhindert.

## REINIGUNG UND WARTUNG

- Tauchen Sie das Gerät, den Motor, das Stromkabel oder den Stecker niemals in Wasser oder eine andere Flüssigkeit.
- Schalten Sie das Gerät aus und ziehen Sie den Netzstecker, bevor Sie es reinigen.
- Reinigen Sie das Gehäuse mit einem feuchten Tuch und ein wenig Spülmittel.
- Waschen Sie die folgenden Einzelteile in warmem Wasser mit Spülmittel ab: durchsichtiger Deckel, Mischer und herausnehmbarer Behälter.
- Trocknen Sie das Gerät und alle Teile, bevor Sie es wieder zusammenbauen. Benutzen Sie das Gerät nicht, wenn sich noch Wasser darin befindet oder wenn die Teile nach der Reinigung noch nass sind.

## PROBLEME?

PROBLEM	MÖGLICHE LÖSUNG
Die abnehmbare Schale lässt sich schwer entfernen.	Möglicherweise befanden sich Tröpfchen zwischen der abnehmbaren und der festen Schale, die eingefroren sind. Warten Sie 3 bis 8 Minuten, bevor Sie die Schale entfernen.
Die abnehmbare Schale passt nicht mehr in die feste Schale.	Die abnehmbare Schale ist durch Fehlgebrauch verformt. Kaufen Sie eine neue Schale.
Bei der Eisherstellung schabt der Rühraufsatz gegen den abnehmbaren Behälter oder der Rühraufsatz blockiert.	Die abnehmbare Schale ist durch Fehlgebrauch verformt. Kaufen Sie eine neue Schale.
Das Gerät funktioniert nicht.	Achten Sie darauf, dass der Deckel richtig aufgesetzt ist. Der Pfeil auf dem Motor muss mit dem Verriegelungssymbol übereinstimmen.

### VANILLEEIS

- 1/2 Vanilleschote
- Eigelb von 2 Eiern
- 175 ml Milch
- 100 ml Schlagsahne
- 75 g Zucker

Waschen Sie die Vanilleschote und schneiden Sie sie längs durch, so dass das Aroma besser zur Geltung kommt. Geben Sie die 1/2 Vanilleschote in das vorbereitete Milch/Schlagsahne-Gemisch. Lassen Sie das Gemisch aufkochen und nehmen Sie es vom Herd sobald es kocht. Lassen Sie den Topf eine Weile abkühlen. Schlagen Sie inzwischen das Eigelb und den Zucker zu einem lockeren Gemisch und geben Sie nach und nach die Milch hinzu (nachdem Sie die Vanilleschote entfernt haben). Wärmen Sie das Gemisch erneut auf, es sollte aber nicht kochen. Sobald das Gemisch fest wird, nehmen Sie es vom Herd und lassen Sie es abkühlen. Gießen Sie den Inhalt des Topfes anschließend durch ein Sieb und geben Sie ihn in die Eismaschine.

### SCHOKOLADENEIS

- 60 g Schokolade
- 250 ml Vollmilch
- 35 g Zucker
- Eigelb von 2 Eiern
- 1 EL Honig

Schlagen Sie das Eigelb mit dem Zucker auf. Erwärmen Sie die Milch mit der Schokolade und dem Honig langsam bis zum Kochpunkt, lassen Sie das Gemisch aber nicht aufkochen. Giessen Sie die warme Milch auf die geschlagenen Eier und lassen Sie das Ganze abkühlen. Giessen Sie das Gemisch in die Eismaschine.

### ZITRONENSORBET

- Eiweiß von 1 Ei
- 2 Zitronen
- 100 g Zucker
- 150 ml Wasser

Schälen sie die Zitronen, ohne die weiße Schicht unter der Schale zu entfernen. Lassen Sie die Schalen etwa 30 Minuten in 150 ml Wasser ziehen. Sieben Sie das Wasser und den Zitronensaft. Mischen Sie diese Flüssigkeit mit dem Zucker und dem Eiweiß. Gießen Sie das Gemisch anschließend in die Eismaschine.

## ENTSORGEN

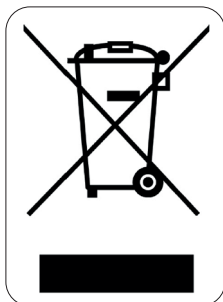

Dieses Symbol auf dem Produkt oder seiner Verpackung weist darauf hin, dass dieses Produkt nicht als normaler Haushaltsabfall zu behandeln ist, sondern an einem Sammelpunkt für das Recycling von elektrischen und elektronischen Geräten abgegeben werden muss. Durch Ihren Beitrag zum korrekten Entsorgen dieses Produkts schützen Sie die Umwelt und die Gesundheit Ihrer Mitmenschen. Umwelt und Gesundheit werden durch falsches Entsorgen gefährdet. Weitere Informationen über das Recycling dieses Produkts erhalten Sie von Ihrem Rathaus, Ihrer Müllabfuhr oder dem Geschäft, in dem Sie das Produkt gekauft haben.



Das Verpackungsmaterial ist wiederverwertbar. Entsorgen Sie die Verpackung umweltgerecht und führen Sie sie der Wertstoffsammlung zu.

## WARRANTY

Dear client ,

All of our products are always submitted to a strict quality control before they are sold to you.

Should you nevertheless experience problems with your device, we sincerely regret this.

In that case, we kindly request you to contact our customer service.

Our staff will gladly assist you.



+32 14 21 71 91



info@linea2000.be

Monday – Thursday: 8.30 – 12.00 and 13.00 – 17.00

Friday: 8.30 – 12.00 and 13.00 – 16.30

This appliance has a two year warranty period. During this period the manufacturer is responsible for any failures that are the direct result of construction failure. When these failures occur the appliance will be repaired or replaced if necessary. The warranty will not be valid when the damage to the appliance is caused by wrong use, not following the instructions or repairs executed by a third party. The guarantee is issued with the original till receipt. All parts, which are subject to wear, are excluded from the warranty. If your device breaks down within the 2-year warranty period, you can return the device together with your receipt to the shop where you purchased it.

The guarantee on accessories and components that are liable to wear-and-tear is only 6 months.

The guarantee and responsibility of the supplier and manufacturer lapse automatically in the following cases:

- If the instructions in this manual have not been followed.
- In case of incorrect connection, e.g., electrical voltage that is too high.
- In case of incorrect, rough or abnormal use.
- In case of insufficient or incorrect maintenance.
- In case of repairs or alterations to the device by the consumer or non-authorised third parties.
- If the customer used parts or accessories that are not recommended or provided by the supplier / manufacturer.

## SAFETY INSTRUCTIONS

When using electrical appliances, basic safety precautions should always be taken, including the following:

- Read all instructions carefully. Keep this manual for future reference.
- Make sure all packaging materials and promotional stickers have been removed before using the appliance for the first time. Make sure children cannot play with the packaging materials.
- This appliance is intended to be used in household and similar applications such as:
  - staff kitchen areas in shops, offices and other working environments;
  - farm houses;
  - by clients in hotels, motels and other residential type environments;
  - bed and breakfast type environments.
- Children should be supervised to ensure that they do not play with the appliance.
- This appliance can be used by children aged from 16 years and above and persons with reduced physical, sensory or mental capabilities or lack of experience and knowledge if they have been given



supervision or instruction concerning use of the appliance in a safe way and understand the hazards involved. Children shall not play with the appliance. Cleaning and user maintenance shall not be made by children unless they are older than 16 and supervised.

- Keep the appliance and its cord out of reach of children younger than 16 years.
- The appliance must be disconnected from its power source when not in use, during service and when replacing parts. Allow to cool before putting on or taking off parts, and before cleaning the appliance.
- If the supply cord is damaged, it must be replaced by the manufacturer, its service agent or similarly qualified persons in order to avoid a hazard.
- CAUTION: In order to avoid a hazard this appliance must not be supplied through an external switching device, such as a timer, or connected to a circuit that is regularly switched on and off by the utility.
- Never leave the appliance unattended while it is functioning.
- Do not use or store this appliance outdoors.
- Do not use this appliance for other than intended use.
- Check carefully that the voltage and frequency of the power net match the indications on the rating label of the appliance.
- The plug must be plugged into an appropriate outlet that is installed and grounded in accordance with all local standards and requirements.
- Only use the utensils delivered with the appliance.
- Do not operate this appliance with a damaged cord or plug or in the event the appliance malfunctions or has been damaged in any manner. Return the appliance to the DOMO Service Department or its service agent for examination, repair, or electrical or mechanical adjustment. Do not try to repair the appliance yourself.
- To protect against electrical shock or burns, do not immerse unit, cord, or plug in water or other liquid.
- Do not operate the appliance with wet hands.
- A short power supply cord is provided to reduce the risk of becoming entangled in or tripping over a longer cord. DO NOT USE WITH AN EXTENSION CORD.
- Unwrap the cord completely to prevent overheating of the cord.
- Do not let the power supply cord hang over the edge of a counter, or touch hot surfaces.
- Do not allow the power cord supply to run underneath or around the unit.
- Make sure the appliance is correctly assembled, then plug the cord in the wall outlet. To disconnect, turn controls to "OFF" or "o" position, then remove the plug from the wall. Never pull the cord or appliance to remove the plug from the socket.
- Do not use the appliance if there is any water in it or the parts are still wet after cleaning.
- Do not use the appliance without ingredients.
- Handle with great care when using sharp accessories like knives. Only touch the accessories when they stopped moving inside the appliance.
- Failure to maintain this appliance in a clean condition could adversely affect the life of the appliance and possibly result in a hazardous situation.
- Any injury or damage caused by failure to comply with these rules are at your own risk. Neither the manufacturer, importer, or the supplier may be held liable.
- Do not tilt the appliance over 45°.
- Place the appliance at least 15 cm away from other objects to ensure a proper ventilation around the appliance.
- Do not switch the appliance on and off too frequently. Always wait for at least 5 minutes to prevent damage to the compressor.



Caution: risk of fire / flammable materials

This appliance uses a flammable refrigerant. If the refrigerant is leaked and exposed to an external ignition source, there is a risk of fire.

SAVE THESE INSTRUCTIONS FOR FUTURE REFERENCE.

## PARTS

1. Motor
2. Transparent lid
3. Mixer
4. Removable bowl
5. Fixed bowl
6. Turning knob

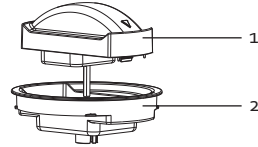

## CONTROLLER

7. Mix
8. Off
9. Freeze
10. Ice cream

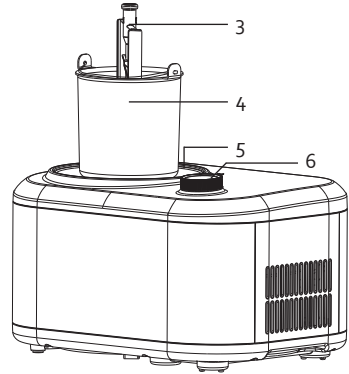
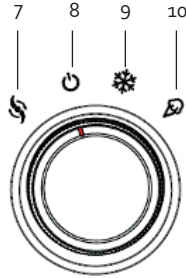

## BEFORE THE FIRST USE

- Leave the appliance stable for 4 hours before using it for the first time.
- Thoroughly clean all parts of the ice cream maker that will come into contact with the ice cream: the fixed bowl, the removable bowl, the mixer and the lid. Dry the parts thoroughly before using them.



## USE

### PREPARING THE INGREDIENTS

1. Prepare the ingredients according to the recipe you want to make.
  2. Pour the mixture into the removable bowl.
-  Caution: The total volume of the ingredients cannot exceed 500 ml. The ice cream will expand when it is mixed.
  - Caution: It is not needed to place the bowl into the freezer beforehand. Thanks to the built-in compressor the ice cream maker freezes while mixing.



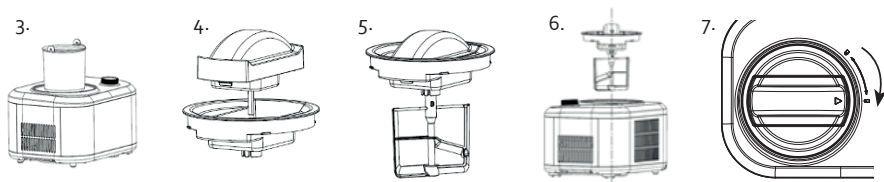

### ASSEMBLING

1. Make sure that the the appliance is unplugged.
2. Place the ice cream maker on a flat, stable surface.
3. Place the removable bowl into the fixed bowl in the machine. Make sure that the handle fits into the recesses of the fixed bowl.

4. Secure the motor by clicking it onto the transparent cover.
5. Place the mixing paddle on the motor by sliding it over the shaft.
6. Place the transparent lid on the bowl. Make sure the mixing paddle is in the middle of the bowl. There is a protrusion at the bottom of the bowl on which the mixing paddle fits.
7. Rotate the lid clockwise to lock it in place. This is indicated on the appliance. The arrow must first match the unlock symbol . To lock the lid, turn the arrow to the lock symbol .



## MAKING ICE CREAM

1. Plug in the ice cream maker.
2. Turn the dial to the desired position:
  -  Mix: Mix ingredients without cooling. The mixing programme lasts 30 minutes. You will then hear a signal.
  -  Freeze: the contents of the bowl are frozen by the compressor and cooling fan without mixing. The freezing programme lasts 30 minutes. You will then hear a signal.
  -  Ice cream: this feature makes ice cream. The compressor and cooling fan freeze the ice and the mixing paddle mixes it. The ice cream is ready when it has reached the correct consistency. You will then hear a signal. If you do not turn the dial to the off position, the extended keep-cold feature will switch on. When the extended cooling function stops, you will hear a signal.
3. When the appliance is ready, turn the dial back to the off position and remove the plug from the power socket.
4. Turn the cover anticlockwise to open it and remove it from the appliance. The arrow then points to the unlock symbol .
5. Take the removable bowl from the appliance. Remove the mixing paddle from the ice cream. Scoop your ice cream into a serving bowl or storage container.

## PROLONGED COOLING

When the appliance is not switched off and the ice cream is not removed within 10 minutes after the end of the mixing process, the appliance will automatically switch to prolonged cooling. The appliance will cool for another hour in total - with intervals of 10 minutes (cool for 10 min., rest for 10 min.) - to maintain the consistency of the ice cream. You will then hear a signal. Remove the ice cream and turn the dial to the off position.

## SELF-PROTECTION FUNCTION OF THE MOTOR

When the ice cream becomes too hard, the motor could get blocked. The self-protection function makes sure that the motor is automatically stopped in that case.

## COMPRESSOR SELF-PROTECTION FEATURE

If you switch off the appliance after using the compressor (with the ice-cream feature and cooling function), you will then not be able to use the compressor again for 3 minutes. This is a safety feature to prevent overheating.

## CLEANING AND MAINTENANCE

- Never immerse the appliance, motor, electric cord, or plug in water or any other liquid.
- Turn off the appliance and unplug the power socket from the mains before cleaning.
- Clean the housing with a damp cloth and some mild detergent.
- Wash the following loose parts in warm water with soap: transparent lid, mixer and removable bowl.
- Dry the unit and all parts before reassembling. Do not use the appliance if it still contains water or parts are still wet from cleaning.

## PROBLEMS?

PROBLEM	POSSIBLE SOLUTION
The removable bowl is not easy to remove.	Droplets might have frozen between the removable bowl and fixed bowl. Wait for 3 to 8 minutes before re-moving the bowl.
The removable bowl does not fit into the fixed bowl.	The removable bowl is deformed due to incorrect use. Purchase a new bowl.
When making ice cream, the mixing paddle scrapes against the removable bowl or blocks it.	The removable bowl is deformed due to incorrect use. Purchase a new bowl.
The appliance does not work.	Make sure that the lid is placed correctly. The arrow on the motor must align with the lock symbol.

## RECIPES

### VANILLA ICE CREAM

- 1/2 vanilla stick
- 2 egg yolks
- 175 ml milk
- 100 ml cream
- 75 g sugar

Wash the vanilla stick and slice it lengthwise, so the aroma can spread better in the mixture. Mix the milk and cream, add the 1/2 vanilla stick to it and heat it up. Take it off the fire as soon as it boils. Let it cool. Mix the egg yolk and the sugar, add the milk/cream mixture, after removing the vanilla stick. Heat it up again, but without boiling it. When the mixture start to set, take it of the fire and let it cool down. Filter the mixture and add it in the ice cream maker.

## CHOCOLATE ICE CREAM

- 60 g dark chocolate
- 250 ml whole milk
- 35 g sugar
- 2 egg yolks
- 1 tbsp runny honey

Beat the egg yolks with the sugar into a frothy mixture. Slowly heat the milk together with the chocolate and honey until it reaches boiling point, but do not let it boil. Add the milk to the beaten eggs and allow it to cool. Pour the mixture into the ice cream maker.

## LEMON SORBET

- 1 egg white
- 2 lemons
- 100 g sugar
- 150 ml water

Peel 2 lemons, without the white under the skin. Let the skin soak in the 150 ml water for about 30 min. Strain the water and the lemon juice. Mix this fluid together with the sugar and the egg white. Add this mixture in the ice cream maker.

## ENVIRONMENTAL GUIDELINES



This symbol on the product or on its packaging indicates that this product may not be treated as household waste. Instead it must be brought to the applicable collection point for recycling of electrical and electronic equipment. By ensuring this product is disposed of correctly, you will help prevent potential negative consequences for the environment and human health, which could otherwise be caused by inappropriate waste handling of this product. For more detailed information about recycling of this product, please contact your local city office, your household waste disposal service or the shop where you purchased the product.

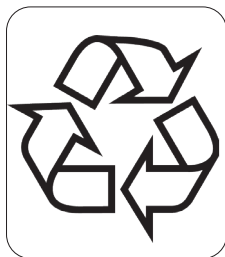

The packaging is recyclable. Please treat the packaging ecologically.

## GARANTIA

Este aparato tiene un periodo de garantía de 2 años a partir de la fecha de compra. Durante el periodo de garantía, el distribuidor será completamente responsable de los defectos directamente asignables a errores del material y fabricación. Cuando se detecten este tipo de errores, y siempre que se estime necesario, el aparato se sustituirá o reparará. A partir de ese momento, el periodo de garantía de 2 años no volverá a iniciarse, sino que seguirá siendo de 2 años a partir del momento de compra. La garantía se concede sobre la base del recibo de caja.

La garantía de los accesorios y componentes sujetos a desgaste es de 6 meses.

La garantía y la responsabilidad/imputabilidad del proveedor y el fabricante expiran automáticamente en los siguientes casos:

- Cuando no se cumplan las instrucciones que aparecen en este manual.
- En el caso de una conexión inadecuada, por ejemplo, a una tensión eléctrica demasiado alta.
- En caso de uso incorrecto, brusco o anormal.
- En caso de insuficiente o incorrecto mantenimiento.
- Si el consumidor o un tercero no autorizado realizan reparaciones o modificaciones en el aparato.
- Si se usan componentes o accesorios que no están recomendados o que no son suministrados por el proveedor/fabricante.

## INSTRUCCIONES DE SEGURIDAD

Cuando utilice aparatos eléctricos, se deben seguir las instrucciones de seguridad mencionadas a continuación:

- Lea detenidamente estas instrucciones. Conserve este manual para consultarlo posteriormente.
- Antes del primer uso retire todos los materiales de embalaje y etiquetas promocionales. Asegúrese de que los niños no puedan jugar con el material de embalaje.
- Este aparato es adecuado para su uso en el ámbito doméstico y entornos similares como:
  - Zona de cocina para el personal de tiendas, oficinas y otros entornos profesionales similares.
  - Granjas.
  - Habitaciones de hoteles y moteles, y otros entornos de carácter residencial.
  - Habitaciones de invitados o similares.
- Supervise en todo momento a los niños para que no jueguen con el aparato.
- Este aparato puede ser utilizado por niños de 16 años o más, personas con discapacidad física o sensorial, o personas con capacidad mental limitada o falta de experiencia o conocimiento, siempre, y en tanto en cuanto, dichas personas estén vigiladas o hayan recibido instrucciones sobre el uso del aparato de manera segura y conozcan los peligros del uso del mismo. Los niños no deben jugar con el ventilador. El mantenimiento y la limpieza del dispositivo no deben ser realizados por niños, a menos que tengan 16 años o más y estén supervisados por un adulto.
- Mantenga el aparato fuera del alcance de los niños.
- Saque el enchufe de la toma de corriente cuando no use el aparato, antes de montar o desmontar piezas y antes de limpiarlo. Ponga primero todos los botones en posición de apagado y desconecte el cable de alimentación de la toma de corriente. No tire nunca del cable de alimentación para sacar el enchufe de la toma de corriente.
- Si el cable de alimentación está dañado, para evitar accidentes, debe sustituirlo el fabricante, un centro de reparación autorizado o una persona cualificada.
- ATENCIÓN: para evitar peligros, el aparato no debe ser controlado con un dispositivo externo, como un temporizador externo, ni debe conectarse a una red que se encienda y se apague con frecuencia.
- No deje nunca sin vigilancia un aparato en marcha.

- No utilice el aparato al aire libre.
- Utilice el aparato únicamente para el fin para el que está destinado.
- Antes de utilizarlo, compruebe si el voltaje indicado en el aparato coincide con el voltaje de la red eléctrica de su vivienda.
- El cable de alimentación debe estar conectado a una toma de corriente que debe haber sido instalada y conectada a tierra de acuerdo con las normas y reglamentos locales.
- Solo debe utilizar los accesorios que se suministran con el aparato.
- No utilice nunca el aparato si el cable de alimentación o el enchufe están dañados, después de un mal funcionamiento del aparato o cuando el aparato está dañado. En el caso de que el aparato esté dañado, llévelo al servicio de postventa de DOMO o al centro de servicio cualificado más cercano para su inspección, reparación o para realizar ajustes eléctricos/mecánicos. Nunca intente reparar el aparato por su cuenta.
- Nunca sumerja el aparato, el cable de alimentación o el enchufe en agua o en cualquier otro líquido. Esto evitará choques eléctricos o incendios.
- No utilice el aparato con las manos mojadas.
- Este aparato está provisto de un cable de alimentación corto para evitar que personas u objetos se enreden en el mismo o se caigan. **NUNCA UTILICE EL APARATO CON UN CABLE ALARGADOR.**
- Desenrolle el cable de alimentación completamente para evitar el sobrecalentamiento del mismo.
- No deje que el cable de alimentación cuelgue sobre superficies calientes o sobre el borde de una mesa o encimera.
- No permita que el cable de alimentación cuelgue por debajo o alrededor del aparato.
- Solo debe introducir el cable de alimentación en la toma de corriente después de que el aparato se haya montado correctamente. Antes de retirar el cable del aparato de la toma de corriente, el control se debe poner en la posición «OFF» o «0». A continuación podrá retirar el cable de la toma de corriente. Nunca tire del aparato o del cable de alimentación para retirar el enchufe de la toma de corriente.
- No utilice el aparato si todavía queda agua en la cubeta o si las piezas aún está húmedas después de la limpieza.
- Nunca utilice el aparato sin ingredientes.
- Sea especialmente precavido al sujetar accesorios afilados, como las cuchillas. Solo debe tocar los accesorios cuando estos se encuentren completamente parados en el aparato.
- Si no se realiza un correcto mantenimiento del aparato, la vida útil del aparato se reducirá drásticamente y se podrían producir situaciones peligrosas.
- Los accidentes o los daños ocasionados por el no seguimiento de estas normas son su propia responsabilidad. Ni el fabricante, ni el importador ni el distribuidor pueden ser considerados responsables a este respecto.
- No incline la máquina más de 45°.
- Coloque el aparato al menos a 15 cm de otros objetos para que haya ventilación adecuada alrededor del mismo.
- No encienda y apague la máquina sucesivamente sin dejar pasar al menos un intervalo de 5 minutos, para evitar daños en el compresor.



Precaución: peligro de incendio/materiales inflamables.

Este aparato utiliza un refrigerante inflamable. Existe un riesgo de incendio si el refrigerante se derrama y está expuesto a una fuente de ignición externa.

CONSERVE ESTAS INSTRUCCIONES PARA CONSULTARLAS POSTERIORMENTE.

## PIEZAS

1. Motor
2. Tapa transparente
3. Paleta de mezcla
4. Cuenco extraíble
5. Cuenco fijo
6. Botón giratorio

## CONTROL

7. Mezclar
8. Apagado
9. Enfriar
10. Helado

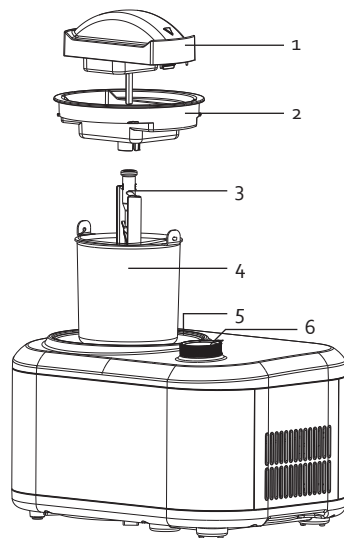
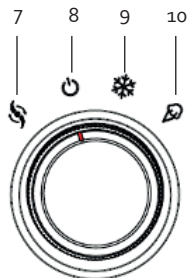

## ANTES DEL PRIMER USO

- Antes de utilizarlo por primera vez, el aparato debe estar estable durante al menos 4 horas.
- Limpie todas las piezas de la máquina heladora que entren en contacto con el helado: el cuenco fijo, el cuenco extraíble, la paleta de mezcla y la tapa. Limpie y seque bien las piezas antes de usarlas.

## USO



### PREPARACIÓN DE LOS INGREDIENTES

1. Haga la preparación de los ingredientes según la receta que desee.
  2. Vierta el preparado en el cuenco extraíble.
-  Precaución: El volumen total de los ingredientes no debe superar 500 ml. El helado sale todavía cuando gira.
  - Precaución: No es necesario poner el cuenco en el congelador de antemano. Gracias al compresor incorporado la propia máquina heladora congela mientras gira el helado.

### MONTAJE





1. Asegúrese de que el enchufe está en la toma de corriente.
2. Ponga la máquina heladora en una superficie plana y estable.
3. Ponga el cuenco extraíble en el cuenco sólido en la máquina. Asegúrese de que la palanca encaje en los huecos del vaso fijo.
4. Encaje el motor en la tapa transparente.
5. Coloque la espátula mezcladora en el motor, deslizándola sobre el eje.
6. Ponga la tapa transparente en el vaso. Asegúrese de que la espátula mezcladora se encuentre en el centro del vaso. En el fondo del vaso hay una protuberancia en la que encaja la espátula mezcladora.

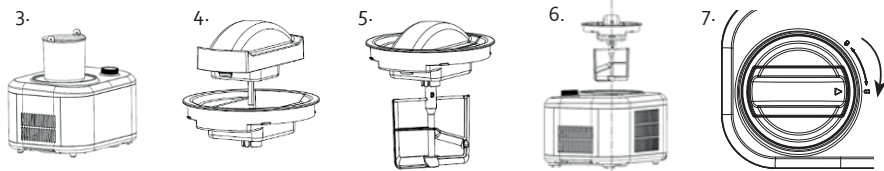

- Gire la tapa hacia la derecha para cerrarla. Preste atención a la indicación en el aparato. La flecha debe coincidir primero con el símbolo de desbloqueo . Para bloquear la tapa, gire la flecha hacia el símbolo de bloqueo .



## HACER HELADO DE CREMA

- Ponga el enchufe en la toma de corriente.
- Gire el mando giratorio hasta la posición deseada:
  -  Mezclar: mezclar ingredientes sin enfriar. El programa de mezcla dura 30 minutos. A continuación, oirá una señal.
  -  Enfriar: el contenido del vaso es enfriado por el compresor y por el ventilador de enfriamiento, sin mezclar. El programa de enfriamiento dura 30 minutos. A continuación, oirá una señal.
  -  Helado: con esta función se elabora helado. El compresor y el ventilador de refrigeración enfrían el helado y la espátula mezcladora lo mezcla todo. El helado estará listo cuando haya alcanzado la consistencia correcta. En ese momento oirá una señal. Si no gira el botón hasta la posición de apagado, se activará la función de enfriamiento ampliada. Cuando la función de enfriamiento ampliada se pare, oirá una señal.
- Cuando haya acabado de usar el aparato, gire de nuevo el botón hasta la posición de apagado y retire el enchufe de la toma de corriente.
- Abra la tapa girándola hacia la izquierda y retírela del aparato. La flecha apuntará al símbolo de desbloqueo .
- Retire el vaso extraíble del aparato. Retire la espátula mezcladora del helado. Vierta el helado en un cuenco para servir o en un recipiente de almacenamiento.

## FUNCIÓN DE REFRIGERACIÓN PROLONGADA

Si el aparato no está apagado y el hielo no se retira dentro de 10 minutos después del final del proceso de giro, la máquina cambia automáticamente al modo de refrigeración. Entonces, el aparato refrigera durante un total de 1 hora - en intervalos de 10 minutos - con el fin de mantener la consistencia del helado. A continuación, oirá una señal y, en ese momento, debe retirar el helado y girar el botón hasta la posición de apagado.

## FUNCIÓN DE AUTO-PROTECCIÓN DEL MOTOR

Cuando el helado está demasiado duro el motor se puede bloquear. La función de auto-protección garantiza que el motor no se apague automáticamente.

## FUNCIÓN DE AUTOPROTECCIÓN DEL COMPRESOR

Si apaga el aparato después de usar el compresor (en la función de helado y en la función de enfriamiento), no podrá volver a usar el compresor durante los 3 minutos siguientes. Esta es una protección para prevenir el sobrecalentamiento.

## LIMPIEZA Y MANTENIMIENTO

- Nunca sumerja el aparato, el cable de alimentación o el enchufe en agua o en otro líquido.
- Antes de limpiar el aparato, apáguelo y retire el enchufe de la toma de corriente.
- Limpie la carcasa con un paño húmedo y detergente suave.
- Lave los siguientes componentes con agua caliente y lavavajillas: la tapa transparente, la paleta de mezcla y el cuenco extraíble.
- Seque el aparato y todas las piezas antes de volver a montarlas. No utilice el aparato si todavía contiene agua o si las piezas todavía están húmedas después de la limpieza.

## ¿PROBLEMAS?

PROBLEMA	POSIBLE SOLUCIÓN
Es complicado retirar el vaso extraíble.	Es posible que hayan quedado gotas entre el vaso extraíble y el vaso fijo que se han congelado. Espere entre 3 y 8 minutos antes de retirar el vaso.
El vaso extraíble ya no encaja en el vaso fijo.	El vaso extraíble se ha deformado porque se ha utilizado incorrectamente. Compre un vaso nuevo.
Cuando se prepara helado, la espátula mezcladora raspa contra el vaso extraíble o bloquea la espátula mezcladora.	El vaso extraíble se ha deformado porque se ha utilizado incorrectamente. Compre un vaso nuevo.
El aparato no funciona.	Asegúrese de que la tapa se ha colocado correctamente. La flecha del motor debe coincidir con el símbolo de desbloqueo.

## RECETAS

### HELADO DE VAINILLA

- 1/2 vaina de vainilla
- 2 yemas de huevo
- 175 ml de leche
- 100 ml de nata
- 75 g de azúcar

Lave la vaina de vainilla y córtela longitudinalmente para que el aroma sea mejor. Bata la nata y la leche y añada la 1/2 vaina de vainilla a la mezcla. Caliente todo y sáquelo del fuego mientras cuece. Deje que se enfríe un poco. Mientras tanto, bata las yemas y el azúcar hasta que estén espumosos. Retire la vaina de vainilla de la mezcla de leche tibia y añada la mezcla poco a poco a la mezcla espumosa de yemas de huevo y azúcar. Caliente de nuevo mientras remueve, pero debe asegurarse de que no hierva. Cuando todo se empiece a poner más firme, saque la mezcla del fuego y deje que se enfríe. A continuación, filtre la mezcla con un colador y viértala en la heladera.

## HELADO DE CHOCOLATE

- 60 g de chocolate puro
- 250 ml de leche entera
- 35 g de azúcar
- 2 yemas de huevo
- 1 cucharadas de miel

Bata las yemas con el azúcar hasta que la mezcla esté espumosa. Caliente lentamente la leche con el chocolate y la miel hasta el punto de ebullición, pero sin dejar que hierva. Vierta la mezcla en los huevos batidos y deje enfriar. Vierta la mezcla en la heladera.

## SORBETE DE LIMÓN

- La clara de 1 huevo
- 2 limones
- 100 g de azúcar
- 150 ml de agua

Pele los limones, sin quitar la parte blanca de la corteza. Deje las cortezas en 150 ml de agua durante unos 30 minutos. Cuele el agua y el zumo de limón. Mezcle el líquido con el azúcar y la clara de huevo. A continuación, vierta la mezcla en la heladera.

## DIRECTRICES MEDIOAMBIENTALES

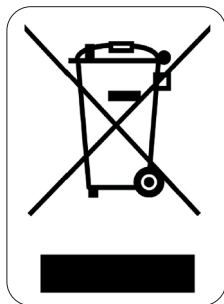

El símbolo en el producto o en el embalaje indica que este producto no puede ser tratado como residuo doméstico. Se debe llevar a un lugar en el que se reciclan equipos eléctricos y electrónicos. Si se asegura de que este producto se desecha correctamente, usted ayudará a evitar posibles consecuencias negativas para las personas y el medio ambiente que serían causados por un tratamiento de residuos inadecuado. Para obtener información más detallada sobre el reciclaje de este producto, póngase en contacto con su ayuntamiento, o con la empresa o departamento responsable del servicio de recogida de basura doméstica, o con la tienda donde adquirió el producto.

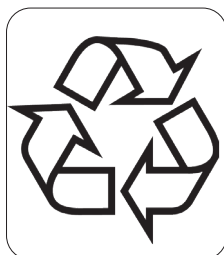

El material de embalaje es reciclable. Trate el embalaje de una manera medioambientalmente responsable.

## GARANZIA

La garanzia dell'apparecchio è valida per 2 anni a partire dalla data di acquisto. Durante il periodo di validità della garanzia, il distributore si assume la piena responsabilità dei difetti dei materiali o di quelli di fabbricazione. In caso di presenza di tali difetti, se necessario, si procederà alla sostituzione o alla riparazione dell'apparecchio. Il periodo di garanzia di 2 anni non ricomincia in quel momento, ma continua per 2 anni dalla data di acquisto dell'apparecchio. Per la garanzia fa fede la data riportata sullo scontrino. Se l'apparecchio si rivela difettoso nel periodo di validità della garanzia, cioè 2 anni, potete portarlo, insieme allo scontrino, nel negozio dove l'avete acquistato.

La garanzia sugli accessori e sui componenti soggetti a usura è di 6 mesi.

La garanzia e la responsabilità del negoziante e del produttore decadono automaticamente nei seguenti casi:

- mancata osservanza delle istruzioni contenute nel presente manuale;
- errato collegamento, per esempio con tensione elettrica troppo alta;
- uso errato, anormale e manesco;
- manutenzione insufficiente o errata;
- riparazione o modifiche all'apparecchio eseguite dal cliente o da terzi non autorizzati;
- uso di accessori o componenti non raccomandati o forniti dal negoziante o dal produttore.

## INDICAZIONI DI SICUREZZA

- Quando si utilizzano dispositivi elettrici, è necessario tenere presenti le seguenti istruzioni di sicurezza:
- Leggere con attenzione le presenti istruzioni. Conservare le istruzioni per possibili future consultazioni.
- Prima di utilizzare il prodotto, togliere tutti gli imballi e gli eventuali adesivi promozionali. Assicurarsi che i bambini non giochino con gli imballaggi.
- Questo apparecchio è destinato unicamente all'uso domestico e in ambienti analoghi, quali:
  - angoli cottura riservati al personale nei negozi, negli uffici e in altri ambienti professionali
  - Fattorie
  - Camere di alberghi, motel e altre strutture ricettive residenziali
  - Camere per vacanze o ambienti analoghi
- L'apparecchio può essere utilizzato da bambini di età superiore a 16 anni e da persone con ridotte capacità fisiche, sensoriali o mentali, o con mancanza di esperienza o conoscenza, solo se sorvegliati o se hanno ricevuto istruzioni sull'uso sicuro dell'apparecchio e ne comprendono i rischi. I bambini non possono giocare con l'apparecchio. Le operazioni di pulizia e di manutenzione non devono essere effettuate dai bambini di età inferiore a 16 anni e senza sorveglianza.
- Tenere l'apparecchio fuori dalla portata dei bambini di età inferiore a 16 anni.
- Scollegare la spina dalla presa elettrica quando l'apparecchio non è in uso, prima di montare o rimuovere componenti e prima di pulire l'apparecchio. Ruotare tutti i pulsanti in posizione spenta e staccare la spina dalla presa stessa. Non tirare mai il cavo di alimentazione per estrarre la spina dalla presa.
- Se il cavo di alimentazione è danneggiato, deve essere sostituito dal fabbricante, da un suo centro di assistenza o da persone qualificate, per evitare rischi.
- **ATTENZIONE:** per evitare incidenti, questo apparecchio non può essere azionato mediante un dispositivo esterno, come un timer esterno, né collegato a una rete che viene attivata e disattivata regolarmente.
- Non lasciare incustodito un apparecchio in funzione.
- Non usare l'apparecchio all'aperto.
- Utilizzare l'apparecchio solo per lo scopo per il quale è destinato.

- Prima dell'uso, verificare se la tensione indicata sull'apparecchio corrisponde alla tensione della rete elettrica domestica.
- Il cavo di alimentazione deve essere sempre collegato a una presa che è installata e dotata di messa a terra secondo gli standard e le norme locali.
- Utilizzare solo gli accessori forniti con l'apparecchio.
- Non utilizzare mai l'apparecchio se il cavo di alimentazione o la spina sono danneggiati e se l'apparecchio non funziona correttamente o è danneggiato. In questi casi, portare l'apparecchio presso il servizio postvendita DOMO o il centro di assistenza qualificato più vicino per l'ispezione, la riparazione o adattamenti elettrici/meccanici. Non tentare mai di riparare da sé l'apparecchio.
- Non immergere mai l'apparecchio, il cavo di alimentazione o la spina in acqua o altri liquidi. Ciò per evitare elettrocuzioni o incendi.
- Non utilizzare l'apparecchio con le mani bagnate.
- L'apparecchio è dotato di un cavo di alimentazione corto, per evitare che persone o oggetti rimangano incastrati o cadano a causa di un cavo più lungo. **NON UTILIZZARE MAI L'APPARECCHIO CON UNA PROLUNGA.**
- Srotolare completamente il cavo di alimentazione per evitare che si surriscaldi.
- Non lasciare che il cavo di alimentazione sia poggiato una superficie calda o sporga dal bordo di un tavolo o di un bancone.
- Non lasciar pendere il cavo di alimentazione sotto o attorno l'apparecchio.
- Collegare il cavo di alimentazione alla presa elettrica solo dopo essere certi che l'apparecchio sia stato montato correttamente. Prima di scollegare l'apparecchio dalla presa, l'apparecchio deve essere spento, con il pulsante di alimentazione su «OFF» o «0». A questo punto è possibile estrarre la spina dalla presa elettrica. Non tirare mai il cavo di alimentazione o l'apparecchio stesso per estrarre la spina dalla presa elettrica.
- Non utilizzare l'apparecchio se contiene ancora dell'acqua o se i componenti sono ancora bagnati dopo essere stati lavati.
- Non utilizzare mai l'apparecchio senza ingredienti.
- Prestare particolare attenzione quando si afferrano gli accessori. Toccare gli accessori solo quando sono completamente fermi nell'apparecchio.
- Se non si esegue una buona manutenzione dell'apparecchio, la sua durata può ridursi drasticamente e possono verificarsi situazioni pericolose.
- Incidenti o danni causati dal mancato rispetto di queste regole sono a proprio rischio. Né il produttore né l'importatore o il fornitore possono essere ritenuti responsabili.
- Non inclinare l'apparecchio di più di 45°.
- Posizionare l'apparecchio ad almeno 15 cm di distanza da altri oggetti per garantire una buona ventilazione attorno all'apparecchio stesso.
- Non accendere e spegnere spesso l'apparecchio in rapida successione. Lasciar trascorrere un intervallo di 5 minuti per evitare danni al compressore.



Attenzione: rischio di incendio / materiali infiammabili.

Questo apparecchio utilizza un refrigerante infiammabile. Se il refrigerante perde ed è esposto a una sorgente di ignizione esterna sussiste il rischio di incendio.

CONSERVARE QUESTE ISTRUZIONI PER CONSULTARLE ANCHE IN SEGUITO

## COMPONENTI

1. Motore
2. Coperchio trasparente
3. Spatola per miscelazione
4. Cestello estraibile
5. Cestello fisso
6. Manopola

## COMANDI

7. Mescolare
8. Spento
9. Raffreddare
10. Gelato

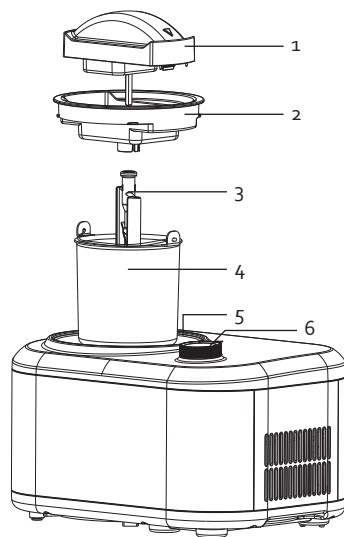
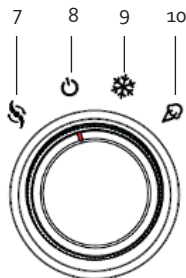

## PRIMA DELL'USO

- Prima di utilizzarlo per la prima volta, lasciare l'apparecchio fermo per 4 ore su una superficie stabile.
- Lavare con acqua calda e del detergente delicato tutti i componenti della macchina per gelato che entreranno in contatto con il gelato: il cestello fisso, il cestello estraibile, la spatola per miscelazione e il coperchio. Asciugare bene i componenti prima di utilizzarli.



## UTILIZZO

### PREPARAZIONE DEGLI INGREDIENTI

1. Preparare gli ingredienti secondo la ricetta scelta.
  2. Versare gli ingredienti preparati nel cestello estraibile.
-  **Attenzione:** il volume totale degli ingredienti non può superare i 500 ml. Il gelato aumenta di volume quando viene girato.
  - **Attenzione:** non è necessario mettere il cestello in un congelatore prima dell'utilizzo. Grazie al compressore integrato, la macchina per gelato congela mentre il gelato gira.



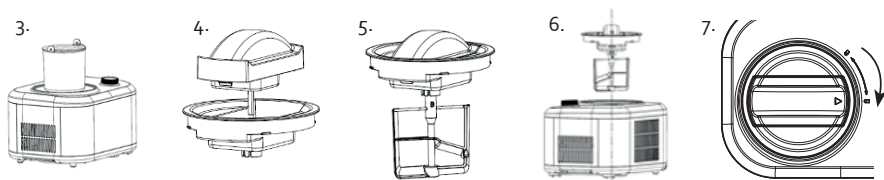

### MONTAGGIO

1. Assicurarsi che la spina non sia inserita nella presa.
2. Poggiare la macchina per gelato su una superficie piana e stabile.
3. Mettere il cestello estraibile nel cestello fisso all'interno della macchina. Assicurarsi che il manico entri nella fessura del cestello fisso.
4. Far scattare in posizione il motore sul coperchio trasparente.
5. Posizionare la spatola per miscelazione sul motore facendo scorrere quest'ultimo lungo l'asse.
6. Mettere il coperchio trasparente sul cestello. Assicurarsi che la spatola per miscelazione sia al centro del cestello. Sul fondo del cestello si trova una sporgenza corrispondente alla spatola per miscelazione.

7. Girare il coperchio in senso orario per bloccarlo. Prestare attenzione all'indicazione sull'apparecchio. La freccetta deve essere in corrispondenza del simbolo di sblocco . Per bloccare il coperchio, girare portando la freccetta sul simbolo di blocco .



## PER FARE IL GELATO

1. Inserire la spina nella presa elettrica.
2. Ruotare la manopola verso la posizione desiderata:
  -  Mescolare: mescolare gli ingredienti senza raffreddare. Il programma di miscelazione dura 30 minuti. Al termine si udirà un segnale acustico.
  -  Raffreddare: il contenuto del cestello viene raffreddato dal compressore e dalla ventola di raffreddamento. Il programma di raffreddamento dura 30 minuti. Al termine si udirà un segnale acustico.
  -  Gelato: questa funzionalità serve per fare il gelato. Il compressore e la ventola di raffreddamento raffreddano il gelato, e la spatola per miscelazione mescola il tutto. Il gelato è pronto quando viene raggiunta la giusta consistenze. A quel punto si udirà un segnale acustico. Se la manopola non viene messa sulla posizione "spento", si avvia la funzionalità di raffreddamento prolungata. Quando la funzionalità di raffreddamento prolungata si interrompe, si udirà un segnale acustico.
3. Quando l'apparecchio è pronto, portare la manopola di nuovo sulla posizione "spento" e scollegare la spina dalla presa elettrica.
4. Aprire il coperchio girandolo in senso antiorario e rimuoverlo dall'apparecchio. La freccetta indicherà il simbolo di sblocco .
5. Estrarre dall'apparecchio il cestello estraibile. Rimuovere dall'apparecchio la spatola per miscelazione. Versare il gelato in una ciotola o in un contenitore per conservare.

## FUNZIONALITÀ DI RAFFREDDAMENTO PROLUNGATA

Se l'apparecchio non viene spento e il gelato non viene rimosso entro 10 minuti dal il termine del processo di mescolazione, la macchina passa automaticamente alla funzionalità di raffreddamento prolungata. L'apparecchio continuerà quindi a raffreddare per 1 ora in totale - in intervalli di 10 minuti (10 minuti di raffreddamento, 10 minuti di pausa) per conservare la consistenza del gelato. Al termine si udirà un segnale acustico. A quel punto, rimuovere il gelato e portare la manopola sulla posizione "spento".

## FUNZIONALITÀ DI AUTOPROTEZIONE DEL MOTORE

Se il gelato si indurisce troppo, il motore può bloccarsi. La funzionalità di autoprotezione assicura lo spegnimento automatico del motore.

## FUNZIONALITÀ DI AUTOPROTEZIONE DEL COMPRESSORE

Nella funzionalità gelato e nella funzionalità di raffreddamento, se l'apparecchio viene spento dopo l'utilizzo del compressore, quest'ultimo non può essere riutilizzato per i 3 minuti successivi. Questa è una protezione per impedire il surriscaldamento.

## PULIZIA E MANUTENZIONE

- Non immergere mai l'apparecchio, il motore, il cavo elettrico o la spina in acqua o altri liquidi.
- Spegnerne l'apparecchio e scollegare la spina dalla presa elettrica prima di passare alla pulizia.
- Pulire l'esterno e il cestello fisso con un panno umido e del detergente delicato.
- Lavare in acqua calda con del detersivo per piatti i seguenti componenti: coperchio trasparente, spatola per miscelazione e cestello estraibile.
- Asciugare bene l'apparecchio e tutti i componenti prima di rimontarli. Non utilizzare l'apparecchio se contiene ancora dell'acqua o se i componenti sono ancora bagnati dopo essere stati lavati.

## PROBLEMI?

PROBLEMA	POSSIBILE SOLUZIONE
È difficile rimuovere il cestello estraibile.	È possibile che siano finite delle gocce tra il cestello estraibile e il cestello fisso che poi si sono congelate. Attendere 3-8 minuti prima di rimuovere il cestello.
Il cestello estraibile non entra più nel cestello fisso.	Il cestello estraibile si è deformato a causa di un utilizzo errato. Acquistare un cestello nuovo.
Durante la preparazione del gelato, la spatola per miscelazione raschia contro il cestello estraibile o si blocca.	Il cestello estraibile si è deformato a causa di un utilizzo errato. Acquistare un cestello nuovo.
L'apparecchio non funziona.	Assicurarsi che il coperchio sia ben posizionato. La freccetta sul motore deve essere in corrispondenza del simbolo di blocco.

## RICETTE

### GELATO ALLA VANIGLIA

- 1/2 baccello di vaniglia
- 2 tuorli d'uovo
- 175 ml di latte
- 100 ml di panna
- 75 g di zucchero

Lavare il baccello di vaniglia e inciderlo per la lunghezza, in modo che l'aroma possa fuoriuscire meglio. Far bollire la panna, il latte e il baccello di vaniglia. All'ebollizione, rimuovere dal fuoco. Lasciar raffreddare un po'. Nel frattempo sbattere i tuorli d'uovo e lo zucchero fino a ottenere un composto spumoso. Rimuovere il baccello di vaniglia dalla miscela di panna e latte tiepida e versarla, pian piano e mescolando, nel composto spumoso ottenuto con i tuorli d'uovo e lo zucchero. Riscaldare il tutto mentre si mescola, ma senza far bollire. Quando comincia ad addensarsi, togliere del fuoco e lasciar raffreddare. Dopodiché filtrare con un passino e versare nella macchina per gelato.



## GELATO AL CIOCCOLATO

- 60 g di cioccolato fondente
- 250 ml di latte intero
- 35 g di zucchero
- 2 tuorli d'uovo
- 1 cucchiaino di miele liquido

Sbattere i tuorli d'uovo e lo zucchero fino a ottenere un composto spumoso. Scaldare a fuoco basso il latte con il cioccolato e il miele portandolo lentamente verso il punto di ebollizione ma senza farlo bollire. Lasciar raffreddare un po'. Versare la miscela di panna e latte tiepida, pian piano e mescolando, nel composto spumoso ottenuto con i torli d'uovo e lo zucchero. Quindi lasciar raffreddare. Dopodiché versare nella macchina per gelato.

## SORBETTO AL LIMONE

- Albume di 1 uovo
- 2 limoni biologici
- 100 g di zucchero
- 150 ml di acqua

Sbucciare il limone, senza rimuovere lo strato bianco sotto la buccia. Immergere le bucce in 150 ml di acqua e lasciarle in infusione per circa 30 minuti. Spremere i limoni. Filtrare l'acqua e il succo di limone. Mescolare il liquido con lo zucchero e l'albume. Dopodiché versare nella macchina per gelato.

## MISURE AMBIENTALI

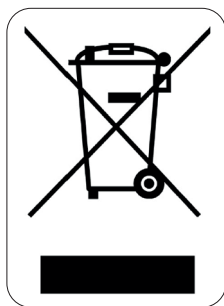

Il simbolo sul prodotto o sulla confezione indica che esso non deve essere trattato come rifiuto domestico. Deve, al contrario, essere conferito al punto di raccolta predisposto per il riciclo delle apparecchiature elettriche ed elettroniche. Facendo in modo che questo prodotto venga smaltito correttamente aiuterete a prevenire potenziali conseguenze negative per l'ambiente e la salute dell'uomo, che potrebbero essere causate da uno smaltimento non corretto. Per maggiori informazioni sul riciclo di questo prodotto, consultare le autorità comunali, l'azienda o il servizio responsabili della raccolta dei rifiuti domestici o il negozio in cui il prodotto è stato acquistato.

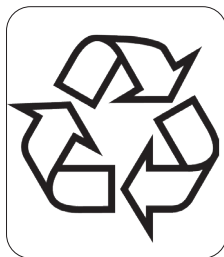

Il materiale di imballaggio è riciclabile. Lo smaltimento dell'imballaggio deve avvenire al fine di tutelare l'ambiente.

## ZÁRUKA

Práva a povinnosti prodávajícího a kupujícího ohledně práv z vadného plnění se řídí příslušnými obecně závaznými předpisy dle občanského zákoníku.

1. Trvání záruky: 2 roky
2. Záruka se nevztahuje
  - a) na mechanické poškození
  - b) nesprávné používání v rozporu s návodem k použití
3. Záruka zaniká:
  - při použití spotřebiče jinak než v je uvedeno v manuálu (nesprávným postupem)
  - při provádění opravy nebo změny na spotřebiči osobou jinou než pověřenou naším servisem

Prodávající odpovídá kupujícímu, že zboží při převzetí nemá vady. Zejména prodávající odpovídá kupujícímu, že v době, kdy kupující zboží převzal:

- má zboží takové vlastnosti, které výrobce v tomto návodu popisuje,
- se zboží hodí k účelu, ke kterému výrobce uvádí,
- zboží odpovídá jakostí nebo provedením smlouvenému vzorku nebo předloze, byla-li jakost nebo provedení určeno podle smlouveného vzorku nebo předlohy,
- zboží vyhovuje požadavkům právních předpisů.

Projeví-li se vada v průběhu šesti měsíců od převzetí, má se za to, že zboží bylo vadné již při převzetí.

Pokud není u výrobku uvedeno jinak, činí záruční doba 24 měsíců. Záruční doba počíná běžet od převzetí věci kupujícím.

Práva z vadného plnění uplatňuje kupující u prodávajícího na adrese jeho provozovny, v níž je přijetí reklamace možné s ohledem na sortiment prodávajícího zboží, případně i v sídle nebo místě podnikání. Za okamžik uplatnění reklamace se považuje okamžik, kdy prodávající obdržel od kupujícího reklamované zboží.

Reklamací lze také uplatnit v servisním středisku na adrese **DOMO-elektro s.r.o., Na Kobyle 783, 345 06 Kdyně, Česká republika, tel. (+420) 379 422 550, servis@domo-elektro.cz**

*Pro rychlé a bezproblémové vyřízení reklamace doporučujeme přiložit k reklamaci doklad o koupi a průvodní dopis s popisem závady a zpáteční adresou s telefonickým kontaktem.*

## BEZPEČNOSTNÍ POKYNY

Při používání jakéhokoli el. spotřebiče dbejte zvýšené opatrnosti a dodržujte určitá bezpečnostní pravidla:

- Pečlivě si přečtěte tyto informace a manuál nechte i pro pozdější nahlédnutí.
- Ujistěte se, že před použitím odlepte a odstraňte veškeré reklamní a ochranné fólie.
- Děti si s ochrannými ani reklamními polepy nesmí hrát.
- Příklad je určen pro používání v domácnostech a podobných prostředích, tak jako je:
  - kuchyňky v obchodech, kancelářích atd.
  - chaty, chalupy
  - hotely, penziony a jiné dočasné ubytování
- Dohlédněte, aby si děti nehrály s přístrojem.

- Tento spotřebič mohou používat děti ve věku 16 let a starší a osoby se sníženými fyzickými, smyslovými nebo mentálními schopnostmi, nebo nedostatkem zkušeností a znalostí pokud jsou pod neustálým dozorem nebo byly poučeny o používání spotřebiče bezpečným způsobem a rozumí případným nebezpečím. Děti si s přístrojem nesmějí hrát. Čištění a údržbu prováděnou uživatelem nesmějí provádět děti bez dozoru.
- Čištění a běžnou údržbu smí provádět pouze osoby starší 16 let a při tom být pod dohledem.
- Přístroj a jeho el. kabel skladujte mimo dosah dětí.
- Přístroj vždy plně odpojte od elektrického proudu pokud je s ním něco v nepořádku, během bouřky, nebo když už jej nechcete nadále používat, či jej potřebujete vyčistit.
- Nepoužívejte přístroj, pokud má poškozený přívodní kabel, nebo Vám upadl na zem. Takto poškozený spotřebič musí být opraven/zkontrolován vždy v odborném servise.
- **POZOR:** Aby se předešlo rizikům, nesmí se přístroj používat se žádným externím časovačem ani jinými neoriginálními částmi.
- Nikdy nenechávejte spuštěný přístroj bez dozoru.
- Nepoužívejte ani neskladujte přístroj venku (ve volné přírodě)
- Nikdy přístroj nepoužívejte jinak než je určeno.
- Důkladně zkontrolujte, zda parametry vaší el. sítě jsou schodné s požadavky na informačním štítku přístroje.
- Zástrčka přívodního kabelu se smí zapojit pouze do uzeměné zásuvky, schválené dle místních norem.
- Přístroj používejte pouze s originálním příslušenstvím.
- Pokud je přístroj jakkoli poškozen (i když se zdá být poškození minimální), nikdy takto poškozený přístroj nepoužívejte. Nesnažte se ho opravovat sami doma, ale vždy opravu svěťte odbornému servisu DOMO nebo jeho partnerům.
- Nikdy neponořujte žádné části přístroje, zástrčku ani přívodní kabel pod vodu, jinak hrozí úraz el. proudem. Ujistěte se, že máte přístroj postavený na suchém místě.
- Nikdy se nedotýkejte zmrzlé nádoby mokřkýma rukama!
- Přívodní kabel je záměrně vyroben kratší, snižuje to riziko o jeho zakopnutí, stržení přístroje z pracovní plochy. Z toho důvodu **NEPOUŽÍVEJTE PRODLUŽOVACÍ KABEL.**
- Přívodní kabel vždy důkladně celý rozviňte, jinak hrozí riziko přehřátí kabelu.
- Přívodní kabel nenechávejte ležet přes ostré hrany ani na teplých/horkách plochách.
- Přívodní kabel nenechávejte ležet pod (ani okolo přístroje), aby nehrozilo jeho převrácení.
- **Potřeba znát:** Nejdříve se ujistěte, že je vše správně sestaveno a poté zapojte do el. sítě. Při odpojování ze sítě nejdříve musíte vypnout do polohy OFF nebo 0, a až poté vytáhnout zástrčku z el. sítě. Přístroj vždy ze zásuvky odpojujte tažením za zástrčku, nikdy ne za kabel.
- Pokud se Vám do prostoru motoru dostane voda, nebo nějaký cizí objekt, okamžitě přístroj vypněte vytažením zástrčky ze zásuvky. Přístroj před dalším zapnutím pořádně zkontrolujte.
- Přístroj nepoužívejte na prázdko / pokud je nádoba prázdná.
- Šlehač metlu můžete vyjmout až když přístroj vypnete. Za běhu metlu z přístroje nevyndávejte.
- Přístroj udržujte v čistotě. Nečistoty by mohly způsobit zkrácení životnosti přístroje a hlavně vznik rizik el. výboje.
- Výrobce, dodavatel ani prodejce není schopen ručit za rizika vzniklá nedodržením těchto pokynů. Sám uživatel nese odpovědnost za takto vzniklá rizika.
- Ujistěte se, že je kolem přístroje dostatek prostoru pro ventilaci a cirkulaci vzduchu. Dodržujte vzdálenost alespoň 8 cm od okolních předmětů.
- Spotřebič obsahuje fluorované skleníkové plyny zahrnuté v Kjotském protokolu
- Přístroj nikdy nenaklánějte přes 45°.
- Přístroj umístěte alespoň 15 cm od okolních objektů, abyste přístroji zajistili dostatečnou ventilaci.

- Nezapínejte přístroj ihned po vypnutí znovu. Vždy počkejte alespoň 5 minut, abyste nepoškodili kompresor.
- Spotřebič obsahuje fluorované skleníkové plyny zahrnuté v Kjotském protokolu.



Pozor: Nebezpečí vzniku požáru / hořlavé materiály  
Tento spotřebič používá hořlavé chladivo. Pokud by chladivo prosakovalo či unikalo ven, kde by mohlo hrozit riziko zapálení, tak hrozí nebezpečí požáru.

TUHLE PŘÍRUČKU USCHOVEJTE I PRO DALŠÍ UŽIVATELE.

## ČÁSTI

1. Motorová část
2. Průhledné víko
3. Šlehací metla
4. Vyjímatelná nádoba
5. Pevná nádoba
6. Otočný ovladač

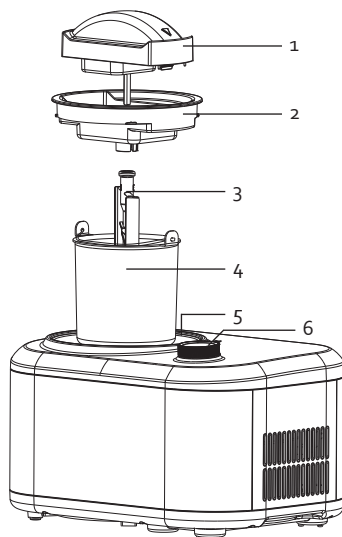

## OVLÁDACÍ PANEL

7. Míchání
8. Vypnuto
9. Chlazení
10. Výroba zmrzliny

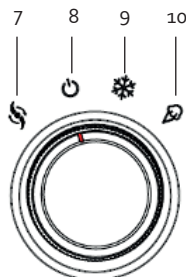

## PŘED PRVNÍM POUŽITÍM



- Před prvním použitím nechte přístroj alespoň 4 hodiny stát v klidu na rovné ploše.
- Očistěte všechny části stroje, které přijdou do kontaktu se zmrzlinou: pevnou nádobu, vyjímatelnou nádobu, metlu a víko.

## POUŽITÍ

### PŘÍPRAVA INGREDIENCÍ



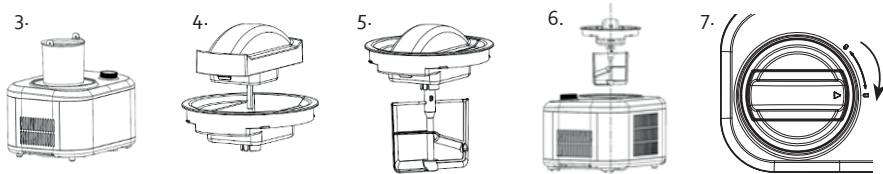

1. Připravte si nyní veškeré ingredience, které budete podle receptu potřebovat.
  2. Nalijte připravenou směs do vyjímatelné nádoby.
-  Upozornění: Objem všech připravených ingrediencí by neměl přesáhnout 500 ml. Zmrzlina při míchání nabyde na objemu.
  - Upozornění: Výrobek zmrzliny má vlastní kompresor, není tedy potřeba nechávat nádobu namrazit v mrazáku předem.
  - Spotřebič obsahuje fluorované skleníkové plyny zahrnuté v Kjotském protokolu.

## SESTAVENÍ PŘÍSTROJE

1. Ujistěte se, že je přístroj odpojen z el. sítě
2. Přístroj postavte na suché a stabilní místo
3. Vyjímatelnou nádobu vložte do pevné nádoby v přístroji (otvoru). Ujistěte se, aby nádoba i její rukojeť zapadla do připraveného otvoru/na okraji pevné nádoby.
4. Motorovou část usadte do průhledného víka.
5. Na hřídel motoru nasadte (nasuňte) míchací lopatku.
6. Takto připravené části (=víko) nasadte na přístroj s vloženou nádobou. Uprostřed, na dně nádoby je výstupek, na který musí řádně dosednout míchací metla.
7. Otočením víka ve směru hodinových ručiček víko zajistíte. Před spuštěním se vždy důkladně ujistěte, aby bylo víko zamčené. Při nasazování musí šípka nejdříve ukazovat na symbol  odemknutí. Po nasazení pootočte na symbol  zamčeného zámku.



## PŘÍPRAVA ZMRZLINY

1. Nyní můžete přístroj zapojit do elektrické sítě.
2. Otáčením hlavního ovladače můžete vybrat jednu z funkcí:
  -  Míchání: přístroj bude pouze míchat (bez chlazení). Funkce míchání bez chlazení je přednastaveno na 30 minut. Po uplynutí času se míchání zastaví a ozve se zvukový signál.
  -  Chlazení: přístroj začne nachlázovat a mrazit obsah nádoby. Chlazení probíhá pomocí vlastního kompresoru a trvá 30 minut. Po uplynutí času se nachlázování vypne a ozve se zvukový signál.
  -  Výroba zmrzliny: tato funkce automaticky připraví zmrzlinu. Kompresor začne chladit a mraznoucí obsah nádoby se bude automaticky míchat (aby nepřemrzl na stěnách). Zmrzlina bude hotová, až se dosáhne správné konzistence. Na konci uslyšíte zvukový signál. Pokud následně ovladač nepřepnete do polohy OFF/vypnuto, tak se automaticky aktivuje funkce udržování chlazení. Po skončení dochlázování se ozve další zvukový signál a je potřeba zmrzlinu spotřebovat nebo přendat do mrazáku.
3. Jakmile máte zmrzlinu hotovou (a chystáte se ji konzumovat), tak přístroj vypnete otočným ovladačem do polohy „off“ a vypojte kabel ze zásuvky.
4. Víkem otočte proti směru hodinových ručiček, tak aby šípka ukazovala na odemčený zámek . Víko následně sejměte z přístroje.
5. Z přístroje vyjměte nádobu se zmrzlinou a ze zmrzliny vytáhněte míchací metlu. Potom už nebrání nic tomu, abyste začali servírovat hotovou zmrzlinu z nádoby.

## FUNKCE OPĚTOVNÉHO CHLAZENÍ

Pokud není přístroj vypnutý a zmrzlina vyndaná do 10 minut po dokončení míchání, přepne přístroj automaticky na prodloužené chlazení. Přístroj bude chladit ještě další hodinu, v 10min intervalech, aby udržel správnou konzistenci zmrzliny. Jakmile uplyne hodina dochlázování, tak zmrzlinu vyjměte a přístroj vypněte.

## AUTOMATICKÁ OCHRANA PŘED POŠKOZENÍM MOTORU

Pokud by zmrzlina byla příliš tuhá, může se motor zablokovat. V takovém případě se motor vypne, aby se nepoškodil.

## FUNKCE OCHRANY KOMPRESORU

Pokud přístroj vypnete po využívání kompresoru (funkce zmrzlina nebo chlazení), tak další 3 minuty nebude možno kompresor znovu zapnout. Jedná se o ochranu proti přehřátí.

## ČIŠTĚNÍ A ÚDRŽBA

- Přístroj, motorovou část, ani kabel ani zástrčku nikdy neponořujte pod vodu.
- Poznámka: Před manipulací s přístrojem a čištěním, vždy nejdříve přístroj odpojte od elektrického proudu.
- Poznámka: Nepoužívejte hrubé a agresivní čisticí prostředky.
- Motorovou část můžete očistit jemným lehce navlhčeným hadříkem s přidavkem saponátu.
- Ostatní části přístroje omyjte ručně pod teplou vodou s trochou saponátu (vyjímatelnou nádobu, metlu a víko)
- Všechny části přístroje pořádně vysušte.
- Před sestavením musí být všechny části přístroje dokonale suché. Přístroj nepoužívejte, pokud je některá z jeho částí stále mokrá nebo pokud je na přístroji někde mokré místo.

## PROBLÉMY A ZÁVADY?

PROBLÉMY	JEJICH MOŽNÉ ŘEŠENÍ
Vyjímatelnou nádobu nelze snadno vyjmout.	Mezi vyjímatelnou nádobou a pevnou miskou mohou být kapičky, které následně zmrzly. Při vypnutém přístroji počkejte 5 minut, než se miska opět uvolní.
Vyjímatelná nádoba se nevejde do pevné mísy.	Nádoba je zdeformována v důsledku nesprávného použití. Sežeňte si novou nádobu.
Při výrobě zmrzlina se míchací lopatka škrábe o stěnu nebo se kompletně zablokuje.	Vyjímatelná nádoba je zdeformována v důsledku nesprávného použití. Kupte si novou misku.
Spotřebič nefunguje.	Ujistěte se, že je víko správně uzavřeno. Šipka na motoru musí směřovat na symbol zamčeného zámku.

## RECEPTY

### VANILKOVÁ ZMRZLINA

- 1/2 lusk vanilky
- žloutek ze 2 vajec
- 175 ml mléka
- 100 ml šlehačky
- 75 g cukru

Vanilkový lusk opláchněte a podélně rozřízněte, aby se zesílilo vanilkové aroma. Vložte ho do připravené směsi mléka a šlehačky. Nechte ohřát, ale jakmile začne vařit, tak ho stáhněte ihned ze sporáku. Hrnc se směsí nechte chvíli vychladnout. Mezitím si utřete žloutky s cukrem do jemné směsi a přidejte k tomu

mléko (vanilkový lusk je třeba vyndat). Znovu směs ohřejte, ale neměla by už vařit. Jakmile je směs pevná, stáhněte ze sporáku a nechte vychladit. Obsah hrnce prolíjete cedníkem a dejte do stroje.

### ČOKOLÁDOVÁ ZMRZLINA

- 60 g kaka a nebo čokolády
- 250 ml plnotučného mléka
- 35 g cukru
- žloutky ze 2 vajec
- 1 polévková lžíce medu (tekutého)

Žloutky s cukrem vyšlehejte do pevné pěny. Mléko společně s čokoládou a medem pomalu zahřejte až skoro na teplotu varu. Pozor, ale nesmíte nechat převařit. Potom nechejte vše vychladnout. Vlažnou mléčnou směs pomalu a za stálého míchání přilívajte do žloutkové pěny a vše promíchané nechte vychladnout. až je finální směs chladná, tak vše nalijte do nádoby a tu vložte do přístroje.

### CITRONOVÝ SORBET

- 1 vaječný bílek
- 2 citrony
- 100 g cukru
- 150 ml vody

Oloupejte 2 citrony, aniž byste odstranili bílou vrstvu pod kůrou. Kůru namočte na 30 minut do vody a nechte vylouhovat. Potom vodu slijte (kůru vymačkejte) a promíchejte ji s citronovou šťávou. Vzniklou tekutinu promíchejte s cukrem a vaječným bílkem a vložte do stroje.

## OHLED NA ŽIVOTNÍ PROSTŘEDÍ

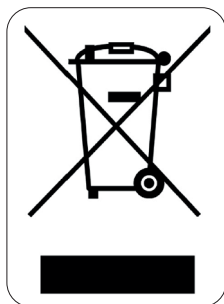

Symbol na přístroji či na jeho obalu znamená, že s tímto výrobkem není možno nakládat jako s běžným domovním odpadem, nýbrž musí být odevzdán na místech určených ke sběru a likvidaci elektrických a elektronických zařízení. Dodržením tohoto doporučení chráníte životní prostředí a zdraví spoluobčanů. Více informací o možnostech likvidace nebezpečného odpadu obdržíte na obecních nebo městských úřadech, sběrných dvorech nebo v prodejně, kde jste přístroj zakoupili.

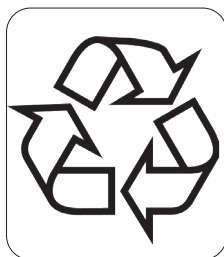

Obalové materiály jsou recyklovatelné, nakládejte s nimi podle předpisů pro životní prostředí.

## ZÁRUKA

Práva a povinnosti predávajúceho a kupujúceho ohľadom práv z chybného plnenia sa riadi príslušnými všeobecne záväznými predpismi podľa občianskeho zákonníka.

1. Trvanie záruky: 2 roky
2. Záruka sa nevzťahuje
  - a) na mechanické poškodenie
  - b) nesprávne používanie v rozpore s návodom na použitie
3. Záruka zaniká:
  - pri použití spotrebiča inak ako v je uvedené v manuále (nesprávnym postupom)
  - pri vykonávaní opravy alebo zmeny na spotrebiči osobou inou než poverenou našim servisom

Predávajúci zodpovedá kupujúcemu, že tovar pri prevzatí nemá vady. Najmä predávajúci zodpovedá kupujúcemu, že v čase, keď kupujúci tovar prevzal:

- má tovar také vlastnosti, ktoré výrobca v tomto návode popisuje,
- sa tovar hodí k účelu, ku ktorému výrobca uvádza,
- tovar zodpovedá kvalitou alebo prevedením dohovoréné vzorky alebo predlohe, ak bola akosť alebo prevedenie určené podľa dohodnutého vzorky alebo predlohy,
- tovar vyhovuje požiadavkám právnych predpisov.

Ak sa prejavia vada v priebehu šiestich mesiacov od prevzatia, má sa za to, že tovar bol chybný už pri prevzatí.

Pokiaľ nie je pri výrobku uvedené inak, je záručná doba 24 mesiacov. Záručná doba začína plynúť od prevzatia veci kupujúcim.

Práva z chybného plnenia uplatňuje kupujúci u predávajúceho na adrese jeho prevádzky, v ktorej je prijatie reklamácie možné s ohľadom na sortiment predávaného tovaru, prípadne aj v sídle alebo mieste podnikania. Za okamih uplatnenia reklamácie sa považuje okamih, kedy predávajúci dostal od kupujúceho reklamovaný tovar.

Reklamáciu možno tiež uplatniť v servisnom stredisku na adrese **DOMO-elektro s.r.o., Na Kobyle 783, 345 06 Kdyně, Česká republika, tel. (+420) 379 422 550, servis@domo-elektro.cz**

*Pre rýchle a bezproblémové vybavenie reklamácie odporúčame priložiť k reklámácii doklad o kúpe a sprievodný list s popisom závady a spätnou adresou s telefonickým kontaktom.*

## BEZPEČNOSTNÉ POKYNY

- Pri používaní jakéhokoli el. spotrebiče dbajte na zvýšenú opatrnosť a dodržujte určitá bezpečnostné pravidlá:
- Starostlivo si prečítajte tieto informácie a manuál nechajte aj k neskoršiemu nahliadnutiu.
- Uistite sa, že pred použitím odlepíte a odstránite všetky reklamné a ochranné fólie.
- Deti sa s ochrannými ani reklamnými polepy nesmie hrať.
- Prístroj je určený pre používanie v domácnostiach a podobných prostrediach, tak ako je:
  - kuchynky v obchodoch, kanceláriách atď.
  - chaty, chalupy
  - hotely, penzióny a iné dočasné ubytovanie
- Dohliadnite, aby sa deti nehrali s prístrojom.



- Tento spotrebič môžu používať deti vo veku 16 rokov a staršie a osoby so zníženými fyzickými, zmyslovými alebo mentálnymi schopnosťami, alebo nedostatkom skúseností a znalostí ak sú pod neustálym dozorom alebo boli poučené o používaní spotrebiča bezpečným spôsobom a rozumejú prípadným nebezpečenstvám. Deti si s prístrojom nesmú hrať. Čistenie a údržbu vykonávanú používateľom nesmú vykonávať deti bez dozoru.
- Čistenie a bežnú údržbu môžu vykonávať len osoby staršie ako 16 rokov a pri tom byť pod dohľadom.
- Prístroj a jeho el. kábel skladujte mimo dosahu detí.
- Prístroj vždy plne odpojte od elektrického prúdu ak je s ním niečo v neporiadku, počas búrky, alebo keď už ho nechcete naďalej používať, či ho potrebujete vyčistiť.
- Nepoužívajte prístroj, ak má poškodený prívodný kábel, alebo Vám spadol na zem. Takto poškodený spotrebič musí byť opravený / skontrolovaný vždy v odbornom servise.
- **POZOR:** Aby sa predišlo rizikám, nesmie sa prístroj používať so žiadnym externým časovačom ani inými neoriginálnymi časťami.
- Nikdy nenechávajte spustený prístroj bez dozoru.
- Nepoužívajte ani neskladujte prístroj vonku (vo voľnej prírode)
- Nikdy prístroj nepoužívajte inak ako je určené.
- Dôkladne skontrolujte, či parametre vašej el. siete sú zhodné s požiadavkami na informačnom štítku prístroja.
- Zástrčka prívodného kábla sa smie zapojiť len do uzemnenej zásuvky, schválené podľa miestnych noriem.
- Prístroj používajte iba s originálnym príslušenstvom.
- Pokiaľ je prístroj akokoľvek poškodený (aj keď sa zdá byť poškodenie minimálne), nikd takt poškodený prístroj nepoužívajte. Nesnažte sa ho opravovať sami doma, ale vždy opravu zverte odbornému servisu DOMO alebo jeho partnerom.
- Nikdy neponárajte žiadne časti prístroja, zástrčku ani prívodný kábel pod vodu, inak hrozí úraz el. proudem. Ujistíte sa, že máte prístroj postavený na suchom mieste.
- Nikdy sa nedotýkajte zmrznuté nádoby mokrymi rukami!
- Prívodný kábel je zámerne vyrobený kratší, znižuje to riziko o jeho zakopnutia, strhnutí prístroja z pracovnej plochy. Z toho dôvodu Nepoužívajte predlžovacie káble.
- Prívodný kábel vždy dôkladne celý rozviňte, inak hrozí riziko prehriatia kábla.
- Prívodný kábel nenechávajte ležať cez ostré hrany ani na teplých / horúčavách plochách.
- Prívodný kábel nenechávajte ležať pod (ani okolo prístroja), aby nehrozilo jeho prevráteniu.
- Potreba poznať: Najskôr sa uistite, že je všetko správne zostavené a potom zapojte do el siete.
- Pri odpájaní zo siete najskôr musíte vypnúť do polohy OFF alebo 0, a až potom vytiahnuť zástrčku z el. siete. Prístroj vždy zo zásuvky odpájajte ťahaním za zástrčku, nikdy nie za kábel.
- Ak sa Vám do priestoru motora dostane voda, alebo nejaký cudzí objekt, okamžite prístroj vypnite vytiahnutím zástrčky zo zásuvky. Prístroj pred ďalším zapnutím poriadne skontrolujte.
- Prístroj nepoužívajte na prázdno / ak je nádoba prázdna.
- Šľahací metlu môžete vybrať až keď prístroj vypnete. Za behu metlu z prístroja nevyberajte.
- Prístroj udržiajte v čistote. Nečistoty by mohli spôsobiť skrátenie životnosti prístroja a hlavne vznik rizík el. výboje.
- Výrobca, dodávateľ ani predajca nie je schopný ručiť za riziká vzniknuté nedodržaním týchto pokynov. Sám používateľ nesie zodpovednosť za takto vzniknutá riziká.
- Uistite sa, že je okolo prístroja dostatok priestoru pre ventiláciu a cirkuláciu vzduchu.
- Dodržujte vzdialenosť aspoň 8 cm od okolitých predmetov.
- Prístroj umiestnite aspoň 15 cm od okolitých objektov, aby ste prístrojov zaistili dostatočnej ventilácie.

- Nezapínajte prístroj okamžite po vypnutí znovu. Vždy počkajte aspoň 5 minút, aby ste nepoškodili kompresor.
- Spotrebič obsahuje fluórované skleníkové plyny zahrnuté v Kjótskom protokole.



**Pozor: Nebezpečenstvo vzniku požiaru / horľavé materiály**  
Tento spotrebič používa horľavé chladivo. Ak by chladivo presakovalo či unikalo von, kde by mohlo hroziť riziko zapálenia, tak hrozí nebezpečenstvo požiaru.

PRÍRUČKU USCHOVAJTE AJ PRE ĎALŠIE UŽÍVATEĽA.

## ČASTI

1. Motorová časť
2. Priehľadné veko
3. Šlahacia metla
4. Vyberateľná nádoba
5. Pevná nádoba
6. Otočný ovládač

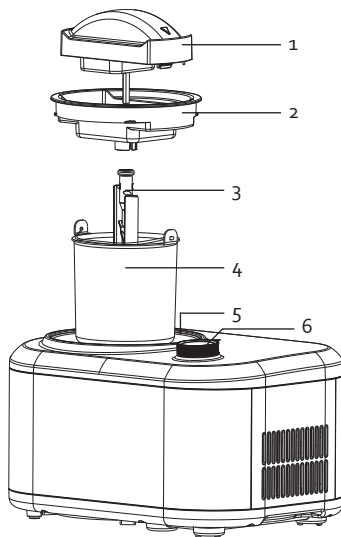

## OVLÁDACÍ PANEL

7. Miešanie
8. Vypnutie
9. Chladenie
10. Výroba zmrzliny

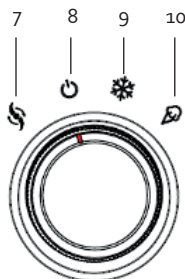

## PRED PRVÝM POUŽITÍM

- Pred prvým použitím nechajte prístroj aspoň 4 hodiny stať na rovnej ploche.
- Očistite všetky časti stroja, ktoré prídu do kontaktu so zmrzlinou: pevnú nádobu, vyberateľnú nádobu, metlu a veko.



## POUŽITIE

### PRÍPRAVA INGREDIENCIÍ

1. Pripravte si teraz všetky ingrediencie, ktoré budete podľa receptu potrebovať.
2. Nalejte pripravenú zmes do vyberateľnej nádoby.



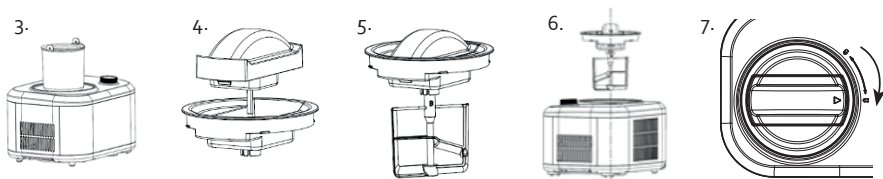

-  **Upozornenie:** Objem všetkých pripravených ingrediencií by nemal presiahnuť 500 ml. Zmrzlina pri miešaní nadobudne na objeme.
- **Upozornenie:** Výrobca zmrzliny má vlastný kompresor, nie je teda potrebné nechávať nádobu namraziť v mrazničke vopred.
- Spotrebič obsahuje fluórované skleníkové plyny zahrnuté v Kjótskom protokole.

## ZOSTAVENIE PRÍSTROJA

1. Uistite sa, že je prístroj odpojený z el. siete
2. Prístroj postavte na suché a stabilné miesto
3. Vyberateľnú nádobu vložte do pevnej nádoby v prístroji (otvoru) Uistite sa, aby nádoba aj jej rukoväť zapadla do pripraveného otvoru / na okraji pevnej nádoby.
4. Motorovú časť usadzte do priehľadného veka.
5. Na hriadeľ motora nasadzte (nasuňte) miešacej lopatku.
6. Takto pripravené časti (= veko) nasadzte na prístroj s vloženou nádobou. Uprostred, na dne nádoby je výstupok, na ktorý musí riadne dosadnúť miešacia metla.
7. Otočením veka v smere hodinových ručičiek veko zaistíte. Pred spustením sa vždy dôkladne uistite, aby bolo veko zamknuté. Pri nasadzovaní musí šípka najskôr ukazovať na symbol  odomknutie. Po nasadení nastavovač na symbol  zamknutého zámku.



## PRÍPRAVA ZMRZLINY

1. Teraz môžete prístroj zapojiť do elektrickej siete.
2. Otáčaním hlavného ovládača môžete vybrať jednu z funkcií:
  -  Miešanie: prístroj bude iba miešať (bez chladenia). Funkcia miešania bez chladenia je prednastavená na 30 minút. Po uplynutí času sa miešanie zastaví a ozve sa zvukový signál.
  -  Chladenie: prístroj začne nachlázovať a mraziť obsah nádoby. Chladenie prebieha pomocou vlastného kompresora a trvá 30 minút. Po uplynutí času sa nachlázovanie vypne a ozve sa zvukový signál.
  -  Výroba zmrzliny: táto funkciám automaticky pripraví zmrzlinu. Kompresor začne chladit' a mrznúci obsah nádoby sa bude automaticky pripravovať (aby nepremrzol na stenách). Zmrzlina bude hotová, až sa dosiahne správny Konzistencia. Na konci budete pocuť zvukový signál. Ak následnej ovládač neprepnete do polohy OFF / vypnuté, tak sa automaticky aktivuje funkciám udržiavania chladenia. Po skončení dochladzovanie sa ozve ďalší zvukový signál a je potreba zmrzlinu spotrebovať Alebo preložiť do mrazničky.
3. Akonáhle máte zmrzlinu hotovú (a chystáte sa ju konzumovať), tak prístroj vypnite otočným ovládačom do polohy "off" a vypojte kábel zo zásuvky.
4. Vekom otočte proti smeru hodinových ručičiek, tak aby šípka ukazovala na odomknutý zámok. Veko následne zložte z prístroja .
5. Z prístroja vyberte nádobu so zmrzlinou a zo zmrzliny vytiahnite miešač. Potom už nebráni nič tomu, aby ste začali servírovať hotovú zmrzlinu z nádoby.

## FUNKCIE OPAKOVANÉHO CHLADENIE

Pokiaľ nie je prístroj vypnutý a zmrzlina vyberá do 10 minút po dokončení miešania, prepne prístroj automaticky na predĺžené chladenie. Prístroj bude chladit' ešte ďalšiu hodinu, v 10min intervaloch, aby udržal správnu konzistenciu zmrzliny. Akonáhle uplynie hodina dochladzovanie, tak zmrzlinu vyberte a prístroj vypnite.

## AUTOMATICKÁ OCHRANA PRED POŠKODENÍM MOTORA

Ak by zmrzlina bola príliš tuhá, môže sa motor zablokovať. V takom prípade sa motor vypne, aby sa nepoškodil.

## FUNKCIA OCHRANY KOMPRESORA

Pokiaľ prístroj vypnete po využívaní kompresora (funkcia zmrzlina alebo chladenie), tak ďalšie 3 minúty nebude možno kompresor znovu zapnúť. Jedná sa o ochranu proti prehriatiu.

## ČISTENIE A ÚDRŽBA

- Prístroj, motorovú časť, ani kábel ani zástrčku nikdy neponárajte pod vodu. Pred zostavením musia byť všetky časti prístroja dokonale suché.
- Poznámka: Pred prácou s prístrojom a čistením, vždy najskôr prístroj odpojte od elektrického prúdu.
- Poznámka: Nepoužívajte hrubé a agresívne čistiace prostriedky.
- Motorovú časť môžete očistiť jemnou mierne navlhčenou handričkou s prídavkom saponátu.
- Ostatné časti prístroja umyte ručne pod teplou vodou s trochou saponátu: vyberateľnú nádobu, metlu a veko.
- Všetky časti prístroja poriadne vysušte.
- Prístroj nepoužívajte, ak je niektorá z jeho častí stále mokrá alebo pokiaľ je na prístroji niekde mokré miesto.

## PROBLÉMY A ZÁVADY?

PROBLÉMY	ICH MOŽNÉ RIEŠENIA
Vyberateľnú nádobu nemožno ľahko vybrať.	Medzi vyberateľnou nádobou a pevnou miskou mohli byť kvapôčky, ktoré následne zmrzli. Pri vypnutom prístroji počkajte 5 minút, než sa miska opäť uvoľní.
Vyberateľná nádoba sa nezmestí do pevnej misky.	Nádoba je zdeformovaná v dôsledku nesprávneho použitia. Zožeňte si novú nádobu.
Pri výrobe zmrzlina sa miešacia lopatka škriabe o stenu alebo sa kompletne zablokuje.	Vyberateľná nádoba je zdeformovaná v dôsledku nesprávneho použitia. Kúpte si novú misku.
Spotrebič nefunguje.	Uistite sa, že je veko správne uzavreté. Šípka na motore musí smerovať na symbol zamknutého zámku.

## RECEPTY

### VANILKOVA ZMRZLINA

- 1/2 struk vanilky
- žĺtky z 2 vajec
- 175 ml mlieka
- 100 ml šľahačky
- 75 g cukru

Vanilkový struk opláchnite a pozdĺžne rozrežte, aby sa zosilnelo vanilkovej aroma. Vložte ho do pripravenej zmesi mlieka a šľahačky. Nechajte ohriať, ale akonáhle začne variť, tak ho stiahnite ihneď zo sporáka. Hrniec so zmesou nechajte chvíľu vychladnúť. Medzitým si vymiešame žĺtky s cukrom do jemnej

zmesi a pridajte k tomu mlieko (vanilkový struk treba vybrať). Znovu zmes ohrejte, ale nemala by už variť. Akonáhle je zmes pevná, stiahnite zo sporáka a nechajte vychladnúť. Obsah hrnca prelejte cedidlom a dajte do stroja.

### ČOKOLÁDOVÁ ZRMZLINA

- 60 g kakaa alebo čokolády
- 250ml plnotučného mlieka
- 35 g cukru
- žĺtky z 2 vajec
- 1 polievková lyžica medu (tekutého)

Žĺtky s cukrom vyšľahajte do pevnej peny. Mlieko spoločne s čokoládou a medom pomaly zohrejte až skoro na teplotu varu. Pozor, ale nesmiete nechať prevariť. Potom nechajte všetko vychladnúť. Vlačnú mliečnu zmes pomaly a za stáleho miešania prilievajte do žĺtkovej peny a všetko premiešané nechajte vychladnúť. až je finálna zmes chladná, tak všetko nalejte do nádoby a tú vložte do stroja.

### CITRONOVÝ SORBET

- 1 vaječný bielok
- 2 citróny
- 100 g cukru
- 150 ml vody

Olúpte 2 citróny, bez toho aby ste odstránili bielu vrstvu pod kôrou. Kôru namočte na 30 minút do vody a nechajte vylúhovať. Potom vodu zlejte (kôru vymačkajte) a premiešajte ju s citrónovou šťavou. Vzniknutú tekutinu premiešajte s cukrom a vaječným bielkom a vložte do stroja.

## OHĽAD NA ŽIVOTNÉ PROSTREDIE



Symbol na prístroji alebo na jeho obale znamená, že s týmto výrobkom nie je možné nakladať ako s domovým odpadom, ale musí byť odovzdaný na miestach určených na zber a likvidáciu elektrických a elektronických zariadení. Dodržaním tohto odporúčania chránite životné prostredie a zdravie spoluobčanov. Viac informácií o možnostiach likvidácie nebezpečného odpadu obdržíte na obecných alebo mestských úradoch, zberných dvoroch alebo v predajni, kde ste prístroj zakúpili.

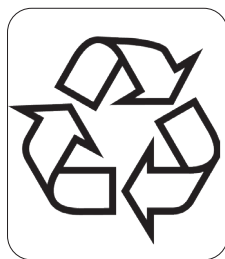

Obalové materiály sú recyklovateľné, nakladajte s nimi podľa predpisov pre životné prostredie.





# DOMO Webshop

## BESTEL

de originele  
Domo-accessoires  
en -onderdelen  
online via:

## COMMANDEZ

d'authentiques  
accessoires et  
pièces Domo en  
ligne sur:

## BESTELLEN SIE

die Domo  
Original-Zubehör  
und -Ersatzteile  
online über:

## ORDER

the original  
Domo  
accessories and  
parts online at:

# webshop.domo-elektro.be



of scan hier:

ou scannez ici:

oder hier scannen:

or scan here:

