

HUVOX

User Manual - Huvox Wireless AeroPods

Gebruiksaanwijzing - Huvox Wireless AeroPods

EN: p.2 - 8

NL: p.9 - 15

AeroPods

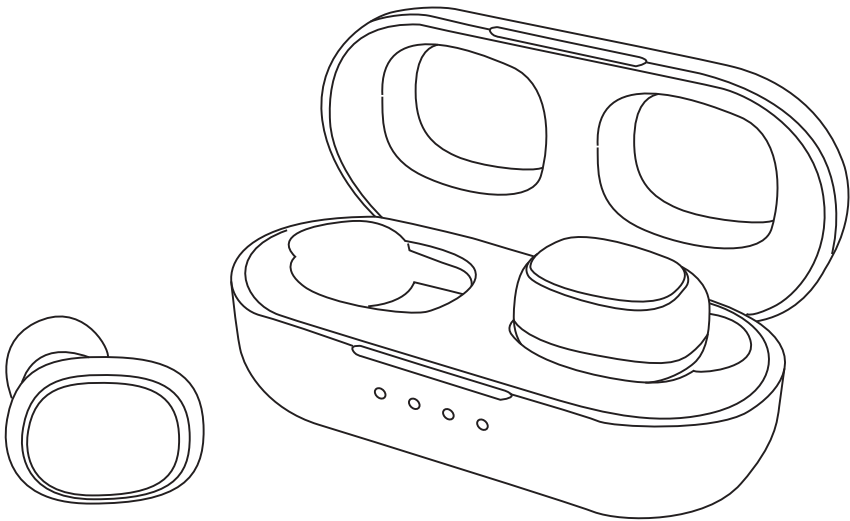

Please read the manual

Lees de instructies

Contents

1. Introduction
2. Accessories List
3. Overview Of Headset
4. How To Use
5. Specifications
6. Safety And Maintenance

1. Introduction

Thank you for purchasing the model Huvox AeroPods smart touch true wireless sport earbuds. Please read this manual before using.

Bluetooth wireless communications Technology introduction

Bluetooth is a kind of wireless technology which support short distance communications (work normally within a distance of 10M) with it you can exchange information by wireless between many IT digital devices like mobile phones / wireless earphones / computers etc. Bluetooth technology effectively simplify the communications which makes device and data transmission quickly and effectively.

2. Accessories List

2X Wireless Earbuds

1X User Manual

1X Portable Charging Case

1X Type-C Charging Cable

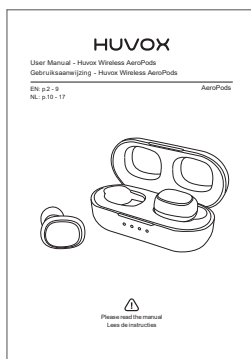
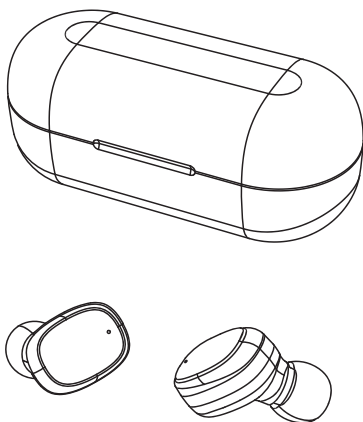

3. Overview Of Headset

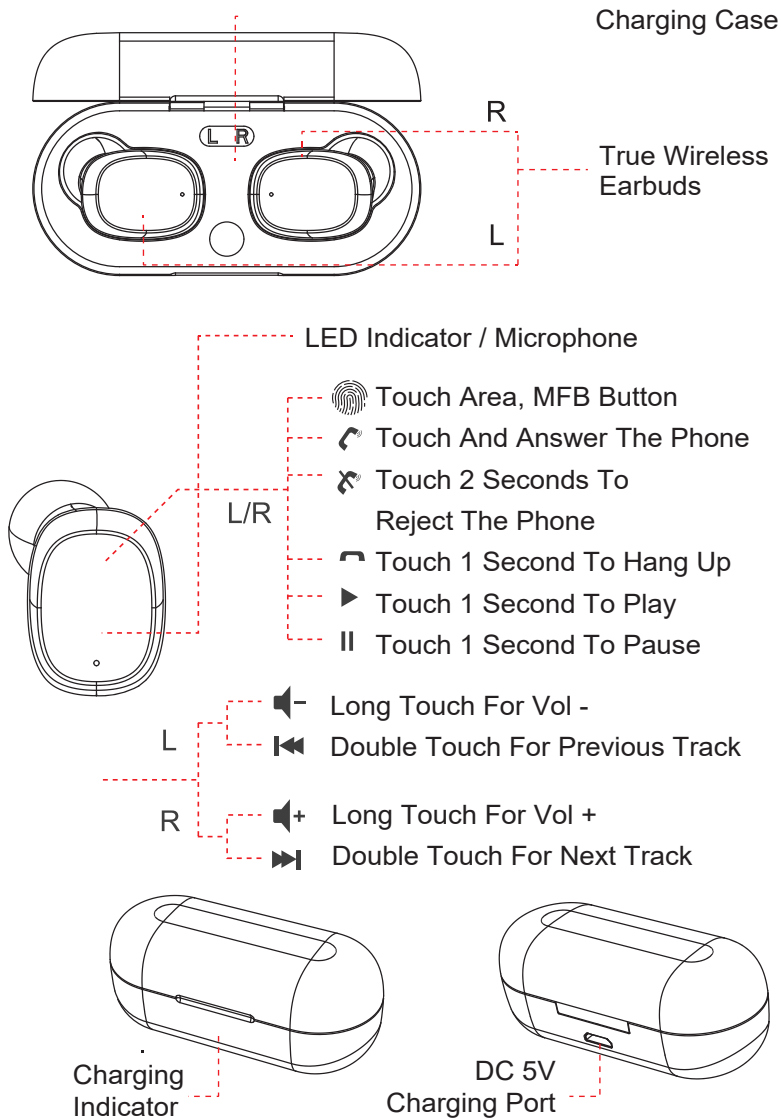

4. How To Use

Power on: Take out earbuds from charging case to turn on / long touch the MFB 3 seconds.

Power off: Put earbuds into the charging case, they would turn off automatically / No Bluetooth device connected, touch the multifunction button for 4 seconds

Pairing

Single Earbud Connection

1. Take out one earbud from charging case.
2. Open phone Bluetooth button, search "AWEI T13 Pro", click and to connect. (When the earbud and phone connect successfully, white light show single continuous flashing and you could also hear prompt tone-Connected".)

Double Earbuds Connection

1. When you take out two earbuds from charging case, earbuds will connect automatically. Master earbuds' green and white light will flash alternately and earbuds start to enter pairing status. (Now earbuds are pairing and you could open phone or other Bluetooth devices to connect.)
2. Open phone or other Bluetooth devices, search "AWEI T13 Pro", click it and to connect. (when Bluetooth paired successfully, you will hear " connected")
3. Re-connect automatically: It will re-connect automatically to ever paired devices. (Premise is that devices' Bluetooth is on and earbuds paired record still exist.)

Note

1. These two earbuds already be paired before delivery. So when you get earbuds, it is unnecessary to pair two earbuds by yourself.
2. If both earbuds cannot be automatically paired (i.e. two earbuds are flash green and white lights alternately at the same time), put the left and right earbuds into the charging case and then take them out. The left and right earbuds will be automatically paired without any other operation.
3. When TWS connect successfully, "L" earphone white indicator flashes slowly, "R" earphone green and white light alternately flashing. Then it's available to connect with mobile. (If pairing is not successful, please put back earphones to charging case and repeat above instructions)

Note

When your earbuds connected phone and you find one earbuds no sound, you could turn off bluetooth on phone and put earbuds back to charging case. Then take them out again, these two earbuds will paired successfully within 10 seconds, and only white light show single continuous flashing. You could follow above 1 and 2 steps to connect your phone.

Button Definition

Answer incoming call: Touch the MFB

Reject incoming call: Long touch the MFB for 2 seconds

Hang up the phone: Touch the MFB

Play: Touch the MFB

Pause: Touch the MFB

Vol + : Long touch the R MFB

Vol - : Long touch the L MFB

Next Track: Double touch the R MFB (Play status)

Previous Track: Double touch the L MFB (Play status)

Last number redial: Double touch the MFB (Pause status)

Siri: Click the L earphone three times
Game Mode ON/OFF: Touch R three times

Status lights

1. Earbuds

When charging, the green light on; Full charge, the light off; Pairing, the green and white light blinking;

2. Charging Case

When charging, the indicator light flashes slowly. After full charging, the 4 indicator lights is bright; When low power, the first light flashes slowly. When discharging, it shows charging case battery capacity.

Products Features

1. Waterproof IPX6 Level, Sweat-proof.
2. V5.3 chip, low power consumption, super compatibility.
3. Hands-free function.
4. True wireless earbuds, You can use by single or a pair.

5. Specifications

5.1 Bluetooth Specifications

Bluetooth Version:	V5.3
Profile Support:	HSP/HFP/ A2DP/ AVRCP
Stand-by Time:	300 h
Talk Time:	9 h
Music Play Time:	8 h
Charging Time:	1.5 h
Charging Voltage:	DC 5V
Frequency Range:	2.402G-2.480G
Ambient Temperature:	-20/+45 C
Transmission Distance:	10m
Earbuds Battery Capacity:	50mAh / 3.7V
Charging Case Battery Capacity:	300mAh / 3.7V

5.2 Driver Specifications

Driver Unit:	8mm
Sensitivity:	92dB + 3dB
Impedance:	160 ± 15%
Frequency Response:	20-20000Hz

6. Safety And Maintenance

Please read suggests below in order to helping prolong the product lifespan and clearly understand the warranty clauses.

- Keep the product dry, do not put it in humid circumstance to avoid short circuit.
- Do not expose it to the sun or high heat. High heating will short lifespan of electronic components, damage battery and deform some plastic parts.
- Do not put it in cold circumstance to avoid damage to PCB board. Do not attempt to take apart the product, especially non-professionals.
- Do not fall, vibrate strongly, strike with hard objects, to avoid damage to inner electronic circuit.
- Do not use high chemical products, detergent to clean the item.
- Do not scratch the surface with sharp items to avert damaging the case and appearance.
- Do not make it charging 10 hours continuously for the sake of lifespan.

Finest Products B.V.
Ien Dalessingel 1 D
3543MD , Utrecht
Holland



HUVOX

User Manual - Huvov Wireless AeroPods

Gebruiksaanwijzing - Huvov Wireless AeroPods

EN: p.2 - 8

NL: p.9 - 15

AeroPods

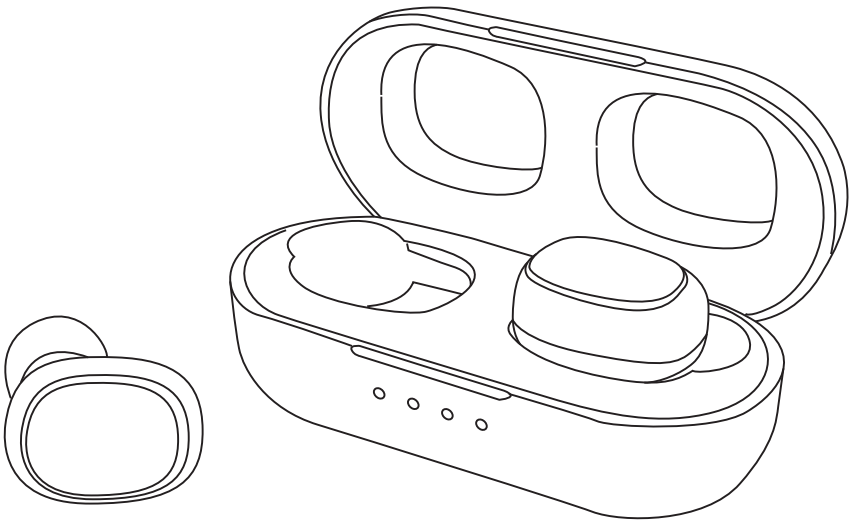

Please read the manual

Lees de instructies

Inhoud

1. Inleiding
2. Inhoud Set
3. Overzicht
4. Gebruiksaanwijzing
5. Specificaties
6. Veiligheid en Onderhoud

1. Inleiding

Dank u voor de aanschaf van de Huvox AeroPods. Lees deze handleiding alstublieft voordat u ze gaat gebruiken.

Bluetooth Draadloze Communicatietechnologie Introductie

Bluetooth is een vorm van draadloze technologie die korte-afstandscommunicatie ondersteunt (normaal gesproken tot een afstand van 10 meter). Hiermee kunt u draadloos informatie uitwisselen tussen verschillende IT-digitale apparaten zoals mobiele telefoons, draadloze oordopjes, computers, enzovoort. Bluetooth-technologie vereenvoudigt effectief communicatie, waardoor snelle en efficiënte apparaat- en gegevensoverdracht mogelijk is.

2. Inhoud Set

2X Draadloze Oordopjes
1X Gebruikershandleiding

1X Draagbare Oplaadcase
1X Type-C Oplaadkabel

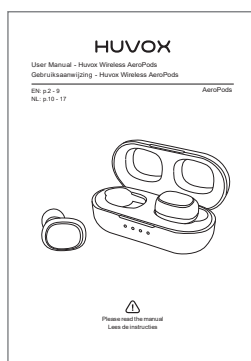
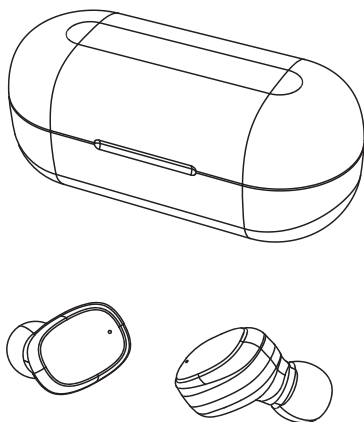

3. Overzicht

Oplaadcase

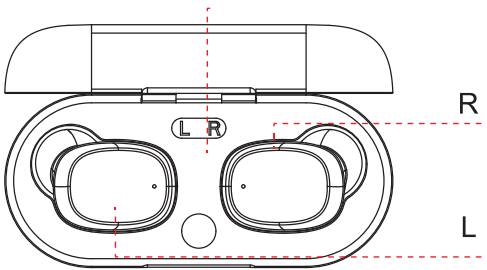

Draadloze
Oordopjes

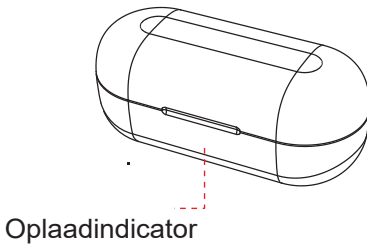
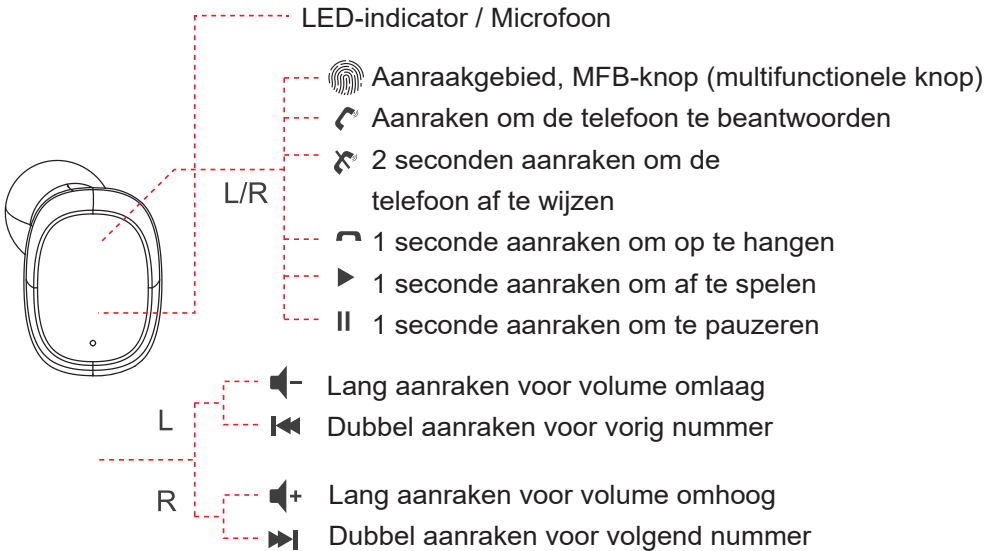

Oplaadindicator

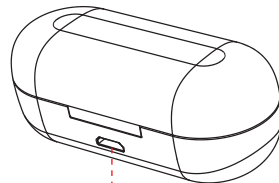

Oplaadpoort DC 5V

4. Gebruiksaanwijzing

Inschakelen: Haal de oordopjes uit de oplaadcase om in te schakelen / raak de MFB-knop gedurende 3 seconden aan.

Uitschakelen: Plaats de oordopjes terug in de oplaadcase, ze schakelen automatisch uit / Als er geen Bluetooth-apparaat is verbonden, raak dan de multifunctionele knop gedurende 4 seconden aan.

Koppelen

Verbinding met één oordopje

1. Haal één oordopje uit de oplaadcase.
2. Open de Bluetooth-instellingen op je telefoon, zoek naar "AeroPods", klik en maak verbinding. Wanneer het oordopje en de telefoon succesvol zijn verbonden, zal het witte lampje enkele keren knipperen en hoor je een verbindingstoontje.

Verbinding met beide oordopjes

1. Wanneer je beide oordopjes uit de oplaadcase haalt, zullen ze automatisch verbinding maken. Het oordopje zal groen en wit knipperen en de oordopjes gaan in de koppelingsmodus. Nu zijn de oordopjes aan het koppelen en kun je je telefoon of andere Bluetooth-apparaten openen om verbinding te maken.
2. Open je telefoon of andere Bluetooth-apparaten, zoek naar "AeroPods", klik erop en maak verbinding. Als Bluetooth succesvol is gekoppeld, hoor je een verbindingstoontje.
3. Automatisch opnieuw verbinden: Het zal automatisch opnieuw verbinden met eerder gekoppelde apparaten. Voorwaarde is dat Bluetooth is ingeschakeld op de apparaten en de koppelingsgegevens van de oordopjes nog steeds bestaan.

Opmerkingen

1. Deze twee oordopjes zijn al gepaard vóór levering. Dus wanneer je de oordopjes krijgt, is het niet nodig om ze zelf te koppelen.
2. Als beide oordopjes niet automatisch kunnen worden gekoppeld (bijv. twee oordopjes knipperen groen en wit tegelijkertijd), plaats dan de linker- en rechteroordopjes in de oplaadcase en haal ze er dan weer uit. De linker- en rechteroordopjes zullen automatisch worden gekoppeld zonder enige andere handeling.
3. Wanneer de TWS succesvol is verbonden, knippert de witte indicator van het "L" oordopje langzaam, terwijl het "R" oordopje groen en wit afwisselend knippert. Dan is het klaar om verbinding te maken met de mobiel. Als het koppelen niet succesvol is, plaats dan de oordopjes terug in de oplaadcase en herhaal bovenstaande instructies.

Wanneer je oordopjes zijn verbonden met je telefoon en je merkt dat één oordopje geen geluid geeft, kun je Bluetooth op je telefoon uitschakelen en de oordopjes terugplaatsen in de oplaadcase. Haal ze er vervolgens weer uit; binnen 10 seconden zullen deze twee oordopjes succesvol worden gekoppeld, en alleen het witte lampje zal continu knipperen. Volg vervolgens bovenstaande stappen 1 en 2 om je telefoon opnieuw te verbinden.

Knopdefinities

- Inkomende oproep beantwoorden: Raak de MFB aan.
- Inkomende oproep weigeren: Raak de MFB lang aan gedurende 2 seconden.
- Telefoon ophangen: Raak de MFB aan.
- Afspelen: Raak de MFB aan.
- Pauzeren: Raak de MFB aan.
- Volume + : Lang aanraken van de rechter MFB.
- Volume - : Lang aanraken van de linker MFB.
- Volgend nummer: Dubbel aanraken van de rechter MFB (Afspelen-status).
- Vorig nummer: Dubbel aanraken van de linker MFB (Afspelen-status).
- Laatst gekozen nummer opnieuw bellen: Dubbel aanraken van de MFB (Pauze-status).
- Siri: Drie keer klikken op het linker oordopje.
- Game Modus AAN/UIT: Drie keer aanraken van de rechter MFB.

Statuslampjes

1. Oordopjes

Bij het opladen brandt het groene lampje; Volledig opgeladen, het lampje gaat uit; Koppelen, het groene en witte lampje knippert.

2. Oplaadcase

Bij het opladen knippert het indicatielampje langzaam. Na volledig opladen branden de 4 indicatielampjes; Bij lage batterijspanning knippert het eerste lampje langzaam. Bij ontladen geeft het de capaciteit van de oplaadcasebatterij weer.

Productkenmerken

1. Waterbestendigheidsniveau IPX6, zweetbestendig.
2. V5.3-chip, laag stroomverbruik, supercompatibiliteit.
3. Handsfree functie.
4. Draadloze oordopjes, je kunt ze gebruiken als enkelvoudig of als paar.

5. Specificaties

5.1 Bluetooth Specificaties

Bluetooth Versie:	V5.3
Ondersteuning:	HSP/HFP/ A2DP/ AVRCP
Stand-by Tijd:	300 uur
Gesprekstijd:	9 uur
Muziekweergavetijd:	8 uur
Laadtijd:	1,5 uur
Laadspanning:	DC 5V
Frequentiebereik:	2.402G-2.480G
Bedrijfstemperatuur:	-20/+45 C
Bereik:	10m
Batterijcapaciteit Oordopjes:	50mAh / 3.7V C
Batterijcapaciteit Oplaadcase:	300mAh / 3.7V

5.2 Overige Specificaties

Driver-eenheid:	8 mm
Gevoeligheid:	92dB + 3dB
Impedantie:	160 ± 15%
Frequentierespons:	20-20000Hz

6. Veiligheid en Onderhoud

Lees onderstaande suggesties om de levensduur van het product te verlengen en de garantiebepalingen duidelijk te begrijpen.

- Houd het product droog en plaats het niet in een vochtige omgeving om kortsluiting te voorkomen.
- Stel het niet bloot aan de zon of hoge hitte. Hoge temperaturen kunnen de levensduur van elektronische componenten verkorten, de batterij beschadigen en sommige plastic onderdelen vervormen.
- Plaats het niet in een koude omgeving om schade aan het PCB-bord te voorkomen.
- Probeer het product niet uit elkaar te halen, vooral niet door niet-professionals.
- Laat het niet vallen, tril sterk, stoot tegen harde voorwerpen, om schade aan het interne elektronische circuit te voorkomen.
- Gebruik geen sterke chemische producten of reinigingsmiddelen om het item schoon te maken.
- Krab niet op het oppervlak met scherpe voorwerpen om schade aan de behuizing en het uiterlijk te voorkomen.
- Laad het niet continu 10 uur op om de levensduur te waarborgen.

Finest Products B.V.
Ien Dalessingel 1 D
3543MD , Utrecht
Holland

