

auronic

Gebruiksaanwijzing - Lijmpistool User Manual – Glue Gun Manuel d'utilisation – Pistolet à Colle

NL p.2-7
EN p.8-13
FR p.14-19

Model/Modèle: AU3023

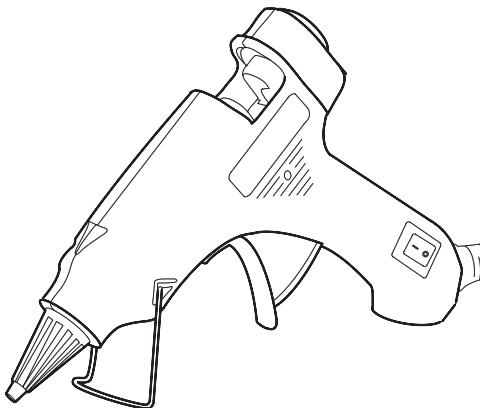

RoHS **CE**

CHN
MADE IN CHINA



Lees de instructies
Please read the manual
Veuillez lire ce mode d'emploi

Introductie

- Bedankt dat je hebt gekozen voor één van onze Auronic producten. Volg te allen tijde de veiligheidsvoorschriften voor veilig gebruik. Mochten er vragen zijn over het product, neem dan contact met ons op via email: service@auronic.nl
- Het Auronic Lijmpistool is ideaal voor hobbyisten en knutselaars en wordt geleverd met 50 lijmsticks. Van keramiek tot elektronica, met dit lijmpistool kun je werkelijk alles lijmen. Geen gedoe met accu's of batterijen. Steek het snoer (1,5m) in het stopcontact en binnen 3 tot 5 minuten kun je aan jouw project beginnen. Het verbruik is slechts 20W dus erg energiezuinig.

Waarschuwingen en veiligheidsinstructies

- ⚠ Let erop dat het verpakkingsmateriaal niet in handen komt van kinderen. Zij kunnen erin stikken!
- ⚠ Lees voor gebruik de gebruiksaanwijzing aandachtig door en bewaar deze goed!

Algemeen

- Let op de risico's en consequenties die verbonden zijn aan misbruik van het lijmpistool. Misbruik van het lijmpistool kan resulteren in persoonlijk letsel en schade aan het apparaat of producten die erop zijn aangesloten.
- Gebruik het lijmpistool alleen voor de doeleinden aangegeven in deze handleiding.
- Als het lijmpistool niet goed functioneert, gevallen of beschadigd is, gebruik het lijmpistool dan NIET en raadpleeg dan de Customer Service.
- Het lijmpistool is ontworpen en bedoeld voor privégebruik. Gebruik het lijmpistool niet voor commerciële doeleinden.
- Gebruik het lijmpistool alleen binnenshuis.
- Laat het lijmpistool NIET onbeheerd achter wanneer het in gebruik is. Als je het lijmpistool niet gebruikt, zet het apparaat dan uit en haal de stekker uit het stopcontact.
- Het lijmpistool werkt met hete lijm (tot 200°C). Raak de lijm en het mondstuk niet aan tijdens het gebruik om brandwonden te voorkomen. Wacht tot de lijm en het mondstuk volledig zijn afgekoeld voordat je ze aanraakt om brandwonden te voorkomen.
- Laat het lijmpistool op een veilige plaats afkoelen na gebruik. Zorg ervoor dat het lijmpistool volledig is afgekoeld voordat je het opbergt.
- Draag altijd een veiligheidsbril als je het lijmpistool gebruikt om je ogen te beschermen.
- Trek de lijmstick niet uit de achterkant van het pistool. Als er nog ongebruikte lijm in het pistool zit, maak die dan eerst op voordat je een nieuwe lijmstick in het pistool stopt.
- Zorg ervoor dat je het mondstuk altijd naar beneden richt. Houd het lijmpistool niet horizontaal en richt het niet naar boven als je het gebruikt. Richt het lijmpistool niet op jezelf of anderen.
- Plaats tussen afzonderlijke lijmklusjes het pistool op de veiligheidsstandaard. Leg het apparaat NOOIT op zijn kant.

- Trek NIET aan het snoer om de stekker uit het stopcontact te halen.
- Verplaats het apparaat NIET door aan het snoer te trekken en draai het snoer NIET.
- Zorg ervoor dat je NIET over de kabel struikelt en dat de kabel NIET geknakt of gedraaid is, of vast zit.
- Hang het lijmpistool niet op aan de kabel.
- Houd het snoer weg bij hete voorwerpen, olie, scherpe randen en bewegende onderdelen om schade aan het apparaat en persoonlijk letsel te voorkomen.
- Bij het eerste gebruik kan er rook uit het lijmpistool komen. Dit is normaal en stopt na enkele momenten. Als er veel rook uit het apparaat komt, haal de stekker dan direct uit het stopcontact en leg het lijmpistool een goed geventileerde ruimte neer.

Personen en gebruik

- Dit apparaat dient NIET gebruikt te worden kinderen of door mensen met een fysieke of mentale beperking, of mensen die geen ervaring met of kennis over het apparaat hebben. Gebruik van het apparaat is alleen toegestaan als er een toezichthouder bij is, die verantwoordelijk is voor de veiligheid van de gebruiker.
- Gebruik en bewaar het lijmpistool buiten het bereik van kinderen en huisdieren. Zorg ervoor dat kinderen en huisdieren NIET met het lijmpistool spelen en de hete lijm NIET aanraken.

Elektra

- Haal het lijmpistool NIET uit elkaar, repareer en herstel het apparaat NIET. Dit kan schade aan het apparaat aanbrengen. Voor de eigen veiligheid mogen deze onderdelen alleen vervangen worden door geautoriseerd onderhoudspersoneel. Stuur het lijmpistool altijd naar een servicecentrum voor reparaties om schade en persoonlijk letsel te voorkomen.
- Zorg ervoor dat de netspanning die op het type-aanduidingsplaatje staat aangegeven, overeenkomt met die van je stroomnet, voor je het lijmpistool aansluit.
- Controleer zowel netsnoer als stekker regelmatig op tekenen van schade of slijtage en is daarvan sprake, gebruik het lijmpistool dan NIET en laat het netsnoer en/of de stekker vervangen of repareren door geautoriseerd onderhoudspersoneel.
- Gebruik het lijmpistool NIET in de buurt van een bad, een douche, een zwembad, of bij een (was)bak gevuld met water. Zorg ervoor dat het apparaat NIET in contact komt met water. Dompel het apparaat NIET onder in water. Als er toch water in of op het apparaat komt, zet het apparaat dan direct uit en neem contact op met onze klantenservice.
- Raak het apparaat en het stroomsnoer NIET met natte handen aan.
- Als de stroom tijdens het gebruik uitvalt, zet het lijmpistool dan direct uit en haal de stekker uit het stopcontact.
- Houd het apparaat uit de buurt van vocht, hitte, ruimtes waar de temperatuur relatief hoog is en hittebronnen zoals ovens.
- Dek het lijmpistool niet af als het aanstaat. Leg nooit kussen of dekens op het apparaat of ertegenaan. Dit kan tot brandgevaar, een elektrische schok, persoonlijk letsel of schade aan het apparaat leiden.
- Het pistool is beveiligd tegen oververhitting. Het lijmpistool stopt automatisch na 15 minuten continu gebruik. Haal de stekker uit het stopcontact en wacht totdat het lijmpistool volledig is afgekoeld voor je hem weer gebruikt.

Ontvangen van verzending

- Controleer of de inhoud van het pakket overeenkomt met de pakbon wanneer je de verzending ontvangt. Licht je leverancier in als er onderdelen ontbreken. Lijkt de apparatuur beschadigd, dien dan onmiddellijk een klacht in bij de vervoerder en geef de leverancier een gedetailleerde beschrijving van de schade. Bewaar de beschadigde verpakkingen om je klacht te onderbouwen.

Inhoud verpakking

- Auronic Lijmpistool – Model AU3023 - EAN 8720195254720

Bijgevoegde accessoires

- 50x Lijmsticks
- 1x Handleiding

Producteigenschappen

Productoverzicht

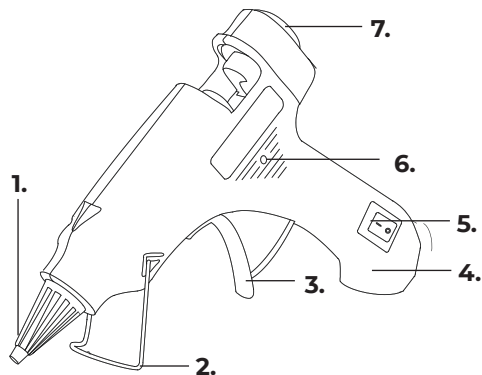

1. Mondstuk met hiteschild
2. Veiligheidsstandaard
3. Trekker
4. Ergonomisch handvat
5. Aan/Uit knop
6. Stroomindicator
7. Ingang voor lijmsticks

Technische data

Grootte	Lijmpistool: 13 x 11 cm Lijmstick: Lengte 100mm - Diameter: 7mm
Gewicht	153 gr
Kleur	Lijmpistool: Blauw Lijmstick: Transparant
Materiaal	PA66 plastic + aluminium
Snoerlengte	150 cm
Voltage	220-240V~
Vermogen	20W
Diameter mondstuk	2 mm
Samenstelling lijmstick	EVA hars, klevende hars, wax, anti-oxidant
Aantal lijmsticks	50 stuks
Smeltemperatuur	80°C
Opwarmtijd	3-5 minuten
Geschikt voor	Papier, hout, elektronica, schoenen, karton, steen, metaal, glas, baksteen, stof, keramiek of plastic

Overige eigenschappen

- Beschermd tegen oververhitting;
- Ergonomisch handvat.

Instructies voor gebruik

⚠ Het lijmpistool werkt met hete lijm (tot 200°C). Raak de lijm en het mondstuk niet aan tijdens het gebruik om brandwonden te voorkomen. Wacht tot de lijm en het mondstuk volledig zijn afgekoeld voordat je ze aanraakt om brandwonden te voorkomen.

⚠ Zorg ervoor dat je het mondstuk altijd naar beneden richt. Houd het lijmpistool niet horizontaal en richt het niet naar boven als je het gebruikt. Richt het lijmpistool niet op jezelf of op anderen.

⚠ Bij het eerste gebruik kan er rook uit het lijmpistool komen. Dit is normaal en stopt na enkele momenten. Als er veel rook uit het apparaat komt, haal de stekker dan direct uit het stopcontact en leg het lijmpistool een goed geventileerde ruimte neer.

⚠ Plaats tussen afzonderlijke lijmklusjes het pistool op de veiligheidsstandaard. Leg het apparaat NOOIT op zijn kant.

Gebruiken

1. Zorg ervoor dat de ondergrond die je gaat lijmen schoon, droog en vetvrij is. Maak eventuele gladde oppervlakken van tevoren ruw.
2. Klap de veiligheidsstandaard open. Zet het apparaat neer.
3. Steek in de opening aan de achterzijde van het lijmpistool een lijmstick. Druk een aantal keer op de trekker om ervoor te zorgen dat de lijmstick stevig tegen het hitte element aan zit.
4. Steek de stekker in het stopcontact en druk op de aan-/uitknop om het lijmpistool aan te zetten. Het lampje van de stroomindicator geeft aan dat het lijmpistool aan staat.
5. Laat het lijmpistool 3-5 minuten voorverwarmen.
6. Houdt het mondstuk op de plaats waar je wil lijmen en druk de trekker rustig in. De gesmolten lijm komt langzaam uit het lijmpistool. Je kunt voorzichtig uitproberen hoeveel druk er nodig is.
7. Plaats een andere lijmstick als je merkt dat er bijna geen lijm meer uit het pistool komt. Maak je geen zorgen over de restanten lijm in het pistool. Deze zullen simpelweg afkoelen in het apparaat weer smelten als je het lijmpistool weer gebruikt.
8. Druk nogmaals op de aan-/uitknop om het lijmpistool uit te zetten. Trek de stekker uit het stopcontact als je klaar bent met lijmen en laat het lijmpistool afkoelen.

Onderhoud en reiniging

- Haal altijd de stekker uit het stopcontact voor je het lijmpistool schoonmaakt. Reinig het lijmpistool met een zachte, schone en vochtige doek. Gebruik geen brandbare oplosmiddelen of agressieve schoonmaakmiddelen om schade aan het apparaat en persoonlijk letsel te voorkomen.

Opslag

- Bewaar het lijmpistool op een droge, schone plek. Bewaar het apparaat niet in extreem hoge of lage temperaturen.

Weggoien - recyclen

- Denk aan het milieu en lever een bijdrage aan een schonere leefomgeving! Dit product is onderworpen aan de Europese richtlijn (EU) 2012/19/EU. Gooi het het lijmpistool aan het einde van zijn levensduur niet weg met het normale huisvuil, maar lever het in op een door de overheid aangewezen inzamelpunt om het te laten recyclen.

Service en garantie

- Indien je service of informatie nodig hebt omtrent je product, schroom dan niet en stuur een e-mail naar service@auronic.nl
- Wij verlenen 2 jaar garantie op onze producten. De klant dient een aankoopbewijs te kunnen tonen en de garantie dient binnen een periode van 2 jaar na de aankoopdatum geldend te worden gemaakt. Let op de garantie geldt niet: bij schade veroorzaakt door onjuist gebruik of reparatie; voor aan slijtage onderhevige onderdelen; voor gebreken waarvan de klant bij aankoop op de hoogte was; bij defecten door eigen schuld van de klant, bij schade door derden.

Disclaimer

- Veranderingen onder voorbehoud; specificaties kunnen veranderen zonder opgaaf van redenen.

Introduction

- Thank you for choosing our Auronic product! Please always follow the instructions for safe usage. If you have any questions about the product or experience any problems, please contact us by email: service@auronic.nl
- The Auronic Glue Gun is perfect for hobbyists and crafters and comes with 50 glue sticks. From ceramics to electronics, with this Glue Gun you can glue almost everything. You do not have to hassle with batteries or power packs. Plug the power cord (1,5 m) into the socket and you can start your project within 3-5 minutes. The energy consumption is only 20W and thereby very energy-efficient.

Warnings and Safety Instructions

- ⚠ Please ensure that the packaging is kept out of the reach of children! Risk of suffocation!
- ⚠ Make sure to keep this user manual. Read the manual carefully before using your Auronic Glue Gun!

General

- Be aware of the risks and consequences resulting from misuse of the Glue Gun. Misuse of the Glue Gun can result in personal injury, or destruction of the device and of the installations.
- Use the Glue Gun only for purposes described in this user manual.
- If the Glue Gun malfunctions, is dropped or (appears to be) damaged in any manner, do NOT use the Glue Gun and contact Customer Service.
- The Glue Gun is designed and intended for private, non-commercial use only.
- Only use the Glue Gun indoors.
- Do NOT leave the Glue Gun unattended when in use. When you are not using the Glue Gun, turn the device off and disconnect the device from the power socket.
- The Glue Gun uses hot glue (up to 200°C). Do not touch the glue and the nozzle while using the device to avoid burns. Wait until the glue and the nozzle are completely cooled down before you touch them to avoid burns.
- Let the Glue Gun cool down on a safe place after you have used it. Make sure the Glue Gun is completely cooled down before you store it.
- Always wear safety glasses when you use the Glue Gun to protect your eyes.
- Do not pull the glue stick from the back of the Glue Gun. If there is any leftover glue in the gun, finish that before you put in another glue stick in the Glue Gun.
- Make sure to always point the nozzle downwards. Do not hold the Glue Gun horizontally and do not point it upwards when you are using it. Do not point the Glue Gun at yourself or other people.
- Place the Glue Gun on the safety stand in between glueing different things. NEVER place the Glue Gun on its side.
- Do NOT disconnect the Glue Gun from its power supply by pulling the cable.
- Do NOT carry or pull the device by its cable.

- Make sure that you do NOT trip over the cable. The cable should not be kinked, trapped or twisted. Do not hang the Glue Gun by the cable.
- Keep the power cord away from hot objects, oil, sharp edges and moving parts to avoid damages and personal injury.
- Smoke can emit from the Glue Gun the first time you use it. This is normal and will stop after a few moments. If a lot of smoke emits from the device, unplug the device immediately and place the Glue Gun in a well-ventilated area.

Persons and Use

- This device should NOT be used by persons (including children) with physical, sensory or mental disabilities, or persons (including children) with lack of experience with and knowledge of the device, unless they are supervised or have been given instruction concerning the use by a person responsible for their safety.
- Keep the Glue Gun away from children and pets when using and storing. Make sure children and pets do NOT play with the Glue Gun and do NOT touch the hot glue.

Electronics

- Do NOT reconstruct, repair or disassemble the Glue Gun. This can damage the device. For safety reasons, these parts may only be replaced by authorized service personnel. In order to prevent hazards, always send the Glue Gun to the service centre for repairs.
- Make sure your outlet supplies the correct power voltage to avoid damage to the Glue Gun.
- Always check the power cord and plug before using the Glue Gun. Do NOT operate the Glue Gun if the cord or plug are damaged. A damaged cord or plug must be replaced by a qualified person in order to avoid damages and personal injuries.
- Do NOT use the Glue Gun in or near a bath, shower, swimming pool, or over a basin filled with water.
- Make sure to prevent any contact with water. Do NOT submerge the Glue Gun in water. If water does get inside the casing, turn the Glue Gun off immediately and contact our customer service.
- Do NOT operate the device with damp or wet hands and do NOT touch the power cord with damp or wet hands.
- If the power fails during usage, turn off the Glue Gun immediately and pull the plug from the socket.
- Keep the Glue Gun away from moisture, heat and in or close to areas where the surrounding temperature is relatively hot (e.g. stoves or other sources of heat).
- Do NOT cover the Glue Gun when it is switched on. Never put blankets or cushions on top of or against the Glue Gun. This poses a risk of fire, electric shock or injury.
- The Glue Gun is protected against overheating. The Glue Gun will stop automatically after 15 minutes of non-stop use. Pull the power plug from the socket and wait until the Glue Gun is completely cooled down before you use it again.

Receiving Your Shipment

- When receiving your shipment, make sure that the contents are consistent with the packing list. Notify your distributor of any missing items. If the equipment appears to be damaged, file a claim immediately with the carrier and notify your distributor at once, giving a detailed description of any damage. Save the damaged packing container to substantiate your claim.

Contents of Package

- Auronic Glue Gun – Model AU3023 - EAN 8720195254720

Included Accessories

- 50x Glue sticks
- 1x Manual

Product Features

Product Overview

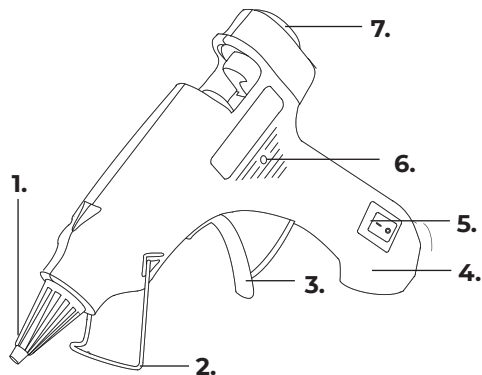

1. Entrance for glue stick
2. Nozzle with thermal protection
3. Power indicator
4. On / Off button
5. Trigger
6. Safety stand
7. Ergonomic handle

Technical Data

Size	Glue Gun 13 x 11 cm Glue stick Length: 100 mm Diameter: 7 mm
Weight	153 gr
Colour	Glue Gun: Blue Glue stick: Transparent
Material	PA66 plastic + aluminium
Cable Length	150 cm
Voltage	220-240V~
Power	20W
Internal diameter nozzle	2 mm
Contents glue stick	EVA resin, tackifying resin, wax, antioxidant
Quantity of glue sticks	50 pieces
Melting temperature	80°C
Preheating time	3-5 minutes
Appropriate for	Paper, wood, electronics, shoes, cardboard, stone, metal, glass, brick, fabric, ceramics or plastic

Other features

- Protected against overheating;
- Ergonomic handle.

Operating Instructions

⚠ The Glue Gun uses hot glue (up to 200°C). Do not touch the glue and the nozzle while using the device to avoid burns. Wait until the glue and the nozzle are completely cooled down before you touch them to avoid burns.

⚠ Make sure to always point the nozzle downwards. Do not hold the Glue Gun horizontally and do not point it upwards when you are using it. Do not point the Glue Gun at yourself or other people.

⚠ Smoke can emit from the Glue Gun the first time you use it. This is normal and will stop after a few moments. If a lot of smoke emits from the device, unplug the device immediately and place the Glue Gun in a well-ventilated area.

⚠ Place the Glue Gun on the safety stand in between glueing different things. NEVER place the Glue Gun on its side.

Using

1. Make sure the surface is clean, dry and grease-free before you start glueing. Roughen up the surface in case it is smooth.
2. Unfold the safety stand. Put down the device.
3. Place a glue stick in the opening at the back of the Glue Gun. Press the trigger a few times to make sure the glue stick is firmly connected to the heat element.
4. Plug the power cord into the socket and press the On / Off button to turn on the Glue Gun. The light of the power indicator shows the Glue Gun is turned on.
5. Let the Glue Gun preheat for 3-5 minutes.
6. Place the nozzle on the surface you want to glue and slowly press the trigger. The molten glue will now slowly flow from the Glue Gun. You can carefully try out how much pressure is needed.
7. Insert a new glue stick when you notice there is very little glue coming from the gun. Do not worry about leftover glue in the gun. It will simply cool down in the device and re-melt when you use the Glue Gun again.
8. Press the On / Off button once more to turn off the Glue Gun. Pull the power cord from the socket when you have finished glueing and let the Glue Gun cool down.

Maintenance and Cleaning

- Always pull the plug from the socket before you start cleaning the Glue Gun. Clean the Glue Gun with a soft, clean and damp cloth. Do not use flammable solvents or aggressive cleaning products to avoid damages or personal injuries.

Storage

- Store the Glue Gun in a clean and dry place. Do not store the device in extreme high or extreme low temperatures.

Disposal - Recycle

- Contribute to a cleaner living environment! This product is subject to the European Directive (EU) 2012/19/EU. Do not dispose of the Glue Gun with the household waste. For proper recycling, please contact your local authority or your household waste disposal service for further details on your nearest designated collection point.

Service and Warranty

- If you need service or information regarding your product, please contact the Auronic Customer Support at service@auronic.nl
- Auronic provides a 2-year warranty on its products. To obtain service during the warranty period, the product needs to be returned with a proof of purchase. Product defects must be reported within 2 years from the date of purchase. This warranty does not cover: damages caused by misuse or incorrect repair; parts subject to wear; defects that the customer was aware of at the time of purchase; damages or defects caused by customer neglect; damages or defects caused by third parties.

Disclaimer

- Changes reserved; specifications are subject to change without stating grounds for doing so.

Introduction

- Merci d'avoir choisi ce produit de Auronic ! Suivez toujours les instructions pour une utilisation sûre. Si vous avez des questions sur le produit ou si vous rencontrez des problèmes, veuillez nous contacter par courrier électronique : service@auronic.nl
- Le pistolet à colle de Auronic est idéal pour artisans et bricoleurs et est fourni avec 50 bâtons de colle. De la céramique aux appareils électroniques, avec ce pistolet à colle vous pouvez absolument tout coller. Pas de problèmes avec des batteries ou des piles. Branchez le cordon d'alimentation à la prise électrique et en 3-5 minutes vous pouvez commencer votre projet. La consommation est seulement 20W et par conséquent très écoénergétique.

Avertissements et consignes de sécurité

- ⚠ **Veillez à ce que l'emballage soit tenu hors de la portée des enfants ! Risque d'étouffement !**
- ⚠ **Veillez à conserver ce manuel d'utilisation. Avant d'utiliser votre le pistolet à colle, lisez attentivement ce qui suit :**

Général

- Faites attention aux risques et aux conséquences liés à la maltraitance du pistolet à colle. La maltraitance du pistolet à colle peut entraîner des dommages corporels et des dégâts à l'appareil ou aux produits qui y sont reliés.
- Utilisez le pistolet à colle seulement pour les buts indiqués dans ce manuel.
- Si le pistolet à colle ne fonctionne pas correctement ou si l'appareil est tombé ou endommagé, NE L'UTILISEZ PAS et consultez le service à la clientèle.
- Le pistolet à colle est conçu pour l'usage privé. Ne l'utilisez pas pour des fins commerciales.
- Utilisez le pistolet à colle uniquement à l'intérieur.
- Ne laissez pas le pistolet à colle sans surveillance en cours d'utilisation. Quand vous n'utilisez pas le pistolet à colle, éteignez l'appareil et retirez le cordon d'alimentation de la prise électrique.
- Le pistolet à colle utilise la colle chaude (jusqu'à 200°C). Ne touchez pas la buse et la colle chaude pendant l'utilisation pour éviter des brûlures. Attendez jusqu'à ce que la colle et la buse soient entièrement refroidies avant que vous les touchiez pour éviter des brûlures.
- Laissez refroidir le pistolet à colle sur un endroit sûr après utilisation. Laissez refroidir entièrement l'appareil avant que vous le rangiez.
- Portez toujours des lunettes de protection en utilisant le pistolet à colle pour protéger les yeux.
- Ne tirez pas le bâton de colle de l'arrière du pistolet. S'il reste une peu de colle dans le pistolet, finissez-la avant que vous mettiez un nouveau bâton de colle dans le pistolet.
- Assurez-vous de pointer la buse toujours vers le bas. Ne maintenez pas le pistolet à colle horizontalement et ne le pointez pas vers le haut pendant que vous l'utilisez. Ne pointez pas le pistolet à colle vers vous-même ou vers d'autres personnes.

- Reposez le pistolet sur son support de sécurité entre chaque séquence de collage. Ne placez JAMAIS l'appareil sur son côté.
- NE TIREZ PAS sur le cordon d'alimentation pour débrancher la fiche de la prise électrique.
- NE DÉPLACEZ PAS l'appareil en tirant sur le cordon d'alimentation et NE DÉFORMEZ PAS le cordon d'alimentation.
- Assurez-vous que vous ne trébuchez pas sur le cordon et que le cordon N'EST PAS brisé, déformé ou accroché. Ne penchez pas le pistolet à colle par le cordon d'alimentation.
- Gardez le cordon loin des objets chauds, d'huile, des arêtes vives et des pièces mobiles pour éviter des dégâts à l'appareil et des dommages corporels.
- La fumée peut émettre du pistolet à colle lors de la première utilisation. Ceci est normal et arrête après quelques moments. Si beaucoup de fumée émet de l'appareil, retirez immédiatement la fiche de la prise électrique et placez le pistolet à colle dans un espace bien ventilé.

Personnes et utilisation

- Des enfants et des personnes ayant un handicap physique ou mental, des personnes qui n'ont pas d'expérience avec cet appareil et des personnes qui n'ont pas de connaissance sur cet appareil ne doivent pas utiliser cet appareil. Utilisation de l'appareil est seulement permis quand il y a un surveillant(e) présent qui est responsable pour la sécurité de l'utilisateur.
- Utilisez et gardez le pistolet à colle hors de la portée des enfants et des animaux de compagnie. Assurez-vous que les enfants et les animaux de compagnie ne jouent pas avec l'appareil et qu'ils ne touchent pas la colle chaude.

Équipement électrique

- NE DÉMONTÉZ PAS le pistolet à colle. NE RÉPAREZ OU RESTAUREZ PAS l'appareil. Cela peut entraîner des dégâts à l'appareil. Pour votre propre sécurité, les pièces peuvent être remplis seulement par personnel de maintenance autorisé. Envoyez le pistolet à colle toujours à un centre de service pour des réparations pour prévenir des dégâts et des dommages corporels.
- Assurez-vous que la tension du réseau qui est indiquée sur l'image indication-modèle, correspond à celle de votre réseau électrique avant que vous branchiez le pistolet à colle.
- Contrôlez le cordon d'alimentation et la fiche régulièrement pour des signes de dommages ou d'usure.
- En cas de dommages ou d'usure, N'UTILISEZ PAS le pistolet à colle et laissez remplacer ou réparer le cordon et / ou la fiche par personnel de maintenance autorisé.
- N'UTILISEZ PAS le pistolet à colle à proximité d'un bain, une douche, une piscine ou un lavabo rempli d'eau.
- Assurez-vous que l'appareil N'ENTRE PAS en contact avec de l'eau. NE PLONGEZ PAS l'appareil dans l'eau. S'il entre quand même de l'eau sur ou dans l'appareil, éteignez l'appareil immédiatement et contactez notre service clientèle.
- NE TOUCHEZ PAS l'appareil et le cordon d'alimentation avec des mains mouillées.
- En cas de coupure d'électricité lors de l'utilisation, éteignez le pistolet à colle immédiatement et retirez le cordon d'alimentation de la prise électrique.
- Le pistolet à colle se réchauffe lors de l'utilisation. N'utilisez pas l'appareil si vous êtes sensible à la chaleur. Ne touchez pas la buse pendant l'utilisation pour éviter des brûlures. Ne touchez pas la colle chaude jusqu'à ce que la colle soit entièrement refroidie pour éviter des brûlures.

- Gardez l'appareil loin d'humidité, de chaleur, des espaces où la température est élevée et des sources de chaleur comme des fours.
- Ne couvrez pas le pistolet à colle quand c'est activé. Cela peut entraîner un risque d'incendie, un choc électrique, des dommages corporels ou des dégâts à l'appareil.
- Le pistolet dispose d'une protection contre la surchauffe. Le pistolet s'arrête automatiquement après 15 minutes d'utilisation continue. Retirez le cordon d'alimentation de la prise électrique et attendez jusqu'à ce que le pistolet à colle s'est refroidi entièrement avant que vous l'utilisiez à nouveau.

Recevoir la livraison

- Contrôlez si le contenu de la boîte correspond au bon de livraison quand vous recevez la livraison. Informez votre fournisseur s'il manque des pièces. Quand il semble que l'équipement est endommagé, portez immédiatement plainte au transporteur et lui donnez une description détaillée des dommages. Gardez les emballages endommagés pour étayer votre plainte.

Contenu de la boîte

- Auronic Pistolet à Colle – Modèle AU3023 - EAN 8720195254720

Accessoires inclus

- 50x bâtons de colle
- 1x Manuel d'utilisation

Caractéristiques du produit

Description du produit

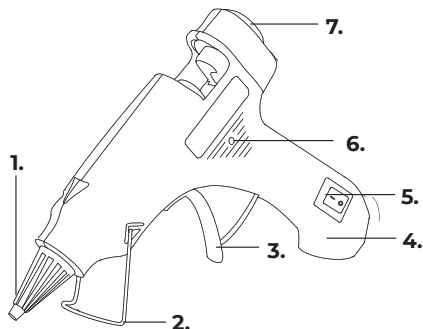

1. Entrée pour bâton de colle
2. Buse avec protection thermique
3. Voyant d'alimentation
4. Bouton Marche / Arrêt
5. Gâchette
6. Support de sécurité
7. Poignée ergonomique

Données techniques

Taille	Pistolet à colle 13 x 11 cm Bâton de colle Longueur: 100 mm Diamètre: 7 mm
Poids	153 gr
Couleur	Bleu
Matériel	Pistolet à colle: Plastique PA66 + aluminium Bâton de colle: Transparent
Longueur du cordon	150 cm
Tension nominale	220-240V~
Puissance	20W
Diamètre interne de la buse	2 mm
Composition du bâton de colle	EVA résine, résine adhésive, cire, antioxydant
Quantité de bâtons de colle	50 pièces
Température de fusion	80°C
Temps de préchauffage	3-5 minutes
Approprié pour	Papier, bois, électronique, chaussures, carton, pierre, métal, verre, brique, étoffe, céramique, plastique

Autres caractéristiques

- Protection contre la surchauffe ;
- Poignée ergonomique.

Instructions d'utilisation

⚠ Le pistolet à colle utilise la colle chaude (jusqu'à 200°C). Ne touchez pas la buse et la colle chaude pendant l'utilisation pour éviter des brûlures. Attendez jusqu'à ce que la colle et la buse soient entièrement refroidies avant que vous les touchiez pour éviter des brûlures.

⚠ Assurez-vous de pointer la buse toujours vers le bas. Ne maintenez pas le pistolet à colle horizontalement et ne le pointez pas vers le haut pendant que vous l'utilisez. Ne pointez pas le pistolet à colle vers vous-même ou vers d'autres personnes.

⚠ La fumée peut émettre du pistolet à colle lors de la première utilisation. Ceci est normal et arrête après quelques moments. Si beaucoup de fumée émet de l'appareil, retirez immédiatement la fiche de la prise électrique et placez le pistolet à colle dans un espace bien ventilé.

⚠ Reposez le pistolet sur son support de sécurité entre chaque séquence de collage. Ne placez JAMAIS l'appareil sur son côté.

Utiliser

1. Assurez-vous que la surface que vous collerez est propre, sèche et sans matières grasses. Grattez les surfaces lisses un peu à l'avance.
2. Dépliez le support de sécurité. Posez l'appareil.
3. Insérez un bâton de colle dans le pistolet à colle par l'ouverture à l'arrière. Appuyez sur la gâchette quelques fois pour vous assurer que le bâton de colle touche l'élément chauffant.
4. Branchez le cordon d'alimentation à la prise électrique et appuyez sur le bouton Marche / Arrêt pour allumer le pistolet à colle. Le voyant d'alimentation s'allume pour indiquer que le pistolet à colle est allumé.
5. Laissez préchauffer le pistolet à colle pendant 3-5 minutes.
6. Placez la buse sur la surface que vous collerez et appuyez doucement sur la gâchette. La colle chaude sort doucement de la buse maintenant. Vous pouvez soigneusement essayer combien de pression est nécessaire.
7. Remplacez le bâton de colle dès que vous détectez que le pistolet à colle ne libère plus que peu ou pas du tout de colle. Ne vous inquiétez pas des restes de colle dans le pistolet. Ces restes se refroidissent dans l'appareil et se fondent à nouveau lorsque vous utilisez le pistolet à nouveau.
8. Appuyez encore une fois sur le bouton Marche / Arrêt pour éteindre l'appareil. Débranchez le cordon d'alimentation de la prise électrique lorsque vous avez fini de coller et laissez refroidir le pistolet à colle.

Entretien et nettoyage

- Retirez toujours la fiche de la prise électrique avant que vous nettoyez le pistolet à colle. Nettoyez le pistolet à colle avec un chiffon doux, propre et humide. N'utilisez pas de solvants combustibles ou de produits de nettoyage agressifs pour éviter des dégâts à l'appareil et des dommages corporels.

Stockage

- Rangez le pistolet à colle dans un endroit propre et sec. Ne le rangez pas dans des lieux soumis à des températures extrêmement élevées ou extrêmement basses.

Élimination - Recyclage

- Contribuez à un environnement de vie plus propre ! Ce produit est soumis à la directive européenne (UE) 2012/19/EU. Ne jetez pas le pistolet à colle avec les ordures ménagères. Pour un recyclage approprié, veuillez apporter le produit à un point de collecte désigné. Veuillez contacter le service d'élimination des déchets ménagers local pour obtenir de plus amples informations sur le point de collecte désigné le plus proche.

Service et garantie

- Si vous avez besoin d'un service ou d'informations concernant votre produit, veuillez contacter le service clientèle de Auronic à l'adresse service@auronic.nl
- Auronic offre une garantie de 2 ans sur ses produits. Pour obtenir un service pendant la période de garantie, le produit doit être retourné avec une preuve d'achat. Les défauts du produit doivent être signalés dans un délai de deux ans à compter de la date d'achat. Cette garantie ne couvre pas : les dommages causés par une mauvaise utilisation ou une réparation incorrecte ; les pièces d'usure ; les défauts dont le client avait connaissance au moment de l'achat ; les dommages ou défauts causés par la négligence du client ; les dommages ou défauts causés par des tiers.

Clause de non-responsabilité

- Sous réserve de modifications ; les spécifications peuvent être modifiées sans justification.

© **LifeGoods B.V.**
Wisselweg 33
1314CB Almere
Netherlands
06/2022 - v2
www.auronic.nl