

Lenco

TRAGBARER CD-PLAYER MIT USB SCD-38 USB

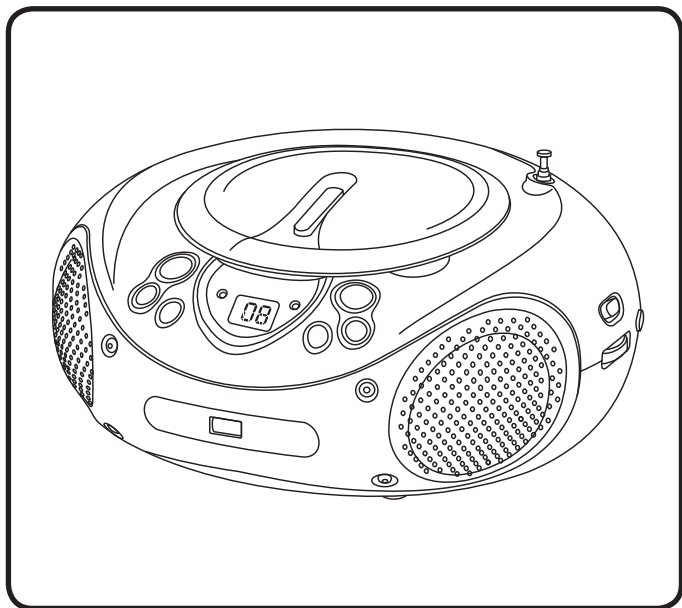

BEDIENUNGSANLEITUNG

Informationen und Helpdesk: www.lenco.com

ACHTUNG

LASER-GERÄT DER KLASSE 1

LASER-GERÄT DER KLASSE 1
APPAREIL À LASER DE CLASSE 1
PRODUCTO LASER DE CLASE 1

GEFAHR
UNSICHTBARE LASERSTRAHLUNG
BEI GEÖFFNETEM CD-FACH
KEINE FUNKTION.
SCHUTZ VOR UNGEWOLLTER
STRAHLUNG



Dieses Gerät enthält eine Kleinleistungslasereinheit.

Achtung: berühren sie niemals die linse.
WERFEN SIE DIE BATTERIEN NICHT INS FEUER!

VORSICHTSMAßNAHMEN

Befolgen Sie untenstehende Hinweise zur Sicherheit und ordnungsgemäßen Bedienung.

AUFSTELLUNG

- Benutzen Sie das Gerät nicht an sehr heißen, kalten, staubigen oder feuchten Plätzen.
- Stellen Sie das Gerät auf einen flachen, ebenen Untergrund.
- Behindern Sie die Belüftung des Gerätes nicht, indem Sie das Gerät an einem Ort mit unzureichender Belüftung aufstellen, es mit Stoffen abdecken oder auf einem Teppich stellen.

SICHERHEIT

- Fassen Sie beim Verbinden/Trennen des Gerätes mit/vom Stromnetz das Netzkabel am Netzstecker und nicht am Netzkabel an. Ziehen kann das Kabel beschädigen und Gefahren hervorrufen.
- Wenn Sie das Gerät für einen längeren Zeitraum nicht benutzen, ziehen Sie den Netzstecker aus der Netzsteckdose.
- Das Gerät ist nicht geeignet für den Gebrauch durch Personen (einschließlich Kinder) mit eingeschränkten körperlichen, sensorischen oder geistigen Fähigkeiten, oder ohne Erfahrung und Wissen, es sei denn sie werden von einer für ihre Sicherheit zuständigen Person beaufsichtigt oder bzgl. der Nutzung des Geräts angeleitet.

WECHSELSPANNUNG

- Überprüfen Sie vor der Benutzung des Gerätes, ob die Spannung vor Ort mit der auf dem Gerät angegebenen übereinstimmt.

KONDENSATION

- Wenn Sie das Gerät in einem warmen, feuchten Raum zurücklassen, gelangen unter Umständen Wassertröpfchen oder Kondensat in das Innere Ihres CD-Players.
- Wenn Kondensat in das Innere Ihres Gerätes gelangt ist, funktioniert es unter Umständen nicht mehr ordnungsgemäß.
- Warten Sie ca. 1 – 2 Stunden oder erwärmen Sie schrittweise den Raum und trocknen Sie das Gerät gründlich, bevor Sie es in Betrieb nehmen.
- Halten Sie einen Mindestabstand von 5 cm zur Umgebung ein, um eine ausreichende Belüftung sicherzustellen.
- Vergewissern Sie sich, dass die Belüftung nicht durch das Abdecken der Belüftungsoffnungen durch Gegenstände wie Zeitungen, Tischdecken, Gardinen usw. behindert wird.
- Stellen Sie keine offenen Flammen wie z.B. brennende Kerzen auf das Gerät.
- Beachten Sie die Entsorgungsvorschriften für Batterien.
- Verwenden Sie das Gerät nur in gemäßigtem Klima (nicht in tropischem Klima).
- Setzen Sie das Gerät weder Spritzwasser noch Feuchtigkeit aus.
- Stellen Sie keine mit Flüssigkeit gefüllten Gefäße wie z.B. Vasen auf das Gerät.

Sollten irgendwelche Fehler auftreten, ziehen Sie den Netzstecker aus der Steckdose und setzen Sie sich mit qualifizierten Fachpersonal zwecks Fehlerbeseitigung in Kontakt.

„Um das Gerät vollständig vom Netz zu trennen, muss der Netzstecker des Gerätes vom Stromnetz getrennt werden.“, wobei die zu trennende Einheit den Netzstecker des Gerätes bezeichnet.

„Der Netzstecker muss während der Geräternutzung jederzeit einfach erreichbar bzw. leicht zugänglich sein.“

„Das Hören von Musik mit Kopfhörern bei übermäßiger Lautstärke kann zu Hörschäden führen.“

„Die Batterie darf keiner extremen Hitze wie z.B. Sonnenschein, Feuer o.ä. ausgesetzt werden.“



Der Blitz mit Pfeilspitze ist ein Warnkennzeichen für den Anwender mit der Warnung über das Vorhandensein von Hochspannung innerhalb des Gerätes.

GEFAHR

**GEFAHR DES ELEKTRISCHEN SCHOCKS
NICHT ÖFFNEN**

ACHTUNG: Entfernen Sie niemals die Abdeckung, um eine Gefährdung durch elektrischen Schock zu verringern. Es befinden sich keine vom Anwender u wartende Teile innerhalb des Gerätes. Kontaktieren Sie für Serviceleistungen jeder Art qualifiziertes Fachpersonal.



Das Dreieck mit einem Ausrufezeichen ist ein Warnkennzeichen für den Anwender und kennzeichnet wichtige das Produkt betreffende Hinweise.

Im Falle einer Funktionsstörung aufgrund elektrostatischer Entladung muss das Gerät durch Trennen vom Stromnetz zurückgesetzt werden.

DAS TYPENSCHILD BEFINDET SICH AUF DER RÜCKSEITE DER ABDECKUNG DES GERÄTES

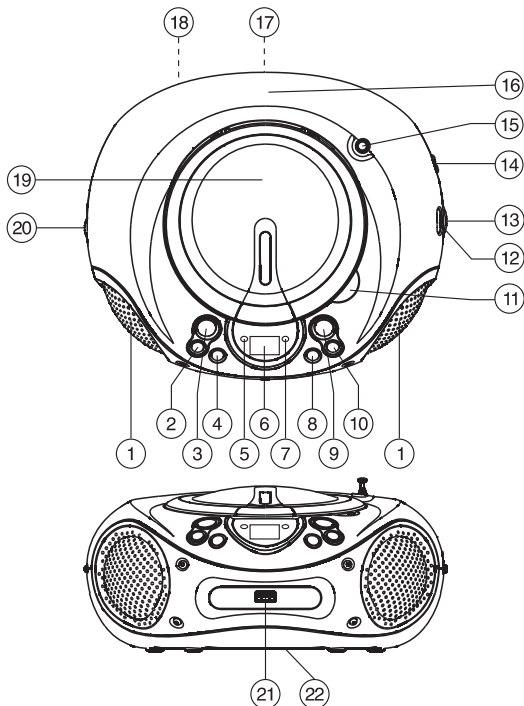

- | | |
|--|--|
| <p>1. LAUTSPRECHER</p> <p>2. TASTE CD-VORHERIGER TITEL ◀◀</p> <p>3. TASTE CD-STOP (WIEDERGABE BEENDEN) ■ /CD/USB </p> <p>(Nach beendeter Wiedergabe drücken, um zwischen CD und USB umzuschalten)</p> <p>4. TASTE CD PROGRAMM/WIEDERHOLEN</p> <p>5. POWER-LED</p> <p>6. LCD-ANZEIGE</p> <p>7. FM STEREO-BETRIEBSANZEIGE-LED</p> <p>8. TASTE CD-VERZEICHNISEBENE HOCH</p> <p>9. TASTE CD-WIEDERGABE/PAUSE ▶▶</p> <p>10. TASTE CD-NÄCHSTER TITEL ▶▶</p> | <p>11. Vertiefung zum ÖFFNEN/SCHLIEßEN: CD-Laufwerk öffnen und schließen.</p> <p>12. FREQUENZANZEIGE</p> <p>13. FREQUENZEINSTELLRAD</p> <p>14. FUNKTIONSUMSCHALTER</p> <p>15. TELESKOPANTENNE</p> <p>16. GRIFF</p> <p>17. AUX IN-BUCHSE</p> <p>18. AC-NETZANSCHLUSS</p> <p>19. DECKEL CD-FACH</p> <p>20. LAUTSTÄRKEREGLER</p> <p>21. USB-ANSCHLUSS </p> <p>22. BATTERIEFACH</p> |
|--|--|

STROMVERSORGUNG

ANSCHLUSS AN DAS HAUSSTROMNETZ

Überprüfen Sie vor der Benutzung des Gerätes, ob die Spannung vor Ort mit der auf dem Gerät angegebenen übereinstimmt.

Hinweis: Der Netzstecker wird zur Trennung vom Stromnetz benutzt. Der Netzstecker sollte leicht zugänglich sein.

VERWENDUNG VON BATTERIEN

Ziehen Sie das Stromkabel von dem Wechselstromanschluss des Gerätes ab. Der Batteriestrom wird automatisch durch das Anstecken des Netzkabels abgeschaltet.

Batteriefachdeckel

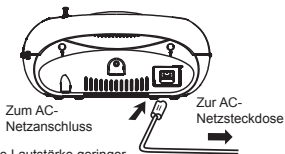
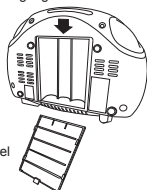

Wenn die Lautstärke geringer wird oder der Sound verzerrt, ersetzen Sie die Batterien mit neuen.

Legen Sie 6 Babyzellen (LR14/C) ein.

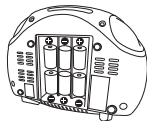

AUX IN

An dieses Gerät können externe (zusätzliche) Audioquellen wie z.B. der eigene CD/MP3-Player angeschlossen und die Musik über Lautsprecher wiedergegeben werden..

- 1) Verbinden Sie ein Ende des Kabels mit dem AUX IN-Eingang des Gerätes.
- 2) Verbinden Sie das andere Ende des Kabels mit dem Kopfhörer bzw. dem Line Out-Ausgang der externen Audioquelle.
- 3) Stellen Sie den Funktionsumschalter des Gerätes auf AUX IN.

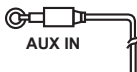

(Verbinden Sie das andere Ende mit einer externen Audioquelle wie einem MP3-Player.)

FUNKTION

AUX IN



Bedienen Sie Ihren CD/MP3-Player wie gewohnt. Der Sound wird über die Lautsprecher des Gerätes wiedergegeben. **Erfolgt keine weitere Bedienung des Gerätes, schaltet es sich nach 15 Minuten automatisch ab.**

Um danach Musik zu hören, schieben Sie den FUNKTIONSUMSCHALTER zuerst auf die Stellung AUS und danach auf die Stellung AUX IN.

SOUNDEINSTELLUNG

LAUTSTÄRKEEINSTELLUNG

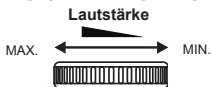

RADIO HÖREN

1. Schalten Sie auf FM um



2. Einstellen einer Sendestation.

FREQUENZABSTIMMUNG

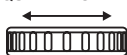

3. Lautstärkeeinstellung.

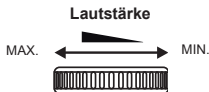

FÜR EINEN BESSEREN EMPFANG

FM



HINWEIS: Die FM Stereo-Betriebsanzeige-LED leuchtet beim Empfang einer FM Stereo-Sendung.

NACH DEM GEBRAUCH

Stellen Sie den FUNKTIONSUMSCHALTER auf AUS.

CD-WIEDERGABE

1. Schalten Sie auf CD um **FUNKTION**

CD



2. Drücken Sie wiederholt die STOPP-Taste, bis auf dem Display „Cd“ angezeigt wird.



3. Sie zum Öffnen des Deckels des CD-Faches.



4. Legen Sie eine CD mit der Beschriftung nach oben in das CD-Fach.

5. Schließen Sie den Deckel des CD-Faches. Die CD beginnt sich zu drehen und der erste Titel wird automatisch abgespielt.

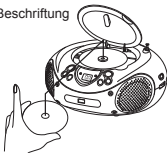

BEENDEN DER WIEDERGABE

Drücken Sie die STOPP ■ /CD/USB-Taste und auf der Anzeige erscheint die Gesamttitelzahl der CD.



6. Während der normalen CD-Wiedergabe werden Titelnummer „01“, das Symbol „▶“ sowie „DISC“ (CD) angezeigt. Während der MP3-Wiedergabe werden Titelnummer „001“, das Symbol „▶“ sowie „DISC & MP3“ (CD & MP3) angezeigt.



CD-Anzeige



MP3-Anzeige



UNTERBRECHEN DER WIEDERGABE

Drücken Sie die Wiedergabe/Pause ▶||-Taste und das Symbol, ▶ beginnt zu blinken. Drücken Sie diese Taste erneut, um die Wiedergabe fortzusetzen.



CD-Anzeige



MP3-Anzeige



ZUM ANFANG DES TITELS SPRINGEN

- Drücken Sie je nach gewünschter Sprungrichtung eine der beiden Tasten vorheriger Titel ||◀◀▶▶| nächster Titel.
- Die Wiedergabe wird ab dem ausgewählten Titel fortgesetzt.
- Wenn während der Wiedergabe die Taste VORH. ||◀◀▶▶| **einmal gedrückt wird, wird der aktuelle Titel erneut wiedergegeben.**
- Wenn während der Wiedergabe die nächster Titel ▶▶▶-Taste einmal gedrückt wird, wird der nächste Titel wiedergegeben.



SUCHEN EINER STELLE INNERHALB EINES TITELS

- Halten Sie die vorheriger Titel ||◀◀ oder ▶▶▶| nächster Titel-Taste solange gedrückt, bis Sie die gewünschte Stelle gefunden haben. An dieser Stelle wird dann die normale CD-Wiedergabe fortgesetzt.

Das Gerät schaltet sich automatisch innerhalb von 15 Minuten aus, wenn in dieser Zeit keine weitere Eingabe erfolgt (im Stopp-Modus/CD-Fach offen).

Um danach Musik zu hören, schieben Sie den FUNKTIONSUMSCHALTER zuerst auf die Stellung OFF und danach auf die Stellung RADIO/CD.

Hinweis für CD-R/RW

- Durch nichtstandardisierte Dateisystemdefinitionen/Herstellung der CD-R/RW kann die Wiedergabequalität und Verwendbarkeit dieser nicht garantiert werden.
- Der Hersteller ist nicht für die Abspielbarkeit der CD-R/RW bezüglich der Aufnahmebedingungen wie z.B. PC-Leistung, CDBrennsoftware oder Medieneignung verantwortlich.
- Kleben Sie weder Siegel noch Label auf die CD-R/RW-Seiten. Dies kann Störungen zur Folge haben.
- Für ein problemloses Einlesen der CD-R/RW ist es ratsam, nur Audio-Dateien auf die CD-R/RW zu brennen.

VERZEICHNIS HOCH

Betrifft MP3/USB-Wiedergabe: Wenn Sie die Wiedergabe **BEEENDET** haben, wechseln Sie zum nächsten Verzeichnis/Album in aufsteigender Reihenfolge und drücken Sie danach die **WIEDERGABE/PAUSE**  -Taste, um die Wiedergabe des ausgewählten Verzeichnisses/Albums zu starten. Wechseln Sie während der MP3/USB-WIEDERGABE zum nächsten Verzeichnis/Album in aufsteigender Reihenfolge, und die Wiedergabe beginnt mit dem gewählten Verzeichnis/Album.



USB-BENUTZUNG

1. Schalten Sie auf USB um.
2. Verbinden Sie ein USB-Laufwerk bzw. einen MP3-Player mit dem USB-Anschluss.
3. **Drücken Sie die Taste STOPP**  /CD/USB und die Wiedergabe erfolgt automatisch.

Hinweis: Der USB-Anschluss unterstützt keine Verbindung mit USB-Erweiterungskabeln und kann nicht direkt am Computer angeschlossen werden. Der Hersteller ist nicht für die Abspielbarkeit von USB-Laufwerken oder MP3-Playern bezüglich Aufnahmebedingung, Kapazität und Schnittstellenkompatibilität usw. verantwortlich. Durch unterschiedliche Dateisysteme kann das Einlesen einiger USBLaufwerke oder MP3-Player einige Zeit in Anspruch nehmen.

Ein USB-Stick ist direkt oder mit einem Kabel von max. 0,5 m Länge am Gerät anzuschließen.

Das Gerät schaltet sich automatisch innerhalb von 15 Minuten aus, wenn in dieser Zeit keine weitere Eingabe erfolgt (im Stopp-Modus).

Um danach Musik zu hören, schieben Sie den FUNKTIONSUMSCHALTER zuerst auf die Stellung AUS und danach auf die Stellung USB.

FUNKTION
USB



USB-Anzeige



WIEDERGABE WIEDERHOLEN/DES VERZEICHNISSES WIEDERHOLEN/ ALLER TITEL WIEDERHOLEN

Drücken Sie die Wiederholen-Taste während der CD-Wiedergabe. Die CD wird mit einer Einzeltitelwiederholung/Gesamttitelwiederholung/wiederholung wiedergegeben.

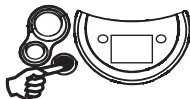

BETRIFFT DIE NORMALE CD-WIEDERGABE

Reihenfolge der Modi: WIEDERHOLEN >> ALLES WIEDERHOLEN >> ANNULLIEREN.

Während des 1. Wiederholungsmodus zeigt die Anzeige



Während des 2. Wiederholungsmodus zeigt die Anzeige



CD-Anzeige

BETRIFFT DIE MP3/USB-WIEDERGABE

Reihenfolge der Modi: WIEDERHOLEN >> VERZEICHNIS WIEDERHOLEN >> ALLES WIEDERHOLEN >> ANNULLIEREN.

Während des 1. Wiederholungsmodus zeigt die Anzeige



Während des 2. Wiederholungsmodus zeigt die Anzeige



Während des 3. Wiederholungsmodus zeigt die Anzeige



MP3/USB-ANZEIGE

PROGRAMMIERTE WIEDERGABE

PROGRAMMIERTE WIEDERGABE

BETRIFFT DIE NORMALE CD-WIEDERGABE

Mit der programmierten Wiedergabe können Sie Titel auf der CD für die Wiedergabe in gewünschter Reihenfolge auswählen. Sie können bis zu 20 Titel programmieren.

1. Drücken Sie die Programmier-Taste.
2. Drücken Sie die nächster Titel ►► und vorheriger Titel ◀◀ -Taste, um die gewünschte Titelnummer auszuwählen.
3. Bestätigen Sie die Auswahl eines Titels durch erneutes Drücken der PROGRAMMIERUNGS-Taste.
4. Wiederholen Sie die Schritte 2 und 3 solange, bis Sie alle gewünschten Titel programmiert haben.
5. Drücken Sie die WIEDERGABE/PAUSE ►► -Taste, um die Wiedergabe zu beginnen. „►“ und „PROG.“ (PROGRAMMIERUNG) werden auf dem CD-Display angezeigt.
6. Drücken Sie einmal die STOP ■ -Taste, um die programmierte Wiedergabe zu beenden.
7. Drücken Sie die WIEDERGABE/PAUSE ►► -Taste, um die programmierte Wiedergabe fortzusetzen.
8. Öffnen Sie den Deckel des CD-Faches, schalten Sie den CD-Player aus oder drücken Sie zweimal die STOP ■ -Taste, um den programmierten Speicher.

Hinweis: Sie können den CD-Player nur programmieren, wenn die Wiedergabe gestoppt ist.

BETRIFFT DIE MP3/USB-WIEDERGABE

Mit der programmierten Wiedergabe können Sie Titel auf der CD für die Wiedergabe in gewünschter Reihenfolge auswählen. Sie können bis zu 20 Titel programmieren.

1. Drücken Sie die Programmier-Taste.
2. Drücken Sie die Verzeichnisebene hoch-Taste, um das gewünschte Verzeichnis auszuwählen.
3. Drücken Sie die nächster Titel ►► und vorheriger Titel ◀◀ Taste, um die gewünschte Titelnummer auszuwählen.
4. Bestätigen Sie die Auswahl eines Titels durch erneutes Drücken der PROGRAMMIERUNGS-Taste.
5. Wiederholen Sie die Schritte 2 bis 4 solange, bis alle gewünschten Titel programmiert.
6. Drücken Sie die WIEDERGABE/PAUSE ►► -Taste, um die Wiedergabe zu beginnen. „►“, „PROG.“ (PROGRAMMIERUNG) und „MP3“ oder „USB“ werden auf der CD-Anzeige.
7. Drücken Sie die STOP ■ -Taste einmal, um die programmierte Wiedergabe zu beenden.
8. Drücken Sie die WIEDERGABE/PAUSE ►► -Taste, um die programmierte Wiedergabe fortzusetzen.
9. Öffnen Sie den Deckel des CD-Faches, schalten Sie den CD-Player aus oder drücken Sie zweimal die STOP ■ -Taste, um den programmierten Speicher.

Hinweis: Sie können den CD-Player nur programmieren, wenn die Wiedergabe gestoppt ist.



CD-Anzeige
„PROG.“

(PROGRAMMIERUNG)



MP3/USB-ANZEIGE
„PROG.“

(PROGRAMMIERUNG)

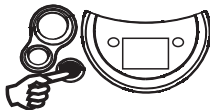

WARTUNG

CD-REINIGUNG

Wenn die CD springt oder nicht wiedergegeben werden kann, muss sie eventuell gereinigt werden. Reinigen Sie die CD mit einem Reinigungstuch von der Mitte beginnend in Richtung nach außen, bevor Sie sie wiedergeben.

Bewahren Sie die CD nach der Wiedergabe in einer CD-Hülle auf.



SÄUBERUNG DER CD-LINSE

Wenn die CD-Linse verstaubt ist, reinigen Sie sie mit einem Pinselblasebalg. Blasen Sie einige Male auf die Linse und entfernen Sie den Staub mit dem Pinsel.

Fingerabdrücke können mit einem in Alkohol getauchtes Wattestäbchen entfernt werden.

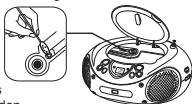

REINIGUNG DES GERÄTES

Benutzen Sie keine leichtflüchtigen Chemikalien zur Reinigung. Säubern Sie das Gerät behutsam mit einem weichen Tuch.

WICHTIGER HINWEIS

Trennen Sie bei einer seltsamen Anzeige auf dem Display oder beim Auftreten von Funktionsstörungen das Gerät vom Netz und entfernen Sie die Batterien. Warten Sie min. 5 s, bevor Sie das Gerät wieder an das Netz anschließen bzw. die Batterien wieder einsetzen.

ACHTUNG

Wird der CD-Deckel vor Beendigung des Lesens der CD geöffnet, kann u.U. ein störendes Geräusch entstehen. Durch Schließen es CD-Deckels wird dieses beseitigt.

TECHNISCHE DATEN

CD-EINHEIT

Kanäle:	2 Kanäle
Rauschabstand:	60 dB
Gleichlaufschwankung:	nicht wahrnehmbar
Abtastfrequenz:	44,1 kHz (8-fache Überabtastung)
Quantisierung:	1-Bit DA-Umwandler
Abtastlaserquelle:	Halbleiterlaser
Abtastwellenlänge:	790 nm

RADIO-EINHEIT

Frequenzband:	FM 87,5 - 108 MHz
Antenne:	FM-Monopolantenne

ALLGEMEIN

Ausgangsleistung:	1,2 W + 1,2 W (RMS)
Leistungsaufnahme:	11,5 W
Lautsprecher:	3" (ca. 7,6 cm) 8 Ω
Stromversorgung:	AC: 230 V ~/50 Hz DC: 9V (6 x 1,5V LR14/"C"/UM2 nicht inbegriffen)
Abmessung:	262 mm (L) x 222 mm (B) x 125 mm (H)
Gewicht:	1,22 Kg

Durch ständige Weiterentwicklung kann das Produkt stillschweigend in Funktion und Design geändert werden.

Garantie

Lenco bietet Leistungen und Garantien im Einklang mit Europäischem Recht. Im Falle von Reparaturen (sowohl während als auch nach Ablauf der Garantiezeit) sollten Sie deshalb Ihren Einzelhändler kontaktieren.

Wichtiger Hinweis: Es ist nicht möglich, Geräte für Reparaturen direkt an Lenco zu schicken.

Wichtiger Hinweis: Falls dieses Gerät von einem nicht autorisierten Kundendienst geöffnet oder darauf zugegriffen wird, erlischt die Garantie.

Dieses Gerät ist nicht für professionelle Zwecke geeignet. Falls das Gerät für professionelle Zwecke eingesetzt wird, erlöschen alle Garantieverpflichtungen seitens des Herstellers.

Haftungsausschluss

Aktualisierungen der Firmware und/oder Hardware-Komponenten werden regelmäßig durchgeführt. Daher können einige der Anweisungen, Spezifikationen und Abbildungen in dieser Dokumentation von Ihrer individuellen Situation abweichen. Alle in diesem Handbuch beschriebenen Elemente dienen nur zur Illustration und treffen auf Ihre individuelle Situation möglicherweise nicht zu. Aus der in diesem Handbuch getätigten Beschreibung können keine Rechtsansprüche oder Ansprüche geltend gemacht werden.

Entsorgung des Altgeräts



Dieses Symbol zeigt an, dass das entsprechende Produkt oder dessen Batterie in Europa nicht mit dem normalen Hausmüll entsorgt werden darf. Um die ordnungsgemäße Abfallbehandlung des Produkts und dessen Batterie zu gewährleisten, müssen diese im Einklang mit allen anwendbaren örtlichen Vorschriften zur Entsorgung von Elektrogeräten und Batterien entsorgt werden. Dabei helfen Sie, natürliche Ressourcen zu schonen und Umweltschutzstandards zur Verwertung und Entsorgung von Altgeräten aufrecht zu halten (Waste Electrical and Electronic Equipment Directive).

CE-Kennzeichen



Produkte mit der CE Kennzeichnung entsprechen der EMC-Richtlinie (2014/30/EU) und der Niederspannungsrichtlinie (2014/35/EU), herausgegeben von der Kommission der Europäischen Gemeinschaft.

Lenco Benelux BV, Thermiekstraat 1a, 6361 HB Nuth, Die Niederlande, erklärt hiermit, dass dieses Produkt den grundlegenden Anforderungen und anderen Vorschriften der Richtlinie 1999/5/EC entspricht.

Die Konformitätserklärung ist erhältlich via techdoc@lenco.com

Aufstellungsort des Geräts:

Viele Möbel sind mit Lack oder synthetischen Anstrichen überzogen, die mit einer Vielzahl von Reinigungsprodukten behandelt wurden. Es kann daher nicht ausgeschlossen werden, dass einige dieser Mittel Substanzen enthalten, die sich negativ auf die Gummifüße des Geräts auswirken und diese aufweichen können. Die Gummifüße können die Möbeloberfläche verfärben. Stellen Sie das Gerät ggf. auf eine rutschfeste Unterlage.

©Alle Rechte vorbehalten

Service

Weitere Informationen und Unterstützung erhalten Sie unter www.lenco.com

Lenco Benelux BV, Thermiekstraat 1a, 6361 HB, Nuth, Die Niederlande.