



**Instruction manual – Gebrauchsanleitung
Gebruiksaanwijzing – Manuel d'instructions – Manuale di istruzioni**



Bitte lesen Sie diese Gebrauchsanleitung vor Inbetriebnahme des Gerätes aufmerksam durch und bewahren Sie diese zum späteren Nachlesen auf.

Before using this appliance, read the safety instructions carefully.

Lees deze gebruiksaanwijzing zorgvuldig voordat u het apparaat in gebruik neemt.

Avant d'utiliser cet appareil, lisez soigneusement les instructions concernant la sécurité

Prima di usare il dispositivo, leggere in maniera completa le istruzioni di sicurezza.

Wichtige Sicherheitshinweise

- Laden Sie das Gerät nicht auf und verwenden Sie es nicht im Freien.
- Verwenden Sie den Handstaubsauger niemals, wenn das Kabel, der Stecker oder das Gehäuse beschädigt sind.
- Um Risiken zu vermeiden, müssen beschädigte Stromkabel und/oder Stecker so schnell wie möglich von einem qualifizierten Fachmann ausgetauscht werden.
- Es ist gefährlich, wenn eine Person ohne fachliche Kompetenz Wartungs- oder Reparaturarbeiten durchführt, bei denen eine Abdeckung entfernt werden muss, die vor dem Kontakt mit elektrischen Teilen schützt.
- Vergewissern Sie sich vor dem Einschalten des Handstaubsaugers, dass die Netzspannung mit der in den technischen Daten des Geräts angegebenen Spannung übereinstimmt.
- Berühren Sie das Netzteil oder das Gerät niemals mit nassen oder feuchten Händen.
- Verwenden Sie das Netzteil nicht mit einem Verlängerungskabel, sondern schließen Sie das Netzteil direkt an eine Steckdose an.
- Wechseln Sie kein Zubehör, während das Gerät eingeschaltet ist.
- Nehmen Sie keine scharfen Gegenstände oder Glasscherben mit dem Staubsauger auf.
- Nehmen Sie keine brennenden Streichhölzer, glühende Asche oder Zigarettenstummel mit dem Staubsauger auf.
- Nehmen Sie keine chemischen Produkte, Staube, Gips, Zement oder ähnliche Partikel mit dem Staubsauger auf.
- Verwenden Sie den Handstaubsauger nicht zum Aufsaugen von Flüssigkeiten, Wasser oder ähnlichen Partikeln.
- Nehmen Sie keine entflammenden, brennenden oder rauchenden Gegenstände auf.
- Lagern Sie das Gerät immer in geschlossenen Räumen (trocken und sauber).
- Kinder dürfen nicht mit dem Gerät spielen.
- Die Reinigung und Wartung des Geräts darf nicht von Kindern ohne Aufsicht durchgeführt werden.
- Dieser Staubsauger kann von Kindern ab 8 Jahren und Personen mit eingeschränkten körperlichen, sensorischen oder geistigen Fähigkeiten oder mangelnder Erfahrung und Kenntnis verwendet werden, wenn sie beaufsichtigt oder in die sichere Verwendung des Geräts eingewiesen wurden und die damit verbundenen Gefahren verstehen.

Tipps für die Sicherheit:

- Verwenden Sie nur die vom Hersteller empfohlenen Zubehörteile.
- Der Adapter darf nicht für andere Zwecke verwendet werden.
- Heben Sie die Wandhalterung oder den Adapter niemals am Kabel auf.
- Ziehen Sie nicht am Kabel, um das Gerät zu bewegen.
- Greifen Sie immer den Netzstecker, um das Gerät vom Stromnetz zu trennen.
- Halten Sie den Handstaubsauger immer von Heizelementen, Öfen oder anderen erhitzten Geräten und Oberflächen fern.
- Achten Sie immer darauf, dass die Lüftungsschlitze offen sind. Ein blockierter Lüftungskreislauf kann zu Überhitzung und Schäden am Gerät führen.
- Dieses Produkt enthält wiederaufladbare Batterien. Werfen Sie die Batterien nicht in ein Feuer und setzen Sie sie keinen hohen Temperaturen aus. Es besteht die Gefahr einer Explosion!
- Seien Sie besonders vorsichtig, wenn Sie den Handstaubsauger auf Treppen verwenden.
- Verwenden Sie den Handstaubsauger nicht ohne eingesetzten Staubfilter.
- Verwenden Sie den Adapter nicht für ein anderes Produkt und versuchen Sie nicht, dieses Gerät mit einer anderen Ladestation aufzuladen. Verwenden Sie nur die mit diesem Gerät gelieferte Ladestation.

Technische Daten

Spannung: 230 V, 50 Hz

Nennleistung: 600 W

Staubsaugen: 14 PKa

Lärm: 73 dB

Produktübersicht

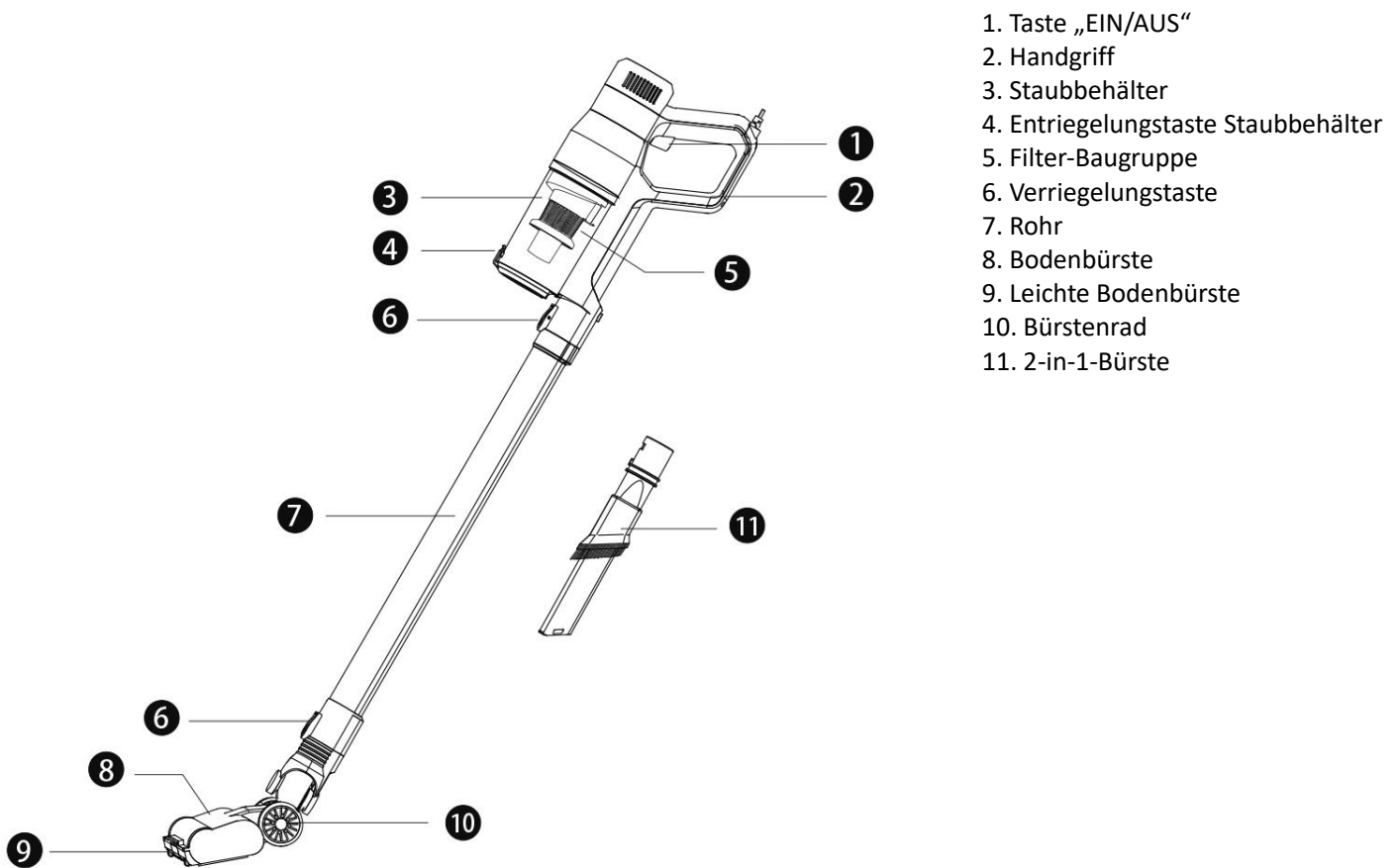

Zusammenbau

Bitte verwenden Sie die richtige Kombination in der folgenden Reihenfolge.

1. Überprüfen Sie die Filtereinheit (5) und setzen Sie sie in den Staubbehälter ein.
2. Drehen Sie im Uhrzeigersinn, um den Staubbehälter (3) auf dem Griff (2) zu installieren.
3. Drücken Sie den Knopf (6), um das Rohr (7) zu montieren.
4. Drücken Sie den Knopf (6), um die Bodenbürste (8) zu montieren.
5. Montieren Sie die 2-in-1-Bürste (11).
6. Handgerät/Stiel.

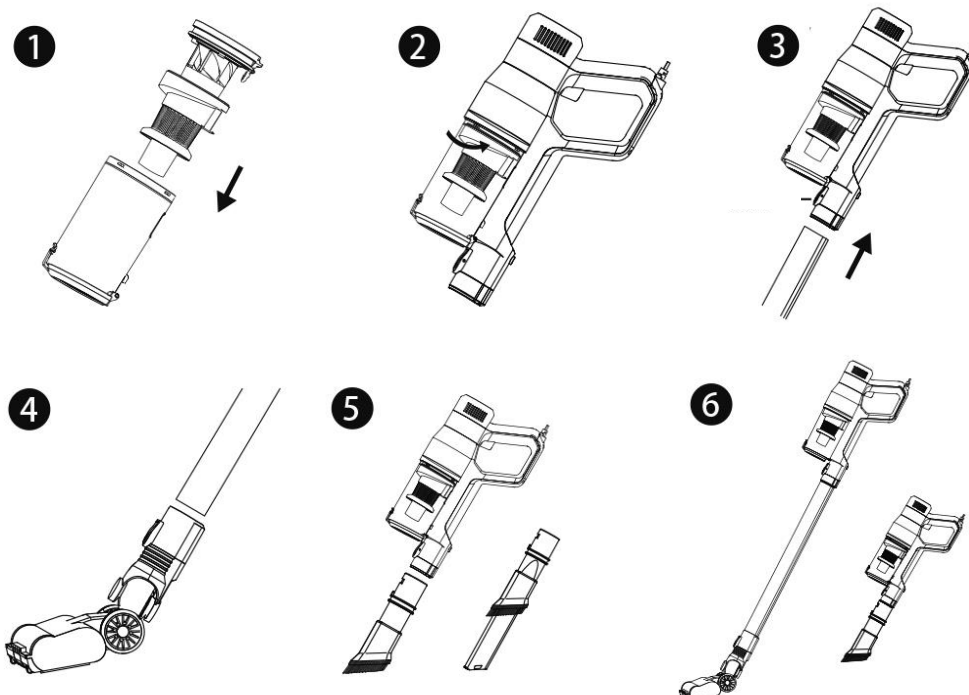

Verwendung

1. Stecken Sie den Netzstecker in die Steckdose.
2. Drücken Sie die EIN/AUS-Taste, und der Staubsauger beginnt zu arbeiten.
3. Es gibt 3 Geschwindigkeiten. Drücken Sie die „+“-Taste, um die Geschwindigkeit zu erhöhen.
Drücken Sie die „-“-Taste, um die Geschwindigkeit zu verringern.



Reinigung

Hinweis: Achten Sie darauf, den Einschaltknopf nicht zu drücken, während der Staubsaugerbehälter zum Entleeren geöffnet ist.

1. Entleeren Sie den Staubbehälter.
2. Halten Sie das Gerät in Ihrer linken Hand und drehen Sie den Staubbehälter gegen den Uhrzeigersinn. Der Staubbehälter trennt sich vom Staubsauger. Halten Sie den Staubbehälter aufrecht.
3. Nehmen Sie den Filter und die Filtereinheit heraus.
4. Waschen Sie den Filter und die Filtereinheit mit Wasser. Lassen Sie den Filter an der Luft trocknen.

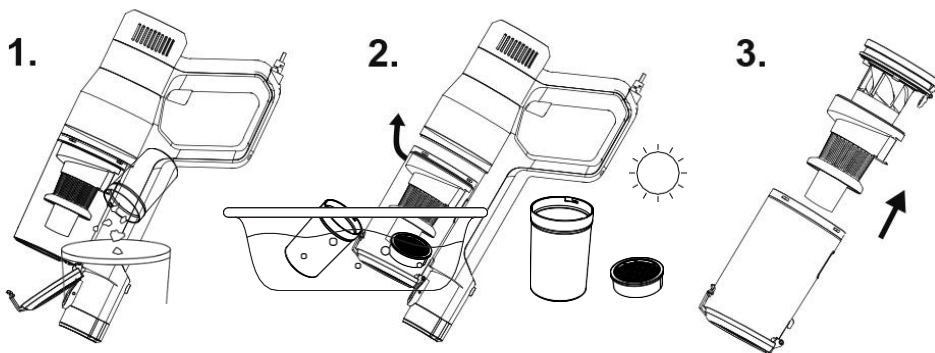

Fehlersuche

Problem 1: Die Saugleistung ist gering oder es gibt ungewöhnliche Geräusche.

Lösung: Halten Sie den Staubsauger an und prüfen Sie, ob der Motor überhitzt ist.

Problem 2: Das Gerät hört plötzlich auf zu arbeiten.

Lösung: Schalten Sie das Gerät aus, ziehen Sie den Netzstecker und lassen Sie es 30 Minuten lang abkühlen. Entleeren und reinigen Sie den Behälter vor der Verwendung.

Problem 3: Die Bürste ist verstopft.

Lösung: Prüfen Sie, ob etwas die Bürste blockiert. Reinigen Sie die Bürste.

Problem 4: Der Filter ist verstopft.

Lösung: Prüfen und reinigen Sie den Filter.

Problem 5: Der Motor funktioniert nicht.

Lösung: Prüfen Sie, ob der Stecker fest in der Steckdose steckt oder ob der Strom eingeschaltet ist.

Hergestellt von: Mesa Products International B.V., Havenstraat 57 a, 7005 AG Doetinchem – NL

Für Fragen und/oder Hilfe bei der Montage stehen wir Ihnen selbstverständlich gern unter unserer Servicenummer +49 180 5140024 von Montags bis Freitags zwischen 9.00 und 17.00 Uhr zur Verfügung (0,14 €/Min. aus dem dt. Festnetz, Mobilfunkpreis max. 0,42 €/Min.) Auch können Sie sich über www.serviceclub.info mit uns in Verbindung setzen.

Korrekte Entsorgung dieses Produkts



Diese Markierung zeigt an, dass dieses Produkt in der EU nicht mit dem Hausmüll entsorgt werden darf. Um möglichen Schäden für die Umwelt oder die menschliche Gesundheit durch unkontrollierte Müllbeseitigung vorzubeugen, verantwortungsbewusst recyceln, um eine nachhaltige Wiederverwertung von materiellen Ressourcen zu fördern. Zur Rückgabe Ihres Altgerätes nutzen Sie bitte die Rückgabe- und Sammelsysteme oder den Händler, bei dem das Produkt gekauft wurde. Diese können für ein umweltfreundliches Recycling dieses Produktes sorgen.

Important safety Instructions

- Do not charge or use the appliance outdoors.
- Never use the hand vacuum cleaner if the cable, plug or casing are damaged.
- To avoid risks, damaged power cables and/or plugs have to be replaced as soon as possible by a qualified specialist.
- It is hazardous for anyone other than a competent person to carry out any service or repair operation that involves the removal of a cover which gives protection against exposure to electrical parts.
- Before switching the hand vacuum cleaner on, ensure that the main voltage corresponds to the voltage indicated in the technical data for the appliance.
- Never touch the power supply or the appliance with wet or damp hands.
- Do not use the adapter with an extension cable; connect the power adapter directly to a power socket.
- Do not change any accessories while the appliance is switched on.
- Do not pick up sharp objects or glass shards with the vacuum cleaner.
- Do not pick up burning matches, glowing ashes or cigarette butts with the vacuum cleaner.
- Do not pick up chemical products, stone dust, gypsum, cement or similar particles with the vacuum cleaner.
- Do not use the hand vacuum for picking up liquid, water or similar particles.
- Do not pick up anything that is flammable, burning or smoking.
- Always store the appliance indoors (dry and clean).
- Children shall not play with the appliance.
- Cleaning and user maintenance shall not be made by children without supervision.
- This vacuum cleaner can be used by children aged from 8 years and above and persons with reduced physical, sensory or mental capabilities or lack of experience and knowledge if they have been given supervision or instruction concerning use of the appliance in a safe way and understand the hazards involved.

Tips for safety:

- Use only accessory parts recommended by the manufacturer.
- The adapter may not be used for other purposes.
- Never carry the wall holder or the adapter by the cable.
- Do not pull on the cable when you want to move the appliance.
- Always grip the power plug to disconnect the appliance from the power supply.
- Always be sure to keep the hand vacuum away from heating elements, ovens or other heated appliances and surfaces.
- Always make sure that the ventilation slots are open. A blocked ventilation circuit can result in overheating and damage to the appliance.
- This product contains rechargeable batteries. Do not throw the batteries into a fire and do not subject them to high temperatures. There is the risk of an explosion!
- Take special care when using the hand vacuum on stairs.
- Do not use the hand vacuum without the dust filter inserted.
- Do not use the adapter on a different product and do not attempt to charge this appliance with a different charging station. Use only the charging station supplied with this appliance.

Specification

Voltage: 230V, 50Hz

Rated power: 600W

Vacuum: 14 PKa

Noise: 73dB

Product overview

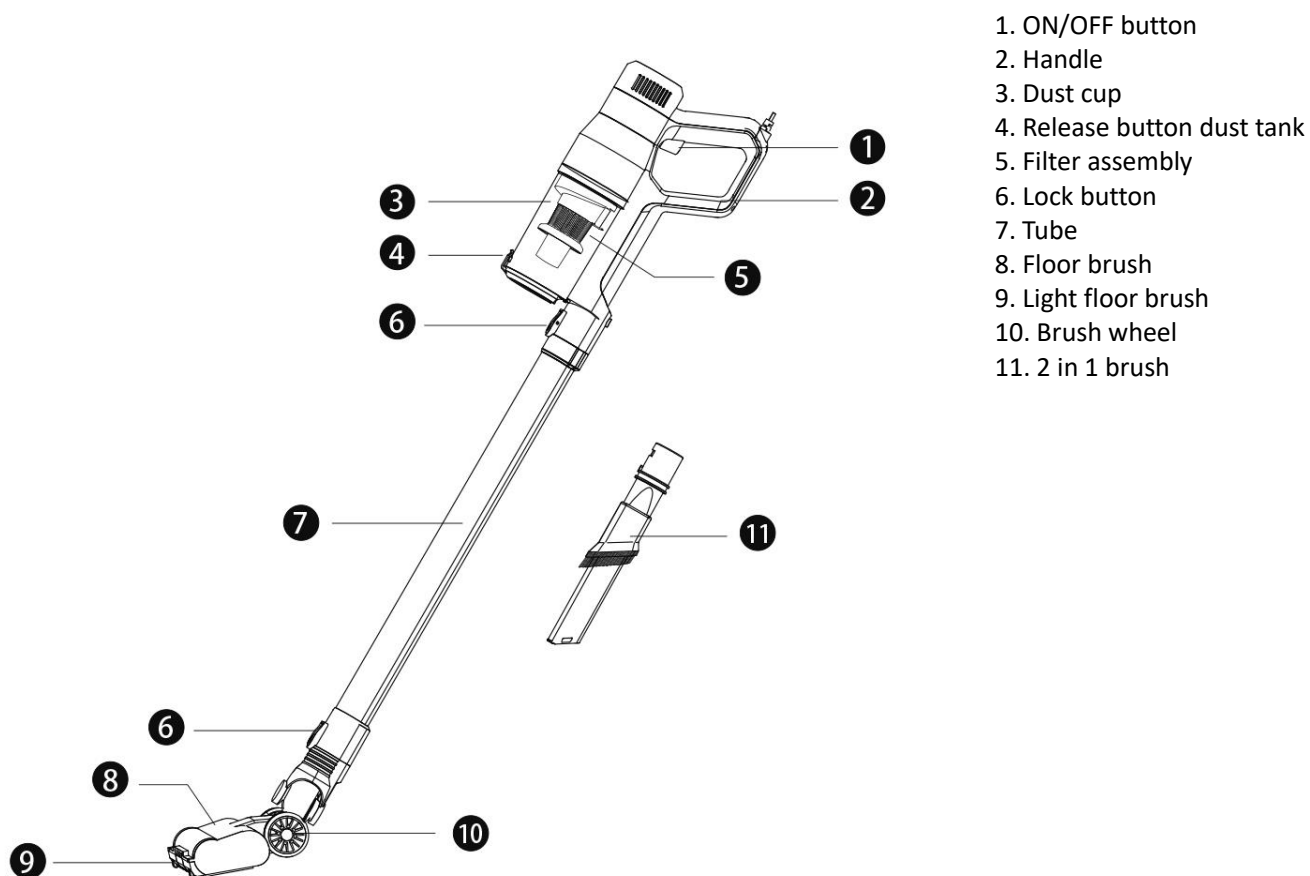

Assembling

Please use the correct combination in the following order.

7. Check the filter assembly(5) and load into the dust cup.
8. Rotate clockwise to install the dust cup(3) on the handle(2).
9. Push the button(6) to assemble the tube(7).
10. Push the button(6) to assemble the floor brush(8).
11. Assemble the 2 in 1 brush(11).
12. Handheld/stick.

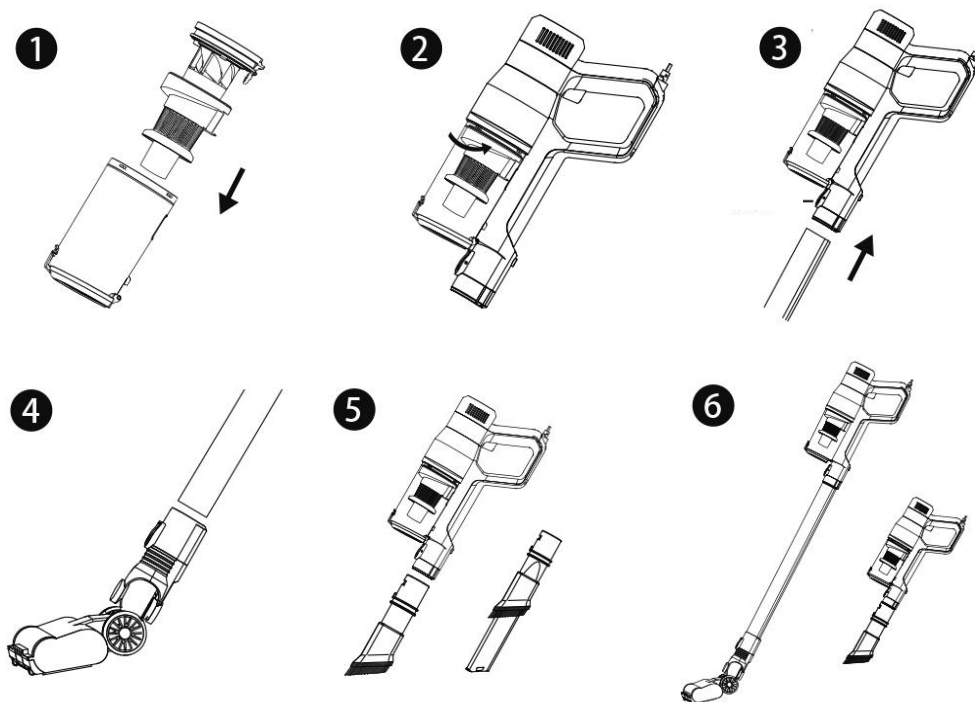

Use

- Put the power plug into the socket.
- Press the ON/OFF button, and the vacuum cleaner starts working.
- There are 3 speeds. Press the '+' to increase the speed.
Press the '-' to decrease the speed.



Cleaning

Note: Be careful not to pull the 'ON' trigger while the clear bin is open for emptying.

- Empty the dust bin.
- Hold the machine in your left hand and rotate the dust bin counterclockwise. The dust bin disconnects from the vacuum cleaner. Keep the dust tank upright.
- Take out the filter and filter assembly.
- Wash the filter and filter assembly with water. Let the filter air dry.

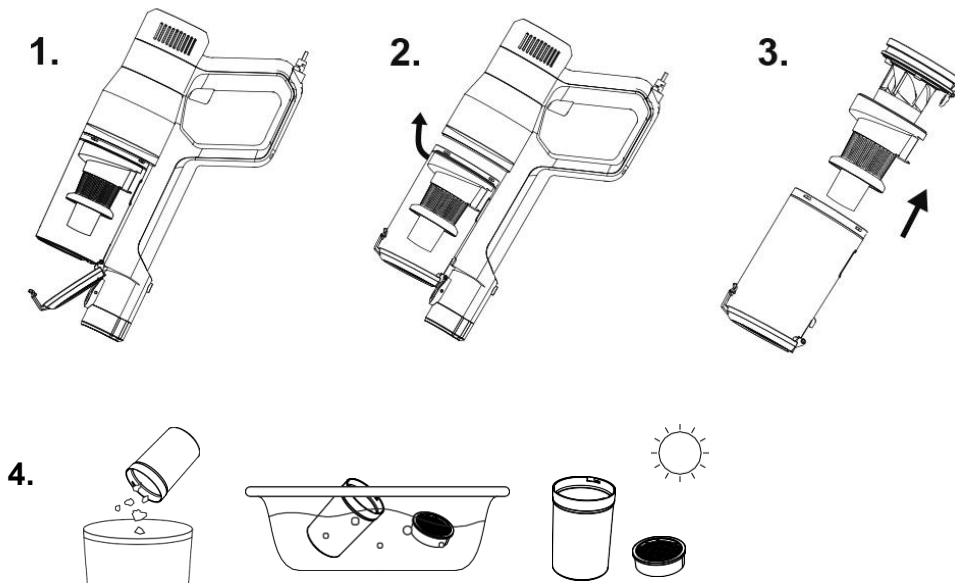

Trouble shooting

Problem 1: Suction power is low or abnormal noise.

Solution: Stop the vacuum cleaner, check if the motor is overheated.

Problem 2: Machine stops working suddenly.

Solution: Turn off the machine, unplug and leave to cool for 30 minutes.
Empty and clean the dust tank before use.

Problem 3: The brush is blocked.

Solution: Check if something is blocking the brush. Clean the brush.

Problem 4: The filter is blocked.

Solution: Check and clean the filter.

Problem 5: Motor doesn't work.

Solution: Please check whether the plug is firmly inserted into the socket or whether the power is turned on.

Correct Disposal of this product



This marking indicates that this product should not be disposed with other household wastes throughout the EU. To prevent possible harm to the environment or human health from uncontrolled waste disposal, recycle it responsibly to promote the sustainable reuse of material resources. To return your used device, please use the return and collection systems or contact the retailer where the product was purchased. They can take this product for environmental safe recycling.

Belangrijke veiligheidsinstructies

- Het apparaat niet buitenshuis opladen of gebruiken.
- Gebruik de handstofzuiger nooit als het snoer, de stekker of de behuizing beschadigd zijn.
- Om risico's te vermijden, moeten beschadigde stroomkabels en/of stekkers zo snel mogelijk door een gekwalificeerde vakman worden vervangen.
- Het is gevaarlijk voor iemand anders dan een bevoegd persoon om een service- of reparatiehandeling uit te voeren waarbij een afdekking wordt verwijderd die bescherming biedt tegen blootstelling aan elektrische onderdelen.
- Voordat u de handstofzuiger inschakelt, moet u controleren of de hoofdspanning overeenkomt met de spanning die in de technische gegevens van het apparaat wordt aangegeven.
- Raak de stroomvoorziening of het apparaat nooit aan met natte of vochtige handen.
- Gebruik de adapter niet met een verlengsnoer; sluit de adapter rechtstreeks aan op een stopcontact.
- Wissel geen accessoires terwijl het apparaat ingeschakeld is.
- Zuig geen scherpe voorwerpen of glassplinters op met de stofzuiger.
- Zuig geen brandende lucifers, gloeiende as of sigarettenpeuken op met de stofzuiger.
- Zuig geen chemische producten, steenstof, gips, cement of soortgelijke deeltjes op met de stofzuiger.
- Gebruik de handstofzuiger niet voor het opzuigen van vloeistof, water of soortgelijke deeltjes.
- Zuig niets op dat ontvlambaar, brandbaar of rokend is.
- Berg het apparaat altijd binnenshuis op (droog en schoon).
- Kinderen mogen niet met het apparaat spelen.
- Reiniging en gebruikersonderhoud mogen niet zonder toezicht door kinderen worden uitgevoerd.
- Deze stofzuiger kan worden gebruikt door kinderen vanaf 8 jaar en personen met verminderde fysieke, zintuiglijke of mentale vermogens of gebrek aan ervaring en kennis, indien zij onder toezicht staan of instructies hebben gekregen over het veilig gebruik van het apparaat en de gevaren ervan begrijpen.

Veiligheidstips:

- Gebruik alleen door de fabrikant aanbevolen accessoires.
- De adapter mag niet voor andere doeleinden worden gebruikt.
- Draag de wandhouder of de adapter nooit aan het snoer.
- Trek niet aan het snoer als u het apparaat wilt verplaatsen.
- Pak altijd de stekker vast om het apparaat van het stroomnet los te koppelen.
- Zorg er altijd voor dat de handstofzuiger uit de buurt blijft van verwarmingselementen, ovens of andere verwarmde apparaten en oppervlakken.
- Zorg er altijd voor dat de ventilatiesleuven open zijn. Een geblokkeerd ventilatiecircuit kan leiden tot oververhitting en beschadiging van het apparaat.
- Dit product bevat oplaadbare batterijen. Gooi de batterijen niet in het vuur en stel ze niet bloot aan hoge temperaturen. Er bestaat explosiegevaar!
- Wees bijzonder voorzichtig wanneer u de handstofzuiger op trappen gebruikt.
- Gebruik de handstofzuiger niet zonder geplaatst stoffilter.
- Gebruik de adapter niet op een ander product en probeer dit apparaat niet op te laden met een ander laadstation. Gebruik alleen het laadstation dat bij dit apparaat is geleverd.

Specificaties:

Spanning: 230V, 50Hz

Nominaal vermogen: 600W

Vacuüm: 14 PKa

Geluidsniveau: 73dB

Productoverzicht

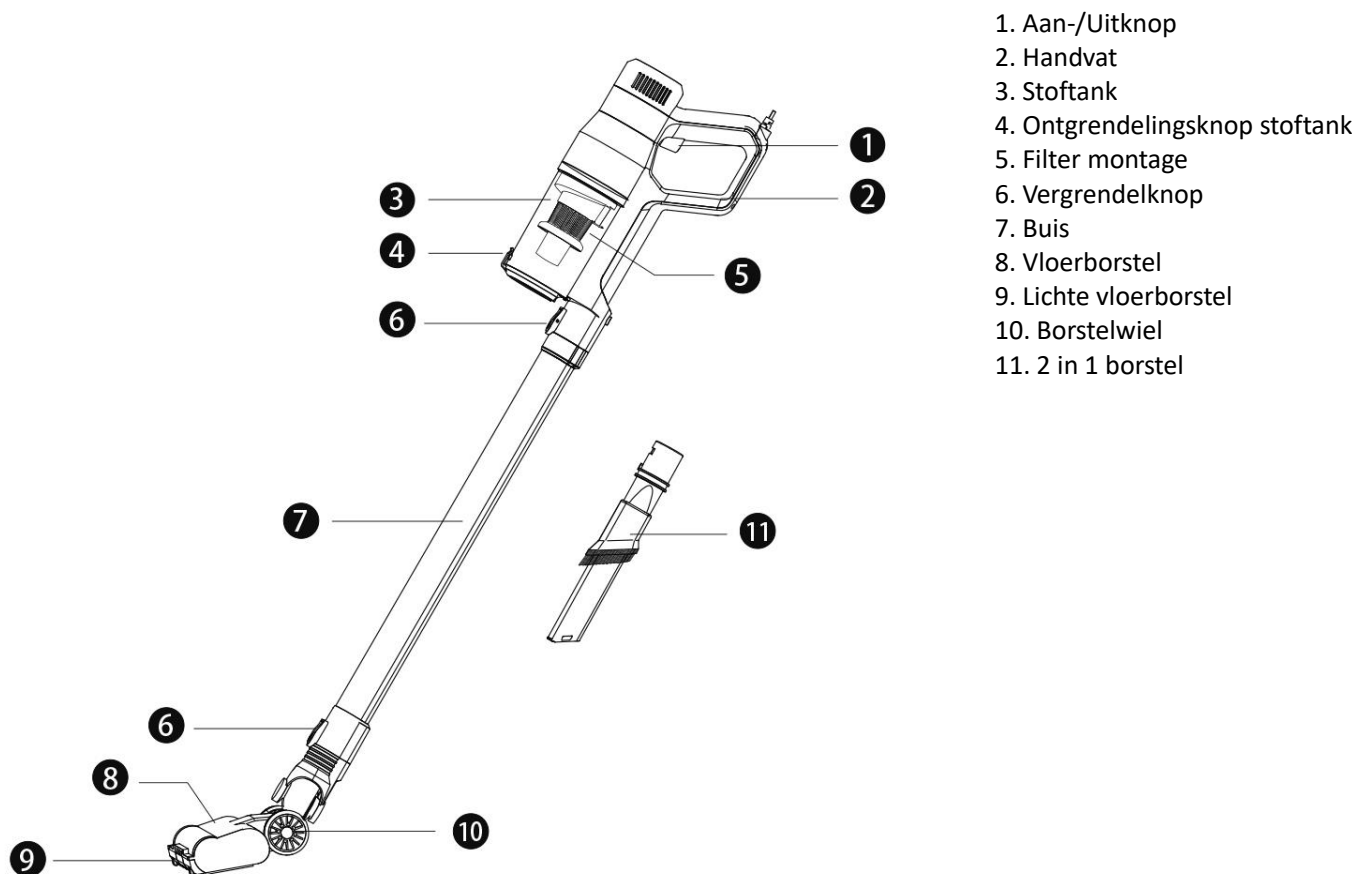

Monteren

Gebruik de juiste combinatie in de volgende volgorde.

1. Controleer het filter (5) en plaats het in de stofbeker.
2. Draai met de klok mee om de stofbeker (3) op het handvat (2) te installeren.
3. Druk op de knop (6) om de buis (7) te monteren.
4. Druk op de knop (6) om de vloerborstel (8) te monteren.
5. Monteer de 2 in 1 borstel (11).
6. Handstofzuiger/steelstofzuiger

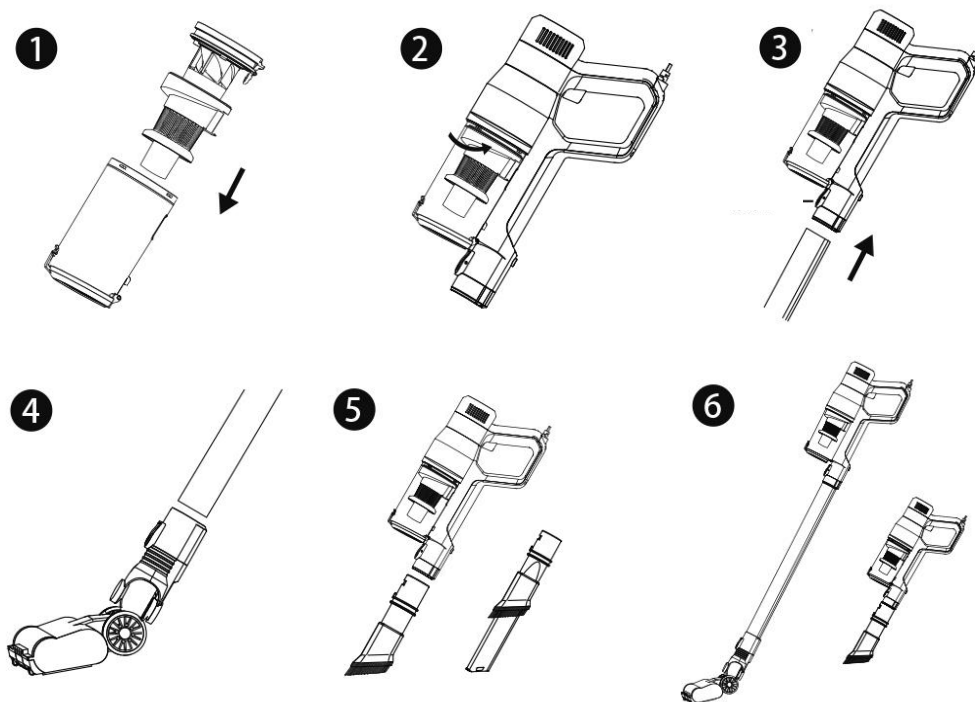

Gebruik

7. Steek de stekker in het stopcontact.
8. Druk op de aan-/uitknop en de stofzuiger begint te werken.
9. Er zijn 3 snelheden. Druk op '+' om de snelheid te verhogen.
Druk op '-' om de snelheid te verlagen.

Reinigen

Let op: druk niet op de aan-/uitknop als de doorzichtige stoftank open is om gelegegd te worden.



9. Leeg de stoftank.
10. Houd het apparaat in uw linkerhand en draai de stoftank tegen de wijzers van de klok in. Het stofreservoir wordt losgekoppeld van de stofzuiger. Houd het stofreservoir rechtop.
11. Neem het filter en de filtereenheid eruit. Was het filter en de filtereenheid met water. Laat het filter aan de lucht drogen.

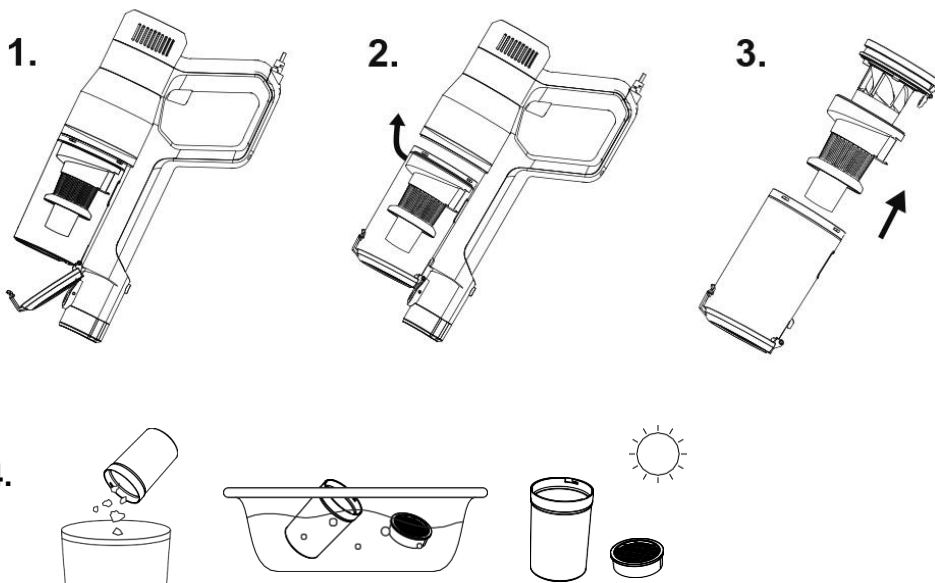

Problemen oplossen

Probleem 1: De zuigkracht is laag of er is een abnormaal geluid.

Oplossing: Schakel de stofzuiger uit, controleer of de motor oververhit is.

Probleem 2: Machine stopt plotseling met werken.

Oplossing: Schakel de machine uit, trek de stekker uit het stopcontact en laat de machine 30 minuten afkoelen. Leeg en reinig het stofreservoir voor gebruik.

Probleem 3: De borstel is verstopt.

Oplossing: Controleer of iets de borstel blokkeert. Maak de borstel schoon.

Probleem 4: Het filter is verstopt.

Oplossing: Controleer en maak het filter schoon.

Probleem 5: De motor werkt niet.

Oplossing: Controleer of de stekker goed in het stopcontact zit en of de stroom is ingeschakeld.

Correcte verwijdering van het product



Deze markering geeft aan dat dit product niet mag worden weggegooid met ander huishoudelijk afval in de EU. Om mogelijke schade aan het milieu of de menselijke gezondheid door ongecontroleerde afvalverwijdering te voorkomen, recycle het verantwoord om het duurzaam hergebruik van materialen te bevorderen. Om uw gebruikte apparaat in te leveren, kunt u gebruik maken van de teruggave-en inzamelsystemen (recyclepunt) of neem contact op met de winkel waar het product is gekocht. Zij kunnen dit product terugnemen en het milieutechnisch verantwoord laten recyclen. / Havenstraat 57 a, 7005 AG Doetinchem

Consignes de sécurité importantes

- Ne chargez pas et n'utilisez pas l'appareil à l'extérieur.
- N'utilisez jamais l'aspirateur à main si le câble, la fiche ou le boîtier sont endommagés.
- Pour éviter tout risque, les câbles d'alimentation et/ou les fiches endommagés doivent être remplacés dès que possible par un spécialiste qualifié.
- Il est dangereux pour toute personne autre qu'une personne compétente d'effectuer toute opération d'entretien ou de réparation qui implique le retrait d'un couvercle qui protège contre l'exposition aux pièces électriques.
- Avant d'allumer l'aspirateur à main, assurez-vous que la tension principale correspond à la tension indiquée dans les données techniques de l'appareil.
- Ne touchez jamais l'alimentation électrique ou l'appareil avec les mains mouillées ou humides.
- N'utilisez pas l'adaptateur avec une rallonge ; connectez l'adaptateur secteur directement à une prise de courant.
- Ne changez aucun accessoire lorsque l'appareil est allumé.
- N'aspirez pas d'objets pointus ou d'éclats de verre avec l'aspirateur.
- N'aspirez pas d'allumettes enflammées, de cendres incandescentes ou de mégots de cigarettes avec l'aspirateur.
- N'aspirez pas de produits chimiques, de poussière de pierre, de gypse, de ciment ou de particules similaires avec l'aspirateur.
- N'utilisez pas l'aspirateur à main pour aspirer du liquide, de l'eau ou des particules similaires.
- Ne ramassez rien qui soit inflammable, brûlant ou fumant.
- Rangez toujours l'appareil à l'intérieur (sec et propre).
- Les enfants ne doivent pas jouer avec l'appareil.
- Le nettoyage et l'entretien par l'utilisateur ne doivent pas être effectués par des enfants sans surveillance.
- Cet aspirateur peut être utilisé par des enfants âgés de 8 ans et plus et des personnes ayant des capacités physiques, sensorielles ou mentales réduites ou un manque d'expérience et de connaissances si elles ont reçu une supervision ou des instructions concernant l'utilisation de l'appareil en toute sécurité et comprennent les dangers encourus.

Conseils de sécurité :

- Utilisez uniquement les pièces accessoires recommandées par le fabricant.
- L'adaptateur ne doit pas être utilisé à d'autres fins.
- Ne transportez jamais le support mural ou l'adaptateur par le câble.
- Ne tirez pas sur le câble lorsque vous souhaitez déplacer l'appareil.
- Saisissez toujours la fiche d'alimentation pour débrancher l'appareil de l'alimentation électrique.
- Assurez-vous toujours de garder l'aspirateur à main éloigné des éléments chauffants, fours ou autres appareils et surfaces chauffés.
- Assurez-vous toujours que les fentes d'aération sont ouvertes. Un circuit de ventilation bouché peut entraîner une surchauffe et endommager l'appareil.
- Ce produit contient des batteries rechargeables. Ne jetez pas les batteries au feu et ne les soumettez pas à des températures élevées. Il existe un risque d'explosion !
- Faites particulièrement attention lorsque vous utilisez l'aspirateur à main dans les escaliers.
- N'utilisez pas l'aspirateur à main sans le filtre anti-poussière inséré.
- N'utilisez pas l'adaptateur sur un autre produit et n'essayez pas de charger cet appareil avec une autre station de charge. Utilisez uniquement la station de charge fournie avec cet appareil.

Spécification

Tension : 230 V, 50 Hz

Puissance nominale : 600 W

Aspiration : 14 PKa

Bruit : 73 dB

Aperçu du produit

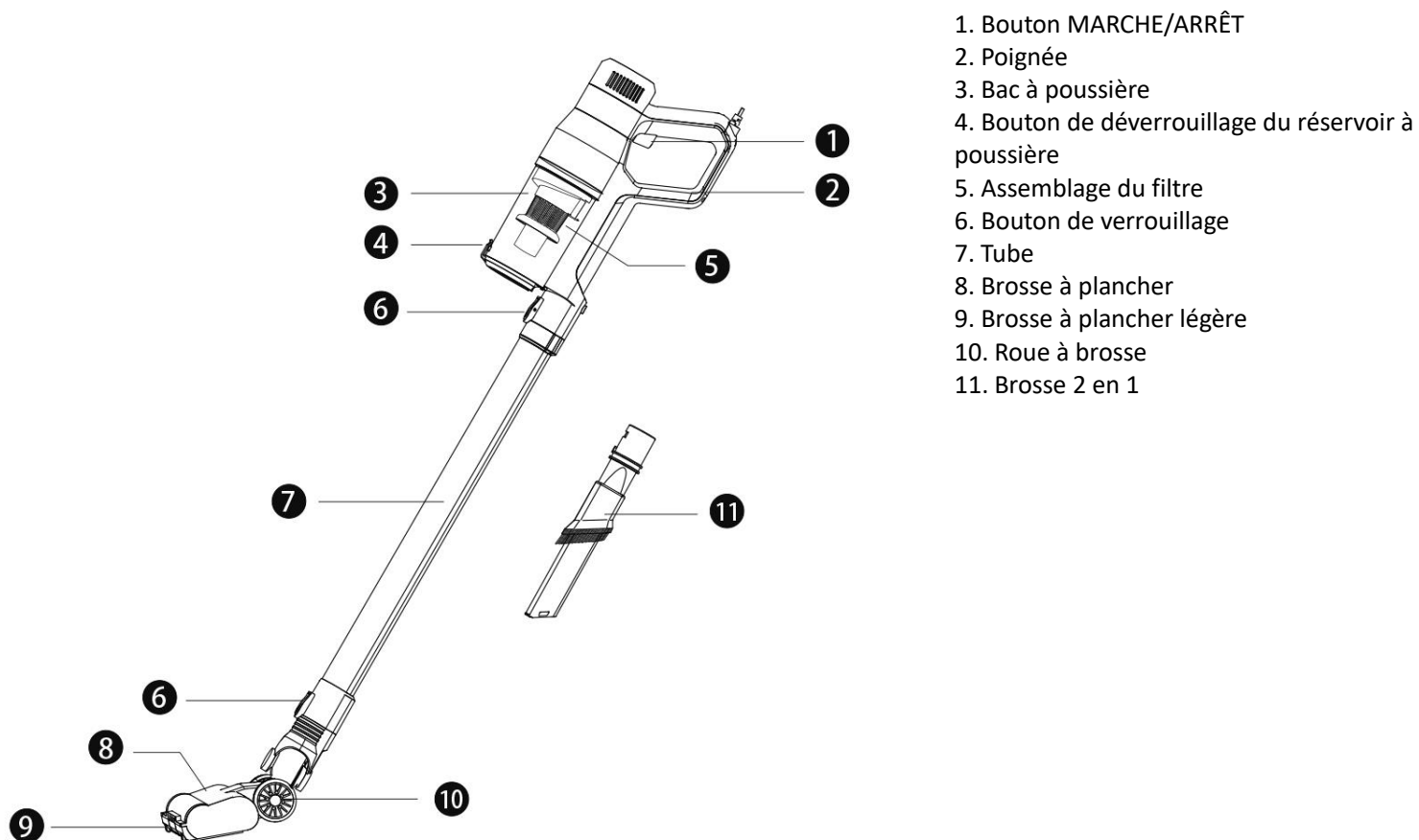

Assemblage

Veuillez utiliser la bonne combinaison dans l'ordre suivant.

13. Vérifiez l'assemblage du filtre (5) et chargez-le dans le bac à poussière.
14. Tournez dans le sens des aiguilles d'une montre pour installer le bac à poussière (3) sur la poignée (2).
15. Appuyez sur le bouton (6) pour assembler le tube (7).
16. Appuyez sur le bouton (6) pour assembler la brosse à plancher (8).
17. Assemblez la brosse 2 en 1 (11).
18. Partie portable/bras.

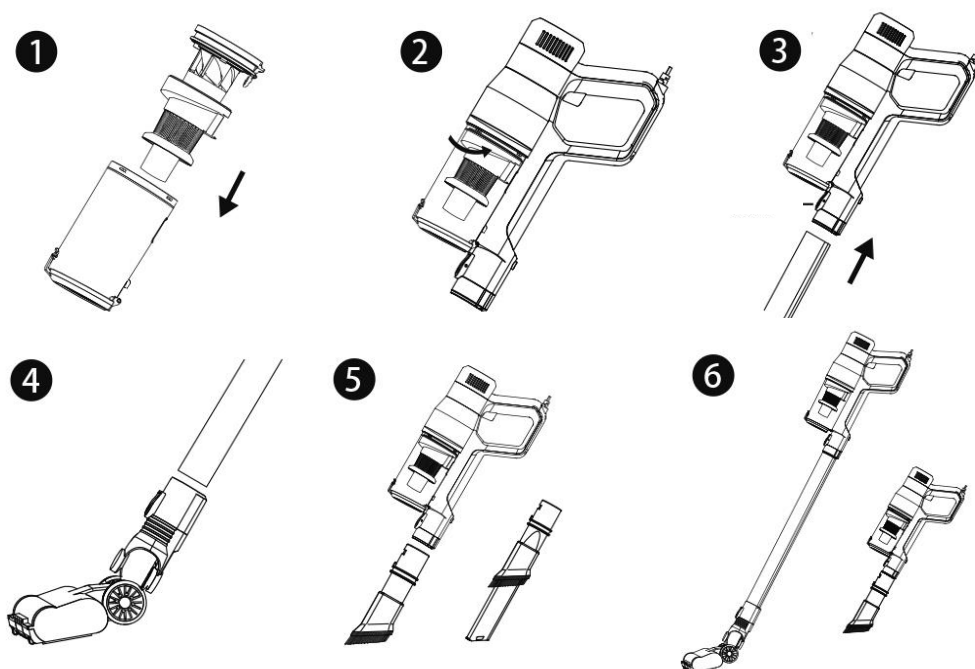

Utilisation

10. Insérez la fiche d'alimentation dans la prise.
11. Appuyez sur le bouton ON/OFF et l'aspirateur commence à fonctionner.
12. Il y a 3 vitesses. Appuyez sur le '+' pour augmenter la vitesse.
Appuyez sur '-' pour diminuer la vitesse.



Nettoyage

Remarque : veillez à ne pas appuyer sur la gâchette « ON » pendant que le bac transparent est ouvert pour le vider.

12. Videz le bac à poussière.
13. Tenez l'appareil dans votre main gauche et faites tourner le bac à poussière dans le sens inverse des aiguilles d'une montre. Le bac à poussière se déconnecte de l'aspirateur. Maintenez le bac à poussière en position verticale.
14. Retirez le filtre et l'ensemble filtre.
15. Lavez le filtre et l'ensemble filtre avec de l'eau. Laissez le filtre sécher à l'air libre.

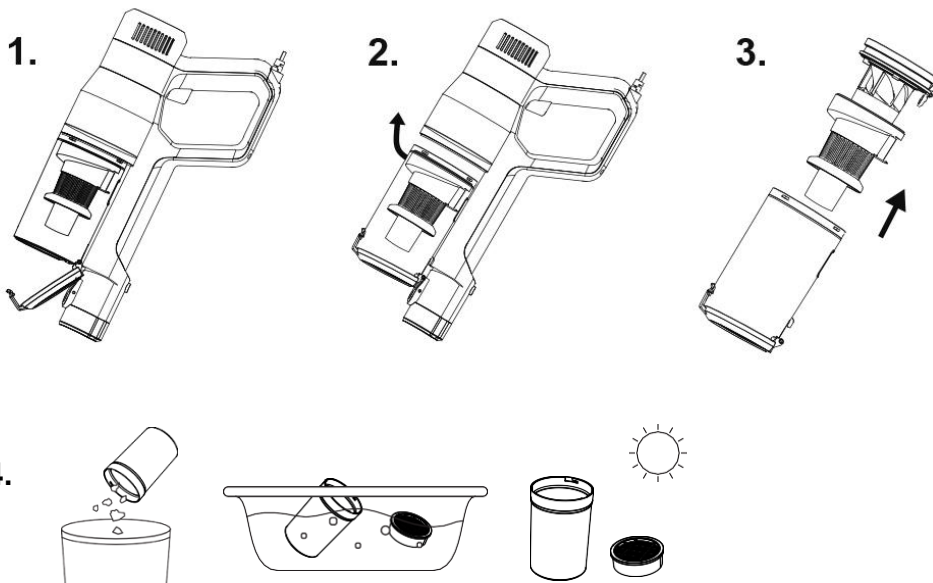

Dépannage

Problème 1 : La puissance d'aspiration est faible ou le bruit est anormal.
Solution : Arrêtez l'aspirateur, vérifiez si le moteur est en surchauffe.

Problème 2 : L'appareil cesse de fonctionner soudainement.
Solution : Éteignez l'appareil, débranchez et laissez refroidir pendant 30 minutes.
Videz et nettoyez le réservoir à poussière avant utilisation.

Problème 3 : La brosse est bloquée.
Solution : Vérifiez si quelque chose bloque la brosse. Nettoyez la brosse

Problème 4 : Le filtre est bloqué.
Solution : Vérifiez et nettoyez le filtre.

Problème 5 : Le moteur ne fonctionne pas.
Solution : Veuillez vérifier si la fiche est fermement insérée dans la prise ou si l'alimentation est allumée.



Élimination correcte de ce produit

Ce marquage indique que ce produit ne doit pas être éliminé avec d'autres déchets ménagers dans l'ensemble de l'Union européenne. Afin d'éviter tout dommage possible à l'environnement ou à la santé humaine à partir de l'élimination incontrôlée des déchets, recyclez-le de manière responsable afin de promouvoir la réutilisation durable des ressources matérielles. Pour retourner votre appareil utilisé, utilisez les systèmes de retour et de collecte ou contactez le détaillant où le produit a été acheté. Il pourra reprendre ce produit à des fins de recyclage environnemental sûr.

Istruzioni importanti per la sicurezza

- Non caricare o usare l'apparecchio all'aperto.
- Non usare mai l'aspirapolvere manuale se il cavo, la spina o l'involucro sono danneggiati.
- Per evitare rischi, i cavi di alimentazione e/o le spine danneggiate devono essere sostituite il più presto possibile da uno specialista qualificato.
- È pericoloso per chiunque non sia una persona competente eseguire qualsiasi operazione di manutenzione o riparazione che comporti la rimozione di una copertura che protegga dall'esposizione a parti elettriche.
- Prima di accendere l'aspirapolvere manuale, assicurarsi che la tensione principale corrisponda a quella indicata nei dati tecnici dell'apparecchio.
- Non toccare mai l'alimentazione o l'apparecchio con le mani bagnate o umide.
- Non usare l'adattatore con una prolunga, ma collegarlo direttamente a una presa di corrente.
- Non cambiare alcun accessorio mentre l'apparecchio è acceso.
- Non raccogliere oggetti appuntiti o schegge di vetro con l'aspirapolvere.
- Non aspirare fiammiferi accesi, cenere incandescente o mozziconi di sigaretta con l'aspirapolvere.
- Non aspirare prodotti chimici, polvere di pietra, gesso, cemento o particelle simili con l'aspirapolvere.
- Non usare l'aspiratore manuale per raccogliere liquidi, acqua o particelle simili.
- Non aspirare nulla che sia infiammabile, che bruci o che fumi.
- Conservare sempre l'apparecchio al chiuso (asciutto e pulito).
- I bambini non devono giocare con l'apparecchio.
- La pulizia e la manutenzione degli utenti non devono essere eseguite dai bambini senza supervisione di un adulto.
- Questo aspirapolvere può essere usato da bambini a partire da 8 anni e da persone con ridotte capacità fisiche, sensoriali o mentali o con mancanza di esperienza e conoscenza, se hanno ricevuto una supervisione o istruzioni sull'uso dell'apparecchio in modo sicuro e comprendono i pericoli connessi.

Consigli per la sicurezza:

- Usare solo le parti accessorie raccomandate dal produttore.
- L'adattatore non può essere utilizzato per altri scopi.
- Non trasportare mai il supporto a muro o l'adattatore tirandoli per il cavo.
- Non tirare il cavo quando si vuole spostare l'apparecchio.
- Afferrare sempre la spina di alimentazione per scollegare l'apparecchio dalla rete elettrica.
- Assicurarsi sempre di tenere l'aspiratore manuale lontano da elementi riscaldanti, forni o altri apparecchi e superfici riscaldate.
- Assicurarsi sempre che le fessure di ventilazione siano aperte. Un circuito di ventilazione bloccato può provocare un surriscaldamento e danneggiare l'apparecchio.
- Questo prodotto contiene batterie ricaricabili. Non gettare le batterie nel fuoco e non sottoporle a temperature elevate. C'è il rischio di un'esplosione!
- Prestare particolare attenzione quando si usa l'aspirapolvere manuale sulle scale.
- Non usate l'aspirapolvere manuale senza il filtro per la polvere inserito.
- Non utilizzare l'adattatore su un prodotto diverso e non tentare di caricare questo apparecchio con una stazione di ricarica diversa. Utilizzare solo la stazione di ricarica fornita con questo apparecchio.

Specifiche

Tensione: 230V, 50Hz

Potenza nominale: 600W

Aspirazione: 14 PKa

Rumore: 73dB

Panoramica del prodotto

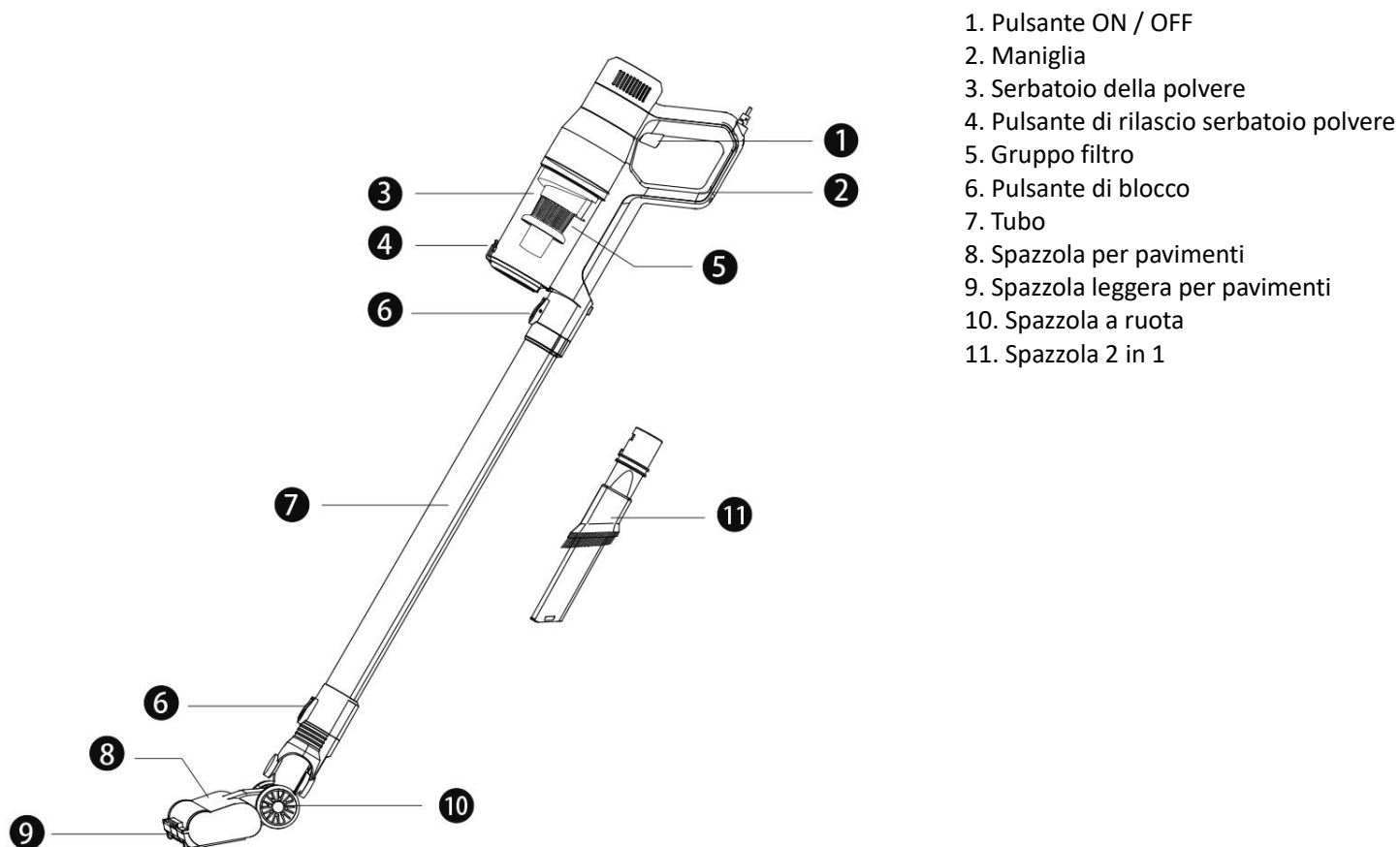

Montaggio

Si prega di utilizzare la combinazione corretta nel seguente ordine.

19. Controllare il gruppo del filtro (5) e caricarlo nella tazza della polvere.
20. Ruotare in senso orario per installare la tazza della polvere (3) sulla maniglia (2).
21. Premere il pulsante (6) per assemblare il tubo (7).
22. Premere il pulsante (6) per montare la spazzola per pavimenti (8).
23. Montare la spazzola 2 in 1 (11).
24. Palmare/stick.

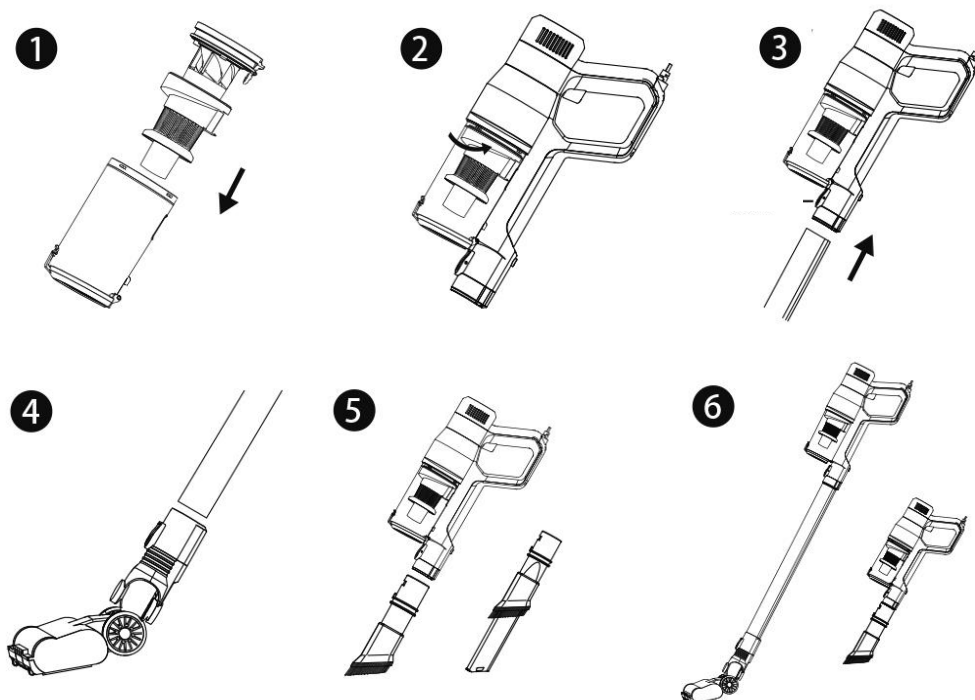

Utilizzo

13. Inserire la spina di alimentazione nella presa.
14. Premere il pulsante ON/OFF e l'aspirapolvere inizia a funzionare.
15. Ci sono 3 velocità. Premere il '+' per aumentare la velocità.
Premere il '-' per diminuire la velocità.

Pulizia

Nota: Fare attenzione a non tirare il grilletto 'ON' mentre il contenitore trasparente è aperto per lo svuotamento.



16. Svuotare il cestino della sporcizia.
17. Tenere la macchina con la mano sinistra e ruotare il contenitore della polvere in senso antiorario. Il contenitore della polvere si scollega dall'aspirapolvere. Tenere il serbatoio della polvere in posizione verticale.
18. Togliere il filtro e il gruppo del filtro.
19. Lavare il filtro e il gruppo del filtro con acqua. Lasciare asciugare il filtro all'aria.

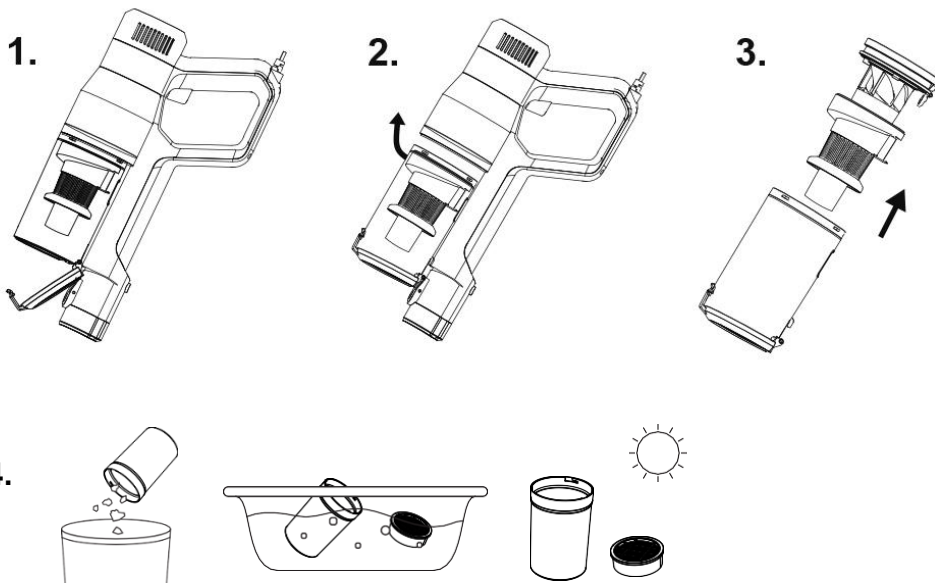

Risoluzione dei problemi

Problema 1: Potenza di aspirazione bassa o rumore anomalo.

Soluzione: Fermare l'aspirapolvere, controllare se il motore è surriscaldato.

Problema 2: La macchina smette di funzionare improvvisamente.

Soluzione: Spegnere la macchina, staccare la spina e lasciare raffreddare per 30 minuti. Svuotare e pulire il serbatoio della polvere prima dell'uso.

Problema 3: La spazzola è bloccata.

Soluzione: Controllare se c'è qualcosa che blocca la spazzola. Pulire la spazzola.

Problema 4: Il filtro è intasato.

Soluzione: Controllare e pulire il filtro.

Problema 5: Il motore non funziona.

Soluzione: Si prega di controllare se la spina è saldamente inserita nella presa o se la corrente è accesa.

Corretto smaltimento del prodotto



Questa marcatura indica che questo prodotto non dovrebbe essere smaltito con altre apparecchiature domestiche nell'UE. Per evitare possibili danni all'ambiente o alla salute umana a causa di uno smaltimento incontrollato dei rifiuti, riciclarli responsabilmente per favorire un riutilizzo responsabile dei materiali. Per restituire il dispositivo usato, basta usare i sistemi di reso e raccolta o contattare il rivenditore presso il quale è stato acquistato il prodotto. Essi possono prendere in carico il prodotto per un riciclaggio sicuro.

Made in China / Mesa Products International B.V., Havenstraat 57a, NL-7005 AG, Doetinchem