



AIRsistant

Ride safe. Ride better.

DE BEDIENUNGSANLEITUNG

EN MANUAL

ESP MANUAL DE INSTRUCCIONES

FR MANUEL D'UTILISATION

IT MANUALE D'USO

NL HANDLEIDING

SAFETY INSTRUCTIONS

DE

Bitte lies die Sicherheitsanweisungen sorgfältig durch, bevor du das Produkt installierst und benutzt. Eine unsachgemäße Installation und Benutzung kann eine erhebliche Gefahr darstellen und zu Verletzungen und/oder Sachschäden führen. Die Beibehaltung des richtigen Reifendrucks hat einen großen Einfluss auf die Lebensdauer der Reifen und die Sicherheit der Fahrerin/ des Fahrers. Das AIRsistant Produkt hilft bei der Überwachung des Reifendrucks und indirekt auch der Temperatur. AIRsistant kann Schwankungen des Reifendrucks (z. B. durch Temperaturschwankungen) nicht korrigieren und funktioniert nur bei sachgemäßer Installation und Wartung. Der richtige Reifendruck hängt von Faktoren wie dem Reifenmodell, dem Fahrradtyp, dem Terrain und dem Gewicht der Fahrerin oder des Fahrers ab. Das Aufpumpen des Reifens im richtigen Druckbereich und die regelmäßige Überprüfung des Reifenzustands liegen im Verantwortungsbereich der Benutzerin oder des Benutzers. Die Nutzerin bzw. der Nutzer kann aus der Ablesung der Druckwerte des Sensors und der App keinerlei Rechte ableiten. Bei einer Warnung von der App muss die Fahrerin oder der Fahrer so schnell wie möglich anhalten und das Problem lösen. Die Benutzung eines Telefons während der Fahrt kann eine Ablenkung darstellen und zu Unfällen führen. Du solltest beim Fahren beide Hände am Lenker lassen.

EN

Please carefully read the safety instructions before installing and using the product. Incorrect installation and usage may present a considerable danger and can result in personal injury and/or damage of goods. Maintaining the correct tyre pressure has a huge impact on the tyre lifespan and the rider's safety. The AIRsistant product helps to monitor the tyre pressure and temperature. AIRsistant cannot correct fluctuations in tyre pressure (e.g. due to temperature changes) and will only work when installed and maintained correctly. The correct tyre pressure depends on factors such as but not limited to the model of the tyre, bicycle type, terrain type and rider's weight. Pumping the tyre up to the correct pressure range and regularly checking the condition of the tyres is the responsibility of the user. The bike rider can not derive any rights from the pressure reading of the sensor and app. Upon receiving a warning from the application the

rider should stop and remedy the problem as soon as possible. Using a phone when riding can be a distraction and can lead to accidents. You should keep both hands on the handlebars when riding.

ESP

Lea atentamente las instrucciones de seguridad antes de instalar y utilizar el producto. La incorrecta instalación y mal uso pueden suponer grandes riesgos y provocar lesiones corporales y/o daños materiales. Mantener la presión correcta de los neumáticos tiene un gran impacto en su vida útil y en la seguridad del ciclista. El producto AIRsistant ayuda a controlar la presión de los neumáticos e indirectamente la temperatura. AIRsistant no puede corregir las fluctuaciones en la presión de los neumáticos (por ejemplo, cambios de temperatura) y solo funcionará si se instala y se mantiene de manera adecuada. La presión correcta de los neumáticos depende de factores como el modelo del neumático, el tipo de bicicleta, el tipo de terreno, el peso del ciclista, entre otros. Inflar el neumático hasta el rango de presión correcto y comprobar periódicamente el estado de los neumáticos es responsabilidad del usuario. El usuario no puede derivar ningún derecho de la lectura de presión del sensor y de la aplicación. Al recibir una advertencia de la aplicación, el usuario debe detenerse y solucionar el problema lo antes posible. Utilizar el teléfono móvil mientras se conduce puede ser una distracción y provocar accidentes. Debe mantener ambas manos en el manillar cuando conduce.

FR

Veillez lire attentivement les consignes de sécurité avant d'installer et d'utiliser le produit. Une installation et une utilisation incorrectes peuvent présenter un danger considérable et peuvent entraîner des blessures corporelles et/ou des dommages matériels. Maintenir la bonne pression pneumatique a un impact énorme sur la durée de vie des pneus et la sécurité du cycliste. Le produit AIRsistant aide à surveiller la pression des pneus et indirectement la température. AIRsistant ne peut pas corriger les fluctuations de pression pneumatique (par exemple, les changements de température) et ne fonctionnera que s'il est installé et entretenu correctement. La pression correcte des pneus dépend de facteurs tels que, mais sans s'y limiter, le modèle de pneu, le type de vélo, le type de terrain et le poids du cycliste. Le gonflage du pneu jusqu'à la bonne

plage de pression et le contrôle régulier de l'état des pneus relèvent de la responsabilité de l'utilisatrice ou l'utilisateur. L'utilisatrice ou l'utilisateur ne peut tirer aucun droit de la lecture de la pression du capteur et de l'application. Dès réception d'un avertissement de l'application, l'utilisatrice ou l'utilisateur doit s'arrêter et remédier au problème dès que possible. L'utilisation d'un téléphone durant la circulation peut représenter une distraction et peut entraîner des accidents. Toujours conserver les deux mains sur le guidon durant la conduite.

IT

Leggere attentamente le istruzioni di sicurezza prima di installare e utilizzare il prodotto. Un'installazione e un utilizzo errati possono costituire un notevole pericolo e causare lesioni personali e/o danni ai materiali. Il mantenimento della corretta pressione degli pneumatici presenta un enorme impatto sulla durata dello pneumatico e sulla sicurezza del ciclista. Il prodotto AIRsistant contribuisce a monitorare la pressione degli pneumatici e, indirettamente, la temperatura. AIRsistant non è in grado di correggere le fluttuazioni nella pressione degli pneumatici (per es. le variazioni di temperatura) e funzionerà esclusivamente con un'installazione e una manutenzione corrette. La corretta pressione degli pneumatici dipende (ma non solo) da fattori quali il modello dello pneumatico, il tipo di bicicletta, il tipo di terreno e il peso del ciclista. È responsabilità dell'utente pompare lo pneumatico fino al corretto intervallo di pressione e controllarne regolarmente lo stato. L'utente non può derivare alcun diritto dalla lettura della pressione del sensore e dell'app. Dopo aver ricevuto un avviso dall'applicazione, l'utente deve interrompere e risolvere il problema il prima possibile. L'utilizzo del telefono durante la guida può favorire distrazioni e causare incidenti. È necessario tenere entrambe le mani sul manubrio durante la guida.

NL

Lees de veiligheidsvoorschriften nauwkeurig door, alvorens het product te installeren en te gebruiken. Onjuiste installatie en onjuist gebruik kunnen een aanzienlijk gevaar opleveren en kunnen leiden tot persoonlijk letsel en/of beschadiging van goederen. Het handhaven van de juiste bandenspanning heeft een enorme invloed op de levensduur van de band en de veiligheid van de rijder. Het AIRsistant product helpt de bandenspanning en indirect de temperatuur te controleren.

AIAssistant kan schommelingen in de bandenspanning (bv. door temperatuursveranderingen) niet corrigeren en werkt alleen wanneer hij correct wordt geïnstalleerd en onderhouden. De juiste bandenspanning hangt af van factoren zoals, maar is niet beperkt tot, het model van de band, het type fiets, het terreintype en het gewicht van de rijder. Het oppompen van de band tot de juiste spanning en het regelmatig controleren van de toestand van de banden is de verantwoordelijkheid van de gebruiker. De gebruiker kan geen rechten ontlenen aan de drukmeting van de sensor en de app. Wanneer de gebruiker een waarschuwing van de toepassing ontvangt, moet hij stoppen en het probleem zo spoedig mogelijk verhelpen. Het gebruik van een telefoon tijdens het rijden kan leiden tot afleiden en ongevallen. U moet beide handen tijdens het rijden aan het stuur houden.

INSTALLATION

DE: Lass vor der Montage die Luft aus dem Reifen ab. Montiere und/oder warte das Produkt mit dem in der Montageanweisung angegebenen Handwerkzeug. **EN:** Deflate the tyre before installation. Assemble or service the product by using designated hand tool. **ESP:** Desinflar el neumático antes de la instalación. Montar y/o realizar el mantenimiento del producto utilizando la herramienta indicada en el manual de montaje. **FR:** Dé gonfler le pneu avant l'installation. Assembler et/ou effectuer l'entretien du produit à l'aide de l'outil manuel indiqué dans le manuel d'assemblage. **IT:** Sgonfiare lo pneumatico prima dell'installazione. Assemblare e/o riparare il prodotto utilizzando l'apposito attrezzo manuale mostrato nel manuale di assemblaggio. **NL:** Laat de band leeglopen voordat u hem monteert. Assembleer en/of onderhoudt het product met behulp van het aangewezen handgereedschap zoals het in de montagehandleiding staat.

01

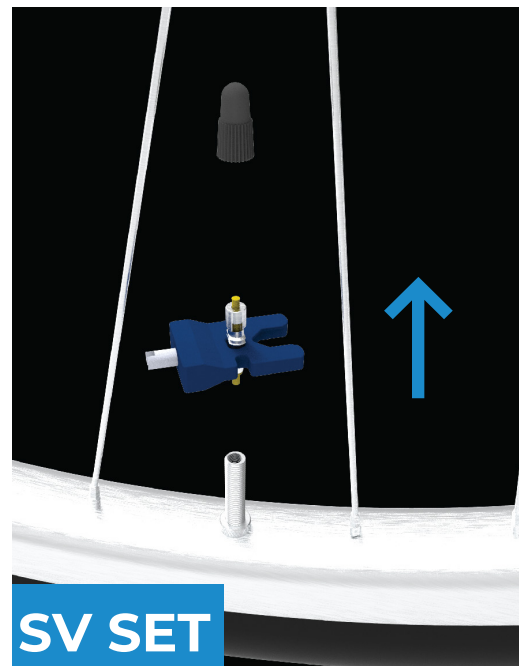
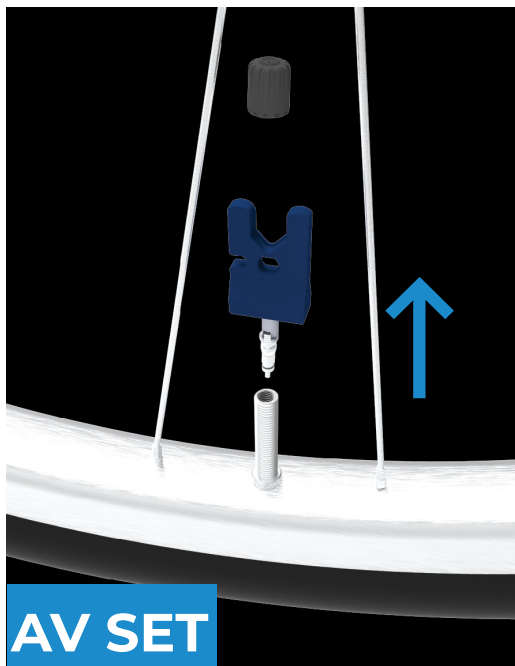

DE: Entferne die vorhandene Ventilkappe und den Ventileinsatz.

EN: Remove existing valve cap and valve core. **ESP:** Retirar el tapón y el núcleo de la válvula existente. **FR:** Retirer le capuchon de valve et l'obus de valve existants. **IT:** Rimuovere il tappo e il nucleo della valvola esistenti.

NL: Verwijder bestaande ventieldop en ventielkern.

02

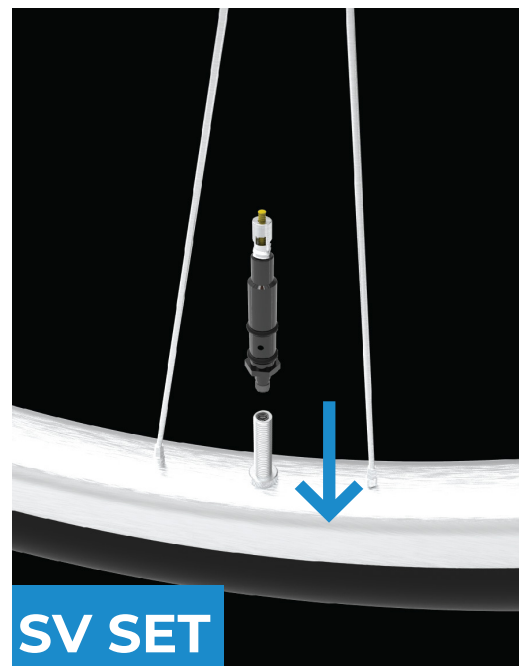
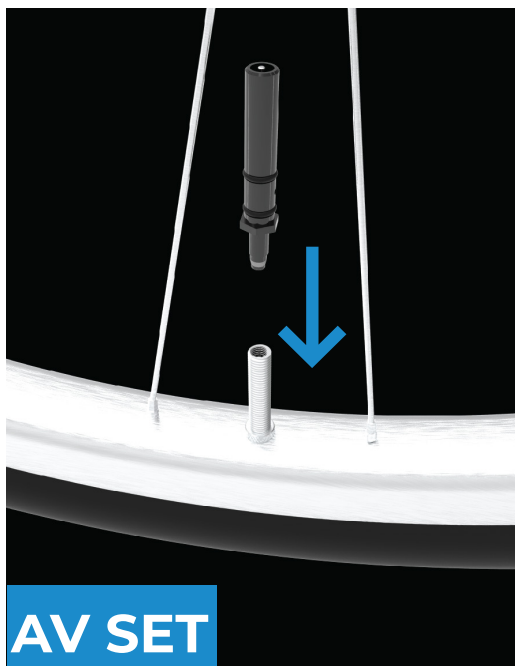

DE: Baue das neue Ventil ein. **EN:** Install the new valve. **ESP:** Instalar la válvula nueva. **FR:** Installer la nouvelle valve. **IT:** Installare la nuova valvola. **NL:** Installeer het nieuwe ventiel.

03

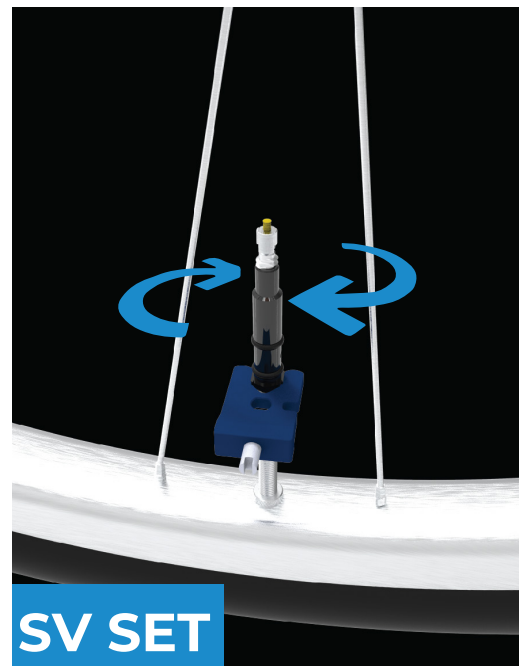
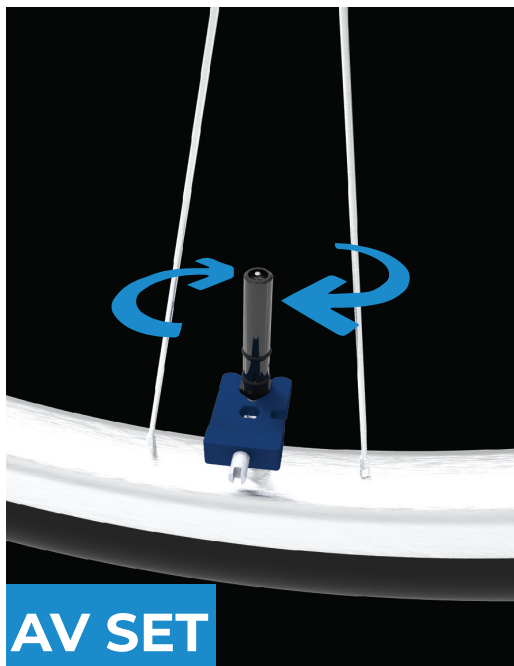

DE: Ziehe das neue Ventil fest. Achte bei schlauchlosen Montagen darauf, dass die Felgenmutter des Ventils fest angezogen bleibt. **EN:** Tighten the new valve. For tubeless installations ensure valve rim nut remains tight. **ESP:** Apretar la válvula nueva. Para instalaciones sin cámara, asegurarse de que la tuerca de la llanta de la válvula permanezca apretada. **FR:** Serrer la nouvelle valve. Pour les installations sans chambre à air, s'assurer que l'écrou de jante de la valve reste serré. **IT:** Serrare la nuova valvola. Per le installazioni senza camera d'aria, assicurarsi che il dado del cerchio della valvola rimanga ben serrato. **NL:** Draai het nieuwe ventiel vast. Bij installatie zonder binnenband moet erop worden gelet dat de moer van het ventiel vast blijft zitten.

04



DE: Bringe das Sensorgehäuse an, wie es auf der Abbildung ersichtlich

ist. **EN:** Add the sensor housing as shown in the picture. **ESP:** Colocar la carcasa del sensor como se muestra en la imagen. **FR:** Ajouter le boîtier du capteur comme indiqué sur l'image. **IT:** Aggiungere l'alloggiamento del sensore come mostrato nell'immagine. **NL:** Plaats de sensorbehuizing zoals op de foto.

05

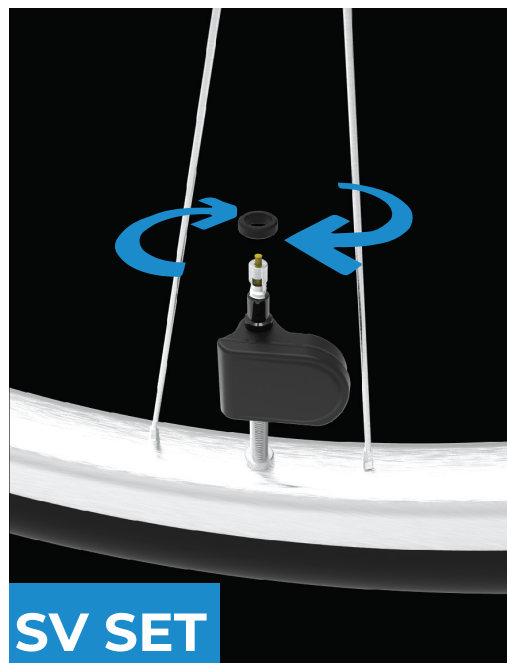
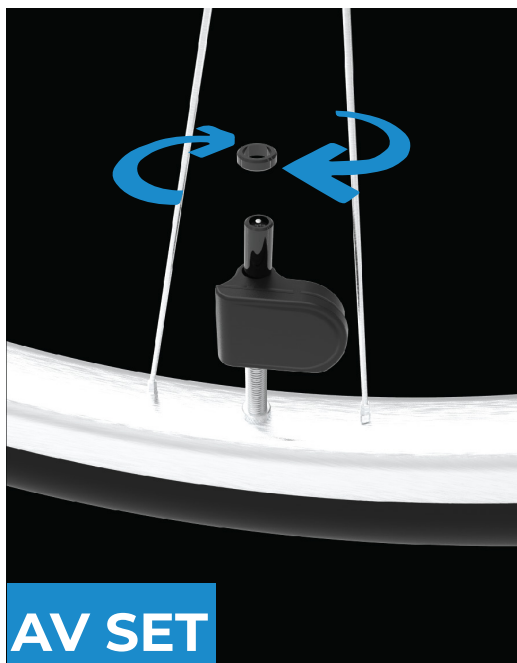

DE: Montiere die Mutter. **EN:** Install the nut. **ESP:** Enroscar la tuerca. **FR:** Installer l'écrou. **IT:** Installare il dado. **NL:** Monteer de moer.

06

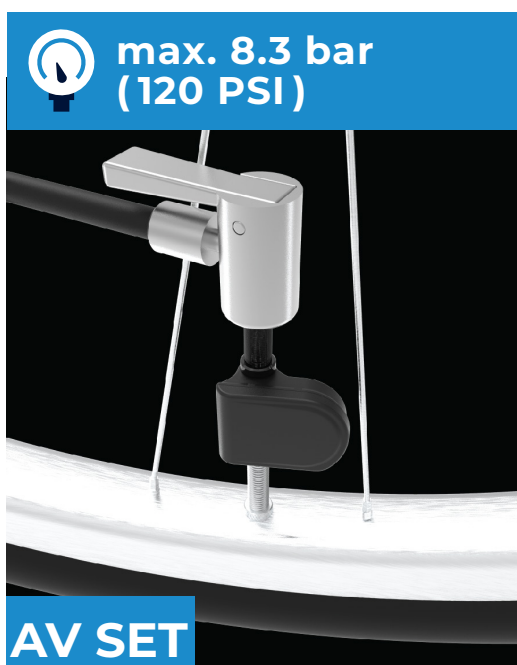

DE: Pumpe den Reifen auf. **EN:** Inflate the tire. **ESP:** Inflar el neumático. **FR:** Gonfler le pneu. **IT:** Gonfiare lo pneumatico. **NL:** Pomp de band op.

07



- DE:** Ziehe den Ventileinsatz fest.
- EN:** Tighten the valve core.
- ESP:** Apretar el núcleo de la válvula.
- FR:** Serrer l'obus de valve.
- IT:** Serrare il nucleo della valvola.
- NL:** Draai de ventielkern vast.

08

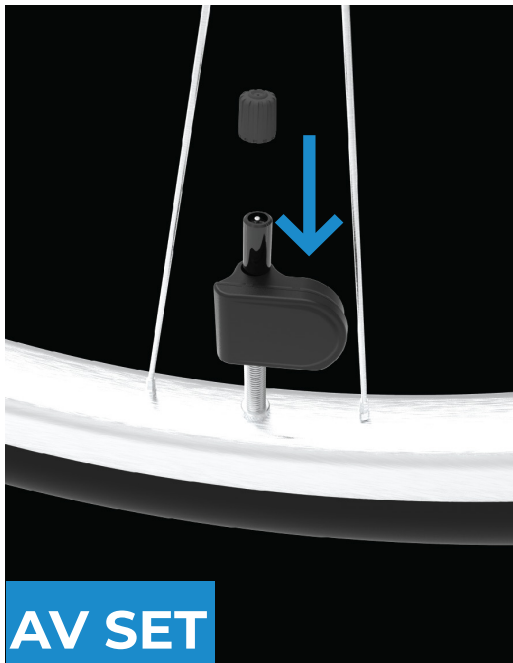

- DE:** Setze die Ventilkappe auf. **EN:** Add the valve cap. **ESP:** Colocar el tapón de la válvula. **FR:** Ajouter le capuchon de valve. **IT:** Aggiungere il tappo della valvola. **NL:** Doe het ventieldopje erop.

FILLING WITH TUBELESS SEALANT

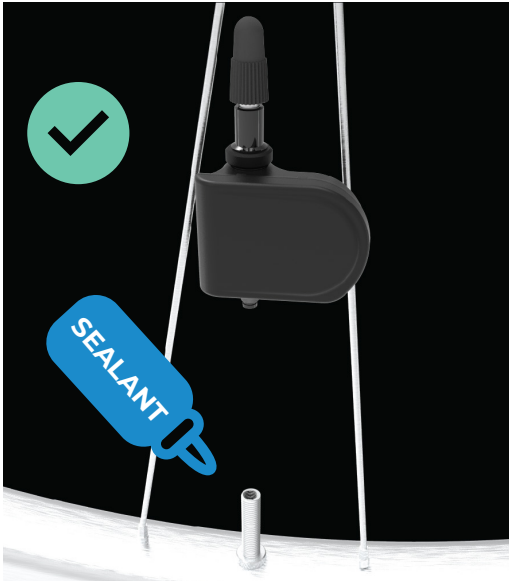

DE: Die gesamte Sensoreinheit muss vom Ventilschaft entfernt werden und das Ventil muss abgeschraubt werden, bevor der Reifen durch den Ventilschaft mit schlauchlosem Dichtmittel gefüllt wird.

EN: The entire sensor assembly must be removed from the valve shaft and the valve must be unscrewed before the tyre is filled with tubeless sealant through the valve shaft. **ESP:** Retirar todo el conjunto del sensor del eje de la válvula y desenroscar

la válvula antes de llenar el neumático con el sellador a través del eje de la válvula. **FR:** L'ensemble du capteur doit être retiré de l'arbre de valve et la valve doivent être dévissée avant que le pneu sans chambre à air ne soit rempli de produit d'étanchéité à travers l'arbre de la valve.

IT: L'intero gruppo sensore deve essere rimosso dall'albero valvola e la valvola deve essere svitata prima di riempire lo pneumatico con il sigillante per pneumatici tubeless attraverso l'albero della valvola. **NL:** De gehele sensorconstructie moet worden verwijderd uit de ventielschacht en het ventiel moeten worden losgedraaid voordat de band via de ventielschacht met afdichtmiddel wordt gevuld.



DE: Fülle das Reifendichtmittel nicht durch das Sensorventil, ohne den Sensor und die Ventileinheit zu entfernen.

EN: Do not fill the tire sealant through the sensor valve, without removing the sensor and valve assembly. **ESP:** No verter el sellador de neumáticos a través de la válvula del sensor, sin haber quitado el conjunto del sensor y la válvula.

FR: Ne pas injecter le produit d'étanchéité par la valve du capteur sans retirer l'ensemble capteur et valve.

IT: Non inserire il sigillante per pneumatici attraverso la valvola del sensore, senza rimuovere il sensore e il gruppo valvola. **NL:** Vul het bandenafdichtmiddel niet via het ventiel van de sensor, zonder de sensor en het ventiel te verwijderen.



AIRsistant App



DE: Scanne, um zu sehen, wie man den Sensor mit dem Display koppelt. **EN:** Scan to watch how to pair the sensor with the display. **ESP:** Escanear para ver cómo conectar el sensor con la pantalla. **FR:** Scanner pour voir comment jumeler le capteur avec l'écran. **IT:** Scansionare per vedere come accoppiare il sensore al display. **NL:** Scan om te zien hoe u de sensor met het scherm koppelt.

DE: Der Sensor wird deaktiviert ausgeliefert und muss aktiviert werden, um die Daten auf dem kompatiblen Gerät anzuzeigen. Um den Sensor zu aktivieren, bringe ihn am Rad an und pumpe den Reifen mit über 0,3 bar (4,35 psi) auf. Es kann bis zu 20 Sekunden dauern, bis die Daten auf dem Display deines Geräts angezeigt werden. Sobald die Daten auf dem Display erscheinen, ist der Sensor aktiviert. Der Sensor unterbricht die Übertragung, wenn er 120 Sekunden lang stillsteht. Um die Übertragung des Sensors vor der Fahrt wieder zu aktivieren, drehe dein Rad mindestens eine Vierteldrehung. Der Sensor schaltet die Übertragung auch beim Aufpumpen oder Ablassen der Reifen wieder ein.

EN: The sensor is shipped de-activated and must be activated to display the data on the compatible device. To activate the sensor, install it on the wheel and pump the tire above 0.3 bar (4.35 psi). It may take up to 20 seconds for data to be shown on your display device. Once the data appears on the display the sensor is activated. The sensor will stop transmitting if stationary for 120 seconds. To re-enable transmission of the sensor before the ride, make a minimum of a quarter turn with your wheel. The sensor will also re-enable transmission during tyre inflation or deflation.

ESP: El sensor se envía desactivado y debe activarse para mostrar los datos en el dispositivo compatible. Para activar el sensor, instalarlo en la rueda e inflar el neumático por encima de 0,3 bar (4,35 psi). Los datos pueden tardar hasta 20 segundos en aparecer en su dispositivo de visualización. Una vez que los datos aparecen en la pantalla, el sensor está activado. El sensor detendrá la transmisión si está inactivo durante 120 segundos. Para volver a activar la transmisión del sensor antes de salir, gire la rueda un cuarto como mínimo. El sensor también reactivará la transmisión cuando los neumáticos se inflen o desinflen.

FR: Le capteur est livré désactivé et doit être activé pour afficher les données sur l'appareil compatible. Pour activer le capteur, l'installer sur la roue et gonfler le pneu au-dessus de 0,3 bar (4,35 psi). L'affichage des données sur votre appareil d'affichage peut prendre jusqu'à 20 secondes. Une fois que les données apparaissent sur l'écran, le capteur est activé. Le capteur cessera de transmettre s'il est immobile pendant 120 secondes. Pour réactiver la transmission du capteur avant de rouler, réaliser au minimum un quart de tour avec votre roue. Le capteur réactivera également la transmission pendant le gonflage ou le dégonflage des pneus.

IT: Il sensore viene spedito disattivato e deve essere attivato per visualizzare i dati sul dispositivo compatibile. Per attivare il sensore, installarlo sulla ruota e pompare lo pneumatico oltre gli 0,3 bar (4,35 psi). Potrebbero essere necessari fino a 20 secondi prima di visualizzare i dati sul display. Una volta visualizzati i dati sul display, il sensore è attivo. Il sensore smetterà di trasmettere se rimarrà fermo per 120 secondi. Per riattivare la trasmissione del sensore prima della corsa, compiere almeno un quarto di giro con la ruota. Il sensore riattiverà la trasmissione anche durante il gonfiaggio o lo sgonfiaggio degli pneumatici.

NL: De sensor wordt gedeactiveerd verzonden en moet worden geactiveerd om de gegevens op het compatibele toestel weer te geven. Om de sensor te activeren, installeert u hem op het wiel en pompt u de band op tot meer dan 0,3 bar (4,35 psi). Het kan tot 20 seconden duren voordat de gegevens op uw display-apparaat worden weergegeven. Zodra de gegevens op het display verschijnen, is de sensor geactiveerd. De sensor stopt met zenden als hij 120 seconden stilstaat. Om de transmissie van de sensor vóór de rit opnieuw in te schakelen, draait u het wiel minimaal een kwartslag. De sensor zal ook de transmissie opnieuw inschakelen tijdens het oppompen of leeglopen van de band.

DISPOSAL

DE: Bitte trage zu einer sauberen Umwelt bei. Entsorge das Verpackungsmaterial in deiner Mülltonne für Verpackungsabfall oder an einer anderen Sammelstelle. Der äußere Karton kann im Altpapiercontainer entsorgt werden. Entsorge das Produkt am Ende seiner Lebensdauer nach den in deiner Region geltenden Vorschriften für kleine elektrische/elektronische Produkte.

EN: Please contribute to a clean environment. Dispose the packaging materials in your bin for waste packaging or any other collection service. At the end of life dispose the product by the regulated method for small electrical/electronic products available near you.

ESP: Contribuya a mantener limpio el medio ambiente. Deseche los materiales de envasado en el contenedor de envases o cualquier otro servicio de recolección. La caja exterior se puede desechar con el papel. Al final de su vida útil, deseche el producto según el método regulado para pequeños productos eléctricos/electrónicos disponible en su zona.

FR: Veuillez contribuer à un environnement propre. Jeter les matériaux d'emballage dans votre poubelle dédiée au conditionnement des déchets ou à tout autre service de collecte. La boîte extérieure peut être éliminée avec le papier. En fin de vie, éliminer le produit selon la méthode réglementée pour les petits produits électriques/électroniques dans les points de collectes disponibles près de chez vous.

IT: Contribuire a un ambiente pulito. Smaltire i materiali di imballaggio nel cestino dei rifiuti per gli imballaggi o presso qualsiasi altro servizio di raccolta. La scatola esterna può essere smaltita con la carta. A fine vita, smaltire il prodotto secondo il metodo regolamentato per prodotti elettrici/elettronici di piccole dimensioni disponibile nelle vicinanze.

NL: Draag bij aan een schoon milieu. Gooi de verpakkingsmaterialen in uw vuilnisbak voor verpakkingsafval of een andere ophaaldienst. De buitenste doos kan bij het papier worden verwijderd. Verwijder het product aan het einde van de levensduur volgens de bij u in de buurt verkrijgbare gereguleerde methode voor kleine elektrische/elektronische producten.

WARRANTY

DE: Die Gewährleistung beträgt 24 Monate oder 5.000 Stunden ab dem Zeitpunkt des Kaufs, je nachdem, was zuerst eintritt. Schrader International GmbH übernimmt keine Haftung für Schäden, die nicht direkt auf die mangelhafte Verarbeitung oder das fehlerhafte Material zurückzuführen sind. Bei Gewährleistungsansprüchen wende dich bitte an den Händler vor Ort, bei dem du das Produkt erworben hast.

EN: The warranty is 24 months or 5000 hours from the time of purchase whichever comes first. Schrader International GmbH will not bear any cost which are not the direct result of defective workmanship or materials. For warranty claims please contact the local dealer you have purchased the product from.

ESP: La garantía es de 24 meses o 5000 horas desde el momento de la compra, si esta última es anterior. Schrader International GmbH no se hará cargo de ningún coste que no sea el resultado directo de mano de obra o materiales defectuosos. Para reclamaciones de garantía, póngase en contacto con el distribuidor local al que haya comprado el producto.

FR: La garantie est de 24 mois ou 5 000 heures à compter de la date d'achat, selon la première de ces éventualités. Schrader International GmbH ne supportera aucun coût qui ne résulte pas directement d'un défaut de fabrication ou de matériel. Pour les demandes de garantie, veuillez contacter le revendeur local auprès duquel vous avez acheté le produit.

IT: La garanzia è di 24 mesi o 5000 ore dal momento dell'acquisto, a seconda dell'evento che si verifica prima. Schrader International GmbH non sosterrà alcun costo che non sia derivante direttamente da lavorazione o materiali difettosi. Per reclami in garanzia, contattare il rivenditore locale presso il quale è stato acquistato il prodotto.

NL: De garantie is 24 maanden of 5000 uur vanaf het moment van aankoop, afhankelijk van wat het eerst komt. De firma Schrader International GmbH draagt geen enkele kosten die niet het directe gevolg zijn van de gebrekkige verwerking of materialen. Voor aanspraken op garantie kunt u contact opnemen met de plaatselijke dealer bij wie u het product hebt gekocht.

ENVIRONMENTAL

DE: Temperaturbereich **EN:** Temperature Range **ESP:** Rango de temperatura **FR:** Plage de température **IT:** Intervallo di temperatura
NL: Temperatuurbereik: **-10 °C – 70 °C**

DE: Feuchtigkeit **EN:** Humidity **ESP:** Humedad **FR:** Humidité **IT:** Umidità
NL: Vochtigheid: **5%**

INFORMATION

DE: Das Handbuch ist im Lieferumfang enthalten. Das Produkt ist nur für die Verwendung im Freien bestimmt. **EN:** The manual is available within the packaging contents. The product is intended for outdoor use only. **ESP:** El manual está disponible dentro del contenido del paquete. El producto está diseñado solo para uso en exteriores. **FR:** Le manuel est disponible dans le contenu de l'emballage. **IT:** Il manuale è disponibile all'interno del contenuto della confezione. Il prodotto è destinato esclusivamente all'uso esterno. **NL:** De handleiding is beschikbaar in de inhoud van de verpakking. Het product is uitsluitend bedoeld voor gebruik buitenshuis.

Hereby, Schrader International GmbH declares
that the product is in compliance with European and
UK Product Safety Regulations and
therefore CE and UKCA marked, visit to view
the declarations of conformity:
<https://www.AIRsistant.com/resources>

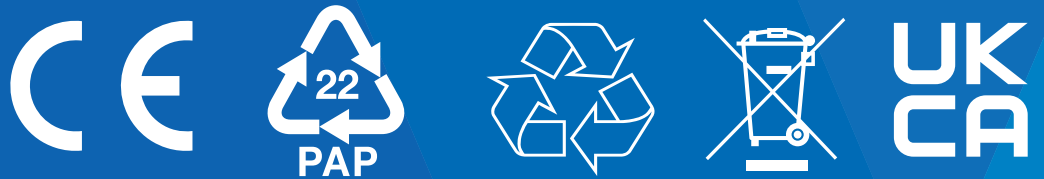

Made in UK

www.AIRsistant.com

Schrader International GmbH
Gadastraße 23A, 85232, Bergkirchen, Germany

EPA-4000-ML-06-22-1