

EDIFIER®

MR3 Studio Monitor

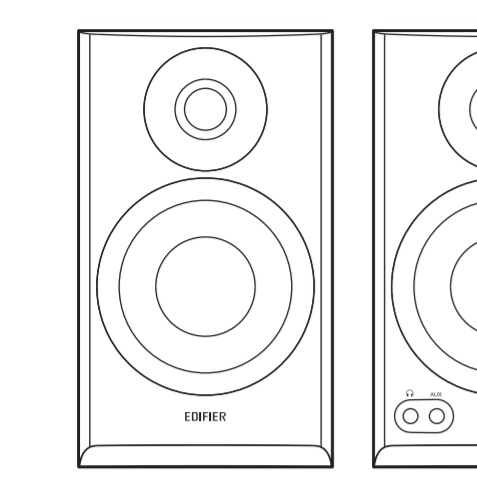

Quick Start Guide

Model: EDF100081

Manual Edition 1.0, July 2024
IB-200-MOOR30-00

For more information, please visit our website:
www.edifier.com

@Edifier_Global @Edifier_Global @Edifier_Global



Edifier International Limited
P.O. Box 6264
Central Post Office
Hong Kong

Tel: +852 2522 6989
Fax: +852 2522 1989
www.edifier.com

© 2024 Edifier International Limited. All rights reserved.
Printed in China

NOTICE:
For the need of technical improvement and system upgrade, information contained herein may be subject to change from time to time without prior notice.
Products of EDIFIER will be customized for different applications. Pictures and illustrations shown on this manual may be slightly different from actual product. If any difference is found, the actual product prevails.

EN What's in the box?
FR Contenu de la boîte
ES Contenido de la caja
DE Lieferumfang
IT Contenuto della confezione
PT Conteúdo da caixa
NL Wat zit er in de doos?
PL Zawartość pudełka
CZ Co je v krabici?
SK Čo je v krabici?
DK Kassen indhold
SV Innehåll i lådan
SV Vad finns i boxen?
BG Какво има в кутията?
RO Ce se află în cutie?

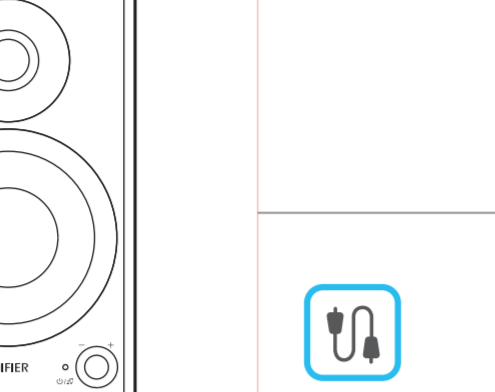

EN Cable connection
FR Connexion par câble
ES Conexión de cable
DE Kabelverbindung
IT Collegamento cavo
PT Conexão via cabo
NL Kabelverbinding
SK Káblové pripojenie
DK Kabeltilslutning
GR Σύνδεση καλωδίου
SV Kabelförbindelse
BG Кабелна връзка
RO Conexiune cablu



EN Power on/off
FR Allumer/éteindre
ES Encendido/apagado
DE Einschalten/Ausschalten
IT Accensione/spengimento
PT Ligagem/desligamento
NL Aan/uit zetten
PL Włączenie/wyłączenie zasilania
SK Zapnúť/vypnúť
DK Tænd/sluk
GR Ενεργοποίηση/απενεργοποίηση
SV Start/stop
BG Включване/изключване на захранването
RO Pornire/oprire

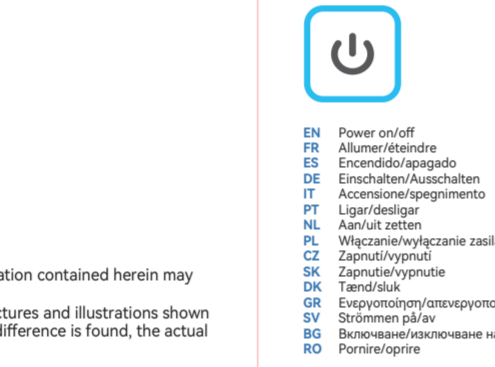

EN Bluetooth connection
FR Connexion Bluetooth
ES Conexión Bluetooth
DE Bluetooth-Kopplung
IT Connessione Bluetooth
PT Ligação Bluetooth
NL Bluetooth-verbinding
PL Podłączenie Bluetooth
CZ Spojení Bluetooth
SK Pripojenie k Bluetooth
DK Bluetooth-forbindelse
SV Bluetooth-anslutning
SV Bluetooth-anslutning
BG Bluetooth връзка
RO Conexiune Bluetooth

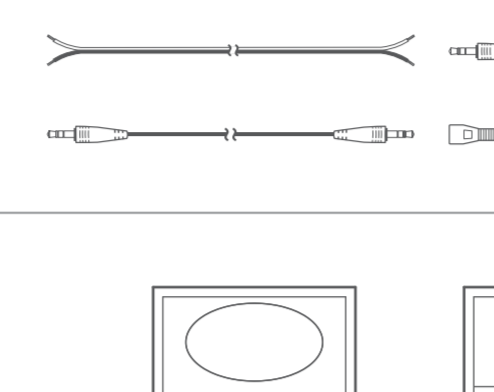

EN Sound effects
FR Effets sonores
ES Efectos de sonido
DE Soundeffekte
IT Effetti sonori
PT Efeitos sonoros
NL Geludeffecten
PL Efekt dźwiękowy
CZ Zvukové efekty
DK Lydeeffekt
SV Lydeeffekt
SV Lydeeffekt
BG Звукови ефекти
RO Efecte sonore

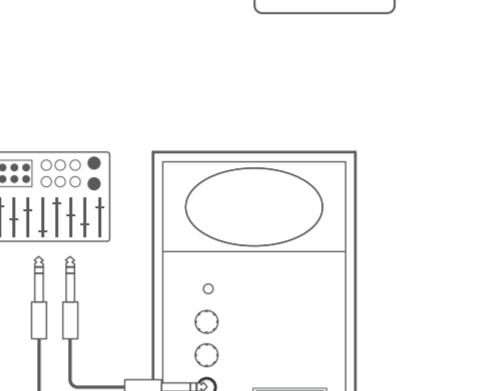

EN Volume adjustment
FR Réglage du volume
ES Ajuste de volumen
DE Lautstärke
IT Regolazione del volume
PT Ajuste de volume
NL Volume instelling
PL Regulacja głośności
CZ Nastavení hlasitosti
DK Justering af lydtryk
GR Ρύθμιση έντασης
SV Volyminställning
BG Регулиране на силата на звука
RO Reglaj azvolum

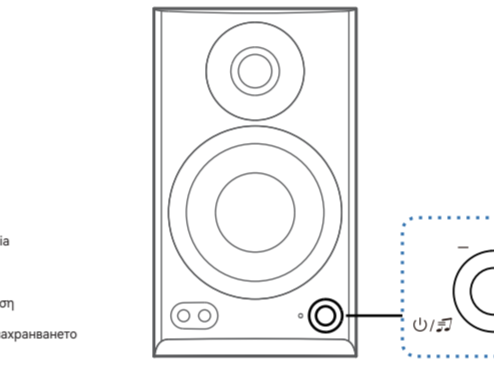

EN Bluetooth connection
FR Connexion Bluetooth
ES Conexión Bluetooth
DE Bluetooth-Kopplung
IT Connessione Bluetooth
PT Ligação Bluetooth
NL Bluetooth-verbinding
PL Podłączenie Bluetooth
CZ Spojení Bluetooth
SK Pripojenie k Bluetooth
DK Bluetooth-forbindelse
SV Bluetooth-anslutning
SV Bluetooth-anslutning
BG Bluetooth връзка
RO Conexiune Bluetooth

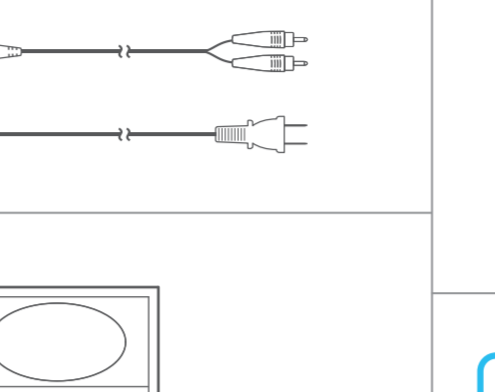

EN Sound effects
FR Effets sonores
ES Efectos de sonido
DE Soundeffekte
IT Effetti sonori
PT Efeitos sonoros
NL Geludeffecten
PL Efekt dźwiękowy
CZ Zvukové efekty
DK Lydeeffekt
SV Lydeeffekt
SV Lydeeffekt
BG Звукови ефекти
RO Efecte sonore

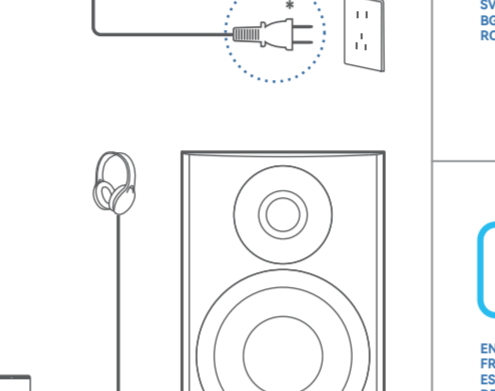

EN Volume adjustment
FR Réglage du volume
ES Ajuste de volumen
DE Lautstärke
IT Regolazione del volume
PT Ajuste de volume
NL Volume instelling
PL Regulacja głośności
CZ Nastavení hlasitosti
DK Justering af lydtryk
GR Ρύθμιση έντασης
SV Volyminställning
BG Регулиране на силата на звука
RO Reglaj azvolum

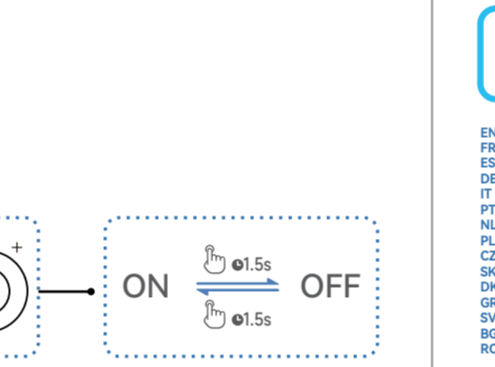

EN Bluetooth connection
FR Connexion Bluetooth
ES Conexión Bluetooth
DE Bluetooth-Kopplung
IT Connessione Bluetooth
PT Ligação Bluetooth
NL Bluetooth-verbinding
PL Podłączenie Bluetooth
CZ Spojení Bluetooth
SK Pripojenie k Bluetooth
DK Bluetooth-forbindelse
SV Bluetooth-anslutning
SV Bluetooth-anslutning
BG Bluetooth връзка
RO Conexiune Bluetooth

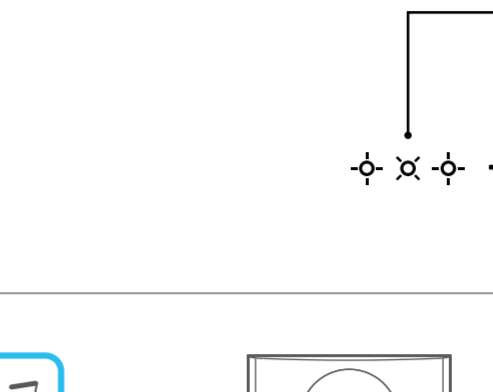

EN Sound effects
FR Effets sonores
ES Efectos de sonido
DE Soundeffekte
IT Effetti sonori
PT Efeitos sonoros
NL Geludeffecten
PL Efekt dźwiękowy
CZ Zvukové efekty
DK Lydeeffekt
SV Lydeeffekt
SV Lydeeffekt
BG Звукови ефекти
RO Efecte sonore

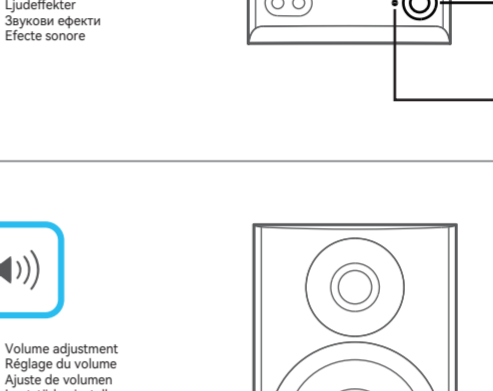

EN Volume adjustment
FR Réglage du volume
ES Ajuste de volumen
DE Lautstärke
IT Regolazione del volume
PT Ajuste de volume
NL Volume instelling
PL Regulacja głośności
CZ Nastavení hlasitosti
DK Justering af lydtryk
GR Ρύθμιση έντασης
SV Volyminställning
BG Регулиране на силата на звука
RO Reglaj azvolum

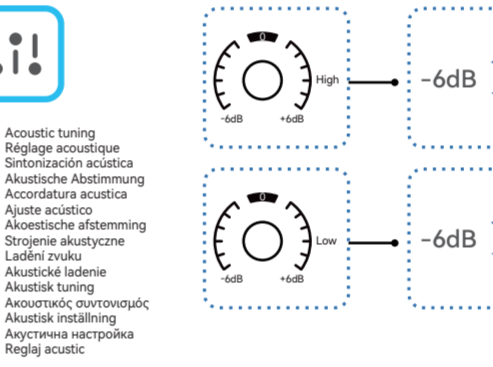

EN Bluetooth connection
FR Connexion Bluetooth
ES Conexión Bluetooth
DE Bluetooth-Kopplung
IT Connessione Bluetooth
PT Ligação Bluetooth
NL Bluetooth-verbinding
PL Podłączenie Bluetooth
CZ Spojení Bluetooth
SK Pripojenie k Bluetooth
DK Bluetooth-forbindelse
SV Bluetooth-anslutning
SV Bluetooth-anslutning
BG Bluetooth връзка
RO Conexiune Bluetooth

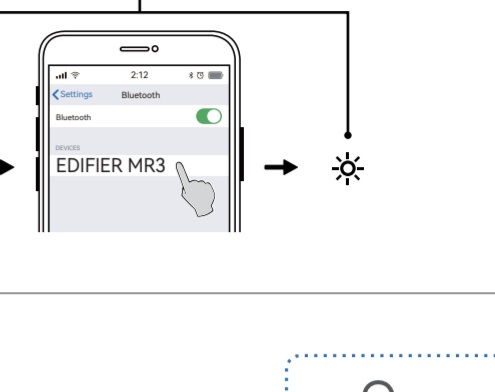

EN Sound effects
FR Effets sonores
ES Efectos de sonido
DE Soundeffekte
IT Effetti sonori
PT Efeitos sonoros
NL Geludeffecten
PL Efekt dźwiękowy
CZ Zvukové efekty
DK Lydeeffekt
SV Lydeeffekt
SV Lydeeffekt
BG Звукови ефекти
RO Efecte sonore



EN Volume adjustment
FR Réglage du volume
ES Ajuste de volumen
DE Lautstärke
IT Regolazione del volume
PT Ajuste de volume
NL Volume instelling
PL Regulacja głośności
CZ Nastavení hlasitosti
DK Justering af lydtryk
GR Ρύθμιση έντασης
SV Volyminställning
BG Регулиране на силата на звука
RO Reglaj azvolum

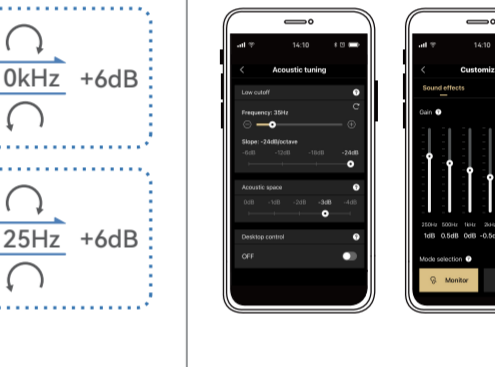

EN Total output power (RMS) 18W+18W (DRC on)
FR Puissance totale de sortie (RMS) 18 W + 18 W (DRC active)
ES Potencia total de salida (RMS) 18 W + 18 W (DRC activo)
DE Gesamtleistung (RMS) 18 W + 18 W (DRC eingeschaltet)
IT Potenza di uscita totale (RMS) 18 W + 18 W (DRC attivo)
PT Potência de saída total (RMS) 18 W + 18 W (DRC ligado)
NL Totale uitgangsvermogen (RMS) 18 W + 18 W (DRC aan)
SK Celkový výkon (RMS) 18 W + 18 W (DRC zapnuté)
DK Total udgangsværdi (RMS) 18 W + 18 W (DRC slået til)
GR Συνολική ισχύς (RMS) 18 W + 18 W (DRC ενεργοποιημένο)
SV Total utgångsvärde (RMS) 18 W + 18 W (DRC på)
BG Обща изходна мощност (RMS) 18 W + 18 W (DRC включен)
RO Puterea totală de ieșire (RMS) 18 W + 18 W (DRC pornit)

EN Operating frequency: 100-240 V ~ 50/60 Hz 300 mA
FR Fréquence de fonctionnement: 100-240 V ~ 50/60 Hz 300 mA
ES Frecuencia de operación: 100-240 V ~ 50/60 Hz 300 mA
DE Betriebsspannung: 100-240 V ~ 50/60 Hz 300 mA
IT Frequenza di lavoro: 100-240 V ~ 50/60 Hz 300 mA
PT Frequência de funcionamento: 100-240 V ~ 50/60 Hz 300 mA
NL Operationele frequentie: 100-240 V ~ 50/60 Hz 300 mA
SK Napětí: 100-240 V ~ 50/60 Hz 300 mA
DK Strømforsyning: 100-240 V ~ 50/60 Hz 300 mA
GR Τροφοδοσία: 100-240 V ~ 50/60 Hz 300 mA
SV Ström: 100-240 V ~ 50/60 Hz 300 mA
BG Напрежение: 100-240 V ~ 50/60 Hz 300 mA
RO Tensiune: 100-240 V ~ 50/60 Hz 300 mA

EN Power on/off
FR Allumer/éteindre
ES Encendido/apagado
DE Einschalten/Ausschalten
IT Accensione/spengimento
PT Ligagem/desligamento
NL Aan/uit zetten
PL Włączenie/wyłączenie zasilania
SK Zapnúť/vypnúť
DK Tænd/sluk
GR Ενεργοποίηση/απενεργοποίηση
SV Start/stop
BG Включване/изключване на захранването
RO Pornire/oprire

EN Bluetooth connection
FR Connexion Bluetooth
ES Conexión Bluetooth
DE Bluetooth-Kopplung
IT Connessione Bluetooth
PT Ligação Bluetooth
NL Bluetooth-verbinding
PL Podłączenie Bluetooth
CZ Spojení Bluetooth
SK Pripojenie k Bluetooth
DK Bluetooth-forbindelse
SV Bluetooth-anslutning
SV Bluetooth-anslutning
BG Bluetooth връзка
RO Conexiune Bluetooth

EN Sound effects
FR Effets sonores
ES Efectos de sonido
DE Soundeffekte
IT Effetti sonori
PT Efeitos sonoros
NL Geludeffecten
PL Efekt dźwiękowy
CZ Zvukové efekty
DK Lydeeffekt
SV Lydeeffekt
SV Lydeeffekt
BG Звукови ефекти
RO Efecte sonore

EN Volume adjustment
FR Réglage du volume
ES Ajuste de volumen
DE Lautstärke
IT Regolazione del volume
PT Ajuste de volume
NL Volume instelling
PL Regulacja głośności
CZ Nastavení hlasitosti
DK Justering af lydtryk
GR Ρύθμιση έντασης
SV Volyminställning
BG Регулиране на силата на звука
RO Reglaj azvolum

EN What's in the box?
FR Contenu de la boîte
ES Contenido de la caja
DE Lieferumfang
IT Contenuto della confezione
PT Conteúdo da caixa
NL Wat zit er in de doos?
PL Zawartość pudełka
CZ Co je v krabici?
SK Čo je v krabici?
DK Kassen indhold
SV Innehåll i lådan
SV Vad finns i boxen?
BG Какво има в кутията?
RO Ce se află în cutie?

EN Cable connection
FR Connexion par câble
ES Conexión de cable
DE Kabelverbindung
IT Collegamento cavo
PT Conexão via cabo
NL Kabelverbinding
SK Káblové pripojenie
DK Kabeltilslutning
GR Σύνδεση καλωδίου
SV Kabelförbindelse
BG Кабелна връзка
RO Conexiune cablu

EN Power on/off
FR Allumer/éteindre
ES Encendido/apagado
DE Einschalten/Ausschalten
IT Accensione/spengimento
PT Ligagem/desligamento
NL Aan/uit zetten
PL Włączenie/wyłączenie zasilania
SK Zapnúť/vypnúť
DK Tænd/sluk
GR Ενεργοποίηση/απενεργοποίηση
SV Start/stop
BG Включване/изключване на захранването
RO Pornire/oprire

EN Bluetooth connection
FR Connexion Bluetooth
ES Conexión Bluetooth
DE Bluetooth-Kopplung
IT Connessione Bluetooth
PT Ligação Bluetooth
NL Bluetooth-verbinding
PL Podłączenie Bluetooth
CZ Spojení Bluetooth
SK Pripojenie k Bluetooth
DK Bluetooth-forbindelse
SV Bluetooth-anslutning
SV Bluetooth-anslutning
BG Bluetooth връзка
RO Conexiune Bluetooth

EN Sound effects
FR Effets sonores
ES Efectos de sonido
DE Soundeffekte
IT Effetti sonori
PT Efeitos sonoros
NL Geludeffecten
PL Efekt dźwiękowy
CZ Zvukové efekty
DK Lydeeffekt
SV Lydeeffekt
SV Lydeeffekt
BG Звукови ефекти
RO Efecte sonore

EN Volume adjustment
FR Réglage du volume
ES Ajuste de volumen
DE Lautstärke
IT Regolazione del volume
PT Ajuste de volume
NL Volume instelling
PL Regulacja głośności
CZ Nastavení hlasitosti
DK Justering af lydtryk
GR Ρύθμιση έντασης
SV Volyminställning
BG Регулиране на силата на звука
RO Reglaj azvolum

EN Total output power (RMS) 18W+18W (DRC on)
FR Puissance totale de sortie (RMS) 18 W + 18 W (DRC active)
ES Potencia total de salida (RMS) 18 W + 18 W (DRC activo)
DE Gesamtleistung (RMS) 18 W + 18 W (DRC eingeschaltet)
IT Potenza di uscita totale (RMS) 18 W + 18 W (DRC attivo)
PT Potência de saída total (RMS) 18 W + 18 W (DRC ligado)
NL Totale uitgangsvermogen (RMS) 18 W + 18 W (DRC aan)
SK Celkový výkon (RMS) 18 W + 18 W (DRC zapnuté)
DK Total udgangsværdi (RMS) 18 W + 18 W (DRC slået til)
GR Συνολική ισχύς (RMS) 18 W + 18 W (DRC ενεργοποιημένο)
SV Total utgångsvärde (RMS) 18 W + 18 W (DRC på)
BG Обща изходна мощност (RMS) 18 W + 18 W (DRC включен)
RO Puterea totală de ieșire (RMS) 18 W + 18 W (DRC pornit)

EN Operating frequency: 100-240 V ~ 50/60 Hz 300 mA
FR Fréquence de fonctionnement: 100-240 V ~ 50/60 Hz 300 mA
ES Frecuencia de operación: 100-240 V ~ 50/60 Hz 300 mA
DE Betriebsspannung: 100-240 V ~ 50/60 Hz 300 mA
IT Frequenza di lavoro: 100-240 V ~ 50/60 Hz 300 mA
PT Frequência de funcionamento: 100-240 V ~ 50/60 Hz 300 mA
NL Operationele frequentie: 100-240 V ~ 50/60 Hz 300 mA
SK Napětí: 100-240 V ~ 50/60 Hz 300 mA
DK Strømforsyning: 100-240 V ~ 50/60 Hz 300 mA
GR Τροφοδοσία: 100-240 V ~ 50/60 Hz 300 mA
SV Ström: 100-240 V ~ 50/60 Hz 300 mA
BG Напрежение: 100-240 V ~ 50/60 Hz 300 mA
RO Tensiune: 100-240 V ~ 50/60 Hz 300 mA

EN Power on/off
FR Allumer/éteindre
ES Encendido/apagado
DE Einschalten/Ausschalten
IT Accensione/spengimento
PT Ligagem/desligamento
NL Aan/uit zetten
PL Włączenie/wyłączenie zasilania
SK Zapnúť/vypnúť
DK Tænd/sluk
GR Ενεργοποίηση/απενεργοποίηση
SV Start/stop
BG Включване/изключване на захранването
RO Pornire/oprire

EN Bluetooth connection
FR Connexion Bluetooth
ES Conexión Bluetooth
DE Bluetooth-Kopplung
IT Connessione Bluetooth
PT Ligação Bluetooth
NL Bluetooth-verbinding
PL Podłączenie Bluetooth
CZ Spojení Bluetooth
SK Pripojenie k Bluetooth
DK Bluetooth-forbindelse
SV Bluetooth-anslutning
SV Bluetooth-anslutning
BG Bluetooth връзка
RO Conexiune Bluetooth

EN Sound effects
FR Effets sonores
ES Efectos de sonido
DE Soundeffekte
IT Effetti sonori
PT Efeitos sonoros
NL Geludeffecten
PL Efekt dźwiękowy
CZ Zvukové efekty
DK Lydeeffekt
SV Lydeeffekt
SV Lydeeffekt
BG Звукови ефекти
RO Efecte sonore

EN Volume adjustment
FR Réglage du volume
ES Ajuste de volumen
DE Lautstärke
IT Regolazione del volume
PT Ajuste de volume
NL Volume instelling
PL Regulacja głośności
CZ Nastavení hlasitosti
DK Justering af lydtryk
GR Ρύθμιση έντασης
SV Volyminställning
BG Регулиране на силата на звука
RO Reglaj azvolum

EN What's in the box?
FR Contenu de la boîte
ES Contenido de la caja
DE Lieferumfang
IT Contenuto della confezione
PT Conteúdo da caixa
NL Wat zit er in de doos?
PL Zawartość pudełka
CZ Co je v krabici?
SK Čo je v krabici?
DK Kassen indhold
SV Innehåll i lådan
SV Vad finns i boxen?
BG Какво има в кутията?
RO Ce se află în cutie?

EN Cable connection
FR Connexion par câble
ES Conexión de cable
DE Kabelverbindung
IT Collegamento cavo
PT Conexão via cabo
NL Kabelverbinding
SK Káblové pripojenie
DK Kabeltilslutning
GR Σύνδεση καλωδίου
SV Kabelförbindelse
BG Кабелна връзка
RO Conexiune cablu

EN Power on/off
FR Allumer/éteindre
ES Encendido/apagado
DE Einschalten/Ausschalten
IT Accensione/spengimento
PT Ligagem/desligamento
NL Aan/uit zetten
PL Włączenie/wyłączenie zasilania
SK Zapnúť/vypnúť
DK Tænd/sluk
GR Ενεργοποίηση/απενεργοποίηση
SV Start/stop
BG Включване/изключване на захранването
RO Pornire/oprire

EN Bluetooth connection
FR Connexion Bluetooth
ES Conexión Bluetooth
DE Bluetooth-Kopplung
IT Connessione Bluetooth
PT Ligação Bluetooth
NL Bluetooth-verbinding
PL Podłączenie Bluetooth
CZ Spojení Bluetooth
SK Pripojenie k Bluetooth
DK Bluetooth-forbindelse
SV Bluetooth-anslutning
SV Bluetooth-anslutning
BG Bluetooth връзка
RO Conexiune Bluetooth

EN Sound effects
FR Effets sonores
ES Efectos de sonido
DE Soundeffekte
IT Effetti sonori
PT Efeitos sonoros
NL Geludeffecten
PL Efekt dźwiękowy
CZ Zvukové efekty
DK Lydeeffekt
SV Lydeeffekt
SV Lydeeffekt
BG Звукови ефекти
RO Efecte sonore

EN Volume adjustment
FR Réglage du volume
ES Ajuste de volumen
DE Lautstärke
IT Regolazione del volume
PT Ajuste de volume
NL Volume instelling
PL Regulacja głośności
CZ Nastavení hlasitosti
DK Justering af lydtryk
GR Ρύθμιση έντασης
SV Volyminställning
BG Регулиране на силата на звука
RO Reglaj azvolum

EN Total output power (RMS) 18W+18W (DRC on)
FR Puissance totale de sortie (RMS) 18 W + 18 W (DRC active)
ES Potencia total de salida (RMS) 18 W + 18 W (DRC activo)
DE Gesamtleistung (RMS) 18 W + 18 W (DRC eingeschaltet)
IT Potenza di uscita totale (RMS) 18 W + 18 W (DRC attivo)
PT Potência de saída total (RMS) 18 W + 18 W (DRC ligado)
NL Totale uitgangsvermogen (RMS) 18 W + 18 W (DRC aan)
SK Celkový výkon (RMS) 18 W + 18 W (DRC zapnuté)
DK Total udgangsværdi (RMS) 18 W + 18 W (DRC slået til)
GR Συνολική ισχύς (RMS) 18 W + 18 W (DRC ενεργοποιημένο)
SV Total utgångsvärde (RMS) 18 W + 18 W (DRC på)
BG Обща изходна мощност (RMS) 18 W + 18 W (DRC включен)
RO Puterea totală de ieșire (RMS) 18 W + 18 W (DRC pornit)

EN Operating frequency: 100-240 V ~ 50/60 Hz 300 mA
FR Fréquence de fonctionnement: 100-240 V ~ 50/60 Hz 300 mA
ES Frecuencia de operación: 100-240 V ~ 50/60 Hz 300 mA
DE Betriebsspannung: 100-240 V ~ 50/60 Hz 300 mA
IT Frequenza di lavoro: 100-240 V ~ 50/60 Hz 300 mA
PT Frequência de funcionamento: 100-240 V ~ 50/60 Hz 300 mA
NL Operationele frequentie: 100-240 V ~ 50/60 Hz 300 mA
SK Napětí: 100-240 V ~ 50/60 Hz 300 mA
DK Strømforsyning: 100-240 V ~ 50/60 Hz 300 mA
GR Τροφοδοσία: 100-240 V ~ 50/60 Hz 300 mA
SV Ström: 100-240 V ~ 50/60 Hz 300 mA
BG Напрежение: 100-240 V ~ 50/60 Hz 300 mA
RO Tensiune: 100-240 V ~ 50/60 Hz 300 mA

EN Power on/off
FR Allumer/éteindre
ES Encendido/apagado
DE Einschalten/Ausschalten
IT Accensione/spengimento
PT Ligagem/desligamento
NL Aan/uit zetten
PL Włączenie/wyłączenie zasilania
SK Zapnúť/vypnúť
DK Tænd/sluk
GR Ενεργοποίηση/απενεργοποίηση
SV Start/stop
BG Включване/изключване на захранването
RO Pornire/oprire

EN Bluetooth connection
FR Connexion Bluetooth
ES Conexión Bluetooth
DE Bluetooth-Kopplung
IT Connessione Bluetooth
PT Ligação Bluetooth
NL Bluetooth-verbinding
PL Podłączenie Bluetooth
CZ Spojení Bluetooth
SK Pripojenie k Bluetooth
DK Bluetooth-forbindelse
SV Bluetooth-anslutning
SV Bluetooth-anslutning
BG Bluetooth връзка
RO Conexiune Bluetooth

EN Sound effects
FR Effets sonores
ES Efectos de sonido
DE Soundeffekte
IT Effetti sonori
PT Efeitos sonoros
NL Geludeffecten
PL Efekt dźwiękowy
CZ Zvukové efekty
DK Lydeeffekt
SV Lydeeffekt
SV Lydeeffekt
BG Звукови ефекти
RO Efecte sonore

EN Volume adjustment
FR Réglage du volume
ES Ajuste de volumen
DE Lautstärke
IT Regolazione del volume
PT Ajuste de volume
NL Volume instelling
PL Regulacja głośności
CZ Nastavení hlasitosti
DK Justering af lydtryk
GR Ρύθμιση έντασης
SV Volyminställning
BG Регулиране на силата на звука
RO Reglaj azvolum