

USER GUIDE



MASSAGE CHAIR

R8525

Manual



Contents

Safety	1-6
Preparation Before Use	7
Move the Chair	7
Components	8-11
Outer Structure	8
Connect power	8
Controller	9
Function of controller	10-11
Cleaning and Maintenance	12
Troubleshoot	13
Specifications	13

Safety

IMPORTANT SAFETY INSTRUCTIONS

This massage chair is intended for household only .When using an electrical appliance, basic precautions should always be followed, including the following:

Read all instructions before using this massage chair.

DANGER-To reduce the risk of electric shock:

- 1) Always unplug this appliance from the electrical outlet immediately after using and before cleaning.
- 2) Never use pins or other metallic fasteners with this appliance.
- 3) Carefully examine the covering before each use. Discard the appliance if the covering shows any sign of deterioration, such as checking, blistering, or cracking.
- 4) Keep Dry - Do not operate in a wet or moist condition.

WARNING-To reduce the risk of burns, fire, electric shock, or injury to persons:

- 1) An appliance should never be left unattended when plugged in. Unplug from outlet when not in use, and before putting on or taking off parts.
- 2) Do not operate under blanket or pillow. Excessive heating can occur and cause fire, electric shock, or injury to persons.
- 3) Close supervision is necessary when this appliance is used by, on, or near children, invalids, or disabled persons. Keep children away from extended foot support.
- 4) Use this appliance only for its intended use as described in this manual. Do not use attachments not recommended by the manufacturer.
- 5) Never operate this appliance if it has a damaged cord or plug, if it is not working properly, if it has been dropped or damaged, or dropped into water.
Return the appliance to a service center for examination and repair.
- 6) Do not carry this appliance by supply cord or use cord as a handle.
- 7) Keep the cord away from heated surfaces.
- 8) Never operate the appliance with the air openings blocked. Keep the air openings free of lint, hair, and the like.
- 9) Never drop or insert any object into any opening.

Safety

- 10) Do not use outdoors.
- 11) Do not operate where aerosol (spray) products are being used or where oxygen is being administered.
- 12) To disconnect, turn all controls to the off position, then remove plug from outlet.
- 13) Temperatures sufficiently high to cause burns may occur regardless of the control setting. Do not use on an infant or invalid or on a sleeping or unconscious person. Do not use on insensitive skin or on a person with poor blood circulation. Check the skin in contact with the heated area of the appliance frequently to reduce the risk of blistering.
- 14) Do Not Crush - Avoid sharp folds.
- 15) Do not use massager in close proximity to loose clothing or jewelry.
- 16) Keep long hair away from massager while in use.
- 17) Connect this appliance to a properly grounded outlet only. See Grounding Instructions.
- 18) The apparatus shall not be exposed to dripping or splashing and that no objects filled with liquids, such as vases, shall be placed on the apparatus.
- 19) An apparatus with CLASS I construction shall be connected to a MAINS socket outlet with a protective earthing connection
- 20) The appliance coupler is used as the disconnect device, the disconnect device shall remain readily operatable.
- 21) This appliance is not intended for use by persons (including children) with reduced physical, sensory or mental capabilities, or lack of experience and knowledge, unless they have been given supervision or instruction concerning use of the appliance by a person responsible for their safety.
- 22) If it is not in use for a long time or after use, please turn off the power and pull out the power plug.
- 23) Do not damage, break, over-bend, compress, tighten, wind, rotate or knot the power cord.
- 24) This appliance can be used by children aged from 8 years and above and persons with reduced physical, sensory or mental capabilities or lack of experience and knowledge if they have been given supervision or instruction concerning use of the appliance in a safe way and understand the hazards involved. Children shall not play with the appliance. Cleaning and user maintenance shall not be made by children without supervision.

Safety

SAVE THESE INSTRUCTIONS

This massage chair is intended for household use only.

● Usage Environment

- Do not use the massage chair in an excessively humid or dusty environment as this may result in malfunction or electric shock.
- Do not use the massage chair in a room with a temperature of 104°F or higher.
- Do not expose the massage chair to heaters, stoves or direct sunlight.
- Place and use the massage chair on an even, non-slip floor.
- The massage chair is designed for home use and not for commercial purposes.

Caution

- The massage chair is to be used indoors only.
- If you use the massage chair in a cold room, do not increase the room temperature abruptly. It is recommended that you increase the temperature gradually to a normal level.
- If the massage chair is stored in a cold place and is being brought into a warm environment, it is advisable to wait one hour before use. This is because its performance may not be at optimum level, as there may be water droplets on the mechanical parts due to condensation. Using the massage chair under such conditions may result in malfunction.

IMPORTANT SAFETY INSTRUCTIONS

● Safety Precautions

- To ensure safe and correct use of the massage chair, do not operate it without reading this operation manual carefully.
- Do not use the massage chair when the upholstery or seat is removed. This may cause injury or malfunction.
- Do not use the massage chair in combination with other therapeutic equipment or electric blanket, etc., as this may result in ineffectiveness or injury.
- Do not use the massage chair an hour before or after eating as this may have adverse effects on the user.
- Do not allow children or pets to play around the massage chair, e.g., behind the backrest, under the seat or leg rest of the massage chair. This may result in injury.

Safety

- Do not rest or place heavy objects on the armrests, leg rest or backrest as this may result in malfunction or injury.
- Do not use the massage chair when your body is wet.
- Do not operate the massage chair with wet hands.
It is not recommended to use the massage for more than 30 minutes.
- Do not perform continuous massage on the same spot of your body for more than 5 minutes at a time as this may result in excessive stimulation and may have adverse effects.
- Do not insert your hand or foot along the paths of the massage rollers during use as this may cause injury.
- Stop operation immediately if you experience any discomfort.
- This product is not intended for self-treatment of conditions that should be managed by a qualified health care provider.
- People on medication or with medical conditions, please consult your doctor before use.
- Please do not use the product if you are not feeling well.
- Remove all scarves, neckties, necklaces and jewelry before using the massager.

● People with Medical Conditions

Consult your doctor before use if you:

- are under medical rest as ordered by a doctor.
- have spinal disorders, an abnormal spinal condition or have suffered a spinal injury.
- have back problems.
- have diabetes, osteoporosis or sensory impairment.
- have joint dysfunction.
- have a pacemaker or other electronic medical devices.
- may be pregnant.
- have phlebitis or thrombosis.
- have an increased risk for blood clots.
- had recent surgery.
- have surgical pins, screws, or anything mechanical implanted in your body.

Safety

● Instances When the massage chair Should Not Be Used

In the following events, please switch off the main power switch immediately and disconnect the power cord from the electrical outlet:

- If water is accidentally spilled onto the massage chair. This may result in electric shock or malfunction.
- If the fabric of the backrest is torn and the internal components are exposed.
- If pain or discomfort is felt during massage, stop operation immediately and consult your doctor.
- If you detect any malfunction or any other abnormal condition during operation.
- If there is a power failure. Injury may occur when power is restored unexpectedly.
- If there is lightning.

● Assembly and Repair of the massage chair

- Do not disassemble the backrest cover of the massage chair. Touching the internal components may result in malfunction or electric shock.
- The massage chair must only be professionally serviced or repaired. Do not attempt to disassemble or repair the massage chair yourself.

● Things to Note About the Power Plug and Cord

- Check that the Alternating Current (AC) voltage corresponds with the specifications indicated for the massage chair.
- Do not connect or disconnect the power plug from the electrical outlet with wet hands. This may result in malfunction or electric shock.
- When disconnecting the power plug, pull it by holding the plug, not the cord.
- Although operation will be stopped automatically by the Auto-Timer function, always remember to switch off the main power switch after use.
- Do not place the power cord under the massage chair or any other heavy objects.
- Do not wind the power cord around the massage chair as this may damage the cord and result in a fire or electric shock.
- Do not operate the massage chair with a damaged cord or extension cord.
- Do not use the massage chair if the electrical outlet is loose.
- If the power cord is damaged, it should be replaced by a qualified technician.

Safety

● Grounding Instructions

This product must be grounded. If it should malfunction or breakdown, grounding provides a path of least resistance for electric current to reduce the risk of electric shock. This product is equipped with a cord having an equipment-grounding conductor and a grounding plug. The plug must be plugged into an appropriate outlet that is properly installed and grounded in accordance with all local codes and ordinances.

DANGER - Improper connection of the equipment-grounding conductor can result in a risk of electric shock. Check with a qualified electrician or serviceman if you are in doubt as to whether the product is properly grounded. Do not modify the plug provided with the product - if it will not fit the outlet, have a proper outlet installed by a qualified electrician.

This product is for use on a nominal 100-240V~ circuit and has a grounding plug that looks like the plug illustrated in sketch A as following illustration. Make sure that the product is connected to an outlet having the same configuration as the plug. No adapter should be used with this product.

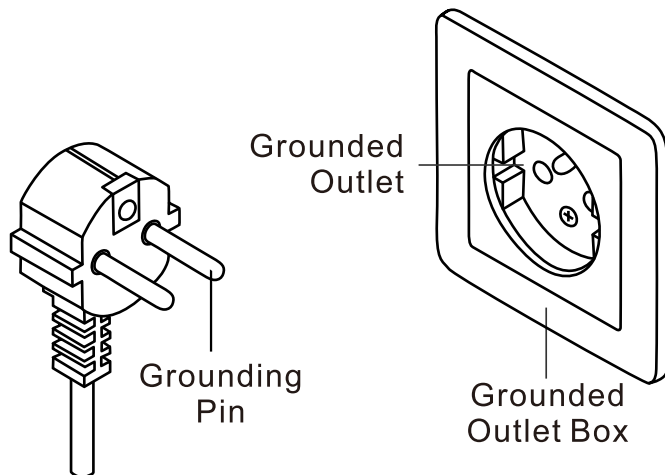

Preparation Before Use

Move the Chair

- Please turn off the main power and unplug the power from the electrical outlet.
- Tilt the chair backward as shown in the picture below and wheel it to the desired location.
- Please cover the floor with mat when move the massage chair in case of any damage of floor will be made.

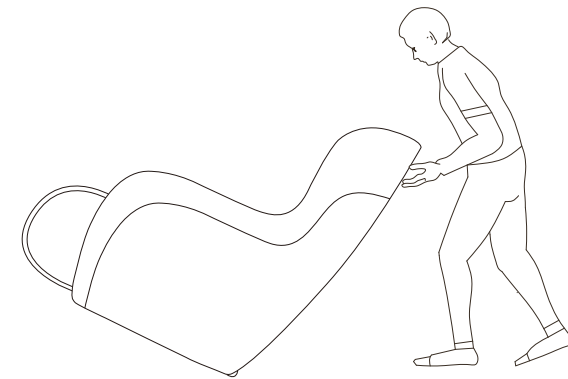
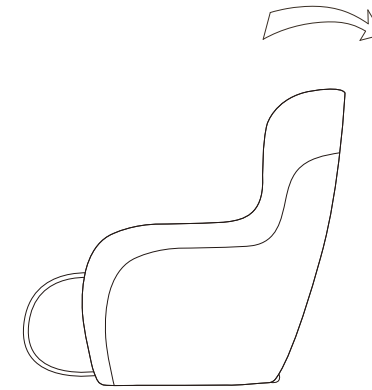

Components

Outer Structure

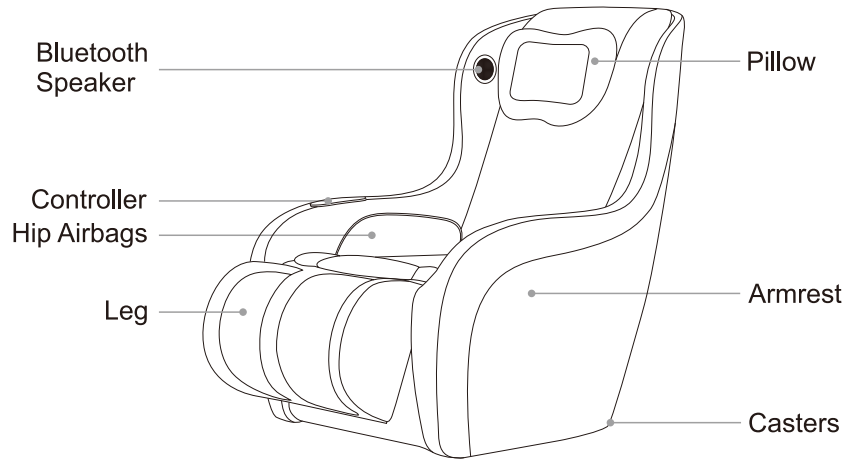

Connect power

- Plug the power cord into power inlet, turn on the power switch.

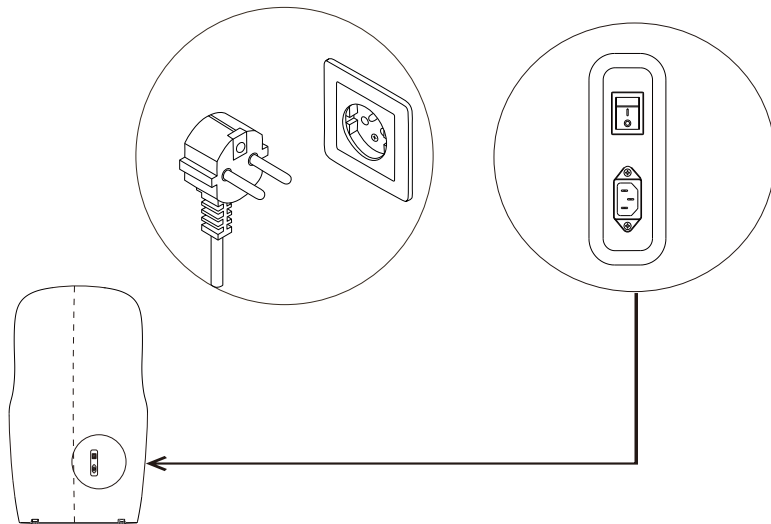

Components

Controller

(The specific display is subject to the actual product.)

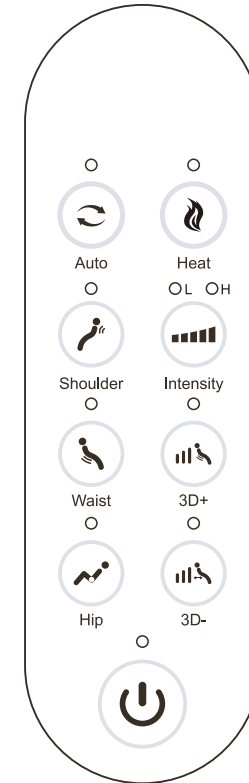



⚠ Caution

- Do not sit, step or place heavy objects on the controller.
- Do not handle the controller with wet hands.
- Do not operate the controller by using sharp-edged or hard objects. It may result in damage.

Components

Function of controller

- **Power button: Turn on/off the massage chair**

When power on, press  button, turn on massage chair, Press again  to turn off.

- **Auto mode button**

Press  button enter auto modes. 3 optional auto modes: Relax, Soft and 3D. Select a auto mode to enjoy your massage.

- **Heat button**

Press  button to turn on heat, press again to turn off.

- **Shoulder roller button**

Press  to start shoulder massage function, press again to finish it.

- **Back roller button**

Press  button to start back massage function, press again to finish it.

- **Hip twist button**

Press  to start hip airbags and them twist hip, press again to finish it.

- **Massage intensity adjustment**

Press  to adjust massage intensity. Optional 2 levels of intensity: hard and soft.

- **3D intensity +**

Press and hold  button to strengthen the 3D intensity until to the hardest. Or release the button when you get the expected intensity

- **3D intensity -**

Press and hold  button to lighten the 3D intensity until to the softest. Or release the button when you get the expected intensity

Components

Auto Mode

- **3D mode (Red signal light)**

Invigorating 3D massage to help stimulate the body & mind.

- **Anti-Stress mode (Blue signal light)**

Helps de-stress the body & mind for better daily well being.

- **Senior mode (Purple signal light)**

Gentle relaxation to help improve circulation and well being.

Bluetooth pairing

On your phone Bluetooth list,choose the model " R8525 " to do the pairing, when a sound'du' is heard,the connection is completed.

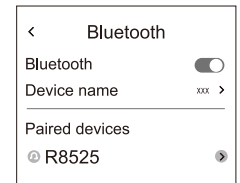

Cleaning and Maintenance

Maintenance methods

Please follow the below steps to clean leather and plastic parts

- Please ensure the main switch is turn off and the power plug is unplugged from the electrical outlet.
- Dip a soft, dry cloth in water or warm water containing 3% to 5% neutral detergent and wring it thoroughly.
- Clean the leather and plastic parts.
- Then wipe with dry soft cloth.
- Let it dry naturally.

Warning

- Do not use alcohol, thinner, gasoline and other chemicals for cleaning.
- Do not dry the surface with a blower.
- Do not iron the fabric.
- During maintenance, always unplug the power plug. Do not unplug it by wet hands.
- Please use a dust cover to avoid dust if you won't use the chair for a long time.
- As fabric's color may be dyed on the leather, be careful when using denim and colored cloth to wipe the product.
- Wipe the product with the melamine foam dipped in mild detergent, if the dirt is hard to remove.
- Do not let the leather touch plastic in case of the color fading.
- Water temperature should not exceed 40 degrees.



Please do not use



Water temperature should not exceed 40 degrees

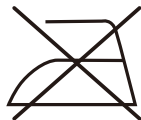

Do not iron

Troubleshoot

If there is still an abnormality after the following checks, to prevent any accident, please stop using the massage chair immediately. Please unplug the power cord from the outlet and contact with the dealer or the nearby customer service center.

Situations	Solutions
The Massage Chair cannot operate even though it has been connected to the power supply.	<ul style="list-style-type: none"> • Check whether the plug is well connected and working well • Check whether the switch on the Massage Chair is turned to position " I ".
During operation, the controller is working but not the Massage Chair.	<ul style="list-style-type: none"> • The Massage Chair could be overheated after prolonged use. It will automatically cool down to resume its normal condition. Please turn OFF the power and allow the chair to cool down for 30 to 50minutes.

Specifications

Model	R8525
Rated Voltage	100-240V~
Rated Frequency	50-60Hz
Rated Power	60W
Upright position-Approximately	1090×670×990mm



R8525

Handleiding

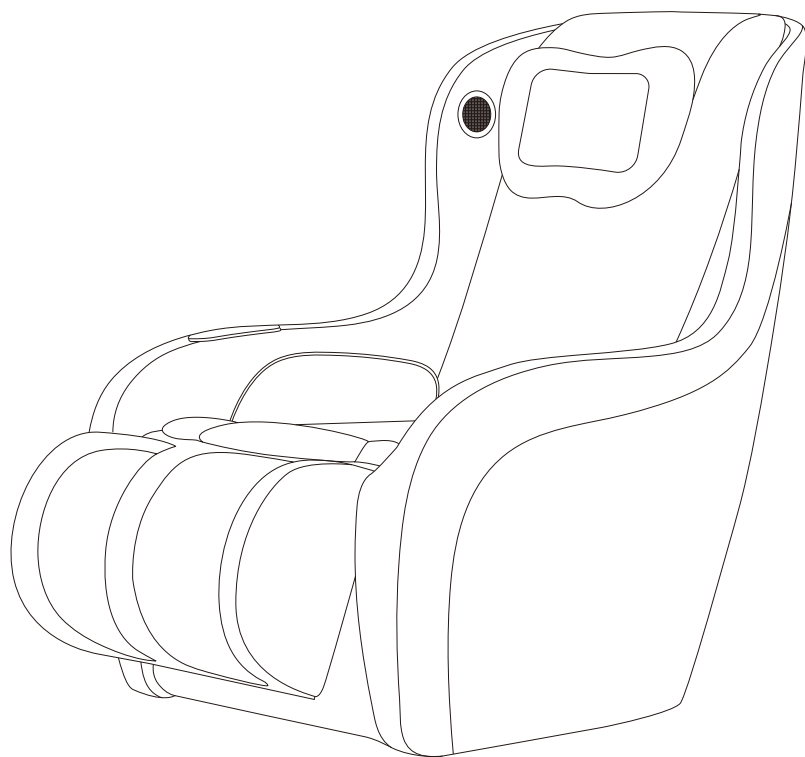

Allereerst willen wij u van harte bedanken voor het kiezen van ons product! Lees de gebruiksaanwijzing aandachtig door om de aanwijzingen volledig te begrijpen. Bewaar deze na het lezen voor de volgende keer. Wij behouden het recht om de uiteindelijke uitleg over het ontwerp van het product te geven. Afmetingen en specificaties kunnen zonder voorafgaande kennisgeving worden gewijzigd voor verdere verbetering.

Inhoud

Veiligheid	16-21
Vorbereiding voor gebruik	22
Verplaats de stoel	22
Onderdelen	23-26
Buitenstructuur	23
Stroom aansluiten	23
Controller	24
Functie van controller	25
Reiniging en onderhoud	27
Oplossen	28
Specificaties	29

BELANGRIJKE VEILIGHEIDSINSTRUCTIES

Deze massagestoel is bedoeld voor huishoudelijkgebruik. Bij het gebruik van een elektrisch apparaat moeten altijd basisvoorzorgsmaatregelen worden gevolgd, waaronder de volgende:

Lees alle instructies voordat u deze massagestoel gebruikt.

GEVAAR-Om het risico op elektrische schokken te verminderen:

- 1) Haal dit apparaat altijd voor het reinigen uit het stopcontact.
- 2) Gebruik nooit pinnen of andere metalen bevestigingsmiddelen met dit apparaat.
- 3) Onderzoek de bekleding zorgvuldig voor elk gebruik. Gebruik het apparaat niet als de bekleding beschadigingen vertoont, zoals scheurvorming of schuurplekken.
- 4) Droog houden – Gebruik het toestel niet in een vochtige omgeving.

WAARSCHUWING

- 1) Een apparaat mag nooit onbeheerd worden achtergelaten wanneer het is aangesloten. Haal de stekker uit het stopcontact wanneer u onderdelen gaat vervangen.
- 2) Niet gebruiken met een deken of kussen. Door overmatige verwarming kan brand, elektrische schokken optreden of letsel bij personen veroorzaken.
- 3) Nauwlettend toezicht is noodzakelijk wanneer dit apparaat wordt gebruikt door, of in de buurt van kinderen, invaliden of gehandicapten. Houd kinderen uit de buurt van verlengde voetondersteuning.
- 4) Gebruik dit apparaat alleen voor het beoogde gebruik zoals beschreven in deze handleiding. Gebruik geen hulpstukken die niet door de fabrikant worden aanbevolen.
- 5) Gebruik dit apparaat nooit als het snoer of de stekker beschadigd is. Of als het niet goed werkt, als het gevallen of beschadigd of in water gevallen is.
Breng het apparaat terug naar een servicecentrum voor onderzoek en reparatie.
- 6) Til het toestel niet op aan het voedings snoer.
- 7) Houd het snoer uit de buurt van verwarmde oppervlakken.
- 8) Bedien het apparaat nooit wanneer de luchtopeningen geblokkeerd zijn.
Houd de luchtopeningen vrij van pluïsjes, haar en dergelijke.
- 9) Plaats of laat nooit een object vallen of in een opening.

- 10) Niet buiten gebruiken.
- 11) Niet gebruiken waar aerosol (spray) producten worden gebruikt of waar zuurstof wordt toegediend.
- 12) Voordat u het toestel uit het stopcontact haalt, zet u alle bedieningselementen in de uit-positie en verwijdert u vervolgens de stekker uit het stopcontact.
- 13) In verband met hogere temperaturen; Niet gebruiken slapend of bewusteloos. Niet gebruiken bij een ongevoelige huid of bij een slechte bloedcirculatie. Controleer de huid die regelmatig in contact komt met het verwarmde gedeelte van het apparaat om het risico's te verminderen.
- 14) Vermijd scherpe plooiën.
- 15) Gebruik geen sieraden in het massagetoeel.
- 16) Sluit dit apparaat alleen aan op een goed geaard stopcontact. Zie Aardingsinstructies.
- 17) Het apparaat mag niet worden blootgesteld aan druppelen of spatten en er mogen geen voorwerpen gevuld met vloeistoffen, zoals vazen, op het apparaat worden geplaatst.
- 18) De stekkeraansluiting van het apparaat wordt gebruikt als ontkoppelingsinrichting, de ontkoppelingsinrichting moet gemakkelijk bedienbaar blijven.
- 19) Dit apparaat is niet bedoeld voor gebruik door personen (inclusief kinderen) met verminderde fysieke, zintuiglijke of mentale vermogens, of gebrek aan ervaring en kennis, tenzij zij toezicht of instructie hebben gekregen over het gebruik van het apparaat door een persoon die verantwoordelijk is voor hun veiligheid.
- 20) Als het toestel lange tijd niet in gebruik is, schakel dan de stroom uit en trek de stekker eruit.
- 21) Beschadig, breek, buig niet, druk, draai, draai of knoop het netsnoer niet.
- 22) Dit apparaat kan worden gebruikt door kinderen vanaf 8 jaar en personen met verminderde fysieke, zintuiglijke of mentale vermogens of gebrek aan ervaring en kennis als ze toezicht of instructie hebben gekregen over het gebruik van het apparaat op een veilige manier en de gevaren begrijpen. Kinderen mogen niet met het apparaat spelen. Reiniging en onderhoud door de gebruiker mogen niet door kinderen zonder toezicht worden uitgevoerd.

Bewaar deze handleiding

Deze massagestoel is alleen bedoeld voor huishoudelijk gebruik.

- Gebruik de massagestoel niet in een te vochtige of stoffige omgeving, omdat dit kan leiden tot storingen of elektrische schokken.
- Gebruik de massagestoel niet in een kamer met een temperatuur van 40 b °c of hoger.
- Stel de massagestoel niet bloot aan kachels, kachels of direct zonlicht.
- Plaats en gebruik de massagestoel op een egale, antislipvloer.
- De massagestoel is ontworpen voor thuisgebruik en niet voor commerciële doeleinden.

Voorzichtigheid

- De massagestoel mag alleen binnenshuis worden gebruikt.
- Als u de massagestoel in een koude kamer gebruikt, verhoog dan niet abrupt de kamertemperatuur. Het wordt aanbevolen om de temperatuur geleidelijk te verhogen tot een normaal niveau.
- Als de massagestoel op een koude plaats wordt opgeslagen en in een warme omgeving wordt gebracht, is het raadzaam om een uur voor gebruik te wachten. Dit komt omdat de prestaties mogelijk niet optimaal zijn, omdat er waterdruppels op de mechanische onderdelen kunnen zijn als gevolg van condensatie. Het gebruik van de massagestoel onder dergelijke omstandigheden kan leiden tot storingen.

BELANGRIJKE VEILIGHEIDSINSTRUCTIES

- Om een veilig en correct gebruik van de massagestoel te garanderen, mag u deze niet bedienen zonder deze handleiding eerst zorgvuldig te lezen.
- Gebruik de massagestoel niet wanneer de bekleding of zitting is verwijderd. Dit kan letsel of storingen veroorzaken.
- Gebruik de massagestoel niet in combinatie met andere therapeutische apparatuur of elektrische deken, enz., Omdat dit kan leiden tot ineffectiviteit of letsel.
- Gebruik de massagestoel niet een uur voor of na het eten, omdat dit nadelige effecten kan hebben op de gebruiker.
- Laat kinderen of huisdieren niet spelen rond de massagestoel, bijvoorbeeld achter de rugleuning, onder de zitting of beensteun van de massagestoel. Dit kan leiden tot letsel.

- Laat niet rusten of plaats geen zware voorwerpen op de armleuningen, beensteun of rugleuning, omdat dit kan leiden tot storingen of letsel.
- Gebruik de massagestoel niet als je lichaam nat is.
- Bedien de massagestoel niet met natte handen.
Het wordt niet aanbevolen om de massage langer dan 30 minuten te gebruiken.
- Voer geen continue massage uit op dezelfde plek van uw lichaam gedurende meer dan 5 minuten per keer, omdat dit kan leiden tot overmatige stimulatie en nadelige effecten kan hebben.
- Steek uw hand of voet niet langs de paden van de massagerollers tijdens gebruik, omdat dit letsel kan veroorzaken.
- Stop de massage onmiddellijk als u enig ongemak ervaart.
- Dit product is niet bedoeld voor zelfbehandeling van aandoeningen die moeten worden beheerd door een gekwalificeerde zorgverlener.
- Mensen die medicijnen gebruiken of met medische aandoeningen, raadpleeg uw arts voor gebruik.
- Gebruik het product niet als u zich niet goed voelt.
- Verwijder alle sjaals, stropdassen, kettingen en sieraden voordat u de massage gebruikt.

•Mensen met medische aandoeningen

Raadpleeg uw arts voor gebruik als u:

- onder medische rust staan zoals bevolen door een arts.
- spinale aandoeningen hebben, een abnormale spinale aandoening of een dwarslaesie hebben opgelopen.
- rugklachten hebben.
- diabetes, osteoporose of zintuiglijke stoornissen hebben.
- last hebben van gewrichtsdisfunctie.
- een pacemaker of andere elektronische medische apparaten hebben.
- als u zwanger bent.
- flebitis of trombose hebben.
- een verhoogd risico op bloedstolsels heeft.
- onlangs geopereerd bent.
- het hebben van chirurgische pinnen, schroeven of iets mechanisch geïmplantéerd in uw lichaam.

● Gevallen waarin de massagestoel niet mag worden gebruikt

Schakel in de volgende gevallen de hoofdschakelaar onmiddellijk uit en koppel het netsnoer los van het stopcontact:

- Als er per ongeluk water op de massagestoel wordt gemorst. Dit kan leiden tot een elektrische schok of storing.
- Als de stof van de rugleuning is gescheurd en de interne componenten worden blootgesteld.
- Als pijn of ongemak wordt gevoeld tijdens de massage, stop dan onmiddellijk met de operatie en raadpleeg uw arts.
- Als u tijdens het gebruik een storing of een andere abnormale toestand detecteert.
- Als er een stroomstoring is. Letsel kan optreden wanneer de stroom onverwacht wordt hersteld.
- Als er bliksem is.

● Montage en reparatie van de massagestoel

- Demonteer de rugleuning van de massagestoel niet. Het aanraken van de interne componenten kan leiden tot een storing of een elektrische schok.
- De massagestoel mag alleen professioneel worden onderhouden of gerepareerd. Probeer de massagestoel niet zelf te demonteren of te repareren.

● Dingen om op te merken over de stekker en het snoer

- Controleer of de wisselstroomspanning overeenkomt met de specificaties die voor de massagestoel zijn aangegeven.
- Sluit de stekker niet met natte handen aan op het stopcontact of koppel deze niet los. Dit kan leiden tot een storing of een elektrische schok.
- Wanneer u de stekker loskoppelt, trekt u eraan door de stekker vast te houden, niet het snoer.
- Hoewel de bediening automatisch wordt gestopt door de Auto-Timer-functie, moet u altijd onthouden om de hoofdschakelaar na gebruik uit te schakelen.
- Plaats het netsnoer niet onder de massagestoel of andere zware voorwerpen. Wind het netsnoer niet rond de massagestoel, omdat dit het snoer kan beschadigen en kan leiden tot een brand of elektrische schok.
- Bedien de massagestoel niet met een beschadigd koord of verlengsnoer. Gebruik de massagestoel niet als het stopcontact los zit.
- Als het netsnoer beschadigd is, moet het worden vervangen.

● Aardingsinstructies

Dit product moet geaard zijn. Als het defect of defect zou raken, biedt aarding een pad van de minste weerstand voor elektrische stroom om het risico op elektrische schokken te verminderen. Dit product is uitgerust met een koord met een aardingsgeleider voor apparatuur en een aardingskabel. De stekker moet worden aangesloten op een geschikt stopcontact dat correct is geïnstalleerd en geaard in overeenstemming met alle lokale codes en verordeningen.

GEVAAR - Onjuiste aansluiting van de aardingsgeleider van de apparatuur kan leiden tot een risico op elektrische schokken. Neem contact op met een gekwalificeerde elektricien als u twijfelt of het product goed geaard is. Wijzig de stekker die bij het product is geleverd niet - als deze niet in het stopcontact past, laat dan een geschikt stopcontact installeren door een gekwalificeerde elektricien.

Dit product is voor gebruik op een nominaal 100-240V~ circuit en heeft een aardingsstekker die eruit ziet als de stekker geïllustreerd in schets A als volgende illustratie. Zorg ervoor dat het product is aangesloten op een stopcontact met dezelfde configuratie als de stekker. Er mag geen adapter worden gebruikt met dit product.

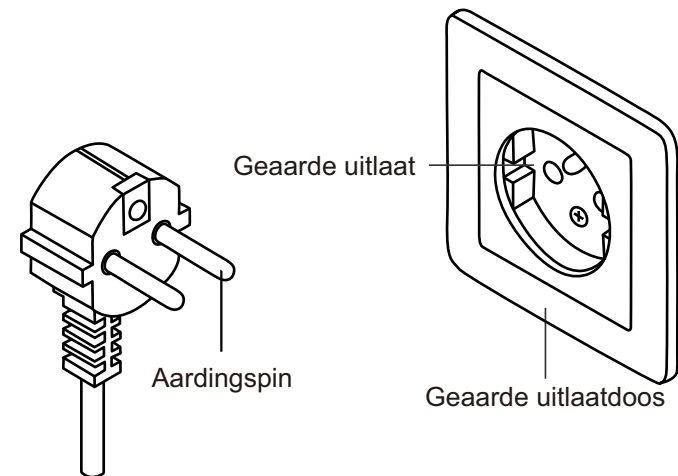

Vorbereiding voor gebruik

Verplaats de stoel

- Schakel de hoofdvoeding uit en koppel de stroom los van het stopcontact.
- Kantel de stoel naar achteren zoals te zien is op de onderstaande afbeelding en draai hem naar de gewenste locatie.
- Bedek de vloer met een mat wanneer u de massagestoel verplaatst in het geval dat er schade aan de vloer wordt aangericht.

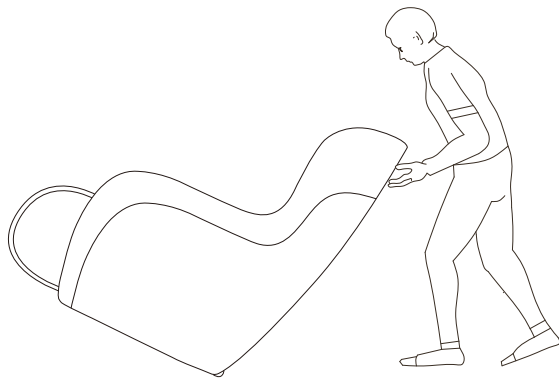
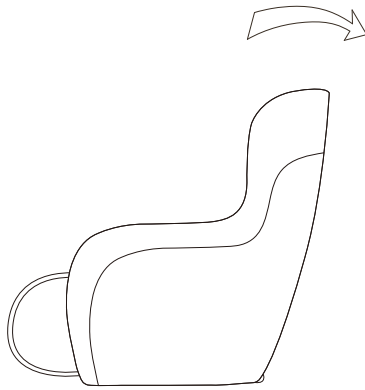

Onderdelen

Buitenstructuur

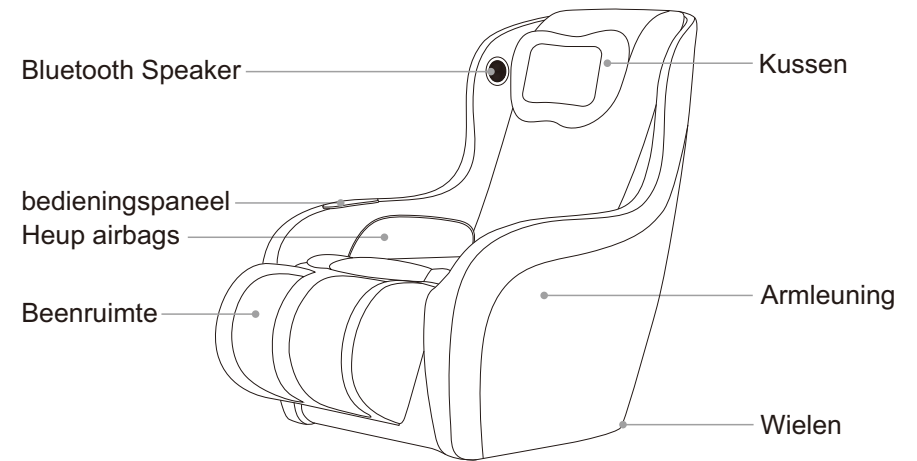

Stroom aansluiten

- Sluit het netsnoer aan op de voedingsinlaat en schakel de aan/uit-schakelaar in.

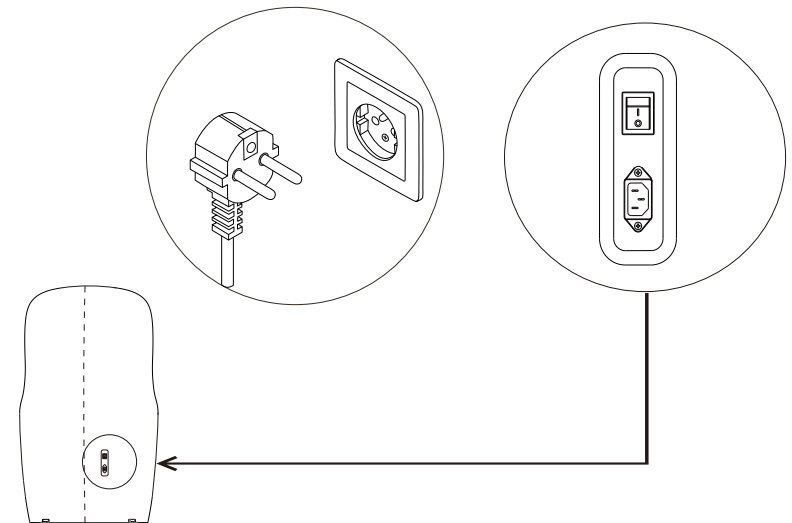

Onderdelen

Controleur

(Het specifieke display is afhankelijk van het daadwerkelijke product.)





Voorzichtigheid

- Ga niet zitten, of plaats geen zware voorwerpen op de controller.
- Oefen geen overmatige kracht uit op de controller.
- Behandel de controller niet met natte handen.
- Bedien de controller niet met scherpe of harde voorwerpen. Het kan leiden tot schade.

Onderdelen

Functie van controller

• Aan/uit-knop: Schakel de massagestoel in/ uit

Wanneer u de massagestoel wilt inschakelen, drukt u  op de knop, dan schakelt u de massagestoel in, druk nogmaals  om de massagestoel uit te schakelen.

• Knop voor automatische modus

Druk  op de knop ga naar de automatische modi. 3 optionele automatische modi: Relax, Soft en 3D. Selecteer een automatische modus om van uw massage te genieten.

• Warmteknop

Druk  op de knop om de verwarming in te schakelen, druk nogmaals om uit te schakelen.

• Schouderrolknop

Druk  om de schoudermassagefunctie te starten, druk nogmaals om het af te maken.

• Terug roller knop

Druk op  de knop om de terug massagefunctie te starten, druk nogmaals om deze te voltooien.

• Heup twist knop

Druk  om heupairbags te starten en ze draaien heup, druk nogmaals om het af te maken.

• Aanpassing van de massage-intensiteit

Druk  hierop om de massage-intensiteit aan te passen. Optioneel 2 intensiteitsniveaus: hard en zacht.

• 3D-intensiteit +

Houd de  knop ingedrukt om de 3D-intensiteit tot het hardst te versterken. Of laat de knop los wanneer u de verwachte intensiteit krijgt.

• 3D-intensiteit -

Houd  de knop ingedrukt om de 3D-intensiteit te verlichten tot de zachtste of laat de knop los wanneer u de verwachte intensiteit krijgt.

Onderdelen

Automatische modus

- **3D-modus (rood signaallampje)**

Verkwikkende 3D-massage om het lichaam en de geest te stimuleren.

- **Anti-Stress modus (Blauw signaal licht)**

Helpt het lichaam te ontstressen voor een beter dagelijks welzijn.

- **Senior-modus (paars signaallicht)**

Zachte ontspanning om de bloedsomloop en het welzijn te helpen verbeteren.

Bluetooth-koppeling

Kies in de Bluetooth-lijst van uw telefoon het model "R8525" om de koppeling uit te voeren, wanneer een geluid '3 toon' wordt gehoord, is de verbinding voltooid.

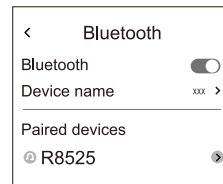

Reiniging en onderhoud

Onderhoudsadvies

Volg de onderstaande stappen om bekleding en plastic onderdelen schoon te maken.

- Zorg ervoor dat de hoofdschakelaar is uitgeschakeld en dat de stekker is losgekoppeld van het stopcontact.
- Dompel een zachte, droge doek in lauw warm water met 3% tot 5% neutraal reinigingsmiddel en wring het grondig.
- Reinig de bekleding en plastic onderdelen.
- Veeg vervolgens af met een droge zachte doek.
- Laat het op natuurlijke wijze drogen.

Waarschuwing

- Gebruik geen alcohol, verdunner, benzine en andere chemicaliën voor het reinigen.
- Droog het oppervlak niet met een blower.
- Strijk de stof niet. · Koppel tijdens het onderhoud altijd de stekker los.
- Koppel het niet los met natte handen.
- Dek de stoel af als u de stoel lange tijd niet zult gebruiken.
- Omdat de kleur van de stof op het leer kan worden geveerd, moet u voorzichtig zijn bij het gebruik van denim.

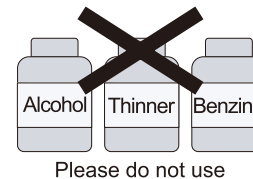

Please do not use



Water temperature
should not exceed
40 degrees

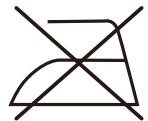

Do not iron

Oplossingen voor situaties

De Massagestoel doet niets, ook al is deze aangesloten op de voeding.



- Controleer of de stekker goed is aangesloten en er spanning op het stopcontact staat.
- Controleer of de schakelaar op de massagestoel op "I" is gezet.

Het bedieningspaneel reageert, maar de massagestoel start niet.



- De Massagestoel kan (na langdurig gebruik) oververhit zijn. Zet de stroom UIT en laat de stoel 30 tot 50 minuten afkoelen. Start daarna op nieuw op.

Specificaties

Model:	R8525
Nominale spanning:	100-240V~
Nominale frequentie:	50-60Hz
Nominaal vermogen:	60W
Rechtopstaande positie-Ongeveer:	1090×670×990mm