

airhood

The World's First Portable Kitchen Hood

Wireless

Portable Kitchen Hood

(AH-01BG / AH-01BU)

USER MANUAL

EN DE FR ES IT SC



SAFETY INFORMATION

Please read and save these instructions carefully before using your AirHood and keep for future reference. If you pass this AirHood to another person, make sure to include this manual.

WARNING

- Do not operate the AirHood with a damaged charger/power cord or plug, after a malfunction, or if dropped or damaged in any manner. Never attempt to dismantle or repair the AirHood. If the AirHood, cord or plug are damaged in any way, do not use the AirHood and contact an authorized service centre.
 - This appliance can be used by children aged from 8 years and above and persons with reduced physical, sensory or mental capabilities or lack of experience and knowledge if they have been given supervision or instruction concerning use of the appliance in a safe way and understand the hazards involved. Children shall not play with the appliance. Cleaning and user maintenance shall not be made by children without supervision.
 - Children should be supervised to ensure that they do not play with the appliance.
 - Never leave the AirHood unattended while it is in operation.
 - Always unplug the AirHood from the mains outlet when it is unattended, not in use, when moving the AirHood, before changing filters and cleaning.
-
- Use the AirHood only for its intended purpose and as described in this manual. Improper use may result in an electric shock, fire or serious injury and may void the warranty. In the event of improper use or incorrect operation, we do not accept any liability for resulting damages.
 - The AirHood is intended to be used in household applications only.
 - The AirHood is not intended for commercial, industrial or outdoor use.

- To prevent the risk of an electrical shock, do not place the AirHood near a source of water or where water may splash or drip on it. Never immerse the AirHood, plug or charger/power cord in water.
- The AirHood should not be operated by an external timer switch or remote control.
- Place the AirHood on a flat, dry, heat-resistant and stable surface.
- Avoid using the AirHood in front of air conditioners, fans or open windows as they may reduce the effectiveness of the AirHood.
- Before first use, make sure the power voltage matches the information on the AirHood rating label.
- When charging, keep away from heat, oil or flammable objects. When the AirHood is not being used for a week or more, unplug the charging cable. Only use the charger provided.
- Do not let the charger/power cord hang over sharp edges, the edge of a table or counter or touch any hot objects. Arrange the cord in a location where it cannot be easily caught on.
- To disconnect the AirHood from the mains power, pull the plug out. Do not pull the charger/power cord.
- Only use the manufacturer's approved accessories.
- Never cover the AirHood. Ensure there is sufficient ventilation.
- Never insert fingers, pencils or other similar objects through the covers.
- The AirHood must be assembled completely before use.
- Keep hair or loose clothing away from the AirHood when it is in use, as there is a danger that they can be caught in the AirHood and cause injury.
- Never operate the AirHood with wet hands or when standing on wet ground.
- **RISK OF SUFFOCATION! KEEP OUT OF REACH OF CHILDREN** – Keep all packaging materials out of the reach of babies, children and pets.

Battery-related safety instructions

WARNING

This appliance contains batteries that are only replaceable by skilled persons.

WARNING: For the purposes of recharging the battery, only use the detachable supply unit provided with this appliance.

- The built-in battery must only be replaced by a qualified service provider using the exact same or equivalent type battery. Incorrect battery installation could lead to an explosion.

- Keep the unit in a temperate climate. High temperatures can damage the AirHood's performance and reduce the battery's lifespan. Exposure to low temperatures and then warmer temperatures can cause condensation inside the unit that may damage the electronic circuits.
- Disposal of a battery into fire or a hot oven, or mechanically crushing or cutting of a battery, can result in an explosion.
- Danger of explosion! A battery subjected to extremely low air pressure, extremely high temperatures or intense heat sources such as direct sunlight or naked flames may result in an explosion or leakage of flammable liquid or gas.
- High or low extreme temperatures that a battery can be subjected to during use, storage or transportation:
 - during use: -10°C to 40°C / 14°F to 104°F
 - storage: -10°C to 40°C / 14°F to 104°F
 - transportation: -10°C to 40°C / 14°F to 104°F
- Do not charge the battery longer than specified as this can reduce the battery's lifespan. Charge the battery fully when using the unit for the first time.
- Charge the battery at least once a month, even if you are not using it, to protect the battery and ensure its longevity.
- In the event of a leak, immediately contact the wholesaler, retail outlet or service centre for assistance. If the battery acid has leaked, avoid any contact with the skin, eyes, and mucous membranes. Should you accidentally come into contact with the battery acid, rinse the affected area and contact a doctor.
- To prevent the battery from overheating:
 - When the room temperature ambient temperature reaches 65°C, the protection will be activated. All device functions will turn off (light, fan, charging circuit).
 - When the ambient temperature drops to about 60°C, the functions will not be restored immediately. The user needs to perform operations to restore the device's function.
 - When the function is available, all battery indicator lights will turn on until the user resets the device.
 - To initiate the reset the user will have to slide the switch to "O" level. If it is already on "O" level, then it needs to slide to another level and return to "O" so that the PCB can receive the signal.

READ AND SAVE THESE INSTRUCTIONS

DESCRIPTION OF PARTS

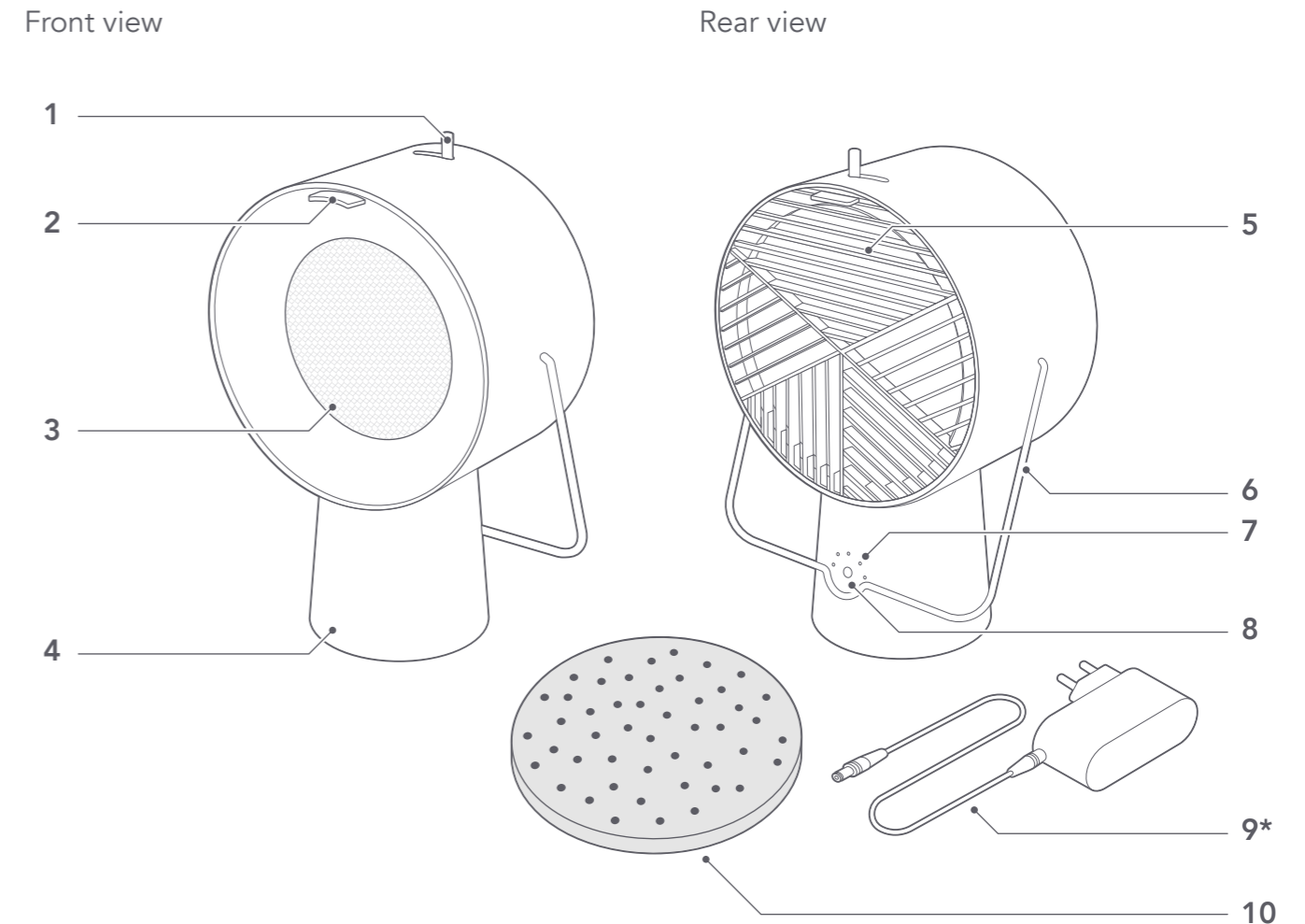

- | | |
|---|---|
| <ul style="list-style-type: none"> 1. Power switch
 <ul style="list-style-type: none"> ○ – Off I – Low II – Medium III – High 2. Air duct tab 3. Air duct with oil filter | <ul style="list-style-type: none"> 4. Main body 5. Air diffuser with tab 6. Handle 7. Battery indicator lights 8. Charging socket 9. Charger cord and plug 10. Charcoal filter |
|---|---|

* The plug shown here may not be the same as the plug on your product.

HOW TO USE

- Unpack and remove all packaging materials from the AirHood and accessories.
- Check for damage. If any parts are damaged or missing, do not use the AirHood and return it to your retail outlet immediately.

CHARGING THE BATTERY

1. Make sure the power switch is set to the off position **O**.
2. Connect the charging plug to the charging socket on the AirHood and plug the other end into the mains socket.
 - The indicator lights turn on sequentially to show the battery is charging and become steady to indicate the level of battery charged. All 5 indicator lights are steady when the battery is fully charged.
 - Charge the battery fully the first time. This takes up to 3 hours and provides up to 3 hours of runtime depending on the power level used.
 - After the first full charge of the battery, you can use the AirHood while the battery is charging.
3. When the battery is full charged, unplug the charging cord from the AirHood and the mains power socket.

OPERATING INSTRUCTIONS

Your AirHood sucks in cooking fumes and filters them. The oil filter extracts grease particles, and the charcoal filter removes smoke and toxic fumes. The purified air is then passed through the air diffuser on the back keeping your kitchen clean and odour-free. The AirHood performs best when used with one or two hobs.

1. Connect to the power source.
Make sure the battery is charged or the charging cord is plugged in.
2. Place the AirHood on a stable, horizontal surface.

OPTIMAL POSITION

1 hob

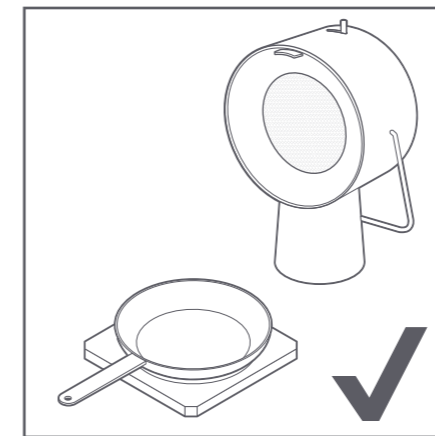

2 hobs

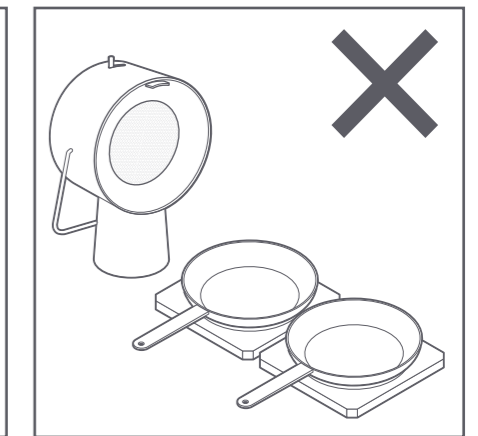
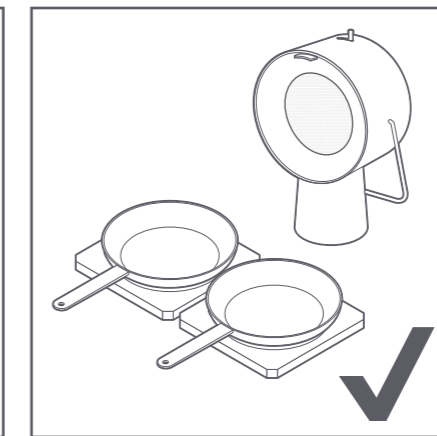

3. If purchased, we recommend using the Base Boost accessory when cooking with large pots or pressure cookers to maximise the suction potential of the AirHood. To attach the Base Boost to the AirHood, align the 4 nodules on the Base Boost with the grooves on the bottom of the AirHood, and then twist the base anticlockwise until it locks into place.

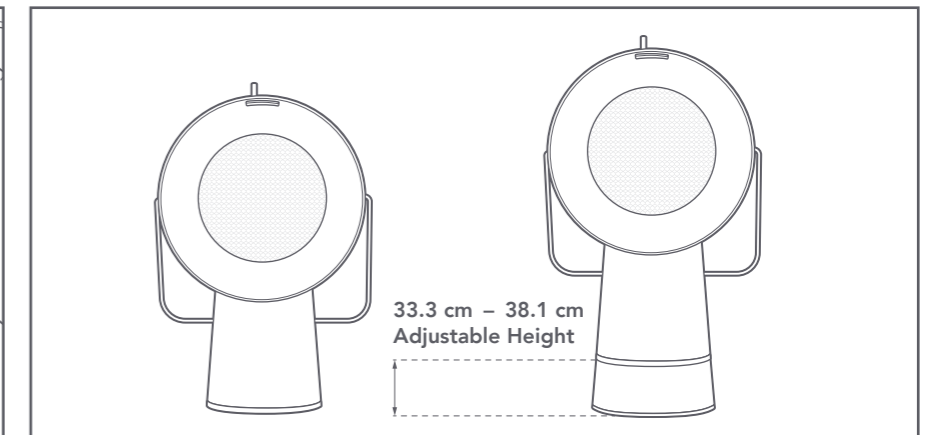
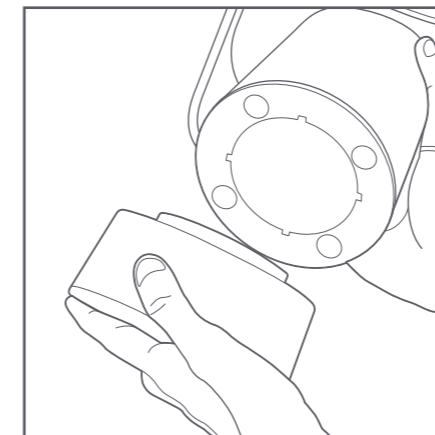

4. Slide the power switch to the desired setting:

SETTING	MEANING
I	Low Quiet operation
II	Medium Optimal effectiveness, noise-compromise
III	High Maximum power
O	Off

5. When you are not using the AirHood, make sure the power switch is in the off position **O** and make sure it is disconnected from the power supply.
6. Stow your AirHood on a countertop or hang it up and create more space in your kitchen.

CLEANING AND CARE

Note

- Do not use solvents, chemical or abrasive cleaning agents, wire brushes, sharp objects or scouring pads to clean the AirHood.
- Never immerse the AirHood main body, charger/power cord in water.

The AirHood is designed to make cleaning quick and easy. To keep your AirHood in tip top condition, we recommend that you clean the main unit and the oil filter after each use and change the charcoal filter after every 100 hours of use.

WARNING

Make sure the power switch is in the off position **O** and that the AirHood is disconnected from the power supply.

1. The air duct is fixed into place with magnets. Simply pull the tab on the top of the air duct to release and remove it. Similarly, pull the tab on the air diffuser on the back of the AirHood and remove it.
2. The oil filter is attached to the back of the air duct. It comprises 2 parts, the stainless steel mesh and the frame that holds the mesh in place. Turn the oil filter frame anticlockwise to remove it from the air duct. Then, pop out the wire mesh.

TIP: When reassembling the oil filter, make sure you put the mesh into the oil filter frame, align the frame with the groves on the air duct and then twist the oil filter frame clockwise until the two parts slot firmly together.

If the charcoal filter becomes a bit wet (this may happen when it is used for filtering water vapour), remove the charcoal filter and let it dry naturally away from the AirHood. We recommend that you also check the oil filter for moisture and if necessary dry it with a towel. Only reassemble when both filters are completely dry.

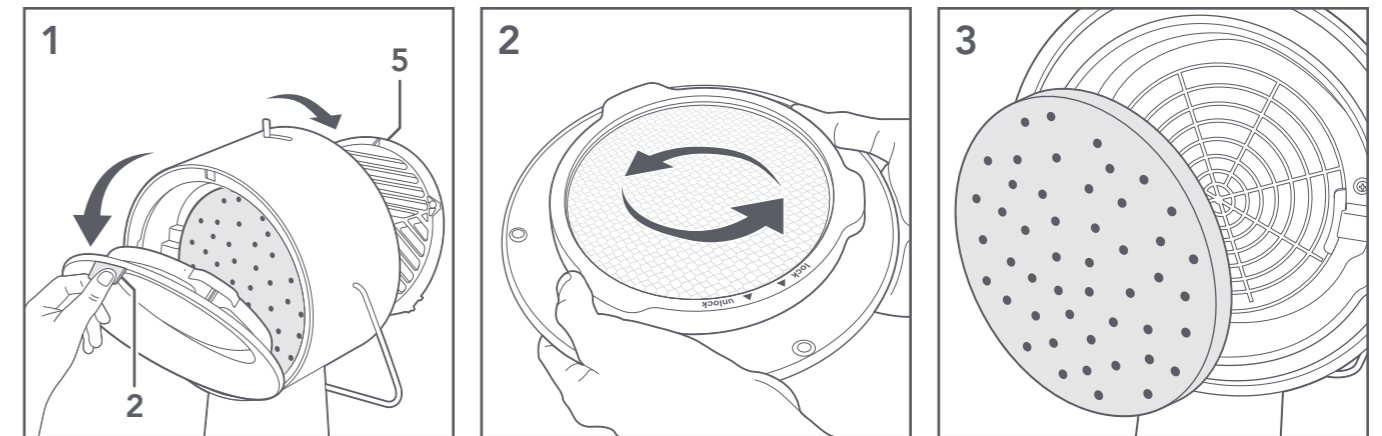

3. If it is time to change the charcoal filter, lift out the old one and replace after cleaning the main body.
TIP: When you handle the charcoal filter, you may see some carbon / charcoal residues (little black specks), this is normal and does not mean that the charcoal filter is degrading. When inserting a new filter. Make sure the filter is tucked behind the two clips that hold it in place.
4. Clean the main body with a damp soft cloth.
5. Clean the air duct, oil filter and air diffuser using a mild detergent and soft cloth. Only the oil filter is dishwasher safe. Do not put any other parts in a dishwasher.
6. Dry all parts thoroughly and reassemble the AirHood.

STORAGE INSTRUCTIONS

- If you are not using the AirHood for a long period, always clean and store it in its original packaging in a dust-free, dry environment.

TROUBLESHOOTING

MALFUNCTION	CAUSE	REMEDY
The AirHood is not working.	Power supply issues.	Connect the charger making sure it is firmly connected to the charging socket and the mains socket. Check the battery level and charge as required.
The AirHood doesn't appear to be working optimally.	The setting is too low.	Try a higher setting.
	The AirHood is dirty and/or the charcoal filter needs changing.	Clean the unit as described in the CLEANING AND CARE section and/or change the charcoal filter if it is clogged or has been used for 100 hours.

DISPOSAL

Proper disposal of this product.



This symbol indicates that this appliance may not be treated as household waste. Instead, it should be taken to the appropriate collection point for recycling electrical and electronic equipment.

- Prior to disposal of your AirHood, the built-in battery must be removed by a qualified technician. When removed, the battery must never come into contact with metal objects such as paper clips, coins, keys, nails, screws or other small metal objects as this may result in shorting the battery terminal, causing, sparks, burns or fire.
- The AirHood charger cord and adapter plug/built-in battery are not suitable for use with any other type of product. There is a risk of fire if you try to use the AirHood charger cord and adapter plug/built-in battery with another product. Therefore, make sure you dispose of the charger cord and adapter plug/built-in battery at the same time as the main unit.
- Never incinerate any part of the AirHood as there is a risk of explosion and fire.
- All parts of your AirHood including the charger cord and adapter plugs/built-in battery should be disposed of in accordance with the local disposal and recycling regulations of your region.

TECHNICAL SPECIFICATIONS

GENERAL			
Dimensions Main Unit (H × W × D)	334 × 221 × 140 mm		
Weight Main Unit	1.82 kg		
Shell Material	UL94-V0 rated ABS (flame-retardant)		
Rated Input Voltage	100 - 240V AC 1.3A 50/60Hz		
Rated Output Voltage	13V DC 3A 39W		
Oil Filter	Ø 145 × 3 mm, stainless steel mesh, dishwasher safe		
Charcoal Filter	Ø 140 × 8 mm, carbon content ≥ 70 %, replaceable		
Country of Origin	China		
SPEED SETTING	I	II	III
Fan Speed	3,100 rpm +/- 5%	4,000 rpm +/- 5%	5,000 rpm +/- 5%
Battery Runtime	> 480 min	> 240 min	> 120 min
Noise Level (distance of 1m)	Sound Proof Room: < 60 dBA	Sound Proof Room: < 65 dBA	Sound Proof Room: < 70 dBA
Airflow	1.1 – 1.33 m ³ /min	1.45 – 1.8m ³ /min	2 – 2.5 m ³ /min
BATTERY			
Battery Type	Lithium-ion		
Battery Capacity	4400 mAh		
Rated Voltage	11.1V DC		
Battery Recharging Time	< 180 min		

Authorised EU Importer:

MFW Concept2Delivery GmbH
Prinz-Eugen-Strasse 17 | 4020 Linz | Austria

SICHERHEITSINFORMATIONEN

Bitte lesen Sie die Anleitung sorgfältig durch und bewahren Sie sie auf, bevor Sie Ihre AirHood benutzen. Wenn Sie diese AirHood an eine andere Person weitergeben, achten Sie darauf, dass Sie diese Anleitung mitgeben.

WARNUNG

- Betreiben Sie die AirHood nicht mit einem beschädigten Ladegerät/Netzkabel oder Stecker, nach einer Fehlfunktion oder wenn sie heruntergefallen oder in irgendeiner Weise beschädigt ist. Versuchen Sie niemals, die AirHood zu zerlegen oder zu reparieren.
Sind die AirHood, das Kabel oder der Stecker in irgendeiner Weise beschädigt, verwenden Sie die AirHood nicht und wenden Sie sich an eine autorisierte Kundendienststelle.
- Dieses Gerät kann von Kindern ab 8 Jahren und darüber sowie von Personen mit verringerten physischen, sensorischen oder geistigen Fähigkeiten oder Mangel an Erfahrung und Wissen benutzt werden, wenn sie beaufsichtigt oder bezüglich des sicheren Gebrauchs des Geräts unterwiesen wurden und die daraus resultierenden Gefahren verstehen. Kinder dürfen nicht mit dem Gerät spielen. Die Reinigung und Wartung durch den Benutzer darf nicht von Kindern ohne Aufsicht durchgeführt werden.
- Kinder müssen beaufsichtigt werden, um sicherzustellen, dass sie nicht mit dem Gerät spielen.
- Lassen Sie die AirHood niemals unbeaufsichtigt, wenn sie in Betrieb ist.
- Ziehen Sie immer den Netzstecker aus der Steckdose, wenn die AirHood unbeaufsichtigt ist, nicht benutzt wird, wenn Sie die AirHood bewegen, bevor Sie die Filter wechseln oder sie reinigen.

- Verwenden Sie die AirHood nur für den vorgesehenen Zweck und wie in dieser Anleitung beschrieben. Unsachgemäßer Gebrauch kann zu einem elektrischen Schlag, Brand oder schweren Verletzungen führen und die Garantie erlöschen lassen. Bei unsachgemäßem Gebrauch oder falscher Bedienung übernehmen wir keine Haftung für daraus resultierende Schäden.
- Die AirHood ist nur für den Gebrauch im Haushalt bestimmt.
- Die AirHood ist nicht für den kommerziellen, industriellen oder Außengebrauch bestimmt.
- Um das Risiko eines elektrischen Schlags zu vermeiden, stellen Sie die AirHood nicht in der Nähe einer Wasserquelle auf, oder wo Wasser darauf spritzen oder tropfen könnte. Tauchen Sie die AirHood, den Stecker oder das Lade-/Netzkabel niemals in Wasser.
- Die AirHood sollte nicht mit einer externen Zeitschaltuhr oder einer Fernbedienung betrieben werden.
- Stellen Sie die AirHood auf eine ebene, trockene, hitzebeständige und stabile Fläche.
- Vermeiden Sie es, die AirHood in der Nähe von Klimaanlage, Ventilatoren oder offenen Fenstern zu benutzen, da diese die Leistungsfähigkeit der AirHood verringern können.
- Vergewissern Sie sich vor der ersten Inbetriebnahme, dass die Netzspannung mit den Angaben auf dem Typenschild der AirHood übereinstimmt.
- Halten Sie das Gerät beim Aufladen von Hitze, Öl oder brennbaren Gegenständen fern. Wenn die AirHood eine Woche oder länger nicht benutzt wird, ziehen Sie das Ladekabel ab. Verwenden Sie nur das mitgelieferte Ladegerät.
- Lassen Sie das Ladegerät/Netzkabel nicht über scharfe Kanten, Tisch- oder Thekenkanten hängen. Lassen Sie es keine heißen Gegenstände berühren. Legen Sie das Kabel so, dass es sich nicht leicht verfangen kann.
- Um die AirHood vom Stromnetz zu trennen, ziehen Sie den Stecker heraus. Ziehen Sie nicht am Lade-/Netzkabel.
- Verwenden Sie nur das vom Hersteller zugelassene Zubehör.
- Decken Sie die AirHood niemals ab. Sorgen Sie für eine ausreichende Belüftung.
- Stecken Sie niemals Finger, Bleistifte oder ähnliche Gegenstände durch die Abdeckungen.
- Die AirHood muss vor dem Gebrauch vollständig montiert werden.
- Halten Sie Haare oder lose Kleidungsstücke von der AirHood fern, wenn sie in Gebrauch ist. Es besteht die Gefahr, dass sie sich in der AirHood verfangen, was zu Verletzungen führen kann.
- Bedienen Sie die AirHood niemals mit nassen Händen oder wenn Sie auf nassem Boden stehen.
- **ERSTICKUNGSGEFAHR! AUßERHALB DER REICHWEITE VON KINDERN AUFBEWAHREN** – Bewahren Sie alle Verpackungsmaterialien außerhalb der Reichweite von Babys, Kindern und Haustieren auf.

Sicherheitshinweise zum Thema Batterie/Akku

WARNUNG

Dieses Gerät enthält Batterien/Akkus, die nur von Fachleuten ausgetauscht werden dürfen.

WARNUNG: Verwenden Sie zum Aufladen des Akkus nur das abnehmbare Netzteil, das mit diesem Gerät geliefert wird.

- Der eingebaute Akku darf nur von einem qualifizierten Dienstleister durch einen Akku gleichen oder gleichwertigen Typs ersetzt werden. Ein falscher Einbau des Akkus kann zu einer Explosion führen.
- Bewahren Sie das Gerät in einem gemäßigten Klima auf. Hohe Temperaturen können die Leistung der AirHood beeinträchtigen und die Lebensdauer des Akkus verkürzen. Wenn das Gerät niedrigen und dann wieder höheren Temperaturen ausgesetzt wird, kann sich im Inneren des Geräts Kondenswasser bilden, das die elektronischen Schaltkreise beschädigen kann.
- Wird ein Akku ins Feuer oder in einen heißen Ofen geworfen oder mechanisch zerquetscht oder zerschnitten, kann dies zu einer Explosion führen.
- Explosionsgefahr! Wird ein Akku extrem niedrigem Luftdruck, extrem hohen Temperaturen oder intensiven Wärmequellen wie direktem Sonnenlicht oder offenen Flammen ausgesetzt, kann dies zu einer Explosion oder zum Auslaufen von entflammenden Flüssigkeiten oder Gasen führen.
- Hohe oder niedrige Extremtemperaturen, denen ein Akku bei Gebrauch, Lagerung oder Transport ausgesetzt sein kann:
 - während des Gebrauchs: -10°C bis 40°C / 14°F bis 104°F
 - Lagerung: -10°C bis 40°C / 14°F bis 104°F
 - Transport: -10°C bis 40°C / 14°F bis 104°F
- Laden Sie den Akku nicht länger als angegeben, da dies seine Lebensdauer verkürzen kann. Laden Sie den Akku vollständig auf, wenn Sie das Gerät zum ersten Mal benutzen.
- Laden Sie den Akku mindestens einmal im Monat auf, auch wenn Sie ihn nicht benutzen. Dies schützt ihn und gewährleistet seine Langlebigkeit.
- Wenden Sie sich im Falle eines Lecks sofort an den Großhändler, die Verkaufsstelle oder das Servicecenter. Ist die Batteriesäure ausgelaufen, vermeiden Sie jeglichen Kontakt mit Haut, Augen und Schleimhäuten. Sollten Sie versehentlich mit der Batteriesäure in Berührung gekommen sein, spülen Sie die betroffene Stelle und suchen Sie einen Arzt auf.

■ Um eine Überhitzung des Akkus zu vermeiden:

- Wenn die Raum- oder Umgebungstemperatur 65°C erreicht, wird der Schutz aktiviert. Alle Gerätefunktionen werden ausgeschaltet (Licht, Lüfter, Ladestromkreis).
- Wenn die Umgebungstemperatur auf etwa 60°C fällt, werden die Funktionen nicht sofort wieder hergestellt. Der Benutzer muss Maßnahmen ergreifen, um die Funktion des Geräts wiederherzustellen.
- Wenn die Funktion verfügbar ist, leuchten alle Batterieanzeigeleuchten auf, bis der Benutzer das Gerät zurücksetzt.
- Um den Neustart einzuleiten, muss der Benutzer der Schalter auf „O“ setzen. Befindet er sich bereits auf Stufe „O“, muss er auf eine andere Stufe geschaltet und dann wieder zurück auf „O“ geschaltet werden, damit die Leiterplatte das Signal empfangen kann.

LESEN UND HEBEN SIE DIESE ANLEITUNG AUF

BESCHREIBUNG DER TEILE

Frontansicht

Rückansicht

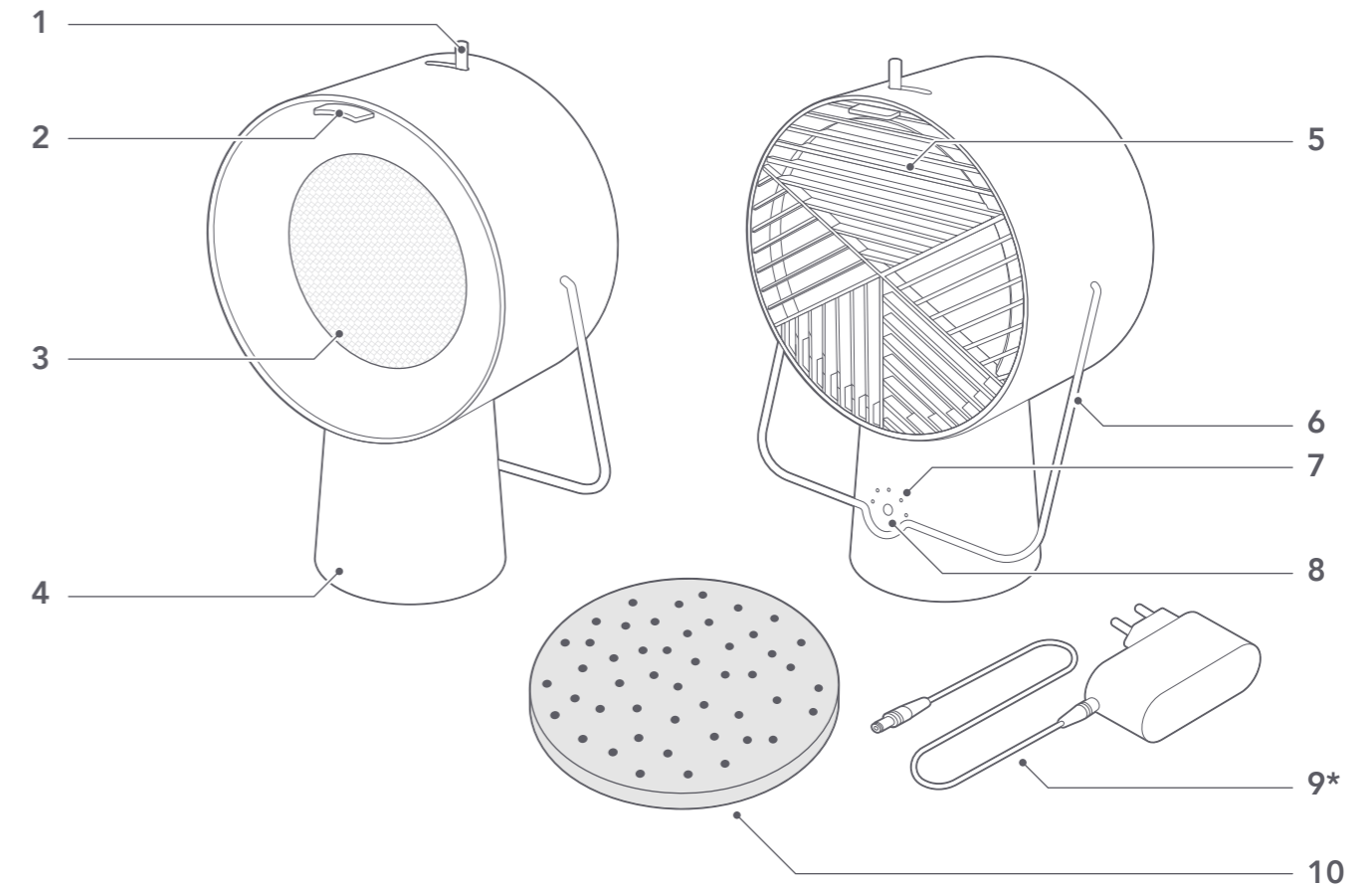

1. Ein/Aus-Schalter
O – Aus
I – Niedrig
II – Mittel
III – Hoch
2. Luftkanallasche
3. Luftkanal mit Ölfilter

4. Hauptteil
5. Luftverteiler mit Lasche
6. Griff
7. Batteriekontrollleuchten
8. Ladebuchse
9. Ladekabel und Stecker
10. Aktivkohlefilter

* Der hier abgebildete Stecker entspricht möglicherweise nicht dem Stecker Ihres Produkts.

ANWENDUNG

- Packen Sie die AirHood und das Zubehör aus und entfernen Sie alle Verpackungsmaterialien.
- Überprüfen Sie alles auf mögliche Schäden. Wenn Teile beschädigt sind oder fehlen, benutzen Sie die AirHood nicht und geben Sie sie umgehend an Ihren Händler zurück.

AUFLADEN DES AKKUS

1. Stellen Sie sicher, dass der Netzschalter auf **O** steht.
2. Verbinden Sie den Ladestecker mit der Ladebuchse an der AirHood und stecken Sie das andere Ende in die Netzsteckdose.
 - Die Anzeigelämpchen leuchten nacheinander auf, um anzuzeigen, dass der Akku geladen wird. Sie leuchten konstant, um den Ladestand des Akkus anzuzeigen. Alle 5 Anzeigelämpchen leuchten, wenn der Akku vollständig aufgeladen ist.
 - Laden Sie den Akku beim ersten Mal vollständig auf. Dies dauert bis zu 3 Stunden und bietet je nach Leistungsstufe eine Laufzeit von bis zu 3 Stunden.
 - Nach der ersten vollständigen Aufladung des Akkus können Sie die AirHood benutzen, während der Akku geladen wird.
3. Wenn der Akku voll aufgeladen ist, ziehen Sie das Ladekabel aus der AirHood und aus der Steckdose.

BEDIENUNGSANLEITUNG

Ihre AirHood saugt Kochdunst an und filtert ihn. Der Ölfilter hält Fettpartikel zurück und der Aktivkohlefilter entfernt Rauch und giftige Dämpfe. Die gereinigte Luft wird dann durch den Luftverteiler auf der Rückseite geleitet und hält Ihre Küche sauber und geruchsfrei. Die AirHood funktioniert am besten, wenn sie mit einem oder zwei Kochfeldern verwendet wird.

1. Schließen Sie das Gerät an die Stromquelle an. Vergewissern Sie sich, dass der Akku geladen oder das Ladekabel eingesteckt ist.
2. Stellen Sie die AirHood auf eine stabile, horizontale Fläche.

OPTIMALE POSITION

1 Kochfeld

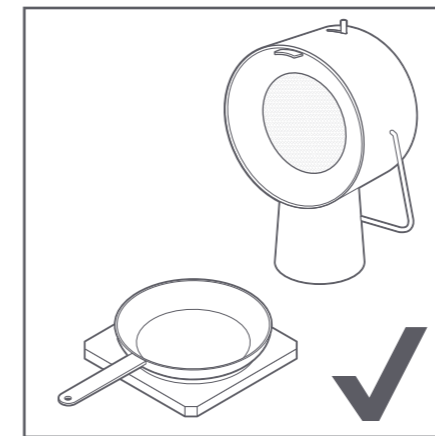

2 Kochfelder

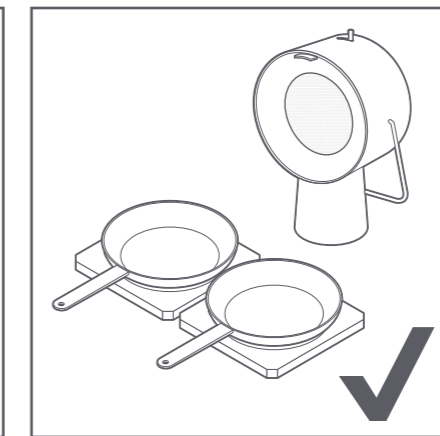

3. Wir empfehlen, das Zubehör Base Boost zu verwenden, wenn Sie mit großen Töpfen oder Schnellkochtöpfen kochen, um das Saugpotenzial der AirHood zu maximieren. Richten Sie zum Befestigen des Base Boost an der AirHood die 4 Nasen des Base Boost an den Rillen auf der Unterseite der AirHood aus und drehen Sie dann den Sockel gegen den Uhrzeigersinn, bis er einrastet.

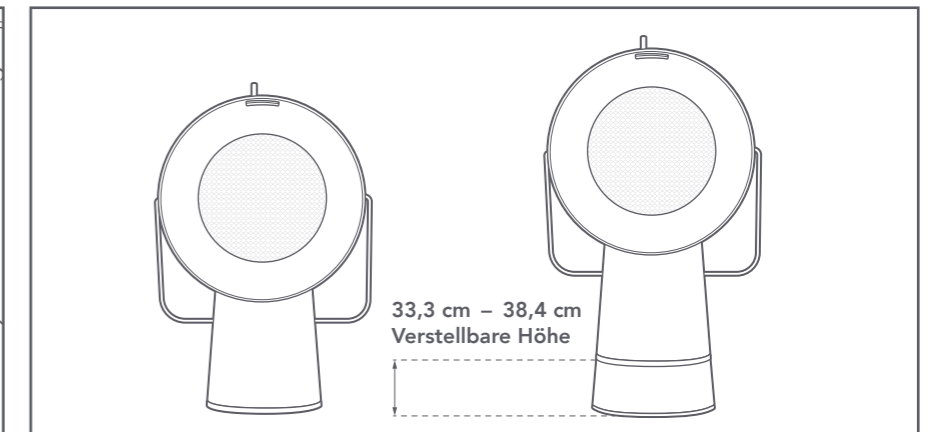
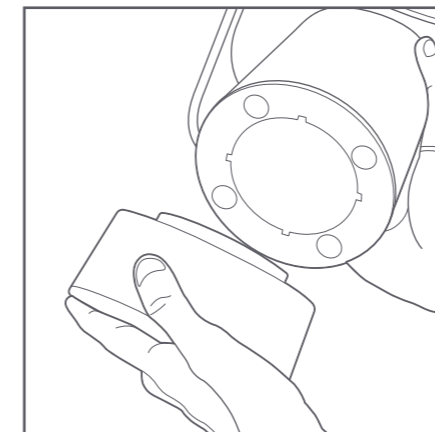

4. Schieben Sie den Netzschalter auf die gewünschte Einstellung:

EINSTELLUNG	BEDEUTUNG	
I	Niedrig	Geräuscharmer Betrieb
II	Mittel	Optimale Effektivität, Geräuschkompromiss
III	Hoch	Maximale Leistung
O	Aus	

5. Wenn Sie die AirHood nicht benutzen, stellen Sie sicher, dass der Netzschalter auf **O** steht und dass sie vom Stromnetz getrennt ist.
6. Verstauen Sie Ihre AirHood auf einer Arbeitsplatte oder hängen Sie sie auf und schaffen so mehr Platz in Ihrer Küche.

REINIGUNG UND PFLEGE

Hinweis

- Verwenden Sie keine Lösungsmittel, chemische oder scheuernde Reinigungsmittel, Drahtbürsten, scharfe Gegenstände oder Scheuerschwämme, um die AirHood zu reinigen.
- Tauchen Sie das Hauptgehäuse der AirHood, das Ladegerät und das Netzkabel niemals in Wasser.

Die AirHood ist so konzipiert, dass sie sich schnell und einfach reinigen lässt. Um Ihre AirHood in einem einwandfreien Zustand zu halten, empfehlen wir Ihnen, die Haupteinheit und den Ölfilter nach jedem Gebrauch zu reinigen und den Kohlefilter nach jeweils 100 Betriebsstunden zu wechseln.

! WARNUNG

Stellen Sie sicher, dass der Netzschalter auf **O** steht und dass die AirHood von der Stromversorgung getrennt ist.

1. Der Luftkanal wird mit Magneten befestigt. Ziehen Sie einfach an der Lasche an der Oberseite des Luftkanals, um ihn zu lösen und zu entfernen. Ziehen Sie in gleicher Weise an der Lasche des Luftverteilers auf der Rückseite der AirHood und entfernen Sie ihn.
2. Der Ölfilter ist an der Rückseite des Luftkanals angebracht. Er besteht aus 2 Teilen: dem Edelstahlnetz und dem Rahmen, der das Netz an seinem Platz hält. Drehen Sie den Ölfilterrahmen gegen den Uhrzeigersinn, um ihn aus dem Luftkanal zu entfernen. Nehmen Sie dann das Drahtgitter heraus.

TIPP: Achten Sie beim Zusammenbau des Ölfilters darauf, dass Sie das Gewebe in den Ölfilterrahmen einsetzen, den Rahmen an den Rillen des Luftkanals ausrichten und dann den Ölfilterrahmen im Uhrzeigersinn drehen, bis die beiden Teile fest ineinander greifen.

Wenn der Aktivkohlefilter etwas nass wird (das kann passieren, wenn er zum Filtern von Wasserdampf verwendet wird), nehmen Sie den Aktivkohlefilter heraus und lassen Sie ihn an einem anderen Ort als der AirHood trocknen. Wir empfehlen Ihnen, auch den Ölfilter auf Feuchtigkeit zu überprüfen und ihn gegebenenfalls mit einem Handtuch zu trocknen. Bauen Sie beide Filter erst wieder zusammen, wenn sie vollständig trocken sind.

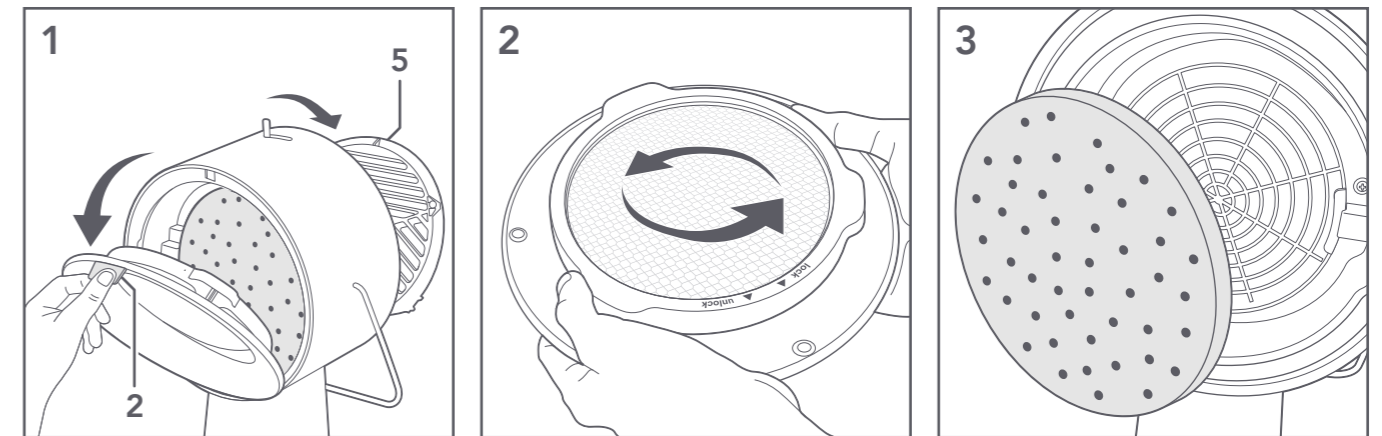

3. Wenn der Aktivkohlefilter gewechselt werden muss, nehmen Sie den alten Filter heraus und ersetzen ihn, nachdem Sie das Hauptgehäuse gereinigt haben.
TIPP: Wenn Sie den Aktivkohlefilter anfassen, sehen Sie möglicherweise einige Carbon-/Kohlerückstände (kleine schwarze Flecken). Das ist normal und bedeutet nicht, dass der Aktivkohlefilter beschädigt ist.
Beim Einsetzen eines neuen Filters: Vergewissern Sie sich, dass der Filter hinter den beiden Clips, die ihn festhalten, verstaute ist.
4. Reinigen Sie das Hauptgehäuse mit einem feuchten und weichen Tuch.
5. Reinigen Sie den Luftkanal, den Ölfilter und den Luftverteiler mit einem milden Reinigungsmittel und einem weichen Tuch. Nur der Ölfilter ist spülmaschinenfest. Geben Sie keine anderen Teile in die Spülmaschine.
6. Trocknen Sie alle Teile gründlich ab und bauen Sie die AirHood wieder zusammen.

LAGERUNGSHINWEISE

- Wenn Sie die AirHood über einen längeren Zeitraum nicht benutzen, reinigen Sie sie und lagern Sie sie in der Originalverpackung in einer staubfreien und trockenen Umgebung.

FEHLERBEHEBUNG

FEHLFUNKTION	URSACHE	ABHILFE
Die AirHood funktioniert nicht.	Probleme mit der Stromversorgung.	Schließen Sie das Ladegerät an und stellen Sie sicher, dass es fest mit der Ladebuchse und der Netzsteckdose verbunden ist. Prüfen Sie den Akkustand und laden Sie ihn bei Bedarf auf.
Die AirHood scheint nicht optimal zu funktionieren.	Die Einstellung ist zu niedrig.	Versuchen Sie eine höhere Einstellung.
	Die AirHood ist verschmutzt und/oder der Aktivkohlefilter muss ausgetauscht werden.	Reinigen Sie das Gerät wie im Abschnitt REINIGUNG UND PFLEGE beschrieben und/oder wechseln Sie den Aktivkohlefilter aus, wenn er verstopft ist oder 100 Betriebsstunden benutzt wurde.

ENTSORGUNG

Ordnungsgemäße Entsorgung dieses Produkts.



Dieses Symbol weist darauf hin, dass dieses Gerät nicht als Hausmüll entsorgt werden darf. Stattdessen sollte es bei der entsprechenden Sammelstelle für das Recycling von Elektro- und Elektronikgeräten abgegeben werden.

- Bevor Sie Ihre AirHood entsorgen, muss der eingebaute Akku von einem qualifizierten Techniker entfernt werden. Der Akku darf beim Herausnehmen niemals mit metallischen Gegenständen wie Büroklammern, Münzen, Schlüsseln, Nägeln, Schrauben oder anderen kleinen Gegenständen aus Metall in Berührung kommen, da dies zu einem Kurzschluss des Batteriepol führen und Funken, Verbrennungen oder Feuer verursachen kann.
- Das AirHood Ladekabel und der Adapterstecker/der eingebaute Akku sind nicht für die Verwendung mit anderen Produkten geeignet. Es besteht Brandgefahr, wenn Sie versuchen, das AirHood Ladekabel und Adapterstecker/den eingebauten Akku mit einem anderen Produkt zu verwenden. Achten Sie daher darauf, dass Sie das Ladekabel und den Adapterstecker/den eingebauten Akku zusammen mit dem Hauptgerät entsorgen.
- Verbrennen Sie niemals Teile der AirHood, da Explosions- und Brandgefahr besteht.
- Alle Teile Ihrer AirHood, einschließlich des Ladekabels und des Adaptersteckers/des eingebauten Akkus, sollten gemäß den örtlichen Entsorgungs- und Recyclingvorschriften Ihrer Region entsorgt werden.

TECHNISCHE DATEN

ALLGEMEIN			
Maße Hauptgerät (H × B × T)	334 × 221 × 140 mm		
Gewicht Hauptgerät	1,82 kg		
Gehäusematerial	ABS nach UL94-V0 (schwer entflammbar)		
Nenn-Eingangsspannung	100 - 240V AC 1,3A 50/60Hz		
Nenn-Ausgangsspannung	13V DC 3A 39W		
Ölfilter	Ø 145 × 3 mm, Edeltstahlgewebe, spülmaschinenfest		
Aktivkohlefilter	Ø 140 × 8 mm, Kohlenstoffgehalt ≥ 70 %, austauschbar		
Ursprungsland	China		
EINSTELLUNG DER GESCHWINDIGKEIT	I	II	III
Lüftergeschwindigkeit	3.100 U/min +/- 5%	4.000 U/min +/- 5%	5.000 U/min +/- 5%
Akku-Laufzeit	> 480 Min.	> 240 Min.	> 120 Min.
Geräuschpegel (Abstand 1 m)	Schallgeschützter Raum: < 60 dBA	Schallgeschützter Raum: < 65 dBA	Schallgeschützter Raum: < 70 dBA
Luftstrom	1,1 – 1,33 m ³ /min	1,45 – 1,8m ³ /min	2 – 2,5 m ³ /min
AKKU			
Akku-Typ	Lithium-Ionen		
Akku-Kapazität	4400 mAh		
Nennspannung	11,1V DC		
Akku-Ladezeit	< 180 Min.		

Autorisierter EU-Importeur:

MFW Concept2Delivery GmbH
Prinz-Eugen-Strasse 17 | 4020 Linz | Austria

INFORMATIONEN RELATIVES À LA SÉCURITÉ

Veillez lire attentivement ces instructions avant d'utiliser votre AirHood et conservez-les pour vous y reporter ultérieurement. Si vous transférez cet AirHood à une autre personne, veuillez à inclure ce mode d'emploi.

AVERTISSEMENT

- N'utilisez pas l'AirHood si le cordon du chargeur/d'alimentation ou la fiche sont endommagés, après un dysfonctionnement ou si l'appareil est tombé ou a été endommagé de quelque manière que ce soit. N'essayez jamais de démonter ou de réparer l'AirHood. Si l'AirHood, son cordon ou sa fiche ont été endommagés de quelque manière que ce soit, n'utilisez pas l'AirHood et contactez un centre de réparation agréé.
- Cet appareil peut être utilisé par des enfants âgés de 8 ans et plus et des personnes avec des capacités physiques, sensorielles ou mentales réduites ou manquant d'expérience et de connaissances à condition qu'ils bénéficient d'une surveillance ou d'instructions relatives à l'utilisation de l'appareil en toute sécurité et qu'ils comprennent les risques encourus. Les enfants ne doivent pas jouer avec l'appareil. Le nettoyage et l'entretien de l'appareil ne doivent pas être effectués par des enfants sans surveillance.
- Les enfants doivent être supervisés afin de s'assurer qu'ils ne jouent pas avec l'appareil.
- Ne laissez jamais l'AirHood sans surveillance lorsqu'il est en fonctionnement.
- Débranchez toujours l'AirHood de la prise secteur lorsqu'il est laissé sans surveillance, lorsqu'il n'est pas utilisé, lorsqu'il est déplacé, avant de changer les filtres et lors du nettoyage.

- N'utilisez cet AirHood que pour l'usage auquel il est destiné et de la manière décrite dans ce mode d'emploi. Une mauvaise utilisation peut causer un choc électrique, un incendie ou des blessures graves et pourrait entraîner l'annulation de la garantie. Nous ne pouvons être tenus responsables des dommages résultant d'une mauvaise utilisation ou d'une utilisation incorrecte.
- L'AirHood est conçu pour une utilisation domestique uniquement.
- L'AirHood n'est pas conçu pour un usage commercial, industriel ou en extérieur.
- Pour éviter tout risque de choc électrique, ne placez pas l'AirHood à proximité d'une source d'eau ou dans un endroit où il pourrait subir des éclaboussures ou égouttements d'eau. Ne plongez pas l'AirHood, la fiche ou le cordon du chargeur/d'alimentation dans l'eau.
- L'AirHood ne doit pas être contrôlé par un minuteur externe ou un système de commande à distance.
- Placez l'AirHood sur une surface stable, plane, sèche et résistant à la chaleur.
- Évitez d'utiliser l'AirHood devant un climatiseur, un ventilateur ou une fenêtre ouverte, car ces appareils pourraient réduire son efficacité.
- Avant la première utilisation, vérifiez que la tension du secteur correspond aux informations figurant sur la plaque signalétique de l'AirHood.
- Lors du chargement, gardez l'appareil à distance de la chaleur, de toute huile ou d'objets inflammables. Si vous ne prévoyez pas d'utiliser votre AirHood pendant une semaine ou plus, débranchez le cordon de chargement. N'utilisez que le chargeur fourni.
- Ne laissez pas le cordon du chargeur/d'alimentation pendre d'un rebord tranchant ou du bord d'une table ou d'une surface de travail et évitez qu'il ne touche des objets chauds. Disposez le cordon dans un endroit où il ne peut pas être facilement accroché.
- Pour déconnecter l'AirHood de l'alimentation secteur, débranchez sa fiche. Ne tirez pas sur le cordon du chargeur/d'alimentation.
- N'utilisez que des accessoires agréés par le fabricant.
- Ne couvrez jamais l'AirHood. Veillez à ce que la ventilation soit suffisante.
- N'insérez jamais de doigt, de crayon ou d'objet similaire dans les surfaces.
- L'AirHood doit être complètement assemblé avant l'utilisation.
- Gardez vos cheveux ou vêtements amples à distance de l'AirHood lorsqu'il est en cours d'utilisation, car il existe un risque qu'ils se coincent dans l'AirHood et causent des blessures.
- N'utilisez jamais l'AirHood si vous avez les mains mouillées ou si vous vous tenez sur un sol mouillé.
- **RISQUE D'ÉTOUFFEMENT ! À GARDER HORS DE LA PORTÉE DES ENFANTS** – Gardez tous les matériaux d'emballage hors de la portée des bébés, des enfants et des animaux.

Consignes de sécurité relatives aux batteries

AVERTISSEMENT

Cet appareil contient des batteries qui ne peuvent être remplacées que par des personnes qualifiées.

AVERTISSEMENT : N'utilisez que l'unité d'alimentation fournie avec cet appareil afin de recharger la batterie.

- La batterie intégrée ne doit être remplacée que par un fournisseur de services qualifié avec une batterie du même type ou de type équivalent. Une installation incorrecte de la batterie pourrait entraîner une explosion.
- Gardez l'appareil dans un climat tempéré. Les températures élevées peuvent nuire aux performances de l'AirHood et réduire la longévité de la batterie. Une exposition à des températures basses puis à des températures plus chaudes peut causer de la condensation à l'intérieur de l'appareil, ce qui pourrait endommager les circuits électroniques.
- Jeter une batterie au feu ou dans un four chaud, ou l'écraser ou la couper mécaniquement peuvent entraîner une explosion.
- Danger d'explosion ! Une batterie soumise à une pression atmosphérique extrêmement basse, à des températures extrêmement hautes ou à des sources de chaleur intense telles que la lumière directe du soleil ou des flammes nues présente un risque d'explosion ou de fuite de gaz ou liquide inflammables.
- Voici les températures extrêmes basses ou élevées auxquelles une batterie peut être soumise pendant l'utilisation, le rangement ou le transport :
 - pendant l'utilisation : de -10 °C à 40 °C / de 14 °F à 104 °F
 - pendant le rangement : de -10 °C à 40 °C / de 14 °F à 104 °F
 - pendant le transport : de -10 °C à 40 °C / de 14 °F à 104 °F
- Ne chargez pas la batterie pendant une durée supérieure à celle spécifiée, car cela peut réduire sa longévité. Chargez complètement la batterie lorsque vous utilisez l'appareil pour la première fois.
- Chargez la batterie une fois par mois au minimum, même si vous n'utilisez pas l'appareil, afin de la protéger et d'assurer sa longévité.
- En cas de fuite, contactez immédiatement le grossiste, le point de vente ou le centre de réparation pour obtenir de l'aide. En cas de fuite d'acide de la batterie, évitez tout contact avec la peau, les yeux et les membranes muqueuses. En cas de contact accidentel avec l'acide de la batterie, rincez la zone affectée et consultez un médecin.

■ Pour éviter une surchauffe de la batterie :

- Lorsque la température ambiante atteint 65 °C, la protection s’active. Toutes les fonctions de l’appareil s’éteignent (lumière, ventilateur, circuit de chargement).
- Lorsque la température ambiante tombe à environ 60 °C, ces fonctions ne sont pas immédiatement restaurées. L'utilisateur doit effectuer certaines opérations afin de restaurer les fonctions de l'appareil.
- Lorsque les fonctions sont disponibles, tous les voyants de la batterie s’allument et restent allumés jusqu’à ce que l'utilisateur réinitialise l'appareil.
- Pour réinitialiser l'appareil, l'utilisateur doit déplacer l'interrupteur sur la position « **O** ». Si l'interrupteur est déjà sur la position « **O** », il faut le déplacer sur une autre position, puis le placer à nouveau sur la position « **O** » afin que le circuit imprimé puisse recevoir le signal.

LISEZ CES INSTRUCTIONS ET CONSERVEZ-LES

DESCRIPTION DES PIÈCES

Vue avant

Vue arrière

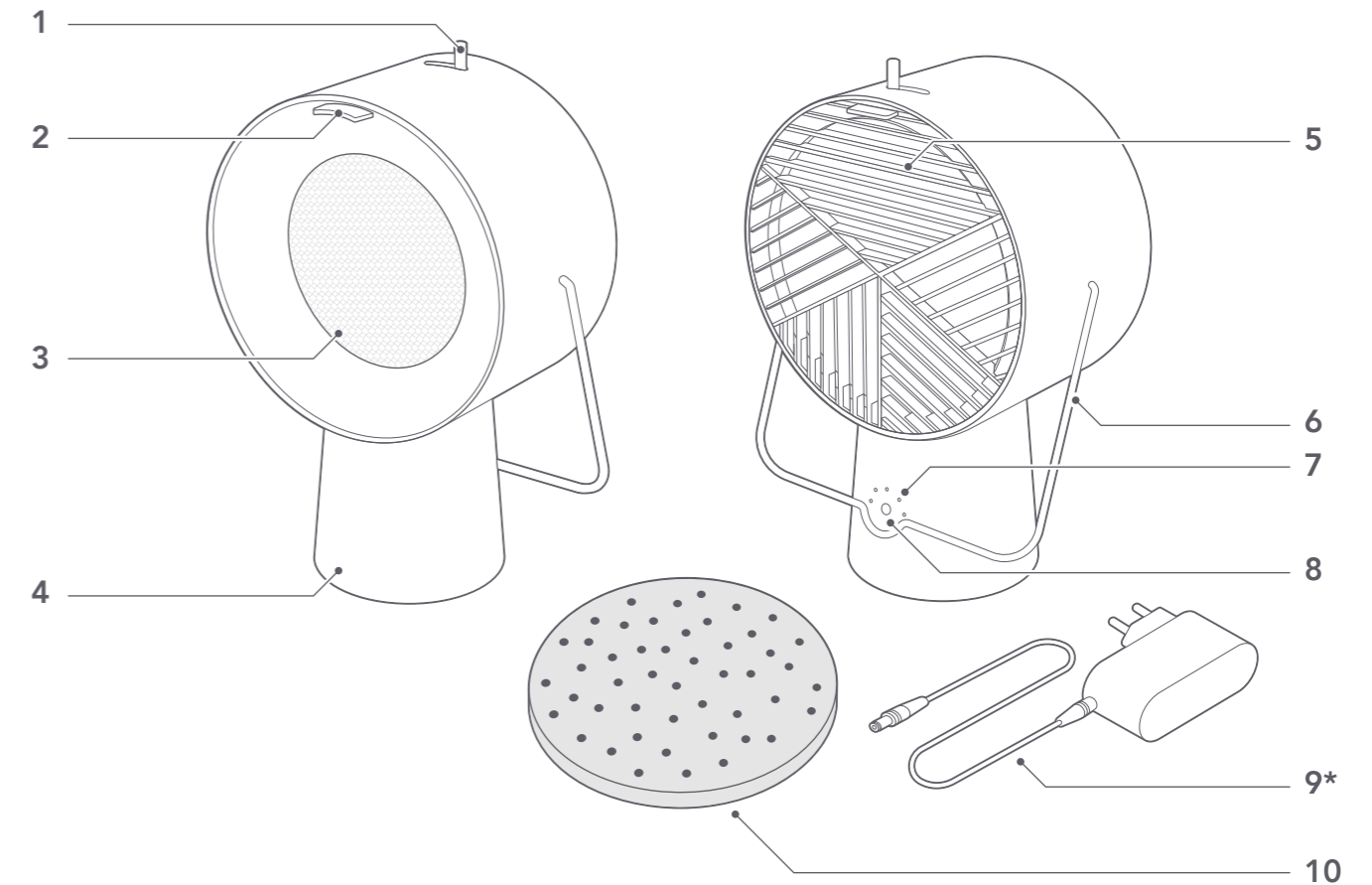

1. Interrupteur d'alimentation
O – Arrêt
I – Puissance faible
II – Puissance moyenne
III – Puissance élevée
2. Languette du conduit d'air
3. Conduit d'air avec filtre à huile

4. Élément principal
5. Diffuseur d'air avec languette
6. Poignée
7. Voyants de la batterie
8. Prise de chargement
9. Cordon et fiche du chargeur
10. Filtre à charbon

* La fiche illustrée ici peut ne pas être la même que celle de votre produit.

UTILISATION

- Déballez le produit et retirez tous les matériaux d'emballage de l'AirHood et des accessoires.
- Vérifiez qu'ils ne sont pas endommagés. Si des pièces sont endommagées ou manquantes, n'utilisez pas l'AirHood et rappez-le immédiatement au point de vente.

CHARGEMENT DE LA BATTERIE

1. Assurez-vous que l'interrupteur est sur la position Arrêt **O**.
2. Branchez la fiche de chargement à la prise de chargement de l'AirHood et branchez l'autre extrémité à la prise secteur.
 - Les voyants s'allument alors de façon consécutive pour indiquer que la batterie est en cours de chargement et restent fixes pour montrer le niveau de chargement de la batterie. Les 5 voyants restent fixes lorsque la batterie est complètement chargée.
 - Chargez complètement la batterie pour la première utilisation. Cela prend environ 3 heures et une charge complète fournit jusqu'à 3 heures de fonctionnement selon le niveau de puissance utilisé.
 - Après le premier chargement complet de la batterie, vous pouvez utiliser l'AirHood lorsque sa batterie est en cours de chargement.
3. Lorsque la batterie est complètement chargée, débranchez le cordon de chargement de l'AirHood et de la prise secteur.

CONSIGNES D'UTILISATION

Votre AirHood aspire les vapeurs de cuisson pour les filtrer. Le filtre à huile extrait les particules de graisse et le filtre à charbon élimine la fumée et les vapeurs toxiques. L'air purifié passe ensuite dans le diffuseur d'air à l'arrière, afin que votre cuisine reste propre et sans odeurs. L'AirHood offre des performances optimales lorsqu'il est utilisé avec une ou deux plaques de cuisson.

1. Branchez l'appareil à la source d'alimentation. Vérifiez que la batterie est chargée ou que le cordon de chargement est branché.
2. Placez l'AirHood sur une surface stable et horizontale.

POSITION OPTIMALE

1 plaque

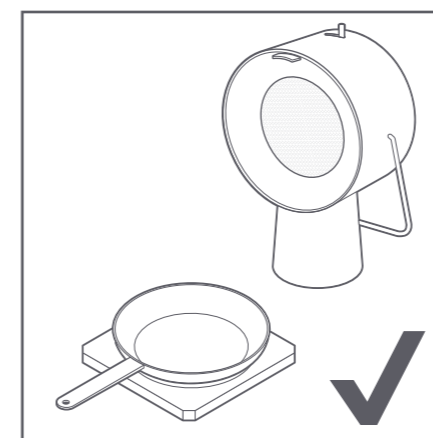

2 plaques

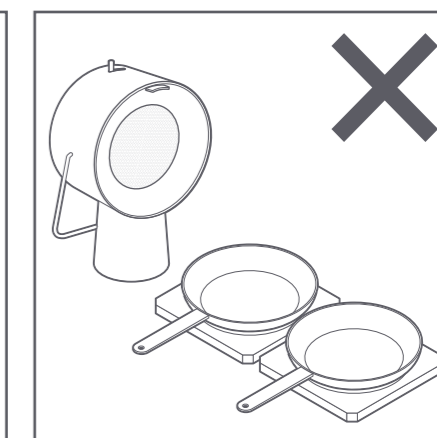
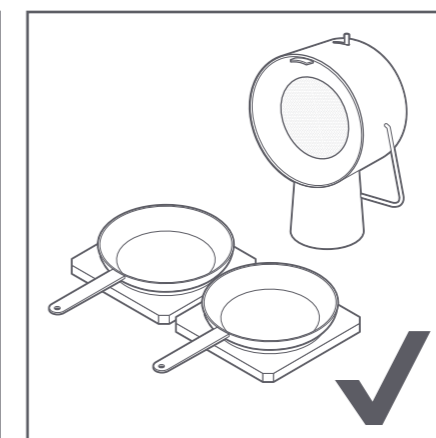

3. S'il a été acheté, nous recommandons d'utiliser l'accessoire Base Boost lorsque vous cuisinez avec de grandes casseroles ou autocuiseurs afin de maximiser le potentiel d'aspiration de l'AirHood. Pour fixer le Base Boost à l'AirHood, alignez les 4 nodules du Base Boost avec les rainures sur la base de l'AirHood, puis faites tourner la base dans le sens inverse des aiguilles d'une montre jusqu'à ce qu'elle s'enclenche.

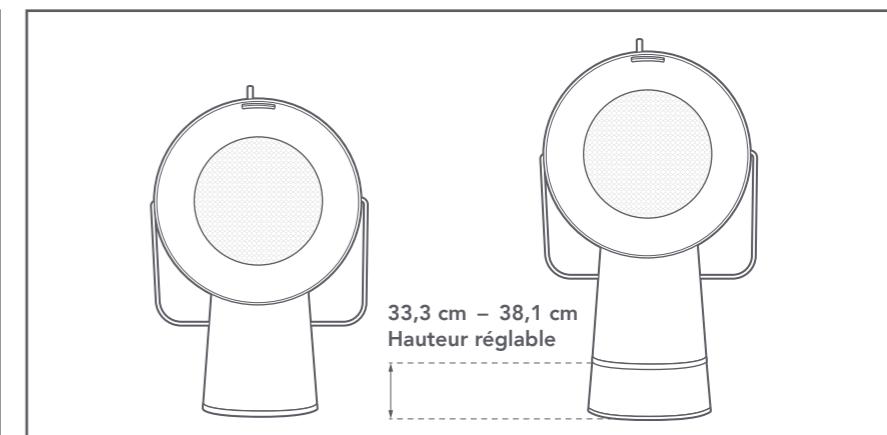
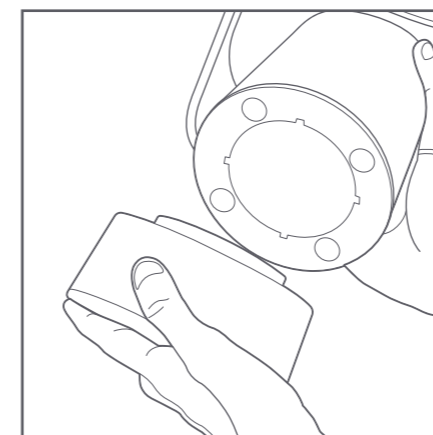

4. Placez l'interrupteur d'alimentation sur la position souhaitée :

RÉGLAGE	SIGNIFICATION	
I	Puissance faible	Fonctionnement plus silencieux
II	Puissance moyenne	Efficacité optimale, compromis sonore
III	Puissance élevée	Puissance maximale
O	Arrêt	

5. Lorsque vous n'utilisez pas l'AirHood, veillez à ce que l'interrupteur d'alimentation soit sur la position Arrêt **O** et à ce que l'appareil soit débranché de la source d'alimentation.
6. Rangez votre AirHood sur un plan de travail ou suspendez-le pour libérer plus de place dans votre cuisine.

NETTOYAGE ET ENTRETIEN

Remarque

- N'utilisez pas de solvants, produits de nettoyage chimiques ou abrasifs, brosses métalliques, objets pointus ou tampons à récurer pour nettoyer l'AirHood.
- Ne plongez jamais l'élément principal de l'AirHood ou le cordon du chargeur/d'alimentation dans l'eau.

L'AirHood est conçu pour rendre le nettoyage simple et rapide. Pour conserver votre AirHood en parfaite condition, nous vous recommandons de nettoyer l'élément principal et le filtre à huile après chaque période de 100 heures d'utilisation.

AVERTISSEMENT

Veillez à ce que l'interrupteur d'alimentation soit sur la position Arrêt **O** et à ce que l'AirHood soit débranché de la source d'alimentation.

1. Le conduit d'air est fixé à l'aide d'aimants. Tirez simplement sur la languette située au sommet du conduit d'air pour le libérer et le retirer. De la même manière, tirez sur la languette du diffuseur d'air à l'arrière de l'AirHood pour le retirer.
2. Le filtre à huile est fixé à l'arrière du conduit d'air. Il est composé de 2 parties : la grille en acier inoxydable et le cadre qui maintient la grille en place. Faites tourner le cadre du filtre à huile dans le sens inverse des aiguilles d'une montre pour le retirer du conduit d'air. Ensuite, retirez la grille.

CONSEIL : Lorsque vous assemblez à nouveau le filtre à huile, assurez-vous de placer la grille dans le cadre du filtre à huile, d'aligner le cadre avec les rainures du conduit d'air et de faire tourner le cadre du filtre à huile dans le sens des aiguilles d'une montre jusqu'à ce que les deux parties soient bien enclenchées.

Si le filtre à charbon est un peu mouillé (cela peut se produire s'il est utilisé pour filtrer de la vapeur d'eau), retirez le filtre à charbon et laissez-le sécher à l'air libre à distance de l'AirHood. Nous vous recommandons d'également vérifier si le filtre à huile est humide et, en cas de besoin, de le sécher avec une serviette. Ne l'assemblez à nouveau qu'une fois les deux filtres complètement secs.

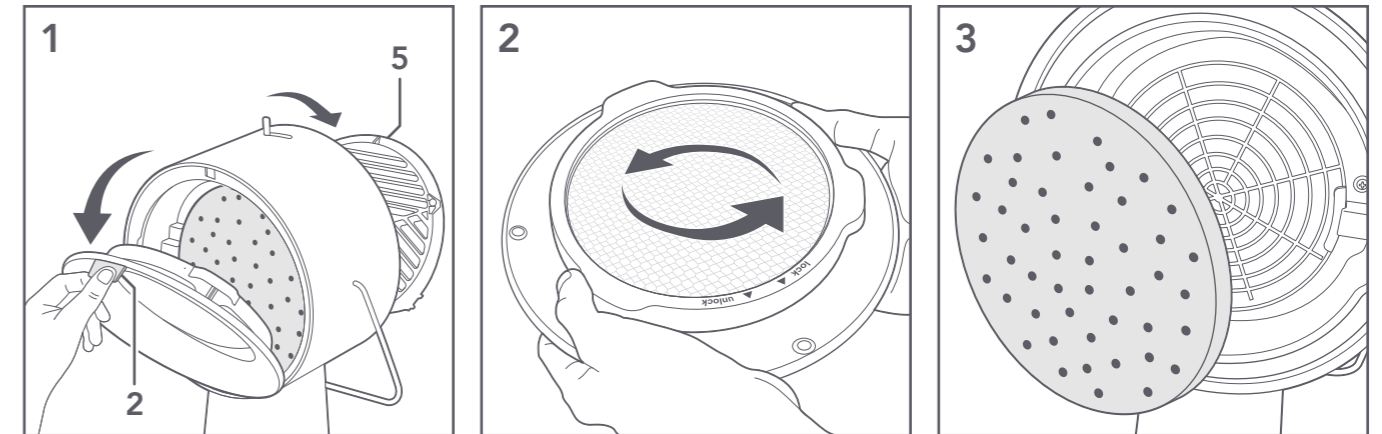

3. S'il est temps de changer le filtre à charbon, retirez l'ancien et remplacez-le après avoir nettoyé l'élément principal.

CONSEIL : Lorsque vous manipulez le filtre à charbon, vous pourriez apercevoir des résidus de carbone/charbon (sous la forme de petits points noirs). Cela est normal et ne signifie pas que le filtre à charbon se désintègre.

Lors de l'insertion d'un nouveau filtre, assurez-vous que le filtre est bien inséré derrière les deux clips qui le maintiennent en place.

4. Nettoyez l'élément principal à l'aide d'un chiffon doux humide.
5. Nettoyez le conduit d'air, le filtre à huile et le diffuseur d'air à l'aide d'un détergent doux et d'un chiffon doux. Seul le filtre à huile peut être lavé au lave-vaisselle. Ne placez aucune autre pièce dans le lave-vaisselle.
6. Séchez toutes les pièces soigneusement et assemblez à nouveau l'AirHood.

CONSIGNES DE RANGEMENT

- Si vous prévoyez de ne pas utiliser l'AirHood pendant une période prolongée, nettoyez-le et rangez-le toujours dans son emballage d'origine dans un endroit sec et sans poussière.

GUIDE DE DÉPANNAGE

DYSFONCTIONNEMENT	CAUSE	SOLUTION
L'AirHood ne fonctionne pas.	Problèmes de source d'alimentation.	Branchez le chargeur en vous assurant qu'il est fermement connecté à la prise de chargement et à la prise secteur. Vérifiez le niveau de la batterie et chargez-la tel que nécessaire.
L'AirHood ne semble pas fonctionner de façon optimale.	Le réglage est trop bas.	Essayez un réglage plus élevé.
	L'AirHood est sale et/ou le filtre à charbon doit être changé.	Nettoyez l'appareil tel que décrit dans la section NETTOYAGE ET ENTRETIEN et/ou changez le filtre à charbon s'il est obstrué ou compte 100 heures d'utilisation.

MISE AU REBUT

Mise au rebut correcte de ce produit.



Ce symbole indique que cet appareil ne peut pas être traité comme un déchet ménager. Il doit au contraire être apporté à un centre de collecte approprié pour le recyclage des équipements électriques et électroniques.

- Avant de mettre votre AirHood au rebut, il faut faire retirer la batterie intégrée par un technicien qualifié. Une fois retirée, la batterie ne doit jamais entrer en contact avec des objets métalliques tels que des trombones, des pièces, des clés, des clous, des vis ou tout autre petit objet en métal, car cela pourrait entraîner un court-circuit des bornes de la batterie causant des étincelles, des brûlures ou un incendie.
- Le cordon du chargeur et la fiche de l'adaptateur/batterie intégrée de l'AirHood ne sont pas adaptés à une utilisation avec tout autre type de produit. L'utilisation du cordon du chargeur et la fiche de l'adaptateur/batterie intégrée de l'AirHood avec un autre produit représente un risque d'incendie. Veillez donc à mettre le cordon du chargeur et la fiche de l'adaptateur/batterie intégrée au rebut en même temps que l'appareil.
- N'incinerez jamais un élément de l'AirHood, quel qu'il soit, car il existe un risque d'explosion et d'incendie.
- Toutes les pièces de votre AirHood, y compris le cordon de chargement et la fiche de l'adaptateur/batterie intégrée doivent être éliminées conformément aux règlements locaux sur l'élimination et le recyclage en vigueur.

CARACTÉRISTIQUES TECHNIQUES

GÉNÉRALITÉS			
Dimensions de l'élément principal (H x l x P)	334 x 221 x 140 mm		
Poids de l'élément principal	1,82 kg		
Matériau de la coque	ABS norme UL94-V0 (retardateur de flammes)		
Tension nominale d'entrée	CA 100 - 240 V 1,3 A 50/60 Hz		
Tension nominale de sortie	CC 13 V 3 A 39 W		
Filtre à huile	Ø 145 x 3 mm, grille en acier inoxydable, compatible lave-vaisselle		
Filtre à charbon	Ø 140 x 8 mm, contenu en carbone ≥ 70 %, remplaçable		
Pays d'origine	Chine		
RÉGLAGE DE VITESSE	I	II	III
Vitesse du ventilateur	3 100 tr/min +/- 5 %	4 000 tr/min +/- 5 %	5 000 tr/min +/- 5 %
Durée de fonctionnement de la batterie	> 480 min	> 240 min	> 120 min
Niveau sonore (distance d'1 m)	Pièce insonorisée : < 60 dBA	Pièce insonorisée : < 65 dBA	Pièce insonorisée : < 70 dBA
Flux d'air	1,1 – 1,33 m³/min	1,45 – 1,8 m³/min	2 – 2,5 m³/min
BATTERIE			
Type de batterie	Lithium-ion		
Capacité de la batterie	4 400 mAh		
Tension nominale	CC 11,1 V		
Temps de chargement de la batterie	< 180 min		

Importateur de l'UE agréé :

MFW Concept2Delivery GmbH
Prinz-Eugen-Strasse 17 | 4020 Linz | Austria

INFORMACIÓN DE SEGURIDAD

Lea atentamente estas instrucciones antes de usar el AirHood y guárdelas para consultarlas en el futuro. Si entrega este AirHood a otra persona, asegúrese de incluir este manual.

ADVERTENCIA

- No utilice el AirHood si está dañado el cargador/cable de alimentación o el enchufe, ni después de una avería, si se ha caído o si está dañado de algún modo. No intente nunca desmontar ni reparar el AirHood. Si el AirHood, el cable o el enchufe están dañados de algún modo, no utilice el AirHood y póngase en contacto con un centro de servicio técnico autorizado.
- Este aparato puede ser utilizado por niños a partir de 8 años de edad, y por personas con discapacidades físicas, sensoriales o mentales o que carezcan de experiencias y conocimiento, siempre y cuando estén supervisadas o hayan sido instruidas sobre el uso del aparato de un modo seguro, y comprendan los peligros que conlleva. Los niños no deben jugar con el aparato. La limpieza y el mantenimiento no deben realizarlos los niños sin supervisión.
- Hay que supervisar a los niños para asegurarse de que no jueguen con el aparato.
- No deje nunca el AirHood sin vigilancia mientras esté en funcionamiento.
- Desenchufe siempre el AirHood de la toma de corriente cuando no esté vigilado, cuando no se utilice, cuando lo cambie de lugar y antes de cambiar los filtros o limpiarlo.

- Use el AirHood solo para el in previsto tal como se describe en este manual. El uso indebido puede provocar una descarga eléctrica, incendio o lesiones graves, y podría anular la garantía. En caso de uso indebido o manejo incorrecto, no aceptaremos ninguna responsabilidad por los daños que se produzcan como resultado.
- El AirHood está previsto únicamente para el uso en aplicaciones domésticas.
- El AirHood no está previsto para uso comercial, industrial ni al aire libre.
- Para evitar el riesgo de descarga eléctrica, no coloque le AirHood cerca de una fuente de agua, ni en lugares en los que pueda salpicar o gotear agua. No sumerja nunca en agua el AirHood, el enchufe ni el cargador/cable de alimentación.
- El AirHood no debe utilizarse con un interruptor externo con temporizador ni con un mando a distancia.
- Coloque el AirHood sobre una superficie plana, seca, resistente al calor y estable.
- Evite el uso del AirHood delante de aparatos de aire acondicionado, ventiladores o ventanas abiertas, ya que podrían reducir la eficacia del AirHood.
- Antes del primer uso, asegúrese de que la tensión de la red eléctrica coincida con la información indicada en la placa de especificaciones del AirHood.
- Durante la carga, manténgalo alejado del calor, el aceite y los objetos inflamables. Cuando el AirHood no se vaya a utilizar durante una semana o más, desenchufe el cable de carga. Utilice solo el cargador incluido.
- No deje el cargador/cable de alimentación colgando sobre bordes afilados, ni sobre el canto de una mesa o encimera, ni en contacto con objetos calientes. Coloque el cable en un lugar en el que no pueda engancharse fácilmente.
- Para desconectar el AirHood de la red eléctrica, saque el enchufe de la toma. No tire del cargador/cable de alimentación.
- Utilice solo los accesorios aprobados por el fabricante.
- No cubra nunca el AirHood. Asegúrese de que haya suficiente ventilación.
- No introduzca los dedos, lápices ni objetos similares a través de las cubiertas.
- El AirHood debe montarse completamente antes de usarlo.
- Mantenga el cabello y la ropa holgada alejados del AirHood cuando esté en funcionamiento, ya que existe el riesgo de que se enganchen en el AirHood y se produzca una lesión.
- No utilice nunca el AirHood con las manos mojadas ni estando sobre un suelo mojado.
- **¡PELIGRO DE ASFIXIA! MANTENER FUERA DEL ALCANCE DE LOS NIÑOS** – Mantenga todos los materiales de embalaje fuera del alcance de los bebés, niños y mascotas.

Instrucciones de seguridad relativas a las baterías

ADVERTENCIA

Este aparato contiene baterías que solo puede cambiarlas el personal cualificado.

ADVERTENCIA: Para recargar la batería, utilice solo la fuente de alimentación que se puede desconectar y que se incluye con este aparato.

- La batería incorporada solo puede cambiarla un proveedor de servicio técnico cualificado, utilizando una exactamente del mismo tipo o equivalente. La instalación incorrecta de la batería puede provocar una explosión.
- Mantenga el aparato en un clima templado. Las temperaturas altas pueden afectar al rendimiento del AirHood y reducir la vida útil de la batería. La exposición a bajas temperaturas y después a temperaturas más cálidas puede provocar condensación dentro de la unidad y dañar los circuitos eléctricos.
- La eliminación de la batería tirándola al fuego o a un horno caliente, así como la trituración o corte mecánico de una batería, pueden provocar una explosión.
- ¡Peligro de explosión! Si se somete una batería a una presión atmosférica extremadamente baja, a temperaturas extremadamente altas o a fuentes de calor intenso, como la luz directa del sol o una llama abierta, puede provocar una explosión o una fuga de gas o líquido inflamable.
- Temperaturas máximas y mínimas a las que se puede someter la batería durante el uso, almacenamiento o transporte:
 - durante el uso: de -10 °C a 40 °C / de 14 °F a 104 °F
 - almacenamiento: de -10 °C a 40 °C / de 14 °F a 104 °F
 - transporte: de -10 °C a 40 °C / de 14 °F a 104 °F
- No cargue la batería durante más tiempo del especificado, ya que podría reducirse su vida útil. Cargue la batería completamente cuando use el aparato por primera vez.
- Cargue la batería como mínimo una vez al mes, incluso si no la está utilizando, para protegerla y asegurar su durabilidad.
- En caso de que se produzca una fuga, póngase en contacto inmediatamente con el vendedor mayorista, minorista o con un centro de servicio técnico para solicitar asistencia. Si se ha producido una fuga de ácido de la batería, evite el contacto con la piel, los ojos y las mucosas. Si accidentalmente entra en contacto con el ácido de la batería, enjuague

la zona afectada y póngase en contacto con un médico.

■ Para evitar el sobrecalentamiento de la batería:

- Cuando la temperatura ambiente alcance 65 °C, se activará la protección. Se apagarán todas las funciones del aparato (luz, ventilador, circuito de carga).
- Cuando la temperatura ambiente baje a aprox. 60 °C, las funciones no se restablecerán inmediatamente. El usuario debe realizar algunas operaciones para restablecer el funcionamiento del aparato.
- Cuando vuelva a estar operativo, todos los indicadores luminosos de la batería se encenderán hasta que el usuario reinicie el aparato.
- Para reiniciarlo, el usuario debe deslizar el interruptor a la posición «O». Si ya se encuentra en la posición «O», deberá deslizarlo a otra posición y después volverlo a poner en «O» para que la placa de circuitos reciba la señal.

LEA ESTAS INSTRUCCIONES Y CONSÉRVELAS

DESCRIPCIÓN DE LAS PARTES

Vista frontal

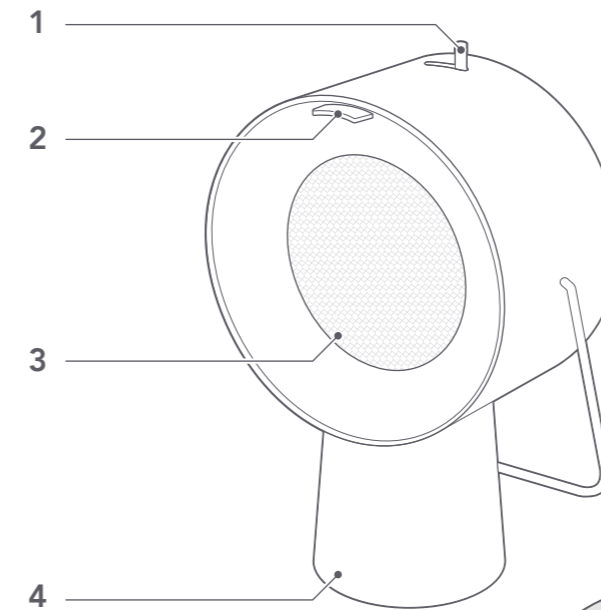

Vista trasera

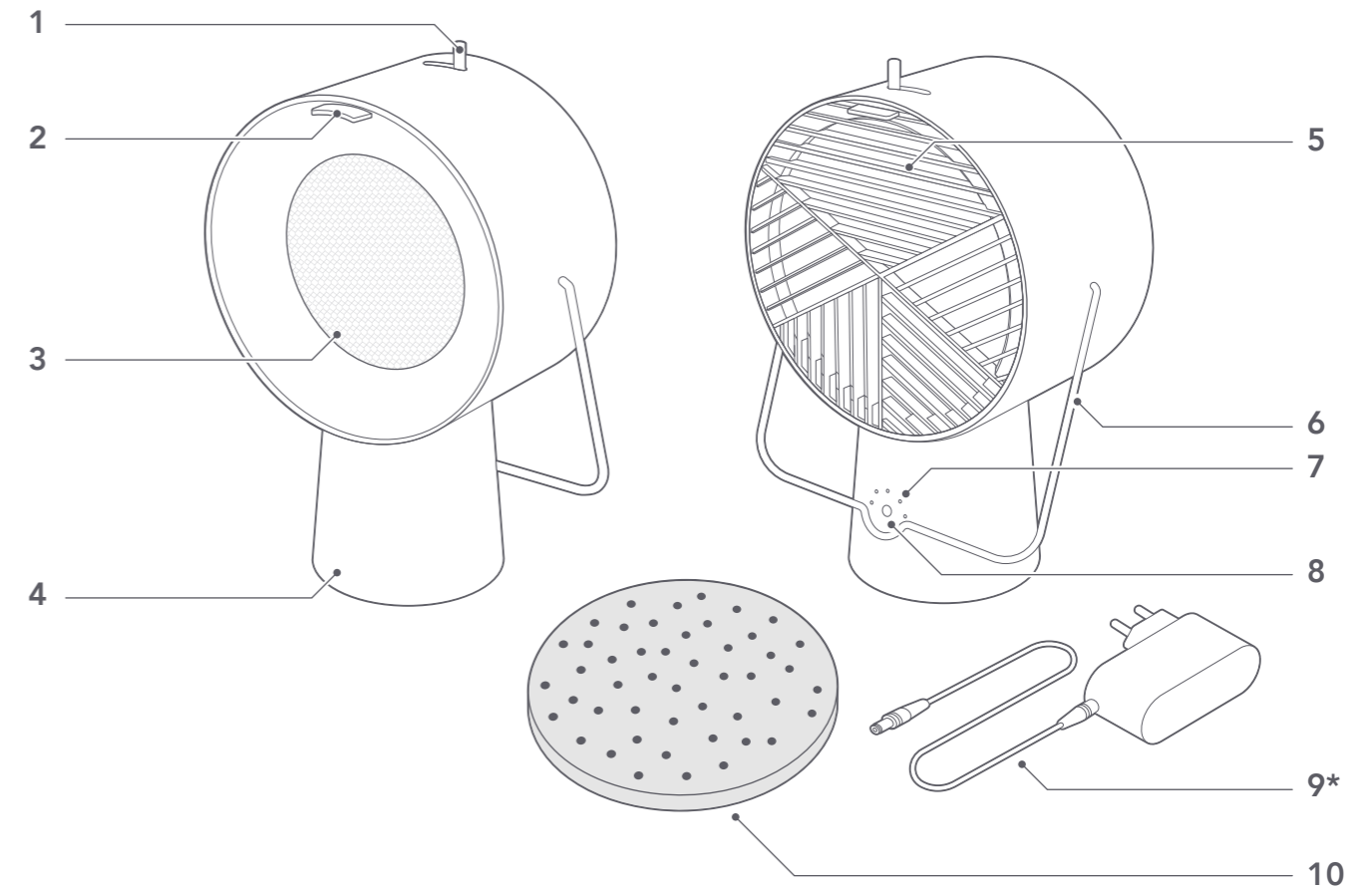

1. Interruptor de potencia

○ – Apagado

I – Bajo

II – Medio

III – Alto

2. Lengüeta del conducto de aire

3. Conducto de aire con filtro de aceite

4. Carcasa principal

5. Difusor de aire con lengüeta

6. Asa

7. Indicadores luminosos de la batería

8. Conexión de carga

9. Cable cargador y enchufe

10. Filtro de carbón

* El enchufe que se muestra aquí podría ser diferente al enchufe de su producto.

MODO DE EMPLEO

- Saque el AirHood y los accesorios de la caja y quite todo el material de embalaje.
- Compruebe si está dañado. Si alguna pieza falta o está dañada, no use el AirHood y devuélvalo inmediatamente a su distribuidor.

CARGAR LA BATERÍA

1. Asegúrese de que el interruptor de potencia esté en la posición **O**.
2. Conecte el enchufe de carga a la conexión de carga del AirHood, y enchufe el otro extremo en la toma de corriente.
 - Los indicadores luminosos se encenderán secuencialmente para indicar que la batería se está cargando, y se encenderán de forma fija para indicar el nivel de carga de la batería. Cuando la batería está cargada completamente, los cinco indicadores luminosos permanecen encendidos de forma fija.
 - Cargue completamente la batería la primera vez que use el aparato. Esta carga requiere hasta tres horas y proporciona hasta tres horas de funcionamiento, dependiendo del nivel de potencia utilizado.
 - Después de la primera carga completa de la batería, podrá usar el AirHood mientras la batería se está cargando.
3. Cuando la batería esté cargada completamente, desenchufe el cable de carga del AirHood y de la toma de corriente.

INSTRUCCIONES DE FUNCIONAMIENTO

El AirHood aspira el humo de cocción y lo filtra. El filtro de aceite extrae las partículas de grasa y el filtro de carbón elimina el humo y los vapores tóxicos. A continuación, el aire purificado atraviesa el difusor de aire en la parte trasera, manteniendo su cocina limpia y sin olores. El AirHood funciona de forma óptima cuando se utiliza con uno o dos fogones.

1. Conéctelo a la fuente de alimentación. Asegúrese de que la batería esté cargada o el cable de carga esté enchufado.
2. Coloque el AirHood sobre una superficie horizontal y estable.

POSICIÓN ÓPTIMA

1 fogón

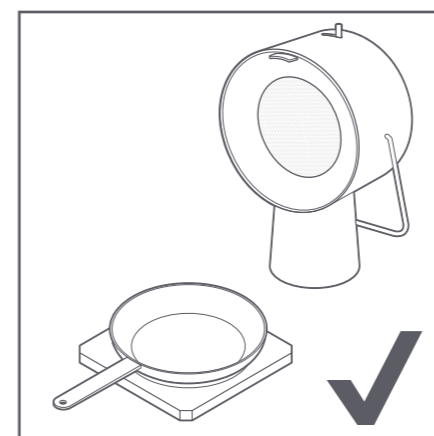

2 fogones

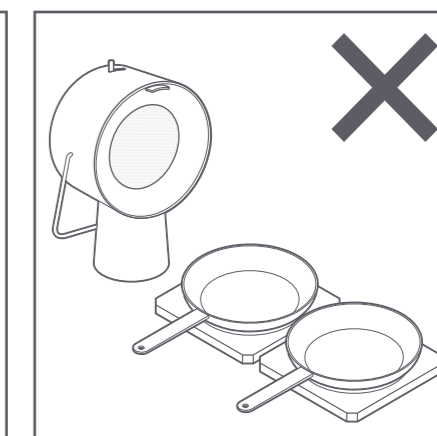
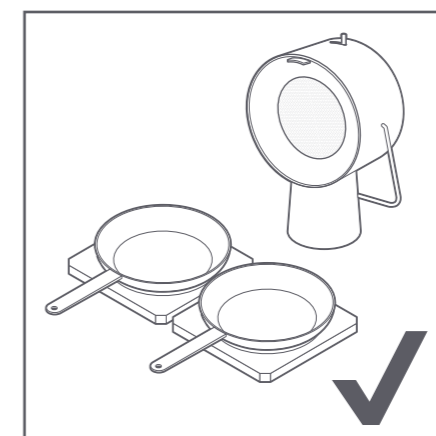

3. Si lo ha adquirido, le recomendamos el uso del accesorio de refuerzo de la base cuando cocine con cazuelas grandes u ollas a presión, para maximizar el potencial de aspiración del AirHood. Para conectar el refuerzo de la base al AirHood, alinee los cuatro nodulos del refuerzo de la base con las ranuras de la parte inferior del AirHood, y después gire la base en sentido antihorario hasta que quede bloqueada en su posición.

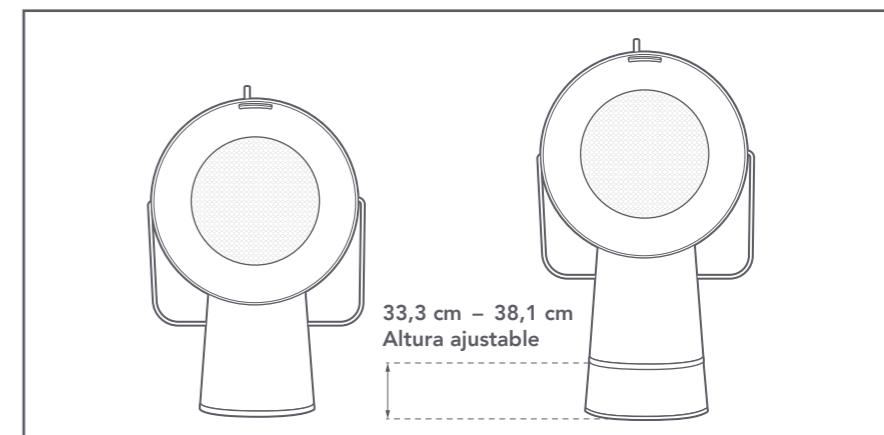
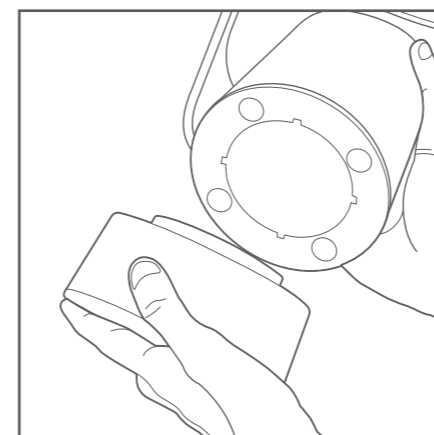

4. Deslice el interruptor de potencia al ajuste que desee:

AJUSTE	SIGNIFICADO	
I	Bajo	Funcionamiento silencioso
II	Medio	Eficacia óptima, compromiso de ruido
III	Alto	Máxima potencia
O	Apagado	

5. Cuando no utilice el AirHood, asegúrese de que el interruptor de potencia esté en la posición de apagado **O** y que se desconecte de la alimentación eléctrica.
6. Guarde el AirHood sobre una encimera o cuélguelo para tener más espacio en la cocina.

LIMPIEZA Y CUIDADOS

Nota

- No use disolventes, productos de limpieza químicos o abrasivos, cepillos de alambre, objetos afilados ni estropajos abrasivos para limpiar el AirHood.
- No sumerja nunca en agua el AirHood, la carcasa principal ni el cargador/cable de alimentación.

El AirHood está diseñado para que la limpieza sea fácil y rápida. Para mantener el AirHood en perfecto estado, le recomendamos que limpie la unidad principal y el filtro de aceite después de cada uso, y que cambie el filtro de carbón cada 100 horas de funcionamiento.

ADVERTENCIA

Asegúrese de que el interruptor de potencia esté en la posición de apagado **O** y de que el AirHood se desconecte de la alimentación eléctrica.

1. El conducto de aire se mantiene en su lugar con imanes. Solo tiene que tirar de la lengüeta en la parte superior del conducto de aire para soltarlo y quitarlo. De forma similar, tire de la lengüeta del difusor de aire en la parte trasera del AirHood y quítelo.
2. El filtro de aceite está instalado en la parte trasera del conducto de aire. Está formado por dos piezas, la malla de acero inoxidable y el marco que mantiene la malla en su lugar. Gire en sentido antihorario el marco del filtro de aceite para quitarlo del conducto de aire. A continuación, saque la malla de alambre.

CONSEJO: cuando vuelva a montar el filtro de aceite, asegúrese de poner la malla en el marco del filtro de aceite, alinee el marco con las ranuras del conducto de aire y después gire en sentido horario el marco del filtro de aceite, hasta que las dos piezas estén unidas firmemente.

Si el filtro de carbón se moja un poco (esto puede suceder si se usa para filtrar vapor de agua), quite el filtro de carbón y deje que se seque de forma natural alejado del AirHood. Le recomendamos que compruebe también si hay humedad en el filtro de aceite y que lo seque con una toalla en caso necesario. Vuelva a instalar los dos filtros solo cuando estén completamente secos.

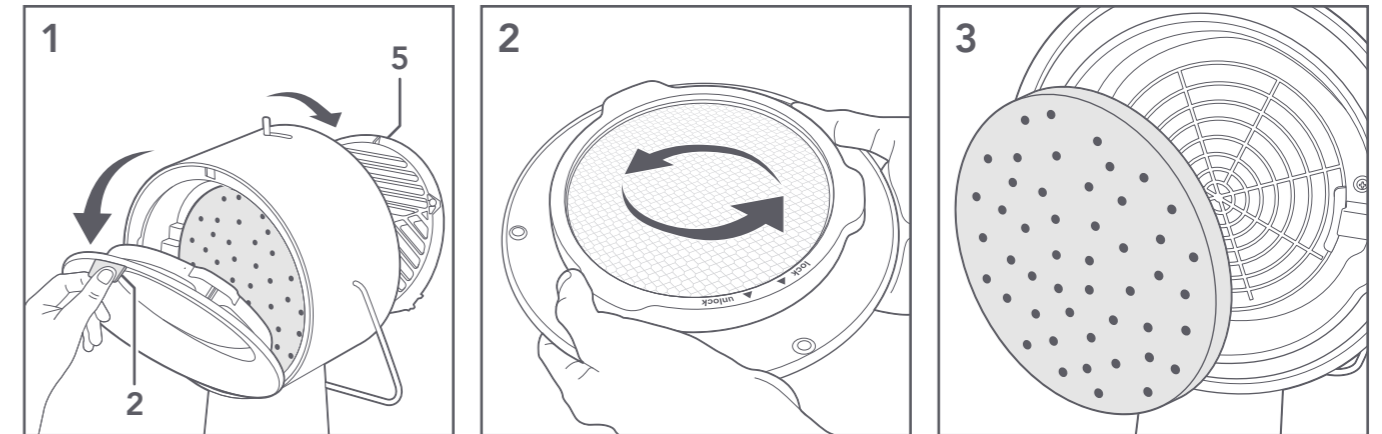

3. Si ha llegado el momento de cambiar el filtro de carbón, saque el viejo y cámbielo después de haber limpiado la carcasa principal.

CONSEJO: cuando manipule el filtro de carbón, es posible que vea algunos residuos de carbón (pequeñas manchas negras); esto es normal y no significa que el filtro de carbón se esté deteriorando.

Cuando introduzca un filtro nuevo, asegúrese de que el filtro esté metido detrás de los dos clips que lo mantienen en su lugar.

4. Limpie la carcasa principal con un paño suave y húmedo.
5. Limpie el conducto de aire, el filtro de aceite y el difusor utilizando un detergente suave y un paño blando. Solo el filtro de aceite es resistente al lavavajillas. No meta ninguna otra pieza en un lavavajillas.
6. Seque bien todas las piezas y vuelva a montar el AirHood.

INSTRUCCIONES DE ALMACENAMIENTO

- Si no va a utilizar el AirHood durante un periodo largo, límpielo siempre y guárdelo en su embalaje original, en un entorno seco y sin polvo.

RESOLUCIÓN DE PROBLEMAS

AVERÍA	CAUSA	SOLUCIÓN
El AirHood no funciona.	Problemas de alimentación eléctrica.	Conecte el cargador, asegurándose de que esté firmemente enchufado a la conexión de carga y a la toma de corriente. Compruebe el nivel de carga de la batería y cárguela en caso necesario.
Parece que el AirHood no funciona de forma óptima.	El ajuste es demasiado bajo.	Pruebe un ajuste más alto.
	El AirHood está sucio y/o hay que cambiar el filtro de carbón.	Limpie el aparato como se describe en el apartado LIMPIEZA Y CUIDADOS, y/o cambie el filtro de carbón si está obstruido o si se ha usado durante 100 horas.

ELIMINACIÓN

Elimine este producto correctamente.



Este símbolo indica que este aparato no debe tratarse como un residuo doméstico. En lugar de ello, debe llevarse a un punto de recogida adecuado para el reciclaje de equipos eléctricos y electrónicos.

- Antes de eliminar el AirHood, un técnico cualificado debe sacar la batería incorporada. Una vez extraída, la batería no debe entrar nunca en contacto con objetos metálicos, como clips para papel, monedas, llaves, clavos, tornillos u otros objetos metálicos pequeños, ya que podría producirse un cortocircuito de los terminales de la batería y provocar chispas, quemaduras o un incendio.
- El cable de carga del AirHood y el enchufe adaptador/batería incorporada no son adecuados para el uso con otro tipo de producto. Existe riesgo de incendio si intenta utilizar con otro producto el cable de carga y el enchufe adaptador o la batería incorporada del AirHood. Por tanto, asegúrese de eliminar el cable de carga y el enchufe adaptador/batería incorporada al mismo tiempo que la unidad principal.
- No incinere nunca ninguna pieza del AirHood, ya que existe riesgo de explosión e incendio.
- Todas las piezas del AirHood, incluyendo el cable de carga y los enchufes adaptadores/batería incorporada, deben eliminarse de acuerdo con las normativas locales sobre eliminación y reciclaje vigentes en su región.

ESPECIFICACIONES TÉCNICAS

GENERALES			
Dimensiones de la unidad principal (Al × An × P)	334 × 221 × 140 mm		
Peso de la unidad principal	1,82 kg		
Material de la carcasa	ABS de clase UL94-V0 (retardante de llamas)		
Tensión de entrada nominal	100 - 240 V CA 1,3 A 50/60 Hz		
Tensión de salida nominal	13 V CC 3 A 39 W		
Filtro de aceite	Ø 145 × 3 mm, malla de acero inoxidable, resistente al lavavajillas		
Filtro de carbón	Ø 140 × 8 mm, contenido de carbón ≥70 %, se puede sustituir		
País de origen	China		
AJUSTE DE VELOCIDAD	I	II	III
Velocidad del ventilador	3100 rpm +/- 5 %	4000 rpm +/- 5 %	5000 rpm +/- 5 %
Tiempo de funcionamiento de la batería	> 480 min	> 240 min	> 120 min
Nivel de ruido (distancia de 1 m)	Sala insonorizada: < 60 dBA	Sala insonorizada: < 65 dBA	Sala insonorizada: < 70 dBA
Caudal de aire	1,1 – 1,33 m ³ /min	1,45 – 1,8 m ³ /min	2 – 2,5 m ³ /min
BATERÍA			
Tipo de batería	Iones de litio		
Capacidad de la batería	4400 mAh		
Tensión nominal	11,1 V CC		
Tiempo de recarga de la batería	< 180 min		

Importador autorizado en la UE:

MFW Concept2Delivery GmbH
Prinz-Eugen-Strasse 17 | 4020 Linz | Austria

PRECAUZIONI DI SICUREZZA

Leggere attentamente le seguenti istruzioni prima di usare AirHood e conservarle per futuro riferimento. In caso di cessione di AirHood a terzi, allegare anche questo manuale.

AVVERTENZA

- Non usare AirHood se ha subito cadute o danni di qualsiasi tipo, se presenta malfunzionamenti o se il caricabatteria o il cavo di alimentazione sono danneggiati. Non tentare di disassemblare o riparare AirHood.
Se AirHood, il cavo di alimentazione o la spina sono danneggiati, non usare AirHood e contattare un centro di assistenza autorizzato.
- Questo apparecchio può essere usato da bambini di età superiore a 8 anni e da persone con ridotte capacità fisiche, sensoriali o mentali o prive di esperienza o conoscenza, solo se supervisionati o istruiti sull'uso sicuro dell'apparecchio e se comprendono i rischi correlati. I bambini non devono giocare con l'apparecchio. Le operazioni di pulizia e manutenzione ordinaria non devono essere effettuate da bambini senza supervisione.
- Supervisionare i bambini per assicurarsi che non giochino con l'apparecchio.
- Non lasciare AirHood incustodito quando è in funzione.
- Scollegare AirHood dalla presa di corrente quando non è in uso e prima di pulirlo, trasportarlo, lasciarlo incustodito o sostituire i filtri.

- Usare AirHood esclusivamente per gli scopi previsti e come descritto in questo manuale. L'uso improprio comporta il rischio di scossa elettrica, incendio o lesioni gravi, e può invalidare la garanzia. Si declina ogni responsabilità per eventuali danni causati da un uso improprio o scorretto.
- AirHood è destinato al solo uso domestico.
- AirHood non è destinato all'uso industriale o commerciale e non deve essere usato all'aperto.

- Per evitare il rischio di scossa elettrica, non posizionare AirHood in prossimità di fonti d'acqua o in luoghi in cui può entrare a contatto con schizzi o gocce d'acqua. Non immergere AirHood o il caricabatteria/cavo di alimentazione nell'acqua.
- Non usare AirHood con un timer esterno o un sistema di controllo a distanza.
- Posizionare AirHood su una superficie piana, asciutta, stabile e resistente al calore.
- Per evitare di ridurre l'efficienza di AirHood, non usarlo di fronte a condizionatori d'aria, ventilatori o finestre aperte.
- Prima di usare AirHood per la prima volta, assicurarsi che la tensione della rete elettrica corrisponda a quella riportata sulla targa di AirHood.
- Durante la ricarica, tenere AirHood lontano da fonti di calore, olio o oggetti infiammabili. In previsione di un lungo periodo di inutilizzo di AirHood (una settimana o più), scollegare il cavo di ricarica. Usare esclusivamente il caricabatteria fornito.
- Evitare che il cavo di alimentazione/ricarica penda dal bordo del tavolo o del piano di lavoro o entri a contatto con spigoli o superfici calde. Disporre il cavo in modo tale che non possa impigliarsi.
- Per scollegare AirHood dalla fonte di alimentazione, estrarre la spina dalla presa. Non tirare il cavo di alimentazione/ricarica.
- Usare esclusivamente accessori approvati dal costruttore.
- Non coprire AirHood. Assicurarsi di fornire una sufficiente ventilazione.
- Non introdurre dita, penne o altri oggetti attraverso le griglie.
- AirHood deve essere assemblato completamente prima dell'uso.
- Tenere capelli e indumenti ampi lontano da AirHood quando è in funzione perché potrebbero rimanere impigliati, con il rischio di lesioni.
- Non usare AirHood con le mani bagnate o con i piedi a contatto con un pavimento bagnato.
- **RISCHIO DI SOFFOCAMENTO! TENERE FUORI DALLA PORTATA DEI BAMBINI!** Conservare i materiali di imballaggio fuori dalla portata di neonati, bambini e animali domestici.

Precauzioni di sicurezza relative alla batteria

AVVERTENZA

Questo apparecchio contiene una batteria che può essere sostituita esclusivamente da personale qualificato.

AVVERTENZA! Per ricaricare la batteria, usare esclusivamente l'unità di alimentazione removibile fornita insieme all'apparecchio.

- La batteria integrata deve essere sostituita esclusivamente da personale qualificato con una batteria di tipo identico o equivalente. L'installazione di una batteria scorretta comporta il rischio di esplosione.
- Conservare l'apparecchio in climi temperati. Temperature elevate possono ridurre le prestazioni di AirHood e la durata di servizio della batteria. L'esposizione a sbalzi di temperatura può causare la formazione di condensa all'interno dell'apparecchio, con il rischio di danni ai circuiti elettronici.
- Non bruciare la batteria nel fuoco o in un forno caldo, non schiacciarla e non tagliarla per evitare il rischio di esplosione.
- Pericolo di esplosione! Se esposta a bassa pressione atmosferica, temperature estremamente alte o fonti di calore intenso, come luce solare diretta o fiamme nude, la batteria può esplodere o perdere liquidi o gas infiammabili.
- Non esporre la batteria a temperature eccessivamente alte o basse durante l'uso, la conservazione o il trasporto.
 - Durante l'uso: da -10°C a 40°C / Da 14°F a 104°F
 - Conservazione: da -10°C a 40°C / Da 14°F a 104°F
 - Trasporto: da -10°C a 40°C / Da 14°F a 104°F
- Non lasciare la batteria sotto carica più a lungo del tempo specificato per evitare di ridurre la durata di servizio. Ricaricare completamente la batteria prima di usare l'apparecchio per la prima volta.
- Ricaricare la batteria almeno una volta al mese, anche quando non è in uso, per proteggerla e prolungarne la durata di servizio.
- Se la batteria presenta perdite, contattare immediatamente il distributore, il punto vendita o il centro di assistenza. Evitare che la cute, gli occhi e le mucose entrino a contatto con tali perdite. In caso di contatto con l'acido della batteria, risciacquare l'area interessata e contattare un medico.

■ In caso di surriscaldamento della batteria:

- Quando la temperatura ambientale raggiunge i 65°C, il dispositivo di protezione interno si attiverà. Tutte le funzioni dell'apparecchio (luci, ventola, circuito di ricarica) verranno disattivate.
- Quando la temperatura ambientale raggiunge i 60°C circa, le funzioni non verranno ripristinate immediatamente. L'utente dovrà effettuare alcune operazioni per ripristinare l'apparecchio.
- Quando le funzioni sono attive, tutti gli indicatori di carica rimangono accesi finché l'apparecchio non viene ripristinato dall'utente.
- Per ripristinare l'apparecchio, portare l'interruttore in posizione **O**. Se l'interruttore è già in posizione **O**, portarlo in un'altra posizione e riportarlo su **O** affinché il circuito stampato riceva il segnale.

LEGGERE E CONSERVARE QUESTE ISTRUZIONI.

DESCRIZIONE DELL'APPARECCHIO

Vista anteriore

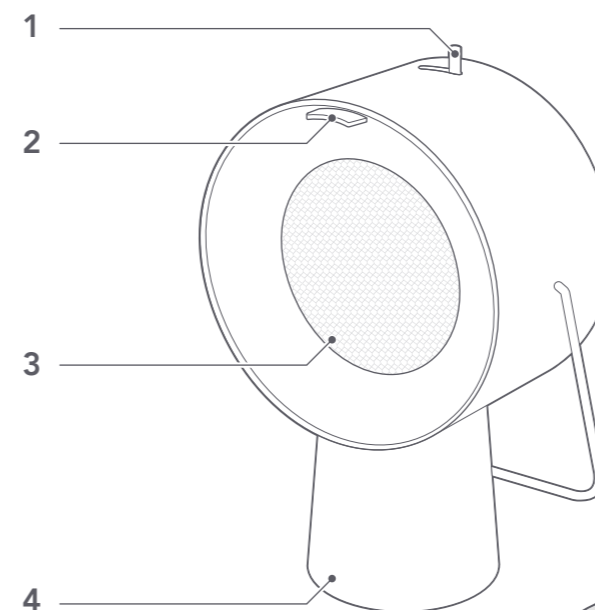

Vista posteriore

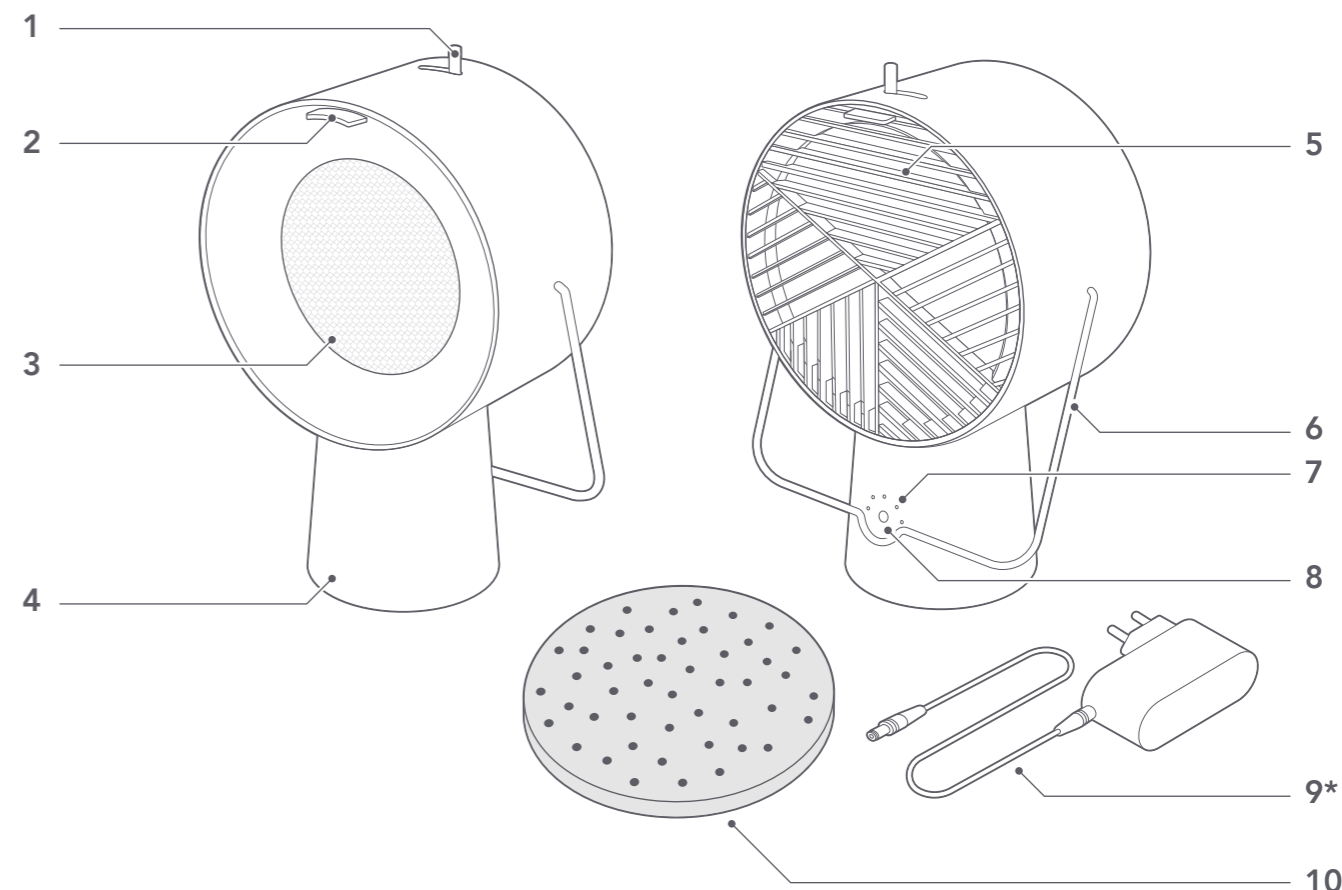

- | | |
|--|-----------------------------------|
| 1. Interruttore
O – Spento
I – Velocità minima
II – Velocità intermedia
III – Velocità massima | 4. Corpo principale |
| 2. Linguetta del condotto di aerazione | 5. Diffusore d'aria con linguetta |
| 3. Condotto di aerazione con filtro antigrasso | 6. Impugnatura |
| | 7. Indicatori di carica |
| | 8. Presa di ricarica |
| | 9. Caricabatteria con cavo |
| | 10. Filtro a carboni attivi |

* La spina illustrata può differire da quella effettiva.

OPERAZIONI PRELIMINARI

- Estrarre AirHood e gli accessori dalla confezione e rimuovere tutti i materiali di imballaggio.
- Assicurarsi che non siano danneggiati. In caso di componenti danneggiati o mancanti, non usare AirHood e portarlo immediatamente presso il punto vendita.

RICARICA DELLA BATTERIA

1. Assicurarsi che l'interruttore sia in posizione **O**.
2. Collegare il cavo di ricarica alla presa di ricarica su AirHood, quindi collegare il caricabatteria alla presa di corrente.
 - Gli indicatori si illuminano in sequenza durante la ricarica, e indicano il livello di carica della batteria. Quando i 5 indicatori rimangono accesi, la batteria è completamente carica.
 - Ricaricare completamente la batteria al primo utilizzo. Una ricarica completa richiede circa 3 ore e fornisce circa 3 ore di autonomia a seconda della velocità selezionata.
 - Dopo aver ricaricato completamente la batteria per la prima volta, AirHood potrà essere usato mentre la batteria è sotto carica.
3. Quando la batteria è completamente carica, scollegare il cavo di ricarica da AirHood e dalla presa di corrente.

ISTRUZIONI PER L'USO

AirHood aspira e filtra i fumi di cottura. Il filtro antigrasso trattiene le particelle di grasso, mentre il filtro a carboni attivi rimuove il fumo e i vapori tossici. L'aria purificata passerà quindi attraverso il diffusore d'aria sul retro dell'apparecchio, per mantenere la cucina pulita e priva di odori. AirHood fornisce le migliori prestazioni quando solo uno o due fornelli sono accesi.

1. Collegare l'apparecchio alla fonte di alimentazione. Assicurarsi che la batteria sia carica o che il cavo di ricarica sia collegato.
2. Posizionare AirHood su una superficie piana e stabile.

POSIZIONE OTTIMALE

1 fornello

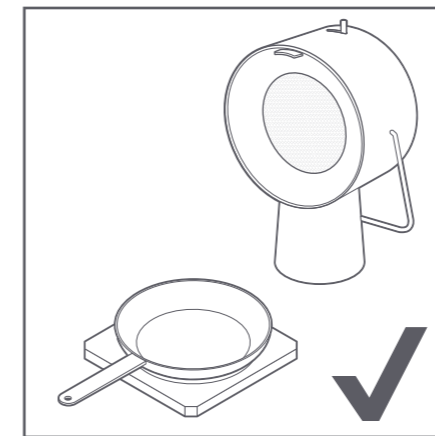

2 fornelli

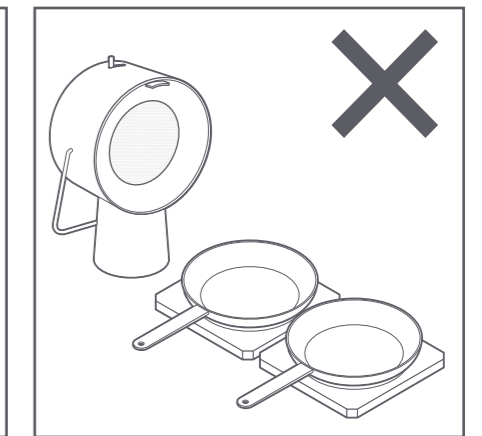
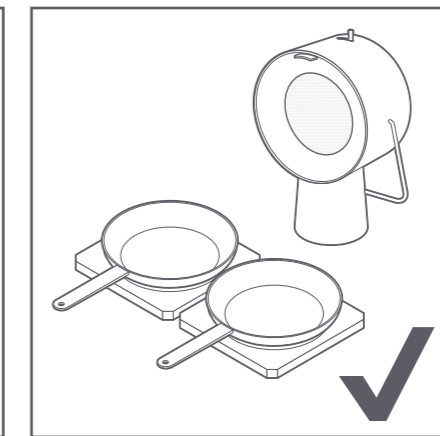

3. In caso di cottura a pressione o con grandi pentole, si raccomanda l'uso dell'accessorio Base Boost (acquistabile separatamente) per massimizzare le prestazioni di aspirazione di AirHood. Per fissare Base Boost su AirHood, allineare i 4 perni su Base Boost con le scanalature sulla parte inferiore di AirHood, quindi ruotare la base in senso antiorario finché non si blocca in posizione.

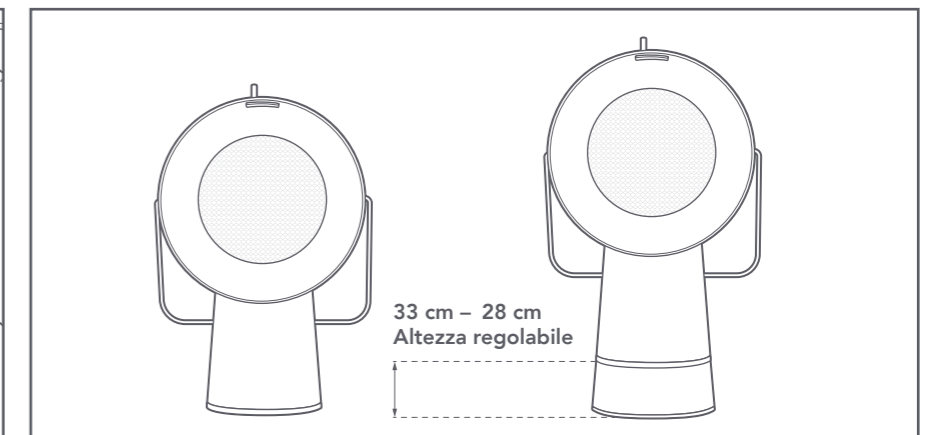
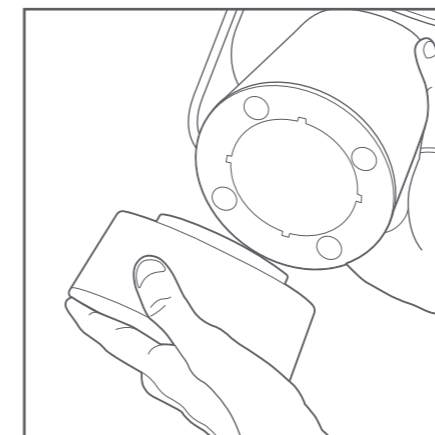

4. Portare l'interruttore nella posizione desiderata, come descritto di seguito.

POSIZIONE	SIGNIFICATO	
I	Velocità minima	Funzionamento silenzioso
II	Velocità intermedia	Compromesso ottimale tra efficienza e rumorosità
III	Velocità massima	Potenza massima
O	Spento	

5. Quando AirHood non è in uso, assicurarsi che sia scollegato dalla fonte di alimentazione e che l'interruttore sia in posizione **O**.
6. Posizionare AirHood sul piano di lavoro o appenderlo per risparmiare spazio in cucina.

PULIZIA E MANUTENZIONE

Note

- Non usare solventi, detergenti chimici o abrasivi, spazzole con setole metalliche, utensili affilati o pagliette metalliche per pulire AirHood.
- Non immergere il corpo principale di AirHood o il caricabatteria/cavo di alimentazione nell'acqua.

AirHood è progettato per essere pulito facilmente e rapidamente. Per mantenere AirHood in condizioni ottimali, si raccomanda di pulire il corpo principale e il filtro antigrasso dopo ogni utilizzo e di sostituire il filtro a carboni attivi ogni 100 ore di funzionamento.

AVVERTENZA

Assicurarsi che AirHood sia scollegato dalla fonte di alimentazione e che l'interruttore sia in posizione **O**.

1. Il condotto di aerazione è fissato in posizione tramite magneti. Tirare la linguetta sulla parte superiore del condotto di aerazione per sbloccarlo e rimuoverlo. Analogamente, tirare linguetta del diffusore d'aria sul retro di AirHood e rimuoverlo.
2. Il filtro antigrasso è fissato sul retro del condotto di aerazione. È composto da 2 parti: una griglia in acciaio inox e un telaio che blocca la griglia in posizione. Ruotare il telaio del filtro antigrasso in senso antiorario per separarlo dal condotto di aerazione. Quindi estrarre la griglia in acciaio.

SUGGERIMENTO: per riposizionare il filtro antigrasso, inserire la griglia nel telaio, allineare il telaio con le scanalature sul condotto di aerazione, quindi ruotare il telaio in senso orario finché le due parti non sono unite saldamente.

Se il filtro a carboni attivi diventa umido (ad esempio in presenza di vapore acqueo), rimuoverlo e lasciarlo asciugare all'aria lontano da AirHood. Si raccomanda di controllare anche le condizioni del filtro antigrasso: se è umido, asciugarlo con un panno. Prima di riposizionare i filtri, assicurarsi che entrambi siano completamente asciutti.

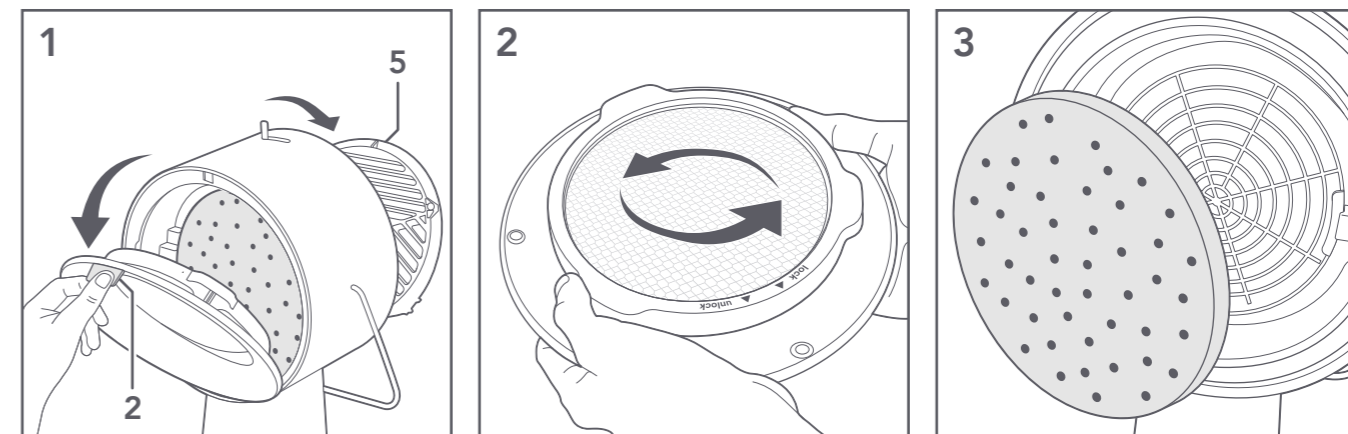

3. Se è giunto il momento di sostituire il filtro a carboni attivi, rimuoverlo, pulire il corpo principale e inserire il filtro nuovo.

SUGGERIMENTO: durante la manipolazione del filtro a carboni attivi potrebbero staccarsi dei residui di carbone (piccoli granelli neri); è un fenomeno normale che non incide sulla qualità del filtro.

Durante l'inserimento del filtro nuovo, assicurarsi di posizionarlo dietro i due fermagli che lo bloccano in posizione.

4. Pulire il corpo principale con un panno umido e morbido.
5. Pulire il condotto di aerazione, il filtro antigrasso e il diffusore d'aria con un detergente delicato e un panno morbido. Solo il filtro antigrasso è lavabile in lavastoviglie. Non lavare le altre parti in lavastoviglie.
6. Asciugare accuratamente tutte le parti e rimontare AirHood.

CONSERVAZIONE

- In previsione di un lungo periodo di inutilizzo di AirHood, pulirlo, riporlo nel suo imballaggio originale e conservarlo in un luogo asciutto e privo di polvere.

RISOLUZIONE DEI PROBLEMI

MALFUNZIONAMENTO	CAUSA	SOLUZIONE
AirHood non funziona.	Problema di alimentazione elettrica.	Collegare saldamente il caricabatteria alla presa di ricarica e alla presa di corrente. Controllare il livello di carica della batteria e, se necessario, ricaricarla.
AirHood non funziona in modo ottimale.	La velocità è troppo bassa.	Aumentare la velocità.
	AirHood è sporco e/o è necessario sostituire il filtro a carboni attivi.	Pulire l'apparecchio come indicato alla sezione PULIZIA E MANUTENZIONE e/o sostituire il filtro a carboni attivi se è ostruito o è stato usato per 100 ore.

SMALTIMENTO

Smaltimento corretto dell'apparecchio



Questo simbolo indica che l'apparecchio non deve essere smaltito insieme ai rifiuti domestici. Portarlo presso gli appositi punti di raccolta per il riciclaggio degli apparecchi elettrici ed elettronici.

- Prima di smaltire AirHood è necessario che la batteria integrata venga rimossa da un tecnico qualificato. Una volta rimossa, la batteria non deve entrare a contatto con oggetti metallici come graffette, monete, chiavi, chiodi e viti per evitare il corto circuito dei terminali, con il rischio di scintille, ustioni o incendio.
- Il cavo di ricarica, il caricabatteria e la batteria integrata di AirHood non devono essere usati con altri tipi di prodotti. L'uso del cavo di ricarica, del caricabatteria o della batteria integrata di AirHood con altri prodotti comporta il rischio di incendio. Pertanto, assicurarsi di smaltire il cavo di ricarica, il caricabatteria e la batteria integrata simultaneamente al corpo principale.
- Non bruciare alcuna parte di AirHood per evitare il rischio di esplosione e incendio.
- Tutte le parti di AirHood, inclusi il cavo di ricarica, il caricabatteria e la batteria integrata, devono essere smaltite ai sensi delle normative sul riciclaggio in vigore.

SPECIFICHE TECNICHE

GENERALI			
Dimensioni dell'unità principale (H x L x P)	334 x 221 x 140 mm		
Peso dell'unità principale	1,82 kg		
Materiale di rivestimento	ABS di classe UL94-V0 (ritardante di fiamma)		
Tensione in ingresso nominale	100-240 V CA 1,3 A 50/60 Hz		
Tensione in uscita nominale	13 V CC 3 A 39 W		
Filtro antigrasso	Ø 145 x 3 mm, griglia in acciaio inox, lavabile in lavastoviglie		
Filtro a carboni attivi	Ø 140 x 8 mm, contenuto di carbonio ≥ 70%, sostituibile		
Paese di provenienza	Cina		
LIVELLI DI VELOCITÀ	I	II	III
Velocità della ventola	3100 rpm +/- 5%	4000 rpm +/- 5%	5000 rpm +/- 5%
Autonomia della batteria	> 480 minuti	> 240 minuti	> 120 minuti
Livello di rumorosità (distanza di 1 metro)	Camera insonorizzata: < 60 dBA	Camera insonorizzata: < 65 dBA	Camera insonorizzata: < 70 dBA
Flusso d'aria	1,1 – 1,33 m³/min	1,45 – 1,8 m³/min	2 – 2,5 m³/min
BATTERIA			
Tipo di batteria	Ioni di litio		
Capacità della batteria	4400 mAh		
Tensione nominale	11,1 V CC		
Tempo di ricarica	< 180 min		

Importatore UE autorizzato:

MFW Concept2Delivery GmbH
Prinz-Eugen-Strasse 17 | 4020 Linz | Austria

安全信息

使用AirHood产品前, 请仔细阅读本说明书, 并妥善保存以备日后参考。如将AirHood产品送与他人, 请务必附上本手册。

警告

- 请勿在电源线或插头损坏, 出现故障或以任何形式掉落或损坏的情况下操作Airhood。请勿尝试拆卸或修理AirHood。如果主机、电源线或插头存在任何形式的损坏, 请停止使用并联系授权服务中心。
- 本设备可供 8 岁及以上的儿童以及身体、感官或精神能力受损或缺乏经验和知识的人使用, 前提是已接受有关以安全方式使用本设备的监督或指导, 并了解涉及的危险。本设备不可用作儿童的玩具。在无人监督的情况下, 儿童不得清洁和维护本设备。
- 应对儿童进行监督, 以确保其不会将本设备当作玩具。
- AirHood运行期间, 应有人看管。
- 无人看管、不使用或移动本设备时及更换滤芯和进行清洁前, 请确保切断主电源。

- 请按照本手册的说明, 仅将AirHood用于指定用途。使用不当可能导致触电、火灾或严重伤害并可能使保修失效。对于使用不当或操作错误导致的损害, 我们概不承担任何责任。
- AirHood仅供家庭使用。
- AirHood不适用于商业、工业或户外使用场景。
- 为防止触电, 请勿使AirHood靠近水源或将其置于可能溅到或滴到水的地方。请勿将AirHood及其电源线和插头浸泡于水中。
- AirHood不得使用外部定时开关或遥控器进行操作。
- 请将AirHood置于平坦、干燥、耐热和稳定的表面。

- 避免将AirHood置于空调、风扇或开窗前, 以免降低效力。
- 初次使用前, 请确保电源电压与AirHood的额定电压一致。
- 充电时, 请远离高温、油或易燃物品。一周或更长时间不使用时, 请拔除充电线。只可使用随附的充电线。
- 请勿将充电线悬挂在尖锐的边缘、桌子或台面的边缘, 或使其接触任何高温物品。请将电源线放置于不易触及的位置。
- 要切断AirHood与主电源的连接, 请拔出插头。请勿拔出电源线。
- 只可使用制造商批准的配件。
- 请勿遮挡AirHood。确保通风充足。
- 请勿将手指、铅笔或其他类似物品插入外罩。
- AirHood只有在安装完备后方可使用。
- 使用时, 请确保头发或宽松的衣物与AirHood保持距离, 以免卷入造成伤害。
- 请勿用湿手或站在有水的地面操作Airhood。
- **窒息风险! 远离儿童**——请将所有包装材料放置于婴儿、儿童和宠物无法触及的地方。

有关电池的安全说明



警告

本设备所含电池仅可由技能娴熟的人士更换。

警告: 仅可使用本设备随附的可拆卸充电装置为电池充电。

- 内置电池仅可由具备资格的服务商使用完全相同或同类型的电池进行更换。电池安装不正确可能引发爆炸。
- 请将本设备置于温和的气候环境中。高温可能损坏设备性能并缩短电池寿命。从低温环境下切换至高温环境可能导致主机内部收缩, 从而导致电路损坏。
- 将电池置于火中或高温炉灶中, 或采用机械方式挤压或切削电池, 可能造成电池爆炸。
- **爆炸危险!** 电池在极端低压、极端高温的条件下或暴露在强烈的热源(例如阳光直射或明火)下, 可能发生爆炸或泄露可燃液体或气体。

- 电池的适宜使用、存储和运输温度(最低/最高):
 - 使用: -10°C to 40°C / 14°F to 104°F
 - 存储: -10°C to 40°C / 14°F to 104°F
 - 运输: -10°C to 40°C / 14°F to 104°F
- 充电时间不得超过本说明书的规定, 以免缩短电池寿命。初次使用本设备时, 请为电池充满电。
- 为保护电池并延长电池寿命, 应至少每月充一次电, 即使不使用。
- 如发生电池泄露, 请立即联系批发商、零售商或服务中心, 以获取帮助。如果电池酸液泄露, 请避免接触皮肤、眼睛或黏膜。如不慎接触电池酸液, 请冲洗受影响部位并就医。
- 为防止电池过热:
 - 当室内环境温度达到65°C时, 将激活电池保护。设备所有功能(灯光、风扇、充电电路)将关闭。
 - 当环境温度降至约60°C时, 各功能不会立即恢复。用户需执行操作, 以恢复设备的功能。
 - 功能恢复后, 电池的所有指示灯都将亮起, 直至用户重置设备。
 - 要重置设备, 用户须将开关滑动至 **○** 档位。如果开关已经位于 **○** 档, 则用户须将开关滑动至其他档位, 然后再返回 **○** 档, 以便印制电路板接收信号。

阅读并保存本说明

组件说明

正面视图

背面视图

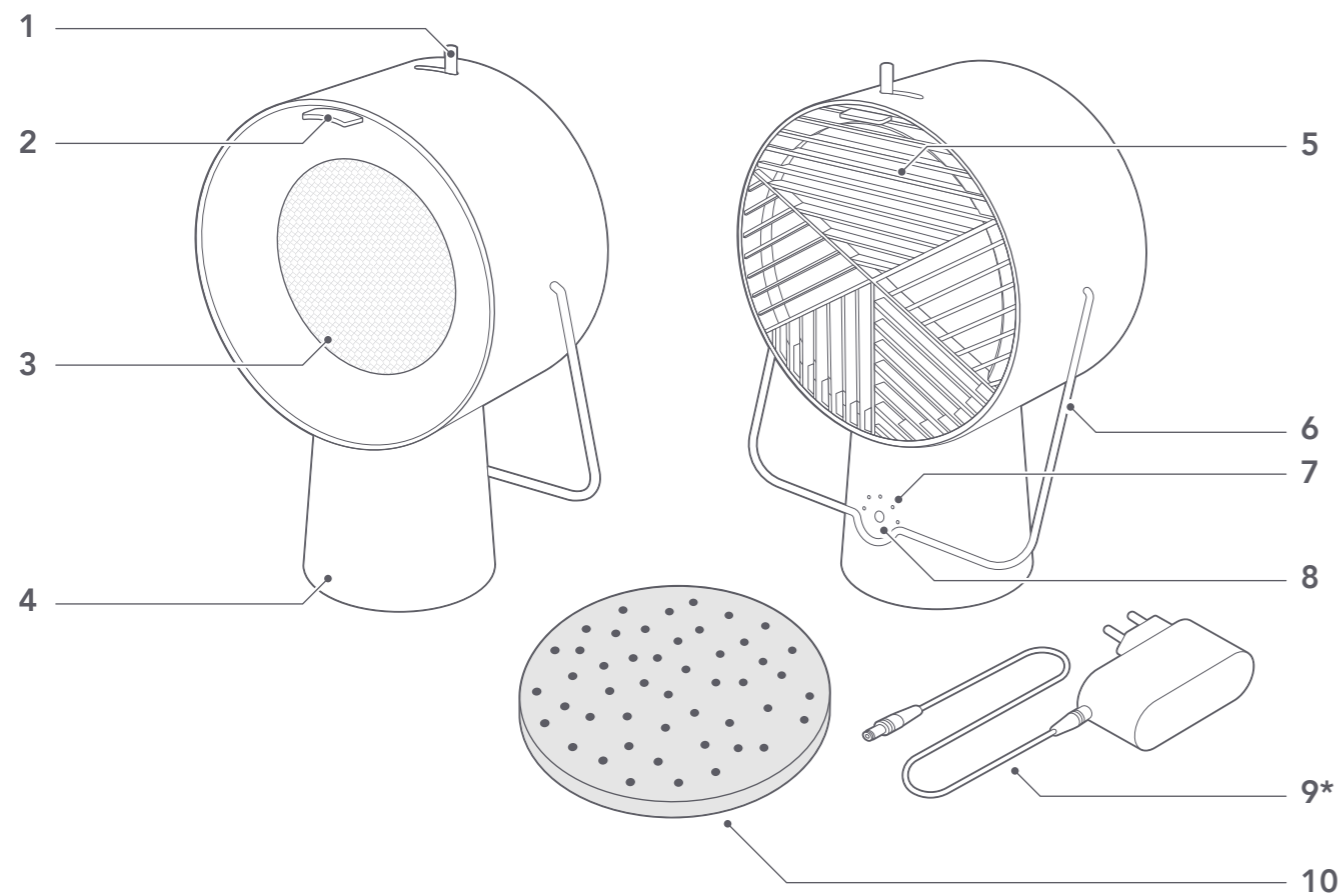

1. 电源开关
○ - 关
I - 低
II - 中
III - 高
2. 风筒翼片
3. 风筒, 带隔油滤网

4. 主机
5. 排风口, 带翼片
6. 提手
7. 电池指示灯
8. 充电接口
9. 充电线和插头
10. 活性炭滤芯

* 此处显示的插头可能与产品的实际插头不符。

使用方法

- 开箱并取出AirHood和配件中所有的包装材料。
- 检查是否损坏。如有组件损坏或缺失, 请勿使用并立即将产品退回至零售商。

为电池充电

1. 确保将电源开关设为关闭档位 ○。
2. 将充电线接入AirHood上的充电接口, 并将另一头插入主电源插座。
 - 指示灯依次亮起, 显示电池正在充电, 并变为稳定的亮光, 提示充电进度。电池充满电时, 所有5个指示灯都将稳定亮起。
 - 初次使用时, 须将电池充满电再使用。电池最多需要3个小时方能充满, 并视使用的档位而定, 可提供最长3个小时的续航时间。
 - 后续使用时, 可一边充电一边使用AirHood。
3. 电池充满电后, 请从AirHood和主电源插座上拔除充电线。

操作说明

AirHood可吸收并过滤烹饪产生的油烟和气体。隔油滤网首先滤除油脂颗粒, 然后再经活性炭滤芯消除烟雾和有毒气体。再将净化过的空气通过机背的排风口排出, 让厨房保持清洁无异味。使用一到两个炉具时, AirHood可发挥最大性能。

1. 接通电源。
确保电池处于充电状态或充电线已连接。
2. 将AirHood置于稳定的水平表面。

最佳摆放位置

1个炉具

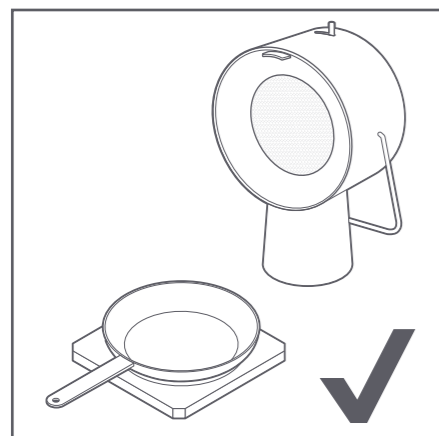

2个炉具

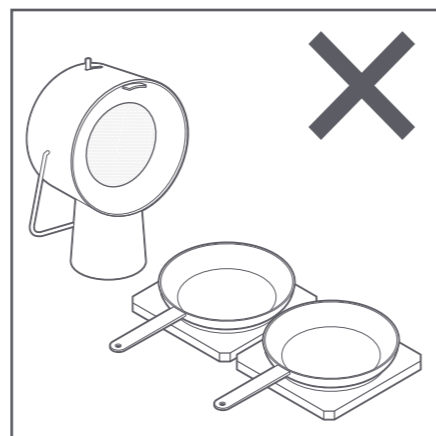

3. 使用大锅或高压锅烹饪时, 建议搭配底部增压配件(如已购)使用, 以确保AirHood发挥最大吸力。要将底部增压配件连接到AirHood, 须将底部增压配件的4个枢转结节对准AirHood底部的凹槽, 然后逆时针转动底部增加配件直至其锁定入位。

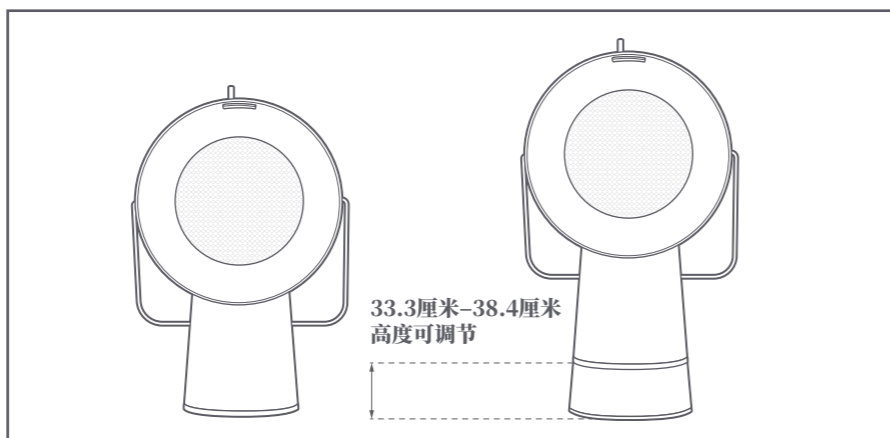
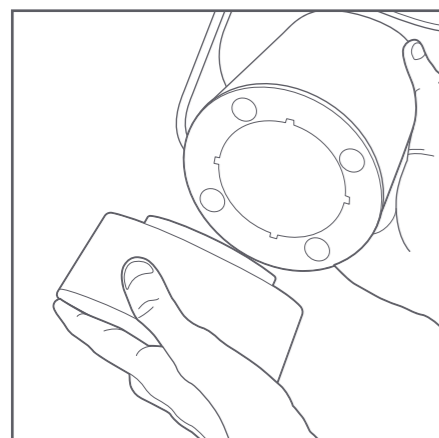

4. 滑动电源开关进行设置:

设置	含义
I	低 静音运行
II	中 最佳性能, 噪音适中
III	高 最大功率
○	关

5. 不使用AirHood时, 请确保开关处于 ○ 关闭状态, 并切断电源。
6. 将AirHood置于台面或悬挂于高处以节省厨房空间。

清洁和保养

备注

- 请勿使用溶剂、化学性或研磨性清洁剂、钢丝刷、锋利物品或百洁布清洁AirHood。
- 请勿将AirHood主机及电源线浸泡于水中。

AirHood的设计方便快捷简单的清洗。为使AirHood保持最佳状态, 建议在每次使用后, 清洁主机或隔油滤网, 并每使用100小时更换一次活性炭滤芯。

警告

请确保电源开关处于 ○ 关闭状态, 且已为AirHood切断电源。

1. 风筒采用磁吸式固定设计。只需拉动风筒顶部的翼片, 即可分离并取下风筒。采用类似方法, 拉动机背通风口的翼片, 便可将其取下。
2. 隔油滤网固定于风筒背面。包含2个组件——不锈钢纱网和固定纱网的框架。逆时针转动隔油滤网框架, 可将其从风筒卸下。然后, 移除钢丝纱网。

贴士:重新安装隔油滤网时, 请首先将纱网装进隔油滤网框架, 将框架对准风筒凹槽, 然后顺时针转动框架, 直至两个组件紧密固定在一起。

如果活性炭滤芯轻微受潮(用于过滤水蒸气时可能出现这种情况), 请卸下滤芯, 将其置于别处自然晾干。建议同时查看隔油滤网是否受潮, 如有必要, 用毛巾擦干。滤网和滤芯只有在完全晾干时才能重新组装。

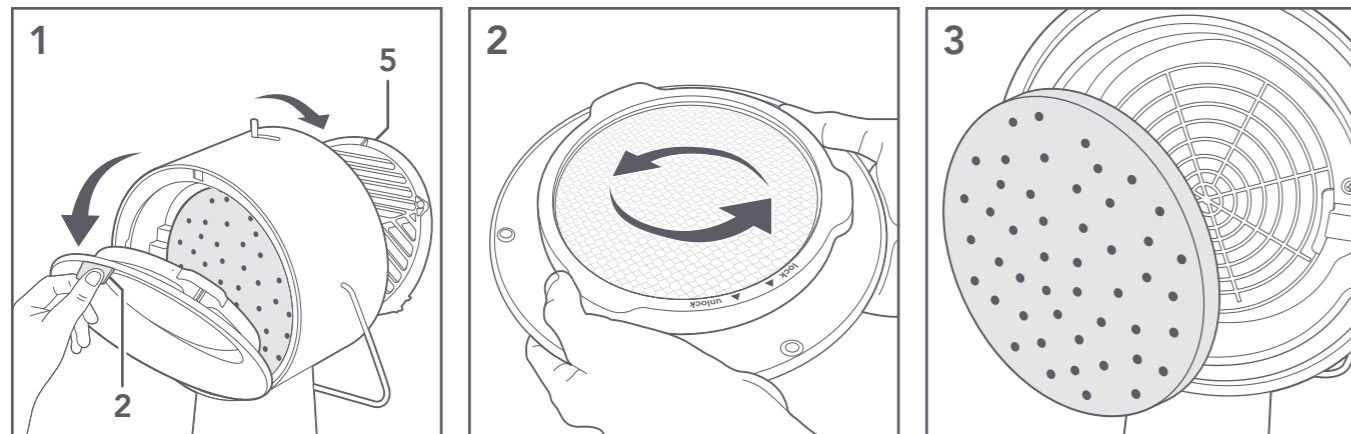

3. 活性炭滤芯需换新时, 请先卸下旧的滤芯, 然后对主机进行清洁, 再安装新的滤芯。
贴士:活性炭滤芯可能存在碳/活性炭残留(小黑点), 此为正常现象, 而非活性炭滤芯性能退化。
 插入新滤芯时, 请确保将滤芯置于两个固定夹具后方。
4. 用柔软的湿布清洁主机。
5. 使用温和清洁剂和软布清洁风筒、隔油滤网和通风口。仅隔油滤网可使用洗碗机清洗。
 请勿将其他组件置于洗碗机。
6. 须等所有组件彻底晾干后方能重新组装。

储存说明

- 如长期不使用AirHood, 请在清洁后, 将其置于原包装内并放在无尘干燥的环境中储存。

故障排除

故障	原因	解决办法
设备停止运转。	供电问题。	连接充电线, 确保其已稳固插入充电接口和主电源插座。检查电池电量, 如有需要, 为电池充电。
设备性能非最佳状态。	设置的档位过低。	请尝试更高档位。
	设备肮脏和/或活性炭滤芯需要更换。	按照清洁和保养部分的说明, 清洁主机和/或更换活性炭滤芯(如其已阻塞或已使用100小时)。

废弃物处理

请妥善处理此产品。



此符号表示, 该设备不可作为家居废弃物处理。须带至适当的电气或电子设备循环回收点进行回收。

- 丢弃AirHood前, 须由具有资格的技术人员拆除内置电池。拆下的电池不得接触金属物品, 如回形针、硬币、钥匙、钉子、螺丝或其他小金属物品, 以免导致电池终端短路, 引起火花、烧伤或火灾。
- AirHood的充电线和转换插头/内置电池不适合与任何其他类型的产品一起使用。如将AirHood的充电线和转换插头/内置电池与其他产品一起使用, 有可能引发火灾。因此, 请务必同时处理主机及其充电线和转换插头/内置电池。
- 请勿焚烧AirHood的任何组件, 以免引发爆炸和火灾。
- 对AirHood所有组件(包括充电线和转换插头/内置电池)的处理, 应符合您当地的废物处理和回收法规。

技术规格

一般			
主机尺寸 (高 × 宽 × 深)	334 × 221 × 140毫米		
主机重量	1.82千克		
外壳材质	UL94-V0级ABS(阻燃)		
额定输入电压	100 - 240V AC 1.3A 50/60Hz		
额定输出电压	13V DC 3A 39W		
隔油滤网	Ø 145 × 3毫米, 不锈钢纱网, 可用于洗碗机		
活性炭滤芯	Ø 140 × 8毫米, 碳含量 ≥ 70 %, 可替换		
原产国	中国		
速度设置	I	II	III
风扇转速	3,100转/分 +/- 5%	4,000转/分 +/- 5%	5,000转/分 +/- 5%
电池续航时间	> 480分钟	> 240分钟	> 120分钟
噪声等级 (距离为1米)	消声室: < 60 dBA	消声室: < 65 dBA	消声室: < 70 dBA
风量	1.1 - 1.33立方米 每分钟	1.45 - 1.8立方米 每分钟	2 - 2.5立方米 每分钟
电池			
电池类型	锂电池		
电池容量	4400 mAh		
额定电压	11.1V DC		
电池充电时间	< 180分钟		

欧盟地区已获授权进口商:

MFW Concept2Delivery GmbH
Prinz-Eugen-Strasse 17 | 4020 Linz | Austria

*"Making clean cooking
a reality for anyone,
anywhere, and anytime"*

Maxime Augay

