

# Teddlle

**NL** GEBRUIKERSHANDLEIDING – GRONDBOX

**FR** MODE D'EMPLOI – PARC POUR BÉBÉ

**EN** INSTRUCTION MANUAL – PLAYPEN

**DE** BEDIENUNGSANLEITUNG – LAUFSTALL

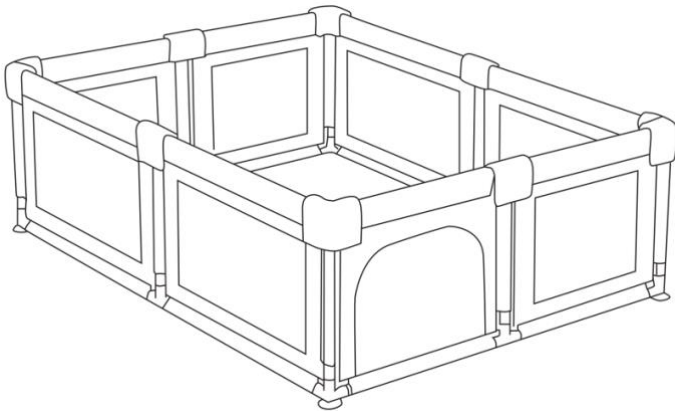

MODEL NO.: TP1502

DIMENSION: 150x180x68 (LxWxH)

**NL** LEES DE INSTRUCTIES VOOR GEBRUIK

**FR** LIRE LES INSTRUCTIONS AVANT UTILISATION

**EN** READ INSTRUCTIONS BEFORE USE

**DE** VOR DEM GEBRAUCH DIE ANWEISUNGEN LESEN

**NEDERLANDS****Inhoudsopgave**

HOOFDSTUK 1: BELANGRIJKE VEILIGHEIDSVORSCHRIFTEN .....	2
HOOFDSTUK 2: ONDERDELEN.....	3
HOOFDSTUK 3: MONTAGE.....	3
HOOFDSTUK 4: REINIGING & ONDERHOUD.....	5
HOOFDSTUK 5: GARANTIE.....	5

**FRANÇAIS****Table des matières**

SECTION 1: MESURES DE PROTECTION IMPORTANTES.....	5
SECTION 2: LES PIÈCES.....	6
SECTION 3: ASSEMBLÉ.....	7
SECTION 4: NETTOYAGE & ENTRETIEN.....	8
SECTION 5: GARANTIE .....	8

**ENGLISH****Table of content**

SECTION 1: IMPORTANT SAFEGUARDS.....	9
SECTION 2: PARTS.....	10
SECTION 3: ASSEMBLY.....	10
SECTION 4: CLEANING & MAINTENANCE.....	12
SECTION 5: WARRANTY.....	12

**DEUTSCH****Inhaltsverzeichnis**

ABSCHNITT 1: WICHTIGE SICHERHEITSHINWEISE .....	12
ABSCHNITT 2: TEILE.....	13
ABSCHNITT 3: MONTAGE .....	14
ABSCHNITT 4: REINIGUNG & PFLEGE.....	15
ABSCHNITT 5: GARANTIE.....	15

Bedankt dat u heeft gekozen voor één van onze Teddle producten!

Mochten er nog vragen zijn over het product, neem dan contact op via: [info@teddle.nl](mailto:info@teddle.nl).

## **HOOFDSTUK 1: BELANGRIJKE VEILIGHEIDSVOORSCHRIFTEN**

**LET OP:** De montage moet worden uitgevoerd door een volwassene. Om het risico op ernstig letsel te voorkomen moeten de volgende basisveiligheidsmaatregelen worden gevolgd:







### **LEES ALLE INSTRUCTIES, VEILIGHEIDSVOORSCHRIFTEN EN WAARSCHUWINGEN VOORDAT U BEGINT EN BEWAAR DEZE GOED**

Het niet opvolgen van een van de veiligheidsvoorschriften en instructies voor veilig gebruik kan tot ernstig letsel lijden en uw garantie ongeldig maken.

1. Lees alle instructies aandachtig door. Bewaar deze handleiding voor later.
2. Neem alle waarschuwingen en instructies zorgvuldig in acht en volg ze op.
3. Neem de tijd en wees voorzichtig tijdens het uitpakken en het instellen van de grondbox.
4. De montage moet worden uitgevoerd door een volwassene.
5. Plaats de grondbox altijd op een vlakke, stevige en stabiele ondergrond.
6. De grondbox is geschikt voor baby's en kinderen jonger dan 3 jaren tot een maximum gewicht van 15kg.
7. Zorg ervoor dat alle onderdelen, verpakkingsmaterialen en promotiestickers uit de buurt zijn van baby's en kinderen om mogelijke verstikkingsgevaar te voorkomen.
8. Bij gebruik is nauwlettend toezicht van een volwassene noodzakelijk. Voorkom dat baby's en kinderen gaan klimmen.
9. Gebruik de grondbox niet als een onderdeel is gebroken, gescheurd of ontbreekt. Gebruik alleen reserveonderdelen die door de fabrikant zijn goedgekeurd.
10. Alle bevestigingselementen moeten regelmatig worden gecontroleerd en indien nodig worden vastgeklikt.
11. Vermijd open vuur en andere sterke hittebronnen zoals elektrische kachels, gasfornuizen enz. in de buurt van de grondbox.
12. Maak de grondbox regelmatig schoon met een neutraal reinigingsmiddel zodat uw kind in een schone en hygiënische omgeving kan spelen.
13. Als er na de installatie extra onderdelen over zijn, controleer dan de installatiestappen opnieuw.
14. LET OP: gebruik niet meer dan één mat in de grondbox – kans op verstikking.
15. Laat niets in de grondbox liggen en plaats de grondbox niet in de buurt van een ander product dat een vorm van gevaar voor verstikking of wurging zou kunnen opleveren, zoals bv. koorden, gordijnen, touwen enz.
16. Gebruik de grondbox niet voor andere doeleinden dan het beoogde gebruik.

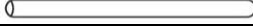
### **BEWAAR DEZE INSTRUCTIES**

## HOOFDSTUK 2: ONDERDELEN

Onderdeel	Afbeelding	Stuks
Doek 150x180x68cm (LxBxH)		1x
Buis met clip 897mm		8x
Buis met clip 747mm		8x
Buis 620mm		8x
Hoek t-stuk met zuignap		4x
Hoek t-stuk		4x
T-stuk met voet		4x
T-stuk		4x

## HOOFDSTUK 3: MONTAGE

**OPMERKING:** Het is belangrijk om de grondbbox schoon te maken voor het eerste gebruik of als deze lange tijd niet gebruikt is. Verwijder de stickers, de beschermfolie en of het plastic van de grondbbox. Zie hoofdstuk 4 reiniging en onderhoud voor meer informatie.

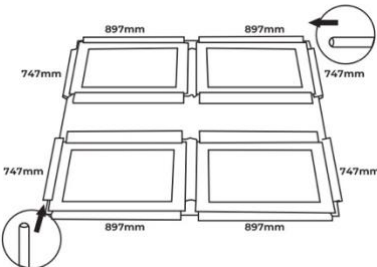
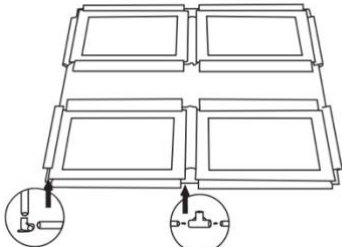
	<p>1</p> <p>Leg het doek plat neer en steek de buizen van 897mm en 747mm beurtelings door de daarvoor bestemde gaten.</p> <p>LET OP: zorg ervoor dat de clips in de buizen naar de hoeken zijn gericht.</p>
	<p>2</p> <p>Verbind de buizen door gebruik te maken van de hoek t-stukken met zuignap en de t-stukken met voeten. Doe dit volgens de volgorde afgebeeld in de illustratie.</p> <p>BELANGRIJK: zorg ervoor dat de buizen met clips in de daarvoor bestemde gaten van de hoek t-stukken worden geklikt.</p>

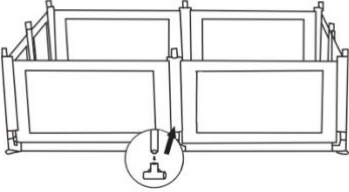
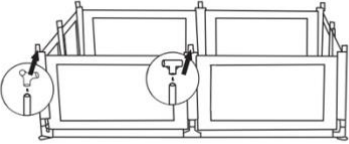
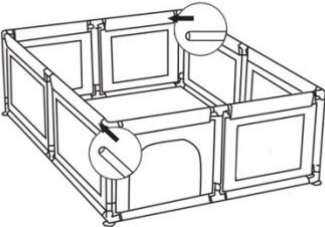
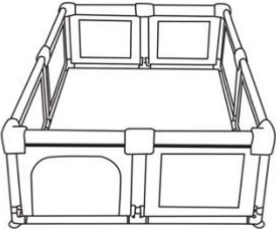
	3	<p>Steek vervolgens de buizen van 620mm rechtop zoals afgebeeld in de illustratie.</p>
	4	<p>Plaats de overgebleven t-stukken (zonder zuignap en voet) op de rechtopstaande buizen.</p>
	5	<p>Steek opnieuw de buizen van 897mm en 747mm beurtelings door de daarvoor bestemde gaten zoals beschreven in stap 1.</p> <p>LET OP: Zorg er ook hier voor dat de clips in de buizen naar de hoeken zijn gericht.</p>
	6	<p>Verbind de buizen op dezelfde manier als in stap 2 en vouw tot slot de beschermflappen over de t-stukken en bevestig deze met klitterband.</p> <p><b>BELANGRIJK:</b> zorg ervoor dat de buizen met clips in de daarvoor bestemde gaten van de hoek t-stukken worden geklikt.</p> <p><b>BELANGRIJK:</b> zorg ervoor dat de t-stukken zijn bedekt met de beschermflappen om mogelijk letsel te voorkomen.</p>

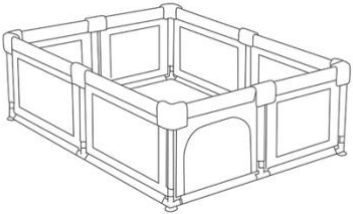
	7	<p>De montage is afgerond.</p> <p>OPTIONEEL: leg de bijgeleverde mat en ballen in de grondbox indien gewenst.</p> <p><b>BELANGRIJK:</b> Plaats geen twee matten in de grondbox om kans op verstikking te voorkomen.</p>
---	---	---

## HOOFDSTUK 4: REINIGING & ONDERHOUD



**BELANGRIJK:** Maak de grondbox regelmatig schoon met een neutraal reinigingsmiddel zodat uw kind in een schone en hygiënische omgeving kan spelen.

De grondbox moet worden schoongemaakt met een neutraal reinigingsmiddel, warm water, een vochtige doek en daarna worden gedroogd. Gebruik geen chemische reiniging en gebruik geen bijtende middelen. Niet mechanisch drogen, niet strijken.

## HOOFDSTUK 5: GARANTIE

Bedankt voor de aankoop van ons product, dat is gemaakt om aan hoge kwaliteitsnormen te voldoen. De fabrieksgarantie dekt het product gedurende een periode van 2 jaar vanaf de aankoopdatum tegen fabricagefouten.

**FR**

Merci d'avoir choisi l'un de nos produits Teddle ! Pour le support client, veuillez contacter notre e-mail : [info@teddle.nl](mailto:info@teddle.nl).

## SECTION 1: MESURES DE PROTECTION IMPORTANTES

**AVERTISSEMENT :** Le montage doit être effectué par un adulte. Pour réduire le risque de blessures graves, les précautions de sécurité de base suivantes doivent être suivies :

### **LISEZ ET CONSERVEZ TOUTES LES INSTRUCTIONS, RÈGLES DE SÉCURITÉ ET AVERTISSEMENTS AVANT DE COMMENCER**







Le non-respect des règles de sécurité et des instructions d'utilisation en toute sécurité peut créer un risque de blessure grave et annuler votre garantie.

1. Lisez attentivement toutes les instructions. Conservez ce manuel pour plus tard.
2. Lisez attentivement et suivez tous les avertissements et instructions.
3. Prenez votre temps et soyez prudent lors du déballage et de l'installation du parc.
4. L'assemblage doit être effectué par un adulte.
5. Placez toujours le parc sur une surface plane, ferme et stable.

6. Le parc convient aux bébés et aux enfants de moins de 3 ans jusqu'à un poids maximum de 15 kg.
7. Gardez toutes les pièces, les matériaux d'emballage et les autocollants promotionnels hors de portée des bébés et des enfants pour éviter tout risque d'étouffement.
8. L'utilisation nécessite la surveillance étroite d'un adulte. Empêchez les bébés et les enfants de grimper.
9. N'utilisez pas le parc si une pièce est cassée, déchirée ou manquante. Utilisez uniquement des pièces de rechange approuvées par le fabricant.
10. Tous les éléments de montage doivent être vérifiés régulièrement et resserrés si nécessaire.
11. Évitez les flammes nues et autres sources de chaleur fortes telles que les radiateurs électriques, les feux à gaz, etc., à proximité du parc.
12. Nettoyez régulièrement le parc avec un détergent neutre afin que votre enfant puisse jouer dans un environnement propre et hygiénique.
13. S'il reste des pièces supplémentaires après l'installation, veuillez révéifier les étapes d'installation.
14. ATTENTION : N'utilisez pas plus d'un tapis dans le parc - risque d'étouffement.
15. Ne laissez rien dans le parc et ne placez pas le parc à proximité d'autres produits pouvant présenter un risque d'étouffement ou d'étranglement, tels que des cordes, des rideaux, des cordes, etc.
16. N'utilisez pas le parc à des fins autres que celles pour lesquelles il a été conçu.

### CONSERVEZ CES INSTRUCTIONS

## SECTION 2: LES PIÈCES

Élément	Image	Pièces
Tissu 150x180x68cm (LxlxH)		1x
Tube avec clip 897mm		8x
Tube avec clip 747mm		8x
Tube 620mm		8x
Pièce d'angle en T avec ventouse		4x
Pièce en T d'angle		4x
Pièce en T avec pieds		4x
Pièce en T		4x

## SECTION 3: ASSEMBLÉ

**IMPORTANT:** Il est important de nettoyer le parc avant la première utilisation ou s'il n'a pas été utilisé pendant une longue période. Retirez les autocollants, le film protecteur et/ou le plastique du parc. Voir le chapitre 4 nettoyage et entretien pour plus d'informations.

	1	<p>Poser le tissu à plat et insérer les tubes de 897mm et 747mm alternativement par les trous prévus à cet effet.</p> <p><b>AVERTISSEMENT :</b> Assurez-vous que les clips des tubes sont orientés vers les coins.</p>
	2	<p>Connectez les tubes à l'aide des pièces en T d'angle avec ventouses et des pièces en T avec pieds. Procédez dans l'ordre indiqué sur l'illustration.</p> <p><b>IMPORTANT :</b> Assurez-vous que les tubes avec clips sont clipsés dans les trous désignés des pièces en T d'angle.</p>
	3	<p>Insérez ensuite les tubes de 620mm à la verticale comme indiqué sur l'illustration.</p>
	4	<p>Placez les pièces en T restantes (sans ventouse ni pieds) sur les tubes verticaux.</p>

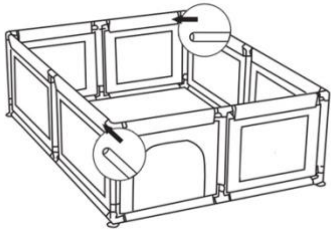
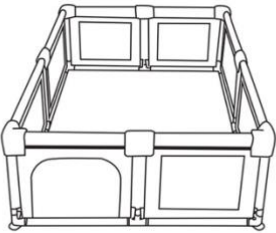
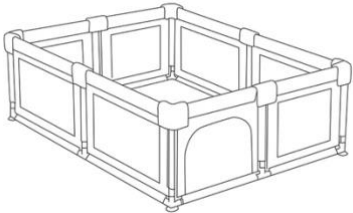

	5	<p>Insérez les tubes de 897mm et 747mm alternativement dans les trous appropriés, comme décrit à l'étape 1.</p> <p><b>IMPORTANT :</b> Encore une fois, assurez-vous que les clips dans les tubes sont dirigés vers les coins.</p>
	6	<p>Connectez les tubes de la même manière qu'à l'étape 2 et enfin repliez les rabats de protection sur les pièces en T et fixez-les avec du velcro.</p> <p><b>IMPORTANT :</b> Assurez-vous que les tubes sont clipsés dans les trous désignés des pièces en T d'angle avec des clips.  <b>IMPORTANT :</b> Assurez-vous que les pièces en T sont recouvertes des rabats de protection pour éviter toute blessure éventuelle.</p>
	7	<p>L'installation est terminée.</p> <p><b>FACULTATIF :</b> placez le tapis et les balles fournis dans le parc si vous le souhaitez.  <b>IMPORTANT :</b> Ne placez pas deux tapis dans le parc pour éviter le risque d'étouffement.</p>

## SECTION 4: NETTOYAGE & ENTRETIEN



**IMPORTANT:** Nettoyez régulièrement le parc avec un détergent neutre afin que votre enfant puisse jouer dans un environnement propre et hygiénique.

Le parc doit être nettoyé avec un détergent neutre, de l'eau tiède, un chiffon humide, puis séché. N'utilisez pas de nettoyant chimique et n'utilisez pas d'agents corrosifs. Ne pas sécher mécaniquement, ne pas repasser.

## SECTION 5: GARANTIE

Merci d'avoir acheté notre produit, qui est conçu pour répondre à des normes de qualité élevées. La garantie du fabricant couvre le produit contre les défauts de fabrication pendant une période de 2 ans à compter de la date d'achat.

Thank you for choosing one of our Teddle products! For customer support, please contact our email: [info@teddle.nl](mailto:info@teddle.nl).

## **SECTION 1: IMPORTANT SAFEGUARDS**

**WARNING:** Assembly must be performed by an adult. To reduce the risk of serious injury, the following basic safety precautions should be followed:







### **READ AND KEEP ALL INSTRUCTIONS, SAFETY RULES AND WARNINGS BEFORE STARTING**

Failure to follow any of the safety rules and instructions for safe use may create a risk of serious injury and void your warranty.

1. Read all instructions carefully. Save this manual for later.
2. Carefully read and follow all warnings and instructions.
3. Take your time and be careful when unpacking and setting up the playpen.
4. Assembly must be performed by an adult.
5. Always place the playpen on a flat, firm and stable surface.
6. The playpen is suitable for babies and children under 3 years of age up to a maximum weight of 15 kg.
7. Keep all parts, packaging materials and promotional stickers away from babies and children to avoid possible choking hazard.
8. Use requires close adult supervision. Prevent babies and children from climbing.
9. Do not use the playpen if any part is broken, torn or missing. Only use spare parts approved by the manufacturer.
10. All mounting elements must be checked regularly and tightened if necessary.
11. Avoid open fire and other strong heat sources such as electric heaters, gas fires, etc., near the playpen.
12. Clean the playpen regularly with a neutral detergent so that your child can play in a clean and hygienic environment.
13. If there are any extra parts left after installation, please recheck the installation steps.
14. CAUTION: Do not use more than one mat in the playpen - risk of suffocation.
15. Do not leave anything in the playpen and do not place the playpen near any other product that could pose a risk of suffocation or strangulation, such as cords, curtains, ropes, etc.
16. Do not use the playpen for purposes other than its intended use.

**SAVE THESE INSTRUCTIONS**

## SECTION 2: PARTS

Part	Image	Units
Cloth 150x180x68cm (LxWxH)		1x
Tube with clip 897mm		8x
Tube with clip 747mm		8x
Tube 620mm		8x
Corner T-piece with suction cup		4x
Corner T-piece		4x
T-piece with feet		4x
T-piece		4x

## SECTION 3: ASSEMBLY

**IMPORTANT:** It is important to clean the playpen before first use or if it has not been used for a long time. Remove the stickers, the protective foil and/or the plastic from the playpen. See chapter 4 cleaning and maintenance for more information.

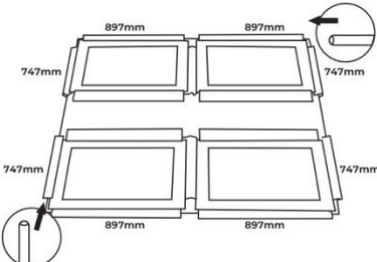
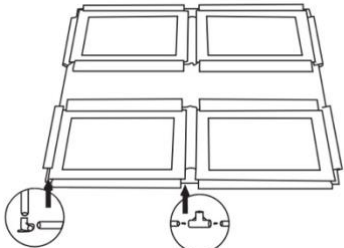
	1	<p>Lay the cloth flat and insert the 897mm and 747mm tubes alternately through the holes provided for this purpose.</p> <p><b>WARNING:</b> Make sure the clips in the tubes are facing the corners.</p>
	2	<p>Connect the tubes using the corner T-pieces with suction cups and the T-pieces with feet. Do this in the order shown in the illustration.</p> <p><b>IMPORTANT:</b> Make sure the tubes with clips are clipped into the designated holes of the corner T-pieces.</p>

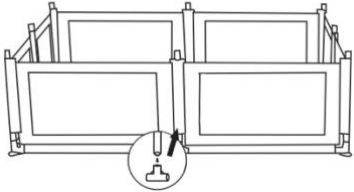
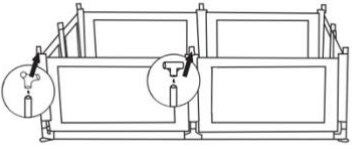
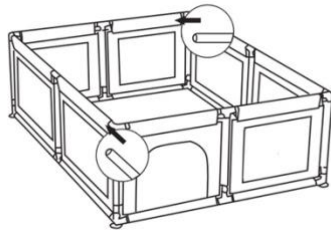
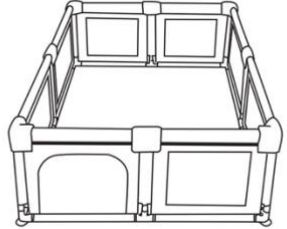
	3	<p>Then insert the 620mm tubes upright as shown in the illustration.</p>
	4	<p>Place the remaining T-pieces (without suction cup and feet) on top of the upright tubes.</p>
	5	<p>Insert the 897mm and 747mm tubes alternately through the appropriate holes as described in step 1.</p> <p><b>IMPORTANT:</b> Again, make sure that the clips in the tubes are directed towards the corners.</p>
	6	<p>Connect the tubes in the same way as in step 2 and finally fold the protective flaps over the T-pieces and secure with Velcro.</p> <p><b>IMPORTANT:</b> Make sure the tubes are clipped into the designated holes of the corner T-pieces with clips.</p> <p><b>IMPORTANT:</b> Make sure the T-pieces are covered with the protective flaps to avoid possible injury.</p>

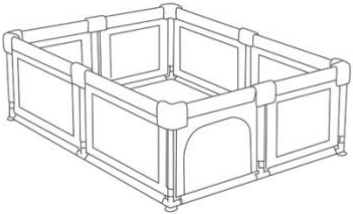
	7	<p>The installation is completed.</p> <p>OPTIONAL: Place the supplied mat and balls in the playpen if desired.</p> <p>IMPORTANT: Do not place two mats in the playpen to avoid the risk of suffocation.</p>
---	---	---

## SECTION 4: CLEANING & MAINTENANCE



**IMPORTANT:** Clean the playpen regularly with a neutral detergent so that your child can play in a clean and hygienic environment.

The playpen should be cleaned with a neutral detergent, warm water, a damp cloth and then dried. Do not use chemical cleaning and do not use corrosive agents. Do not dry mechanically, do not iron.

## SECTION 5: WARRANTY

Thank you for purchasing our product, which is made to meet high quality standards. The manufacturer's warranty covers the product against manufacturing defects for a period of 2 years from the date of purchase.

**DE**

Vielen Dank, dass Sie sich für eines unserer Teddle-Produkte entschieden haben! Für den Kundensupport wenden Sie sich bitte an unsere E-Mail-Adresse: [info@teddle.nl](mailto:info@teddle.nl).

## ABSCHNITT 1: WICHTIGE SICHERHEITSHINWEISE

**WARNUNG:** Die Montage muss von einem Erwachsenen durchgeführt werden. Um das Risiko schwerer Verletzungen zu verringern, sollten die folgenden grundlegenden Sicherheitsvorkehrungen befolgt werden:

### LESEN UND BEWAHREN SIE ALLE ANWEISUNGEN, SICHERHEITSVORSCHRIFTEN UND WARNHINWEISE VOR DEM START AUF







Die Nichtbeachtung der Sicherheitsregeln und Anweisungen zur sicheren Verwendung kann zu schwerer Verletzungsgefahr und zum Erlöschen Ihrer Garantie führen.

1. Lesen Sie alle Anweisungen sorgfältig durch. Bewahren Sie dieses Handbuch für später auf.
2. Lesen und befolgen Sie alle Warnungen und Anweisungen sorgfältig.
3. Nehmen Sie sich Zeit und seien Sie vorsichtig beim Auspacken und Aufstellen des Laufstalls.
4. Die Montage muss von einem Erwachsenen durchgeführt werden.
5. Stellen Sie den Laufstall immer auf eine ebene, feste und stabile Oberfläche.

6. Der Laufstall ist für Babys und Kinder unter 3 Jahren bis zu einem Maximalgewicht von 15 kg geeignet.
7. Halten Sie alle Teile, Verpackungsmaterialien und Werbeaufkleber von Babys und Kindern fern, um eine mögliche Erstickungsgefahr zu vermeiden.
8. Für die Verwendung ist eine strenge Aufsicht durch einen Erwachsenen erforderlich. Verhindern Sie, dass Babys und Kinder klettern.
9. Benutzen Sie den Laufstall nicht, wenn ein Teil kaputt oder eingerissen ist oder fehlt. Verwenden Sie nur vom Hersteller zugelassene Ersatzteile.
10. Alle Befestigungselemente müssen regelmäßig überprüft und gegebenenfalls nachgezogen werden.
11. Vermeiden Sie offenes Feuer und andere starke Wärmequellen wie Elektroheizungen, Gasfeuer usw. in der Nähe des Laufstalls.
12. Reinigen Sie den Laufstall regelmäßig mit einem neutralen Reinigungsmittel, damit Ihr Kind in einer sauberen und hygienischen Umgebung spielen kann.
13. Sollten nach der Installation noch Teile übrig sein, überprüfen Sie bitte die Installationsschritte noch einmal.
14. ACHTUNG: Benutzen Sie nicht mehr als eine Matte im Laufstall – Erstickungsgefahr.
15. Lassen Sie nichts im Laufstall zurück und stellen Sie den Laufstall nicht in die Nähe anderer Produkte, die eine Erstickungs- oder Strangulationsgefahr darstellen könnten, wie z. B. Schnüre, Vorhänge, Seile usw.
16. Benutzen Sie den Laufstall nicht für andere als den vorgesehenen Zweck.

### ANLEITUNG AUFBEWAHREN

## ABSCHNITT 2: TEILE

Teile	Bild	Anzahl
Tuch 150x180x68cm (LxBxH)		1x
Rohr mit Clip 897mm		8x
Rohr mit Clip 747mm		8x
Rohr 620mm		8x
Eck-T-Stück mit Saugnapf		4x
Eck-T-Stück		4x
T-Stück mit Standfuß		4x
T-Stück		4x

## ABSCHNITT 3: MONTAGE

**WICHTIG:** Es ist wichtig, den Laufstall vor dem ersten Gebrauch oder wenn er längere Zeit nicht benutzt wurde, zu reinigen. Entfernen Sie die Aufkleber, die Schutzfolie und/oder den Kunststoff vom Laufstall. Weitere Informationen finden Sie in Abschnitt 4 Reinigung & Pflege.

	<p>1</p>	<p>Legen Sie das Tuch flach hin und stecken Sie die 897-mm- und 747-mm-Röhren abwechselnd durch die dafür vorgesehenen Löcher.</p> <p><b>WARNUNG:</b> Stellen Sie sicher, dass die Clips in den Rohren zu den Ecken zeigen.</p>
	<p>2</p>	<p>Verbinden Sie die Rohre über die Eck-T-Stücke mit Saugnäpfen und die T-Stücke mit Füßen. Führen Sie dies in der in der Abbildung gezeigten Reihenfolge durch.</p> <p><b>WICHTIG:</b> Stellen Sie sicher, dass die Rohre mit Clips in die dafür vorgesehenen Löcher der Eck-T-Stücke eingeklemmt sind.</p>
	<p>3</p>	<p>Setzen Sie dann die 620-mm-Rohre wie in der Abbildung gezeigt aufrecht ein.</p>
	<p>4</p>	<p>Legen Sie die restlichen T-Stücke (ohne Saugnapf und Füße) auf die Standrohre.</p>

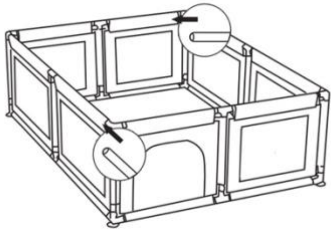
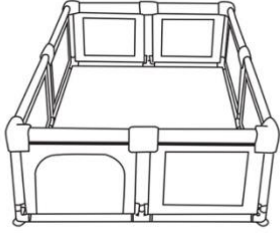
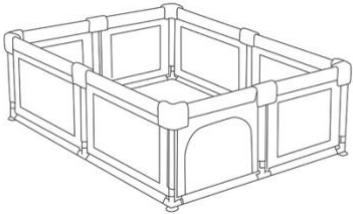
	5	<p>Führen Sie die 897-mm- und 747-mm-Röhren abwechselnd durch die entsprechenden Löcher ein, wie in Schritt 1 beschrieben.</p> <p><b>WICHTIG:</b> Achten Sie auch hier darauf, dass die Klammern in den Röhren in Richtung der Ecken gerichtet sind.</p>
	6	<p>Verbinden Sie die Schläuche auf die gleiche Weise wie in Schritt 2 und falten Sie abschließend die Schutzlaschen über die T-Stücke und befestigen Sie sie mit Klettverschluss.</p> <p><b>WICHTIG:</b> Stellen Sie sicher, dass die Rohre mit Clips in die dafür vorgesehenen Löcher der Eck-T-Stücke eingeklemmt werden.</p> <p><b>WICHTIG:</b> Stellen Sie sicher, dass die T-Stücke mit den Schutzklappen abgedeckt sind, um mögliche Verletzungen zu vermeiden.</p>
	7	<p>Die Installation ist abgeschlossen.</p> <p><b>OPTIONAL:</b> Legen Sie bei Bedarf die mitgelieferte Matte und Bälle in den Laufstall.</p> <p><b>WICHTIG:</b> Legen Sie nicht zwei Matten in den Laufstall, um Erstickungsgefahr zu vermeiden.</p>

## ABSCHNITT 4: REINIGUNG & PFLEGE



**WICHTIG:** Reinigen Sie den Laufstall regelmäßig mit einem neutralen Reinigungsmittel, damit Ihr Kind in einer sauberen und hygienischen Umgebung spielen kann.

Der Laufstall sollte mit einem neutralen Reinigungsmittel, warmem Wasser und einem feuchten Tuch gereinigt und anschließend getrocknet werden. Verwenden Sie keine chemische Reinigung und keine ätzenden Mittel. Nicht mechanisch trocknen, nicht bügeln.

## ABSCHNITT 5: GARANTIE

Vielen Dank, dass Sie sich für unser Produkt entschieden haben, das hohen Qualitätsstandards entspricht. Die Herstellergarantie deckt das Produkt für einen Zeitraum von 2 Jahren ab Kaufdatum gegen Herstellungsfehler ab.



The Brand Center B.V.  
Pascalstraat 8  
7903BJ Hoogeveen  
Netherlands

05/2023 – V1