



EN	User manual	NL	Gebruiksaanwijzing
DA	Brugervejledning	SV	Användarhandbok
DE	Benutzerhandbuch	IT	Manuale utente
EL	Εγχειρίδιο χρήσης	PT	Manual do utilizador
FI	Käyttöopas	TR	Kullanım kılavuzu
ES	Manual del usuario		دليل المستخدم AR
NO	Brukerhåndbok		راهنمای کاربر FA
FR	Mode d'emploi		

**PHILIPS**



Specifications are subject to change without notice  
© 2013 Koninklijke Philips Electronics N.V.  
All rights reserved.



HR2872\_2874\_2876\_WVEU\_UM\_V1.0

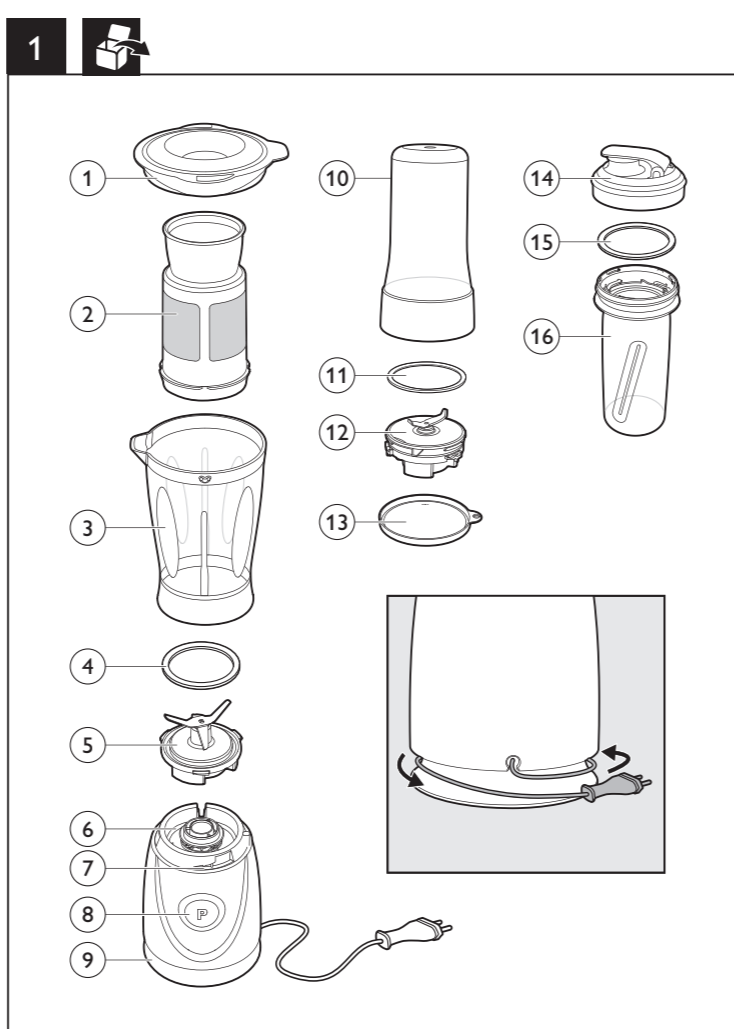

	Kg (MAX)	Time	
	200 g	1 min	
	200 ml	1 min	
	240 g	1 min	
	360 ml	1 min	
	200 g	1 min	
	250 ml	1 min	
	250 ml	6 P	
	400 ml	1 min	
	35 g + 200 ml	1 min	
	200 g + 200 g	1 min	
	200 ml	1 min	
	200 g	1 min	
	250 ml	1 min	

2x2x2 cm

	Kg (MAX)	Time	
	50 g	35 sec	
	50 g	35 sec	
	50 g	35 sec	
	50 g	35 sec	
	50 g	35 sec	
	50 g	35 sec	
	20 - 100 g	20 - 30 sec	
	20 - 100 g	2 - 5 P	
	30 g	2 - 5 P	
	80 g	8 sec	

2x2x2 cm

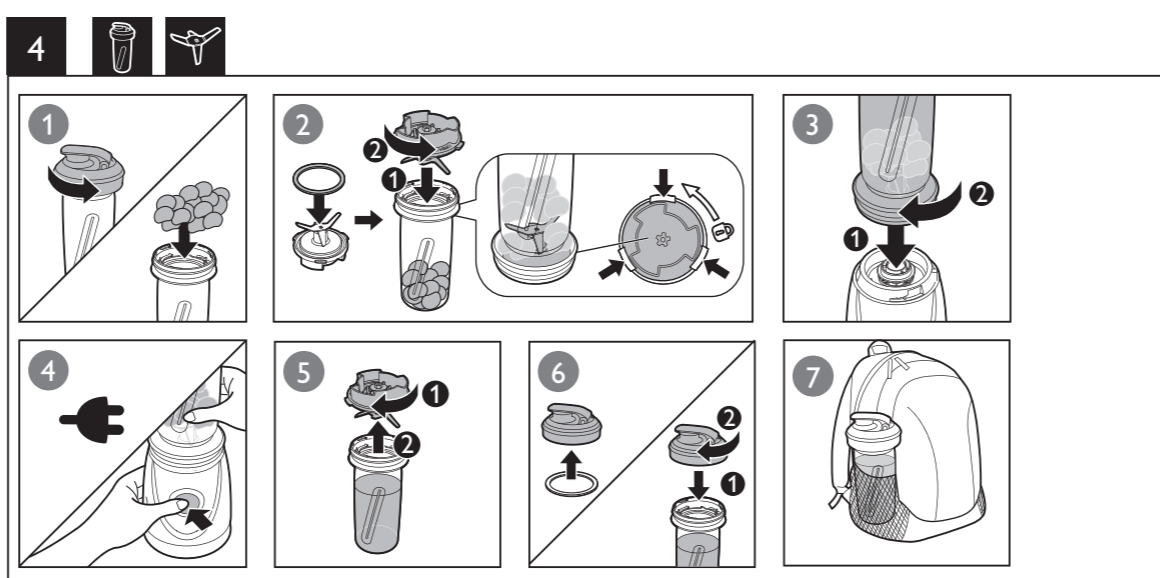
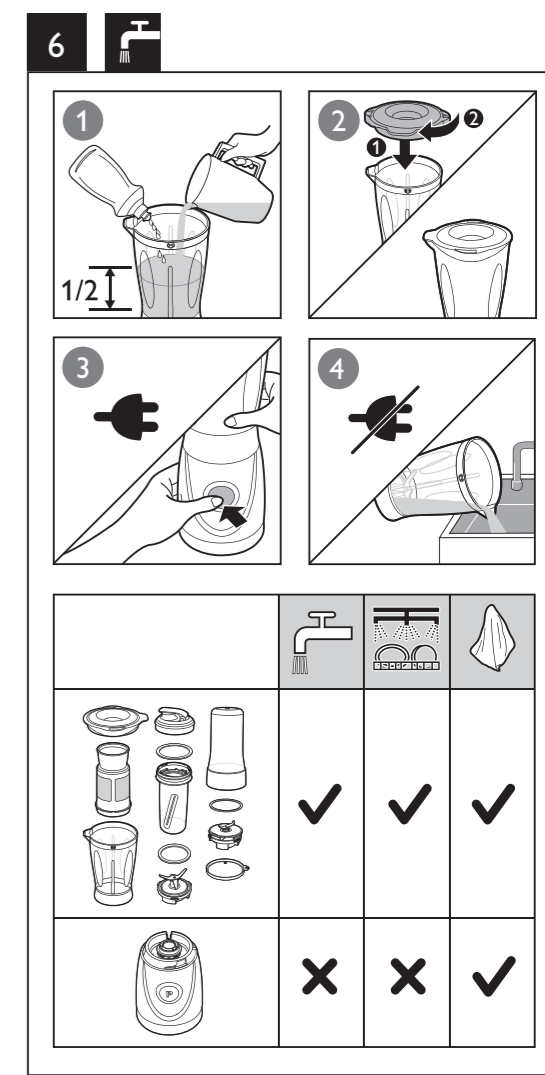
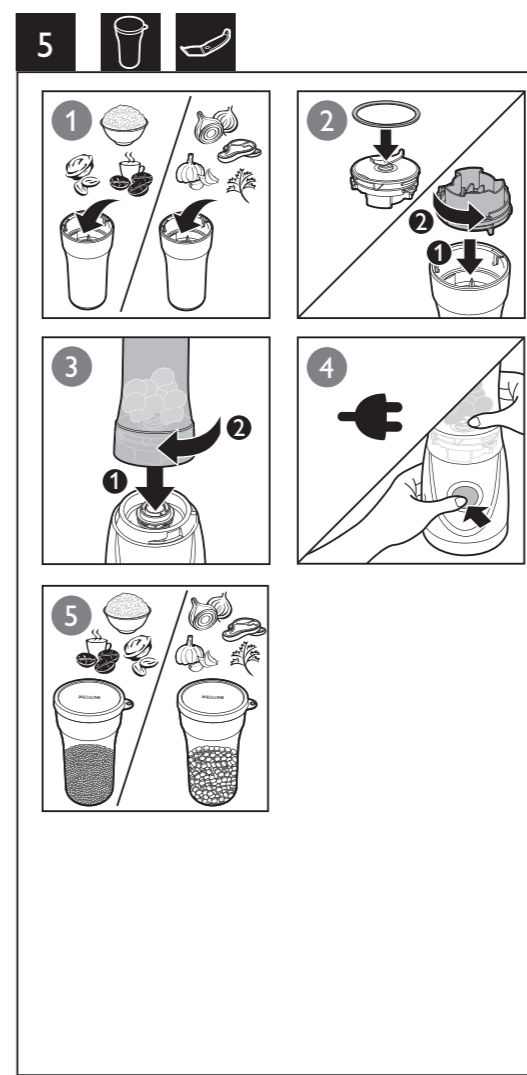
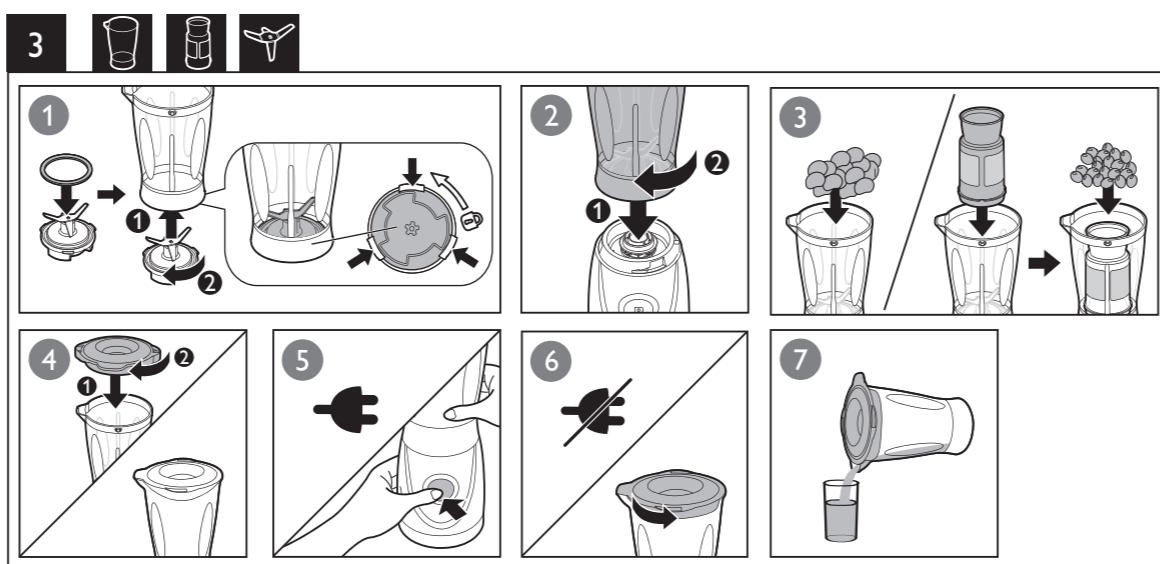

**English**

**1 Overview (Fig.1)**

① Blender beaker lid	Multi-chopper (HR2874 and HR2876 only):
② Filter (HR2874 only)	⑩ Multi-chopper beaker
③ Blender beaker	⑪ Sealing ring of multi-chopper beaker blade unit
④ Sealing ring of blender beaker blade unit	⑫ Multi-chopper blade unit
⑤ Blender beaker blade unit	⑬ Multi-chopper beaker lid
⑥ Motor unit	On-the-go cup
⑦ Built-in safety lock	⑭ On-the-go cup lid
⑧ Pulse button	⑮ Sealing ring of the on-the-go cup
⑨ Cord storage groove	⑯ On-the-go cup

**2 Before first use**

Thoroughly clean the parts that will come in contact with food before you use the appliance for the first time (see Fig. 6).

**3 Application**

- Note:**
- Do not exceed the maximum quantities and processing times indicated in the Fig. 2.
  - Do not operate the appliance for more than 60 seconds at a time when processing heavy loads and let it cool down to room temperature for next operation.
  - Never fill the multi chopper and on-the-go cup with hot ingredients.

**Using the blender (Fig. 3)**

**Note:** Never overfill the blender jar above the maximum level indication (0.6 liters) to avoid spillage.

The blender is intended for:

- Blending fluids, e.g. dairy products, sauces, fruit juices, soups, mixed drinks, shakes.
- Mixing soft ingredients, e.g. pancake batter or mayonnaise.
- Pureeing cooked ingredients, e.g. for making baby food.

**Using the filter (HR2874 only) (Fig. 3)**

**Note:** You can order the filter as an extra accessory from your Philips dealer. With the filter you can make delicious fresh fruit juices, cocktails or soy milk. The filter prevents pips and skins from ending up in your drink.

**Using the on-the-go cup (Fig. 4)**

**Note:** Never overfill the on-the-go cup above the maximum level indication (0.6 liters) to avoid spillage.

Make your smoothies or shakes directly with the on-the-go cup. Remove the blade unit and attach the on-the-go lid. Then you can bring the on-the-go cup out and drink directly by the lid.

**Using the multi-chopper (HR2874 and HR2876 only) (Fig. 5)**

- Note:**
- Do not fill the beaker beyond the maximum indication. See the table for the advised quantities.
  - You can order the multi-chopper as an extra accessory from your Philips dealer.

The multi-chopper is intended for:

- Chopping ingredients like onion, garlic, herbs, meat, etc.
- Grinding dry ingredients such as peppercorns, sesame seeds, rice, wheat, coconut flesh, nuts (shelled), coffee beans, dried soy beans, dried peas, cheese, breadcrumbs, etc.

**4 Overheat protection**

This appliance is equipped with overheat protection. If the appliance overheats, it switches off automatically. Unplug the appliance and let it cool down for 30 minutes. Then put the mains plug back into the power outlet and switch on the appliance again. Please contact your Philips dealer or an authorized Philips service center if the overheat protection is activated too often.

**Dansk**

**1 Overblik (fig.1)**

① Låg til blenderbæger	Multi-hakker (kun HR2874 og HR2876):
② Filter (kun HR2874)	⑩ Bæger til multi-hakker
③ Blenderbæger	⑪ Tætningsring til multi-hakkerbægerets knivenhed
④ Tætningsring til blenderbægerets knivenhed	⑫ Knivenhed til multi-hakker
⑤ Knivenhed til blenderbæger	⑬ Låg til multi-hakkerbæger
⑥ Motorenhed	Kop på farten
⑦ Indbygget sikkerhedslås	⑭ Låg til kop på farten
⑧ Pulse-knap	⑮ Tætningsring er til koppen på farten
⑨ Rille til ledningsopbevaring	⑯ Kop på farten

**2 Før første brug**

Sørg for at rengøre de dele, der kommer i berøring med mad, inden du bruger apparatet for første gang (se fig. 6).

**3 Program**

- Bemærk:**
- Undgå at overskride de angivne mængder og tilberedningstider angivet i fig. 2.
  - Lad ikke apparatet køre i mere end 60 sekunder ad gangen, når du behandler større mængder, og lad den køle ned til stuetemperatur, før den bruges igen.
  - Fyld aldrig multi-hakkeren og koppen på farten op med varme ingredienser.

**Brug af blenderen (fig. 3)**

**Bemærk:** Overfyld aldrig blenderglasset til over det angivne maksimale niveau (0,6 liter), så du undgår, at indholdet flyder over.

Blenderen er beregnet til:

- Blending af flydende ingredienser, f.eks. mejeriprodukter, sauce, frugtjuice, suppe, mixede drinks og shakes.
- Mixing af bløde ingredienser, f.eks. pandekagedej eller mayonnaise.
- Pureing af kogte ingredienser, f.eks. ved tilberedning af baby mad.

**Brug af filteret (kun HR2874) (fig. 3)**

**Bemærk:** Du kan bestille filteret fra din Philips-forhandler som ekstra tilbehør. Ved hjælp af filteret kan du lave lækker frisk frugtjuice, cocktails eller sojamelk. Filteret forbygger, at kerner og skraller kommer med i den færdige drink.

**Brug af koppen på farten (fig. 4)**

**Bemærk:** Overfyld aldrig koppen på farten til over det angivne maksimale niveau (0,6 liter), så du undgår, at indholdet flyder over.

Lav dine smoothies eller shakes direkte med koppen på farten. Fjern knivenheden, og fastgør låget på farten. Derefter kan du tage koppen på farten frem og drikke direkte fra låget.

**Brug af multi-hakkeren (kun HR2874 og HR2876) (fig. 5)**

- Bemærk:**
- Fyld aldrig bægert mere end til det angivne maksimale niveau. Se de anbefalede mængder i tabellen.
  - Du kan bestille multi-hakkeren fra din Philips-forhandler som ekstra tilbehør.

Multi-hakkeren er beregnet til:

- At hakke ingredienser som f.eks. løg, hvidløg, urter, kød osv.
- At male tørre ingredienser som peberkorn, sesamfrø, ris, hvede, kokosnød, nødder (uden skal), kaffebønner, tørrede sojabønner, tørrede arter, ost, brødkrummer osv.

**4 Overophedningssikring**

Dette apparat er udstyret med en overophedningssikring. Hvis apparatet bliver overophedet, slukker det automatisk. Tag stikket ud af stikkontakten, og lad apparatet køle af i 30 minutter. Sæt derefter stikket i stikkontakten igen, og tænd for apparatet igen. Kontakt din lokale Philips-forhandler eller dit lokale Philips-kundecenter, hvis overophedningssikringen aktiveres for ofte.

**Deutsch**

**1 Übersicht (Abb. 1)**

① Deckel für den Mixerbecher	Multi-Zerkleinerer (nur HR2874 und HR2876):
② Filter (nur HR2874)	⑩ Becher für Multi-Zerkleinerer
③ Mixerbecher	⑪ Dichtungsring der Messereinheit des Bechers für Multi-Zerkleinerer
④ Dichtungsring der Messereinheit für den Mixerbecher	⑫ Messereinheit des Multi-Zerkleinerers
⑤ Messereinheit für den Mixerbecher	⑬ Deckel für Becher des Multi-Zerkleinerers
⑥ Motoreinheit	Becher für unterwegs
⑦ Integrierte Sicherheitssperre	⑭ Deckel für Becher für unterwegs
⑧ Impuls-Taste	⑮ Der Dichtungsring der Tasse für unterwegs
⑨ Aussparung zum Aufwickeln des Netzkabels	⑯ Becher für unterwegs

**2 Vor dem ersten Gebrauch**

Reinigen Sie vor dem ersten Gebrauch des Geräts gründlich alle Teile, die mit Lebensmitteln in Kontakt kommen (siehe Abb. 6).

**3 Anwendung**

- Hinweis:**
- Überschreiten Sie nicht die Mengen und Verarbeitungszeiten wie angegeben in Abb. 2.
  - Lassen Sie das Gerät beim Verarbeiten großer Mengen nicht länger als 60 Sekunden in einem Arbeitsgang laufen, und lassen Sie es zur nächsten Inbetriebnahme auf Raumtemperatur abkühlen.
  - Füllen Sie den Multi-Zerkleinerer und den Becher für unterwegs niemals mit heißen Zutaten.

**Verwenden des Mixers (Abb. 3)**

**Hinweis:** Um ein Auslaufen von Zutaten zu verhindern, füllen Sie den Mixerbecher nicht über die maximale Füllstandsmarkierung hinaus (0,6 Liter).

Der Standmixer ist geeignet zum:

- Mixen von Flüssigkeiten, z.B. Milchprodukte, Soßen, Obstsaften, Suppen, Mixgetränke, Milchshakes.
- Mischen weicher Zutaten, z. B. Pfannkuchenteig und Mayonnaise.
- Pürieren gegarter Zutaten, z.B. für Baby-Nahrung.

**Verwenden des Filters (nur HR2874) (Abb. 3)**

**Hinweis:** Sie können bei Ihrem Philips Händler einen Filter als Zubehör bestellen. Mit dem Filter können Sie köstliche frische Obstsaften, Cocktails und Sojamilch zubereiten. Der Filter verhindert, dass Kerne und Schalen in Ihr Getränk gelangen.

**Verwenden des Bechers für unterwegs (Abb. 4)**

**Hinweis:** Um ein Auslaufen von Zutaten zu verhindern, füllen Sie den Becher für unterwegs nicht über die maximale Füllstandsmarkierung hinaus (0,6 Liter). Bereiten Sie Ihre eigenen Smoothies oder Shakes direkt mit dem Becher für unterwegs zu. Entfernen Sie die Messereinheit, und bringen Sie den Deckel für unterwegs an. Dann können Sie den Becher mitnehmen und direkt über den Deckel trinken.

**Verwenden des Multi-Zerkleinerers (nur HR2874 und HR2876) (Abb. 5)**

- Hinweis:**
- Befüllen Sie den Becher nicht über die Markierung MAX hinaus. Die empfohlenen Mengen entnehmen Sie bitte der Tabelle.
  - Sie können bei Ihrem Philips Händler einen Multi-Zerkleinerer als Zubehör bestellen.
- Der Multi-Zerkleinerer ist für Folgendes geeignet:
- Mahlen von trockenen Zutaten wie Pfefferkörnern, Sesam, Reis, Weizen.
  - Kokosmusfleisch, geschälten Nüssen, Kaffeebohnen, Sojabohnen, getrockneten Erbsen, Hartkäse, Semmelbröseln usw.

**4 Überhitzungsschutz**

Dieses Gerät verfügt über einen Überhitzungsschutz. Bei Überhitzung wird das Gerät automatisch ausgeschaltet. Ziehen Sie den Stecker aus der Steckdose, und lassen Sie das Gerät 30 Minuten lang abkühlen. Stecken Sie anschließend den Stecker wieder in die Steckdose, und schalten Sie das Gerät erneut ein. Wird der Überhitzungsschutz zu häufig aktiviert, wenden Sie sich bitte an Ihren Philips Händler oder ein autorisiertes Philips Service-Center.

**Ελληνικά**

**1 Επισκόπηση (Εικ. 1)**

① Καπάκι κανάτας μπλέντερ	Κόφτης πολλαπλών χρήσεων (HR2874 και HR2876 μόνο):
② Φίλτρο (HR2874 μόνο)	⑩ Δοχείο κόφτη πολλαπλών χρήσεων
③ Μιξερbecher	⑪ Δακτύλιος σφράγισης των λεπίδων του δοχείου κόφτη πολλαπλών χρήσεων
④ Δακτύλιος σφράγισης των λεπίδων της κανάτας μπλέντερ	⑫ Λεπίδες δοχείου κόφτη πολλαπλών χρήσεων
⑤ Λεπίδες κανάτας μπλέντερ	⑬ Καπάκι δοχείου του κόφτη πολλαπλών χρήσεων
⑥ Μονάδα μοτέρ	Κύπελλο για μετακινήσεις
⑦ Ενσωματωμένο κλειδώμα ασφαλείας	⑭ Καπάκι του κύπελλου για μετακινήσεις
⑧ Κομπι στιγμήας λειτουργίας	⑮ Ο δακτύλιος στεγανοποίησης είναι από το κύπελλο για μετακινήσεις
⑨ Εσοχή αποθήκευσης καλωδίου	⑯ Κύπελλο για μετακινήσεις

**2 Πριν από την πρώτη χρήση**

Πριν χρησιμοποιήσετε τη συσκευή για πρώτη φορά, καθαρίστε σχολαστικά τα μέρη της συσκευής που θα έρθουν σε επαφή με τροφή (δείτε την Εικ. 6).

**3 Εφαρμογή**

- Σημείωση:**
- Μην υπερβαίνετε τις μέγιστες ποσότητες και τους χρόνους επεξεργασίας που αναφέρονται στην Εικ. 2.
  - Μην λειτουργείτε τη συσκευή για περισσότερο από 60 δευτερόλεπτα τη φορά όταν επεξεργάζεστε μεγάλες ποσότητες και αφήνετέ τη να κρυώσει σε θερμοκρασία δωματίου πριν την επόμενη λειτουργία.
  - Μην γεμίζετε ποτέ τον κόφτη πολλαπλών χρήσεων και το κύπελλο για μετακινήσεις με ζεστά υλικά.

**Χρήση του μπλέντερ (Εικ. 3)**

**Σημείωση:** Μην γεμίζετε ποτέ την κανάτα του μπλέντερ πάνω από την ένδειξη μέγιστης στάθμης (0,6 λίτρα), ώστε να αποφεύγετε τυχόν διαρροές.

Μπορείτε να χρησιμοποιείτε το μπλέντερ για:

- Να αναμειγνύετε υγρά, π.χ. γαλακτοκομικά προϊόντα, σάλτσες, χυμούς φρούτων, σούπες, κοκτέιλ, μιλκσέικ.
- Ανακατεύετε μαλακά υλικά, π.χ. μείγμα για τηγανίτες ή μαγιονέζα.
- Λιώνετε μαγειρεμένα υλικά, π.χ. για να φτιάξετε βρεφική τροφή.

**Χρήση του φίλτρου (HR2874 μόνο) (Εικ. 3)**

**Σημείωση:** Μπορείτε να παραγγείλετε το φίλτρο ως επιπλέον εξάρτημα από τον αντιπρόσωπο της Philips. Με το φίλτρο μπορείτε να φτιάχνετε φρέσκους φρουτοχυμούς, κοκτέιλ ή γάλα σόγιας. Το φίλτρο εμποδίζει τα κοκκοσώματα και τις φλούδες να καταλήξουν στο χυμό.

**Χρήση του κύπελλου για μετακινήσεις (Εικ. 4)**

**Σημείωση:** Μην γεμίζετε ποτέ το κύπελλο για μετακινήσεις πάνω από την ένδειξη μέγιστης στάθμης (0,6 λίτρα), για την αποφυγή διαρροών. Μπορείτε να ετοιμάσετε smoothies ή μιλκσέικ απευθείας με το κύπελλο για μετακινήσεις. Αφαιρέστε τη λεπίδα και στερεώστε το καπάκι του κύπελλου για μετακινήσεις. Μπορείτε να αφαιρέσετε το κύπελλο για μετακινήσεις και να πιείτε απευθείας από το καπάκι.

**Χρήση του κόφτη πολλαπλών χρήσεων (HR2874 και HR2876 μόνο) (Εικ. 5)**

- Σημείωση:**
- Μην γεμίζετε το δοχείο πάνω από την ένδειξη μέγιστης στάθμης. Ανατρέξτε στον πίνακα για τις συνιστώμενες ποσότητες.
  - Μπορείτε να παραγγείλετε τον κόφτη πολλαπλών χρήσεων ως επιπλέον εξάρτημα από τον αντιπρόσωπο της Philips.

Ο κόφτης πολλαπλών χρήσεων προορίζεται για:

- Να ψιλοκόβετε υλικά όπως κρεμμύδι, σκόρδο, μωδικά, κρέας κλπ.
- Να αλέθετε ξηρά υλικά όπως άφριτο πιπέρι, σουσάμι, ρύζι, σιτάρι, σάρκα καρύδας, ξηρούς καρπούς (χωρίς κέλυφος), κόκκος καφέ, αποξηραμένους καρπούς σόγιας, ξερά μπιζέλια, τυρί, ψιχούλα κλπ.

**4 Προστασία από υπερθέρμανση**

Η συσκευή αυτή διαθέτει προστασία από υπερθέρμανση. Εάν η συσκευή υπερθερμανθεί, απενεργοποιείται αυτόματα. Αποσυνδέστε τη συσκευή από την πρίζα και αφήστε τη να κρυώσει για 30 λεπτά. Στη συνέχεια, συνδέστε ξανά το φις στην πρίζα και ενεργοποιήστε τη συσκευή. Αν η προστασία από την υπερθέρμανση ενεργοποιείται πολύ συχνά, επικοινωνήστε με τον αντιπρόσωπο της Philips ή με κάποιο εξουσιοδοτημένο κέντρο επισκευών της Philips.

Español
---------

### 1 Vista general (Fig. 1)

①	Tapa del vaso de la batidora	<b>Picadora múltiple (solo modelos HR2874 y HR2876):</b>
②	Filtro (solo modelo HR2874)	⑩ Vaso de la picadora múltiple
③	Vaso de la batidora	⑪ Junta de sellado de la unidad de cuchillas del vaso de la picadora múltiple
④	Junta de sellado de la unidad de cuchillas del vaso de la batidora	⑫ Unidad de cuchillas de la picadora múltiple
⑤	Unidad de cuchillas del vaso de la batidora	⑬ Tapa del vaso de la picadora múltiple
⑥	Unidad motora	<b>Vaso portátil</b>
⑦	Bloqueo de seguridad incorporado	⑭ Tapa del vaso portátil
⑧	Botón Pulse	⑮ La junta de sellado es del vaso portátil
⑨	Ranura para enrollar el cable	⑯ Vaso portátil

## 2 Antes del primer uso

Lave bien las piezas que van a estar en contacto con los alimentos antes de usar el aparato por primera vez (consulte la Fig. 6).

## 3 Aplicación

**Nota:**

- No supere las cantidades y los tiempos de procesamiento indicados en la Fig. 2.
- No utilice el aparato durante más de 60 segundos seguidos cuando procese cantidades grandes, y deje que se enfríe a temperatura ambiente para el próximo uso.
- Nunca llene la picadora múltiple ni el vaso portátil con ingredientes calientes.

<p><b>Uso de la batidora (Fig. 3)</b></p> <p><b>Nota:</b> No llene nunca la jarra de la batidora por encima de la indicación de nivel máximo (0,6 litros) para evitar derrames.</p> <p>La batidora está diseñada para:</p> <ul style="list-style-type: none"><li>Batir líquidos, por ejemplo: productos lácteos, salsas, zumos de fruta, sopas, mezclar bebidas, batidos.</li> <li>Mezclar ingredientes blandos, por ejemplo, masa para tortitas o mayonesa.</li> <li>Hacer puré de ingredientes cocidos, por ejemplo: comida para bebés.</li></ul>
---

<p><b>Uso del filtro (solo modelos HR2874) (Fig. 3)</b></p> <p><b>Nota:</b> Puede solicitar un filtro como un accesorio adicional a su distribuidor de Philips. Con el filtro podrá preparar deliciosos zumos de frutas, cócteles y leche de soja. El filtro evita que las pepitas y las pieles de la fruta vayan a parar a su la bebida.</p>
---

<p><b>Uso del vaso portátil (Fig. 4)</b></p> <p><b>Nota:</b> No llene nunca el vaso portátil por encima de la indicación de nivel máximo (0,6 litros) para evitar derrames.</p> <p>Prepare los batidos directamente con el vaso portátil. Quite la unidad de cuchillas y coloque la tapa del vaso portátil. Así podrá sacar el vaso portátil y beber directamente a través de la tapa.</p>
--

<p><b>Uso de la picadora múltiple (solo modelo HR2874 y HR2876) (Fig. 5)</b></p>
--

**Nota:**

- No llene el vaso por encima de la indicación máxima. Consulte la tabla para conocer las cantidades recomendadas.
- Puede solicitar la picadora múltiple como un accesorio adicional a su distribuidor de Philips.

La picadora múltiple se ha diseñado para

- Picar ingredientes como cebolla, ajo, hierbas, carne, etc.
- Moler ingredientes secos como granos de pimienta, semillas de sésamo, arroz, trigo, polpa de coco, frutos secos (pelados), granos de café, granos de soja secos, guisantes secos, queso, para rallar pan, etc.

## 4 Protección contra el sobrecalentamiento

Este aparato está equipado con protección contra el sobrecalentamiento. Si el aparato se calienta en exceso, se apaga automáticamente. Desenchufe el aparato y deje que se enfríe durante 5 minutos. A continuación, enchúfelo de nuevo a la toma de corriente y vuelva a encenderlo. Si la protección contra el sobrecalentamiento se activa con demasiada frecuencia, póngase en contacto con su distribuidor Philips o con un centro de servicio autorizado por Philips.

Suomi
-------

### 1 Yleiskuvaus (kuva 1)

①	Sekoituskannun kansi	<b>Teholeikkuri (vain HR2874 ja HR2876):</b>
②	Siiviliä (vain HR2874)	⑩ Teholeikkurin kannu
③	Sekoituskannu	⑪ Teholeikkurin kannun teräyskiskön tiiviste
④	Sekoituskannun teräyskiskön tiiviste	⑫ Teholeikkurin teräyskiskö
⑤	Sekoituskannun teräyskiskö	⑬ Teholeikkurin kannun kansi
⑥	Runko	<b>Sekoitusmuki</b>
⑦	Sisäänrakennettu turvakytin	⑭ Sekoitusmukin kansi
⑧	Sykäyspainike	⑮ Mukin tiivisterengas
⑨	Johdon säilytysura	⑯ Sekoitusmuki

### 2 Käyttöönotto

Puhdista hyvin kaikki ruoan kanssa kosketuksiin joutuvat osat ennen laitteen käyttöönottoa (ks. kuva 6).

## 3 Käyttö

**Huomautus:**

- Älä ylitä määrää ja valmistusaikojja, jotka on annettu kuvassa 2.
- Käytä laitetta enintään 60 sekuntia kerrallaan, kun sekoitat suuria määriä, ja anna laitteen jäähtyä huoneenlämpöön ennen seuraavaa käyttöä.
- Älä koskaan laita teholeikkuriin tai sekoitusmukiin kuumia aineksia.

<p><b>Sekoittimen käyttäminen (kuva 3)</b></p> <p><b>Huomautus:</b>vältä roiskumista täyttämällä sekoitinkannu vain merkittyyn enimmäisrajaan (0,6 litraa) asti.</p> <p>Tehosekoittimen käyttöohjeotkutsut</p> <ul style="list-style-type: none"><li>Nesteyden, kuten maitotuotteiden, kastikkeiden, hedelmämehujen, keittojen, juomien ja pirtelöiden sekoittaminen.</li> <li>Keyviden aineiden, kuten ohukaistaikinan tai majoneesin sekoittaminen.</li> <li>Keitettyjen ruoka-aineiden, kuten vaaunruoan soseuttaminen.</li></ul>
--

<p><b>Siivilän käyttäminen (vain HR2874) (kuva 3)</b></p> <p><b>Huomautus:</b> voit tilata siivilän lisävarusteena Philips-jälleennytyältä.</p> <p>Siivilän avulla voidaan valmistaa herkullisia tuoremehuja, cocktaileja tai soijamaitoa. Siiviliä estää siemeniä ja kuonia pääytymästä valmiiseen juomaan.</p>
--

<p><b>Sekoitusmukin käyttäminen (kuva 4)</b></p> <p><b>Huomautus:</b>vältä roiskumista täyttämällä sekoitusmuki vain merkittyyn enimmäisrajaan (0,6 litraa) asti.</p> <p>Voit tehdä smoothien tai pirttelön suoraan sekoitusmukissa. Irrota teräyskiskö ja kiinnitä sekoitusmukin kansi.Voit ottaa sekoitusmukin mukaasi ja juoda kannen reistä.</p>
--

<p><b>Teholeikkurin käyttäminen (vain HR2874 ja HR2876) (kuva 5)</b></p> <p><b>Huomautus:</b></p> <ul style="list-style-type: none"><li>Älä täytä kannua yli enimmäistyyntörajan. Katso taulukosta suositeltavat määrit.</li> <li>Voit tilata teholeikkurin lisävarusteena Philips-jälleennytyältä.</li></ul> <p>Teholeikkurin käyttöohjeotkutsut</p> <ul style="list-style-type: none"><li>Ruoka-aineiden, kuten sipuln, valkosipulin, yrttien tai lihan hiontaminen.</li> <li>Kuivien aineiden, kuten kokonaisten pippurien, seesaminsiemenien, riisin, vehnän, kookospähkinän hedelmälihan, pähkinöiden (kuorittujen), kahvipapujen, kuivattujen soijapapujen, kuivattujen herneiden, juuston ja kuivien leivänpalojen hiontaminen.</li></ul>
--

### 4 Ylikuumenemissuoja

Tässä laitteessa on ylikuumenemissuoja. Jos laite kuumenee liikaa, virta katkeaa automaattisesti. Irrota laite pistorasiasta ja anna sen jäähtyä 30 minuuttia. Liitä sitten pistoke takaisin pistorasiaan ja käynnistä laite uudelleen. Jos ylikuumenemissuoja katkaisee laitteesta virran toistuvasti, ota yhteyts Philipsin jälleennytyjään tai Philipsin valtuuttamaan huoltoilikkeeseen.

Français
----------

### 1 Présentation (Fig. 1)

①	Couvercle du bol mélangeur	<b>Hachoir multifonctions (HR2874 et HR2876 uniquement)<span> </span>:</b>
②	Filtre (HR2874 uniquement)	⑩ Bol du hachoir multifonctions
③	Bol mélangeur	⑪ Joint de l'ensemble lames du bol du hachoir multifonctions
④	Joint de l'ensemble lames du bol mélangeur	⑫ Ensemble lames du hachoir multifonctions
⑤	Ensemble lames du bol mélangeur	⑬ Couvercle du bol du hachoir multifonctions
⑥	Bloc moteur	<b>Tasse à emporter</b>
⑦	Verrou de sécurité intégré	⑭ Couvercle de la tasse à emporter
⑧	Bouton Pulse	⑮ Bague d'étanchéité de la tasse à emporter
⑨	Fente de rangement du cordon	⑯ Tasse à emporter

### 2 Avant la première utilisation

Avant la première utilisation, nettoyez soigneusement toutes les pièces en contact avec des aliments (voir Fig. 6).

## 3 Application

**Remarque :**

- Ne dépassez pas les quantités et les temps de préparation maximaux indiqués dans la Fig. 2.
- Ne faites pas fonctionner l'appareil pendant plus de 60 secondes sans interruption lorsque vous traitez de grosses quantités et laissez-le refroidir à température ambiante avant de continuer.
- Ne remplissez jamais le hachoir multifonctions ni la tasse à emporter avec des ingrédients chauds.

<p><b>Utilisation du blender (Fig. 3)</b></p> <p><b>Remarque<span> </span>:</b> ne remplissez jamais le blender au-dessus du niveau maximal indiqué (0,6 l) afin d'éviter tout risque d'éclaboussure.</p> <p>Le blender est destiné à<span> </span>:</p> <ul style="list-style-type: none"><li>mélanger des ingrédients liquides, tels que des produits laitiers, sauces, jus de fruits, soupes, cocktails et milk-shakes<span> </span>;</li> <li>mixer des préparations à consistance molle, telles que de la pâte à crêpes ou de la mayonnaise.</li> <li>réduire en purée des aliments cuits, pour préparer des repas pour bébés par exemple.</li></ul>
---

<p><b>Utilisation du filtre (HR2874 uniquement) (Fig. 3)</b></p> <p><b>Remarque<span> </span>:</b> vous pouvez vous procurer le filtre en tant qu'accessoire supplémentaire auprès de votre revendeur Philips.</p> <p>Le filtre permet de concoter de délicieux jus de fruits frais, des cocktails ou du lait de soja sans pépins ni peaux.</p>
---

<p><b>Utilisation de la tasse à emporter (Fig. 4)</b></p> <p><b>Remarque<span> </span>:</b> ne remplissez jamais la tasse à emporter au-dessus du niveau maximal indiqué (0,6 l) afin d'éviter tout risque d'éclaboussure.</p> <p>Préparez un smoothie ou un milk-shake directement avec la tasse à emporter: Retirez l'ensemble lames et fixez le couvercle à emporter. Puis, placez la tasse à emporter et buvez directement depuis le couvercle.</p>
---

<p><b>Utilisation du hachoir multifonctions (HR2874 et HR2876 uniquement) (Fig. 5)</b></p>
--

**Remarque :**

- Ne remplissez pas le bol au-delà du niveau maximal indiqué. Consultez le tableau pour connaître les quantités recommandées.
- Vous pouvez vous procurer le hachoir multifonctions en tant qu'accessoire supplémentaire auprès de votre revendeur Philips.

Le hachoir multifonctions est destiné à :

- Hacher des ingrédients tels que des oignons, de l'ail, des plantes aromatiques, de la viande, etc.
- Moudre des ingrédients secs comme des grains de poivre, des graines de sésame, du riz, du blé, de la noix de coco, des noix, des grains de café, des graines de soja séchées, des pois secs, du fromage, de la chapelure, etc.

### 4 Protection anti-surchauffe

Cet appareil est équipé d'une protection anti-surchauffe. Lorsque l'appareil est en surchauffe, il se met automatiquement hors tension. Débranchez l'appareil et attendez 5 minutes qu'il refroidisse. Rebranchez ensuite l'appareil sur la prise secteur et rallumez-le. Veuillez contacter votre revendeur Philips ou un Centre Service Agréé Philips si la protection anti-surchauffe s'active trop souvent.

Italiano
----------

### 1 Panoramica (Fig.1)

①	Coperchio bichiere frullatore	<b>Tritatutto multiplo (solo HR2874 e HR2876):</b>
②	Filtro (solo HR2874)	⑩ Bichiere tritatutto multiplo
③	Bicchiere frullatore	⑪ Anello di guarnizione del gruppo lame del bichiere tritatutto multiplo
④	Anello di tenuta gruppo lame del bichiere del frullatore	⑫ Gruppo lame del tritatutto multiplo
⑤	Gruppo lame del bichiere del frullatore	⑬ Coperchio del bichiere del tritatutto multiplo
⑥	Gruppo motore	<b>Bicchiere da viaggio</b>
⑦	Blocco di sicurezza incorporato	⑭ Coperchio del bichiere da viaggio
⑧	Pulsante pulse	⑮ Anello di guarnizione del bichiere da viaggio
⑨	Scanalatura per l'avvolgimento del cavo	⑯ Bichiere da viaggio

#### 2 Prima del primo utilizzo

Prima di utilizzare l'apparecchio per la prima volta, lavare con cura tutte le parti che verranno a contatto con il cibo (vedere la Fig. 6).

## 3 Applicazione

**Nota**

- Non superare le quantità massime e i tempi di preparazione indicati nella fig. 2.
- Non utilizzare l'apparecchio per più di 60 secondi alla volta durante la preparazione con quantità abbondanti di ingredienti e lasciarlo raffreddare a temperatura ambiente prima di riutilizzarlo.
- Non inserire ingredienti caldi nel tritatutto multiplo e nel bichiere da viaggio.

<p><b>Uso del frullatore (Fig. 3)</b></p> <p><b>Nota:</b>non riempire mai il vaso frullatore al di sopra dell'indicazione di livello massimo (0,6 litri), onde evitare fuoriuscite.</p> <p>Il frullatore è particolarmente adatto per:</p> <ul style="list-style-type: none"><li>Frullare sostanze fluide come latticini, creme, succhi di frutta, zuppe, frappé, frullati.</li> <li>Miscelare ingredienti morbidi come la pastaella per i pancake o la maionese.</li> <li>Ridurre in purea cibi cotti (ad esempio le pappe per bambini).</li></ul>
---

<p><b>Uso del filtro (solo HR2874) (Fig. 3)</b></p> <p><b>Nota:</b>è possibile ordinare il filtro come accessorio extra presso il proprio rivenditore Philips. Con il filtro è possibile preparare deliziosi succhi di frutta fresca, cocktail o latte di soia. Il filtro evita che i piccoli e le bucce finiscano nella tua bevanda.</p>
---

<p><b>Utilizzo del bichiere da viaggio (Fig. 4)</b></p> <p><b>Nota:</b> non riempire mai il bichiere da viaggio al di sopra dell'indicazione di livello massimo (0,6 litri), onde evitare fuoriuscite.</p> <p>Preparare i frullati direttamente con il bichiere da viaggio. Rimuovere il gruppo lame e collegare il coperchio da viaggio. Estrarre quindi il bichiere da viaggio e bere direttamente dal coperchio.</p>
---

<p><b>Utilizzo del tritatutto multiplo (solo HR2874 e HR2876) (Fig. 5)</b></p> <p><b>Nota</b></p> <ul style="list-style-type: none"><li>Non superare il livello massimo di riempimento del bichiere. Consultare la tabella per conoscere le quantità consigliate.</li> <li>È possibile ordinare il tritatutto multiplo come accessorio extra presso il proprio rivenditore Philips.</li></ul>
---

Il tritatutto multiplo deve essere utilizzato per:

- Tritare ingredienti quali cipolle, aglio, odori, carne, ecc.
- Sminuzzare e tritare ingredienti come grani di pepe, semi di sesamo, riso, frumento, polpa di cocco, noci (sgusciate), chicchi di caffè, semi di soia secchi, piselli secchi, formaggio, pane secco eccetera.

### 4 Protezione da surriscaldamento

Questo apparecchio è dotato di una protezione da surriscaldamento. Se l'apparecchio si surriscalda, si spegne automaticamente. Scollegare l'apparecchio e lasciarlo raffreddare per 30 minuti. Quindi, reinserire la spina nella presa a muro e riacendere l'apparecchio. Contattare il proprio rivenditore Philips oppure rivolgersi a un centro di assistenza Philips autorizzato se la protezione da surriscaldamento si attiva con molta frequenza.

Nederlands
------------

### 1 Overzicht (Fig.1)

①	Deksel van de blenderbeker	<b>Multifunctionele hakmolen (alleen HR2874 en HR2876):</b>
②	Filter (alleen HR2874)	⑩ Multifunctionele hakmolenbeker
③	Blenderbeker	⑪ Afdichting voor mesunit van multifunctionele hakmolenbeker
④	Afdichting voor mesunit van blenderbeker	⑫ Mesunit van multifunctionele hakmolen
⑤	Mesunit van blenderbeker	⑬ Deksel van multifunctionele hakmolenbeker
⑥	Motorunit	<b>Meeneembeker</b>
⑦	Ingebouwd beveiliging	⑭ Deksel van meeneembeker
⑧	Pulsknop	⑮ Afdichting is van de meeneembeker
⑨	Snoeropberggeuif	⑯ Meeneembeker

### 2 Voorafgaand aan het eerste gebruik

Maak alle onderdelen die in aanraking komen met voedsel grondig schoon voordat u het apparaat voor het eerst gebruikt (zie afb. 6).

## 3 Toepassing

**Opmerking:**

- Overschrijd de hoeveelheden en bereidingstijden aangegeven in de afbeelding niet. 2.
- Laat het apparaat bij een zware belasting niet langer dan 60 seconden achtereen werken en laat het vervolgens afkoelen tot kamertemperatuur voordat u verder gaat.
- Vul de multifunctionele hakmolen en de meeneembeker nooit met hete ingrediënten.

<p><b>Met de blender (afb. 3)</b></p> <p><b>Opmerking:</b>vul de blenderkan nooit verder dan de maximumaanduiding (0,6 liter) om te voorkomen dat er wordt gemorst.</p> <p>De blender is bedoeld voor:</p> <ul style="list-style-type: none"><li>het mengen van vloeistoffen, bijv. zuivelproducten, sauzen, vruchtensappen, soepen, drankjes en milkshakes;</li> <li>het mixen van zachte ingrediënten, bijv. pannenkoekbeslag of mayonaise;</li> <li>het pureeren van gekookte ingrediënten, bijv. voor het bereiden van babyvoedsel.</li></ul>
---

<p><b>Het filter gebruiken (alleen HR2874) (afb. 3)</b></p> <p><b>Opmerking:</b> u kunt het filter als extra accessoire bestellen bij uw Philips-dealer. U kunt het filter gebruiken om heerlijke verse vruchtensappen, cocktails of sojamelk te bereiden. Het filter voorkomt dat er pitjes en velletjes in uw drinken komt.</p>
---

<p><b>De meeneembeker gebruiken (afb. 4)</b></p> <p><b>Opmerking:</b>vul de meeneembeker nooit verder de maximumaanduiding (0,6 liter) om morsen te voorkomen.</p> <p>Maak uw smoothies of shakes rechtstreeks met de meeneembeker:Verwijder de mesunit en plaats het meeneemdekseel. U kunt nu de beker meenemen en rechtstreeks uit het dekseel drinken.</p>
--

<p><b>De multifunctionele hakmolen gebruiken (alleen HR2874 en HR2876) (afb. 5)</b></p>
---

**Opmerking:**

- Vul de beker niet tot boven de maximumaanduiding. Raadpleeg de tabel voor de geadviseerde hoeveelheden.
- Opmerking: u kunt de multifunctionele hakmolen als extra accessoire bestellen bij uw Philips-dealer.

The multifunctionele hakmolen is bedoeld voor

- Snijden van ingrediënten als uien, knoflook, kruiden, vlees, etc.
- Malen van droge ingrediënten zoals peperkorrels, sesamzaad, rijst, tarwe, kokos, noten (gepeld), koffiebonen, gedroogde sojabonen, gedroogde erwten, kaas, stukjes brood enz.

### 4 Oververhittingsbeveiliging

Dit apparaat is voorzien van een oververhittingsbeveiliging. Als het apparaat oververhit raakt, schakelt het automatisch uit. Haal de stekker uit het stopcontact en laat het apparaat 5 minuten afkoelen. Steek vervolgens de stekker weer in het stopcontact en schakel het apparaat weer in. Neem contact op met uw Philips-dealer of een door Philips geautoriseerd servicecentrum als de oververhittingsbeveiliging te vaak wordt geactiveerd.

Norsk
-------

## 1 Oversikt (fig.1)

①	Lokk til hurtigmiskerkanne	<b>Allsidig hakker (kun HR2874 og HR2876):</b>
②	Filter (kun HR2874)	⑩ Beger for allsidig hakker
③	Hurtigmiskerkanne	⑪ Tettingnsring for knivenheten i begeret til den allsidige hakkeren
④	Tettingnsring for knivenheten i hurtigmiskerkannen	⑫ Knivenhet for allsidig hakker
⑤	Knivenhet for hurtigmiskerkannen	⑬ Lokk til beger for allsidig hakker
⑥	Motorenhet	<b>Reisekopp</b>
⑦	Innebygd sikkerhetslås	⑭ Lokk til reisekopp
⑧	Pulsknapp	⑮ Forseglingsring tilkoppene du bruker på farten
⑨	Spor for oppbevaring av ledningen	⑯ Reisekopp

### 2 Før første bruk

Delene som kommer i kontakt med maten, må rengjøres grundig før apparatet brukes for første gang (se fig. 6).

## 3 Bruk

**Merk:**

- Ikke overskrid maksimumsmengdene og tilberedningstidene som er angitt i fig. 2.
- Ikke bruk apparatet i mer enn 60 sekunder om gangen når du bearbeider store mengder, og la det avkjøles til romtemperatur før du tar det i bruk igjen.
- Ikke fyll varme ingredienser på den allsidige hakkeren og reisekoppen.

<p><b>Bruke hurtigmiskeren (fig. 3)</b></p> <p><b>Merk:</b>Overfyll aldri miskerkannen over indikasjonen for maksimumsnivået (0,6 liter), slik at du unngår søl.</p> <p>Hurtigmiskeren skal brukes til å:</p> <ul style="list-style-type: none"><li>mikse væsker, f.eks. meieriprodukter, sauser, fruktjuice, supper, drinker og shaker</li> <li>mikse myke ingredienser, f.eks. pannekakerøre eller majones</li> <li>mose kokte ingredienser, f.eks. for å lage barnemat.</li></ul>
--

<p><b>Bruke filteret (kun HR2874) (fig. 3)</b></p> <p><b>Merk:</b>Du kan bestille filteret som et ekstra tilbehør fra Philips-forhandleren. Med filteret kan du lage velsmakende, fersk fruktjuice, drinker eller soyamelk. Filteret hindrer at steiner og skall havner i det du skal drikke.</p>
---

<p><b>Bruke reisekoppen (fig. 4)</b></p> <p><b>Merk:</b>Overfyll aldri reisekoppen over maksimumsnivået (0,6 liter), slik at du unngår søl. Lag smoothies eller milkshaker direkte med reisekoppen. Fjern knivenheten og sett på lokket på reisekoppen. Deretter kan du ta med reisekoppen ut og drikke direkte fra lokkett.</p>
--

<p><b>Bruke den allsidige hakkeren (kun HR2874 og HR2876) (fig. 5)</b></p> <p><b>Merk:</b></p> <ul style="list-style-type: none"><li>Ikke fyll begeret over indikasjonen for maksimumsnivå. Se tabellen for anbefalte mengder.</li> <li>Du kan bestille den allsidige hakkeren som et ekstra tilbehør fra Philips-forhandleren.</li></ul> <p>Den allsidige hakkeren er beregnet på</p> <ul style="list-style-type: none"><li>hakking av ingredienser som løk, hvitløk, urter, kjøtt, osv.</li> <li>maling av tørre ingredienser som pepperkorn, sesamfrø, ris, hvete, kokoskjøtt, nøtter (uten skall), kaffebeaner, tørkede soyabønner, tørkede erte, ost, brødsmuler osv.</li></ul>
--

### 4 Overopp hetingsvern

Dette apparatet er utstyrt med overopp hetingsvern. Hvis apparatet overopp hetes, slår det seg av automatisk.Trekk ut støpelepet på apparatet, og la det avkjøles i 30 minutter. Stikk deretter støpelet i stikkontakten, og slå på apparatet igjen. Kontakt den lokale Philips-forhandleren eller et godkjent Philips-serviceenter hvis overopp hetingsvernet kobles inn for ofte.

Português
-----------

### 1 Visão geral (Fig. 1)

①	Tampa do copo misturador	<b>Picadora multiusos (apenas HR2874 e HR2876):</b>
②	Filtro (apenas HR2874)	⑩ Copo da picadora multiusos
③	Copo misturador	⑪ Anel vedante da lâmina do copo da picadora multiusos
④	Anel vedante da lâmina do copo misturador	⑫ Lâmina da picadora multiusos
⑤	Lâmina do copo misturador	⑬ Tampa do copo da picadora multiusos
⑥	Motor	<b>Copo para levar</b>
⑦	Bloqueio de segurança incorporado	⑭ Tampa do copo para levar
⑧	Botão "Pulse"	⑮ Anel vedante para o copo de viagem
⑨	Espaço para arrumar o cabo	⑯ Copo para levar

### 2 Antes da primeira utilização

Limpe muito bem todas as peças que entrarão em contacto com os alimentos antes de utilizar o aparelho pela primeira vez (consulte a Fig. 6).

## 3 Aplicaçã

**Nota:**

- Não exceda as quantidades nem os tempos de preparação máximos indicados na Fig. 2.
- Não utilize o aparelho durante mais de 60 segundos de cada vez quando processar grandes quantidades de alimentos e deixe-o arrefecer até à temperatura ambiente antes da utilização seguinte.
- Nunca encha a picadora multiusos nem o copo para levar com ingredientes quentes.

<p><b>Utilização da liquidificadora (Fig. 3)</b></p> <p><b>Nota:</b>Nunca encha o copo misturador além da indicação do nível máximo (0,6 litros) para evitar derrames.</p> <p>A liquidificadora destina-se a ser utilizada para:</p> <ul style="list-style-type: none"><li>Misturar fluidos, como lactínios, molhos, sumos de fruta, sopas, bebidas, batidos.</li> <li>Misturar ingredientes macios, como massa para panquecas ou maionese.</li> <li>Reduzir ingredientes cozidos a puré, para preparar</li></ul>
---

## 1 Genel Bakış (Şek. 1)

①	Blender ölçek kapağı	Çoklu doğrayıcı (sadece HR2874 ve HR2876):
②	Filtre (sadece HR2874)	⑩ Çoklu doğrayıcı ölçeği
③	Blender ölçeği	⑪ Çoklu doğrayıcı ölçeği bıçak ünitesinin sızdırmazlık halkası
④	Blender ölçeği bıçak ünitesinin sızdırmazlık halkası	⑫ Çoklu doğrayıcı bıçak ünitesi
⑤	Blender ölçeği bıçak ünitesi	⑬ Çoklu doğrayıcı ölçeği kapağı
⑥	Motor ünitesi	Taşınabilir kap
⑦	Dahili güvenlik kilidi	⑭ Taşınabilir kap kapağı
⑧	Darbe düğmesi	⑮ Sızdırmazlık halkası taşınabilir bardağa aittir
⑨	Kablo saklama yuvası	⑯ Taşınabilir kap

## 2 İlk kullanımdan önce

Cihazı ilk defa kullanmadan önce yiyeceklerle temas edecek olan parçaları iyice temizleyin (bkz. Şek. 6).

## 3 Uygulama

### Dikkat:

- Şekilde belirtilen maksimum miktarları ve hazırlama sürelerini aşmayın.
- Bol miktarda yiyecek işlenirken cihazı 60 saniyeden fazla çalıştırmayın ve bir sonraki kullanım için oda sıcaklığına gelene kadar cihazın soğumasını bekleyin.
- Çoklu doğrayıcıyı ve taşınabilir kabı hiçbir zaman sıcak malzemelerle doldurmayın.

### Blender'in kullanımı (Şek. 3)

**Not:** Malzemelerin dökülmemesi için blender haznesini hiçbir zaman maksimum düzey göstergesinin (0,6 litre) üzerinde doldurmayın.

Blenderin kullanım amaçları:

- Süt ürünlerini, sosları, meyve suları, çorbaları ve içecek karışımlarını ve shake'leri karıştırmak.
- Krep hamuru, mayonez gibi yumuşak karışımlar hazırlamak.
- Bebe maması gibi pişmiş yiyecekleri püre haline getirmek.

### Filtrenin kullanımı (sadece HR2874) (Şek. 3)

**Not:** Filtreyi ekstra aksesuar olarak Philips bayiinden sipariş edebilirsiniz. Bu filtreyle leziz taze meyve suları, kokteyller veya soya sütü hazırlayabilirsiniz. Filtre, içeceğinize çekirdek ve kabukların karışmasını önler.

### Taşınabilir kabın kullanımı (Şek. 4)

**Not:** Malzemelerin dökülmemesi için taşınabilir kabı hiçbir zaman maksimum düzey göstergesinin (0,6 litre) üzerinde doldurmayın. Smoothie ya da içecek karışımlarınızı doğrudan taşınabilir kapta yapın. Bıçak ünitesini çikandı ve taşınabilir kapağı takın. Ardından taşınabilir kabı dışarıda kullanabilir ve kapak yardımıyla doğrudan içeceklerinizi yudumlayabilirsiniz.

### Çoklu doğrayıcının kullanımı (sadece HR2874 ve HR2876) (Şek. 5)

#### Dikkat:

- Ölçeği maksimum düzey göstergesinin üzerinde doldurmayın. Önerilen miktarlar için tabloya bakın.
- Çoklu doğrayıcıyı ekstra aksesuar olarak Philips bayiinden sipariş edebilirsiniz.

Çoklu doğrayıcı aşağıdaki işlemler için tasarlanmıştır:

- Soğan, sarımsak, baharat, et vb. gibi malzemeleri doğramak.
- Çekilmemiş biber, susam tohumları, pirinç, yulaf, hindistan cevizi içi, fındık (kabuklu), kahve çekirdeği, soya fasulyesi, kuru bezelye, peynir, ekmeğin içi vb. malzemeleri öğütmek.

## 4 Aşırı ısınma koruması

Cihaz aşırı ısınma koruması ile donatılmıştır: Cihaz aşırı ısınrsa otomatik olarak kapanır. Cihazın fişini prizden çekerek 30 dakika soğuması için bekleyin. Ardından elektrik fişini prize takın ve cihazı tekrar açın. Aşırı ısınma koruması çok sık devreye giriyorsa lütfen Philips bayinize ya da yetkili bir Philips servis merkezine başvurun.

## 1 نظرة عامة (الصورة رقم 1)

①	غطاء وعاء الخلاط	فرامة متعددة الاستعمالات (HR2874 و HR2876 فقط):
②	فلتر (HR2874 فقط)	⑩ وعاء الفرامة المتعددة الاستعمالات
③	وعاء الخلاط	⑪ حلقة منع التسرب الخاصة بوحدة الشفرة لوعاء الفرامة المتعددة الاستعمالات
④	حلقة منع التسرب الخاصة بوحدة الشفرة لوعاء الخلاط	⑫ وحدة الشفرة للفرامة المتعددة الاستعمالات
⑤	وحدة الشفرة لوعاء الخلاط	⑬ غطاء وعاء الفرامة المتعددة الاستعمالات
⑥	وحدة المحرك	كوب للاستخدام أثناء التنقل
⑦	قفل سلامة مدمج	⑭ غطاء الكوب للاستخدام أثناء التنقل
⑧	زر التشغيل النضوي	⑮ حلقة منع التسرب الخاصة بالكوب للاستخدام أثناء التنقل
⑨	مكان تخزين السلك	⑯ كوب للاستخدام أثناء التنقل

## 2 قبل الاستخدام للمرة الأولى

قبل استخدام الجهاز للمرة الأولى. يجب تنظيف الأجزاء التي تلامس الطعام بشكل جيد. (راجع الصورة رقم 6).

## 3 التطبيق

ملاحظة:

- لا تتجاوز الكميات وأوقات التحضير الفصوى المبينة في الصورة 2.
- لا تشغيل الجهاز لأكثر من 60 ثانية بدون انقطاع عند استخدامه لمعالجة كميات كبيرة واتركه ليبرد حتى يبلغ درجة حرارة الغرفة فيصبح جاهزاً للاستخدام التالي.
- لا تملأ الفرامة المتعددة الاستعمالات والكوب للاستخدام أثناء التنقل بمكونات ساخنة.

### استخدام الخلاط (الصورة رقم 3)

ملاحظة: لا تملأ دورق الخلاط بطريقة تتجاوز مؤشر المستوى الأقصى (0,6 لتر) لنفاذ الاندلاق.

يستخدم الخلاط من أجل:

- خلط السوائل. كمنتجات الألبان والصلصات وعصائر الفاكهة والخس والمشرروبات المخلوطة والحليب الخفوق.
- مزج المكونات الناعمة. كخلطة الفطائر أو المايونيز.
- هرس المكونات المطبوخة. كإعداد طعام الأطفال.

### استخدام الفلتر (HR2874 فقط) (الصورة رقم 3)

ملاحظة: يمكنك طلب الفلتر كملحق إضافي من وكيل شركة Philips لديك.

يمكنك بواسطة الفلتر إعداد عصائر فاكهة أو كوكتيلات أو حليب الصويا الطازج اللذيذ يمنع الفلتر البذور والقشور من الانتهاء في شريك.

### الكوب للاستخدام أثناء التنقل (الصورة رقم 4)

ملاحظة: لا تملأ الكوب للاستخدام أثناء التنقل بطريقة تتجاوز مؤشر المستوى الأقصى (0,6 لتر) لتجنب الاندلاق. قم بتحضير العصير والمشرروبات الخفوقة مباشرة في الكوب للاستخدام أثناء التنقل. قم بإزالة الوحدة الشفرة في وقت الغطاء للاستخدام أثناء التنقل. بالتالي يمكنك إخراج الكوب للاستخدام أثناء التنقل والشرب مباشرة بواسطة الغطاء.

### استخدام الفرامة المتعددة الاستعمالات (HR2874 و HR2876 فقط) (الصورة رقم 5)

ملاحظة:

- لا تملأ الوعاء بطريقة تتجاوز مؤشر المستوى الأقصى. راجع الجدول لمعرفة الكميات الموصى بها.
- يمكنك طلب الفرامة المتعددة الاستعمالات كملحق إضافي من وكيل شركة Philips لديك.
- إن الفرامة المتعددة الاستعمالات معدة لـ:
- فرم المكونات مثل البصل والثوم والأعشاب واللحوم. إلخ.
- طحن المكونات الجافة مثل حبوب الفلفل وحبوب السمسم والأرز والقمح ولب جوز الهند والمكسرات (مع القشور) وحبوب البن وحبوب الصويا الجافة والبازلت الجافة والجينة وفتات الخبز الخ.

## 4 الحماية من فرط الإحماء

هذا الجهاز مجهز بوظيفة الحماية من فرط الإحماء. يتوقف الجهاز عن التشغيل تلقائياً في حال فرط الإحماء. أفضل الطاقة عن الجهاز ودعه يبرد لمدة 30 دقائق. قم بعد ذلك بوضع سلك الطاقة الرئيسي في مأخذ الطاقة وتشغيل الجهاز من جديد. يُرجى الاتصال بموزع منتجات Philips المحلي أو بمركز الخدمة التابع لـ Philips إذا تم تنشيط وظيفة الحماية من فرط الإحماء بشكل متكرر.

## 1 نمای کلی (شکل 1)

①	درپ مخزن مخلوط کن	خرد کن چندکاره (فقط در HR2874 و HR2876):
②	فیلتر (فقط در HR2874)	مخزن خرد کن چندکاره ⑩
③	مخزن مخلوط کن	حلقه واشر واحد تیغه مخزن خرد کن چندکاره ⑪
④	حلقه واشر واحد تیغه مخزن مخلوط کن	واحد تیغه خرد کن چندکاره ⑫
⑤	واحد تیغه مخزن مخلوط کن	درپ مخزن خرد کن چندکاره ⑬
⑥	محفظه موتور	فنجان مسافرتی
⑦	قفل ایمنی داخلی	درپ فنجان مسافرتی ⑭
⑧	دکمه ضربه	حلقه واشر در فنجان مسافرتی قرار دارد ⑮
⑨	شیار جمع کردن سیم	فنجان مسافرتی ⑯

## 2 قبل از اولین استفاده

قبل از اولین استفاده دستگاه، کلیه قطعاتی را که در تماس با غذا هستند کاملاً تمیز کنید (به شکل 6 مراجعه کنید).

## 3 استفاده از دستگاه

توجه:

- دفعات و زمان مجاز استفاده از دستگاه در شکل \* مشخص شده است. از این مقادیر فراتر نروید. 2.
- هنگام کارهای سنگین یا دستگاه هر بار اجازه دهید دستگاه بیشتر از 60 ثانیه خنک شود و به دمای اتاق برسد سپس به استفاده ادامه دهید.
- هرگز خرد کن چندکاره و فنجان مسافرتی را از مواد داغ پر نکنید.

## استفاده از مخلوط کن (شکل 3)

توجه: هرگز مخزن مخلوط کن را بیشتر از نشانگر سطح حداکثر (0.6 لیتر) پر نکنید تا هنگام کار. مواد بیرون نریزد.

با این مخلوط کن می توان کارهای زیر را انجام داد:

- مخلوط کردن مایعات مانند محصولات لبنی، سس ها، آبیوه ها، سوپ ها، نوشیدنی های میکس شده و شیک ها.
- مخلوط کردن مواد نرم مانند مایه پنکیک یا مایونز.
- تهیه پوره از مواد پخته شده مانند غذای کودک.

## استفاده از فیلتر (فقط HR2874) (شکل 3)

توجه: شما می توانید فیلتر را به عنوان یک وسیله جانبی به فروشنده Philips سفارش دهید.

با فیلتر می توانید آبیوه های تازه و خوشمزه کوکتل های شیرین و میوه های تازه را خرد کنید. فیلتر از وارد شدن دانه ها و پوست میوه به نوشیدنی جلوگیری می کند.

## استفاده از فنجان مسافرتی (شکل 4)

توجه: هرگز فنجان مسافرتی را بیشتر از نشانگر سطح حداکثر (0.6 لیتر) پر نکنید تا مواد بیرون نریزد.

نرم نوش های شیک ها را مستقیماً در فنجان مسافرتی تهیه کنید و احتیاطاً خارج کرده و در فنجان مسافرتی را بگذارید سپس می توانید فنجان را با خود ببرید و در حالی که در آن گذاشته شده است بنوشید.

## استفاده از خرد کن چندکاره (فقط در HR2874 و HR2876) (شکل 5)

توجه:

- بیشتر از نشانگر حداکثر ظرف را پر نکنید. برای مقادیر توصیه شده به جدول مراجعه کنید.
- شما می توانید خرد کن چندکاره را به عنوان یک وسیله جانبی به فروشنده Philips سفارش دهید.
- خرد کن چندکاره برای کارهای زیر ساخته شده است
- خرد کردن موادی مانند پیاز، سیر، سبزیجات، گوشت و غیره.
- آسیاب کردن موادی مانند دانه فلفل سیاه، کنجد، برنج گندم، نارگیل خشک، پار (پوست گرفته شده)، دانه های قهوه دانه های سویای خشک، نخود خشک، پنیر، نان خشک و غیره.

## 4 حفاظت در برابر گرم شدن بیش از حد

این دستگاه مجهز به حفاظت در برابر گرم شدن بیش از حد است. اگر دستگاه بیش از حد گرم شود، به طور خودکار خاموش می شود. دستگاه را از برق کشیده و بگذارید برای 30 دقیقه خنک شود. سپس دوشاخه را به پریز برق زده و دوباره دستگاه را روشن کنید. اگر عملکرد حفاظت در برابر گرم شدن بیش از حد دستگاه زیاد فعال می شود، با فروشنده Philips یا مرکز خدمات مجاز Philips تماس بگیرید.