

The ultimate wireless 
rapoo

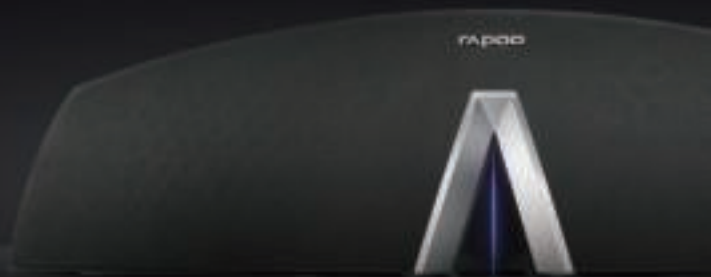

A800

Bluetooth Stereo Speaker
Quick Start Guide(A.1)

Haut-Parleur Stéréo Bluetooth
Guide de démarrage rapide(A.1)

Altavoz Estéreo Bluetooth
Guía de inicio rápido(A.1)

Bluetooth-Stereolautsprecher
Schnellstartanleitung(A.1)

Altoparlante stereo Bluetooth
Guida introduttiva(A.1)

Bluetooth Stereo Speaker
Beknopte handleiding(A.1)

 **Bluetooth®**

**Package Contents / Packungsinhalt / Contenu du paquet /
Contenuti della confezione / Contenido del Embalaje / Inhoud verpakking**

Bluetooth stereo speaker, 3.5mm audio cable, Power adapter, Quick start guide

Bluetooth-Stereolautsprecher, 3,5-mm-Audiokabel, Netzteil, Schnellstartanleitung

Haut-parleur Bluetooth Stéréo, Câble audio 3,5mm, Adaptateur secteur, Démarrage rapide

Altoparlante stereo Bluetooth, 3,5 millimetri cavo audio, Adattatore di alimentazione, Guida introduttiva

Altavoz estéreo Bluetooth, Cable de audio de 3.5 mm, Adaptador de alimentación, Guía de inicio rápido

Bluetooth Stereo Speaker, 3,5 mm audio-kabel, Voedingsadapter, Beknopte handleiding



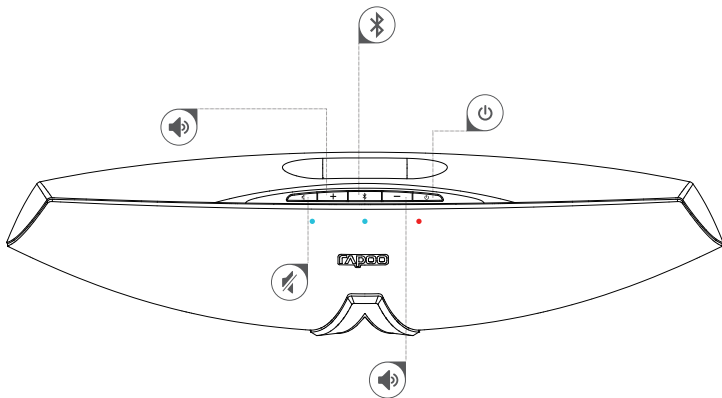

Bluetooth button
Bouton Bluetooth
Botón de Bluetooth
Bluetooth-Taste
Pulsante Bluetooth
Bluetooth knop



Mute button
Bouton silence
Botón de silencio
Stumm-Taste
Pulsante Muto
Dempen knop



Volume up button
Bouton volume +
Botón para subir el volumen
Lauter-Taste
Pulsante per alzare il volume
Volume hoger knop

Volume down button
Bouton volume -
Botón para bajar el volumen
Leiser-Taste
Pulsante per abbassare il volume
Volume lager knop



Power button
Bouton marche/arrêt
Botón de alimentación
Ein-/Austaste
Pulsante di accensione
Aan/Uit knop



LED Bluetooth indicator
Indicateur LED Bluetooth
Indicador LED de Bluetooth
LED-Bluetooth-Anzeige
LED indicatore dello stato del collegamento via Bluetooth
Indicator LED Bluetooth

LED mute indicator
Indicateur LED silence
Indicador LED de silencio
LED-Stumm-Anzeige
LED indicatore dello stato di silenziamento
Indicator LED dempen

LED charge indicator
Indicateur LED de charge
Indicador LED de carga
LED-Ladeanzeige
LED indicatore dello stato della carica
Indicator LED laden

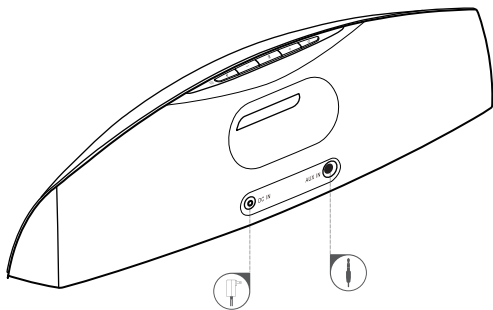

Charger port
Port du chargeur
Toma para el cargador
Ladeanschluss
Porta per caricabatteria
Aansluiting lader



Analog audio jack
Prise audio analogique
Toma de audio analógica
Analoger Audioanschluss
Jack audio analogico
Analoge audio-aansluiting

It is forbidden to reproduce any part of this quick start guide without the permission of Rapoo Technology Co.,Ltd.

App Installation :



iOS

For Apple devices, download RAPOO Music in the APP Store and install it.

In addition, you can scan this QR code to download and install RAPOO Music.



Android

For Android devices, download and install RAPOO Music from the Rapoo official website www.rapoo.com.

In addition, you can scan this QR code to download and install RAPOO Music.

Contents

Language	Page
English	01 - 05
français	06 - 10
español	11 - 15
Deutsch	16 - 20
Italiano	21 - 25
Nederlands	26 - 30



Charging

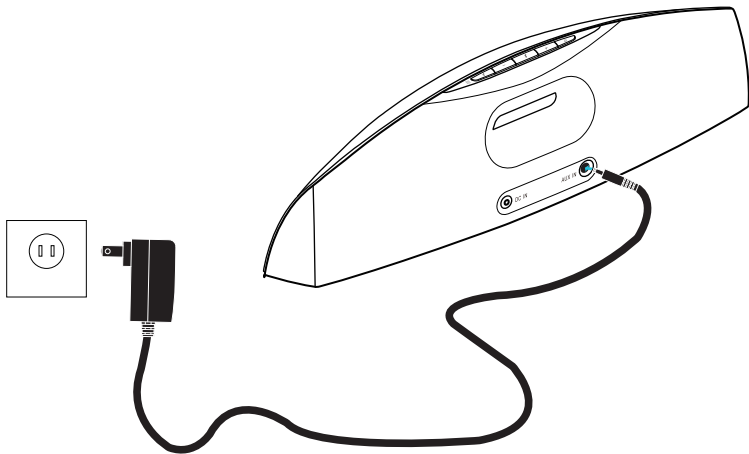

The red LED will be on when the speaker is charging.

The blue LED will be on when the speaker is fully charged.

The red LED will blink when the battery is low, please charge in time.

| Power button

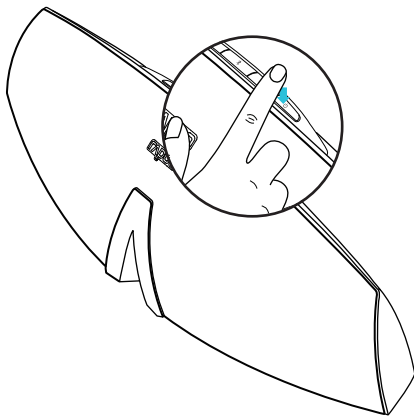

Turn on or off

To turn on the speaker, press the power button shortly.

To turn off the speaker, press the power button shortly.

Note:

The speaker will automatically turn off after 60 minutes without audio signal input.

The button backlights will turn on automatically when you approach the speaker in active mode.

✦ | OPTION 1 BLUETOOTH CONNECTION

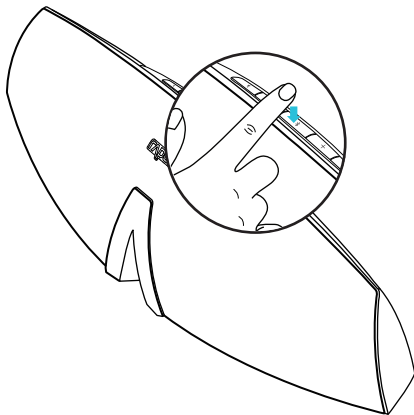

- a) Activate the Bluetooth function on your device, and search for the speaker.
- b) Select "Rapoo A800".
- c) Enter password "0000" to pair.
- d) The blue LED will be on when the Bluetooth connection is successful.

Note:

1. The Bluetooth speaker will store the connected device automatically. You do not have to pair it again.
2. Devices with Bluetooth version 2.1 or higher do not require a password.
3. Bluetooth devices must support A2DP protocol.
4. To reconnect the Bluetooth device, press the Bluetooth button shortly when the connection is not successful.

| OPTION 2 NFC CONNECTION

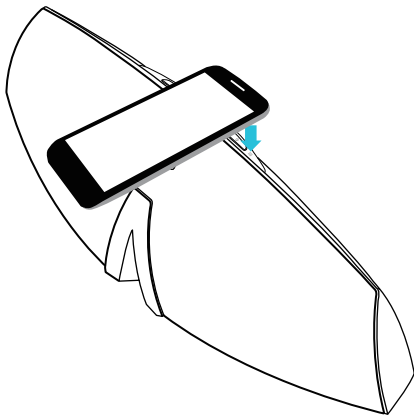

Activate the NFC settings on your smartphone or other devices, place your device's NFC zone on the speaker's NFC zone (*within 1cm*), the speaker will automatically connect to your device.

*This method is only available for NFC-enabled devices.



OPTION 3 WIRED CONNECTION

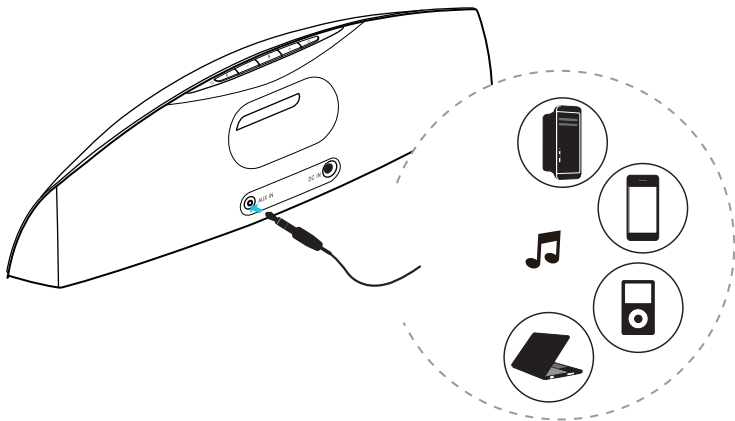

Use the audio cable to connect the speaker to a device.

(If the speaker is already connected to a device via Bluetooth, please end the Bluetooth connection first.).

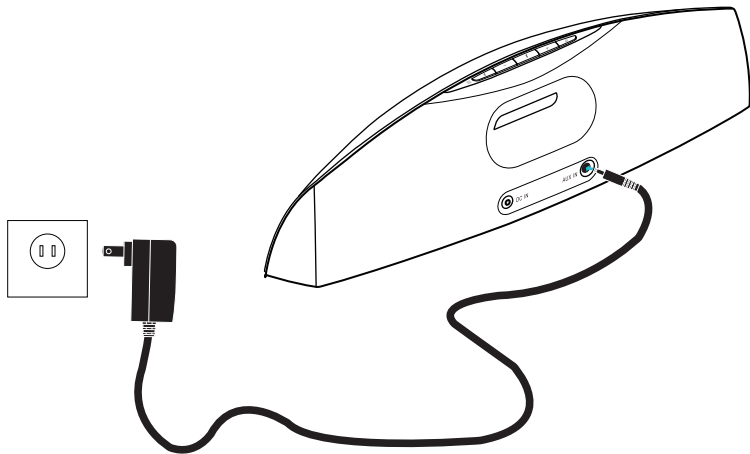

La LED rouge est allumée quand le haut-parleur est en charge.

La LED bleue est allumée quand le haut-parleur est complètement chargé.

La LED rouge clignote si la batterie est faible, veuillez la charger à temps.

| BOUTON D'ALIMENTATION

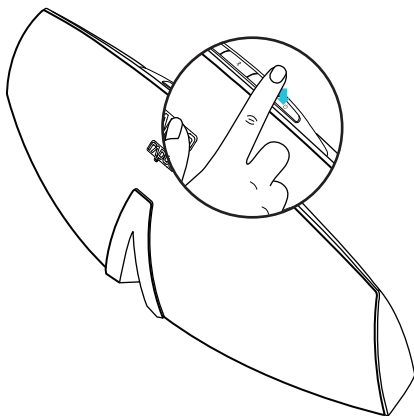

Mise sous ou hors tension

Pour mettre sous tension, appuyez brièvement sur le bouton d'alimentation.

Pour mettre hors tension, appuyez brièvement sur le bouton d'alimentation.

Remarque:

Le haut-parleur s'éteindra automatiquement après 60 minutes sans entrée de signal audio.

Le rétroéclairage des boutons s'allume automatiquement quand vous vous approchez du haut-parleur en mode actif.

✦ | OPTION 1 CONNEXION BLUETOOTH

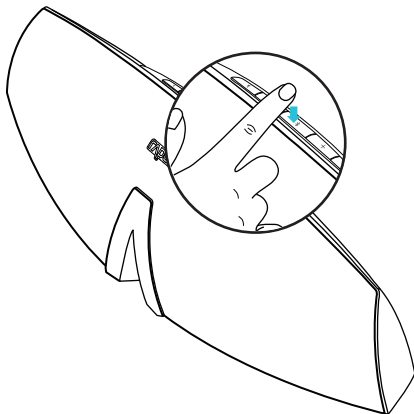

- Activez la fonction bluetooth sur votre appareil et configurez-la pour rechercher le haut-parleur.
- Sélectionner "Rapoo A800".
- Entrer le mot de passe "0000" pour appairer.
- La LED bleue est allumée quand la connexion Bluetooth s'est effectuée avec succès.

Remarque :

- Le haut-parleur Bluetooth stocke automatiquement le périphérique connecté. Vous ne devez pas le coupler à nouveau.
- Les périphériques avec Bluetooth version 2.1 ou ultérieure ne nécessitent pas de mot de passe.
- Les périphériques Bluetooth doivent prendre en charge le protocole A2DP.
- Pour reconnecter le périphérique Bluetooth, appuyez brièvement sur le bouton Bluetooth si la connexion a échoué.

| OPTION 2 CONNEXION NFC

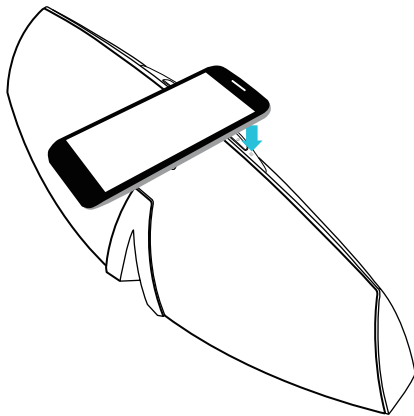

Activez les paramètres NFC sur votre smartphone ou d'autres périphériques, placez la zone NFC de votre périphérique sur la zone NFC du haut-parleur (*moins d'1 cm*), le haut-parleur se connecte automatiquement à votre périphérique.

* Cette méthode est uniquement disponible avec les périphériques compatibles NFC.



OPTION 3 CONNEXION FILAIRE

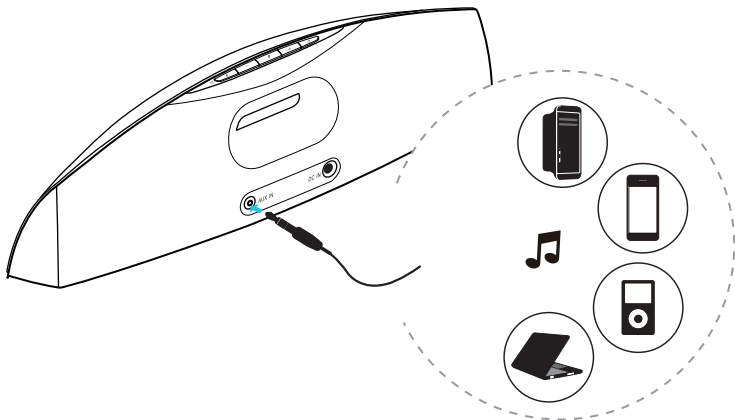

Utilisez le câble audio pour connecter le haut-parleur à un périphérique

(Si le haut-parleur est déjà connecté à un périphérique avec Bluetooth, veuillez d'abord mettre fin à cette connexion Bluetooth).



CARGA DE LA BATERÍA

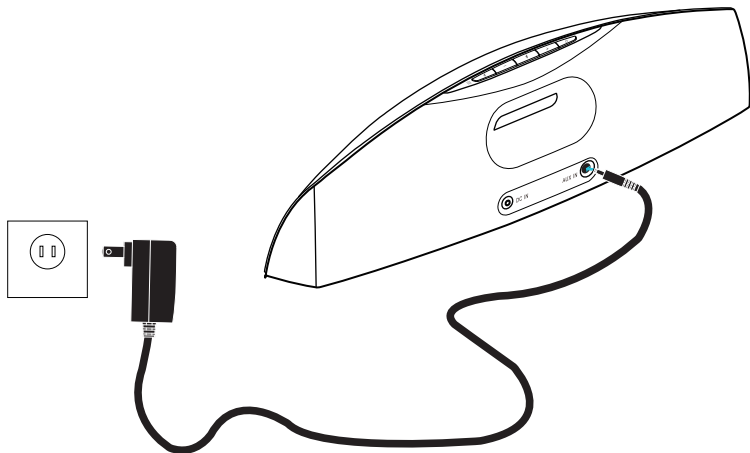

Cuando el altavoz esté cargando, se encenderá el indicador LED rojo.

Cuando el altavoz esté completamente cargado, se encenderá el indicador LED azul.

Cuando la batería se esté agotando, parpadeará el indicador LED rojo; cárguelo a tiempo.

| BOTÓN DE ENCENDIDO/APAGADO

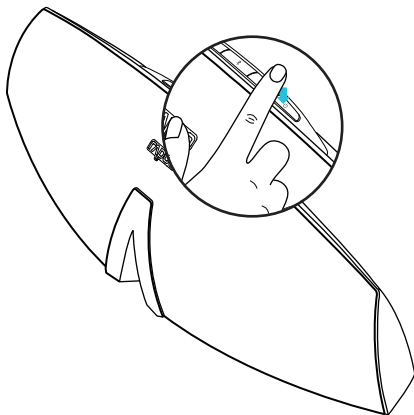

Encender o apagar

Para encender el dispositivo, presione brevemente el botón de alimentación.

Para apagar el dispositivo, presione brevemente el botón de alimentación.

Nota:

El altavoz se apagará automáticamente al cabo de 60 minutos si no se recibe una señal de audio a la entrada.

Cuando se acerque al altavoz en modo activo, se encenderá la retroiluminación de los botones.

✦ | OPCIÓN 1 CONEXIÓN BLUETOOTH

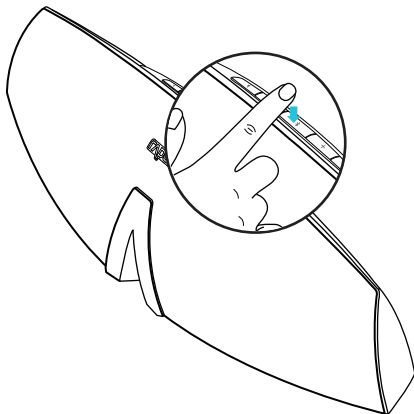

- Active la función Bluetooth en el dispositivo y establézcalo para buscar el altavoz.
- Seleccione "Rapoo A800".
- Escriba la contraseña "0000" para realizar la asociación.
- Cuando se establezca la conexión Bluetooth, se encenderá el indicador LED azul.

Nota:

- El altavoz Bluetooth guardará el dispositivo conectado automáticamente. No tendrá que emparejarlo de nuevo.
- Los dispositivos con Bluetooth 2.1 o superior no necesitan contraseña.
- Los dispositivos Bluetooth deben ser compatibles con el protocolo A2DP.
- Para volver a conectar el dispositivo Bluetooth, pulse el botón de Bluetooth brevemente cuando no se establezca la conexión.

| OPCIÓN 2 CONEXIÓN NFC

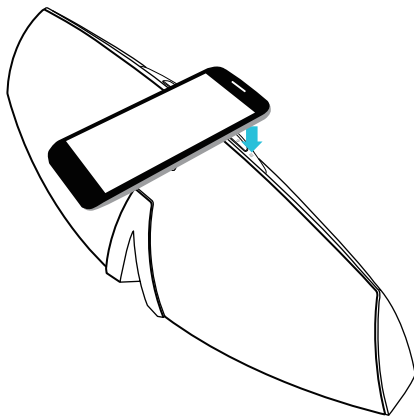

Active la configuración NFC en el smartphone o en otros dispositivos. Coloque la parte NFC del dispositivo en la zona NFC del altavoz (*a una distancia no superior a 1 cm*). El altavoz se conectará automáticamente al dispositivo.

*Este método solamente está disponible para dispositivos con funcionalidad NFC.



OPCIÓN 3 CONEXIÓN POR CABLE

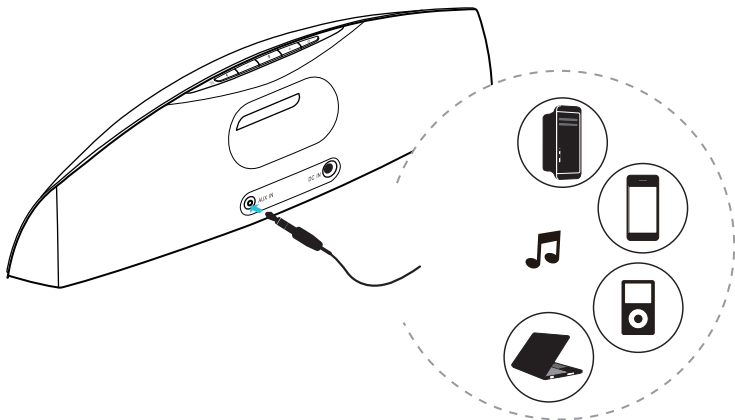

Utilice el cable de audio para conectar el altavoz a un dispositivo

(si el altavoz ya está conectado a un dispositivo por Bluetooth, en primer lugar interrumpa la conexión Bluetooth).

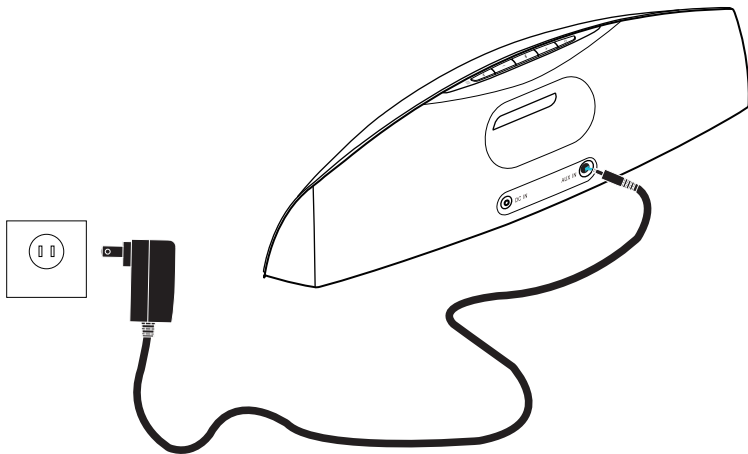

Die rote LED leuchtet, wenn der Lautsprecher aufgeladen wird.

Die blaue LED leuchtet, wenn der Lautsprecher vollständig aufgeladen ist.

Die rote LED blinkt, wenn der Akkustand gering ist; bitte rechtzeitig aufladen.

| Ein-/Austaste

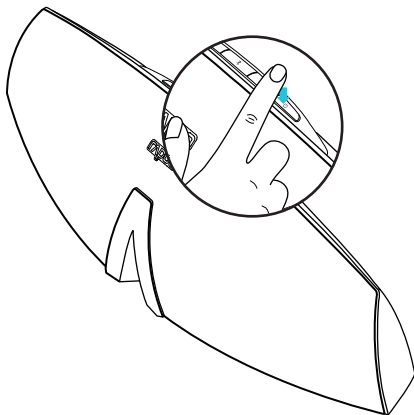

Ein- und Ausschalten

Zum Einschalten drücken Sie kurz die Ein-/Austaste.

Zum Ausschalten drücken Sie kurz die Ein-/Austaste.

Hinweis:

Der Lautsprecher schaltet sich nach 60 Minuten ohne Audiosignaleingang automatisch aus. Die Tasten hintergrundbeleuchtung schaltet sich automatisch ein, wenn Sie den Lautsprecher in den aktiven Modus versetzen.

✦ | Option 1: Bluetooth-Verbindung

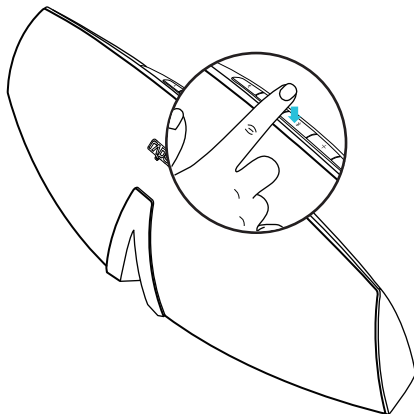

- aktivieren Sie Bluetooth an Ihrem Gerät, lassen Sie das Gerät nach dem Lautsprecher suchen.
- Wählen Sie „Rapoo A800“ aus.
- Geben Sie zur Kopplung das Kennwort „0000“ ein.
- Die blaue LED leuchtet, wenn die Bluetooth-Verbindung erfolgreich hergestellt wurde.

Hinweis:

- Der Bluetooth-Lautsprecher speichert das verbundene Gerät automatisch. Sie müssen es nicht erneut koppeln.
- Geräte mit Bluetooth-Version 2.1 oder höher erfordern keine Kennworteingabe.
- Bluetooth-Geräte müssen das A2DP-Protokoll unterstützen.
- Wenn die Verbindung fehlschlägt, drücken Sie zur erneuten Verbindung mit dem Bluetooth-Gerät kurz die Bluetooth-Taste.

| Option 2: NFC-Verbindung

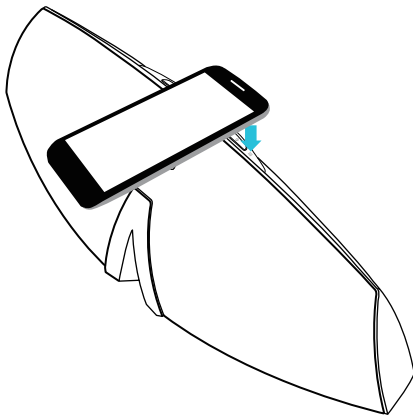

Aktivieren Sie die NFC-Funktionalität Ihres Smartphones oder anderen Gerätes, halten Sie die NFC-Zone Ihres Gerätes an die NFC-Zone des Lautsprechers (*innerhalb 1 cm*); der Lautsprecher wird automatisch mit Ihrem Gerät verbunden.

*Diese Methode funktioniert nur mit NFC-fähigen Geräten.



Option 3: Kabelverbindung

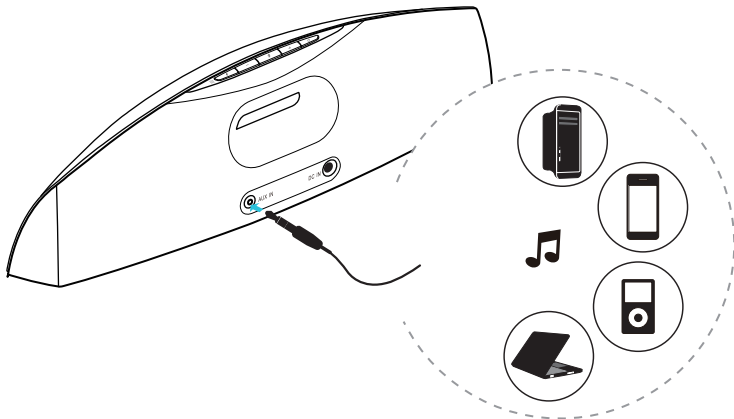

Verbinden Sie den Lautsprecher über das Audiokabel mit einem Gerät

(falls der Lautsprecher bereits per Bluetooth mit einem Gerät verbunden ist, trennen Sie bitte zunächst die Bluetooth-Verbindung).

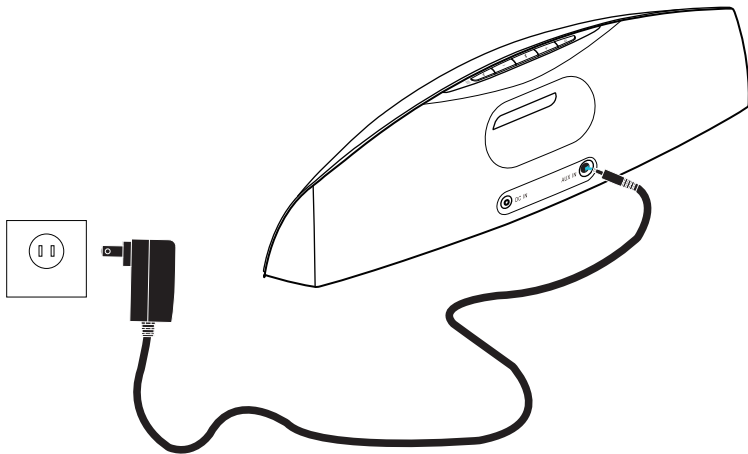

Il LED di colore rosso sarà acceso quando l'altoparlante è sotto carica.

Il LED di colore blu sarà acceso quando l'altoparlante si sarà completamente caricato.

Il LED di colore rosso lampeggerà quando la carica della batteria è scarsa, mettere tempestivamente l'apparecchio sotto carica

| TASTO DI ALIMENTAZIONE

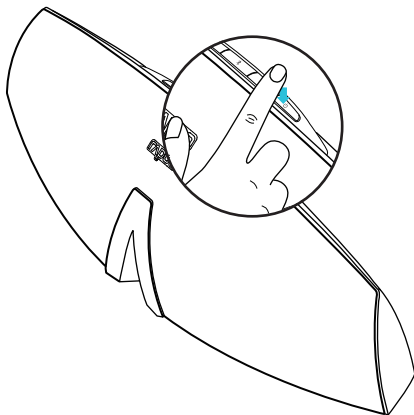

Accensione o spegnimento

Per accendere l'apparecchio, premere brevemente il pulsante di accensione.
Per spegnere l'apparecchio, premere brevemente il pulsante di accensione.

Nota:

L'altoparlante si spegnerà automaticamente dopo che saranno trascorsi 60 minuti senza che si sia avuto ingresso di segnale audio.

La retroilluminazione dei tasti si accenderà automaticamente quando ci si avvicinerà all'altoparlante in modalità attiva.

✦ | OPZIONE 1 CONNESSIONE BLUETOOTH

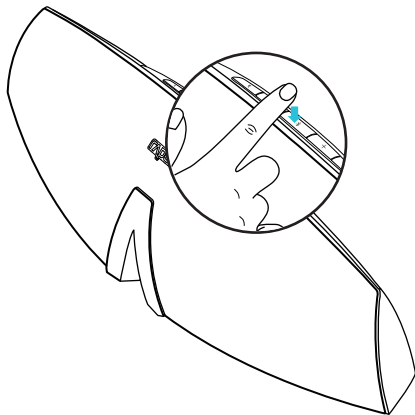

- Attivare la funzione Bluetooth del dispositivo e impostarlo in modo che effettui la ricerca dell'altoparlante.
- Selezionare "Rapoo A800".
- Inserire la password "0000" per l'associazione.
- Il LED di colore blu sarà acceso quando il collegamento via Bluetooth sarà avvenuto correttamente.

Nota:

- L'altoparlante Bluetooth salverà automaticamente in memoria il dispositivo collegato. Non bisognerà eseguire un nuovo accoppiamento.
- Dispositivi dotati della versione Bluetooth 2.1 o superiore non richiedono password.
- I dispositivi Bluetooth devono supportare il protocollo A2DP.
- Per effettuare un nuovo tentativo di collegamento di un dispositivo Bluetooth dopo un insuccesso, premere brevemente il pulsante Bluetooth.

| OPZIONE 2 CONNESSIONE NFC

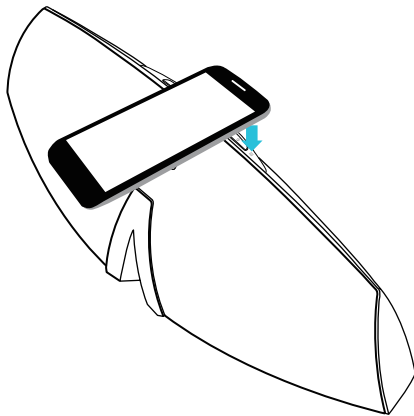

Attivare le impostazioni NFC sullo smartphone o su altri dispositivo. Posizionando la zona NFC del dispositivo sulla zona NFC dell'altoparlante (*entro 1 cm*), l'altoparlante si connette automaticamente al dispositivo.

* Questo metodo è disponibile solo per dispositivi compatibili NFC.



OPZIONE 3 CONNESSIONE CABLATA

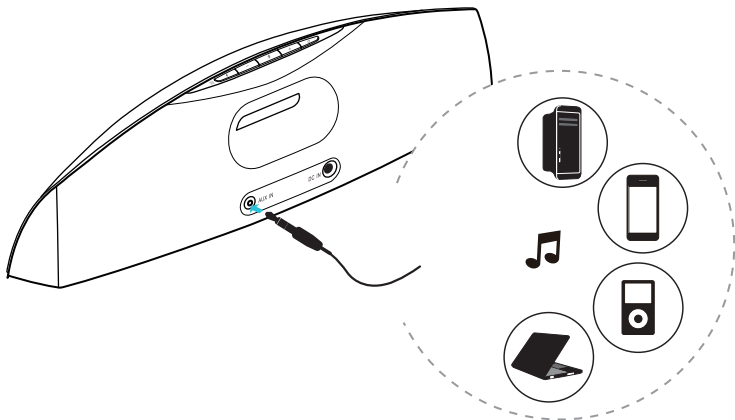

Usare il cavo audio per collegare l'altoparlante a un dispositivo

(Se l'altoparlante è già collegato a un dispositivo mediante Bluetooth, disconnettere prima questo collegamento).

| OPLADEN

Nederlands

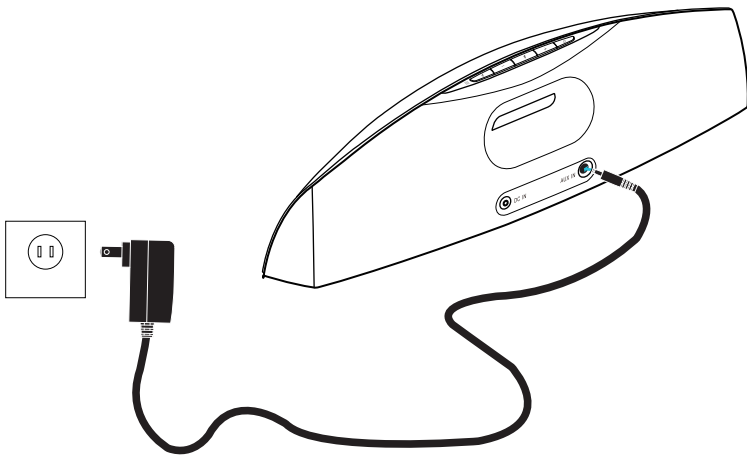

De rode LED is aan wanneer de speaker oplaadt.

De blauwe LED gaat aan wanneer de speaker volledig is opgeladen.

De rode LED knippert wanneer het batterijvermogen laag is. Laad de batterijen tijdig op.

| AAN/UIT KNOP

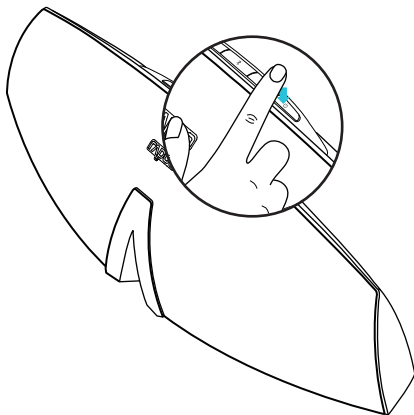

In- of uitschakelen

Om in te schakelen, drukt u kort op de aan/uit-knop.

Om uit te schakelen, drukt u kort op de aan/uit-knop.

Opmerking:

De luidspreker wordt automatisch uitgeschakeld na 60minuten zonder audiosignaalvoer.

De verlichting van de bedieningsknoppen wordt automatisch ingeschakeld wanneer uw hand de knoppen benadert in de actieve modus.

✦ | OPTIE 1 BLUETOOTH VERBINDING

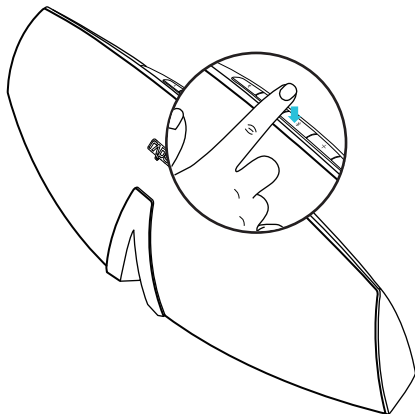

- a) Activeer de Bluetooth-functie op uw apparaat en stel deze in om te zoeken naar de luidspreker.
- b) Selecteer "Rapoo A800".
- c) Voer het wachtwoord "0000" in om te koppelen.
- d) De blauwe LED gaat aan wanneer de Bluetooth-verbinding tot stand is gebracht.

Opmerking:

1. De Bluetooth speaker onthoudt het verbonden apparaat automatisch. U hoeft de speaker niet opnieuw te koppelen.
2. Apparaten met Bluetooth-versie 2.1 of hoger vereisen geen wachtwoord.
3. Bluetooth-apparaten moeten het A2DP-protocol ondersteunen.
4. Om het Bluetooth-apparaat opnieuw te verbinden, drukt u kort op de Bluetooth-knop wanneer de verbinding is mislukt.

| OPTIE 2 NFC VERBINDING

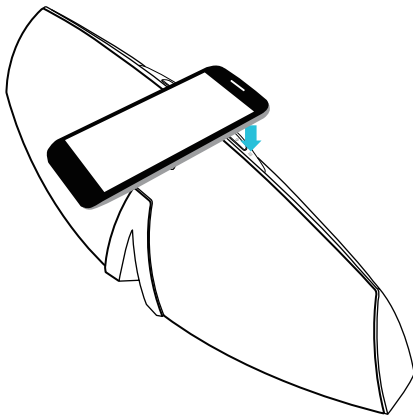

Activeer de NFC-instellingen op uw smartphone of andere apparaten, plaats de NFC-zone van uw apparaat op de NFC-zone van de speaker (*binnen 1cm*) en uw apparaat zal automatisch verbinding maken.

*Deze methode is alleen beschikbaar voor apparaten met NFC-ondersteuning.



OPTIE 3 BEKABELDE VERBINDING

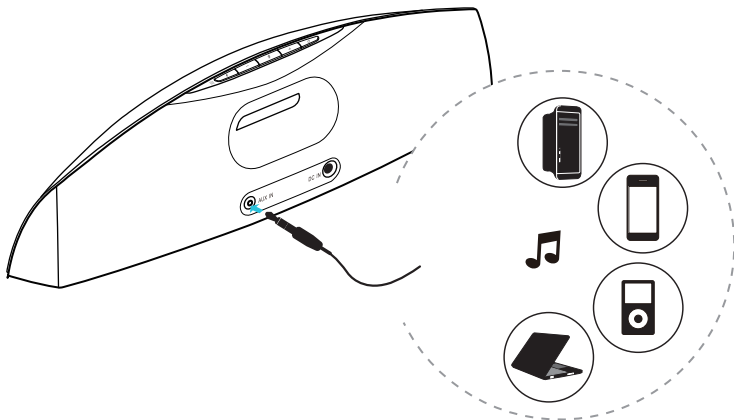

Gebruik de audiokabel voor het aansluiten van de speaker op een apparaat (als de speaker al met een apparaat is verbonden via Bluetooth, moet u eerst de Bluetooth-verbinding verbreken).

MULTIPOINT CONNECTION / CONNEXION MULTIPOINT / CONEXIÓN MULTIPUNTO / Multipoint Connection / CONNESSIONE MULTIPUNTO / MULTIPOINT VERBINDING /

Connect device 1 and device 2 to the speaker according to the method of Bluetooth or NFC, The speaker will work normally when connected successfully.

Note: Up to two devices can be connected to one speaker at the same time.

Raccordez l'appareil 1 et l'appareil 2 à l'enceinte selon la méthode de connexion Bluetooth ou NFC, l'enceinte fonctionne normalement la connexion est réussie.

Remarque: Deux appareils peuvent être connectés à une même enceinte à la fois.

Conecte los dispositivos 1 y 2 al altavoz mediante el método de bluetooth o NFC y el altavoz funcionará normalmente cuando esté conectado correctamente.

Nota: Puede conectar hasta dos dispositivos al altavoz al mismo tiempo.

Verbinden Sie Gerät 1 und Gerät 2 entsprechend der Bluetooth- oder NFC-Methode mit dem Lautsprecher. Der Lautsprecher funktioniert bei erfolgreicher Verbindung normal.

Hinweis: Es können bis zu zwei Geräte mit einem Lautsprecher gleichzeitig verbunden werden.

Connettere il dispositivo 1 e il dispositivo 2 all'altoparlante tramite Bluetooth o NFC.

L'altoparlante funziona normalmente quando la connessione è corretta.

Nota: È possibile connettere ad un altoparlante fino a due dispositivi contemporaneamente.

Verbind apparaat 1, apparaat 2 met de speaker volgens de Bluetooth- of NFC-methode.

De speaker werkt normaal als de verbinding is opgezet.

Opmerking: op de speaker kunnen maximaal twee apparaten tegelijk worden aangesloten.

MUSIC PLAYER / Lecteur de musique/ Reproductor de música / Audioplayer / Lettore musicale / Muziekspeler

To pause or resume playing, press the Bluetooth button shortly.

To control the volume, press the volume up/down button shortly; To fast control the volume, press and hold the volume up/down button.

To turn on or off the mute, press the mute button shortly.

Note: Bluetooth has priority. The speaker will switch to wired mode automatically when Bluetooth is disconnected.

Pour interrompre ou reprendre la lecture, appuyez brièvement sur le bouton Bluetooth.

Pour contrôler le volume, appuyez brièvement sur le bouton volume +/- . Pour un contrôle rapide du volume, maintenez le bouton volume +/- enfoncé.

Pour activer ou désactiver le mode silence, appuyez brièvement sur le bouton silence.

Remarque : D'abord le bluetooth. Le haut-parleur passera automatiquement en mode filaire une fois le bluetooth déconnecté.

Para pausar o reanudar la reproducción, pulse el botón de Bluetooth brevemente.

Para controlar el volumen, pulse el botón que sube/baja el volumen brevemente. Si desea modificar el volumen más rápido, pulse y mantenga pulsado el botón que sube/baja el volumen.

Para activar o desactivar el sonido, pulse el botón de silencio brevemente.

Nota: Primero Bluetooth. El altavoz cambiará automáticamente al modo inalámbrico cuando la función Bluetooth se desconecte.

Drücken Sie zum Unterbrechen oder Fortsetzen der Wiedergabe kurz die Bluetooth-Taste.

Drücken Sie zum Anpassen der Lautstärke kurz die Lauter/Leiser-Taste; durch halten der Lauter/Leiser -Taste können Sie die Laustärke schnell anpassen.

Drücken Sie zum Ein- oder Abschalten des Tons kurz die Stumm-Taste.

Hinweis: Bluetooth hat den Vorrang. Der Lautsprecher wechselt automatisch in den Kabelmodus, wenn die Bluetooth-Verbindung getrennt wird.

Per inserire una pausa o riprendere la riproduzione premere brevemente il pulsante Bluetooth.
Per controllare il volume, premere brevemente il pulsante per alzare/abbassare il volume; per intervenire velocemente sul controllo del volume premere il pulsante per alzare/abbassare il volume e tenerlo premuto.

Per inserire o disinserire il silenziamento dell'altoparlante premere brevemente il pulsante Muto.

Nota: La connessione mediante Bluetooth ha luogo come prima opzione. L'altoparlante passerà automaticamente in modalità con filo quando la funzionalità Bluetooth non è attiva.

Druk kort op de Bluetooth-knop om het afspelen te pauzeren of te hervatten.

Om het volume te regelen, drukt u kort op de knop volume hoger/lager. Om het volume snel te regelen houdt u de knop volume hoger/lager ingedrukt.

Druk kort op de knop Dempen om het geluid te dempen of aan te zetten.

Opmerking: Maak eerst een Bluetooth-verbinding. De luidspreker wordt automatisch geschakeld naar de bekabelde modus wanneer de Bluetooth-verbinding is uitgeschakeld.

Trouble Shooting / Dépannage / Solucionar problemas / Problemlösung / Risoluzione dei problemi / Problemen oplossen

No sound

In Bluetooth mode, make sure the right device playing music is connected.

Make sure the Bluetooth device is in the operating range.

Power off and then restart the Bluetooth connection.

Adjust the volume on speaker and Bluetooth device.

In wired mode, check if the cable has been connected to the port on the back of the speaker.

Pas de son

En mode Bluetooth, assurez-vous que le bon périphérique de lecture de musique est connecté.

Assurez-vous que le périphérique Bluetooth est dans la portée de fonctionnement.

Éteignez puis redémarrez la connexion Bluetooth.

Réglez le volume sur le haut-parleur et le périphérique Bluetooth.

En mode filaire, vérifiez si le câble a été connecté au port à l'arrière du haut-parleur.

No hay sonido

En el modo Bluetooth, asegúrese de que esté conectado el dispositivo de reproducción de música correcto.

Compruebe que el dispositivo Bluetooth se encuentre dentro del alcance de funcionamiento.

Interrumpa y vuelva a establecer la conexión Bluetooth.

Ajuste el volumen en el altavoz y en el dispositivo Bluetooth.

En el modo con cable, compruebe que el cable esté conectado al puerto trasero del altavoz.

Trouble Shooting / Dépannage / Solucionar problemas / Problemlösung / Risoluzione dei problemi / Problemen oplossen

Kein Ton

Stellen Sie im Bluetooth-Modus sicher, dass das richtige Gerät zur Musikwiedergabe verbunden ist.

Vergewissern Sie sich, dass sich das Bluetooth-Gerät in der Betriebsreichweite befindet.

Schalten Sie es aus und starten die Bluetooth-Verbindung dann neu.

Passen Sie die Lautstärke an Lautsprecher und Bluetooth-Gerät an.

Prüfen Sie im kabelgebundenen Modus, ob das Kabel mit dem Buchse an der Rückseite des Lautsprechers verbunden ist.

Assenza di suono

In modalità Bluetooth, accertarsi che sia collegato il corretto dispositivo per la riproduzione di musica.

Accertarsi che il dispositivo Bluetooth sia funzionante.

Spegner e poi riavviare il collegamento mediante Bluetooth.

Regolare il volume sull'altoparlante e sul dispositivo Bluetooth.

Nella modalità con filo, controllare se il cavo è stato collegato alla porta posta sul retro dell'altoparlante.

Geen geluid

Controleer in de Bluetooth-modus of het juiste apparaat voor het afspelen van muziek is verbonden.

Zorg dat het Bluetooth-apparaat binnen bereik is.

Verbreek de Bluetooth-verbinding en maak vervolgens de verbinding opnieuw.

Regel het volume op de speaker en het Bluetooth-apparaat.

Controleer in de bekabelde modus of de kabel is aangesloten op de poort op de achterkant van de speaker.

Trouble Shooting / Dépannage / Solucionar problemas / Problemlösung / Risoluzione dei problemi / Problemen oplossen

NFC connection is unsuccessful

Make sure NFC is enabled in your device and has been activated.

Make sure the distance between your device's NFC zone and speaker's NFC zone is within 1cm.

La connexion NFC a échoué

Assurez-vous que votre appareil est équipé NFC et que la fonction a été activée.

Assurez-vous que la distance entre la zone d'induction NFC de votre appareil et la zone d'induction NFC de l'enceinte est inférieure à 1cm.

La conexión NFC no ha tenido éxito

Asegúrese de que la opción NFC está habilitada en su dispositivo y que ha sido activada.

Asegúrese de que la distancia entre la inducción NFC de su dispositivo y la de su altavoz es de un 1 cm o menos.

Trouble Shooting / Dépannage / Solucionar problemas / Problemlösung / Risoluzione dei problemi / Problemen oplossen

NFC-Verbindungsaufbau nicht möglich

Stellen Sie sicher, dass NFC von Ihrem Gerät unterstützt wird und aktiviert ist.

Vergewissern Sie sich, dass der Abstand zwischen Ihrem Geräte-NFC-Chip und dem Lautsprecher-NFC-Chip maximal 1 cm beträgt.

Connessione NFC non riuscita

Assicurarsi che NFC sia abilitato nel dispositivo e sia attivato.

Assicurarsi che la distanza tra l'induzione NFC del dispositivo e l'induzione NFC dell'altoparlante sia di 1 cm.

NFC verbinding mislukt

Controleer of NFC op het toestel is ingeschakeld en geactiveerd.

Zorg er voor dat de afstand tussen de NFC-zone op het toestel en de NFC-zone op de speaker kleiner is dan 1 cm.

Trouble Shooting / Dépannage / Solucionar problemas / Problemlösung / Risoluzione dei problemi / Problemen oplossen

Bluetooth connection is unsuccessful

Make sure you have activated the Bluetooth function of your device.

Delete all paired information in your device and then repair them.

Move the connecting device close to the speaker and then repair the connection.

Échec de connexion bluetooth

Assurez-vous que vous avez activé la fonction Bluetooth de votre appareil.

Supprimez toutes les informations de jumelage de votre appareil, puis réparez-les.

Déplacez l'appareil connecté à proximité de l'enceinte et réparez-les ensuite.

La conexión Bluetooth no es correcta

Asegúrese de que ha activado la función bluetooth de su dispositivo.

Elimine toda la información de vinculación de su dispositivo y, a continuación, repárela.

Mueva el dispositivo de conexión más cerca del altavoz y, a continuación, repárelos.

Bluetooth-Kopplung schlägt fehl

Stellen Sie sicher, dass Sie die Bluetooth-Funktion Ihres Gerätes aktiviert haben.

Löschen Sie alle Kopplungsinformationen auf Ihrem Gerät, versuchen Sie es dann erneut mit einer Kopplung.

Bringen Sie das Gerät näher zum Lautsprecher und versuchen es dann erneut es zu koppeln.

Trouble Shooting / Dépannage / Solucionar problemas / Problemlösung / Risoluzione dei problemi / Problemen oplossen

La connessione tramite Bluetooth non avviene

Assicurarsi di aver attivato la funzione Bluetooth del dispositivo.

Eliminare tutte le informazioni di associazione del dispositivo e recuperarle.

Avvicinare il dispositivo di connessione all'altoparlante e recuperarle.

De Bluetooth verbinding is mislukt

Controleer of de Bluetooth functie op het apparaat ingeschakeld is.

Verwijder alle informatie over koppelingen van het apparaat en koppel opnieuw.

Plaats het apparaat dat verbinding maakt dicht bij de speaker en koppel opnieuw.

* If your problem is not solved, please contact the helpdesk at www.rapoo.com.

Si votre problème persiste, contactez l'assistance via le site www.rapoo.com.

Si el problema no se resuelve, consulte el servicio de ayuda en www.rapoo.com.

Falls sich das Problem nicht lösen lassen sollte, wenden Sie sich bitte unter www.rapoo.com an den technischen Kundendienst.

Bringen Sie das Gerät näher zum Lautsprecher und versuchen es dann erneut es zu koppeln.

Se il problema non viene risolto, contattare l'helpdesk su www.rapoo.com.

Als uw probleem niet opgelost is, neemt u contact op met de helpdesk op www.rapoo.com.

Charging and battery warnings / Avertissements relatifs à la charge et à la batterie / Lade- und Akkuwarnungen

To avoid the risk of explosion, fire or leakage of toxic chemicals, please observe the following warnings:

1. Do not dispose of the product or battery in fire, and do not expose it to temperatures above 100°C.
2. Charge the battery according to the instructions printed on the quick start guide.
3. Do not open, deform or mutilate the battery as there may be corrosive materials which can cause damage to eyes or skin and may be toxic if swallowed.
4. Do not charge the battery at extreme temperatures.
5. Do not clean this product when charging. Before you clean it, please pull the plug.

Pour éviter tout risque d'explosion, d'incendie ou de fuite de produits chimiques toxiques, veuillez respecter les consignes suivantes :

1. Ne jetez pas le produit ni sa batterie dans le feu, et ne l'exposez pas à des températures supérieures à 100°C.
2. Chargez la batterie selon les instructions indiquées sur le guide de démarrage rapide.
3. Ne pas ouvrir, déformer ou endommager la batterie car il peut y avoir des matériaux corrosifs susceptibles d'altérer les yeux ou la peau et potentiellement toxiques en cas d'ingestion.
4. Ne pas recharger la batterie à des températures extrêmes.
5. Ne pas nettoyer cet appareil pendant la recharge. Avant de nettoyer, veuillez retirer la fiche.

Bitte beachten Sie zur Vermeidung von Explosions- und Brandgefahr sowie eines Auslaufens giftiger Chemikalien folgende Warnhinweise:

1. Entsorgen Sie Produkt oder Akku nicht durch Verbrennen; setzen sie beides keinen Temperaturen über 100 °C aus.
2. Laden Sie den Akku entsprechend den Anweisungen in der Schnellstartanleitung auf.
3. Öffnen, deformieren und beschädigen Sie den Akku nicht, da er korrosive Materialien beinhalten kann, die Augen- und Hautschäden verursachen und bei Verschlucken giftig sein können.
4. Laden Sie den Akku nicht bei extremen Temperaturen auf.
5. Reinigen Sie dieses Produkt nicht während des Aufladens. Bitte ziehen Sie vor der Reinigung den Stecker.

Charging and battery warnings / Avertissements relatifs à la charge et à la batterie / Lade- und Akkuwarnungen

Para evitar el riesgo de una explosión, fuego o derrame de sustancias tóxicas, siga las siguientes advertencias:

1. No se deshaga del producto o la batería mediante fuego y no los exponga a temperaturas superiores a 100°C
2. Cargue la batería siguiendo las instrucciones impresas en la guía de inicio rápido
3. No abra, deforme o mutile la batería, pues puede contener materiales corrosivos que pueden causar daños en los ojos o la piel y pueden ser tóxicos si se ingieren.
4. No cargue la batería en condiciones de temperaturas extremas.
5. No limpie el producto mientras la batería se está cargando. Antes de limpiarlo, desenchúfelo.

Para evitar o risco de explosão, incêndio ou fuga químicos tóxicos, tenha atenção aos seguintes avisos:

1. Não elimine o produto ou a bateria em fogo e não os exponha a temperaturas superiores a 100°C.
2. Substitua a bateria de acordo com as instruções impressas no guia de consulta rápida.
3. Não abra, não deforme nem adultere a bateria, pois poderá conter materiais corrosivos que poderão causar danos nos olhos ou na pele e poderão ser tóxicos se forem ingeridos.
4. Não carregue a bateria em temperaturas extremas.
5. Não limpe este produto durante o carregamento. Antes de o limpar, desligue o cabo.

Per evitare il rischio di esplosioni, incendi o perdite di sostanze chimiche tossiche, osservare le seguenti avvertenze:

1. Non smaltire il prodotto o la batteria nel fuoco e non esporlo a temperature superiori a 100°C.
2. Caricare la batteria osservando le istruzioni stampate sulla guida introduttiva.
3. Non aprire, deformare o tagliare la batteria in quanto potrebbero essere presenti materiali corrosivi che possono causare danni agli occhi e all'epidermide e potrebbero essere tossici, se ingeriti.
4. Non caricare la batteria a temperature estreme.
5. Non pulire il prodotto durante la carica. Prima di pulirlo, tirare la spina.

Charging and battery warnings / Avertissements relatifs à la charge et à la batterie / Lade- und Akkuwarnungen

Let op het volgende ter voorkoming van het risico van ontploffingen, brand of lekken van giftige chemicaliën:

1. Gooi het product of de batterij niet in open vuur en stel het niet bloot aan hogere temperaturen dan 100°C.
2. Vervang de batterij volgens de aanwijzingen in de snelgids.
3. Open, vervorm of beschadig de batterij niet omdat deze corrosieve materialen bevat die schade aan ogen of huid kunnen veroorzaken en die giftig zijn bij inslikken.
4. Laad de batterij niet op bij extreme temperaturen.
5. Maak dit product niet schoon tijdens het opladen. Maak de stekker los voordat u het schoonmaakt.

Во избежание опасности взрыва, возгорания или протечки токсичных химикатов, соблюдайте следующие меры предосторожности.

1. Не бросайте устройство или батарею в огонь и не подвергайте их воздействию температур свыше 100°C.
2. Заряжайте батарею в соответствии с инструкциями, изложенными в кратком руководстве.
3. Не открывайте, не разбивайте и не деформируйте батарею, т.к. в ней могут содержаться коррозирующие вещества, способные вызвать повреждение глаз или кожи, а также отравление при проглатывании.
4. Не заряжайте батарею в условиях экстремальных температур.
5. Не выполняйте очистку данного устройства во время зарядки. Перед очисткой выньте вилку из розетки.

For å unngå fare for eksplosjon, brann eller lekkasje av giftige kjemikalier må du ta hensyn til følgende advarsler:

1. Ikke avhend produktet eller batteriet i flammer, og ikke utsett det for temperaturer over 100 °C.
2. Lad batteriet i henhold til instruksjonene som er trykket i hurtigstartveiledningen.
3. Ikke åpne, deformer eller lemlest batteriet, da det kan være etsende stoffer som kan forårsake skade på øyne eller hud og kan være giftig ved svelging.
4. Ikke lad batteriet ved ekstreme temperaturer.
5. Ikke rengjør dette produktet under lading. Før du rengjør det, må du trekke ut kontakten.

Charging and battery warnings / Avertissements relatifs à la charge et à la batterie / Lade- und Akkuwarnungen

Για να αποφευχθεί ο κίνδυνος έκρηξης, πυρκαγιάς ή διαρροής τοξικών χημικών ουσιών, λάβετε υπόψη σας τις ακόλουθες προειδοποιήσεις:

1. Μην απορρίπτετε το προϊόν ή την μπαταρία στη φωτιά, και μην τα εκθέτετε σε θερμοκρασίες άνω των 100 °C.
2. Φορτίζετε τη μπαταρία σύμφωνα με τις οδηγίες που αναγράφονται στον οδηγό γρήγορης εκκίνησης.
3. Μην ανοίγετε, παραμορφώνεται ή καταστρέφετε την μπαταρία, καθώς μπορεί να υπάρχουν διαβρωτικές ουσίες που μπορεί να προκαλέσουν βλάβη στα μάτια ή το δέρμα και μπορεί να είναι τοξικές σε περίπτωση κατάποσης.
4. Μη φορτίζετε την μπαταρία σε ακραίες θερμοκρασίες.
5. Μην καθαρίζετε αυτό το προϊόν κατά τη φόρτιση. Πριν το καθαρίσετε, να τραβάτε την πρίζα.

Dodržiujte následující zásady, aby se zabránilo nebezpečí výbuchu, požáru nebo úniku toxických kapalin:

1. Výrobek ani baterii nevhazujte do ohně a nevystavujte teplotám nad 100°C.
2. Baterii nabíjejte podle pokynů uvedených ve stručné příručce.
3. Baterii neotvírejte, nedeformujte ani nerozebírejte, protože může obsahovat korozivní látky, které mohou poškodit zrak nebo pokožku a v případě požření mohou být jedovaté.
4. Baterii nenabíjejte při extrémních teplotách.
5. Při nabíjení tento výrobek nečistěte. Před čištěním odpojte zástrčku.

Pentru a evita riscul de explozie, incendiu sau scurgere de agenți chimici toxici, respectați următoarele avertizări:

1. Nu aruncați produsul sau bateria acestuia în foc și nu expuneți produsul sau bateria la temperaturi de peste 100°C.
2. Încărcați bateria în conformitate cu instrucțiunile din ghidul de inițiere rapidă.
3. Nu deschideți, nu deformați și nu mutilați bateria, deoarece aceasta poate conține materiale corozive care pot dăuna ochilor sau pielii și care pot fi toxice dacă sunt înghițite.
4. Nu încărcați bateria la temperaturi extreme.
5. Nu curățați acest produs în timpul încărcării. Înainte de a-l curăța, deconectați cablul de alimentare.

Charging and battery warnings / Avertissements relatifs à la charge et à la batterie / Lade- und Akkuwarnungen

A robbanás, tűz vagy mérgező vegyi anyagok szivárgásának elkerülése érdekében vegye figyelembe a következő figyelmeztetéseket:

1. A terméket vagy akkumulátort ne dobja tűzbe és ne tegye ki 100°C feletti hőmérsékletnek.
2. Az akkumulátort a gyors útmutatóban szereplő utasításoknak megfelelően töltsse fel.
3. Ne nyissa fel, deformálja vagy vágja szét az akkumulátort, mivel maró hatású anyagot tartalmazhat, ami szem- és bőrsérülést, illetve lenyelés esetén mérgezést okozhat.
4. Szélsőséges hőmérsékleteken ne töltsse az akkumulátort.
5. Ne tisztítsa a terméket töltés közben. Tisztítás előtt húzza ki a tápkábelt.

За да избегнете риск от експлозия, пожар или изтичане на опасни химикали, спазвайте следните предупреждения.

1. Не изхвърляйте продукта или батерията в огън. Не излагайте на температура над 100°C.
2. Заредете батерията според инструкциите в това ръководство за бърз старт.
3. Не отваряйте, деформирайте или повреждайте батерията, защото тя може да съдържа корозивни материали, които да наранят очите или кожата Ви и могат да бъдат отровни при поглъщане.
4. Не зареждайте батерията при екстремни температури.
5. Не почиствайте продукта при зареждане. Преди да го почистите, изключете от електрическата мрежа.

Räjähdyksvaaran, tulipalon tai myrkyllisten kemikaalien vuotamisen vaaran välttämiseksi huomioi seuraavat varoitukset:

1. Älä hävitä tuotetta tai akkua tulesta äläkä altista sitä yli 100 °C:n lämpötiloille
2. Lataa akku pikaoppaassa olevien ohjeiden mukaisesti.
3. Älä avaa, muovaa tai vahingoita akkua, sillä sen sillä on syövyttäviä materiaaleja, jotka vahingoittavat silmiä tai ihoa ja ovat nieltynä vaarallisina.
4. Älä lataa akkua äärimmäisissä lämpötiloissa.
5. Älä puhdistata tätä tuotetta sen latauessa. Irrota virtajohto laitteesta ennen se lataamista.

Charging and battery warnings / Avertissements relatifs à la charge et à la batterie / Lade- und Akkuwarnungen

For at undgå risiko for eksplosion, brand eller udslip af giftige kemikalier, bedes du venligst være opmærksom på følgende advarsler:

1. Batteriet og produktet må ikke bortskaffes i brand, og ikke udsættes for temperaturer over 100°C.
2. Oplad batteriet i henhold til instruktionerne, som står i startvejledningen.
3. Batteriet må ikke åbnes, deformeres eller beskadiges, da der kan være ætsende materialer, som kan forårsage skader på øjne og hud, og som kan være giftig ved indtagelse.
4. Batteriet må ikke oplades i ekstreme temperaturer.
5. Dette produkt må ikke rengøres under opladning. Træk stikket ud af stikkontakten, før du produktet rengøres.

Aby uniknąć ryzyka wybuchu, pożaru lub wycieku toksycznych substancji chemicznych, należy stosować się do poniższych ostrzeżeń:

1. Urządzenia ani baterii nie należy wrzucać do ognia, a także nie należy wystawiać ich na działanie temperatury przekraczającej 100°C.
2. Baterię należy ładować zgodnie z instrukcjami zamieszczonymi w skróconej instrukcji obsługi.
3. Baterii nie należy otwierać, deformować ani uszkadzać, ponieważ wewnątrz niej znajdują się substancje korozyjne, które mogą doprowadzić do uszkodzenia oczu lub skóry i których połknięcie jest niebezpieczne.
4. Baterii nie należy ładować w wysokiej temperaturze.
5. Urządzenia nie należy czyścić podczas ładowania. Przed rozpoczęciem czyszczenia należy wyciągnąć wtyczkę.

Cautions / Précautions / Warnhinweise

1. To avoid rain, high temperature or strong magnetic fields, please put this product in a cool, ventilated and dry place. Do not hit the product.
 2. Do not put the product near heat sources, such as radiator, heater, stove or other heating elements.
 3. Use a clean dry cloth rather than any cleaner or cleaning liquids to clean this product.
 4. Do not expose the product to high or low temperatures.
 5. Do not expose the product to direct sunlight for too long.
 6. Do not use this product near open fire such as a stove.
 7. To avoid scratching or damaging, please do not bring into contact with sharp or hard objects.
 8. Do not attempt to open this product or remove the battery, because it does not include any repair kit.
-
1. Pour éviter la pluie, l'humidité, les températures élevées et les champs magnétiques puissants, veuillez mettre ce produit dans un endroit frais, aéré et sec. Ne le laissez pas tomber ou subir un coup.
 2. Ne mettez pas le produit à proximité de sources de chaleur telles que radiateur, chauffage, poêle ou autres éléments de chauffage.
 3. Utilisez un chiffon propre et sec plutôt que tout liquide diluant ou volatile pour nettoyer ce produit.
 4. Ne pas exposer le produit à une température élevée ou faible.
 5. Ne pas exposer le produit directement au soleil trop pendant longtemps.
 6. Ne pas utiliser ce produit près d'une flamme, par exemple une cuisinière.
 7. Pour éviter de le rayer ou de l'endommager, veuillez ne pas le mettre en contact avec des objets durs ou pointus.
 8. Ne tentez pas d'ouvrir ce produit ni de retirer la batterie, car aucun kit de réparation n'est inclus.
-
1. Vermeiden Sie Regen, hohe Temperaturen und starke magnetische Felder; bitte legen Sie dieses Produkt an einen kühlen, belüfteten und trockenen Ort. Setzen Sie das Gerät keinen Erschütterungen aus.
 2. Legen Sie das Produkt nicht in die Nähe von Wärmequellen, wie Heizungen, Heizstrahlern, Öfen oder anderen Heizelementen.
 3. Verwenden Sie zur Reinigung dieses Produktes ein sauberes Tuch anstatt Verdünnungsmitteln oder aggressiven Flüssigkeiten.
 4. Setzen Sie das Produkt keinen hohen oder niedrigen Temperaturen aus.
 5. Setzen Sie das Produkt nicht zu lange direktem Sonnenlicht aus.
 6. Verwenden Sie dieses Produkt nicht in der Nähe von offenen Flammen, wie Öfen.
 7. Vermeiden Sie Kratzer und andere Schäden; bitte nicht mit scharfkantigen oder harten Gegenständen in Kontakt bringen.
 8. Versuchen Sie nicht, dieses Produkt zu öffnen oder den Akku zu entfernen, da kein Reparaturset enthalten ist.

Precauciones/ Avisos / Precauzioni

1. Para evitar la exposición a lluvia, altas temperaturas o fuertes campos magnéticos, ubique este producto en un lugar fresco, ventilado y seco. No deje caer o golpee este producto.
 2. No coloque el producto cerca de fuentes de calor como radiadores, estufas, cocinas u otros elementos que irradian calor.
 3. Utilice un paño seco en vez de disolventes o líquidos volátiles para limpiar este producto.
 4. No exponga el producto a temperaturas extremas.
 5. No exponga el producto a la luz directa del sol durante demasiado tiempo.
 6. No utilice este producto cerca del fuego, como por ejemplo cerca de una cocina de gas.
 7. Para evitar arañazos o daños, no lo manipule con objetos duros o afilados.
 8. No intente abrir este producto o extraer la batería porque se incluye ningún kit de reparación.
-
1. Evitar chuva, alta temperatura ou campos magnéticos, coloque este produto num local fresco, ventilado e seco. Não sujeite este produto a impactos.
 2. Não coloque o produto próximo de fontes de calor, tais como, radiadores, aquecedores, fornos ou outros equipamentos que irradiem calor.
 3. Utilize um pano limpo e seco sem diluentes ou líquidos voláteis para limpar este produto.
 4. Não exponha o produto a temperaturas altas ou baixas.
 5. Não exponha o produto a luz solar direta durante longos períodos.
 6. Não utilize este produto próximo de chamas como, por exemplo, um fogão.
 7. Para não riscar ou danificar o produto, evite que o mesmo entre em contacto com objetos afiados ou rígidos.
 8. Não tente abrir este produto nem remover a bateria, pois não estão incluídos quaisquer kits de reparação.
-
1. Per evitare pioggia, temperature elevate o forti campi magnetici, collocare il prodotto in un luogo fresco, ventilato e asciutto. Non è consentito percuotere il prodotto.
 2. Non collocare il prodotto accanto a fonti di calore, quali caloriferi, radiatori, stufe o altri elementi riscaldanti.
 3. Usare un panno asciutto e pulito, piuttosto che diluenti o liquidi volatili, per pulire questo prodotto.
 4. Non esporre il prodotto a temperature elevate o basse.
 5. Non esporre eccessivamente il prodotto alla luce solare diretta.
 6. Non utilizzare questo prodotto in prossimità di fiamme libere, come fornelli.
 7. Per evitare graffi o danni, evitare il contatto con oggetti appuntiti o duri.
 8. Non tentare di aprire il prodotto o rimuovere la batteria, in quanto non include alcun kit di riparazione.

Voorzorgsmaatregelen / Меры предосторожности

1. Om invloeden van regen, vocht, hoge temperaturen of krachtige magnetische velden te voorkomen, moet u dit product op een koele, geventileerde en droge plaats zetten. Laat het product niet vallen en sla het product niet.
 2. Plaats het product niet in de buurt van warmtebronnen zoals een radiator, straalkachel, oven of ander verwarmingselement.
 3. Gebruik een schone droge doek in plaats van schoonmaakmiddelen of vluchtige vloeistoffen om het product schoon te maken.
 4. Stel het product niet bloot aan hoge of lage temperaturen.
 5. Stel het product niet te lang bloot aan rechtstreeks zonlicht.
 6. Gebruik dit product niet bij open vuur zoals een oven.
 7. Om krassen of schade te voorkomen, moet u het niet in aanraking brengen met scherpe of harde voorwerpen.
 8. Probeer niet om dit product te openen of de batterij te verwijderen; het bevat geen onderdelen die gerepareerd kunnen worden.
1. Чтобы защитить устройство от воздействия дождя, высокой температуры или сильных магнитных полей, поместите его в прохладном, проветриваемом и сухом помещении. Запрещается ударять устройство.
 2. Не размещайте устройство вблизи источников тепла, таких как радиаторы, нагреватели, плиты и прочие нагревательные приборы.
 3. Для очистки устройства следует использовать сухую ткань. Запрещается применение растворителей или летучих жидкостей.
 4. Не используйте устройство в условиях повышенной или пониженной температуры.
 5. Запрещается надолго оставлять устройство под воздействием прямых солнечных лучей.
 6. Запрещается использовать устройство у источников открытого огня, таких как кухонные плиты.
 7. Во избежание появления царапин или повреждений, не прикасайтесь к устройству острыми или твердыми предметами.
 8. Не пытайтесь открывать устройство или извлекать батарею, т.к. в нем не содержится компонентов для ремонта.

Forsiktig / Προσοχή / Zásady

1. For å unngå regn, høy temperatur eller sterke magnetfelt, må du sette dette produktet på et kjølig, ventilt og tørt sted. Du må ikke slå dette produktet.
 2. Ikke legg produktet i nærheten av varmekilder som for eksempel radiator, varmeapparat, komfyr eller andre varmeelementer.
 3. Bruk en ren, tørr klut snarere enn fortynningsmidler eller flyktig væske til å rengjøre produktet.
 4. Ikke utsett produktet for høy eller lav temperatur.
 5. Ikke utsett produktet for direkte sollys over lang tid.
 6. Bruk dette produktet i nærheten av åpen flamme som f.eks. komfyr.
 7. For å unngå riper eller skader må du ikke berøre med skarpe eller harde gjenstander.
 8. Ikke forsøk å åpne dette produktet eller ta ut batteriet, da det ikke inneholder noe reparasjonssett.
-
1. Προς αποφυγή βροχής, υψηλής θερμοκρασίας ή ισχυρών μαγνητικών πεδίων, τοποθετείτε αυτό το προϊόν σε δροσερό, αεριζόμενο και ξηρό μέρος. Δεν επιτρέπεται η κακομεταχείριση αυτού του προϊόντος.
 2. Μην τοποθετείτε το προϊόν κοντά σε πηγές θερμότητας, όπως καλοριφέρ, σόμπες ή άλλα θερμαντικά στοιχεία.
 3. Χρησιμοποιείτε ένα καθαρό στεγνό πανί και όχι τυχόν διαλύτες ή πτητικά υγρά για να καθαρίσετε αυτό το προϊόν.
 4. Μην εκθέτετε το προϊόν σε υψηλές ή χαμηλές θερμοκρασίες.
 5. Μην εκθέτετε το προϊόν σε άμεσο ηλιακό φως για μεγάλο χρονικό διάστημα.
 6. Μην χρησιμοποιείτε αυτό το προϊόν κοντά σε ανοιχτή φλόγα, όπως αυτή μιας στόφας.
 7. Για να αποφύγετε γρατζουνιές ή ζημιές, μη φέρνετε το προϊόν σε επαφή με αιχμηρά ή σκληρά αντικείμενα.
 8. Μην επιχειρήσετε να ανοίξετε αυτό το προϊόν ή να αφαιρέσετε την μπαταρία, διότι δεν περιλαμβάνεται κτ επισκευής.
-
1. Tento výrobek nevystavujte dešti, vysokým teplotám ani silným magnetickým polím. Uchovávejte jej na chladném, větraném a suchém místě. Nevystavujte tento výrobek úderům.
 2. Tento výrobek neumísťujte do blízkosti zdrojů tepla, jako je například radiátor, topidlo, kamna nebo jiná topná tělesa.
 3. Tento výrobek čistěte suchým hadříkem a nepoužívejte žádná rozpouštědla nebo těkavé látky.
 4. Tento výrobek nevystavujte vysokým ani nízkým teplotám.
 5. Tento výrobek nevystavujte dlouhodobě přímému slunečnímu záření.
 6. Tento výrobek nepoužívejte v blízkosti otevřeného ohně, například kamen.
 7. Zabráňte kontaktu s ostrými nebo tvrdými předměty, aby nedošlo k poškrábání nebo poškození.
 8. Nepokoušejte se tento výrobek otevřít nebo vyměnit baterii, protože neobsahuje žádnou servisní sadu.

Atenționări / Óvintézkedések / Внимание

1. Pentru a evita ploaia, temperaturile extrem de ridicate sau câmpurile magnetice puternice, amplasați produsul într-un mediu răcoros, ventilat și uscat. Este recomandat să nu supuneți produsul la șocuri mecanice.
 2. Nu așezați produsul în apropierea surselor de căldură, precum un radiator, un încălzitor, un cuptor sau alte elemente care produc căldură.
 3. Folosiți o bucată de material curată și uscată și nu aplicați diluanți sau lichide volatile pentru a curăța acest produs.
 4. Nu expuneți produsul la temperaturi extrem de scăzute sau extrem de ridicate.
 5. Nu expuneți produsul la lumina directă a soarelui pentru perioade îndelungate.
 6. Nu folosiți produsul în apropierea aparatelor cu flacără deschisă, precum un cuptor.
 7. Pentru a evita zgărierea sau deteriorarea produsului, nu îl puneți în contact cu obiecte ascuțite sau dure.
 8. Nu încercați să deschideți produsul sau să scoateți bateria, deoarece pachetul nu include un kit de reparare.
-
1. Az eső, magas hőmérséklet és erős mágneses tér elkerülése érdekében a terméket hűvös, jól szellőző és száraz helyen tárolja. Ne ejtse le és ne tegye ki a terméket erős ütésnek.
 2. Ne helyezze a terméket hőforrás, például fűtőtest, hőszugárzó, kályha, illetve egyéb, hőt termelő berendezések közelébe.
 3. Az termék tisztításához kizárólag tiszta és száraz törlőkendőt használjon. És kerülje az oldószerek használatát.
 4. Ne tegye ki a terméket szélsőségesen magas vagy alacsony hőmérsékletnek.
 5. Ne tegye ki a terméket közvetlen napsütésnek túl sokáig.
 6. A terméket ne használja nyílt láng, pl. sütő közelében.
 7. A karcolódás és sérülés elkerülése érdekében ügyeljen arra, hogy ne érintkezzen éles vagy kemény tárgyakkal.
 8. Ne kísérelje meg felnyitni a termék burkolatát vagy kicserélni az akkumulátort, mert nem tartalmaz felhasználó által javítható alkatrészeket.
-
1. За да избегнете дъжд, висока температура и силно магнитно поле, поставете продукта на хладно и сухо място с добра вентилация. Този продукт да не се излага на удари.
 2. Не поставяйте продукта близо до източници на топлина, като например радиатор, нагревател, печка и други.
 3. Използвайте чисто парче плат без разтворители или летливи течности за почистване на продукта.
 4. Не излагайте продукта на високи или ниски температури.
 5. Не излагайте продукта на пряка слънчева светлина прекалено дълго време.
 6. Не използвайте този продукт близо до открит пламък, като например печка.
 7. За да избегнете надрасване или повреда, избягвайте контакт с остри или твърди предмети.
 8. Не се опитвайте да отваряте този продукт или да отстранявате батерията, защото комплект за ремонт не е включен.

Vaarat / Advarsler / Przestrogi

1. Suojataksesi laitetta sateelta, korkeilta lämpötiloilta tai voimakkailta magneettikentiltä, aseta laite viileään, tuuletettuun ja kuivaan paikkaan. Älä kohdista tuotteeseen iskuja.
 2. Älä aseta tuotetta lähelle lämmönlähteitä, kuten lämpöpatteri, lämmitin, liesi tai muut lämmityslaitteet.
 3. Puhdista tuote puhtaalla, kuivalla liinalla, älä käytä liuottimia tai tulenarkoja nesteitä.
 4. Älä altista tuotetta korkeille tai matalille lämpötiloille.
 5. Älä altista tuotetta pitkään suoralle auringonpaisteelle.
 6. Älä käytä tätä tuotetta lähellä avotulta, kuten liesi.
 7. Vältäaksesi laitteen naarmuuntumisen tai vahingoittumisen, älä kosketa sitä terävillä tai kovilla esineillä.
 8. Älä yritä avata tätä tuotetta tai irrottaa akkua, koska toimitukseen ei sisälly mitään korjaussarjaa.
-
1. For at undgå regn, høje temperaturer og kraftige magnetfelter, bedes du venligst placerer dette produkt på et køligt, ventileret og tørt sted. Dette produkt må ikke udsættes for slag.
 2. Produktet må ikke placeres i nærheden af varmekilder, såsom radiatorer, varmeapparater, komfurer eller andre varmeelementer.
 3. Brug en ren og tør klud i stedet for fortyndingsmidler eller flygtige væsker, til at rengøre produktet.
 4. Produktet må ikke udsættes for høje eller lave temperaturer.
 5. Produktet må ikke udsættes for direkte sollys i længere tid.
 6. Produktet må ikke bruges i nærheden af åben ild, såsom et gaskomfur.
 7. For at undgå at ridse eller beskadige produktet, bedes du sørge for at det ikke kommer i kontakte med skarpe eller hårde genstande.
 8. Du må ikke forsøge at åbne dette produkt eller tage batteriet ud, da det ikke indeholder nogen servicebare dele.
-
1. Aby uniknąć wystawienia na działanie wilgoci, wysokiej temperatury lub silnego pola magnetycznego, urządzenie to należy umieścić w chłodnym, wentylowanym i suchym miejscu. Urządzenia nie należy uderzać.
 2. Urządzenia nie należy umieszczać w pobliżu źródeł ciepła, takich jak kaloryfer, grzejnik, kuchenka lub inne elementy grzejne.
 3. Urządzenie należy czyścić przy użyciu czystej i suchej szmatki, a nie rozcieńczalników lub lotnych cieczy.
 4. Urządzenia nie należy wystawiać na działanie wysokiej ani niskiej temperatury.
 5. Urządzenia nie należy wystawiać na zbyt długie działanie bezpośredniego światła słonecznego.
 6. Urządzenia nie należy używać w pobliżu źródeł otwartego ognia, takich jak kuchenka.
 7. Aby uniknąć porysowania lub uszkodzenia, nie należy przykładać do urządzenia żadnych ostrych ani twardych przedmiotów.
 8. Nie należy podejmować prób otwarcia urządzenia ani wyjęcia z niego baterii, ponieważ do urządzenia nie dołączono żadnego zestawu naprawczego.

Īkazlar / Ettevaatusabinõud / Perspējimai

1. Yağmur, yüksek sıcaklıklar veya güçlü manyetik alanlardan kaçınmak için, lütfen bu ürünü serin, havalandırılmış ve kuru bir yere yerleştirin. Ürünü düşürmeyin veya ürüne vurmayın.
 2. Ürünü radyatör, ocak veya diğer ısıtıcı bileşenler gibi ısı kaynaklarına yakın yerlerde bulundurmayın.
 3. Bu ürünü temizlemek için herhangi bir temizleyici veya temizlik sıvısı dışında temiz kuru bir bez kullanın.
 4. Ürünü yüksek veya düşük sıcaklıklara maruz bırakmayın.
 5. Ürünü uzun süre doğrudan güneş ışığına maruz bırakmayın.
 6. Bu ürünü ocak gibi açık alev yakınında kullanmayın.
 7. Çizilmeden veya hasar görmesinden kaçınmak için, lütfen keskin veya sert nesnelere temas ettirmeyin.
 8. Bu ürünü açmaya çalışmayın veya pili çıkarmayın, çünkü herhangi bir onarım kiti içermemektedir.
-
1. Seda toodet tuleb kaitsta vihma, kõrge temperatuuri ja tugeva magnetvälja eest, seepärast tuleks seda hoida jahedas, ventileeritud ja kuivas kohas. Kaitske toodet löökide eest.
 2. Ärge pange toodet kuumusallikate, nt radiaatori, kuumuti ega teiste kütteelementide, lähedale.
 3. Kasutage selle toote puhastamiseks pigem kuiva puhast lappi, kui puhastusvahendeid või -vedelikke.
 4. Ärge jätke toodet äärmuslikesse temperatuuritingimustesse.
 5. Ärge jätke toodet liiga pikaks ajaks otsese päikesevalguse kätte.
 6. Ärge kasutage seda toodet lahtise tule allika (nt pliidi) lähedal.
 7. Kriimustuste või kahjustuste vältimiseks kaitske toodet kokkupuute eest teravate või kõvade esemetega.
 8. 8. Ärge proovige seda toodet avada ega akut eemaldada, kuna see ei sisalda remondikomplekti.
-
1. Kad išvengtumėte lietaus, aukštos temperatūros ar stiprių magnetinių laukų, padėkite šį gaminį vėsioje, vėdinamoje ir sausoje vietoje. Netrinktelėkite gaminio. chłodnym, wentylowanym i suchym miejscu. Urządzenia nie należy uderzać.
 2. Nedėkite gaminio šalia šilumos šaltinių, pavyzdžiui, radiatoriaus, šildytuvo, krosnies ar kitų šildymo elementų.
 3. Šį gaminį valykite švaria ir sausa šluoste, stenkitės nenaudoti valiklių ar valomųjų skysčių.
 4. Saugokite gaminį nuo aukštos ar žemos temperatūros.
 5. Stenkitės per ilgai nelaikyti gaminio tiesioginiuose saulės spinduliuose.
 6. Nenaudokite šio gaminio šalia atviros ugnies, pavyzdžiui, krosnies.
 7. Kad nesubraižytumėte ar neapgadintumėte, pasirūpinkite, kad gaminys nesiliestų prie aštrių ir kietų daiktų.
 8. Nemėginkite atidaryti gaminio ar išimti maitinimo elemento, kadangi nėra jokio remonto rinkinio.

Mjere opreza / Druga opozorila / Försiktighetsåtgärder

1. Radi izbjegavanja kiše, visokih temperatura i jakih magnetskih polja, proizvod odložite na hladnom, prozračivanom i suhom mjestu. Nemojte udarati proizvod.
 2. Proizvod nemojte stavljati u blizinu izvora topline kao što su radijatori, grijači, štednjaci i drugi grijači elementi.
 3. Prilikom čišćenja proizvoda koristite čistu i suhu krpu umjesto sredstva ili tekućina za čišćenje.
 4. Ne izlažite proizvod visokim ili niskim temperaturama.
 5. Ne izlažite predugo proizvod utjecaju izravne sunčeve svjetlosti.
 6. Proizvod nemojte koristiti blizu otvorenog plamena, kao što je štednjak.
 7. Pazite da proizvod ne dođe u dodir s oštrim i tvrdim predmetima, jer se tako može izgrebati ili oštetiti.
 8. Nemojte pokušavati otvoriti proizvod ili izvaditi bateriju jer nije isporučen komplet za popravak.
-
1. Izdelek dajte na hladno, zračno in suho mesto, kjer ne bo izpostavljen dežju, visokim temperaturam ali močnim magnetnim poljem. Izdelka ne udarjajte.
 2. Izdelka ne postavite v bližino virov toplote, kot so radiatorji, grelniki, pečice ali drugi grelni elementi.
 3. Za čiščenje izdelka namesto čistilnih sredstev ali tekočin raje uporabite čisto suho krpo.
 4. Izdelka ne izpostavljajte visokim ali nizkim temperaturam.
 5. Izdelka ne izpostavljajte neposredni sončni svetlobi za daljši čas.
 6. Izdelka ne uporabljajte v bližini odprtega ognja, kot je peč.
 7. Da ne pride do prask ali poškodb, se izognite stiku z ostrimi ali trdimi predmeti.
 8. Izdelka ne poskušajte odpreti ali odstraniti baterije, ker ne vključuje nobenega kompleta za popravilo.
-
1. För att undvika regn, höga temperaturer eller starka magnetfält, placera denna produkt på en sval, välventilerad och torr plats. Slå inte på produkten.
 2. Placera inte enheten nära värmekällor som element, värmare, spisar eller andra värmekällor.
 3. Använd en ren, torr trasa hellre än rengöringsmedel för att rengöra produkten
 4. Se till att produkten inte utsätts för höga eller låga temperaturer.
 5. Utsätt inte produkten för direkt solljus under alltför lång tid.
 6. Använd inte produkten i närheten av en öppen eld t.ex. en kamin.
 7. För att undvika repor eller skador får inte produkten komma i kontakt med vassa eller hårda föremål.
 8. Försök inte ta isär produkten eller ta bort batteriet eftersom den inte levereras med någon reparationsssats.

Piesardzības pasākumi / Mere opreza / Kujdes

1. Lai izvairītos no lietus, augstas temperatūras vai spēcīga magnētiskā lauka, novietojiet produktu vēsā, vēdināmā un sausā vietā. Nesitiet pa produktu.
 2. Nenovietojiet produktu tuvu tādiem karstuma avotiem kā radiatori, sildītāji, plītis vai citi sildelementi.
 3. Lai tīrītu produktu, lietojiet tīru un sausu lupatīņu, nevis tīrītājus vai tīrīšanas šķidrumus.
 4. Nepakļaujiet produktu augstai vai zemai temperatūrai
 5. Nenovietojiet produktu pārāk ilgi tiešos saules staros.
 6. Nelietojiet šo produktu atklātas uguns tuvumā, piemēram, pie plīts.
 7. Lai nesaskrāpētu vai nesabojātu produktu, raugieties, lai tas nenonāk saskarsmē ar asiem vai cietiem priekšmetiem.
 8. Necentieties atvērt produktu vai izņemt akumulatoru, jo produktam nav remonta komplekta.
-
1. Da biste izbegli kišu, visoke temperature i jaka magnetna polja, proizvod držite na hladnom, provetrenom i suvom mestu. Ne udarajte proizvod
 2. Ne stavljajte proizvod blizu izvora toplote kao što su radiator, grejalica, peč i drugi grejni elementi.
 3. Za čišćenje proizvoda koristite suhu krpu, a ne mašinu ili sredstva za čišćenje.
 4. Ne izlažite proizvod visokim niti niskim temperaturama.
 5. Ne izlažite proizvod direktnoj sunčevoj svetlosti predugo.
 6. Ne koristite proizvod blizu izvora otvorenog plamena kao što je peč.
 7. Da biste izbegli grebanje ili oštećenja proizvoda, ne dovodite ga u kontakt sa oštrim ili tvrdim predmetima.
 8. Ne pokušavajte da otvorite ovaj proizvod niti uklonite bateriju jer se komplet za popravku ne isporučuje uz njega.
-
1. Për të shmangur lagjen, temperaturat e larta ose fusha magnetike të forta, ju lutemi vendoseni këtë produkt np një vend të freskët, të thatë e të ajrosur. Mos e godisni produktin.
 2. Mos e vendosni produktin afër burimeve të nxehtësisë, si përshebull kalorifer, ngrohës, soba apo elemente të tjera ngrohëse.
 3. Për të pastruar këtë produkt përdorni një pëlthurë të thatë në vend të pastruesëve të lëgshëm.
 4. Mos e shfaqni produktin temperaturave të larta ose të ulëta.
 5. Mos e shfaqni produktin nën dritën e diellit për kohë të gjatë.
 6. Mos e përdorni këtë produkt pranë një burimi të hapur zjarri.
 7. Që të shmangni gërvishjtjet ose dëmtimet, ju lutemi ruajeni nga kontakti me objektet e forta dhe të mprehta.
 8. Mos tentoni ta hapni këtë produkt ose të hiqni baterinë, sepse nuk përfshin asnjë pajisje riparimi.

► Safety instructions

Do not open or repair this device. Do not use the device in a damp environment. Clean the device with a dry cloth.

Warranty

The device is provided with two-year limited hardware warranty from the purchase day. Please see www.rapoo.com for more information.

Copyright

It is forbidden to reproduce any part of this quick start guide without the permission of Rapoo Technology Co., Ltd.

WEEE

Do not dispose of the device with household waste.

CE

The device meets the essential requirements and other relevant provisions of the applicable European directives. The Declaration of Conformity is available at www.rapoo.com.

► Инструкции по технике безопасности

Не открывайте и не ремонтируйте устройство самостоятельно. Запрещается использовать устройство во влажных местах. Выполняйте очистку устройства сухой тканью.

Гарантия

Данное устройство предоставляется с ограниченной гарантией на аппаратное обеспечение сроком два года со дня покупки. Более подробную информацию можно найти по адресу www.rapoo.com.

Авторское право

Запрещается воспроизведение любой части настоящего краткого руководства без разрешения Rapoo Technology Co., Ltd.

WEEE

Не утилизируйте устройство вместе с другими бытовыми отходами.

CE

Устройство соответствует основным требованиям и другим важным нормативам применимых европейских директив. Текст декларации соответствия доступен по адресу www.rapoo.com.

► Οδηγίες ασφαλείας

Μην ανοίγετε ή επισκευάζετε αυτή τη συσκευή. Μη χρησιμοποιείτε τη συσκευή σε υγρό περιβάλλον. Καθαρίζετε τη συσκευή με ένα στεγνό πανί.

Εγγύηση

Η συσκευή παρέχεται με διετή περιορισμένη εγγύηση για το υλικό από την προμηθία αγοράς. Για περισσότερες πληροφορίες επισκεφτείτε τη διεύθυνση www.rapoo.com.

Πνευματικά δικαιώματα

Απαγορεύεται η αναπαραγωγή οποιοδήποτε μέρους αυτού του οδηγού χρήσης χωρίς την άδεια της Rapoo Technology Co., Ltd.

WEEE

Μην απορρίψετε τη συσκευή μαζί με τα οικιακά απόβλητα.

CE

Η συσκευή συμμορφώνεται με τις θεμελιώδεις απαιτήσεις και άλλες συναφείς διατάξεις των ισχυόντων ευρωπαϊκών οδηγιών. Η Δήλωση συμμόρφωσης είναι διαθέσιμη στη διεύθυνση www.rapoo.com.

► Instruções de segurança

Não abra nem efectue reparações a este dispositivo. Não utilize o dispositivo em ambientes húmidos. Utilize um pano seco para limpar o dispositivo.

Garantia

Este dispositivo é fornecido com uma garantia de hardware limitada de dois anos com início no dia da compra. Consulte www.rapoo.com para mais informações.

Direitos de autor

É proibido reproduzir qualquer parte deste guia de consulta rápida sem a permissão da Rapoo Technology Co., Ltd.

WEEE

Não elimine este dispositivo junto com o lixo doméstico.

CE

O dispositivo cumpre os requisitos essenciais e outras disposições relevantes das directivas Europeias aplicáveis. A Declaração de Conformidade está disponível em www.rapoo.com.

► Sikkerhetsinstrukser

Ikke åpne eller reparer dette apparatet. Ikke bruk apparatet i et fuktig miljø. Rengjør apparatet med en tørr klut.

Garanti

Apparatet leveres med en to-års begrenset maskinvaregaranti fra kjøpsdato. Se www.rapoo.com for nærmere informasjon.

Opphavsrett

Det er forbudt å gjenskape noen del av denne hurtigstartguiden uten tillatelse fra Rapoo Technology Co., Ltd.

WEEE

Ikke kast apparatet sammen med restavfall fra husholdningen.

CE

Apparatet imøtekommer de nødvendige minstekravene og andre relevante krav i de aktuelle europeiske direktivene. Samsvarserklæringen er tilgjengelig på www.rapoo.com.

► Bezpečnostní pokyny

Zařízení nedemontujte ani neopravujte. Nepoužívejte zařízení ve vlhkém prostředí. Zařízení čistěte suchým hadříkem.

Záruka

Pro zařízení je poskytována dvouletá omezená záruka na hardware ode dne zakoupení. Další informace viz www.rapoo.com.

Autorská práva

Bez předchozího svolení společnosti Rapoo Technology Co., Ltd je zakázáno reprodukovat jakoukoli část tohoto stručného návodu.

WEEE

Zařízení nelikvidujte s domácím odpadem.

CE

Toto zařízení splňuje základní požadavky a ostatní příslušná ustanovení platných evropských směrnic. Prohlášení o shodě je k dispozici na www.rapoo.com.

► Instrucțiuni de siguranță

Nu deschideți și nu reparați dispozitivul. Nu utilizați dispozitivul într-un mediu umez. Curățați dispozitivul cu o cârpă uscată.

Garanție

Dispozitivul beneficiază de o garanție limitată pentru hardware timp de doi ani de la data achiziționării. Consultați www.rapoo.com pentru informații suplimentare.

Drept de autor

Se interzice reproducerea oricărei părți din acest ghid de pornire rapidă fără permisiunea Rapoo Technology Co., Ltd.

DEEE

Nu eliminați dispozitivul împreună cu deșeurile menajere.

CE

Acest dispozitiv respectă cerințele esențiale și alte prevederi relevante ale directivei europene aplicabile. Declarația de conformitate este disponibilă la adresa www.rapoo.com.

► Biztonsági óvintézkedések

Ne nyissa fel, és ne próbálja egyedül megjavítani a készüléket. Ne használja az eszközt párás környezetben. Az eszközt száraz kendővel tisztítsa.

Jótállás

Az eszközre két éves korlátozott hardvergarancia érvényes, amely a vásárlás napjától lép életbe. További információkért keresse fel a következő címet: www.rapoo.com.

Szerzői jog

Tilos e gyors üzembe helyezési útmutató bármely részét sokszorosítani a Rapoo Technology Co., Ltd. engedélye nélkül.

WEEE

Ne dobja ki az eszközt általános háztartási hulladékként.

CE

Ez az eszköz teljesíti a vonatkozó európai irányelvek alapvető követelményeit és azok egyéb vonatkozó kikötéseit. A Megfelelőségi Nyilatkozat a www.rapoo.com oldalon érhető el.

► Sikkerhedsinstruktioner

Du må ikke åbne eller forsøge at reparere denne enhed. Brug ikke denne enhed i fugtige omgivelser. Rengør enheden med en blød klud.

Garanti

Denne enhed er forsynet med to års garanti fra købsdatoen. Se venligst www.rapoo.com for mere information.

Copyright

Det er forbudt at reproducere enhver del af den Kom hurtig i gang guide uden tilladelse fra Rapoo Technology Co., Ltd.

WEEE

Bortkast ikke dette apparat i husholdningsaffaldet.

CE

Denne enhed opfylder de essentielle krav og andre relevante foranstaltninger i de gældende europæiske direktiver. Deklaration om opfyldelse findes tilgængelig på www.rapoo.com.

► Güvenlik talimatları

Bu aygıt açmayın ya da onarmayın. Bu aygıtı nemli bir ortamda kullanmayın. Aygıtı kuru bir kumaş parçasıyla temizleyin.

Garanti

İşbu aygıt satın alındığı günden itibaren iki yıl ile sınırlanmış donanım garantisine sahiptir. Lütfen daha fazla bilgi için, www.rapoo.com adresine başvurun.

Telif Hakkı

Rapoo Technology Co., Ltd'n izni olmadan bu hızlı başlangıç kılavuzunun herhangi bir bölümünü çoğaltmak yasaktır.

WEEE

Bu aygıtı evsel atıklarla beraber atmayın.

CE

İşbu aygıt geçerli Avrupa yönergelerinin temel şartlarına ve diğer ilgili hükümlerine uygundur. Uygunluk Beyanı www.rapoo.com adresinde mevcuttur.

► Инструкции за безопасност

Не отваряйте и не ремонтирайте това устройство. Не използвайте устройството в среда с висока влажност. Устройството да се почиства със сухо парче плат.

Гаранция

Устройството се предоставя с двугодишна ограничена гаранция, считано от датата на покупка. Вижте www.rapoo.com за повече информация.

Авторски права

Забранява се възпроизвеждането на която и да е част от това ръководство за бърз старт без позволенито на Rapoo Technology Co., Ltd.

WEEE

Не изхвърляйте устройството заедно с домакинските отпадъци.

CE

Устройството отговаря на основните условия и на изискванията на приложимите европейски директиви. Декларацията за съответствие е налична на адрес www.rapoo.com.

► Tärkeitä turvallisuuohjeita

Älä avaa tämän laitteen koteloa tai yritä korjata laitetta itse. Älä käytä laitetta kosteassa ympäristössä. Puhdista laite kuivalla liinalla.

Takuu

Tämä laitteella on kahden vuoden rajoitettu laitteistotakuu ostopäivämäärästä alkaen. Katso lisätietoja osoitteesta www.rapoo.com.

Tekijänoikeudet

On kiellettyä monistaa mitään tämän pikaoppaan osaa ilman Rapoo Technology Co., Ltd:n kirjallista lupaa.

WEEE

Älä hävitä laitetta kotitalousjätteen mukana.

CE

Tämä laite on soveltuvien eurooppalaisten direktiivien ja muiden asiaan liittyvien lausekkeiden olennaisten vaatimusten mukainen. Vaatimustenmukaisuusvaikutus on nähtävänä osoitteesta www.rapoo.com.

► Ohutusjuhised

Ärge avage ega remontige seadet, Ärge kasutage seadet suure niiskusega keskkonnas. Puhastage seadet ainult kuiva lapiga.

Garantii

Seadmel on kahe-aastane piiratud garantii, mis hõlmab riistvara ja hakkab kehtima ostukuupäevast. Täiendavat teavet vt aadressil www.rapoo.com.

Autorioigus

Selle lühijuhendi mis tahes osa kopeerimine ilma ettevõtte Rapoo Technology Co., Ltd. loata on keelatud.

WEEE

Ärge visake kasutusel kõrvaldatud seadet olmeprügi hulka.

CE

See seade vastab kehtivate Euroopa Liidu direktiivide oluliste nõuetele ja teistele asjakohastele sätetele. Vastavusdeklaratsioon on saadaval aadressil www.rapoo.com.

► Sigurnosne upute

Ne ovtarajte i ne popravljajte ovaj uređaj. Ne koristite uređaj u vlažnom okruženju. Uređaj čistite suhom krpom.

Jamstvo

Uređaj je obuhvaćen dvogodišnjim ograničenim jamstvom za hardver, koje počinje datumom kupnje. Više informacija potražite na www.rapoo.com.

Autorska prava

Zabranjena je reprodukcija bilo kojeg dijela ovog vodiča za brzi početak rada bez dopuštenja tvrtke Rapoo Technology Co., Ltd.

WEEE

Ne odlažite uređaj zajedno s komunalnim otpadom.

CE

Uređaj ispunjava bitne zahtjeve i ostale važne odredbe primjenjivih europskih direktiva. Izjavu o sukladnosti potražite na www.rapoo.com.

► Säkerhetsinstruktioner

Öppna inte eller reparera denna enhet. Använd inte enheten i en fuktigt miljö. Rengör endast enheten med en torr trasa.

Garranti

Enheten har en tvåårig begränsad hårdvarugaranti från inköpsdatumet. Se www.rapoo.com för ytterligare information.

Upphovsrätt

Det är förbjudet att reproducera någon del av denna snabbstartguide utan tillåtelse av Rapoo Technology Co., Ltd.

WEEE

Kasta inte enheten i de vanliga hushållssoppen.

CE

Enheten uppfyller de relevanta kraven och andra relevanta delar av de tillämpliga europeiska direktiven. Deklarationen om överensstämmelse finns tillgänglig på www.rapoo.com.

► Norādījumi par darba drošību

Neatveriet vai neremontājat šo ierīci. Nelietojiet šo ierīci liela mitruma apstākļos. Tīriet ierīci ar sausu drāniņu.

Garantija

Šai ierīcei ir ierobežota divu gadu garantija no iegādes dienas. Sīkākā informācija skatiet šeit: www.rapoo.com.

Autoritātes

Aizliegts reproducēt jebkuru daļu no šīs ātrās palaišanas rokasgrāmatas bez Rapoo Technology Co., Ltd. atļaujas.

WEEE

Neizmetiet šo ierīci sadzīves atkritumos.

CE

Šī ierīce atbilst attiecīgo Eiropas direktīvu būtiskajām prasībām un citiem atbilstošiem noteikumiem. Atbilstības paziņojums ir pieejams šeit: www.rapoo.com.

► Sigurnosna uputstva

Ne ovtarajte niti ne popravljajte ovaj uređaj. Ovaj uređaj nemojte koristiti u vlažnoj sredini. Uređaj čistite suvom krpom.

Garancija

Ovaj uređaj važi dvogodišnja garancija na hardver od dana kupovine. Za više informacija pogledajte www.rapoo.com.

Kopiranje

Zabranjeno je reprodukovati bilo koji deo ovog priručnika za brzo startovanje bez odobrenja Rapoo Technology Co., Ltd.

WEEE

Uređaj nemojte odlagati zajedno sa otpadom iz domaćinstva.

CE

Ovaj uređaj zadovoljava osnovne zahteve i druge relevantne odredbe važećih evropskih direktiva. Deklaracija o usklađenosti je dostupna na www.rapoo.com.

► Safety instructions

Neatidarykite ir netaisykite šio prietaiso. Nenaudokite prietaiso drėgnoje aplinkoje. Prietaisą valykite sausu skudurėliu.

Garantija

Šio prietaiso aparatinei įrangai suteikiama dviejų metų ribota garantija, skaičiuojant nuo įsigijimo dienos. Daugiau informacijos žr. www.rapoo.com.

Autorių teisės

Bet kurią šio gretosios diegties vadovo dalį be „Rapoo Technology Co., Ltd.“ leidimo atkurti draudžiama.

WEEE

Neišmeskite šio prietaiso kartu su įprastomis buitinėmis atliekomis.

CE

Šis prietaisas atitinka pagrindinius galiojančių Europos direktyvų reikalavimus ir kitas taikytinas nuostatas. Atitikties deklaraciją rasite tinklavietėje www.rapoo.com.

► Varnostna navodila

Ne odpirajte ali popravljajte te naprave. Ne uporabljajte je v vlažnem okolju. Napravo čistite s suho krpo.

Garancija

Za napravo dve leti od datuma nakupa velja omejena garancija na strojno opremo. Več informacij poiščite na www.rapoo.com.

Avtorske pravice

Reproduciranje katerega koli dela tega hitrega vodiča brez dovoljenja podjetja Rapoo Technology Co., Ltd., je prepovedano.

WEEE

Naprave ne odvrzite med druge gospodinjske odpadke.

CE

Naprava je v skladu z bistvenimi zahtevami in drugimi relevantnimi določili ustreznih evropskih direktiv. Izjava o skladnosti je na voljo na www.rapoo.com.

► Sicherheitshinweise

Versuchen Sie niemals, das Gerät zu öffnen oder selbst zu reparieren. Nutzen Sie das Gerät nicht in feuchter Umgebung. Reinigen Sie das Gerät mit einem weichen, trockenen Tuch.

Garantie

Wir gewähren eine zweijährige, eingeschränkte Hardware-Garantie ab Kaufdatum. Weitere Informationen finden Sie hier: www.rapoo.com.

Copyright

Jegliche Reproduktion dieser Schnellstartanleitung (gänzlich oder teilweise) ohne Zustimmung der Rapoo Technology Co., Ltd. ist untersagt.

WEEE-Hinweise

Entsorgen Sie das Gerät nicht mit dem regulären Hausmüll.

CE

Dieses Gerät erfüllt essenzielle Anforderungen und weitere relevante Vorgaben der zutreffenden europäischen Direktiven. Eine Konformitätserklärung können Sie unter www.rapoo.com abrufen.

► Istruzioni sulla sicurezza

Non aprire o tentare di riparare il dispositivo. Non utilizzare il dispositivo in ambienti umidi. Pulire il dispositivo con un panno asciutto.

Garanzia

Il dispositivo viene fornito con due anni di garanzia hardware limitata a partire dalla data di acquisto. Per ulteriori informazioni consultare www.rapoo.com.

Copyright

È vietato riprodurre qualsiasi parte della presente guida rapida senza l'autorizzazione di Rapoo Technology Co., Ltd.

WEEE

Non smaltire il dispositivo con i rifiuti domestici.

CE

Il dispositivo soddisfa i requisiti essenziali ed altre precauzioni pertinenti definite dalle direttive europee applicabili. La Dichiarazione di conformità è disponibile su www.rapoo.com.

► Instrukcje bezpieczeństwa

Nie należy otwierać lub naprawiać tego urządzenia. Nie należy używać tego urządzenia w wilgotnym środowisku. Urządzenie należy czyścić suchą szmatką.

Gwarancja

To urządzenie jest dostarczane z dwuletnią, ograniczoną gwarancją, obowiązującą od daty zakupu. Dalsze informacje można sprawdzić pod adresem www.rapoo.com.

Prawa autorskie

Zabrania się powielania jakichkolwiek części tej skróconej instrukcji obsługi, bez zgody Rapoo Technology Co., Ltd.

WEEE

Nie należy usuwać tego urządzenia razem z odpadami domowymi.

CE

Urządzenie to spełnia istotne wymagania oraz inne powiązane klauzule odpowiednich dyrektyw europejskich. Deklaracja zgodności jest dostępna pod adresem www.rapoo.com.

► Consignes de sécurité

Ne pas ouvrir ou réparer cet appareil. Ne pas utiliser l'appareil dans un environnement humide. Nettoyer l'appareil avec un chiffon sec.

Garantie

L'appareil est fourni avec deux ans de garantie matérielle limitée à compter du jour d'achat. Merci de consulter www.rapoo.com pour plus d'informations.

Droit réservés

Il est interdit de reproduire une quelconque partie de ce guide de démarrage rapide sans la permission de Rapoo Technology Co., Ltd.

DEEE

Ne pas jeter l'appareil avec les ordures ménagères.

CE

L'appareil satisfait aux exigences essentielles et autres dispositions pertinentes des directives européennes applicables. La déclaration de conformité est disponible sur www.rapoo.com.

► Instrucciones de seguridad

No abra ni repare este dispositivo. No utilice el dispositivo en un entorno húmedo. Limpie el dispositivo con un paño seco.

Garantía

El dispositivo se proporciona con una garantía de hardware limitada de dos años a partir de la fecha de compra. Consulte la dirección www.rapoo.com para obtener más información.

Copyright

Está terminantemente prohibido reproducir cualquier parte de esta guía de inicio rápido sin el consentimiento de Rapoo Technology Co., Ltd.

WEEE

No arroje la batería con la basura doméstica.

CE

El dispositivo cumple los requisitos esenciales y otras disposiciones relevantes de las directivas europeas aplicables. La Declaración de conformidad está disponible en www.rapoo.com.

► Veiligheidsinstructies

Dit toestel mag u niet openen of repareren. Gebruik het toestel niet in een vochtige omgeving. Reinig het instrument met een droge doek.

Garantie

Het toestel wordt met een tweejarige beperkte hardware-garantie vanaf de aankoopdatum geleverd.

Raadpleeg www.rapoo.com voor meer informatie.

Copyright

Het is verboden om, zonder de toestemming van Rapoo Technology Co., Ltd. enig deel van deze snelstart-handleiding te reproduceren.

WEEE

Gooi dit instrument niet met huishoudelijk afval weg.

CE

Het toestel voldoet aan de belangrijkste vereisten en andere relevante voorwaarden van de toepasselijke Europese richtlijnen. De Conformiteitsverklaring is beschikbaar op www.rapoo.com.

► Udhëzimet e Sigurisë

Mos e hapni ose riparoni këtë pajisje. Mos e përdorni pajisjen në një mjedis të lagësht. Pastroni pajisjen me një leckë të thatë.

Garancioni

Pajisja është e pajisur me një garancion të kufizuar dy-vjeçar të harduerit nga dita e blerjes. Ju lutem shikoni www.rapoo.com/warranty për më shumë informacion.

E Drejta e Autorit

Është e ndaluar për të riprodhuar çfarëdo pjese të kësaj Quick Start Guide pa lejen e Rapoo Technology Co, Ltd

WEEE

Mos i hidhni pajisjen me mbeturinat shtëpiake.

CE

Pajisja plotëson kërkesat thelbësore dhe dispozitat e tjera përkatëse të direktivave të zbatueshme evropiane. Deklarata e Pajtueshmërisë është në dispozicion në www.rapoo.com.

إرشادات السلامة

▶ لا تفتح هذا الجهاز أو إصلاحه. لا تستخدم الجهاز في مكان رطب. نظف الجهاز بقطعة قماش جافة

الضمان

يتم توفير الجهاز بضمان محدود على الأجهزة لمدة عامين من يوم الشراء. يرجى لمزيد من المعلومات www.rapoo.com الاطلاع على

حقوق النشر

يُحظر نسخ أي جزء من دليل البدء السريع هذا دون الحصول على إذن من شركة Rapoo Technology Co., Ltd.

WEEE

لا تتخلص من الجهاز مع النفايات المنزلية

CE

يفي هذا الجهاز بالامتطلبات الأساسية أو الشروط الأخرى ذات الصلة للتوجيهات www.rapoo.com الأوروبية المعمول بها. يتوفر بيان التوافق على

بטיחות הוראות

▶ אין לפתוח או לתקן מכשיר זה. אין להשתמש במכשיר כסכיבה בה רמת הלחות גבוהה. נקה את המכשיר בעזרת מטלית יבשה

אחריות

למשך מוגבלת אחריות עם מסופק המכשיר מתאריך החל, החומרה על שנתיים בכתובת בקר, נוספים לפטים. המכירה www.rapoo.com.

יוצרים זכויות

אין להפיק מחדש כל חלק ממדריך מחיר זה מבלי Rapoo Technology Co., Ltd. לקבל רשות מ

WEEE

אין להשליך את המכשיר לפח עם שאר הפסולת הביתית

CE

המכשיר מלא את הדרישות העיקריות ותנאים רלבנטיים אחרים של הנחיות האירופיות המתאמות. הצהרת התואמות www.rapoo.com-מופיעה ב



Declaration of Conformity

We, the manufacturer

Shenzhen Rapoo Technology Ltd., Co.

Fax: 0755-2858 8555

Declare that the product

Product Name	Bluetooth Stereo Speaker
Model No	A800

Complies with the EMC norms of :

EN 300 328	V1.7.1 (2006-10)
EN 301 489-1	V1.9.2 (2011-09)
EN 301 489-17	V2.2.1 (2012-09)
EN 60950-1:	2006 + A11:2009 + A1:2010 + A12:2011

The product is in compliance with the essential requirements of

Council Directives 2006/95/EC and 99/5/EC, and the ROHS European directives 2002/95/EC dated on January 27th 2003 amended by directive 2005/618/EC dated on August 18th 2005.

Manufacturer/Authorised representative

Charles Tsou, Manager

R&D Department Date of Issue: March,10, 2014



For France only

Par la présente, le retailer - SANGHA déclare que l'appareil [Haut-Parleur Stéréo Bluetooth A800] est conforme aux exigences essentielles et aux autres dispositions pertinentes de la directive 1999/5/CE.

Pour vous procurer une copie de la déclaration de conformité il faut adresser un courrier à l'adresse suivant en précisant le ou les produits dont vous désirez obtenir les déclarations de conformité :

SANGHA France

219 Avenue de Provence

13730 Saint Victoret



www.rapoo.com