

# BRAUN

## PurEase

## Spin Juicer



Type JC301A1

Register your product  
[www.braunhousehold.com](http://www.braunhousehold.com)

SJ 3100

- DE** Bitte lesen Sie die Sicherheitshinweise (separate Broschüre) sorgfältig und vollständig, bevor Sie das Gerät in Betrieb nehmen.
- EN** Please read safety instructions (separate booklet) carefully and completely before using the appliance.
- FR** Veuillez lire attentivement l'intégralité des instructions de sécurité (livret séparé) avant d'utiliser l'appareil.
- ES** Lea completamente las instrucciones de seguridad (manual separado) con atención antes de utilizar el aparato.
- PT** Leia as instruções de segurança (folheto separado) atentamente e por completo antes de utilizar o aparelho.
- IT** Si prega di leggere attentamente ed integralmente le istruzioni di sicurezza (libretto separato) prima di utilizzare l'apparecchio.
- NL** Lees de veiligheidsaandwijzingen (afzonderlijk boekje) aandachtig en volledig voordat u dit product gebruikt.
- DK** Læs sikkerhedsinstruktionerne (separat hæfte) omhyggeligt og fuldstændigt, før apparatet bruges.
- NO** Les alle sikkerhetsanvisningene grundig før du tar i bruk apparatet.
- SE** Läs igenom säkerhetsanvisningarna (separat häfte) noggrant innan du använder apparaten.
- FI** Lue turvallisuuohjeet (erillinen kirjanen) huolella kokonaan ennen laitteen käyttöä.
- PL** Przed użyciem urządzenia proszę uważnie przeczytać instrukcje bezpieczeństwa (osobna broszura).
- CZ** Přečtěte si pečlivě a kompletně bezpečnostní pokyny (samostatná brožura) před použitím přístroje.
- SK** Kým začnete spotrebič používať, dôkladne si preštudujte bezpečnostné pokyny (samostatná brožúrka).
- HU** Kérjük, hogy a készülék használatá előtt olvassa végig figyelmesen a biztonsági utasításokat (külön füzet).
- HR** Molimo vas da prije početka korištenja uređaja pažljivo i u cijelosti pročitate sigurnosne upute (posebna knjižica).
- SL** Pred napravo začnete uporabljati, pozorno in v celoti preberite navodila (ločena knjižica).
- TR** Cihazı kullanmadan önce lütfen güvenlik talimatlarını dikkatle ve tamamen okuyun (ayrı kitapçık).
- RO** Vă rugăm să citiți cu atenție și în întregime instrucțiunile de siguranță (broșură separată) înainte de a utiliza aparatul.
- GR** Μελετήστε με προσοχή όλες τις οδηγίες ασφαλείας (ξεχωριστό φυλλάδιο) προτού χρησιμοποιήσετε τη συσκευή.
- KZ** Аспапты қолданардың алдында қауіпсіздік бойынша нұсқауларды (бөлек кітапша) зейін қойып түгелдей оқып шығыңыз.
- RU** Перед использованием прибора внимательно полностью прочтите инструкции по технике безопасности (отдельная брошюра).
- UA** Перед використанням пристрою уважно та повністю прочитайте інструкцію з техніки безпеки (окрему брошуру).
- AR** يُرجى قراءة تعليمات الأمان (كتيب منفصل) بعناية وبشكل كامل قبل استخدام الجهاز.

De'Longhi Braun Household GmbH  
Carl-Ulrich-Straße 4  
63263 Neu-Isenburg/Germany

5722510094/07.18

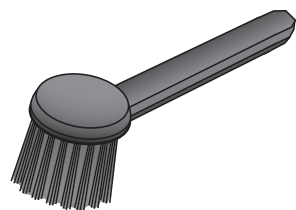
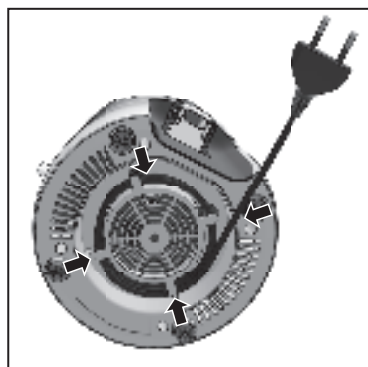
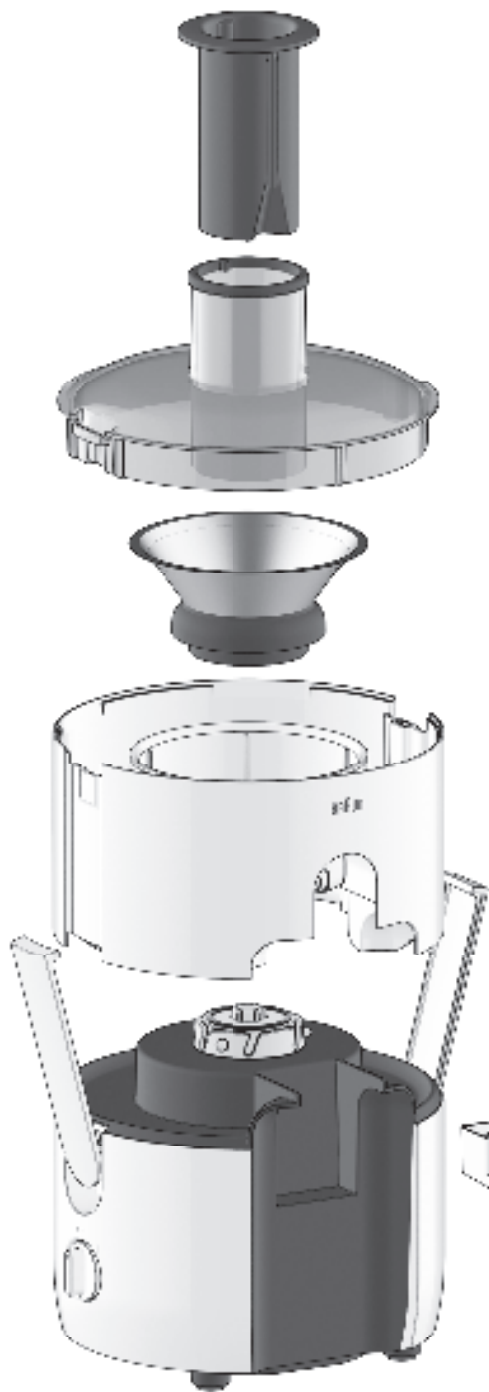

**DE** Zusammenbau / **EN** Assembly / **FR** Montage / **ES** Montaje / **PT** Montagem / **IT** Montaggio / **NL** Montage / **DK** Montering / **NO** Montering / **SE** Montering / **FI** Kokoaminen / **PL** Montaż / **CZ** Sestavení / **SK** Montáž / **HU** Összeszerelés / **HR** Sastavljanje / **SL** Sestavljanje / **TR** Montaj / **RO** Ansamblu / **GR** Συναρμολόγηση / **KZ** Құрастыру / **RU** Сборка / **UA** Збирання / **Arab** التجميع

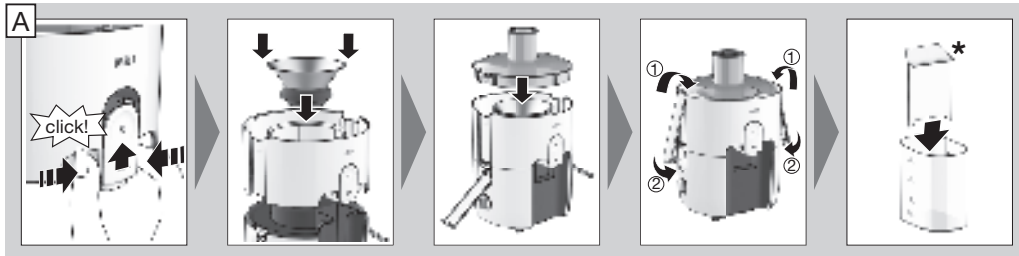

\* **DE** Schaumtrenner um den Saft schaumfrei zu halten / **EN** Foam separator to keep the juice foam-free / **FR** Séparateur de mousse pour éviter la formation de mousse sur le jus / **ES** Separador de espuma para mantener el zumo sin espuma / **PT** Separador de espuma para manter o sumo sem espuma / **IT** Separatore di schiuma per ottenere succo privo di schiuma / **NL** Schuimseparator om schuim uit het sap te houden / **DK** Skumadskiller for at holde saften skumfri / **NO** Skumseparatoren holder juicen fri for skum / **SE** Skumavskiljare som håller juicen fri från skum / **FI** Vaahtoerotin pitää mehun vaahdottomana / **GR** Διαχωριστής αφρού ώστε να ο χυμός να μην είναι αφρώδης / **PL** Separator piany pozwalający uzyskać sok bez piany / **CZ** Separátor pěny, aby byla šťáva bez pěny. / **SK** Odlučovač peny, aby nebol džús spenený. / **HU** Hableválasztó, hogy a gyümölcslé habmentes legyen / **HR** Separator pjene za pripremu soka bez pjene / **SI** Ločilec pene poskrbi za sok brez pen / **TR** Sıvının köpüksüz olması için köpük ayırıcı / **RO** Separator de spumă pentru a menține sucul fără spumă / **RU** Сепаратор для пены для получения чистого сока / **KK** Шырында көбік болмау үшін көбік сепараторы бар / **UA** Сепаратор піни для отримання соку без пінки / **Arab** فِرازة رغوة للحفاظ على العصير خالٍ من الرغوة

**DE** Inbetriebnahme / **EN** Start into operation / **FR** Mise en marche / **ES** Puesta en funcionamiento / **PT** Iniciar o funcionamento / **IT** Messa in funzione / **NL** In werking zetten / **DK** Ibrugtagning / **NO** Idriftsetting / **SE** Förberedelser före användning / **FI** Käytön aloittaminen / **GR** Έναρξη λειτουργίας / **PL** Rozpoczęcie użytkowania / **CZ** Uvedení do provozu / **SK** Uvedenie do prevádzky / **HU** Üzembe helyezés / **HR** Započinjanje s radom / **SI** Začetek uporabe / **TR** Kullanima hazırlama / **RO** Începerea funcționării / **RU** Начало эксплуатации / **KK** Пайдалануға кірісіңіз / **UA** Початок експлуатації / **Arab** بدء التشغيل

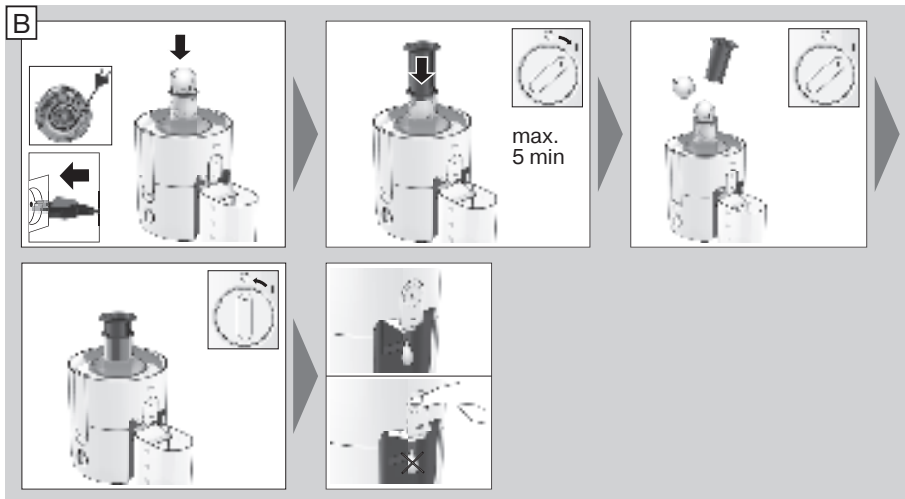

**DE** Verarbeitungshinweise siehe weiter unten / **EN** Processing instructions see further below / **FR** Voir les instructions de traitement ci-après / **ES** Instrucciones de procesado más abajo / **PT** Ver mais abaixo as

instruções de processamento / **IT** Le istruzioni sulla lavorazione sono fornite più avanti / **NL** Voor verwerkingsinstructies zie hieronder / **DK** Tilberedningsanvisninger se længere nede / **NO** Instruksjoner for bruken, se nedenfor / **SE** Se ytterligere bearbetningsanvisningar nedan / **FI** Katso käsittelyohjeet alta / **GR** Οδηγίες επεξεργασίας, βλ. παρακάτω / **PL** Instrukcja obróbki znajduje się poniżej / **CZ** Pokyny ke zpracování viz níže / **SK** Pokyny k spracovaniu nájdete nižšie d'alej / **HU** További feldolgozási utasításokat lásd az alábbiakban / **HR** Upute za obradu potražite u daljnjem tekstu / **SI** Za pripravo hrane glejte navodila v nadaljevanju / **TR** İşleme talimatları için aşağıya bakın / **RO** Pentru instrucțiunile de procesare a se vedea detaliat mai jos / **RU** Инструкции по обработке см. ниже. / **KK** Өңдөу бойынша толық ақпаратты төмөнен қараңыз / **UA** Інструкції з переробки можна знайти нижче / **Arab** انظر إرشادات المعالجة أيضًا أدناه

**DE** Demontage / **EN** Disassembling / **FR** Démontage / **ES** Desmontaje / **PT** Desmontagem / **IT** Smontaggio / **NL** Demontage / **DK** Demontering / **NO** Demontering / **SE** Demontering / **FI** Purkaminen / **GR** Αποσυναρμολόγηση / **PL** Demontaż / **CZ** Demontáž / **SK** Demontáž / **HU** Szétszedés / **HR** Rasklapanje / **SI** Razstavljanje / **TR** Sökme / **RO** Dezasamblare / **RU** Разборка / **KK** Бөлшектеу / **UA** Розбірка / **Arab** فك التركيب

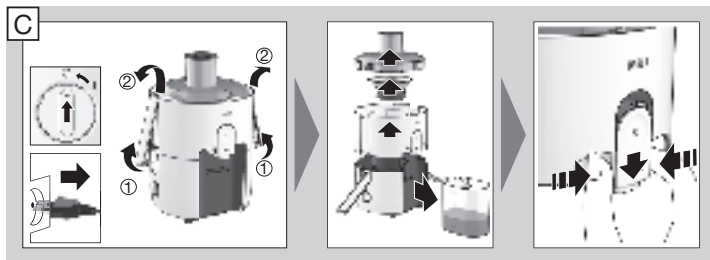

**DE** Pflege und Reinigung / **EN** Care and Cleaning / **FR** Entretien et nettoyage / **ES** Cuidado y limpieza / **PT** Cuidados e limpeza / **IT** Cura e pulizia / **NL** Verzorging en reiniging / **DK** Pleje og rengøring / **NO** Pleie og rengjøring / **SE** Vård och rengöring / **FI** Hoito ja puhdistus / **PL** Konserwacja i czyszczenie / **CZ** Péče a čištění / **SK** Starostlivosť a čistenie / **HU** Rendbentartás és tisztítás / **HR** Održavanje i čišćenje / **SL** Vzdrževanje in čiščenje / **TR** Bakım ve Temizleme / **RO** Îngrijire și curățare / **GR** Φροντίδα και Καθαρισμός / **KZ** Күту және тазалау / **RU** Уход и очистка / **UA** Догляд та чищення / **Arab** رعاية والتنظيف

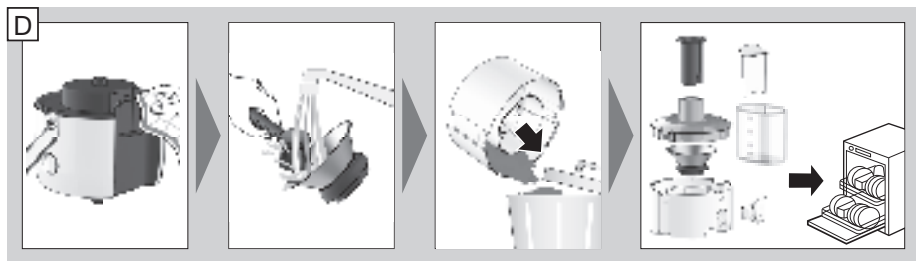

**DE** Kunststoffteile vor der Reinigung mit Pflanzenöl abwischen, um Verfärbungen zu vermeiden. / **EN** Wipe plastic parts with vegetable oil before cleaning them to avoid discolouration. / **FR** Essuyer les parties en plastique avec une huile végétale avant de les nettoyer afin d'éviter la décoloration. / **ES** Limpie las piezas de plástico con aceite vegetal antes de lavarlas para evitar que se decoloren. / **PT** Passe óleo vegetal nas peças de plástico antes de limpá-las para evitar a descoloração. / **IT** Strofinare le parti in plastica con olio vegetale prima di pulirle per evitare lo scolorimento. / **NL** Veeg kunststof onderdelen schoon met plantaardige olie voordat u ze reinigt om verkleuring te voorkomen. / **DK** Aftør plastikdele med vegetabilsk olie, før de rengøres for at undgå misfarvning. / **NO** Tørk av plastdelene med vegetabilsk olje før du rengjør dem for å unngå misfarging. / **SE** Torka av plastdelarna med vegetabilisk olja innan du rengör dem för att undvika missfärgning. / **FI** Pyyhi muoviosat vihannesöljyllä ennen puhdistamista, jotta niiden väri ei muutu. / **GR** Σκουπίστε τα πλαστικά εξαρτήματα με φυτικό λάδι προτού τα καθαρίσετε για να αποφύγετε τον αποχρωματισμό τους. / **PL** Przed umyciem plastikowe części należy przetrzeć olejem roślinnym, aby zapobiec ich przebarwieniu. / **CZ** Otřete plastové díly před čištěním rostlinným olejem, aby se zabránilo zbarvení. / **SK** Pred čistením utrite plastové

diely rastlinným olejom, aby ste zabránili zafarbeniu. / **HU** A tisztítást megelőzően törölje át a műanyag alkatrészeket növényi olajjal, nehogy azok elszíneződjenek. / **HR** Plastične dijelove miksera prije čišćenja namažite biljnim uljem da ne bi promijenili boju. / **SI** Plastične dele pred čiščenjem obrišite z rastlinskim oljem, da se ne obarvajo. / **TR** Plastik parçaları temizlemeden önce bitkisel yağ ile silin ve renginin solmasını önleyin. / **RO** Ștergeți piesele de plastic cu ulei vegetal înainte de a le spăla pentru a evita decolorarea. / **RU** Перед очисткой протрите пластиковые части растительным маслом во избежание их обесцвечивания. / **KK** Пластмасса бөлшектерінің өңі текпес үшін тазалардан бұрын оларды өсімдік майымен сүртіп алыңыз. / **UA** Протріть пластикові деталі рослинною олією перед миттям, щоб уникнути зміни їх кольору. / **Arab** امسح الأجزاء البلاستيكية بالزيت النباتي قبل تنظيفها لتجنب فقدان لونها.

## DE

Nur für die Zubereitung von Obst- und Gemüsesaft verwenden.

## Verarbeitungshinweise

Nur verzehrfertige Lebensmittel verarbeiten: Steine, Stiele und ungenießbare Schalen entfernen. Bei Bedarf in kleine Stücke schneiden. **Hinweis:** Rhabarber, Beeren, stärkehaltige Früchte (Bananen, Mangos, Papayas, Avocados und Feigen), sehr harte und faserige Früchte oder Gemüse sind für die Safterstellung nicht geeignet.

Bitter Lemon Saft als Zutat zu Drinks und Marmelade

Vierteln Sie eine unbehandelte, gewaschene und ungeschälte Zitrone von ca. 5,5 cm Durchmesser, indem Sie sie einmal längs und einmal quer teilen. Füllen Sie zwei Viertel in den Einfüllschacht. Starten Sie das Gerät, während Sie gleichmäßig in 2 Sekunden den Stopfer kräftig nach unten drücken, um die Zitrone zu entsaften. (Lassen Sie das Gerät abkühlen, bevor Sie dieses Rezept wiederholen.)

## Fehlerbehebung

Problem	Ursache	Lösung
Das Gerät funktioniert nicht	Die Verschlussbügel sind nicht korrekt verriegelt	Montieren und verriegeln Sie die Verschlussbügel korrekt
	Deckel, Filter oder Saftbehälter sind nicht richtig montiert	Montieren Sie Deckel, Filter und Saftbehälter korrekt
Saft spritzt aus dem Saftauslauf	Der Tropf-Stopp ist aktiviert	Aktivieren Sie den Tropf-Stopp erst nach Beendigung der Entsaftung

## EN

Use only for the preparation of fruit and vegetable juice.

## Processing instructions

Only process ready-to-eat food: remove stones, stems and inedible peel. If necessary cut into small pieces.

**Note:** Rhubarb, berries, fruits that contain starch (bananas, mangoes, papayas, avocados and figs), very hard and fibrous fruits or vegetables are not suitable for making juice.

Bitter lemon juice as an ingredient in drinks and jam

Quarter an untreated, washed and unpeeled lemon of about 5.5 cm diameter by dividing it once lengthwise and once crosswise. Fill two quarters into the filling shaft. Start the appliance while pressing down the pusher firmly and evenly for 2 seconds to juice the lemon. (Allow the appliance to cool down before repeating this recipe.)

## Troubleshooting

Problem	Potential Cause	Solution
Appliance does not work	The clamps are not securely locked	Assemble and lock the clamps correctly
	Lid, filter or juice collector are not assembled correctly	Assemble lid, filter and juice collector correctly
Juice splashes out of the spout	Drip stop is activated	Only activate drip stop after finishing the juicing

## For UK Only

### Guarantee Information

All Braun Household products carry a minimum guarantee period of two years. The rights and benefits under this guarantee are additional to your statutory rights which are not affected.

Please keep your receipt as this will form the basis of your guarantee.

In the unlikely event of a breakdown you have access to professional help from our team simply by calling: 02392 392333

For service in the Republic of Ireland please call: 012475471

Braun Household undertakes within the specified period to repair or replace any part of the appliance, free of charge (with the exception of any glass or porcelain-ware incorporated in the product) found to be defective provided that;

- We are promptly informed of the defect.
- The product is used and maintained in accordance with the User Instructions.
- The appliance has not been altered in any way or subjected to misuse or repair by a person other than an authorised service agent for Braun Household.
- No rights are given under this guarantee to a person acquiring the appliance second hand or for commercial or communal use.
- Any repaired or replaced appliance will be guaranteed on these terms for the unexpired portion of the guarantee.
- The need for repair has not been caused by insufficient aftercare or cleaning; or damage caused by the chemical or electrochemical effects of water.

Under no circumstances shall the application of this guarantee give rise to the complete replacement of the appliance or entitle the consumer to damages.

Braun Household, New Lane, Havant, Hampshire  
PO9 2NH

[www.braunhousehold.co.uk](http://www.braunhousehold.co.uk)

Thank You for choosing Braun. We are confident that you will get excellent service from this product.

### TO IMPROVE YOUR EXPERIENCE

Register now at [www.braunhousehold.co.uk](http://www.braunhousehold.co.uk)

By registering we may send you from time to time details on exclusive offers, promotions, recipes and inside tips.

Utiliser uniquement pour la préparation de jus de fruits et de légumes.

## Instructions de traitement

Seulement pour le traitement d'aliments prêts à être consommés : retirer les cailloux, les tiges et les peaux non comestibles. Si nécessaire, couper en petits morceaux. **Remarque** : La rhubarbe, les baies, les fruits contenant de l'amidon (bananes, mangues, papayes, avocats et figues) et les fruits ou légumes très durs ne conviennent pas pour la préparation de jus.

Jus de citron amer comme ingrédient pour boissons et confitures

Coupez en quartiers un citron non traité, lavé et non pelé d'environ 5,5 cm de diamètre en le coupant d'abord dans le sens de la longueur puis dans le sens de la largeur. Placez deux quartiers dans le guide à aliments. Mettez l'appareil en marche tout en appuyant fermement et uniformément sur le poussoir pendant 2 secondes pour presser le citron. (Laissez l'appareil refroidir avant de renouveler l'opération.)

## Guide de dépannage

Problème	Cause possible	Solution
L'appareil ne fonctionne pas	Les attaches ne sont pas correctement verrouillées	Monter et verrouiller correctement les attaches
	Le couvercle, le filtre ou le collecteur de jus ne sont pas correctement montés	Monter correctement le couvercle, le filtre et le collecteur de jus
Du jus gicle par le bec	Le système anti-gouttes est activé	Activer le système anti-gouttes uniquement après la confection du jus terminée

Uso previsto solo para la preparación de zumo de frutas y verduras.

## Instrucciones de procesado

Procese solamente alimentos listos para comer: retire piedras, tallos y piel no comestible. Si es necesario corte en trozos pequeños. **Nota:** El ruibarbo, las bayas, las frutas que contengan almidón (como plátanos, mangos, papayas, aguacates e higos), las frutas y verduras muy fibrosas y duras no son aptas para hacer zumo.

Zumo de limón amargo como ingrediente en bebidas y mermelada

Un cuarto de limón sin tratar, lavado y sin pelar de aproximadamente 5,5 cm de diámetro, dividiéndolo una vez a lo largo y otra a lo ancho. Añada dos cuartos en el eje de llenado. Ponga en marcha el aparato mientras presiona el pulsador firme y uniformemente durante 2 segundos para exprimir el limón. (Deje que el aparato se enfríe antes de repetir esta receta).

## Guía de resolución de problemas

Problema	Posible causa	Solución
El aparato no funciona	Las pinzas no están bloqueadas de forma segura	Monte las pinzas y bloquéelas correctamente
	La tapa, el filtro o el colector de zumo no están bien montados	Monte correctamente la tapa, el filtro y el colector de zumo
El zumo se sale por el surtidor	El sistema antigoteo está activado	Active el sistema antigoteo únicamente cuando haya terminado de hacer zumo



## PT

Utilizar apenas para a preparação de sumo de frutos e legumes.

### Instruções de processamento

Processe apenas alimentos prontos a comer: remova caroços, caules e casca não comestível. Se necessário, corte em pedaços pequenos. **Nota:** Ruibarbo, bagas, frutos que contêm amido (bananas, mangas, papaias, abacates e figos), frutos ou legumes muito duros e fibrosos não são adequados para fazer sumo.

Sumo de limão amargo como ingrediente em bebidas e geleia

Corte um limão não tratado, lavado e descascado em quartos com cerca de 5,5 cm de diâmetro, dividindo-o uma vez longitudinalmente e uma vez transversalmente. Encha dois quartos no bocal de enchimento. Inicie o aparelho pressionando firme e uniformemente o impulsor para baixo durante 2 segundos para extrair o sumo do limão. (Permita que o aparelho arrefeça antes de repetir esta receita.)

### Guia de resolução de problemas

Problema	Potencial causa	Solução
O aparelho não funciona	Os ganchos não estão encaixados de forma firme	Monte e bloqueie os ganchos corretamente
	A tampa, o filtro ou o coletor de sumo não estão montados corretamente	Monte a tampa, o filtro e o coletor de sumo corretamente
O sumo projeta-se para fora da goteira	A paragem de gotejamento está ativada	Ative a paragem de gotejamento apenas depois de terminar de fazer sumo

## IT

Utilizzare solo per la preparazione di succo di frutta e di verdure.

### Le istruzioni sulla lavorazione

Inserire solo alimenti pronti per la consumazione: rimuovere semi, gambi e buccia non commestibile. Se necessario, tagliare in piccoli pezzi. **Attenzione:** rabarbaro, bacche, frutta contenente amido (banane, mango, papaya, avocado, fichi), frutta e verdura molto dura e fibrosa non sono adatti per l'estrazione di succo.

Succo di limone amaro come ingrediente per bevande e marmellate

Tagliare in quattro parti un limone al naturale, lavato e non sbucciato con un diametro di circa 5,5 cm dividendolo prima in orizzontale e poi in verticale. Inserire due quarti nel tubo di alimentazione. Avviare l'apparecchio premendo il pestello fermamente e in maniera uniforme per 2 secondi per spremere il limone. (Lasciare raffreddare l'apparecchio prima di ripetere questa ricetta.)

### Guida alla risoluzione degli errori

Problema	Causa potenziale	Soluzione
L'apparecchio non funziona	I morsetti non sono fissati saldamente	Montare e bloccare i morsetti in modo corretto
	Il coperchio, il filtro o il contenitore succo non sono montati correttamente	Montare il coperchio, il filtro e il contenitore succo in modo corretto
Il succo schizza fuori dal beccuccio	Il sistema antigoccia è attivo	Attivare il sistema antigoccia solo al termine della spremitura del succo

## NL

Enkel gebruiken voor het bereiden van vruchten- en groentensap.

### Verwerkingsinstructies

Verwerk enkel kant-en-klaar voedsel: verwijder pitten, stengels en oneetbare schil. Snijd zo nodig in kleine stukken. **Opmerking:** Rabarber, bessen, vruchten die zetmeel bevatten (bananen, mango's, papaja's, avocado's en vijgen), zeer harde en vezelige vruchten of groenten zijn niet geschikt om sap te maken.

Bittere citroensap als ingrediënt in dranken en jam

Doe een onbehandelde, gewassen citroen met schil en met een diameter van ongeveer 5,5 cm in stukken door hem eenmaal in de lengte en eenmaal dwars te verdelen. Doe twee kwarten in de vulschacht. Start het toestel terwijl u de duwer stevig en gelijkmatig omlaag drukt gedurende 2 seconden om het citroensap te maken. (Laat het toestel afkoelen voordat u dit recept herhaalt.)

### Gids voor het oplossen van problemen

Probleem	Mogelijke oorzaak	Oplossing
Toestel werkt niet	De klemmen zijn niet goed vergrendeld	Monteer en vergrendel de klemmen op juiste wijze
	Deksel, filter of sapverzamelaar niet juist gemonteerd	Monteer het deksel, filter en de sapverzamelaar op juiste wijze
Sap spat uit de tuit	Druppelstop is geactiveerd	Activeer de druppelstop enkel na afloop van het persen

## DK

Bruges kun til tilberedning af frugt og grøntsagssaft.

### Instruktioner forarbejdning

Tilbered kun mad, der er klar til at spise: fjern sten, stængler og uspiselig skræl. Skær i små stykker om nødvendigt. **Bemærk:** Rabarber, bær, frugter indeholdende stivelse (bananer, mango, papaya, avocado og figner), meget hårde og fiberholdige frugter eller grøntsager er ikke egnede til at lave juice.

Bitter citronsaft som ingrediens i drikkevarer og syltetøj

Skær en ubehandlet, vasket og uskrælet citron i kvarte på omkring 5,5 cm i diameter ved at dele den en gang i længderetningen og en gang på tværs. Fyld to kvarte i påfyldningen. Start apparatet, mens nedstopperen trykkes ordentligt ned og jævnt i 2 sekunder for at presse saft ud af citronen. (Lad apparatet køle af, inden denne opskrift gentages.)

### Fejlfinding

Problem	Mulig årsag	Løsning
Apparatet virker ikke	Klemmerne er ikke låst forsvarligt	Sæt klemmerne korrekt sammen og lås dem
	Låg, filter eller saftopsamler er ikke monteret korrekt	Sæt låg, filter og saftopsamler korrekt sammen
Der sprøjter saft ud af tuden	Drypstoppet er aktiveret	Aktivér kun drypstoppet efter saftpresning er færdig

## NO

Kun benyttes kun til behandling av frukt og grønnsaksjuice.

### Instruksjoner for bruken

Kun behandling av mat som kan fortæres: fjern steiner, stilker og uspiselige skall. Deles i småbiter ved behov. **Merk:** Rabarbra, bær, frukt som inneholder stivelse (banan, mango, papaya, avokado og fiken), veldig harde og fiberrike frukt og grønnsaker egner seg ikke til å lage juice.

Bitter sitronjuice som ingrediens i drikke og syltetøy

Del en ubehandlet, vasket og uskrellet sitron med omlag 5,5 cm i diameter i 4 deler ved å dele den en gang på langs og en gang på tvers. Fyll to av delene i fyllekanalen. Start apparatet mens du trykker stapperen godt og jevnt ned i 2 sekunder for å hente ut sitronjuice. (La apparatet avkjøles før denne formelen gjentas.)

### Veiledning for feilsøking

Problem	Mulig årsak	Løsning
Apparatet virker ikke	Klemmene er ikke låst godt fast	Foreta montering og lås klemmene på korrekt vis
	Lokk, filter eller juiceoppsamler er ikke montert riktig	Monter lokk, filter og juiceoppsamler riktig
Juice spruter ut av tuten	Dryppestopp er aktivert	Dryppestopp må kun aktiveres etter at en er ferdig med å lage juice

## SE

Använd endast apparaten för framställning av frukt- och grönsaksjuice.

### Bearbetningsanvisningar

Bearbeta endast ättfärdiga matvaror. Ta bort kärnor, stjälgar och oätliga skal. Dela matvarorna i mindre delar vid behov. **Observera:** Rabarber, bär, frukter som innehåller stärkelse (banan, mango, papaya, avokado och fikon) samt mycket hårda och fiberrika frukter eller grönsaker är olämpliga för framställning av juice.

Bitter citronsaft som ingrediens i drinkar och marmelad

Dela en obehandlad, tvättad och oskalad citron med cirka 5,5 cm diameter i fyra delar genom att dela den en gång på längden och en gång på tvären. Lägg två av delarna i matningsröret. Starta apparaten och tryck ner påmataren med ett fast och jämnt tryck under 2 sekunder för att pressa ur citronsaften. (Låt apparaten svalna innan du upprepar receptet.)

### Felsökningsguide

Problem	Möjlig orsak	Lösning
Apparaten fungerar inte	Klämmorna sitter inte fast ordentligt	Montera och stäng klämmorna korrekt
	Lock, filter eller saftbehållaren är inte korrekt monterade	Montera lock, filter och saftbehållaren korrekt
Saften stänker ut ur pipen	Dropp-stoppet är aktivert	Aktivera endast dropp-stoppet när saftpressningen är avslutad

## FI

Käytä vain hedelmä- ja vihannesmehujen valmistukseen.

## Käsittelyohjeet

Käsittele vain syömävalmista ruokaa: poista kivet, varret ja syöntikelvottomat kuoret. Leikkaa ruoka tarvittaessa pieniksi paloiksi. **Huomaa:** Raparperi, marjat, hedelmät, jotka sisältävät tärkkelystä (banaanit, mangot, papaijat, avokadot ja viikunat) sekä erittäin kovat ja kuitupitoiset hedelmät tai vihannekset eivät sovellu mehustukseen.

Kitkerä sitruunamehu aineksena juomissa ja hillossa

Leikkaa noin 5,5 cm:n käsittelemätön, pesty ja kuorimaton sitruuna neljään osaan leikkaamalla se kerran pituus- ja kerran leveysuunnassa. Lisää kaksi neljäsosaa täyttöputkeen. Käynnistä laite samalla kun painat työntäntä voimakkaasti ja tasaisesti 2 sekuntia mehustaaksesi sitruunan. (Anna laitteen jäähtyä ennen tämän reseptin toistamista.)

## Vianetsintäopas

Ongelma	Mahdollinen syy	Ratkaisu
Laite ei toimi	Puristimia ei ole lukittu tiukasti	Kokoa ja lukitse puristimet oikein
	Kantta, suodatinta tai mehukeräajää ei ole koottu oikein	Kokoa kansi, suodatin ja mehukeräajää oikein
Mehua läikkyä nokasta	Tippalukko ei ole aktivoitu	Pelkäästään aktivoi tippalukko mehustuksen jälkeen

## PL

Produkt przeznaczony wyłącznie do przygotowywania soków owocowych i warzywnych.

Instrukcja obróbki

Wyciskaj wyłącznie produkty przygotowane do jedzenia — po usunięciu pestek, łodyg i niejadalnej skórki. W razie potrzeby potnij je na małe kawałki. **Uwaga:** rabarbar, jagody, owoce zawierające skrobię (banany, mango, papaje, awokado i figi) oraz bardzo twarde i włókniste owoce i warzywa nie nadają się do wyciskania soku.

Kwaśny sok z cytryny jako składnik napojów i dżemów

Ćwiartkę umytej i nieobranej cytryny o średnicy około 5,5 cm pokrój raz podłużnie i raz w poprzek.

Włóż dwie ćwiartki do urządzenia. Uruchom urządzenie wciskając mocno i równomiernie tłok przez 2 sekundy, aby wycisnąć sok z cytryny. (Przed ponownym użyciem odczekaj, aż urządzenie ostygnie.)

## Rozwiązywanie problemów

Problem	Możliwa przyczyna	Rozwiązanie
Urządzenie nie działa	Zaciski nie są prawidłowo zablokowane	Zamontuj i zablokuj prawidłowo zaciski
	Pokrywa, filtr lub pojemnik na sok nie są zamontowane prawidłowo	Zamontuj prawidłowo pokrywę, filtr i pojemnik na sok
Sok wycieka z dzióbka.	Blokada kapania jest aktywna.	Blokadę kapania aktywuj wyłącznie po zakończeniu wyciskania soku

## CZ

Používejte pouze pro přípravu šťávy z ovoce a zeleniny.

### Instrukce pro zpracování

Zpracovávejte pouze potraviny k přímé konzumaci: odstraňte kameny, stonky a nepoživatelné slupky (kůru). Nakrájejte na malé kousky, pokud je třeba. **Poznámka:** Rebarbora, bobule, ovoce obsahující škrob (banány, manga, papája, avokáda a fíky), velmi tvrdé a vláknité ovoce nebo zelenina nejsou vhodné pro zpracování na šťávu.

Hořká citrónová šťáva jako přísada do nápojů a džemu

Čtvrtinu chemicky neošetřeného, umytého a neoloupaného citrónu o průměru asi 5.5 cm rozdělte jednou podélně a jednou napříč. Naplňte dvě čtvrtiny do plnicí trubice. Spustíte přístroj a stlačovadlo tlačte silně a rovnoměrně dolů po dobu 2 sekund, abyste získali šťávu z citrónu. (Nechte přístroj vychladnout, dříve než budete tento recept opakovat.)

### Průvodce odstraňováním poruch

Problém	Potenciální příčina	Řešení
Přístroj nefunguje	Svorky nejsou bezpečně uzavřené	Svorky správně namontujte a uzavřete
	Víko, filtr nebo sběrač šťávy nejsou správně namontovány	Správně namontujte víko, filtr a sběrač šťávy
Šťáva vystřikuje ven z hubice	Je aktivována funkce „drip stop“ k zamezení odkapávání	Aktivujte funkci „drip stop“ k zamezení odkapávání pouze po dokončení mačkání šťávy

## SK

Používajte výlučne na prípravu ovocného a zeleninového džúsu.

### Pokyny na spracovanie

Spracovávajúť len jedlo pripravené na jenie: odstráňte kamene, stonky a nejedlé šupky. Ak je to potrebné, nakrájajte na malé kúsky. **Poznámka:** Rebarbora, bobuľové plody, ovocie, ktoré obsahuje škrob (banány, mango, papája, avokádo a figy), veľmi tvrdé a vláknité ovocie alebo zelenina nie sú vhodné na odšťavovanie.

Šťava z kyslého citróna ako prísada do nápojov a džemu

Rozštvrtíte nepostrekovaný, umytý a neolúpaný citrón s priemerom približne 5,5 cm tak, že ho rozdelíte raz po dĺžke a raz po šírke. Dve štvrtiny vložte do plniaceho valca. Spustíte spotrebič, zatiaľ čo pevne a rovnomerne po dobu 2 sekúnd zatlačáte nadol zatlačač, aby ste odšťavili citrón. (Pred opakovaním tohto receptu nechajte spotrebič vychladnúť.)

### Sprievodca riešením problémov

Problém	Možná příčina	Riešenie
Spotrebič nefunguje	Svorky nie sú bezpečne uzamknuté	Zložte a správne uzamknite svorky
	Nie je správne zložené veko, filter alebo zberač džúsu	Správne zložte veko, filter a zberač džúsu
Džús vyšplechuje von z výlevky	Je aktivované zastavenie kvapkania	Zastavenie kvapkania aktivujte len po dokončení odšťavovania

Csak gyümölcs- és zöldséglevelek készítésére használható.

## Feldolgozási utasítások

Csak azonnal fogyasztható ételt dolgozzon fel: távolítsa el a köveket, a szárazakat és az ehetetlen héjat. Szükség esetén vágja apró darabokra. **Megjegyzés:** A rebarbara, a boggyógyümölcsök, a keményítőtartalmú gyümölcsök (banán, mangó, papaja, avokádó és füge), a nagyon kemény és rostos gyümölcsök vagy zöldségek nem alkalmasak lé készítésére.

Zöldcitromlé – italok vagy lekvár összetevőjeként

Egy nyers, megmosott és hámozatlan, kb. 5,5 cm átmérőjű citromot vágjon négy részre, egyszer hosszában és egyszer keresztben félbevágva. Tegyen be két negyedet a töltőgaratba. Indítsa el a készüléket, és közben a citrom kifacsarásához nyomja lefelé 2 mp-ig erősen és egyenletesen a nyomórudat. (A recept ismételt elkészítése előtt várja meg, amíg a készülék lehül.)

## Hibaelhárítási útmutató

Probléma	Lehetséges ok	Megoldás
A készülék nem működik	A rögzítőelemek nem záródnak biztosan	Megfelelően illesse a helyükre és zárja a rögzítőelemeket
	A fedél, a szűrő vagy a légyűjtő edény nem megfelelően illeszkedik a helyére	Megfelelően illesse a helyére a fedelet, a szűrőt és a légyűjtő edényt
A lé kifröcsög a kiöntőnyíláson keresztül	Működésbe lépett a cseppzáró funkció	A cseppzáró funkciót csak a lé elkészítését követően kapcsolja be

## HR

Koristite samo za pripremu soka od voća ili povrća.

## Upute za obradu

Obradujte samo hranu spremnu za konzumiranje: uklonite kamenčiće, stabiljke i nejestivu koru. Ako je potrebno, izrežite na komadiće. **Napomena:** Rabarbara, bobičasto voće, voće koje sadrži škrob (banane, mango, papaja, avokado i smokve), vrlo tvrdo i vlaknasto voće ili povrće nije prikladno za pripremu soka.

Sok gorkog limuna kao sastojak u napitcima i džemovima

Razrežite netretirani, oprani i neoguljeni limun na 4 dijela promjera oko 5,5 cm, tako da ga podijelite jednom po duljini i jednom poprečno. Napunite osovina za punjenje s dvije četvrtine. Pokrenite aparat te čvrsto i ravnomjerno pritisnite potiskivač 2 sekunde kako biste iscijedili limun. (Pričekajte da se aparat ohladi prije nego ponovite ovaj recept.)

## Vodič za rješavanje problema

Problem	Mogući uzrok	Rješenje
Uređaj ne radi	Stezaljke nisu sigurno blokirane	Pravilno postavite i blokirajte stezaljke
	Poklopac, filter ili sakupljač soka nisu pravilno postavljeni	Pravilno postavite poklopac, filter i sakupljač soka
Sok se prelijeva iz otvora	Aktivirana je funkcija protiv kapanja	Aktivirajte funkciju protiv kapanja samo nakon završetka cijedenja

## SI

Uporabite samo za pripravo sadnih in zelenjavnih sokov.

### Navodila za obdelavo

Uporabljajte le hrano, ki je primerna za uživanje: odstranite koščice, stebila in neužitno lupino. Po potrebi razrežite na majhne dele. **Opomba:** Rabarbara, jagodičevje, škrobnato sadje (banane, mangi, papaje, avokadi in fige), zelo trdo in vlaknasto sadje in zelenjava niso primerni za izdelovanje sokov.

Grenak limonov sok kot sestavina pijač in marmelad

Neobdelano, oprano in neolupljeno limono narežite na četrtine premera približno 5,5 cm, in sicer tako, da jo enkrat razpolovite po dolžini, enkrat pa po širini. V polnilno odprtino dodajte dve četrtini. Zaženite napravo, hkrati pa močno in enakomerno potiskajte potisni nastavek za 2 sekundi, da iz limone iztisnete sok. (Počakajte, da se naprava ohladi, preden ponovite izvedbo tega recepta.)

### Vodič za odpravljanje napak

Težava	Morebitni vzrok	Rešitev
Aparat ne deluje	Sponke niso dobro zaklenjene	Sponke pravilno montirajte in zaklenite
	Pokrov, filter ali posoda za sok niso pravilno montirani	Pokrov, filter ali posodo za sok pravilno montirajte
Sok brizga iz dulca	Aktivirana je funkcija proti kapljanju	Funkcijo proti kapljanju aktivirajte še, ko je sočenje končno

## TR

Sadece meyve ve sebze suyu hazırlamak için kullanın.

### İşlem yönergeleri

Sadece yemeye hazır gıdaları işleyin: taşları, sapları ve yenilmez kabukları çıkartın. Gerekirse küçük parçalara kesin. **Not:** Işgın, küçük meyveler, nişasta içeren meyveler (muz, mango, papaya, avokado ve incir), çok sert ve lifli meyveler veya sebzeler, suyunu çıkartmak için uygun değildir.

İçeceklerde ve reçellerde bir malzeme olarak acı limon suyu

İşlenmemiş, yıkanmış, soyulmamış yaklaşık 5,5 cm çapında orta boy bir limonu önce bir kez uzunlamasına sonra da enine keserek dörde ayırın. Dört parçadan ikisini doldurma milinin içine doldurun. Limonun suyunu çıkartmak için iteceği sıkıca ve eşit şekilde 2 saniye süreyle iterek aleti çalıştırın ve limonu sıkın. (Bu reçeteyi tekrarlamadan önce aletin soğumasını bekleyin.)

### Sorun Giderme Kılavuzu

Sorun	Olası Neden	Çözüm
Cihaz çalışmıyor	Kelepçeler güvenli şekilde kilitli değildir	Kelepçeleri doğru şekilde takın ve kilitleyin
	Kapak, filtre veya sıvı kolektörü doğru takılmamıştır	Kapak, filtre veya sıvı kolektörü doğru şekilde takın
Sıvı ağızdan sızıyor	Damlama tamponu aktiftir	Damlama tamponu sadece sıkma sonrası aktif olmalıdır

## RO

Folosiiți numai pentru prepararea sucului de fructe și legume.

### Instrucțiuni de prelucrare

Procesați numai produse alimentare gata pentru consum: îndepărtați sămburii, cozile și coaja necomestibilă. Dacă este necesar, tăiați-le în bucăți mici. **Notă:** Rubarba, murele, fructele care conțin amidon (banane, mango, papaya, avocado și smochine), fructele sau legumele foarte dure și fibroase nu sunt adecvate pentru a face suc.

Suc de lămâie crud ca ingredient în băuturi și gemuri

Luați un sfert de lămâie netratată, spălată și nedecojită de aproximativ 5,5 cm în diametru împărțind-o o dată pe lungime și o dată pe lățime. Umpleți două sferturi din jgheabul de umplere. Porniți aparatul apăsând împingătorul ferm și uniform timp de 2 secunde pentru a stoarce sucul din lămâie. (Lăsați aparatul să se răcească înainte de a repeta această rețetă.)

### Instrucțiuni de depanare

Problemă	Cauză posibilă	Soluție
Aparatul nu funcționează	Clamele nu sunt fixate bine la locul lor	Asamblați și fixați clamele corect
	Capacul, filtrul sau colectorul de suc nu sunt asamblați corect	Asamblați corect capacul, filtrul sau colectorul de suc
Sucul se stropește din cioc	Sistemul anti-picurare este activat	Activați sistemul anti-picurare doar după ce ați terminat cu stoarcerea

## GR

Χρησιμοποιείτε αποκλειστικά για την παρασκευή χυμών φρούτων και λαχανικών.

### οδηγίες επεξεργασίας

Επεξεργαστείτε αποκλειστικά έτοιμα προς βρώση τρόφιμα: αφαιρέστε πέτρες, μίσχους και μη βρώσιμες φλούδες. Εάν χρειάζεται, κόψτε σε μικρά τεμάχια. **Σημείωση:** ραβέντι, μούρα, φρούτα που περιέχουν άμυλο (μπανάνες, μάνγκο, παπάγια, αβοκάντο και σύκα), πολύ σκληρά και ινώδη φρούτα ή λαχανικά δεν είναι κατάλληλα για την παρασκευή χυμού.

Χυμός λεμόνι με ελαφρώς πικρή γεύση ως συστατικό σε ποτά και μαρμελάδες

Κόψτε στα τέσσερα ένα ολόκληρο, πλυμένο λεμόνι με τη φλούδα, διαμέτρου περίπου 5,5 cm, κόβοντάς το μία φορά κατά μήκος και μία φορά κατά πλάτος. Τοποθετήστε τα δύο τέταρτα στον άξονα πλήρωσης. Θέστε τη συσκευή σε λειτουργία ενώ πιέζετε προς τα κάτω σταθερά και ομοιόμορφα τον προωθητήρα για 2 δευτερόλεπτα, για να στύψετε το λεμόνι. (Αφήστε τη συσκευή να κρυώσει πριν επαναλάβετε αυτή τη συνταγή).

### Οδηγός αντιμετώπισης προβλημάτων

Πρόβλημα	Πιθανή αιτία	Λύση
Η συσκευή δεν λειτουργεί	Οι σφινγκτήρες δεν έχουν ασφαλιστεί σωστά	Συναρμολογήστε και ασφαλίστε τους σφινγκτήρες σωστά
	Το καπάκι, το φίλτρο ή ο συλλέκτης χυμού δεν έχουν συναρμολογηθεί σωστά	Συναρμολογήστε το καπάκι, το φίλτρο και το συλλέκτη χυμού σωστά
Πιτσιλιές χυμού βγαίνουν έξω από το στόμιο	Είναι ενεργοποιημένη η λειτουργία Drip stop	Ενεργοποιήστε τη λειτουργία drip stop μόνο αφού σταματήσει η αποχύμωση



Тек жеміс-жидек пен көкөністің шырынын сығу үшін ғана пайдаланыңыз.

## өңдеу нұсқаулары

Тек жеуге дайын азық-түлікті ғана өңдеңіз: сүйегін, собығын және жеуге жарамайтын қабығын аршыңыз. Қажет болса, ұсақтап тураңыз. **Ескертпе:** Рауғаш, жидектер, құрамында крахмал бар жемістер (банан, манго, папайя, авокадо мен інжір), аса қатты және талшықты жеміс-жидек пен көкөніс шырын сығуға жарамайды.

Қышқыл лимон шырыны сусындар мен джемнің құрамдасы ретінде Жуылған және қабығы аршылмаған шикі лимонды ұзынынан бір рет және көлденеңінен бір рет диаметрі 5,5 см төрт бөлікке бөліңіз. Екі ширегін ұңғыға салыңыз. Аспапты іске қосыңыз да, лимонның шырынын сығу үшін итергішті 2 секунд қатты әрі біркелкі басып тұрыңыз. (Осы рецепті қайталардан бұрын аспапты суытып алыңыз).

## Ақаулықтарды анықтау нұсқаулығы

Ақаулық	Ықтималды себеп	Шешімі
Аспап жұмыс істемейді	Қапсырмалар қауіпсіз түрде бекітілмеген	Құрастырыңыз да, қапсырмаларды дұрыс бекітіңіз
	Қақпақ, сүзгі немесе шырын сауыт дұрыс құрастырылмаған	Қақпақты, сүзгі мен шырын сауытты дұрыс құрастырыңыз
Шырын шүмектен сыртқа шашырайды	Тамшы тоқтатқыш іске қосылған	Тамшы тоқтатқышты шырын сығуды тоқтатқаннан кейін іске қосыңыз

## EAC

Үлгі	SJ 3100
Кернеу	220 – 240 В
Герц	50-60Г ц
Ватт	500 Вт
Сақтау шарттары:	температура: +5° және +45°С Ылналдылы5: < 80%

Қытайда жасалған  
Делонги Браун Хаусхолд ГмБХ  
Германия Заңды өндіруші:  
Делонги Браун Хаусхолд ГмБХ  
Карл-Улрих-Штрассе ң  
63263 Ной-Изенбург

Бұйымды іске пайдалану нұсқаулығына сәйкес өз мақсатында пайдалану керек. Бұйымның қызмет мерзімі тұтынушыға сатылған күннен бастап 2 жылды құрайды.

Импортер:  
«Делонги» ААҚ, Ресей, 127055,  
Москва қаласы, Суцёвская көшесі,  
27/3-үй (27-үй, 3-құрылым)  
Тел. +7 (495) 781-26-76

**Сақталу мерзімі:** Шектелмеген

**Арылу жағдайлары:** Қоршаған ортаны қорғау талаптарына сәйкес

**Тасымалдау жағдайлары:** Тасымалдау кезінде құлатып алуға немесе шамадан тыс шайқалтуға болмайды.

**Сату жағдайлары:** Сату жағдайларын өндіруші көрсетпеген, бірақ олар жергілікті, мемлекеттік және халықаралық ережелер мен стандарттарға сай болуға тиіс

**Өндіруші зауыт:**

De'Longhi Braun Household GmbH,  
Carl-Ulrich-Strasse 4,  
63263 Neu Isenburg, Germany

Используйте только для выжимания фруктового и овощного сока.

### инструкции по обработке

Только для обработки готовых к употреблению продуктов: удаляет косточки, веточки и несъедобную кожуру. При необходимости нарежьте на мелкие кусочки. **Примечание.** Ревень, ягоды, фрукты, содержащие крахмал (бананы, манго, папайя, авокадо и инжир), очень твердые и волокнистые фрукты или овощи не подходят для выжимания сока.

Лимонный сок (Bitter lemon) в качестве ингредиента для напитков и джемов

Возьмите неочищенный и необработанный термически лимон диаметром приблизительно 5,5 см и разделите его на четыре части, разрезав один раз вдоль и поперек. Поместите две четверти лимона в загрузочную воронку. Включите устройство, нажимая на толкатель сильно и равномерно на протяжении 2 с, чтобы выжать сок из лимона. (Перед повторным приготовлением дайте устройству остыть.)

### Руководство по устранению неисправностей

Проблема	Возможная причина	Решение
Устройство не работает.	Зажимы зафиксированы ненадежно.	Выполните сборку и зафиксируйте зажимы надлежащим образом.
	Сборка крышки, фильтра или сокосборника выполнена ненадлежащим образом.	Выполните сборку крышки, фильтра и сокосборника надлежащим образом.
Сок выплескивается из носика.	Активирована противокapelная функция.	Активировать противокapelную функцию следует только по окончании процесса выжимания сока.



<b>Модель</b>	SJ 3100
<b>Напряжение</b>	220 – 240 В
<b>Частота колебаний</b>	50-60 Гц
<b>Мощность</b>	500 Вт
<b>Условия хранения:</b>	Температуре: +5°C до +45°C влажности: < 80%

Изготовлено в Китае для  
De'Лонги Браун Хаусхолд ГмБХ Германия  
De'Longhi Braun Household GmbH  
Carl-Ulrich-Straße 4  
63263 Neu-Isenburg/Germany

Изделие использовать по назначению  
в соответствии с руководством по эксплуатации.  
Срок службы изделия составляет 2 года с даты  
продажи потребителю.

Импортер и ответственный за претензии  
потребителей: ООО «Делонги», Россия,  
127055, Москва, ул. Суццевская, д. 27, стр. 3.  
Тел. +7 (495) 781-26-76

**Срок хранения:** Не ограничен  
**Условия утилизации:** Утилизировать в соответствии с экологическими требованиями  
**Условия транспортировки:** Во время транспортировки, не бросать и не подвергать излишней вибрации.  
**Условия реализации:** Правила реализации товара не установлены изготовителем, но должны соответствовать региональным, национальным и международным нормам и стандартам.

**Производитель:**  
De'Longhi Braun Household GmbH,  
Carl-Ulrich-Strasse 4,  
63263 Neu Isenburg, Germany

Використовуйте виключно для приготування соку з овочів і фруктів.

## інструкції по обробці

Використовуйте виключно для готової до вживання їжі: видаляйте кісточки, корені та неїстівну шкірку. За необхідності ріжте на маленькі шматки. **Примітка:** Ревінь, ягоди, фрукти, що містять крохмаль (банани, манго, папайя, авокадо та інжир), дуже тверді та волокнисті фрукти та овочі не підходять для виготовлення соку.

Гіркий лимонний сік як інгредієнт для напоїв і джему

Розріжте необроблений, помитий та неочищений лимон діаметром прибл. 5,5 см на чотири частини, спочатку вздовж, потім упоперек. Помістіть дві чверті в завантажувальну воронку. Запустіть прилад, натискаючи на штовхач та утримуючи його в такому положенні протягом 2 секунд, щоб вичавити сік з лимона. (Перш ніж повторити, дайте приладу охолонути).

## Посібник із пошуку та усунення несправностей

Проблема	Можлива причина	Вирішення
Прилад не працює	Затискачі зафіксовані ненадійно	Зберіть і зафіксуйте затискачі правильно
	Кришка, фільтр або контейнер для соку зібрані неправильно	Зберіть кришку, фільтр і контейнер для соку правильно
Сік бризкає через носик	Функція «крапля-стоп» активована	Активуйте функцію «крапля-стоп» тільки після того, як завершите вижимання соку

## AR

استخدمه فقط لتحضير عصير الفاكهة والخضار.

## إرشادات المعالجة

معالجة الطعام الجاهز للأكل فقط: إزالة النوى والسيقان والقشور غير الصالحة للأكل. قم بتقطيعه إلى قطع صغيرة إذا اقتضى الأمر. ملاحظة: الراوند والتوت والفواكه التي تحتوي على النشا (الموز والمانجو والباباز والأفوكادو والتين) والفواكه والخضروات اللينة الصلبة جدًا ليست مناسبة لصنع العصير.

عصير الليمون المر كمكون في المشروبات والمرعي

قطع الليمون غير المعالج والمغسول وغير المقشر البالغ قطره حوالي 5.5 سم عن طريق تقسيمه مرة بالطول ومرة بالعرض. املاً عمود الماء بربعين. قم ببدء تشغيل الجهاز بينما تضغط الدافع لأسفل بإحكام وبالتساوي لمدة ثانيتين لعصر الليمون. (دع الجهاز يبرد قبل تكرار هذه الوصفة).

## دليل استكشاف الأخطاء وإصلاحها

المشكلة	السبب المحتمل	الحل
الجهاز لا يعمل	المشابك غير مغلقة بإحكام	قم بتركيب المشابك بشكل صحيح وغلقها بإحكام
	لم يتم تركيب الغطاء أو الفلتر أو قطعة تجميع العصير بشكل صحيح	قم بتركيب الغطاء والفلتر وقطعة تجميع العصير بشكل صحيح
يتناثر العصير بعيداً عن الفوهة	تم تنشيط مانعة التنقيط	نشط مانعة التنقيط فقط بعد الانتهاء من عملية العصر

