

vtech[®]

HANDLEIDING

**Vrolijke
Vriendjes**[®]

School



© 2015 VTech
Printed in China
91-003097-004 (NL)

Beste ouders,

Wij van VTech® weten dat een kind tot grootse dingen in staat is.

Daarom zijn al onze elektronische, educatieve producten speciaal ontworpen om het denkvermogen van kinderen te ontwikkelen en hen zo veel mogelijk te leren. Of het nu om vormen, kleuren, letters of cijfers gaat, alle VTech® producten maken gebruik van een geavanceerde technologie en een schat aan ervaring om kinderen aan te moedigen zo veel mogelijk uit zichzelf te halen.

Als het gaat om leerzame, interactieve producten die vermaken en ontwikkelen, zien wij van VTech® het beste in uw kind.

Kijk voor meer VTech® producten op www.vtech.nl.com

INLEIDING

Gefeliciteerd met uw aankoop van de **School** uit de **Vrolijke Vriendjes**[®] collectie van **VTech**[®]. Wij van **VTech**[®] doen ons uiterste best goede producten te maken die leuk en leerzaam zijn voor uw kind. Mocht u nog vragen of opmerkingen hebben, neemt u dan a.u.b. contact op met onze klantenservice, telefoonnummer: (0031) (0)495-459123 / e-mail: klantenservice@vtechnl.com

De bel gaat op de **Vrolijke Vriendjes**[®] **School** van **VTech**[®]! Kom je mee spelen en leren? Maak kennis met Laura de lerares en ga op een leerzaam avontuur! Plaats je vriendjes in de klas, speel op de schommel of plaats de vriendjes op het danspodium om ze te zien dansen! Leren was nog nooit zó leuk!

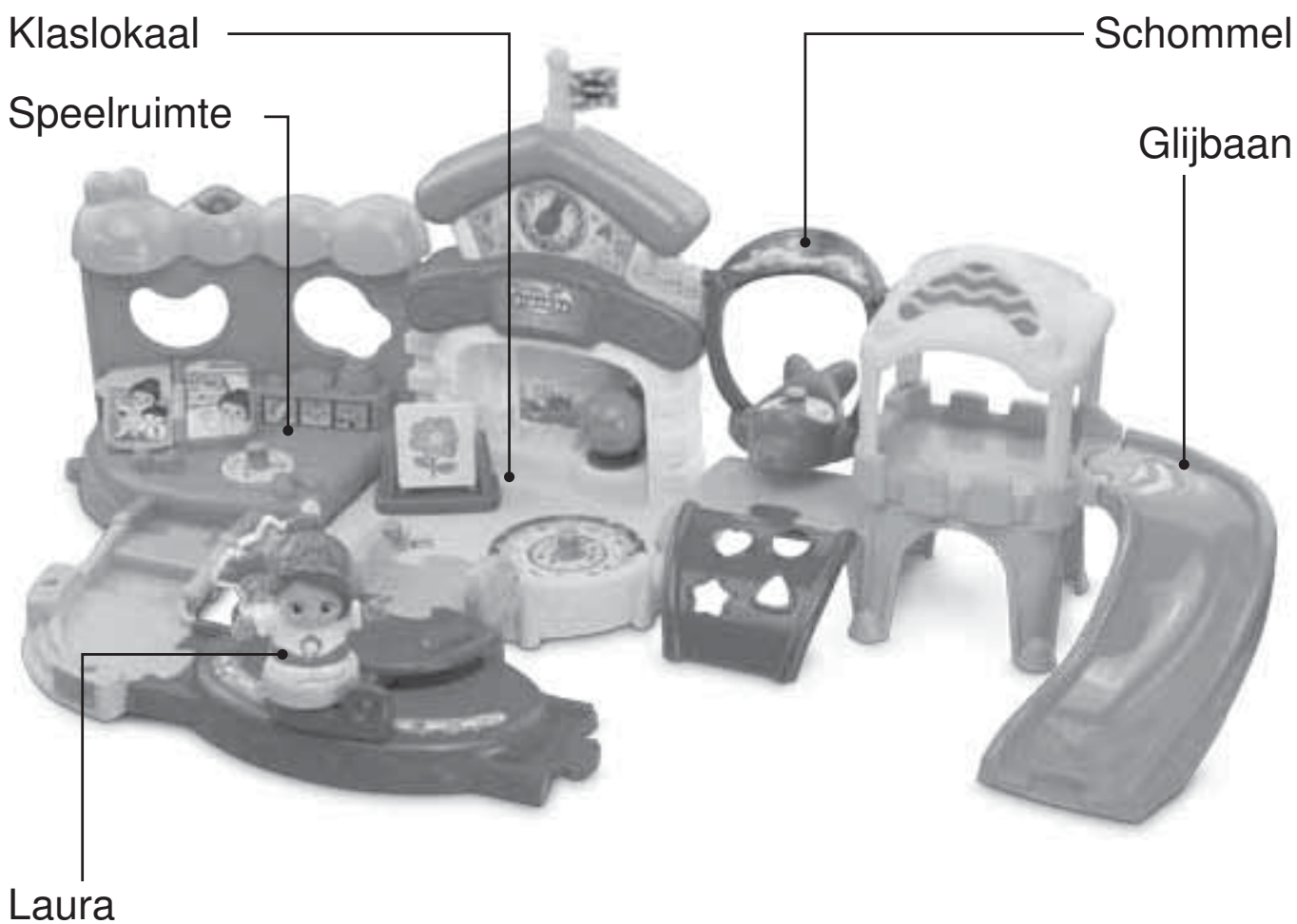

INHOUD VAN DE DOOS

Let op: Wij raden aan om de contactpunten van de Vrolijke Vriendjes niet veelvuldig bloot te stellen aan vocht (door bijv. bijten of sabbelen) om mogelijke storingen te voorkomen.



- Eén Vrolijk Vriendje - Laura van VTech®



- Eén klaslokaal-platform met 2 Magic Points

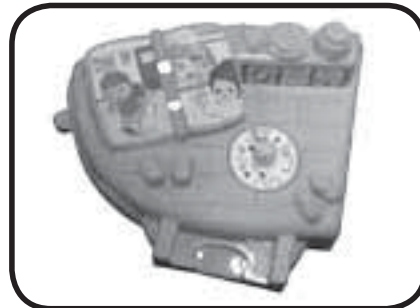

- Eén speelruimte-platform met Magic Point

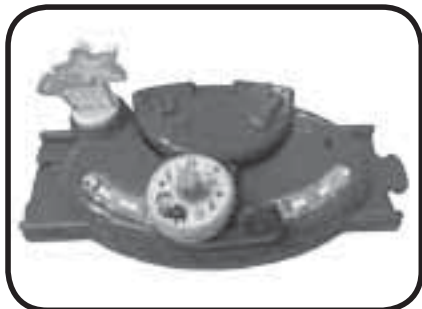

- Een danspodium met Magic Point



- Eén schommel met Magic Point



- Eén klaslokaal-achterwand



- Eén speelruimte-achterwand



- Eén wereldbol



- Eén bladzijde



- Eén tekenbord



- Eén glijbaan-platform



- Eén dak



- Eén glijbaan



- Eén klimmuur

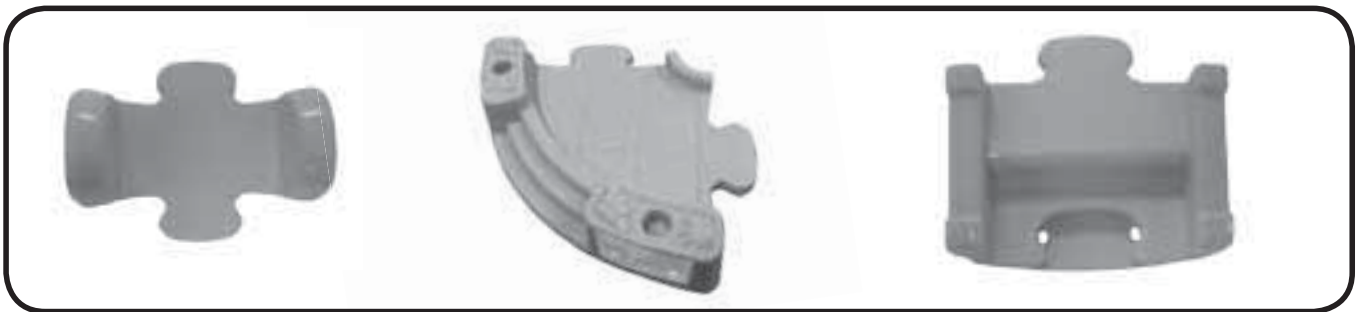

- Eén kort pad, mannelijk
- Eén 90 graden bocht-pad, mannelijk
- Een trap-pad, mannelijk/vrouwelijk



- Twee stickervellen
- Eén handleiding

WAARSCHUWING:

Alle verpakkingsmaterialen, zoals plakband, plastic, verpakkingsslotjes enz., maken geen deel uit van het product en dienen voor de veiligheid van uw kind te worden verwijderd.

Losmaken van de verpakkingsslotjes

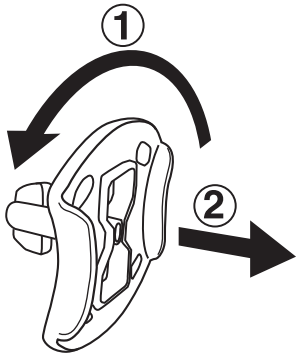

- ① Draai het verpakkingsslotje.
- ② Neem het verpakkingsslotje uit de houder en gooi het weg bij het afval.

Losmaken van de plastic riempjes:



- ① Gebruik een schaar om de plastic riempjes door te knippen.
- ② Verwijder de plastic riempjes en gooi ze weg bij het afval.

HOE PLAATS JE DE BATTERIJEN?

1. Zet het speelgoed UIT.
2. Open het batterijklepje aan de onderkant van het vriendje. Gebruik hiervoor een schroevendraaier.
3. Plaats 2 nieuwe 'AAA' (LR03) batterijen volgens de afbeelding in het batterijenvak. Voor optimale prestaties bevelen wij alkaline batterijen aan.
4. Plaats het klepje terug en maak het goed vast.
5. Nu is het speelgoed klaar voor gebruik.

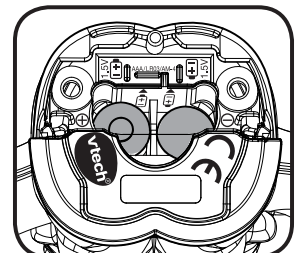
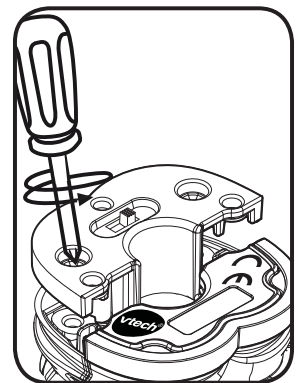

LET OP

Dit product staat in een demo-stand. Volg onderstaande stappen om de normale speelstand te activeren:

1. Verschuif de **Aan/Uit-schakelaar** naar UIT (●).
2. Houd de **knipperende toets** gedurende 2 seconden ingedrukt.
3. Verschuif de **Aan/Uit-schakelaar** naar AAN (⏻) om de normale speelstand te activeren.

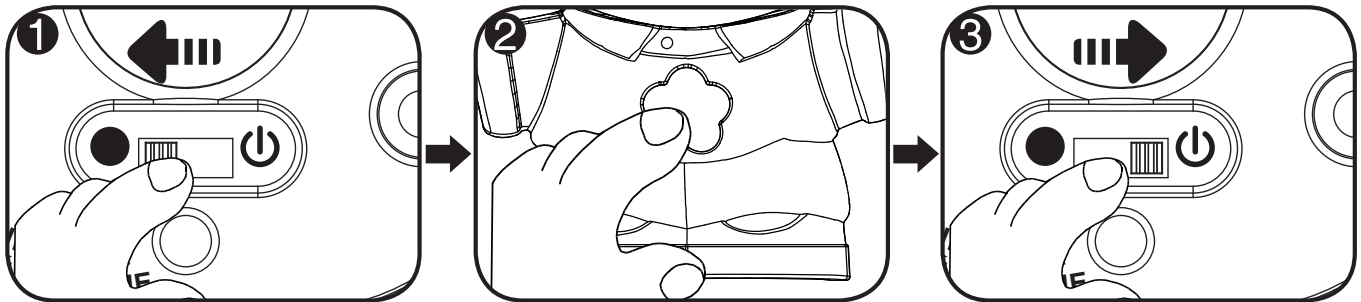

Attentie

- Voor optimale prestaties bevelen wij alkaline batterijen aan.
- Gebruik alleen het type en de soort batterijen die in deze handleiding staan vermeld.
- Gebruik slechts één type batterijen tegelijk.
- Gebruik nooit nieuwe en oude batterijen samen.
- Gebruik nooit beschadigde batterijen.
- Plaats de batterijen volgens de polen (+,-) om lekkage te voorkomen.
- De contactklemmen van de voeding mogen niet kortgesloten worden.
- Verwijder lege of zwakke batterijen uit het speelgoed.
- Indien het speelgoed langere tijd niet zal worden gebruikt, is het aan te bevelen de batterijen te verwijderen.
- Gooi batterijen niet weg in vuur of in de natuur.
- Probeer nooit gewone (niet oplaadbare) batterijen te herladen.
- Haal oplaadbare batterijen eerst uit het speelgoed en laad ze daarna buiten het speelgoed op.
- Het opladen of verwijderen van batterijen dient altijd onder toezicht van een volwassene te gebeuren.

Milieu

Verwijdering van batterijen en product



Het symbool van een doorgekruiste container geeft aan dat het product en de batterijen niet met het normale huisafval mogen worden weggegooid omdat deze stoffen bevatten die schadelijk kunnen zijn voor het milieu en de gezondheid. Lever het product en/of de batterijen aan het eind van hun levenscyclus in bij een officieel aangewezen inzamelpunt.

Win advies in bij de plaatselijke autoriteiten voor informatie over speciale plaatsen voor Klein Chemisch Afval (K.C.A.), waar u gebruikte batterijen en/of producten kunt inleveren.

De chemische symbolen Hg, Cd of Pb geven aan dat het kwik- (Hg), cadmium- (Cd) of loodgehalte (Pb) in de batterij hoger is dan de referentieniveaus in de Richtlijn 2006/66/EC.



De balk geeft aan dat het product na 13 augustus 2005 op de markt werd gebracht.



Help het milieu door uw product en/of batterijen op een verantwoordelijke manier weg te gooien.

Kijk voor meer informatie op:

www.stibat.nl

STICKERO VERZICHT

Plak a.u.b. de stickers volgens onderstaande instructies op de onderdelen van de speelset.

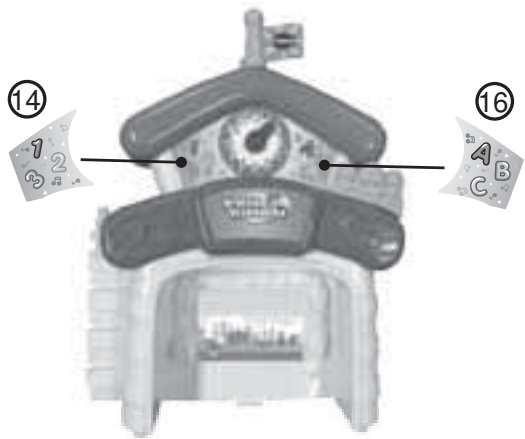
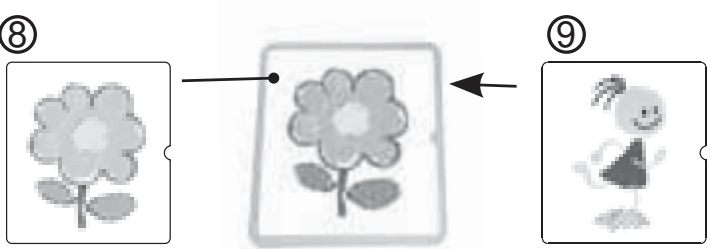
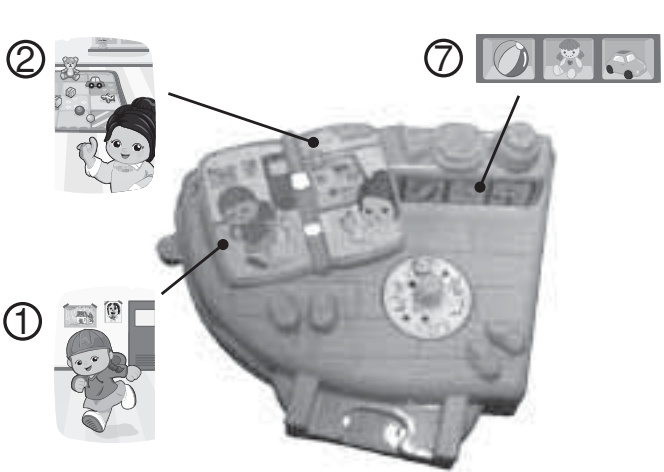

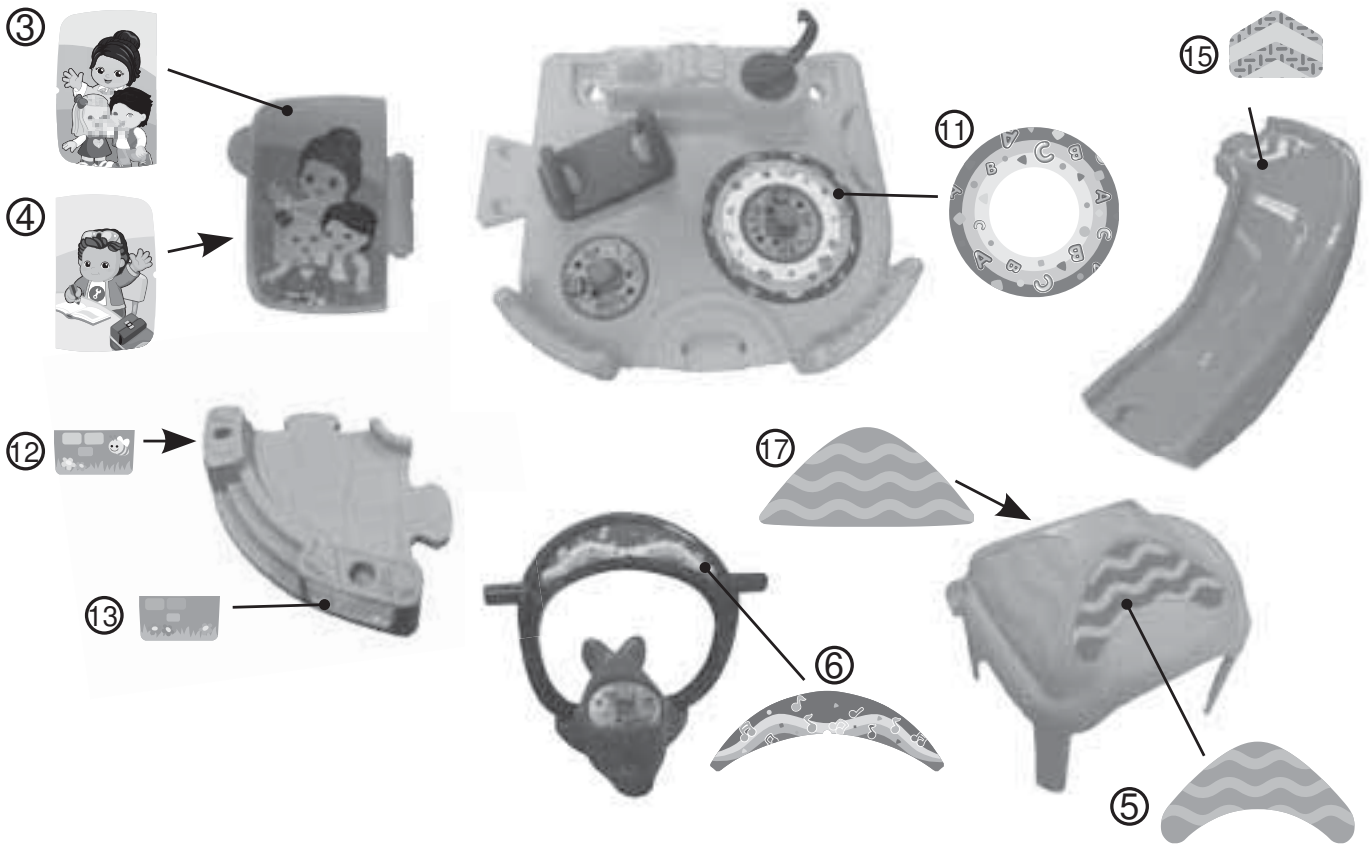

MONTAGE INSTRUCTIES

Bij VTech® staat veiligheid voorop. Om de veiligheid van het kind te kunnen garanderen, is montage door een volwassene vereist.

1. Bevestig de bladzijde in de daarvoor bestemde openingen van het boek op het speelruimte-platform.



2. Bevestig de achterwand van de speelruimte in de daarvoor bestemde openingen van het speelruimte-platform, zoals hiernaast afgebeeld. Er zal een 'klik'-geluid te horen zijn wanneer de onderdelen stevig zijn bevestigd.

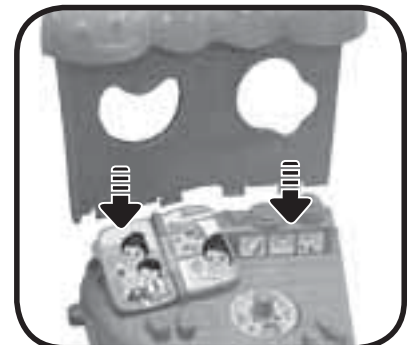

3. Bevestig de achterwand van het klaslokaal in de daarvoor bestemde openingen van het klaslokaal-platform, zoals hiernaast afgebeeld. Er zal een 'klik'-geluid te horen zijn wanneer de onderdelen stevig zijn bevestigd.

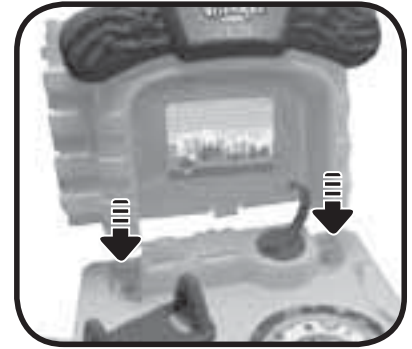

4. Verbind de speelruimte en het klaslokaal met elkaar, zoals hiernaast afgebeeld.



5. Bevestig het glijbaan-platform aan het klaslokaal-platform (a). Bevestig hierna het dak op het glijbaan-platform (b).

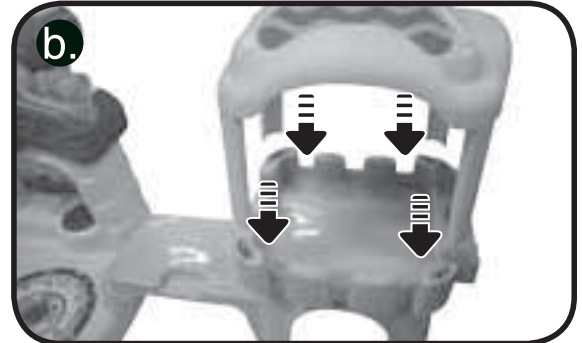
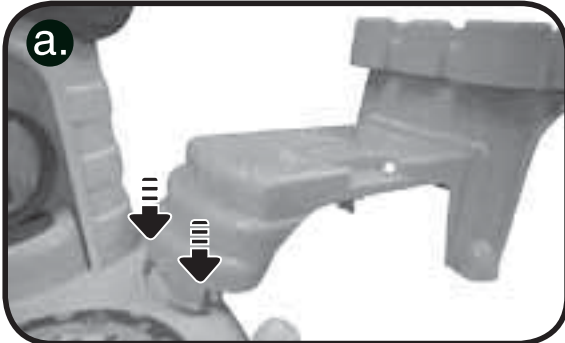

6. Bevestig het tekenbord in de hiervoor bestemde houder.



7. Plaats de wereldbol in de hiervoor bestemde standaard.



8. Bevestig de schommel tussen de klaslokaal-achterwand en het dak.

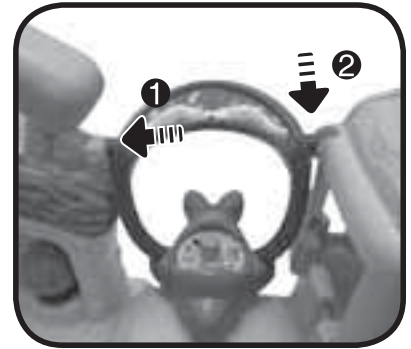

9. Bevestig de klimmuur aan het glijbaanplatform.



10. Bevestig de glijbaan aan het glijbaanplatform.



11. Wanneer bovenstaande stappen voltooid zijn, kunnen de paden worden bevestigd, zoals hiernaast afgebeeld.



FUNCTIES

1. Aan/Uit-schakelaar

Om het Vrolijk Vriendje AAN te zetten beweeg je de **Aan/Uit-schakelaar** aan de onderkant van het speelgoed naar (⏻). Om het Vrolijk Vriendje UIT te zetten beweeg je de **Aan/Uit-schakelaar** naar (●).

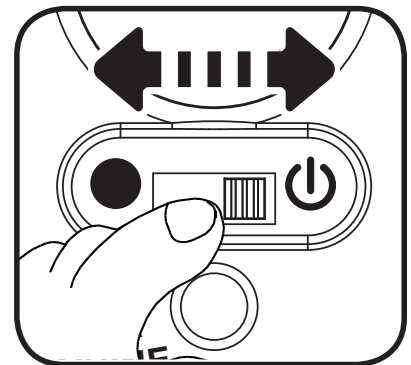

2. Automatische uitschakeling

Om batterijen te sparen, schakelt het Vrolijk Vriendje automatisch uit als er enige tijd niet mee wordt gespeeld. Het speelgoed kan weer geactiveerd worden door op de knipperende toets te drukken of door het vriendje op een **Magic Point** te plaatsen.

ACTIVITEITEN

Laura

1. Verschuif de **Aan/Uit-schakelaar** om het speelgoed aan te zetten. Druk op de **knipperende toets** om vrolijke zinnen, gezongen liedjes en melodietjes te horen. Het lichtje knippert mee met het geluid.

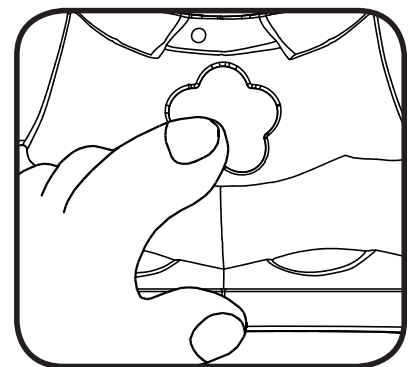

2. Plaats **Laura** of een ander vriendje (apart verkrijgbaar) op de **Magic Point** locaties om vrolijke zinnnetjes, grappige geluiden, melodietjes en gezongen liedjes te horen, afhankelijk van de locatie. Plaats Laura of een ander vriendje op het Magic Point van het danspodium om het te zien bewegen. Het lichtje van het vriendje knippert mee met het geluid. Plaats Laura op Magic Points van andere **Vrolijke Vriendjes**[®] speelsets en accessoires (apart verkrijgbaar) voor nog meer speelplezier!

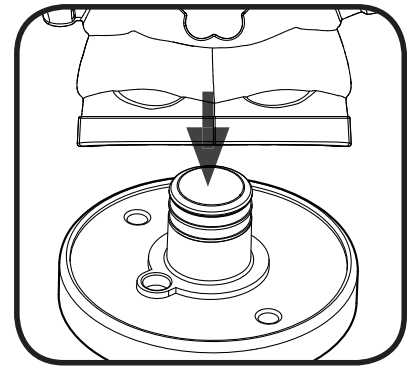

School

1. Plaats **Laura** of een ander vriendje op het Magic Point van het **danspodium** om het te zien bewegen en je vriendje te laten dansen! Het lichtje knippert mee met het geluid.
2. Plaats **Laura** of een ander vriendje op het Magic Point bij het **tekenbord** om de les bij te wonen. Het lichtje knippert mee met het geluid.
3. Plaats **Laura** of een ander vriendje op het Magic Point van het **klaslokaal** om hem of haar les te laten geven. Het lichtje knippert mee met het geluid.



4. Plaats **Laura** of een ander vriendje op het Magic Point van de **speelruimte** om belangrijke regels te leren. Het lichtje knippert mee met het geluid.



5. Plaats **Laura** of een ander vriendje op het Magic Point van de **schommel** om vrolijke reacties te horen. Het lichtje knippert mee met het geluid.



Beweegbare onderdelen

1. Sla de bladzijde van het **boek** om.



2. Klap het **tekenbord** om, om een ander plaatje te zien.



3. Draai de **wereldbol** voor nog meer speelplezier.



4. Plaats een vrolijk vriendje op de **schommel** en beweeg de schommel heen en weer.



5. Beweeg de wijzer van de **klok** om de tijd te veranderen.



6. Draai de **bal** in de rug van de rups om verschillende vormen te zien.



7. Beweeg het **danspodium** om het vriendje te zien dansen en de ster te zien ronddraaien.



ONDERHOUD EN VERZORGING

1. Maak het speelgoed a.u.b. alleen schoon met een vochtige en niet met een natte doek.
2. Zet het speelgoed niet voor langere tijd in de felle zon of in de buurt van een andere warmtebron.
3. Als het speelgoed voor langere tijd niet wordt gebruikt, is het aan te bevelen de batterijen te verwijderen.
4. Laat het speelgoed niet op harde oppervlakken vallen en stel het niet bloot aan vocht of water.
5. Reinig het speelgoed niet met bijtende schoonmaakmiddelen.

LET OP:

Wanneer het **Vrolijk Vriendje** opeens stopt of niet goed reageert op een **Magic Point**, verwijder dan het vriendje en plaats het vervolgens terug. Als het **Vrolijk Vriendje** daarna weer stopt of als het geluid slechter wordt:

1. Zet dan het speelgoed uit en laat het zo enkele minuten staan.
2. Zet het daarna weer aan.
3. Blijft het probleem bestaan, dan kan het veroorzaakt worden door bijna lege batterijen.
4. Vervang de oude batterijen door nieuwe en probeer het opnieuw. Blijft het probleem nog steeds bestaan, neem dan a.u.b. contact op met onze klantenservice, e-mail: klantenservice@vtechnl.com / telefoonnummer: (0031) (0)495-459123

BELANGRIJKE MEDEDELING:

Het ontwerpen en ontwikkelen van educatief speelgoed gaat gepaard met een verantwoordelijkheid die wij bij **VTech®** uitermate serieus opvatten. Wij zetten ons volledig in om er zeker van te zijn dat de informatie, die de kern van ons product is, zeer nauwkeurig en accuraat is. Het kan echter gebeuren dat er fouten voorkomen. Het is voor u van belang om te weten dat wij volledig achter onze producten staan en u aanmoedigen contact op te nemen met onze klantenservice indien u problemen heeft met, of suggesties heeft voor onze producten. Wij staan u dan graag te woord.

Telefoonnummer: (0031) (0)495-459123 /

E-mail: klantenservice@vtechnl.com

Let op: Bewaar de handleiding, deze bevat belangrijke informatie over het product.





VTech Electronics Europe B.V.

Deze garantie wordt u, als extra voordeel, aangeboden door VTech Electronics Europe B.V. en heeft geen invloed op uw wettelijke rechten krachtens de toepasselijke nationale wetgeving.

VTech Electronics Europe B.V. staat garant voor de kwaliteit van het door u gekochte product. Bewaar het garantieformulier (volgende pagina) samen met het aankoopbewijs. U heeft dan recht op 2 jaar volledige garantie onder de volgende voorwaarden:

- 1. De kwaliteit van het materiaal, en de techniek van het product worden bij normaal gebruik gedurende een periode van maximaal 2 jaar na aankoop door VTech Electronics Europe B.V. gegarandeerd.*
- 2. Mocht in deze periode toch een defect optreden, dan kunt u het product ter vervanging aanbieden bij de VTech® dealer waar u het product gekocht heeft.*
- 3. De betreffende vervanging vindt gratis plaats als de schade te wijten is aan de ondeugdelijkheid van materiaal of techniek.*
- 4. Indien de schade te wijten is aan ondeskundig gebruik, onbevoegde reparatie, verkeerde batterij installatie, verkeerde elektrische (adapter) installatie, breuk- en/of waterschade, lekkende batterijen of enig andere reden die aan de gebruiker wijtbaar is, dan vervalt deze garantie.*
- 5. Deze garantie is strikt persoonlijk en niet overdraagbaar. Deze garantie geldt alleen voor de Benelux landen.*



GARANTIEBEWIJS

Naam van het product: Vrolijke Vriendjes® - School

Art.-Nr. # 80-168023

Naam: _____

Straat en huisnummer: _____

Postcode en plaats: _____

Telefoonnummer: _____

E-mail adres: _____

Aankoopdatum: _____

*VTech Electronics Europe B.V.
Copernicusstraat 7
6003 DE Weert
Nederland*

Tel. klantenservice (0031) (0)495-459123

E-mail: klantenservice@vtechnl.com

