



SILVERSTONE[®]
Designing Inspiration

Milo Series



ML05
MANUAL

Milo Series MLO5

The Mini-ITX HTPC benchmark









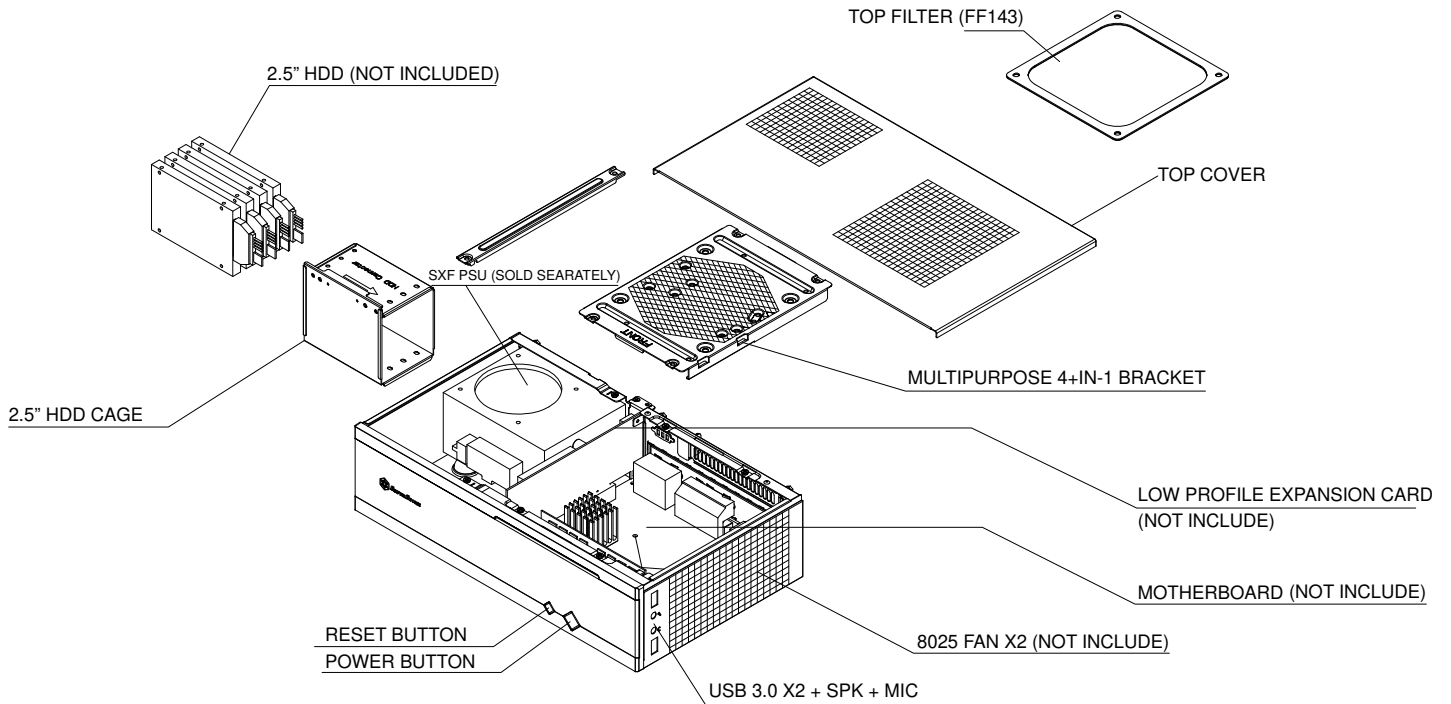



Specification

| | | |
|-----------------------|---|--|
| Model No. | SST-ML05B | |
| Material | Acrylic and plastic front panel, 0.8mm steel body | |
| Motherboard | Mini-ITX | |
| Drive Bay | Exposed | 9.5mm/12.7mm slim slot-loading optical drive x 1 (replaceable with 3.5" HDD x 1 or 2.5" HDD x 2 or 120mm fan x 1) |
| | Internal | 2.5" x 4 |
| Cooling System | Right | 2 x 80mm fan slot |
| | Top | 120mm fan slot / oversized PSU vents |
| Expansion Slot | 1 | |
| Front I/O Port | USB 3.0 x 2 、 audio x 1 、 MIC x 1 | |
| Power Supply | 1 x Optional standard SFX | |
| Expansion Card | 1x low profile width restriction-2.95" | |
| Net Weight | 2.1 kg | |
| Dimension | 350mm (W) x 99 mm (H) x 204 mm (D), 7liter | |

Disassemble Chart



| PICTURE | ITEM | PURPOSE |
|---|-----------------|--|
|  | MANUAL | MANUAL Installation and maintenance guide |
|  | ZIPPER BAG | |
|  | BUNCH WIRE TIES | BUNCH WIRE TIES Cable management |
|  | FF143-FILTER | FF143-FILTER 140mm fan filter |
|  | ZIPPER BAG | RUB-FAN Spacer for 120mm fan on multipurpose bracket |
|  | RUB-FAN | SCW-6-32 Secure motherboard, PSU and 3.5" drives |
|  | SCW-6-32 | SCW-M3 Secure 2.5" drives |
|  | SCW-M3 | FF143-FILTER 140mm fan filter |
|  | SCW-M2 | RUB-FAN Spacer for 120mm fan on multipurpose bracket |
|  | RUBBER | RUB-FAN Spacer for 120mm fan on multipurpose bracket |

1.

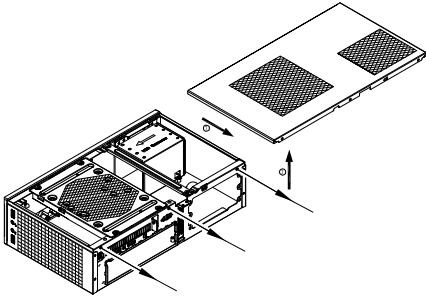

ENGLISH

Unscrew the three screws from the rear of the chassis then remove the top cover.

DEUTSCH

Lösen Sie die drei Schrauben von der Rückseite des Gehäuses, entfernen Sie dann die obere Abdeckung.

FRANÇAIS

Dévissez les trois vis à l'arrière de boîtier et ensuite retirez le panneau supérieur.

ESPAÑOL

Destornille los tres tornillos de la parte posterior del chasis y luego retire la cubierta superior.

ITALIANO

Svitare le tre viti sul retro dello chassis per rimuovere il cover superiore.

РУССКИЙ

Отвинтите три винта с задней части корпуса, затем снимите верхнюю крышку.

한국어

케이스 뒷편의 3개의 나사를 풀은 뒤 상부 커버를 제거합니다.

日本語

ケースの後ろからネジ3本を外し、それから上部カバーを取り外します。

繁体中文

先用螺絲起子鬆開三顆螺絲，再取下上蓋板。

简体中文

先用螺丝起子松开三颗螺丝，再取下上盖板。

2.

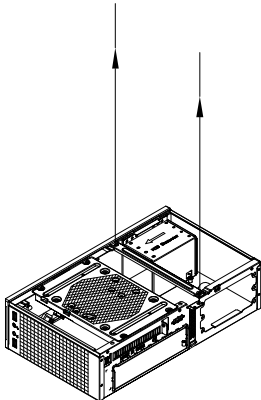

ENGLISH

Unscrew two screws from the center brace to remove it.

DEUTSCH

Lösen Sie die beiden Schrauben von der mittleren Verstärkung, nehmen Sie sie heraus.

FRANÇAIS

Dévissez les deux vis fixant la barre centrale pour la retirer.

ESPAÑOL

Destornille los dos tornillos del soporte central para retirarlo.

ITALIANO

Svitare le due viti dal sostegno centrale per rimuoverlo.

РУССКИЙ

Отвинтите два винта с центральной скобы, чтобы снять ее.

한국어

중심 브레이스에서 두개의 나사를 풀어 제거합니다.

日本語

センターブレースからネジ2本を外して、取り外します。

繁体中文

鬆開中支架2顆螺絲，卸下中支架

简体中文

松开中支架2颗螺丝，卸下中支架

3.

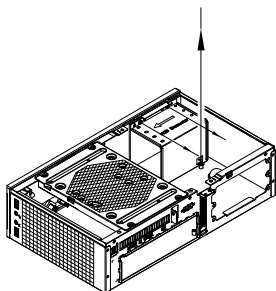

ENGLISH

Unscrew screws from the hard drive bracket to remove it.

DEUTSCH

Lösen Sie die Schrauben der Festplattenhalterung, entfernen Sie sie.

FRANÇAIS

Dévissez les vis du casier à disques durs pour le retirer.

ESPAÑOL

Quite los tornillos del bracket del disco duro para retirarlo.

ITALIANO

Svitare le viti del supporto hard drive per rimuoverlo.

РУССКИЙ

Отвинтите винты с держателя жесткого диска, чтобы снять его.

한국어

하드 드라이브 브라켓을 제거하기 위해 나사를 제거합니다.

日本語

ハードドライブブラケットのネジを外して、取り外します。

繁体中文

鬆開硬碟架螺絲，卸下硬碟架

简体中文

松开硬盘架螺丝，卸下硬盘架

4.

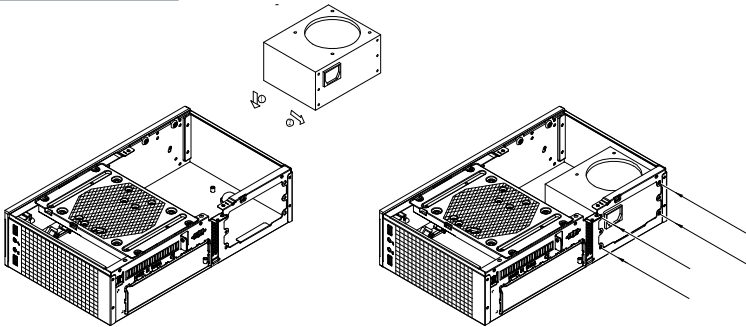

ENGLISH

Install power supply into the case. Please note the case supports mounting power supply in two different orientations. If you use SilverStone's SFX power supply, you must install it with the 80mm fan facing up.
(For more information regarding power supply size limitations, please refer to the component guide in later pages)

DEUTSCH

Installieren Sie das Netzteil im Gehäuse. Bitte beachten Sie, dass das Gehäuse die Montage des Netzteils in zwei verschiedenen Ausrichtungen unterstützt.

Wenn Sie SilverStones SFX-Netzteil verwenden, müssen Sie dieses mit dem 80-mm-Lüfter nach oben installieren.
(Weitere Informationen zur Beschränkung der Netzteilgröße entnehmen Sie bitte der Komponentenanleitung weiter hinten)

FRANÇAIS

Installez l'alimentation dans le boîtier. Veuillez noter que le boîtier permet le montage des alimentations dans les deux sens. Si vous utilisez une source d'alimentation SilverStone SFX, vous devez l'installer avec le ventilateur de 80 mm face vers le haut.

(Pour plus d'informations sur les limitations des tailles des alimentations, veuillez-vous référer au guide des composants dans les pages à venir)

ESPAÑOL

Instale la fuente de alimentación en la carcasa. Por favor, tenga en cuenta que la carcasa monta la fuentes de alimentación orientada de dos modos distintos. Si usa la fuente de alimentación SFX de SilverStone, deberá instalarla con el ventilador de 80mm hacia arriba.

(Para más información sobre las limitaciones de tamaño de la fuente de alimentación, consulte por favor la guía de componentes en páginas posteriores).

ITALIANO

Installare l'alimentatore nel case. L'alimentatore può essere orientato in due modi differenti. Se si usa l'alimentatore SFX SilverStone, è necessario installarlo con la ventola da 80 mm rivolta verso l'alto.

(per maggiori informazioni in merito alle limitazioni di misura degli alimentatori, fate riferimento a quanto esposto nelle pagine successive)

РУССКИЙ

Установите источник питания в корпус. Обратите внимание, что можно установить источник питания в двух разных направлениях. При использовании блока питания SilverStone SFX 80mm вентилятор охлаждения следует установить лицевой стороной вверх.

(для получения дополнительной информации относительно ограничений размера источников питания см. руководство к компонентам далее).

한국어

파워 서플라이를 케이스에 설치합니다. 이 케이스는 파워 서플라이를 두개의 방향을 설치 가능합니다. SilverStone의 SFX 전원 공급장치를 설치할 경우, 80mm 팬이 위를 향하도록 하여 전원 공급장치를 설치해야 합니다.

(만약 파워 서플라이의 크기 및 제한에 대한 자세한 정보를 확인하려면, 뒤에 나오는 부품 가이드를 참조 바랍니다.)

日本語

ケースに電源をインストールします。ケースは2つの異なる方向での電源設置をサポートしていることにご注意ください。SilverStone製SFX電源を使用される場合、80mmファンを上向きに装着してください。

(電源サイズ制限の詳細については、後のページに記載のコンポーネントガイドをご参照ください。)

繁体中文

安裝電源供應器，請注意此機殼的正反裝設計。如果使用銀欣的SFX電源，8cm風扇請朝上(關於電源供應器長度規格，請參考元件尺寸限制)

简体中文

安装电源供应器，请注意此机壳的正反装设计。如果使用银欣的SFX电源，8cm风扇请朝上(关于电源供应器长度规格，请参考组件尺寸限制)

5.

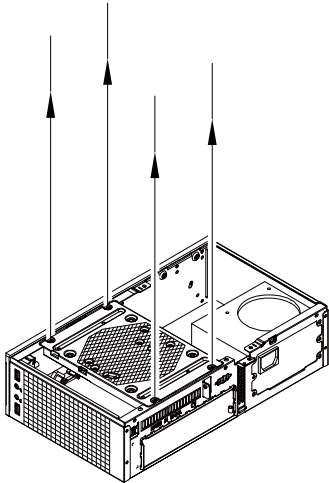

ENGLISH

Remove the multipurpose bracket.

РУССКИЙ

Снимите многоцелевой кронштейн.

DEUTSCH

Nehmen Sie die Mehrzweckhalterung heraus.

한국어

다목적 브래킷을 분리합니다.

FRANÇAIS

Retirez le crochet multifonction.

日本語

多目的ブラケットを取り外します。

ESPAÑOL

Retire el bracket multipropósito.

繁体中文

拆卸多功能磁架

ITALIANO

Rimuovere la staffa multiuso.

简体中文

拆卸多功能磁架

6.

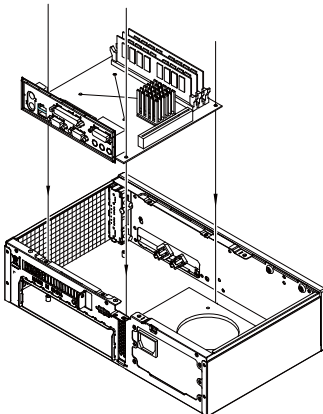

ENGLISH

Insert the I/O shield included with your motherboard, then install the motherboard into the case.

РУССКИЙ

Установите панель ввода/вывода материнской платы, затем установите материнскую плату в корпус.

DEUTSCH

Bringen Sie die bei Ihrem Motherboard mitgelieferte Anschlussblende an, installieren Sie dann das Motherboard im Gehäuse.

한국어

메인보드와 동봉된 I/O 커버를 삽입한 후, 메인보드를 케이스에 설치합니다.

FRANÇAIS

Insérez la plaque des ports E/S inclus avec votre carte mère, puis mettez la carte mère dans le boîtier.

日本語

マザーボードに付属のI/Oシールドを装着してから、ケース内にマザーボードを取り付けます。

ESPAÑOL

Inserte el escudo de E/S incluido con su placa base, luego instale la placa base en la carcasa.

繁体中文

塞入I / O彈片，裝入主機板

ITALIANO

Installate il pannello I/O della scheda madre, quindi la scheda madre stessa.

简体中文

塞入I/O弹片，装入主机板

7.

ENGLISH

We recommend at this point to start thinking about routing the cables cleanly before connecting them to the motherboard, cables include fan cables, power supply 24pin cable, CPU ATX 4pin/EPS12V 8pin, front panel connectors, front I/O connectors, and USB 3.0 connector.

DEUTSCH

Bereits ab diesem Schritt sollten Sie sich Gedanken über eine saubere Kabelführung machen, bevor Sie Anschlüsse am Motherboard vornehmen; beachten Sie sämtliche Kabelanschlüsse (Lüfterkabel, 24-poliges Netzteilkabel, CPU-Kabel (4-polig, ATX / 8-polig, EPS12V), Anschlüsse der Frontblende, E/A-Frontanschlüsse).

FRANÇAIS

Nous vous recommandons de commencer dès à présent à réfléchir au routage des câbles avant de les brancher à la carte mère, câbles incluant les câbles de ventilateurs, le câble 24 pin de l'alimentation, le connecteur de processeur ATX 4pin/EPS12V 8pin, les connecteurs du panneau frontal, et les ports d'E/S.

ESPAÑOL

Llegados a este punto le recomendamos que empiece a pensar sobre enrutar los cables de un modo limpio antes de conectarlos a la placa base. Los cables incluyen los de los ventiladores, el de 24 pines de la fuente de alimentación, el de 4 pines de la CPU ATX/8 pines EPS 12V, los conectores del panel frontal y los conectores frontales de E/S.

ITALIANO

A questo punto vi raccomandiamo di iniziare a pensare a come sistemare i cavi dell'alimentatore prima di connetterli alla scheda madre. Nello specifico i cavi delle ventole, il connettore a 24pin, il connettore ATX 4pin/EPS12V 8pin, I connettori del pannello frontale e quelli I/O sempre frontali.

РУССКИЙ

На этом шаге рекомендуется продумать, как будут проложены кабели до их подсоединения к материнской плате: кабели вентилятора, 24-контактный кабель источника питания, 4-контактный кабель ЦП ATX/8-контактный кабель EPS 12V, разъемы на передней панели и передние разъемы ввода/вывода.

한국어

이 시점에서 메인보드에 케이블 연결을 어떻게 해야 할지 잘 고려해 보아야 합니다. 케이블은 팬 케이블, 파워 서플라이 24핀 케이블, CPU ATX 4핀/EPS12V 8V 핀, 전면 패널 커넥터 및 전면 I/O 커넥터 등입니다.

日本語

この時点でマザーボード、ファンケーブル、電源24ピンケーブル、CPU ATX 4ピン/EPS12V 8ピン、フロントパネルコネクタ、およびフロントI/Oコネクタと接続する前にケーブル取り回しをすっきりさせることを考慮し始めるようお勧めします。

繁体中文

我們建議你在安裝主機板之前即開始準備整線動作。包含風扇電源線，PSU 24Pin接線，CPU ATX 4Pin/EPS 8Pin接線，Front Panel Connectors與Front I/O Connectors。

简体中文

我们建议你在安装主机板之前即开始准备整线动作。包含风扇电源线，PSU 24Pin接線，CPU ATX 4Pin/EPS 8Pin接線，Front Panel Connectors与Front I/O Connectors。



8.

ENGLISH

Remove 2.5" drive cage and install 2.5" hard drives into the drive cage.

DEUTSCH

Nehmen Sie die 2.5 Zoll-Laufwerkhalterung heraus. Bauen Sie 2,5-Zoll-Festplatten in die Laufwerkhalterung ein.

FRANÇAIS

Retirez le casier des lecteurs 2.5". Installez les disques durs 2.5" dans le casier.

ESPAÑOL

Quite la carcasa para dispositivos de 2.5". Instale discos duros de 2.5" en la carcasa para dispositivos.

ITALIANO

Rimuovere il supporto hard drive da 2,5". Installare gli hard drive da 2,5" nel supporto.

РУССКИЙ

Извлеките кронштейн для 2,5-дюймовых жестких дисков. Установите 2,5-дюймовые жесткие диски в кронштейн для жестких дисков.

한국어

2.5" 드라이브 케이지를 제거합니다. 2.5" 하드 드라이브를 드라이브 케이지에 설치합니다.

日本語

2.5インチドライブケージを取り外します。ドライブケージに2.5インチハードドライブを装着します。

繁体中文

安裝2.5" 硬碟到2.5" 硬碟架上，安裝2.5" 硬碟架

简体中文

安裝2.5" 硬盘到2.5" 硬盘架上，安裝2.5" 硬盘架

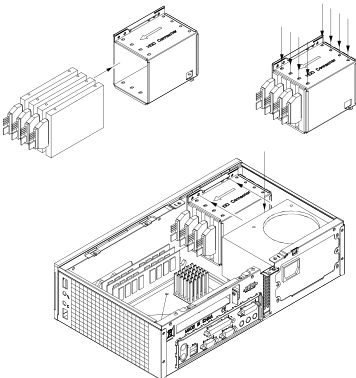

9.

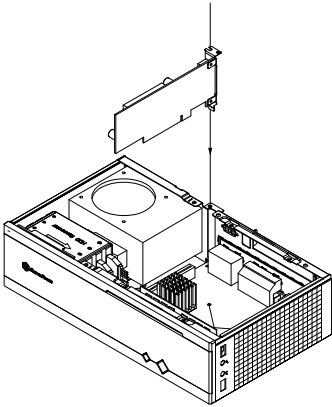

ENGLISH

Install and secure required expansion cards.

DEUTSCH

Installieren und befestigen Sie die erforderlichen Erweiterungskarten.

FRANÇAIS

Installez et fixez les cartes d'extension requises.

ESPAÑOL

Instale y fije las tarjetas de expansión necesarias.

ITALIANO

Installare ed assicurare le schede di espansione necessarie.

РУССКИЙ

Установите и закрепите необходимые платы расширения.

한국어

필요한 확장카드를 설치하고 고정시킵니다.

日本語

必要とされる拡張カードをインストールし、固定します。

繁体中文

移除介面卡檔片，安裝介面卡

简体中文

移除适配卡档片，安装适配卡

10.

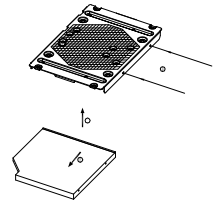
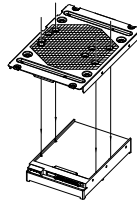
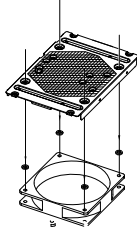
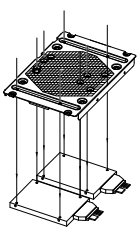

ENGLISH

Depending on requirement, install either slim optical drive, a 3.5" hard drive, two 2.5" hard drive, or a 120mm fan on the multipurpose bracket. Remember to install rubber padding for the fan.

DEUTSCH

Installieren Sie je nach Bedarf entweder ein optisches Slim-Laufwerk, eine 3,5-Zoll-Festplatte, zwei 2,5-Zoll Festplatten oder einen 120-mm-Lüfter in der Mehrzweckhalterung. Vergessen Sie bei der Lüfterinstallation die Gummipolster nicht.

FRANÇAIS

Suivant les besoins, installez soit le disque optique mince, un disque dur de 3,5", deux disques durs de 2,5", ou un ventilateur de 120 mm sur le crochet multifonction. Rappelez-vous d'installer le coussinet en caoutchouc pour le ventilateur.

ESPAÑOL

Dependiendo de los requisitos, instale bien un dispositivo óptico delgado, un disco duro de 3,5", dos discos duros de 2,5" ó un ventilador de 120mm en el bracket multipropósito. Recuerde instalar la almohadilla de goma para el ventilador.

ITALIANO

In base alle necessità, installare sulla staffa multiuso una unità ottica slim, un disco rigido da 3,5", 2 dischi rigidi da 2,5", oppure una ventola da 120 mm. Ricordarsi di installare l'imbottitura di gomma per la ventola.

РУССКИЙ

В зависимости от требований установите на многоцелевой кронштейн тонкий оптический привод, 3,5-дюймовый жесткий диск, два 2,5-дюймовых жестких диска или 120-мм вентилятор. Не забудьте установить резиновые прокладки для вентилятора.

한국어

요구사항에 따라 슬림형 광드라이브, 1개의 3.5" 하드 드라이브, 2개의 2.5" 하드 드라이브 또는 1개의 120mm 팬을 다목적 브래킷에 설치합니다. 반드시 고무 패딩을 팬에 설치하십시오.

日本語

必要に応じてスリム光学ドライブ、3.5"ハードディスクドライブ1台、2.5"ハードディスクドライブ2台または120mmファンが多目的のブラケットに装着可能です。ファンにはゴムパッドの装着をお忘れなく。

繁体中文

視需求，安裝薄型光碟機、3.5" 硬碟、2.5" 硬碟，或是風扇到多功能磁架上，安裝風扇請記得額外安裝橡膠墊片

简体中文

视需求，安装薄型光驱、3.5" 硬盘、2.5" 硬盘，或是风扇到多功能磁架上，安装风扇请记得额外安装橡胶垫片

11.

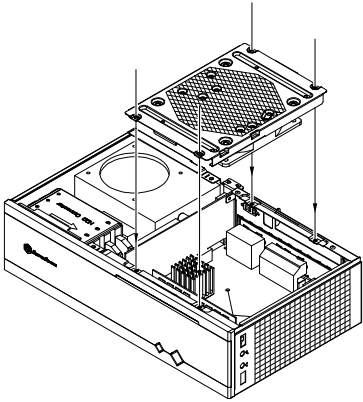

ENGLISH

Reinstall the multipurpose bracket back into the chassis.

DEUTSCH

Bauen Sie die Mehrweckhalterung wieder in das Gehäuse ein.

FRANÇAIS

Réinstallez le crochet multifonction à l'arrière du châssis.

ESPAÑOL

Reinstale el bracket multipropósito de nuevo en el chasis.

ITALIANO

Reinstallare la staffa multiuso nel telaio.

РУССКИЙ

Установите многоцелевой кронштейн в корпус.

한국어

다목적 브래킷을 새시에 도로 설치합니다.

日本語

多目的ブラケットをケースに戻します。

繁体中文

將多功能磁架裝回機殼

简体中文

将多功能磁架装回机壳

12.

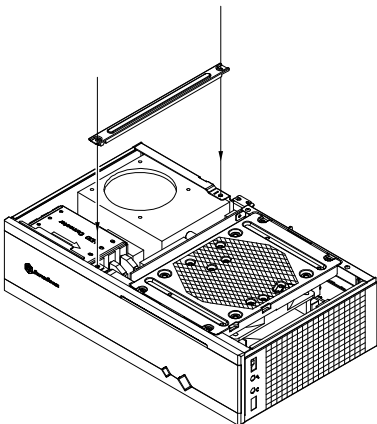

ENGLISH

Reinstall center brace back into the case.

DEUTSCH

Bringen Sie die mittlere Verstärkung wieder im Gehäuse an.

FRANÇAIS

Réinstallez la barre centrale dans le boîtier.

ESPAÑOL

Reinstale el soporte central en la carcasa.

ITALIANO

Reinstallare il sostegno centrale nel case.

РУССКИЙ

Установите центральную скобу обратно в корпус.

한국어

중심 브레이스를 케이스에 재 설치합니다.

日本語

ケースにセンターブレースに戻します。

繁体中文

將中支架裝回機殼

简体中文

将中支架装回机壳

13.

ENGLISH

Place the top cover back onto the case and secure with three screws to complete installation.

DEUTSCH

Platzieren Sie die obere Abdeckung auf dem Gehäuse und befestigen Sie sie zum Abschluss der Installation mit drei Schrauben.

FRANÇAIS

Remettez le panneau supérieur sur le boîtier et fixez-le avec trois vis pour terminer l'installation.

ESPAÑOL

Vuelva a poner la cubierta superior en la carcasa y fijela con tres tornillos para completar la instalación.

ITALIANO

Riposizionare quindi il cover superiore ed assicurarla allo chassis con le tre viti rimosse in precedenza per completare l'installazione.

РУССКИЙ

Завершите установку, установив верхнюю крышку обратно на корпус и закрепив тремя винтами.

한국어

상부 커버를 케이스에 재 장착후 3개의 나사로 고정시켜 설치를 마칩니다.

日本語

ケースに上部カバーを戻し、3つのネジ3本で固定すると、インストールは完成です。

繁体中文

將上蓋裝回機殼，完成組裝。

简体中文

將上蓋裝回機殼，完成組裝。

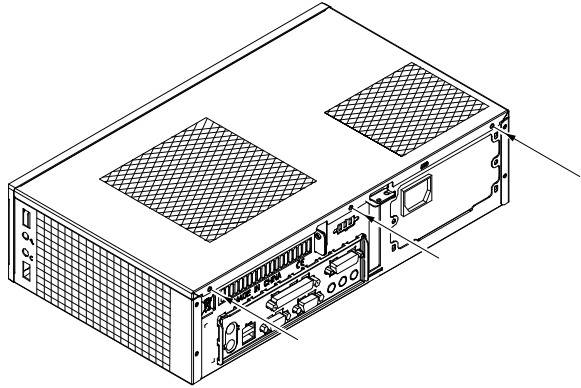

Connector definition

(1) Front panel connector installation

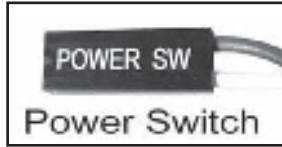

ENGLISH

Power switch and reset switch installation guide:

Please refer to the motherboard manuals for the motherboard's "Front Panel Connector" or "System Panel Connector" pin definition.

Power switch and reset switch have no polarity, so they can be connected in any orientation.

DEUTSCH

Ein-/Ausschalter und Rücksetztaste (Reset) installieren:

Bitte suchen Sie in der Motherboard-Dokumentation nach der Pinbelegung der Anschlüsse des Frontbedienfeldes („Front Panel Connectors“ oder „System Panel Connectors“). Ein-/Austaste und Rücksetztaste benötigen keine bestimmte Polarität, können daher beliebig (ohne auf + und - zu achten) angeschlossen werden.

FRANÇAIS

Guide d'installation des interrupteurs d'allumage et de réinitialisation :

Veuillez-vous référer au manuel de votre carte mère pour la description des broches "des connecteurs du panneau frontal" et des broches "des connecteurs du panneau système". Les interrupteurs d'allumage et de réinitialisation ne possède pas de polarité, donc ils peuvent être branché dans les deux sens.

ESPAÑOL

Guía de instalación de los interruptores de encendido y reseteo:

Por favor, consulte en los manuales de la placa base la configuración de pines del "Conector de panel frontal" ó "Conector de panel de sistema" de su placa base. Los interruptores de encendido y reseteo no tienen polaridad, luego se pueden conectar con cualquier orientación.

ITALIANO

Guida all'installazione dei connettori Power Switch e Reset Switch:

Fare riferimento al manuale della scheda madre nella sezione "Connettori del pannello frontale" o "Connettori del pannello di sistema".

Power switch e reset switch non hanno polarità, posso essere pertanto connessi con qualsiasi orientamento.

РУССКИЙ

Инструкция по подключению выключателя питания и кнопки перезагрузки (reset):

Описание контактов разъемов приведены в разделах "Разъемы передней панели" или "Разъемы системной панели" руководства пользователя материнской платы. Выключатель питания и кнопка перезагрузки не имеют полярности, поэтому их можно подключать в любой ориентации.

한국어

파워 스위치 및 리셋 스위치 설치 가이드

메인보드 매뉴얼의 전면패널 커넥터 혹은 시스템패널 커넥터 핀을 참조하기 바랍니다. 파워 스위치와 리셋 스위치는 극성이 없어 어떤 방향으로 설치해도 무방합니다.

日本語

電源スイッチおよびリセットスイッチのインストールガイド:

マザーボードの「フロントパネルコネクタ」または「システムパネルコネクタ」のピン配列についてはマザーボードマニュアルを参照してください。電源スイッチとリセットスイッチに極性はないので、いずれの方向でも接続できます。

繁體中文

Power Switch 與Reset Switch安裝說明:

請參考主機說明書的Front Panel Connectors安裝Pin Define, 將Connector插上; Power Switch 與Reset Switch並無正負極性之分, 反插正插都不影響功能性。

簡體中文

Power Switch 与Reset Switch安装说明:

请参考主机说明书的Front Panel Connectors 安装Pin Define, 将Connector插上; Power Switch与Reset Switch并无正负极性之分, 反插正插都不影响功能性。

Connector definition

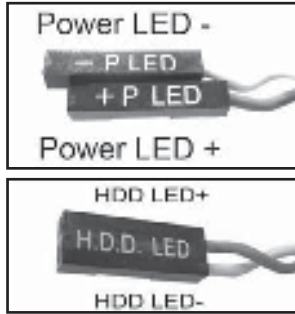

ENGLISH

Please refer to the motherboard manuals for the motherboard's "Front Panel Connector" or "System Panel Connector" pin definition.; the white/black wires are negative while other colors are positive wires. The Power LED wires are separate pins for compatibility with different motherboard pin definition so please make sure they are connected in the right polarity by referring to your motherboard manual.

DEUTSCH

Bitte suchen Sie in der Motherboard-Dokumentation nach der Pinbelegung der Anschlüsse des Frontbedienfeldes („Front Panel Connectors" oder „System Panel Connectors"). Die weißen/ schwarze Adern sind negativ (-), die farbigen Adern positiv (+). Die Kabel für die Betriebsanzeige-LED sind zur Kompatibilität mit unterschiedlichsten Motherboards einzeln, nicht als kompletter Stecker ausgeführt. Achten Sie hier bitte auf die richtige Polarität, lesen Sie in der Dokumentation Ihres Motherboards nach.

FRANÇAIS

Veillez-vous référer au manuel de votre carte mère pour la description des broches "des connecteurs du panneau frontal" et des broches "des connecteurs du panneau système". Les câbles colorés en blanc/noir sont négatifs alors que ceux d'une autre couleur sont positifs. Les câbles de la LED Power sont séparés afin d'être compatible avec différentes cartes mères, donc vérifiez bien qu'ils sont branchés avec la bonne polarité en vous référant au manuel de votre carte mère

ESPAÑOL

Por favor, consulte en los manuales de la placa base la configuración de pines del "Conector de panel frontal" ó "Conector de panel de sistema" de su placa base. Los cables de color blanco/negro son negativos mientras que los de color son positivos. Los cables LED de potencia tienen pines separados para compatibilidad con diferentes definiciones de pines de la placa base luego por favor, asegúrese de que están conectados en la polaridad correcta consultando el manual de su placa base.

ITALIANO

Fare riferimento al manuale della scheda madre nella sezione "Connettori del pannello frontale" o "Connettori del pannello di sistema". I cavi di colore bianco/nero sono il polo negativo, mentre quelli di colore diverso il positivo.

РУССКИЙ

Описание контактов разъемов приведены в разделах "Разъемы передней панели" или "Разъемы системной панели" руководства пользователя материнской платы. Белый/черный провода - отрицательной полярности, цветные провода - положительной полярности. Провода светодиодного индикатора питания имеют отдельные контакты для совместимости с различными типами контактов материнской плат, поэтому обратитесь к руководству пользователя материнской платы и убедитесь, что полярность соблюдена.

한국어

메인보드 매뉴얼의 전면패널 커넥터 혹은 시스템패널 커넥터 핀을 참조하기 바랍니다. 하얀/검은선의 경우 음극이며, 다른 색의 경우 양극입니다. 파워 LED 선은 분리되어 다양한 메인보드에서 동작할 수 있도록 되어 있습니다. 그러므로 메인보드 매뉴얼을 참조하여 올바른 극성을 주의해 선택하시기 바랍니다.

日本語

マザーボードの「フロントパネルコネクタ」または「システムパネルコネクタ」ピン配列についてはマザーボードマニュアルを参照してください。白/黒色のリード線はマイナスで、色の着いたリード線がプラスです。電源LEDリード線は種々のマザーボードピン定義と互換性を持たせるため分離されたピンとなっているので、ご使用のマザーボードマニュアルを参照して、適切な極性に接続されるようお確かめください。

繁體中文

請參考主機說明書的Front Panel Connectors安裝Pin Define,將Connector插上; 白/黑色線的部分為負極,彩色線的部分是正極。Power LED為了適應各主機板的的不同,特別設計為散Pin樣式,請安心使用。

簡體中文

請參考說明書的Front Panel Connectors安裝Pin Define,將Connector插上; 白/黑色線的部分為負極,彩色線的部分為正極。Power LED為了適應主機板的的不同,特別設計為散Pin樣式,請安心使用。

Front I/O connector guide

ENGLISH

Below are the front I/O connectors pin definition, please also check your motherboard manual to cross reference with motherboard's front I/O pin headers. SilverStone's I/O connectors are in block type to simplify installation.

DEUTSCH

Nachstehend finden Sie die Pinbelegung der vorderen E/A-Anschlüsse; bitte gleichen Sie zudem das Handbuch Ihres Motherboards mit den vorderen E/A-Pinzuweisungen ab. SilverStones E/A-Anschlüsse befinden sich zur Vereinfachung der Installation in Blockart.

FRANÇAIS

Au dessous de la description des broches des ports d'E/S, veuillez aussi vérifier sur le manuel de votre carte mère de manière croisée que les broches sont correctement placées. Les connecteurs d'E/S de SilverStone sont en bloc pour en simplifier leur installation.

ESPAÑOL

A continuación se detallan los pines para conectores E/S frontales, compruebe también por favor el manual de su placa base para cotejar los pines E/S frontales de la misma. Los conectores E/S de SilverStone son del tipo bloque para simplificar la instalación.

РУССКИЙ

Ниже приведено описание контактов передних разъемов ввода/вывода. Обратитесь также к руководству пользователя материнской платы за описанием передних разъемов ввода/вывода типа "пин-хедер". Разъемы ввода/вывода "SilverStone" - блочного типа, что облегчает сборку.

ITALIANO

Di seguito lo schema delle connessioni I/O frontali, confrontare lo schema con quanto riportato sul manuale della scheda madre per effettuare un controllo incrociato. I connettori I/O Silverstone, per semplificare l'installazione, sono del tipo "a blocco".

한국어

아래는 전면 I/O 커넥터의 핀 사양입니다. 메인보드 매뉴얼을 참조해, 메인보드의 전면 I/O 핀사양을 재 확인한 후 설치합니다. SilverStone의 I/O 커넥터는 블록 타입으로 구성되어 있어 간편한 설치가 가능합니다.

日本語

以下はフロントI/Oコネクタピン配列ですが、お持ちのマザーボードのフロントI/Oピンヘッダは、マザーボードマニュアルをご参照ください。シルバーストーンのI/Oコネクタは、インストールの容易なブロックタイプになっています。

繁體中文

下表為Front I/O Connectors的Pin Define, 請參閱主機板說明書的各Front I/O Connectors Pin Define——核對。ML05的Front I/O Connectors完全採用集合Pin方式以簡化安裝。

簡體中文

下表為Front I/O Connectors的Pin Define, 請參閱主機板說明書的各Front I/O Connectors Pin Define——核對。ML05的Front I/O Connectors完全採用集合Pin方式以簡化安裝。

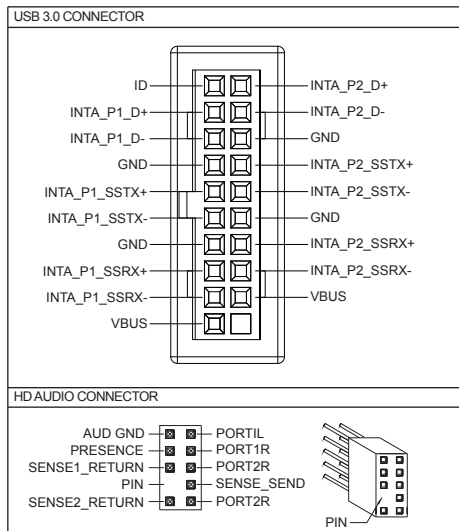

Component size limitations

The ML05 was designed to be as small as possible while maximizing interior space usage, please refer to the following guidelines for component selection and future upgrade considerations.

(1) CPU cooler height limitation

ENGLISH

CPU Cooler height limitation will vary depending on the component installed on the multipurpose bracket. Please refer to the table below

DEUTSCH

Die maximale Höhe des CPU-Kühlers hängt davon ab, welche Komponenten in der Mehrzweckhalterung installiert wurden. Bitte orientieren Sie sich an der folgenden Tabelle

FRANÇAIS

La limite de la hauteur du refroidisseur de CPU varie en fonction du composant installé sur le crochet multifonction. Veuillez vous reporter au tableau ci-dessous

ESPAÑOL

La limitación de altura del disipador para la CPU variará dependiendo de los componentes instalados en el bracket multipropósito. Por favor consulte la tabla siguiente

ITALIANO

La limitazione dell'altezza del dispersore di calore CPU varierà in base ai componenti installati sulla staffa multiuso. Fare riferimento alla tavola che segue

РУССКИЙ

Ограничение по высоте для вентилятора охлаждения процессора зависит от установленных компонентов на многоцелевом кронштейне. См. таблицу ниже

한국어

CPU 쿨러 높이 한계는 다목적 브래킷에 설치된 구성부품에 따라 다릅니다. 아래의 표를 참조하십시오.

日本語

CPUクーラー高さ限界は多目的ブラケットに装着されたコンポーネントに依存します。下表をご参照ください。

繁體中文

ML05 CPU Cooler限高會根據多功能磁架的裝置不同,而有所改變。請參考下表來選購CPU Cooler

簡體中文

ML05 CPU Cooler限高会根据多功能磁架的装置不同,而有所改变。请参考下表来选购CPU Cooler

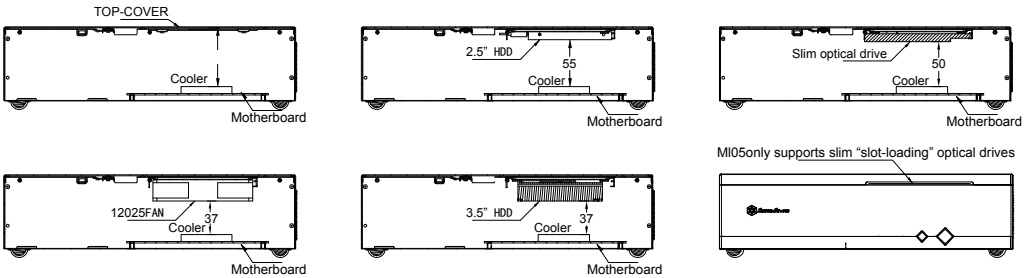

| Component installed | Cooler limitation |
|-----------------------|-------------------|
| Bracket removed | 70mm |
| 2.5" HDD, 9.5mm thick | 55mm |
| Slim optical drive | 50mm |
| 3.5" HDD/12025 fan | 37mm |

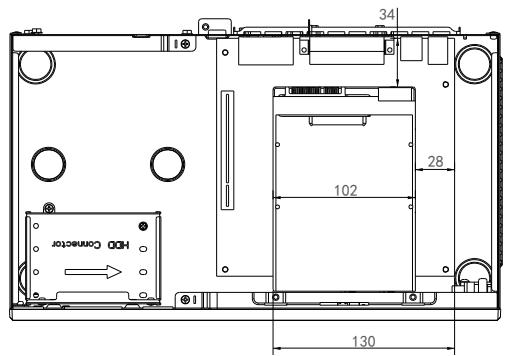
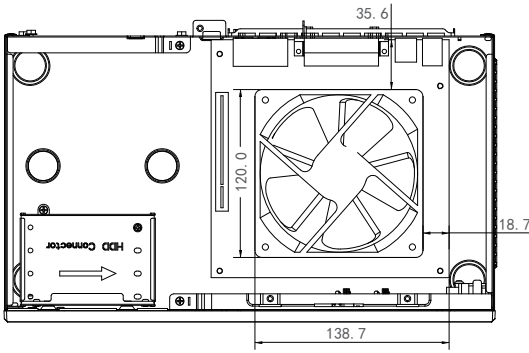

Please note 3.5" hard drive and 120mm x 25mm fan are thicker and might interfere with USB 3.0 connector.

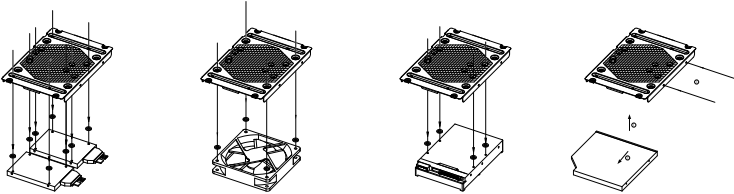

Component size limitations

(2) Power supply limitations

ENGLISH

The ML05 supports standard SFX power supply with a 100mm depth.

DEUTSCH

Der ML05 unterstützt SFX-Standardnetzteile mit einer Tiefe von 100 mm.

FRANÇAIS

Le ML05 supporte une source d'alimentation SFX standard avec une profondeur de 100mm.

ESPAÑOL

La ML05 acepta fuentes de alimentación SFX estándar con una profundidad de 100mm.

ITALIANO

ML05 supporta l'alimentatore standard SFX con una profondità di 100 mm.

РУССКИЙ

Корпус ML05 совместим со стандартными блоками питания SFX глубиной 100 мм.

한국어

ML05는 100mm 깊이의 표준 SFX 전원 공급장치를 지원합니다.

日本語

ML05は標準SFX電源（100mm深）に対応しています。

繁體中文

ML05限定使用長度為100mm的標準SFX電源

簡體中文

ML05限定使用长度为100mm的标准SFX电源

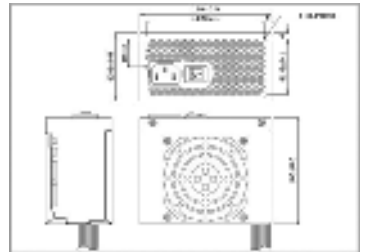

Component size limitations

(3) Graphics card/expansion card length limitation

ENGLISH

The ML05 can accommodate low profile expansion cards up to 7.6" long. Standard low profile cards usually are only 6.6" long so the ML05 should fit nearly all types of low profile cards.

DEUTSCH

Das ML05 Low-Profile-Erweiterungskarten mit einer Länge von bis zu 19,3 cm aufnehmen. Standard-Low-Profile-Karten sind üblicherweise nur 16,76 cm lang - dadurch passen nahezu alle Arten von Low-Profile-Karten in das ML05.

FRANÇAIS

Le ML05 peut accueillir des carte d'extension low profile jusqu'à 7.6" de long. Les cartes low profile standard ont habituellement une longueur de seulement 6.6" long donc le ML05 pourra accueillir tous les types de cartes low profile.

ESPAÑOL

La ML05 puede acomodar tarjetas de expansión de perfil bajo de hasta 7,6" de longitud. Las tarjetas normales de perfil bajo suelen tener solo 6,6" de longitud, luego la ML05 debería poder instalar cualquiera de estas tarjetas.

ITALIANO

ML05 può alloggiare schede di espansione a basso profilo lunghe fino a 193mm.

Le schede low profile standard sono generalmente lunghe soltanto 167,6mm quindi, all'interno di ML05, possono essere installate quasi tutte le schede low profile.

РУССКИЙ

ML05 можно установить платы расширения малых размеров длиной до 7,6 дюймов.

Стандартные платы малого размера обычно имеют длину 6,6 дюйма, поэтому ML05 должен поддерживать практически все типы плат малого размера.

한국어

ML05은 7.6"까지 LP 형태의 확장 카드를 지원합니다.

일반적인 LP 카드의 경우 대부분 6.6"의 길이를 갖고 있어 ML05은 거의 대부분의 LP 카드 장착이 가능합니다.

日本語

ML05は長さ最大7.6インチのロープロファイル拡張カードを装着できます。標準のロープロファイル拡張カードは通常、長さ6.6インチに過ぎないので、ML05にはほとんど全てのタイプのロープロファイルカードが搭載可能です。

繁體中文

ML05 支援最長7.6" 長的Low profile介面卡。

請注意一般規範的Low profile介面卡長度只有6.6"，所以任何的Low profile介面卡應當都可以安裝

簡體中文

ML05 支持最長7.6" 長的Low profile适配卡。

請注意一般規範的Low profile适配卡長度只有6.6"，所以任何的Low profile适配卡應當都可以安裝

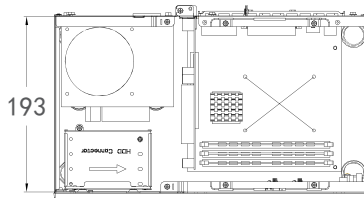

Please note 3.5" hard drive and 120mm x 25mm fan are thicker and might interfere with USB 3.0 connector.

Component size limitations

(4) Optical drive limitation

ENGLISH

The ML05 only supports slim "slot-loading" optical drives. Below are examples of 12.7mm and 9.5mm optical drives.

DEUTSCH

Das ML05 unterstützt nur schmale optische Laufwerke („Slot-In“).
Nachstehend finden Sie Beispiele zu optischen 12,7 mm- und 9,5 mm-Laufwerken.

FRANÇAIS

Le ML05 est compatible seulement avec le lecteur optique slim sans tiroir (mange-disque aka "slot-loading").
Quelques exemples de lecteurs optiques de 12,7 mm et de 9,5 mm sont présentés.

ESPAÑOL

La ML05 sólo acepta dispositivos ópticos delgados de carga mediante ranura.
Más abajo hay ejemplos de dispositivos ópticos de 12,7mm y 9,5mm.

ITALIANO

ML05 supporta soltanto drive ottici slim "slot-loading".
Di seguito vengono illustrati esempi di unità ottiche da 12,7 mm e 9,5 mm.

РУССКИЙ

Корпус ML05 допускает только установку тонких оптических приводов со «щелевой загрузкой».
Ниже приведены примеры оптических приводов толщиной 12,7 мм и 9,5 мм.

한국어

ML05은 슬림 슬롯 방식의 광드라이브만 지원합니다.

아래의 예는 12.7 mm 및 9.5 mm 광학 드라이브의 예입니다.

日本語

ML05はスリムタイプ「スロットローディング」光学ドライブのみをサポートします。
下図は、12.7mmと9.5mmの光学ドライブの例です。

繁體中文

ML05 只能使用吸入式薄型光碟機。
以下是12.7mm與9.5mm的光碟機範例供您做參考。

簡體中文

ML05 只能使用吸入式薄型光驱。
以下是12.7mm与9.5mm的光驱范例供您做参考。

Upgrade and maintenance

(1) Fan filter removal guide

ENGLISH

Picture: An example of a PSU that has malfunctioned due to it overfilled with dust. To ensure long and optimal use of the installed PSU, we recommend cleaning the PSU filters regularly every three months or half a year (depending on your environment). The illustration shows how to remove the PSU filter.

DEUTSCH

Abbildung: Beispiel eines Netzteils, bei dem es aufgrund von übermäßiger Staubablagerung zu einer Fehlfunktion gekommen ist. Zur Gewährleistung eines langen, optimalen Einsatzes des installierten Netzteils empfehlen wir, die Netzteilfilter regelmäßig alle drei bzw. sechs Monate (je nach Umgebung) zu reinigen. Die Abbildung zeigt, wie Sie den Netzteilfilter entfernen.

FRANÇAIS

Image : un exemple d'alimentation qui a mal fonctionné à cause de l'excès de poussière. Pour assurer la pérennité de votre installation de manière optimale nous vous recommandons de nettoyer régulièrement les filtres, à savoir tous les trois ou six mois selon l'environnement. Cette illustration indique comment retirer les filtres de l'alimentation.

ESPAÑOL

Imagen: Un ejemplo de una FA que ha fallado debido a estar llena de suciedad. Para asegurar una vida larga y óptima de la FA instalada, le recomendamos que limpie a menudo los filtros de la FA, dependiendo de su ubicación cada tres ó seis meses. La ilustración muestra cómo quitar el filtro de la FA.

ITALIANO

Immagine: Un esempio di un alimentatore che si è guastato a seguito di un eccessivo accumulo di polvere. Per essere sicuri che il vostro alimentatore godrà di lunga vita, vi raccomandiamo di provvedere alla pulizia dei filtri almeno ogni tre o sei mesi (dipendentemente dalla tipologia di ambiente). Di seguito la procedura di rimozione dei filtri delle ventole.

РУССКИЙ

Рисунок: пример блока питания, неисправность которого вызвана загрязнением фильтров пылью. Для обеспечения длительного и эффективного использования блока питания рекомендуется регулярно выполнять очистку его фильтров с периодичностью раз в три месяца или раз полгода (в зависимости от условий эксплуатации). На рисунке показано, как снимать фильтр блока питания.

한국어

그림 : 먼지로 가득차 오동작을 하고 있는 PSU의 예. 장작된 PSU를 장기간 최적화되게 사용하려면, PSU 사용환경에 따라 필터를 매 3개월 혹은 6개월마다 정기적으로 청소해주시기 바랍니다. 그림은 PSU 필터를 제거 하는 방법이 나타나 있습니다.

日本語

図 : ホコリが一杯になり故障したPSUの例。インストールされたPSUが長く最適の使用状態を保てるよう、3ヶ月または半年(ご使用の環境に依存)ごとに定期的にPSUフィルタを清掃するようお勧めします。PSUフィルタの取り外し方は図に示されています。

繁體中文

圖: 被灰塵卡死的電源供應器
視環境而定, 我們建議您每3個月~半年必須清理電源濾網, 以下是濾網的拆卸步驟。

簡體中文

圖: 被灰塵卡死的电源供应器
视环境而定, 我们建议您每3个月~半年必须清理电源滤网, 以下是滤网的拆卸步骤。

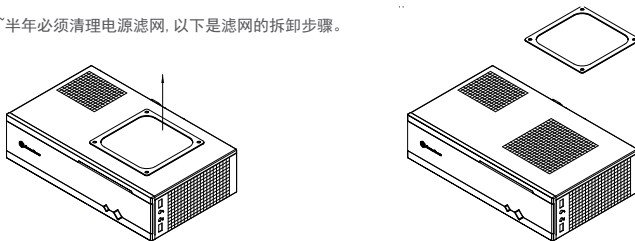

The illustration shows how to remove the PSU filter.

Upgrade and maintenance

ENGLISH

The ML05 has an oversized CPU venting area on the top cover to ensure great cooling performance over the CPU area. If you require additional cooling, we recommend installing two low speed 80mm fans such as SilverStone's SUSCOOL81 to the right side of the case. You can purchase additional FF81 filter to prevent dust from entering the chassis.

DEUTSCH

Das ML05 verfügt zur Optimierung der Kühlleistung oberhalb der CPU über eine überdimensionierte CPU-Belüftungsfläche an der oberen Abdeckung. Wenn Sie die Kühlung noch weiter optimieren möchten, empfehlen wir die Installation von zwei 80 mm-Lüftern mit geringer Geschwindigkeit (z. B. SilverStones SUSCOOL81) auf der rechten Seite des Gehäuses. Sie können einen zusätzlichen FF81-Filter gegen Eindringen von Staub in das Gehäuse erwerben.

FRANÇAIS

Le ML05 possède des aérations surdimensionnées pour le processeur pour assurer une bonne performance de refroidissement. S'il vous est nécessaire de refroidir plus nous vous recommandons d'installer 2 petits ventilateurs de faible vitesse de rotation de 80 mm comme le SUSCOOL81 de SilverStone sur le coté droit du boîtier. Vous pouvez acheter un filtre supplémentaire FF81 pour éviter que la poussière ne pénètre dans le châssis.

ESPAÑOL

La ML05 tiene una amplia zona de ventilación para la CPU en la cubierta superior para asegurar un alto rendimiento de la refrigeración sobre la zona de la CPU. Si precisa de refrigeración adicional, le recomendamos que instale dos ventiladores de 80mm de baja velocidad como el Silverstone SUSCOOL81 en el lado derecho de la carcasa. Puede comprar un filtro adicional FF81 para evitar que el polvo entre en el chasis.

ITALIANO

ML05 possiede una sovradimensionata area di ventilazione sul cover superiore, in corrispondenza della CPU, al fine di garantire le massime performance di raffreddamento. Qualora aveste bisogno di migliorare ulteriormente il sistema di ventilazione interno, vi consigliamo di installare due ventole a bassa velocità nelle predisposizioni. Ad esempio potreste utilizzare quattro SilverStone SUSCOOL81. È possibile acquistare altri filtri FF81 per evitare che la polvere penetri nel telaio

РУССКИЙ

На верхней крышке ML05 имеется большой участок для вентиляции ЦП для обеспечения эффективного охлаждения ЦП. При необходимости дополнительного охлаждения рекомендуется установить в правую часть корпуса два вентилятора 80 мм малой скорости, например SUSCOOL81 SilverStone. Вы можете дополнительно приобрести фильтр FF81 для предотвращения попадания пыли в корпус.

한국어

ML05는 오버사이즈 CPU 통기구가 상부에 있어 우수한 냉각 CPU 주변에 우수한 냉각 성능을 보장합니다. 만약 추가로 냉각이 필요하다면, SilverStone의 SUSCOOL81 과 같은 80mm 팬을 2개 까지 케이스 오른쪽에 추가 장착 가능합니다. 먼지가 새시로 들어오지 못하도록 하는 FF81 필터를 추가로 구매할 수 있습니다.

日本語

ML05は、CPUエリア上方の大きな冷却性能を確保するため、上部カバーに特大のCPU換気口を有しています。さらなる冷却が必要であれば、ケース右側にSilverStone製SUSCOOL81などの低速度80mmファン2台をインストールするようお勧めします。ホコリがケースに侵入するのを防ぐには、FF81フィルターを別途ご購入いただけます。

繁體中文

SilverStone已經在CPU上方有開專用進風孔，以確保系統在任何配置下都能達到優良的散熱效能。如果您還想要增加CPU區塊的散熱效能，我們建議您可以選購2顆SilverStone SUSCOOL 81，並安置在機殼右方。必要的時候可以額外選購FF81濾網。

簡體中文

SilverStone已经在CPU上方有开专用进风孔，以确保系统在任何配置下都能达到优良的散热效能。如果您还想要增加CPU区块的散热效能，我们建议您可以选购2颗SilverStone SUSCOOL 81，并安置在机壳右方。必要的时候可以额外选购FF81滤网。

Component size limitations

(3) VGA (D-sub) connector installation

ENGLISH

Located near the first expansion slot of the case, there is a cutout in the shape of a VGA (D-sub) connector, this is designed to help save the use of an expansion slot that may otherwise be taken up by the connector in a two slot low profile configuration.

We recommend selecting a graphics card with single low profile slot configuration to take advantage of the VGA (D-sub) cutout implemented in the ML05.

DEUTSCH

Das ML05 unterstützt nur schmale optische Laufwerke („Slot-In“).
Nachstehend finden Sie Beispiele zu optischen 12,7 mm- und 9,5 mm-Laufwerken.

FRANÇAIS

Le ML05 est compatible seulement avec le lecteur optique slim sans tiroir (mange-disque aka "slot-loading").
Quelques exemples de lecteurs optiques de 12,7 mm et de 9,5 mm sont présentés.

ESPAÑOL

Localizado cerca del primer zócalo de expansión de la carcasa, existe un agujero en forma de conector VGA (D-sub) diseñado para ayudarle a evitar el uso de un zócalo de expansión que de otro modo podría ser necesario para el conector en una configuración de dos zócalos. Le recomendamos que seleccione una tarjeta gráfica con configuración de un único zócalo de perfil bajo para aprovechar el corte VGA (D-sub) implementado en la ML05.



ITALIANO

Situato nei pressi del primo slot di espansione, troviamo un pre taglio della forma di un connettore VGA (D-sub), è stato progettato per poter salvare uno slot di espansione che sarebbe stato occupato da una VGA low profile in configurazione dual slot. Si raccomanda di selezionare una scheda video con una configurazione singolo alloggiamento a basso profilo per sfruttare il vano VGA (D-sub) implementato in ML05.

РУССКИЙ

Паз в форме разъема VGA (D-sub) расположен рядом с первым слотом расширения в корпусе и предназначен для обеспечения возможности использования слота расширения, который может быть закрыт разъемом при конфигурации с двумя слотами малого размера. Для использования выреза под разъем VGA (D-sub) в корпусе ML05 мы рекомендуем выбирать графическую карту с низкопрофильным гнездом для установки.

한국어

첫번째 확장슬롯 근처에, VGA (D-SUB) 커넥터 모양의 구멍이 있어 LP 두개의 슬롯 사용시에 사용할 수 없는 확장슬롯을 사용할 수 있도록 해 줍니다. ML05에서 구현되는 VGA(D-sub) 컷아웃을 활용할 수 있는 단일 로우 프로파일 슬롯 구성의 그래픽 카드를 선택할 것을 권장합니다.

日本語

ケースの1番目の拡張スロットの近くに、VGA (D-sub) コネクタの形をした開口部がありますが、これは、異なる形状の2つのスロットでロープロファイル構成を行った場合、拡張スロットが使用するコネクタを確保できるように設計されています。ML05に採用されたVGA (D-sub) カットアウトを活用するには、シングルロープロファイルスロット構成のグラフィックスカードを選択されるようお勧めします。

繁體中文

ML05在最靠近第一槽介面卡有多一個不斷孔以支援VGA插座，此設計可以在有需要用到此VGA插座時，儘量減少介面卡位置的佔用。我們建議選用提供有單槽底矮擋板的單槽顯示卡。

簡体中文

ML05在最靠近第一槽适配卡有多一个不断孔以支持VGA插座，此设计可以在有需要用到此VGA插座时，尽量减少适配卡位置的占用。我们建议选用提供有单槽底矮挡板的单槽显示卡。



ENGLISH

ML05 can not support graphics card that comes with dual fixed low profile slot bracket.

DEUTSCH

Das ML05 nimmt keine Grafikkarten auf, die zwei Slotblechanschnitte belegen.

FRANÇAIS

ML05 ne prend pas en charge les cartes graphiques qui ont un crochet de fente à profil bas pour fixation double.

ESPAÑOL

La ML05 no puede aceptar tarjetas gráficas que vengan con un bracket de zócalo dual fijo de perfil bajo.

ITALIANO

ML05 non può supportare schede video dotate staffa fissa doppio alloggiamento a basso profilo.

РУССКИЙ

ML05 не поддерживает установку графических карт с двойным фиксированным низкопрофильным кронштейном.

한국어

ML05는 고정 듀얼 로우 프로파일 슬롯 브래킷과 함께 제공된 그래픽 카드를 지원할 수 없습니다.

日本語

ML05は、デュアル固定ロープロファイルスロットブラケット付きグラフィックスカードには対応していません。

繁體中文

顯示卡配件的矮擋板是佔用雙槽式的，ML05無法支援。

簡体中文

显示卡配件的矮挡板是占用双槽式的，ML05无法支持。

Installation steps

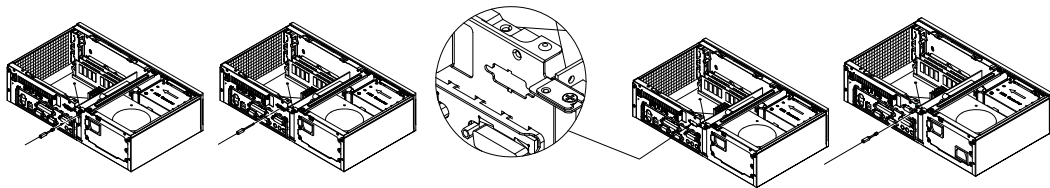

ENGLISH

1. Use a hex screwdriver to remove the standard sized slot from the graphics card.
2. Break the VGA (D-sub) Ausfräsung des Gehäuses and install the VGA (D-sub) connector.
The case's cutout supports mounting of the connector in both orientations so you may choose one that best suit your graphics card's requirement.

DEUTSCH

1. Entfernen Sie mit einem Sechskantschraubendreher den Standardsteckplatz von der Grafikkarte.
2. Durchstoßen Sie die VGA- (D-Sub-) Ausfräsung des Gehäuses und installieren Sie den VGA- (D-Sub-) Anschluss. Die Ausfräsung des Gehäuses unterstützt die Montage des Anschlusses in beide Richtungen; wählen Sie die am besten für Ihre Grafikkarte geeignete Option.

FRANÇAIS

1. Utilisez un tournevis hexagonal pour retirer les emplacements de la carte graphique.
2. Retirer le cache prédécoupé pour le connecteur VGA (D-sub) et installez le connecteur VGA (D-sub).
Le cache prédécoupé du boîtier peut subir n'importe quelle orientation de montage selon les nécessités dues aux contraintes de votre carte graphique.

ESPAÑOL

1. Use un destornillador hex para quitar el zócalo de tamaño estándar de la tarjeta gráfica.
2. Abra el agujero precortado para VGA (D-sub) de la carcasa e instale el conector VGA (D-sub). El agujero de la carcasa acepta montar el conector en ambas direcciones, luego podría escoger la más adecuada para su tarjeta gráfica.

ITALIANO

1. Utilizzare un cacciavite a testa esagonale per rimuovere la staffa standard dalla VGA.
2. Rompere il (D-sub) VGA ritaglio dal caso e installare il VGA (D-sub).
Ritaglio Il caso supporta il montaggio del connettore in entrambi gli orientamenti in modo da potete scegliere quella che meglio si adattano alle necessità della scheda grafica.

РУССКИЙ

1. Используйте шестигранную отвертку для снятия разъема стандартного размера графической карты.
2. Сделайте паз VGA (D-sub) в корпусе и установите разъем VGA (D-sub).
Паз в корпусе позволит установить разъем в обоих направлениях, поэтому можно выбрать необходимый вариант в зависимости от графической карты.

한국어

1. 육각 드라이버를 이용해, 일반적인 크기의 슬롯을 그래픽 카드에서 제거합니다.
2. VGA(D-SUB)가 있는 곳의 철판을 제거해, VGA(D-SUB) 커넥터를 설치합니다.
케이스의 구멍은 커넥터 마운팅을 양쪽방향에서 모두 지원하기 때문에 그래픽 카드에 맞는 적절한 방향으로 설치 바랍니다.

日本語

1. 六角ドライバーで、標準サイズのスロットをグラフィックカードから取り外します。
2. ケースからVGA (D-sub) 開口部を開け、VGA (D-sub) コネクタをインストールします。
ケースの開口部は両方の方向のコネクタ設置をサポートするので、グラフィックカードの必要条件に最適な向きを選ぶことができます。

繁體中文

1. 準備六角套筒起子，將顯示卡上原本的VGA插座拆下
2. 扭開機殼上的不斷孔，將VGA插座裝上去；機殼上的孔位是配合各種不同的顯示卡，可以正反安裝，請根據您的顯示卡需求，選一種最好的方向安裝。

簡體中文

1. 准备六角套筒起子，将显示卡上原本的VGA插座拆下
2. 扭开机壳上的不断孔，将VGA插座装上去；机壳上的孔位是配合各种不同的显示卡，可以正反安装，请根据您的显示卡需求，选一种最好的方向安装。

Warranty Information

This product has a limited 1 year warranty in North America and Australia.

For information on warranty periods in other regions, please contact your reseller or SilverStone authorized distributor.

Warranty terms & conditions

1. Product component defects or damages resulted from defective production is covered under warranty.
Defects or damages with the following conditions will be fixed or replaced under SilverStone Technology's jurisdiction.
 - a) Usage in accordance with instructions provided in this manual, with no misuse, overuse, or other inappropriate actions.
 - b) Damage not caused by natural disaster (thunder, fire, earthquake, flood, salt, wind, insect, animals, etc...)
 - c) Product is not disassembled, modified, or fixed. Components not disassembled or replaced.
 - d) Warranty mark/stickers are not removed or broken.Loss or damages resulted from conditions other than ones listed above are not covered under warranty.
2. Under warranty, SilverStone Technology's maximum liability is limited to the current market value for the product (depreciated value, excluding shipping, handling, and other fees). SilverStone Technology is not responsible for other damages or loss associated with the use of product.
3. Under warranty, SilverStone Technology is obligated to repair or replace its defective products. Under no circumstances will SilverStone Technology be liable for damages in connection with the sale, purchase, or use including but not limited to loss of data, loss of business, loss of profits, loss of use of the product or incidental or consequential damage whether or not foreseeable and whether or not based on breach of warranty, contract or negligence, even if SilverStone Technology has been advised of the possibility of such damages.
4. Warranty covers only the original purchaser through authorized SilverStone distributors and resellers and is not transferable to a second hand purchaser.
5. You must provide sales receipt or invoice with clear indication of purchase date to determine warranty eligibility.
6. If a problem develops during the warranty period, please contact your retailer/reseller/SilverStone authorized distributors or SilverStone <http://www.silverstonetek.com>.
Please note that: (i) You must provide proof of original purchase of the product by a dated itemized receipt; (ii) You shall bear the cost of shipping (or otherwise transporting) the product to SilverStone authorized distributors. SilverStone authorized distributors will bear the cost of shipping (or otherwise transporting) the product back to you after completing the warranty service; (iii) Before you send the product, you must be issued a Return Merchandise Authorization ("RMA") number from SilverStone. Updated warranty information will be posted on SilverStone's official website. Please visit <http://www.silverstonetek.com> for the latest updates.

Additional info & contacts

For North America (usasupport@silverstonetek.com)

SilverStone Technology in North America may repair or replace defective product with refurbished product that is not new but has been functionally tested. Replacement product will be warranted for remainder of the warranty period or thirty days, whichever is longer. All products should be sent back to the place of purchase if it is within 30 days of purchase, after 30 days, customers need to initiate RMA procedure with SilverStone Technology in USA by first downloading the "USA RMA form for end-users" form from the below link and follow its instructions.

<http://silverstonetek.com/contactus.php>

For Australia only (support@silverstonetek.com)

Our goods come with guarantees that cannot be excluded under the Australian Consumer Law.

You are entitled to a replacement or refund for a major failure and for compensation for any other reasonably foreseeable loss or damage.

You are also entitled to have the goods repaired or replaced if the goods fail to be of acceptable quality and the failure does not amount to a major failure.

Please refer to above "Warranty terms & conditions" for further warranty details.

SilverStone Technology Co., Ltd. 12F No. 168 Jiansong Rd., Zhonghe Dist., New Taipei City 235 Taiwan R.O.C. + 886-2-8228-1238
(standard international call charges apply)

For Europe (support.eu@silverstonetek.de)

For all other regions (support@silverstonetek.com)

SilverStone Technology Co., Ltd.

www.silverstonetek.com

support@silverstonetek.com
Issue date: February, 2013

NO: G11218630